



UNIVERSITAT DE
BARCELONA

El vidre de l'antiguitat tardana a Catalunya i Andorra

Contextos i tipologia del vidre a la Tarraconense Oriental
entre el baix imperi romà i l'antiguitat tardana (segles IV-VIII)

Joan-Manuel Coll i Riera

ADVERTIMENT. La consulta d'aquesta tesi queda condicionada a l'acceptació de les següents condicions d'ús: La difusió d'aquesta tesi per mitjà del servei TDX (www.tdx.cat) i a través del Dipòsit Digital de la UB (diposit.ub.edu) ha estat autoritzada pels titulars dels drets de propietat intel·lectual únicament per a usos privats emmarcats en activitats d'investigació i docència. No s'autoritza la seva reproducció amb finalitats de lucre ni la seva difusió i posada a disposició des d'un lloc aliè al servei TDX ni al Dipòsit Digital de la UB. No s'autoritza la presentació del seu contingut en una finestra o marc aliè a TDX o al Dipòsit Digital de la UB (framing). Aquesta reserva de drets afecta tant al resum de presentació de la tesi com als seus continguts. En la utilització o cita de parts de la tesi és obligat indicar el nom de la persona autora.

ADVERTENCIA. La consulta de esta tesis queda condicionada a la aceptación de las siguientes condiciones de uso: La difusión de esta tesis por medio del servicio TDR (www.tdx.cat) y a través del Repositorio Digital de la UB (diposit.ub.edu) ha sido autorizada por los titulares de los derechos de propiedad intelectual únicamente para usos privados enmarcados en actividades de investigación y docencia. No se autoriza su reproducción con finalidades de lucro ni su difusión y puesta a disposición desde un sitio ajeno al servicio TDR o al Repositorio Digital de la UB. No se autoriza la presentación de su contenido en una ventana o marco ajeno a TDR o al Repositorio Digital de la UB (framing). Esta reserva de derechos afecta tanto al resumen de presentación de la tesis como a sus contenidos. En la utilización o cita de partes de la tesis es obligado indicar el nombre de la persona autora.

WARNING. On having consulted this thesis you're accepting the following use conditions: Spreading this thesis by the TDX (www.tdx.cat) service and by the UB Digital Repository (diposit.ub.edu) has been authorized by the titular of the intellectual property rights only for private uses placed in investigation and teaching activities. Reproduction with lucrative aims is not authorized nor its spreading and availability from a site foreign to the TDX service or to the UB Digital Repository. Introducing its content in a window or frame foreign to the TDX service or to the UB Digital Repository is not authorized (framing). Those rights affect to the presentation summary of the thesis as well as to its contents. In the using or citation of parts of the thesis it's obliged to indicate the name of the author.

Joan-Manuel Coll i Riera

EL VIDRE DE L'ANTIGUITAT TARDANA A CATALUNYA i ANDORRA

Contextos i tipologia del vidre a la Tarraconense Oriental entre el baix imperi romà i l'antiguitat tardana (segles IV-VIII)

Tesi Doctoral

Dirigida per Miguel Ángel Cau Ontiveros (UB-ERAAUB)



UNIVERSITAT DE
BARCELONA

Facultat de Geografia i Història, Departament d'Història i Arqueologia

Secció de Prehistòria i Arqueologia, Universitat de Barcelona

Doctorat en Societat i Cultura, Cursos 2015-2020

Volum I. Text

Joan-Manuel Coll i Riera

EL VIDRE DE L'ANTIGUITAT TARDANA A CATALUNYA i ANDORRA

***Contextos i tipologia del vidre a la Tarraconense Oriental entre el baix
imperi romà i l'antiguitat tardana (segles IV-VIII)***

Tesi Doctoral

2020

En memòria (i agraïment) a

Sara Champion (1946-2000)

Professora durant l'Erasmus 1991 a la Universitat de Southampton (UK)

Jennifer Price (1940-2019)

Assessora de l'article del XVI Congrés de l'AIHV - London 2003

Agraïments

Volíem donar un especial agraïment a aquelles persones que ens han ajudat en el procés d'investigació i de recollida de dades, en especial a la doctora Jennifer Price, professora de la *Durham University (England)* –traspassada l'any 2019–, i de la que volem agrair totes les ajudes prestades en el congrés del vidre de l'AIHV de l'any 2003 de Londres, on a més de corregir i indicar-nos com treballar les dades del nostre article, ens animà fermament a estudiar els fons del museus catalans.

També, volem agrair al nostre director de tesi, Miguel Ángel Cau –i a tot l'equip de l'ERAAUB–, de la Secció de Prehistòria i Arqueologia del Departament d'Història i Arqueologia de la Universitat de Barcelona, la seva ajuda en l'estructuració i discussió de les dades de la present tesi i, sobretot en la presentació de les dades referents a la ceràmica i a la seva contextualització en els jaciments.

Així mateix remarquem les facilitats que ens van proporcionar en tot moment la directora del MNAT, Mònica Borrell, i en especial l'ajuda que ens ha proporcionat el conservador del museu, Josep-Anton Remolà, sense la qual no haguérem pogut accedir i estudiar els valuosos i insubstituïbles contextos de vidre de Tarragona.

També volem agrair a les següents persones, tan funcionaris com afeccionats locals, que ens han ajudat o facilitat l'accés al fons en les tasques de recerca dels vidres dipositats en institucions museístiques. Entre ells, i relacionats seguint la mateixa estructura geogràfica del nostre treball, els següents:

Jordi Nogués, tècnic superior del Servei d'Atenció als Museus (SAM)-Girona, per la diligència —i paciència— en consultar els vidres dels diferents jaciments de comarques de Girona; Laura Lara, conservadora del MAC-Girona i Ramon Buxó, director del MAC-Girona pels vidres de Les Goges i de Puig Rom dipositats al fons del museu; Pere Castanyer i Joaquim Tremoleda, arqueòlegs del MAC-Empúries, per l'accés i facilitats en l'estudi dels materials de l'excavació de la variant de la carretera de Sant Martí d'Empúries (L'Escala); Jordi Gibert i Cristian Folch, arqueòlegs, per l'accés als vidres de la seva excavació de l'Aubert (Vall d'en Bas, la Garrotxa);

Joaquim Garcia, arqueòleg del Museu de Mataró, per l'accés als vidres del contextos urbans d'*Iluro* i de Torre Llauder; Jordi Bagà i Ramon Coll, del Museu de Premià de Mar per l'accés als materials d'Horta Farrerons, que estan estudiant actualment; Núria Miró, conservadora i, Emili Revilla, responsable de l'Arxiu Arqueològic del MUHBA, pels vidres —inèdits— de la Plaça del Rei i per la resta de jaciments de Barcelona; Jordi Principal, conservador del MNAC, per les consultes sobre els vidres conservats al fons del museu; Arnau Garcia, arqueòleg, per les facilitats en l'estudi dels vidres del jaciment de Sant Martí d'Aiguafreda; Montse Tenas i Lluís Vila per les facilitats en l'estudi dels vidres de la seva excavació a Can Terrés (La Garriga); Alba Rodríguez i Laura Rives, per l'accés dels vidres conservats als fons del Museu de Sant Cugat del Vallès; Roser Enrich per l'accés als fons dels vidres del jaciment de La Salut-*Mansio Arragonem* del Museu d'Història de Sabadell; Antoni Moro, arqueòleg municipal (Museu de Terrassa), per l'accés i facilitats en l'estudi dels vidres de la Seu Episcopal d'*Egara* i del fons del Museu de

Terrassa; Josep-Anton Molina, arqueòleg, per les seves valuoses dades sobre la fauna associada als contextos estudiats; Daniel Gutiérrez per facilitar-nos la memòria d'excavació del C/ Rectoria 16 (Terrassa); Rosa-Maria Junyent (Museu Comarcal d'Igualada), per l'accés als vidres dels jaciments de Vilaclara i de l'Espelt conservats al fons del Museu d'Igualada.

Sofia Mata, directora del Museu Diocesà de Tarragona, per les facilitats i accés als vidres de les excavacions del Jardí del Claustre de la Catedral; Jaume Massó, tècnic del Museu de Reus, per les facilitats en l'estudi dels vidres dels Antígons, de les Roques de Vilavella i del Mas d'en Verd de Farena; Gerard Martí, director-gerent del Museu de Cambrils, per l'accés als vidres de Torre Bargallona; Adrià Cubo i Jordi Morera per facilitar-nos l'estudi dels vidres i l'accés a la seva memòria del jaciment de Vilardida (Montferri, Alt Camp); Margarida Genera, arqueòloga del SAGC, per l'accés i la fotografia dels vidres de Barrugat (Bítem, Tortosa); M. Mar Villalbí, tècnica d'arqueologia del Museu de les Terres Ebre (Amposta), per l'accés al vidres de La Carrova.

Joaquim Pera, professor d'arqueologia de la UAB, per l'accés als materials de les excavacions de *Iesso/Guissona*; Carme Berlabé (Museu de Lleida), per l'accés als materials del Bovalar; Enric Tartera, d'*Illirta* Arqueologia, pels materials de La Fogonussa (Sant Martí de Riucorb); Oscar Escala, arqueòleg, per l'accés als materials del Tossal del Moro (Castellserà); Cristina Yañez i M.-Àngels Ruf per haver-nos ensenyat els vidres del Roc d'Enclar (Andorra) durant el 5è curs d'Arqueologia d'Andorra de 1997, i a Xavier Llobera i Sara Ubach per les gestions amb el Departament de Patrimoni Cultural d'Andorra sobre les fotografies dels vidres del jaciment del Roc d'Enclar.

Finalment esmentar alguns museus i institucions que no s'han dignat a contestar, o van respondre tard i amb cert desinterès i menyspreu. Entre aquests esmentem, el Museu de Cerdanyola i el Museu de Gavà, i també alguns funcionaris, conservadors i arqueòlegs, que després de l'omissió sistemàtica de les trucades i dels correus electrònics, només s'han dignat a contestar –o no– quan m'he hagut de posar en contacte amb algun superior seu de l'administració. A tots ells els cal recordar que la funció dels Museus és la conservació, investigació i divulgació, i que els materials arqueològics no són relíquies ni són propietat del museu o funcionari de torn, sinó bens culturals a l'abast de tothom.

Finalment donar les gràcies a persones del meu entorn: A Jordi Roig, per haver-me mantingut contractat durant molts anys, destinant dies remunerats a la recerca personal. A Joana Melo, per l'ajuda en la digitalització dels dibuixos i en l'elaboració de la base de dades. A Anna Coll, la meva germana, per haver llegit i corregit tota la tesi, un gran esforç tenint en compte que era aliena al tema. I sobretot, moltes gràcies a en Vladimir Cazorla, el meu company, per haver-me aguantat durant els darrers vint-i-cinc anys i, en especial, durant els tres mesos de confinament de la Covid-19.

ÍNDEX

<i>Resum</i>	9-10
1. INTRODUCCIÓ I OBJECTIUS	10
2. MARC GEOGRÀFIC I HISTÒRIC.....	15
2.1. El marc geogràfic	15
2.2. El marc històric	19
3. BREU HISTÒRIA de la INVESTIGACIÓ del VIDRE a CATALUNYA.....	27
4. METODOLOGIA	33
4.1. El color	33
4.2. La tècnica	35
4.3. Les tipologies	35
4.4. Registre gràfic i fotogràfic.....	41
5. JACIMENTS ANALITZATS	42
A. Comarques de Girona	
001. La Font del Vilar (Avinyonet de Puigventós, Alt Empordà).....	43
002. Necròpolis de Santa Maria (Roses, Alt Empordà).....	46
003. Puig Rom (Roses, Alt Empordà)	49
004. Variant de la carretera de Sant Martí d'Empúries (L'Escala, Alt Empordà).....	51
005. Camí de Sant Feliu de la Garriga (Viladamat, Alt Empordà)	55
006. Pla de Palol (Platja d'Aro, Baix Empordà)	56
007. Raset de Baix (Cervià de Ter, Gironès).....	65
008. Les Goges (Sant Julià de Ramis, Gironès)	66
009. El <i>castellum</i> (Sant Julià de Ramis, Gironès)	68
010. Vilauba (Camós, Pla de l'Estany).....	69
011. L'Aubert (Vall d'en Bas, La Garrotxa).....	73
012. Els Ametllers (Tossa de Mar, La Selva)	74

B. Comarques de Barcelona

013. El Morè (Sant Pol de Mar, Maresme)	77
014. Torre Llauder (Mataró, Maresme).....	82
—Contextos urbans de Mataró—	92
015. C/ Santa Maria 10 (Mataró, Maresme)	92
016. C/ Magí de Vilallonga 8-12 (Mataró, Maresme)	93
017. El Carreró 49 (Mataró, Maresme)	95
018. C/ La Palma 15 (Mataró, Maresme).....	98
019. C/ La Palma 2004 (Mataró, Maresme)	102
020. El Carreró 21-25 (Mataró, Maresme)	104
021. C/ Sant Simó 2-4 (Mataró, Maresme).....	105
022. Plaça Beat Salvador (Mataró, Maresme)	107
023. Can Cruzate (Mataró, Maresme)	109
024. C/ Xammar 2 (Mataró, Maresme)	113
025. Ca La Madrona (Mataró, Maresme)	115
026. Can Modolell (Cabrera Mar, El Maresme)	117
027. Horta Farrerons (Premià de Mar, Maresme).....	118
028. C/ Pujol 36 (Badalona, Barcelonès)	125
—Contextos urbans de BCN—	128
029. C/ Sant Honorat 3 (Barcelona, Barcelonès)	128
030. C/ Ciutat 3 (Barcelona, Barcelonès).....	135
031. Avinguda Cambó (Barcelona, Barcelonès).....	137
032. Arxiu Administratiu (Barcelona, Barcelonès).....	138
033. La Plaça del Rei (Barcelona, Barcelonès)	140
034. Sant Martí (Aiguafreda de Dalt, Vallès Or.)	141
035. Can Terrés (La Garriga, Vallès Or.).....	148

036. Ca l'Estrada (Canovelles, Vallès Or.)	149
037. El Pla del Serrador (Les Franqueses, Vallès Or.)	151
038. C/ Gaietà Ventalló (Mollet, Vallès Or.)	152
039. Can Cabassa (Sant Cugat del Vallès, Vallès Occ.).....	154
040. Monestir de Sant Cugat (Sant Cugat, Vallès Occ.)	164
041. Can Marcet (Sant Cugat del Vallès, Vallès Occ.)	175
042. C/ Via Augusta 129 (Sant Cugat, Vallès Occ.)	179
043. Can Sant Joan (Sant Cugat del Vallès, Vallès Occ.)	180
044. La Bastida (Rubí, Vallès Occ.).....	181
045. Ca n'Oriol (Rubí, Vallès Occ.)	189
046. C/ Doctor Turró 8 (Rubí, Vallès Occ.).....	195
047. C/ Sant Ignasi - C/ Xercavins (Rubí, Vallès Occ.)	196
048. Carretera de Sabadell 83-85 (Rubí, Vallès Occ.)	197
049. Seu Episcopal d'Egara (Terrassa, Vallès Occ.)	198
050. C/ Rectoria 16 (Terrassa, Vallès Occ.).....	242
051. C/ Major de Sant Pere 15 (Terrassa, Vallès Occ.)	244
052. C/ Puig i Cadafalch 36 (Terrassa, Vallès Occ.).....	246
053. C/ Puig i Cadafalch 42 (Terrassa, Vallès Occ.).....	247
054. Can Bosc de Basea (Terrassa, Vallès Occ.).....	248
055. L'Aiguacuit (Terrassa, Vallès Occ.)	252
056. Can Fonollet (Terrassa, Vallès Occ.).....	259
057. Can Bonvilar (Terrassa, Vallès Occ.).....	260
058. Els Camps de Can Colomer (Terrassa, Vallès Occ.)	263
059. La Vinya de la Salut (Viladecavalls, Vallès Occ.).....	269
060. Can Solà del Racó (Matadepera, Vallès Occ.)	272
061. La Plaça Major (Castellar del Vallès, Vallès Occ.)	278

062. Can Palau (Sentmenat, Vallès Occ.).....	289
063. Cova de Guanta (Sentmenat, Vallès Occ.)	295
064. Església Vella de Sant Menna (Sentmenat, Vallès Occ.).....	296
065. Església de Sant Salvador (Polinyà, Vallès Occ.)	301
066. La Bòbila Bell-solà (Santa Perpètua, Vallès Occ.)	302
067. Can Bernades (Santa Perpètua de M., Vallès Occ.)	303
068. Can Vinyalets (Santa Perpètua de M., Vallès Occ.).....	303
069. Santiga (Santa Perpètua de Mogoda, Vallès Occ.)	305
070. La Salut- <i>Mansio Arragonem</i> (Sabadell, Vallès Occ.).....	307
071. Can Roqueta / Torre-romeu (Sabadell, Vallès Occ.)	314
072. Castellarnau (Sabadell, Vallès Occ.).....	316
073. Can Feu (Sant Quirze del Vallès, Vallès Occ.).....	319
074. Can Gambús 1 (Sabadell, Vallès Occ.).....	321
075. El Poble-sec (Sabadell, Vallès Occ.)	336
076. Sant Pau de Riu-sec (Sabadell, Vallès Occ.)	339
077. Els Mallols (Cerdanyola del Vallès, Vallès Occ.).....	341
078. El Fondal del Valldellós (Mediona, Alt Penedès)	345
079. Can Simó (Sant Llorenç d'Hortons, Alt Penedès).....	347
080. C/ Generalitat 22 (Gavà, Baix Llobregat)	348
081. La Solana (Cubelles, El Garraf).....	349

C. Comarques de Catalunya Central

082. Can Colomer-Munmany (Vic, Osona)	355
083. Collet dels Clapers, Seguers (Pinós, Solsonès).....	356
084. La Vinya d'Ogern (Bassella, Alt Urgell)	356
085. L'Espelt (Òdena, Anoia)	356
086. La Païssa dels Planell (Monistrol de Calders, Bages)	357

087. Vilaclara (Castellfollit del Boix, Bages)..... 358

088. Serrat dels Tres Hereus (Casserres, Berguedà)..... 360

D. Comarques del Camp de Tarragona

089. Els Munts (Altafulla, Tarragonès) 362

090. Els Antígons (Reus, Baix Camp)..... 365

—Tarragona Ciutat— 371

091. C/ de Castanyos 1 (Tarragona, Tarragonès) 371

092. Jardí del Claustre (Tarragona, Tarragonès)..... 380

093. Hospital Vell de Santa Tecla (Tarragona, Tarragonès)..... 387

094. C/ Vila-roma (Tarragona, Tarragonès)..... 392

095. La Basílica de l'Amfiteatre (Tarragona, Tarragonès) 400

096. Necròpolis Paleocristiana —Fons Antic— (Tarragona, Tarragonès) 402

097. Necròpolis Paleocristiana —Caixa Reformes 1987— 410

098. Parcel·la 22b del PERI 2 (Tarragona, Tarragonès)..... 417

099. Parcel·la 24 del PERI 2 (Tarragona, Tarragonès)..... 427

100. C/ Manuel de Falla 17 (Tarragona, Tarragonès) 433

101. El Parc de la Ciutat (Tarragona, Tarragonès) 435

102. Mas Mallol-Mas Rimbau (Tarragona, Tarragonès) 437

103. La Llosa (Cambrils, Baix Camp) 440

104. La Torre Bargallona (Cambrils, Baix Camp)..... 441

105. Les Roques de Vilavella (Riudecols, Baix Camp) 443

106. Vilardida (Montferri, Alt Camp)..... 444

E. Comarques de Terres de l'Ebre

107. El Mas del Catxorro (Benifallet, Baix Ebre) 450

108. Barrugat, Bítim (Tortosa, Baix Ebre) 452

109. El Mas del Maurici (Riba-roja, Ribera d'Ebre)..... 454

110. La Carrova (Amposta, Montsià)	456
F. Comarques de Lleida	
111. Contextos d'Iesso (Guissona, La Segarra)	458
112. El Bovalar (Seròs, Segrià)	462
113. La Fogonussa (Sant Martí de Riucorb, L'Urgell)	472
114. El Tossal del Moro (Castellserà, L'Urgell)	474
G. Comarques de l'Alt Pirineu i Aran	
115. Cavitat M-35 (Baix Pallars, Pallars Sobirà)	476
116. La Cova Colomera (Sant Esteve de la Sarga, Pallars Jussà)	477
H. Andorra	
117. Roc d'Enclar (Santa Coloma, Andorra)	480
118. Camp Vermell (Sant Julià de Lòria, Andorra)	485
6. ELS CONTEXTOS	486
6.1. ELS CONTEXTOS ALTIMPERIALS (S. I-II)	487
6.1.1. <i>Cast linear cut bowls</i>	500
6.1.2. Vidres policroms i monocroms fosos en motlle	501
6.1.3. Vidres fosos en motlle incolors	505
6.1.4. Vidres bufats	511
6.1.5. Vidres bufats en motlle	515
6.2. EL SEGLE III	520
6.2.1. Els contextos	520
6.2.2. Formes en ús al segle III	526
6.3. ÈPOCA BAIXIMPERIAL (segles IV-V)	541
6.3.1. Els contextos baiximperial (s. IV-V)	541
6.3.2. Les produccions de vidre (matèria i tècnica)	549
6.3.3. Els tallers	551

6.3.5. Època baiximperial: tipus i formes	556
6.4. ÈPOCA VISIGODA (segles VI-VIII)	620
6.4.1. Els contextos d'època visigoda (s. VI-VIII)	620
6.4.2. Contextos <i>circa</i> 475/490-530	620
6.4.3. Contextos <i>circa</i> 530-600.....	623
6.4.4. Contextos del segle VII	630
6.4.5. Contextos del segle VIII	638
6.4.6. Contextos funeraris (s. VI-VIII).....	642
6.4.7. Les produccions de vidre (matèria i tècnica).....	643
6.4.8. Els tallers.....	646
6.4.9. Època visigoda: tipus i formes	649
7. CRONOTIPOLOGIA.....	685
8. CONCLUSIONS FINALS.....	695
9. BIBLIOGRAFIA.....	702
9.2. Memòries d'excavació arqueològica inèdites	738
9.3. Corpus d'abreviatures	746

ANNEXOS

VOLUM II. LÀMINES DE DIBUIX DELS VIDRES DELS JACIMENTS I CONTEXTOS

VOLUM III. INVENTARI DELS VIDRES ESTUDIATS

Resum

En el present treball s'estudien els vidres de l'antiguitat tardana, és a dir els vidres del període romà baix imperial (s. IV-V) i del període visigòtic (s. VI-VIII), del territori de la província de la *Tarraconensis* oriental, actualment formada pels territoris de Catalunya i Andorra.

En concret s'analitzen 118 jaciments, excavats al llarg del darrer segle, a partir de la lectura de les memòries d'excavació i de les publicacions específiques i, sobretot, a partir de l'estudi en directe dels materials arqueològics conservats -essencialment les ceràmiques-, tot i que també es tenen en compte les datacions estratigràfiques, numismàtiques i de ¹⁴C. Així, partir de datacions de cada jaciment, es presenta una proposta d'enquadrament cronològic de cadascun dels contextos documentats en ells.

Els vidres d'aquests 118 jaciments han estat inventariats i s'ha procedit a la descripció formal i mètrica -amb dibuix i fotografia- de cada fragment amb forma i/o decoració. Posteriorment s'ha calculat en número mínim d'individus (NMI) i s'ha procedit a estudiar-los en conjunt, en el marc del seu context, estratigràfic, estructural o del jaciments en sí.

A partir de l'anàlisi estratigràfic i de la periodització dels contextos s'ha procedit a elaborar una proposta de classificació tipològica, utilitzant les classificacions de referència més habituals en l'àmbit de l'estudi del vidre en el món romà, com és la de Clasina Isings (Isings 1957), i del món visigòtic, com és la de Danielle Foy (Foy 1995), tot i tenir en compte altres tipologies més específiques, com la de les llànties de l'antiguitat tardana d'Egipte (Crowfoot & Harden 1931) o de les llànties del nord d'Itàlia (Uboldi 1995).

Amb aquesta tipologia, elaborada en base als contextos estratigràfics estudiats, es poden seriar les diferents vaixelles i objectes de vidre de l'antiguitat tardana. Amb ells es té un altre tipus de material, que junt amb el registre ceràmic, numismàtic i les datacions de ¹⁴C permeten ponderar la cronologia de tots els jaciments arqueològics d'aquest període i, de la mateixa manera, datar gran part dels jaciments rurals de l'antiguitat tardana, on els únics fòssils directors presents són la ceràmica de cuina i el vidre.

Així doncs, amb aquesta tesi es donen a conèixer i s'articulen estructuralment totes les produccions vítries de l'antiguitat tardana de Catalunya i Andorra, i amb ella es poden iniciar altres treballs -més específics i definits- com pot ser l'anàlisi arqueomètrica dels contextos estudiats, i així aprofundir en la difusió dels recipients de vidre, el comerç i la presència de l'artesanat vidrier d'aquest període a la *Tarraconensis* oriental.

Abstract

In the present work the glass of the late antiquity is studied, that is: the glasses of the late roman period (s. IV-V) and the visigothic period (s. VI-VIII), in the territory of the province of the eastern Tarraconensis, currently formed by the territories of Catalonia and Andorra.

Specifically, 118 sites are analyzed, all excavated over the last century, from reading the excavation reports and specific publications, and above all, from the study of the preserved archaeological materials -essentially the ceramics-, although stratigraphic, numismatic and 14C data are also taken into account. Thus, based on the dating of each site, a proposal for a chronological framing of each of the contexts documented in them is presented.

The glass of these 118 sites has been inventoried and a formal and metrical description has been made -with drawing and photography- of each fragment with shape and / or decoration. Subsequently, the minimum number of vessels/items (NMI) was calculated and studied together, within the framework of their context, stratigraphic, structural or the site itself.

Based on the stratigraphic analysis and the periodization of the contexts, a typological classification proposal has been elaborated, using the most common reference classifications in the field of the study of glass in the roman world, such as of Clasina Isings (Isings 1957), and of the visigothic world, such as of Danielle Foy (Foy 1995), although taking into account other more specific typologies, such as the glass lamps of late antiquity in Egypt (Crowfoot & Harden 1931) or the glass lamps of northern Italy (Uboldi 1995).

With this typology, elaborated on the basis of the studied stratigraphic contexts, the different tableware and glass objects of the late antiquity can be serialized. With them we have another type of material, which together with the ceramic, numismatic record and the 14C dating allow us to weigh the chronology of all the archaeological sites of this period and, in the same way, date much of the rural sites of late antiquity, where the director fossils present are only cooking wares and glass.

Thus, with this thesis, all the vitreous productions of the late antiquity of Catalonia and Andorra are made known and structurally articulated, and with it other works can be initiated -more specific and defined- such as the archaeometric analysis of the glass vessels, and thus to deepen in the diffusion, the commerce and the presence of the glass crafts of this period in the Eastern Tarraconensis.

1. INTRODUCCIÓ I OBJECTIUS

Des dels seu inicis, l'estudi del període visigot (466-715 AD) s'ha centrat en els materials singulars, sumptuaris o de filiació ètnica, com és per exemple l'orfebreria, seguit per les disquisicions sobre l'arquitectura i l'art del període en general. Ara bé, durant l'última dècada del segle XX i les dues primeres del segle XXI s'han generat un gran nombre d'estudis, de diferent índole, entre els quals en destaquen els de caràcter arqueològic, efectuats en jaciments de l'antiguitat tardana, amb estudis específics de les estructures, dels contextos arqueològics i dels materials recuperats, que han permès un avanç exponencial del coneixement que teníem sobre aquest període.

Dins dels primers treballs que van escollir la Tarraconense Oriental com a marc geogràfic —les actuals Catalunya i Andorra— cal destacar la tesi de **Simon J. Keay** (1984), sobre les àmfores tardanes¹, la tesi —encara inèdita— de **Xavier Aquilué** (1992), centrada en les ceràmiques africanes de la ciutat de Tarraco², i la tesi de **Ramon Járrega** (1992) sobre els materials ceràmics (i altres) de l'antiguitat tardana³. També cal remarcar la tesi de **Cristina Godoy** (1995) sobre la arquitectura i litúrgia de les esglésies hispàniques, elaborada per primera vegada des d'una rigorosa perspectiva arqueològica, publicada l'any 1995.

Dins l'àmbit dels Països Catalans destaquem també, ja que ens interessen especialment per l'àmbit de la Tarraconense Oriental, els diferents treballs presentats a la **Taula Rodona, Contextos ceràmics d'època romana tardana i de l'alta edat mitjana (segles IV-X)**, organitzada per l'àrea d'Arqueologia de la Universitat de Barcelona i la Diputació de Barcelona que es a desenvolupar al Museu de Badalona entre els dies 6 i 8 de novembre de 1996. Allà es van exposar el conjunt dels resultats de les investigacions de diferents arqueòlegs en jaciments de l'antiguitat tardana, centrats essencialment en l'estudi dels contextos ceràmics⁴.

Posteriorment, la publicació de les conclusions de dues tesi també ha estat cabdal per entendre aquest període. Es tracta de la tesi de **Josep-M. Macias**, sobre la ceràmica comuna i de cuina de l'antiguitat tardana de Tarragona (s. V-VII)⁵ i la tesi de **Josep-Anton Remolà** sobre les àmfores baiximperials i de l'antiguitat tardana, també elaborada sobre els recipients de la ciutat de Tarraco⁶.

També cal destacar, a l'any 2011 i per part de **Miguel-Ángel Cau** (UB-ERAUB/ICREA), **Paul Reynolds** (UB-ERAUB/ICREA) i **Michel Bonifay** (AMU-CNRS), l'inici de la publicació dels volums de **LRFW** (*Late Roman Fine Wares*)⁷, una publicació que agrupa totes les evidències, novetats i

¹ Keay 1984. Tot i que originalment la classificació de les àmfores de S. J. Keay va ser publicada amb numeració romana, en el present estudi s'utilitzen els números àrabs, molt més generalitzats i pràctics, de la mateixa manera que a la tesi de J.-A. Remolà (Remolà 2001).

² Aquilué 1992.

³ Járrega 1991.

⁴ *Contextos* 1997.

⁵ Macias 1999.

⁶ Remolà 2001.

⁷ LRFW 1 2011.

debats dels contextos ceràmics de l'antiguitat tardana, especialment els de l'àmbit mediterrani.

Així mateix, cal destacar les diferents publicacions efectuades per l'**Institut Català d'Arqueologia Clàssica (ICAC)**, amb l'edició de monografies de jaciments i estudis específics a través de les sèries *Documenta* i *Trama*, a més de la formació de nous investigadors i la coordinació de tesis doctorals, que sintetitzen per primera vegada diferents aspectes de l'antiguitat tardana, com la de **Judit Ciurana** sobre les necròpolis de Tarraco⁸, o la d'**Ada Lasheras** sobre el suburbi portuari de Tarraco⁹.

Aquestes novetats científiques, han permès seriar, analitzar i ponderar gran part dels registres ceràmics de l'antiguitat tardana, a partir de l'evidència de les ceràmiques fines, les àmfores i les ceràmiques comunes i de cuina de l'àmbit mediterrani¹⁰. L'estudi dels vidres associat a aquests contextos, és doncs, el següent pas immediat i lògic en el procés de la construcció del coneixement del registre material d'aquest període.

Cal remarcar que s'ha analitzat també tot el registre ceràmic associat als contextos rurals, donat que hem consultat gran part del materials, en col·laboració amb el doctorand Jordi Roig (UPV-EHU), amb una tesi en curs en la que aquest autor sistematitza tots els registres de ceràmica fina, àmfores i ceràmica comuna i de cuina dels jaciments rurals de la Tarraconense Oriental.

El present treball doncs, dona a conèixer tots els vidres atribuïbles a estratigrafies d'època romana avançada i de l'antiguitat tardana a partir de 118 jaciments de Catalunya i Andorra. Així s'ha procedit a classificar, agrupar i seriar els vidres a partir dels contextos d'on procedeixen —en molts casos datats—, a partir de les ceràmiques associades, la numismàtica, el ¹⁴C i de la mateixa seqüència estratigràfica de cadascun dels jaciments.

Els objectius d'aquesta tesi són simples i essencials, i poden desglossar-se en els cinc apartats següents:

- A. Classificar i seriar els recipients i objectes de vidre d'una part significativa dels jaciments de Catalunya i Andorra del període de l'antiguitat tardana (s. IV-VIII). Aquest inventari, amb la pertinent classificació, descripció i atribució de cada fragment, és la base sobre la que s'organitza la tesi. Considerem que sense aquest corpus —feixuc i pesat— qualsevol agrupació, seriació i interpretació del seu significat no seria vàlid¹¹.
- B. Quantificar el número mínim d'individus. És a dir, després la classificació de tots els fragments, establir la presència del número d'individus, en el nostre cas, sempre hem

⁸ Ciurana 2011.

⁹ Lasheras 2018.

¹⁰ Així mateix, al llarg de les dues primeres dècades del segle XXI s'han llegit diferents tesi a les universitats catalanes, que no esmentarem individualment i, que s'han centrat en diferents aspectes de l'antiguitat tardana o bé tractant parcialment aquest període, en diferents àmbits com la poliorcètica, les esglésies, la ceràmica i fins i tot la toponímia, sempre sense novetats i sense analitzar materials arqueològics o les estratigrafies, i amb un caràcter eminentment de recull bibliogràfic.

¹¹ Val la pena remarcar que algunes de les tesis d'arqueologia llegides els darrers 20 anys a Catalunya no presenten el corpus de materials estudiats (dibuix/fotografia) ni presenten elaboracions de plànols o mapes propis.

optat pel número mínim, a partir de les vores i elements singulars dels recipients i objectes de vidre. Amb això es presenta una dada quantitativa que ens permet valorar l'embalum i dimensions de la mostra analitzada.

- C. Acotar cronològicament els vidres a partir dels contextos estratigràfics. En aquest aspecte hem tingut en compte diferents tipus de contextos, a partir del fet arqueològic: les unitats estratigràfiques (abreviat UE) o nivells de terra que contenen els fragments; les estructures que contenen els fragments (que poden estar compostes d'una o més UE) i el jaciment en sí mateix, que moltes vegades presenta una cronologia definida. Aquest darrer pot ser el cas —per exemple— de la vil·la romana d'Horta Farrerons (Premià de Mar), amb una seqüència estratigràfica de cronologia ben definida entre els segles V i VII, i també el dels que no han conservat cap mena de registre estratigràfic, com La Salut-*Mansio Arragonem* (Sabadell), però que mantenen el marc cronològic del jaciment (s. I-II) per a la contextualització general dels materials.
- D. Elaborar una cronotipologia del període del baix imperi romà (s. IV-V) i del període visigòtic (s.VI-VIII). A partir dels tres punts anteriors, l'objectiu és elaborar una tipologia, en la que es defineixen les vaixelles dels diferents períodes cronològics acotats. Alhora, aquesta tipologia ha de ser eminentment funcional i, equivalent o sincrònica, a les tipologies de vidre d'època romana i de l'antiguitat tardana de la resta d'Europa i de l'àmbit mediterrani. Amb aquest treball es pretén determinar l'existència dels diferents tipus vaixelles i dels tipus formals que les integren.
- E. El conjunt de tots els materials d'un jaciment, i entre ells el vidre, han d'ajudar a determinar la magnitud d'un context i la seva etiologia. No és el mateix una ocupació temporal en balma o cova, amb tres recipients de vidre (ampolles), que pot interpretar-se com un refugi temporal, que un abocador de *Tarraco* amb més de 100 escudelles per menjar, que pot interpretar-se com un abocador d'una (o més) *domus* urbanes.

Amb la selecció de 118 jaciments, que són als que hem pogut accedir amb més o menys dificultat, s'ha procedit a seriar per cronologia els contextos estratigràfics amb vidres. En aquest cas comptem amb una gran avantatge, i és el coneixement d'un material com és el vidre, àmpliament estudiat des de fa més de 150 anys, i d'un període ben definit, l'etapa romana tardana i el període de les migracions —en el nostre cas, l'època visigoda—.

Per tant, **l'objectiu final d'aquesta tesi va més enllà d'un simple inventari i classificació tipocronològica dels recipients i objectes de vidre.** Amb el seu registre i la seva seriació es pretén el següent, en quatre punts:

- F. Valorar els material arqueològic de vidre com a element de ponderació de les cronologies aportades per la numismàtica, la ceràmica i el ¹⁴C. És a dir, i partint del fet que al nostre territori no hi estudis seriosos sobre el vidre d'època romana ni

d'èpoques posteriors, excepte els que veurem més endavant¹² i, partint de la ignorància que comporta el fet de no estudiar el vidre present en el registre arqueològic, volem que aquest material serveixi d'element de discussió i ponderació de les estratigrafies.

- G. Datar i seriar gran part dels jaciments de l'antiguitat tardana de l'interior de Catalunya i Andorra. Després de 30 anys d'excavacions, de diferent índole al territori marc de l'estudi, s'observa com en una gran part dels jaciments de la façana litoral, les ceràmiques importades (vaixella de taula i àmfores) són la base de datació dels registres estratigràfics, mentre a que a l'interior del país, aquests materials d'importació mediterrània són molt escassos. Així mateix, quan més tardans són els jaciments, les ceràmiques fines i les àmfores són més escadusseres o simplement absents. D'aquesta manera, el vidre és un element més que permet seriar i datar els jaciments, alhora que permet seqüenciar diferents fases temporals en cadascun d'ells, junt amb la ceràmica de comuna i de cuina, presents sistemàticament durant tota l'antiguitat tardana.
- H. La datació i seriació del recipients de vidre, junt amb la revisió del registre arqueològic dels diferents jaciment (materials i estratigrafia) ha de comportar, necessàriament, un canvi en la seva interpretació. En molts casos simplement és confirma o reafirma la cronologia proposada per a ells, com per exemple al Puig Rom (Roses), un assentament fortificat d'època visigoda tardana (s. VII-VIII), però en d'altres la revisió crítica i analítica dels materials ha de plantejar un canvi substancial en les interpretacions, com és el cas, per exemple, del Roc d'Enclar (Andorra), un jaciment que va ser interpretat com un recinte fortificat baiximperial (s. IV-V) i una església d'època visigoda (s. VII), passa a ser un assentament en alçada de l'antiguitat tardana (s.V-VIII) amb una fase posterior, d'una església amb necròpolis d'època carolíngia (s. IX-X).
- I. Finalment, l'objectiu final és la de crear una base documental o corpus, centrada en l'arqueologia tradicional, a partir de la qual es puguin realitzar noves tesi o estudis, amb estudis arqueomètrics concrets, que permetin analitzar en detall la producció, difusió i comercialització del vidre i del seu artesanat durant l'antiguitat tardana.

Els resultats han estat prou interessants i creiem que l'estudi dels recipients i dels objectes de vidre aporta nous elements per entendre la difusió i el comerç d'aquests materials, així com un element més per ponderar cronològicament els jaciments, en especial els més tardans i, de retruc, per estructurar molt millor la seqüència evolutiva del poblament urbà i rural.

¹² Ens referim als estudis de Gudiol Cunill 1925; Gudiol 1936; Benet, Subias 1989; Nolla 1998; Pérez-Sala 2004.

2. MARC GEOGRÀFIC I HISTÒRIC

2.1. El marc geogràfic

En total s'han analitzat 118 jaciments arqueològics, de diferent índole i característiques, localitzats a la Tarraconense Oriental, als territoris de les actuals demarcacions de Catalunya i Andorra (**Figura 1**)¹³, jaciments que abasten una gran part de l'orient de l'antiga província romana i visigoda. La província de la Tarraconense és una divisió administrativa d'Hispania creada durant el regnat de Dioclecià (284-305) i vigent durant tot el baix imperi romà, i que continua com a regió administrativa durant el regne visigots, fins a la conquesta islàmica. Hem escollit aquest marc físic per motius de logística, ja que els jaciments estudiats d'aquest territori tenen els materials dipositats als fons dels museus locals i comarcals d'aquestes dues demarcacions, materials que són la base d'aquesta tesi.

Aquests s'han agrupat per les regions administratives, de caràcter geogràfic i natural que componen Catalunya i que són les següents¹⁴ :

- Girona (12 jaciments)
- Barcelona (72 jaciments)
- Catalunya Central (7 jaciments)
- Camp de Tarragona (17 jaciments)
- Terres de l'Ebre (4 jaciments)
- Lleida (4 jaciments)
- Alt Pirineu i Aran (2 jaciments)

En el cas d'Andorra, un estat pirinenc amb entitat pròpia, s'han estudiat dos jaciments.

Entre aquests, se'n destaquen els jaciments de la comarca del Vallès Occidental (i en menor grau, del Vallès Oriental), molt importants en quantitat i qualitat degut a que aquest territori ha estat urbanitzat intensament al llarg de les darreres tres dècades i ha estat objecte de nombroses intervencions arqueològiques, quasi bé totes elles de caràcter preventiu i gestionades per empreses alienes al territori i vinculades als processos especulatiu de la construcció. Els materials de totes aquestes intervencions, dipositat als museus locals amb

¹³ El jaciment de La Necròpolis Paleocristiana (Tarragona, Tarragonès), a causa de la procedència del seus materials, es troba desglossat en dos apartats diferenciats. Així mateix el jaciment de Can Sant Joan (Sant Cugat del Vallès, Vallès Occ.), presentat en un únic apartat, és format per dos jaciments espaiats i localitzats en un mateix paratge. Vegi's l'apartat corresponent de cada jaciment.

¹⁴ No s'ha recollit la nova divisió administrativa de l'any 2017, en què es van segregat part de les vegueries de Barcelona i Catalunya Central per crear la nova vegueria del Penedès. A efectes històrics, l'Alt Penedès sempre ha format part del corredor geogràfic de la depressió prelitoral, junt amb els Vallesos, alhora que constitueix el límit sud de l'àrea d'influència de Barcelona. El jaciment de la Vinya d'Ogern (Bassella, Alt Urgell), pertanyent administrativament al territori de l'Alt Pirineu, s'ha englobat amb el de la Catalunya Central a efectes pràctics, ja que es localitza físicament molt pròxim a la comarca del Solsonès.

posterioritat a l'excavació física dels jaciments, ha restat sense processar ni estudiar en la majoria de casos (**Figura 2**).

En general s'ha procedit a registrar tot el vidre dels jaciments amb estrats del període romà baiximperial (s. IV-V) i d'època visigoda (s. VI-VIII) amb els fons accessibles¹⁵. Alguns d'aquests jaciments, que es creia que posseïen fases d'aquests dos períodes, han resultat ser d'època romana altimperial i també estan recollits a la present tesi i, proporcionen un bon contrapunt per observar les diferències entre alguns contextos d'època romana d'època alt i baiximperial, molt propers geogràficament.

¹⁵ Alguns museus no tenen els fons accessibles o dificulten en la mesura del possible la consulta dels seus dipòsits arqueològics.



Jaciments arqueològics estudiats

1. La Font del Vilàr	15-24. Contextos urbans <i>Iluro</i>	80. C/ Generalitat 22 de Gavà	105. Les Roques de Vilavella
2. Santa Maria de Roses	25. Ca la Madrona	81. La Solana	106. Vilardida
3. Puig Rom	26. Can Modolell	82. Can Colomer- Munmany	107. Mas del Catxorro
4. Carretera S. Martí Empúries	27. Horta Ferrerons	83. Collet dels Clapers Seguers	108. Barrugat - Bitem
5. Camí Sant Feliu de la Garriga	28. C/ Pujol 36 Badalona	84. La Vinya d'Ogern	109. Mas del Maurici
6. Pla de Palol	29-33. Jaciments de <i>Barcino</i>	85. L'Espelt	110. La Carrova
7. Raset de Baix	34. Sant Martí d'Aiguafreda	86. La Païssa dels Planell	111. Contextos Guissona-Jesso
8. Les Goges	35. Can Terrés	87. Vilaclara	112. El Bovalar
9. El <i>Castellum</i>	36. Ca l'Estrada	88. El Serrat dels Tres Hereus	113. La Fagonussa
10. Vilauba	37. El Pla del Serrador	89. Els Munts	114. El Tossal del Moro
11. L'Aubert	38. C/ Gaietà-Ventalló Mollet	90. Els Antigons	115. Cavita M-35
12. Els Ametllers	39-77. Jaciments del Vallès	91-102. Jaciments de <i>Tarraco</i>	116. La Cova Colomera
13. El Moré	78. El Fondal de Valldeïlós	103. La Llosa	117. Roc d'Enclar
14. Torre LLauder	79. Can Simó	104. La Torre Bargallona	118. Camp Vermell

Figura 1. Jaciments arqueològics estudiats de Catalunya i Andorra

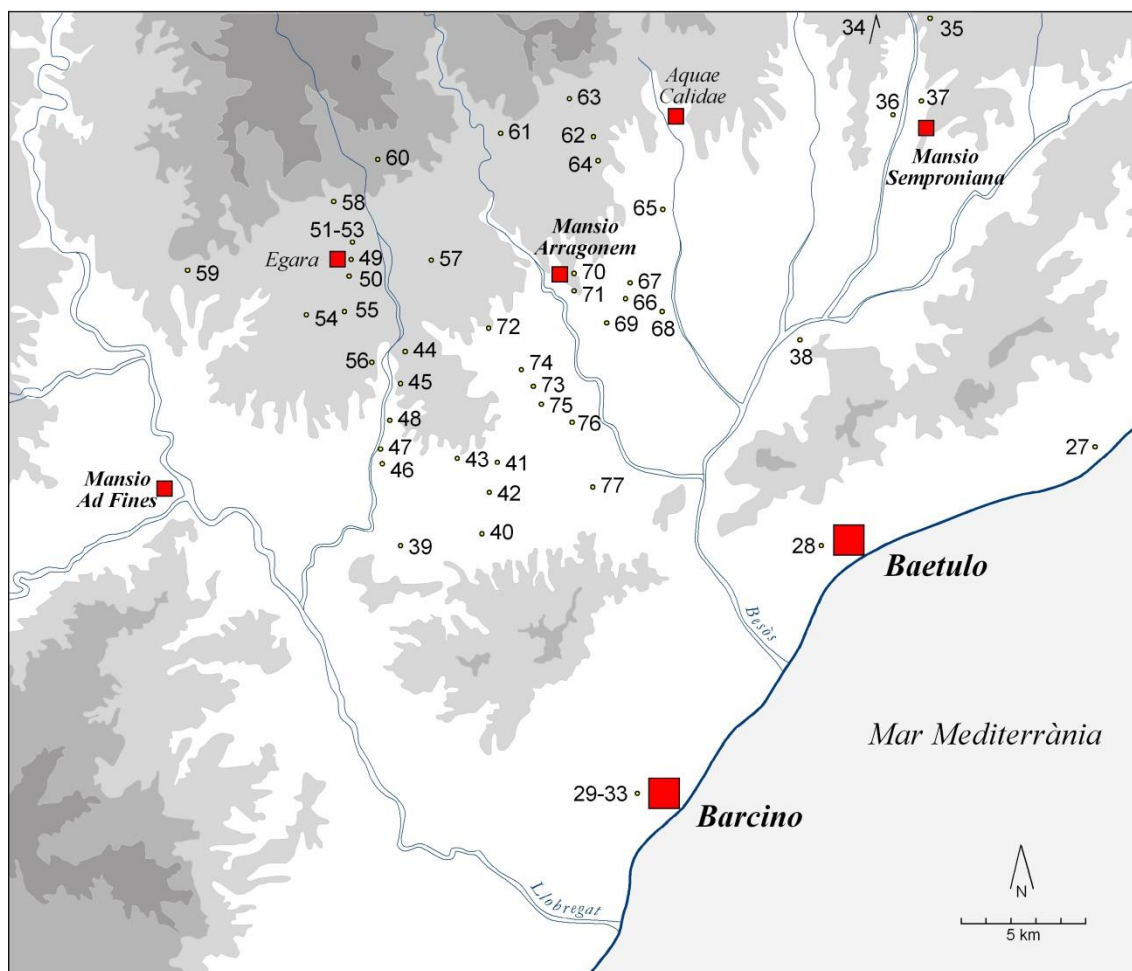

Jaciments arqueològics estudiats

27. Horta Ferrerons	43. Can Sant Joan	55. L'Aiguacuit	67. Can Bernades
28. C/ Pujol 36 Badalona	44. La Bastida	56. Can Fonollet	68. Can Vinalets
29-33. Jaciments de Barcino	45. Ca N'Oriol	57. Can Bonvilar	69. Santiga
34. Sant Martí d'Aiguafreda	46. C/ Doctor Turró 8	58. Camps de Can Colomer	70. La Salut - Arragonem
35. Can Terrés	47. C/ Sant Ignasi-Xercavins	59. Vinya de la Salut	71. Can Roqueta
36. Ca l'Estrada	48. Carretera de Sabadell 83	60. Can Solà del Racó	72. Castellarnau
37. El Pla del Serrador	49. Seu Episcopal d'Egara	61. Plaça Major de Castellar	73. Can Feu
38. C/ Gaietà-Ventalló	50. C/ Rectoria 16	62. Can Palau	74. Can Gambús 1
39. Can Cabassa	51. C/ Major de Sant Pere 15	63. Cova de Guanta	75. El Poble-Sec
40. Monestir de Sant Cugat	52. C/ Puig i Cadafalch 36	64. Església Vella Sant Menna	76. Sant Pau de Riu-Sec
41. Can Marcet	53. C/ Puig i Cadafalch 42	65. Sant Salvador de Polinyà	77. Els Mallols
42. C/ Via Augusta	54. Can Bosc de Basea	66. La Bòbila Bell-solà	

Figura 2. Jaciments arqueològics estudiats del territori de comarques de Barcelona (Barcelonès i Vallesos)

Així, alguns d'aquests jaciments, que es creia que presentaven fases de l'antiguitat tardana o materials susceptibles d'aquestes datacions, han proporcionat únicament materials del període romà altimperial (s. I-III dC). Es tracta dels jaciments de Can Sant Joan (Sant Cugat del Vallès), La Salut-Mansio Arragonem (Sabadell), el C/ Doctor Turró (Rubí) i el C/ Rectoria 16 (Terrassa). La resta, tot i presentar nivells estratigràfics del període altimperial, com per exemple, la Seu Episcopal d'Egara (Terrassa) o la vil·la romana de Can Cabassa (Sant Cugat del Vallès), presenten contextos estratigràfics de l'antiguitat tardana, alguns d'ells amb registres vitris de referència.

2.2. El marc històric

El marc temporal que hem escollit per a aquest treball és l'antiguitat tardana, amb dos períodes ben definits, el baix imperi romà (s. IV-V) i el visigòtic (s.VI-VIII). Tot i que no era la nostra intenció, hem elaborat un extensa introducció als materials del període romà altimperial, ja que sense el coneixement de les vaixelles de vidre en ús entre els segles I i III, no s'entendria la seva evolució i la transformació durant l'antiguitat tardana.

L'estat romà va propiciar un desenvolupament urbà i una transformació del món rural intensa a tot l'imperi, i de la que en tenim innumbrables mostres al territori d'Hispania¹⁶. A la Tarraconense, a la seva part Oriental i Marítima, aquestes mostres van des de la creació de les ciutats del període Augustal, com *Barcino*, a la construcció del recinte monumental de culte a la capital provincial de *Tarraco* durant el període Flavi¹⁷, fins a la creació de nombrosos municipis rurals, com el cas d'*Egara* (Terrassa)¹⁸, també en el període Flavi.

La província, immersa dins l'estructura administrativa de l'imperi, va fruit d'una plena integració en els corrents econòmics i socials del període altimperial (s. I-II), amb un creixement i desenvolupament més o menys exponencial, però que col·lapsà cap a mitjans del segle III. Aquest moment, anomenat en la historiografia tradicional "la crisi del segle III", s'ha vist com un hiatus o fractura temporal que afectà intensament tot el territori. Així, guerres, inestabilitat política en la successió imperial, revoltes i invasions, succeïdes en un lapse de poques dècades van propiciar la desestructuració d'àmplies zones, entre elles la demarcació d'Hispania¹⁹.

En aquest volum estudiem els vidres de quatre vil·les romanes, Vilauba (Camós)²⁰, L'Aiguacuit (Terrassa), L'Espelt (Òdena)²¹ i Els Munts (Altafulla)²², que van patir abandonaments, incendis o destruccions durant aquest període. Efectivament, durant el tercer quart del segle III (250-275), i com a molt tard, cap a finals de segle, les estratigrafies documentades indiquen un abandonament generalitzat de les estructures de les vil·les i, en alguns casos, de l'abandonament definitiu d'algunes ciutats com Empúries i *Baetulo*²³. Els tresorets i dipòsits numismàtics²⁴, amb el seus ocultaments —alguns d'ells recuperats a l'entorn de Tarragona— reflecteixen, si més no, aquesta inestabilitat social i econòmica²⁵. La mateixa capital provincial, Tarraco, experimentarà algunes reformes urbanístiques vinculades a destruccions prèvies, com

¹⁶ Keay 1988.

¹⁷ Macias *et alii* 2010. Mar *et alii* 2012.

¹⁸ Fabre, Mayer, Rodà 1984. Mayer, Rodà 1984.

¹⁹ Blázquez 1968.

²⁰ L'incendi d'una part d'aquesta vil·la (els àmbits del rebost i del larari) amb un *post quem* numismàtic de l'any 268 AD. Vegí's Castanyer, Tremoleda 1999:189-196.

²¹ Carreras *et alii* 1984: 83.

²² Tarrats *et alii* 1998, 2000; Tarrats, Remolà 2007: 104.

²³ A partir de la datació dels darrers pedestals honorífics i les estratigrafies d'abandó d'algunes *domus* urbanes, com la del C/ Pujol 36, datada numismàticament *post quem* Gordià III, cal situar la desaparició de la ciutat de Baetulo. Les darreres troballes arqueològiques confirmen que el seu solar va ser aprofitat per bastir-hi una vil·la rural o poc més.

²⁴ Per al context general, vegí's Campo, Gurt 1980 i Peña 2000.

²⁵ Per a Tarragona i província, amb hi ha tresorets datats entorn del 266 AD, vegí's Hiernard 1978: 315-318.

sembla indicar el terraplenament del C/ de Castanyos, intervenció de la que també estudiem els vidres²⁶.

Aquesta situació de descontrol, crisi i inestabilitat va propiciar una reforma administrativa auspiciada per l'emperador Dioclecià (284-305), amb la que es va crear una nova demarcació territorial a l'imperi, les diòcesis, amb diferents províncies subordinades, i entre aquestes, la creació de la província *Tarraconensis* amb la seu capital a *Tarraco*. En aquest cas però, la capitalitat de la diòcesi va ser atorgada a *Emèrita Augusta*, i la província de la *Tarraconensis*, successora de l'antiga *Citerior*, va perdre més de la meitat de la seva superfície, fets que reflecteixen la pèrdua d'importància de la ciutat²⁷.

El segle IV es caracteritza per una forta ruralització i estancament del mercat a la *Tarraconensis* Oriental. Els jaciments datables en la primera meitat de segle (300-350) ens són pràcticament desconeguts i no tenim estrats ni estructures definides. Alguns dels monuments atribuïts a tradicionalment aquest període per la historiografia, com la vil·la-mausoleu de Centcelles (Constantí), ara es daten més tardanament, ja en el segle V, i fins i tot es dubta —encertadament— que es tracti d'un mausoleu i se'n proposa una nova interpretació, com a residència del *comes hispaniarum Asterius*²⁸. Les escasses vil·les, amb parts residencials nobles, és a dir, amb mosaics i marbres, i estatuària, o bé són estructures supervivents del període Antoní i Sever, o bé són creacions molt tardanes, potser ja de finals del segle IV o d'inicis del segle V, com són les vil·les —amb mosaics— dels Ametllers (Tossa de Mar)²⁹, Sant Amanç (Rajadell)³⁰, de Cornellà de Llobregat³¹ i del Pont del Treball (Barcelona)³². Només, algunes *domus* urbanes i suburbanes, com les de Bell-lloc del Pla (Girona)³³ i del Palau Reial Menor (Barcelona)³⁴, presenten mosaics —ambdues amb curses de quadrigues al circ— atribuïbles a tallers de primer ordre i indiquen i a on resideixen les elits o *potentiores* del moment. No és un fet casual que la historiografia cristiana —la única que ens ha pervingut— indiqui la presència de membres de la cort imperial, de l'Església i potentats residents a *Barcino* i *Tarraco*, amb mobilitat i contactes epistolars per tot l'àmbit de l'imperi, com són Paulí de Nola, Ausoni, Pacià o Dexter entre molts³⁵. De totes maneres les dades que se'n poden extreure de la documentació de l'època són essencialment teosòfiques o apològiques i, en general, irrellevants i amfibològiques. És a dir, apart del seu valor antropològic, són inútils o poc explícites enfront del registre arqueològic, molt més contundent i precís³⁶.

²⁶ Amb nombrosos marbres arquitectònics recremats i termoalterats. Vegi's Díaz, Macias 2000:73-74. Entre les monedes de l'abocador del C/ de Castanyos no hi ha antoninians, amb una datació *ante quem* de 260 per al conjunt numismàtic recuperat. Vegi's Teixell 2000: 91-92.

²⁷ Arce 1982.

²⁸ Remolà, Pérez 2013.

²⁹ Palahí, Nolla 2010.

³⁰ Martín 1997; Piñero 2002.

³¹ Barral, 1978: 122-124.

³² Alcubierre, Hinojo, Rigo 2014: 392-393.

³³ Nolla *et alii* 1993.

³⁴ Balil 1962, 1965.

³⁵ Gurt, Godoy 2000.

³⁶ Aquestes breus notes historiogràfiques han generat rius de tinta, en general prescindibles, com ja va posar de relleu Ramon Jàrraga a la seva tesi en analitzar les fonts escrites del període. Jàrraga 1992: 1022-1043.

Així mateix, moltes vil·les romanes del *hinterland* de *Barcino*, en especial les de l'àrea localitzada als peus de la serralada prelitoral (Sant Llorenç del Munt-Farell), com són Can Solà del Racó (Matadepera), Plaça Major (Castellar del Vallès) i Can Palau (Sentmenat), no són anteriors a mitjan de segle IV a partir dels materials ceràmics, on les ARS-C clàssiques són absents³⁷. Les grans vil·les productives, en la seva major part només publicades superficialment, com els casos de Can Cabassa (Sant Cugat del Vallès)³⁸ o de L'Aiguacuit (Terrassa)³⁹, presenten estrats i materials datables en el segle IV, però amb una absència generalitzada d'elements sumptuaris, com són els mosaics, l'escultura o els marbres. Les estructures residencials és caracteritzen més aviat per la seva funcionalitat. Només la presència de mausoleus de caràcter familiar, de dimensions modestes i de planta rectangular o octogonal, com els de Can Bosc de Basea (Terrassa), Can Palau (Sentmenat), Les Cases Verdes (Badalona) o a Els Castelletes (La Canonja) ens indiquen l'existència de petits propietaris residents en aquestes explotacions⁴⁰. La tònica general és doncs, l'existència de *fundus* agropecuaris essencialment autàrquics, amb parts rústiques amb cel·les vinàries i magatzems de *dolia*, modestos o de dimensions mitjanes, dedicats essencialment al cultiu del cereal i la vinya i a la ramaderia de cabanes d'ovicaprins. Els forns de ceràmica per a la construcció (*tegulae* i *imbrices*) són força comuns, i produïren ocasionalment, a més, ceràmica d'emmagatzematge (*dolia* i ceràmica comuna) i ceràmica de cuina modelada a mà o a la torneta⁴¹. L'*instrumentum domesticum* d'aquestes vil·les és simple, amb l'arribada de ceràmiques importades d'Àfrica (ARS-D i ARS-C tardana) i del Sud de la Gàl·lia (TS. Lucente i DS.P.), i amb una presència notable —encara per quantificar— d'imitacions locals o regionals d'aquestes, les vaixelles anomenades tipus "Sentromà". Els recipients amfòrics, fora dels grans nuclis urbans, són escassos, i es restringeixen essencialment a àmfores sud hispàniques i africanes, que contenen oli i, potser, salses (*garum*), i que són un indicatiu del que es consumeix —però del que no és cultiva— en aquestes vil·les⁴². Els recipients de vidre, que estudiem en el present treball, són els comuns i habituals de les vaixelles a tot l'imperi, tot i que s'identifiquen algunes peces de vidre gravat, luxoses, tant en àmbits rurals com urbans, que ens permeten localitzar les residències dels acomodats⁴³.

La toponímia llatina baiximperial i visigoda, encara no estudiada en el seu conjunt, es troba conservada en la documentació altmedieval i ens indica l'existència de nombrosos *fundus*. Alguns topònims són d'arrel altimperial, com *Porciano* (Montcada i Reixac)⁴⁴, si bé la major part pertany a antropònims del període baiximperial, alguns dels quals es corresponen a explotacions de *villae* recentment excavades. El cas de les comarques del Vallès és destacable per l'abundància d'antropònims d'aquest període, conservats fins l'adveniment del feudalisme, moment en el que van ser substituïts per nous topònims cristians o medievals.

³⁷ Coll, Roig 2011c.

³⁸ Artigues 2011.

³⁹ Barrasetas, Martín, Palet 1994.

⁴⁰ El mausoleu de Can Bosch de Basea (Terrassa) a: Morral, Nuix, Martín 1980. Mausoleu-memòria octogonal de Can Palau (Sentmenat) a Coll 2003; Coll, Roig 2011c. El mausoleu de Les Cases Verdes, inèdit, ha estat recentment excavat Badalona (informació del Museu de Badalona). El mausoleu del Castelletes (La Canonja), inèdit, ha estat excavat entre els anys 2017 i 2018 sota la direcció de J. Morera i A. Cubo .

⁴¹ Com el forn de la vil·la romana del Poble-Sec (Sant Quirze del Vallès). Coll, Roig, Molina 1997: 37-39

⁴² Per als contextos ceràmics del camp i ciutat de Tarragona, vegi's Macias *et alii* 1997.

⁴³ Coll 2005.

⁴⁴ Carreras, Olesti 2002.

Entre aquests trobem *Marciano* a Can Solà del Racó (Matadepera), *Valeriano* a Sant Feliu del Racó (Castellar del Vallès), *Aqua Sinuosa* a Can Palau (Sentmenat), *Barberano* (Barberà del Vallès), *Arragona* a Sant Nicolau (Sabadell) i *Octaviano* (Sant Cugat del Vallès), entre molts d'altres.

En cap cas es documenta la presència d'elements o llocs de culte cristians amb anterioritat al segle V, almenys a l'àmbit rural⁴⁵. A la depressió prelitoral catalana només es documenta la presència d'esglésies o aules funeràries de culte cristià, bastides *ex-novo* en indrets sense construccions precedents i en creuaments de camins. Són Sant Menna (Sentmenat), l'aula rectangular del claustre (Sant Cugat del Vallès) i l'església de Santa Margarida (Martorell), les dues primeres bastides al segle V avançat i la darrera, amb una planta triabsidial de model oriental, construïda en algun moment entre els segles V i VI. És notable l'absència d'esglésies anteriors i també l'absència de llocs de culte cristià a les vil·les conegudes⁴⁶. Si més no tot això és indicatiu de la persistència del model politeista romà o de la superficialitat amb la que va ser acollida la nova religió.

El cristianisme, ben documentat mercès al gènere epistolar d'alguns membres de l'església i a algunes actes martiriològiques⁴⁷, no s'estén més enllà d'una part de les elits urbanes. La necròpolis paleocristiana de Tarragona, tot i que mancada de publicacions de síntesi —excepte la tesi efectuada per M^a D. Del Amo—⁴⁸, és una necròpolis urbana, de caràcter eminentment cristià —i molt modesta fins a mitjan segle IV—, la qual sembla tenir un desenvolupament exponencial a partir de finals del segle IV, des del període Teodosià, amb la construcció d'una basílica martirial datada al segle V⁴⁹. La gran majoria de la població viurà al marge del cristianisme oficial durant el període baiximperial i en general, durant tot el període visigòtic, com demostren les innumerables necròpolis rurals vinculades a vil·les romanes i més tard a poblats i granges, totes sense església o elements de culte de filiació cristiana.

L'única seu episcopal que tenim documentada arqueològicament —i amb seguretat—, mercès a les actes de la seva atzarosa i irregular erecció vers el 450 dC, és la d'*Egara* (actualment Terrassa), i a partir de la qual es dedueix que la creació de nous bisbats, fora de les *urbs*, rurals i sense tradició hagiogràfica prèvia o de comunitats cristianes ben establertes, va obeir més que res a interessos de poder i fiscals dels potentats locals. L'absència d'esglésies, inscripcions i elements culturals cristians és un fet evident a tota la Tarraconense Oriental. Les poques troballes atribuïdes al territori rural —antigues i sense context de procedència documentat— haurien de posar-se en qüestió. Únicament les seus episcopals de *Barcino*, d'*Emporion*, *Egara*, *Gerunda*, *Ilerda*, *Vic* i la Seu d'*Urgell* ens indiquen la presència de centres de poder, algunes

⁴⁵ L'únic estudi seriós de les esglésies de l'àmbit de la Tarraconense és el recull i estudi crític efectuat per Cristina Godoy. Vegi's Godoy 1995: 187-237.

⁴⁶ Només és conegut un únic cas de transformació d'una part d'una vil·la baiximperial en església, a vil·la Fortunatus (Fraga), però la continuïtat entre ambdós moments funcionals no està gens clara ni s'ha publicat en detall, ni sabem si hi ha una fase d'abandó entre ambdós moments.

⁴⁷ Com el *Peristhefanon Liber* de Prudenci.

⁴⁸ De Amo 1979, 1981, 1989.

⁴⁹ De Amo 1979: 281-284.

d'elles vinculades fiscalment a l'estat visigot —o bé en són directament els seus representats oficials— com ho demostra el document *De fisco Barcinonensi* (592 AD)⁵⁰.

La presència de l'usurpador Màxim Tirà (409-411 AD), amb l'encunyació de moneda a *Barcino*⁵¹, i més tard l'arribada de contingents militars visigots, i la mateixa ocupació de Barcelona (415), amb l'arribada de la cort d'Ataülf i la seva esposa Gal·la Plàcidia⁵², obeeix a la complexitat política del moment, i a l'existència d'un perímetre emmurallat de primer ordre a la ciutat construït finals del segle III (*post quem* 268-270)⁵³. El fet més evident i, com a contrapunt al poder de *Barcino*, és que la capital provincial —Tarraco— es manté fidel a la cort imperial i a la que de ben segur, no va poder optar Ataülf com a seu del seu incipient i breu regnat. Al voltant de Tarragona, al seu hinterland i a la vall de l'Ebre, l'estructura romana va aguantar molt millor les inestabilitats del segle V.

És en aquest moment que es documenta la presència de membres de la cort imperial a Tarragona, com el *comes hispaniarum Asterius* (419 AD), ciutat en la que instal·là el campament militar (*praetorium*) contra els contingents vàndals instal·lats a *Gallaecia*⁵⁴. Arqueològicament es documenta una extraordinària vitalitat de les estructures portuàries, on les excavacions han portat a la llum una xarxa urbanística que ha estat batejada com a suburbi portuari⁵⁵. Així mateix la ciutat seguirà sent la base o campament central dels exercits imperials entre el 420 i el 470 dC⁵⁶. No podem deixar d'assenyalar la presència de nombrosos abocadors a la ciutat, datables de principi i mitjans segle V, i dels que n'estudiem el vidre. És molt significatiu que els tres abocadors dels voltants de l'àrea del recinte de culte provincial, aleshores desarticulat, i atribuïbles a diferents *domus*, fossin segellats a mitjans segle V. Es tracta dels abocadors C/ Vila-roma, l'Antic Hospital de Santa Tecla i del Jardí del Claustre de la Catedral. El segellament d'aquests abocadors potser podria relacionar-se amb la conquesta de la ciutat d'Euric l'any 472, i amb la nova transformació de l'espai de l'antic recinte de culte per a altres usos, fins aleshores ocupat per *domus*. També cal recordar que la basílica B del suburbi occidental de *Tarraco* és desmantellada a finals de segle V⁵⁷. Aquests fets arqueològics —i sense voler ser reduccionistes— potser cal vincular-los a la conquesta visigoda i a la extinció de l'administració i la marxa de l'exercit imperial. Només l'arquebisbat de *Tarraco* sobreviurà i serà el nou representant de l'estat.

El segle VI és pobre en quant a font historiogràfiques útils. En canvi les excavacions arqueològiques dels darrers 30 anys han proporcionat un extens registre arqueològic, encara en procés d'ordenament i seriació. Se'n destaca la identificació de nombrosos poblats o vilatges, alguns d'ella creat *ex novo*, amb gran quantitat de sitges, cabanes semisoterrànies tipus *grubenhäuser*, forns de pa i petites cel·les vinàries. Aquests apareixen al segle VI i s'extingeixen al segle VIII. Alhora, amb una categoria volum menor s'han documentat

⁵⁰ Fernández 2006.

⁵¹ Cepeda 2000.

⁵² Gurt, Godoy 2000: 440-443; Mayer 1996.

⁵³ Ravotto 2017: 435-436, fig. 10.6.

⁵⁴ Consenci, Epístola XI, 4:7.

⁵⁵ Lasheras, Remolà 2019.

⁵⁶ Remolà, Lasheras, Pérez 2020.

⁵⁷ López Vilar 2006.

nombrosos jaciments classificables com a granges o nuclis de poblament bàsic —familiars o nuclears— amb estructures molt més modestes⁵⁸.

Tot i la publicació dels registres ceràmics d'alguns emporis portuaris com *Iluro* (Mataró)⁵⁹, o d'alguns poblats o vilatges, com Els Mallols (Cerdanyola)⁶⁰ i La Solana (Cubelles)⁶¹, es desconeix l'embalum de les ceràmiques fines i àmfores més enllà dels nuclis costaners. Només la ciutat de Tarragona compta amb tres estudis —tesis doctorals— que han aportat llum (i quantificació) al panorama dels segles VI i VII. Es tracta dels estudis de les ceràmiques fines africanes, les ceràmiques comunes i les àmfores⁶² recuperats en diferents contextos de la ciutat. En la present tesi estudiem els vidres d'alguns d'aquests jaciments i contextos.

En general, quan més s'avança en el període visigòtic, més pobre es torna la documentació i el registre arqueològic. Els poblats coneguts creixen en número i en extensió, i es documenta una presència massiva de sitges que indiquen un creixement de l'agricultura cerealista. La fauna, encara per estudiar en el seu conjunt, indica la presència de ramats d'ovicaprins i porcins, i a molta distància, els bovins⁶³. En alguna d'aquestes sitges, sistemàticament, es documenten esquelets humans en connexió anatòmica i en postures anòmales (abreviat: DHA-ENF), que ens indiquen que van ser llençats o abocats a les sitges quan van ser reconvertides en abocador de deixalles. La presència generalitzada d'aquests canyets, que coexisteixen amb les necròpolis estructurades dels vilatges, ens indica una presència d'un estament humà, els esclaus⁶⁴, amb la consideració d'objecte o animal, que a les fonts visigodes es recullen com a *servi*, *mancipii* i *ancillae*⁶⁵. Aquest tractament inhumà dels individus, explotats fins a la mort com a mà d'obra esclava i llençats a l'abocador després de l'òbit, només el trobem documentat arqueològicament en època visigoda en aquest territori, i és absent en època romana o en època medieval feudal⁶⁶. Aquesta dinàmica laboral i funerària és indicativa de la precarietat i la depredació en la que es mou la societat visigoda.

La pràctica desaparició de la ceràmica fina i de les àmfores és un fet contrastable a partir de finals de segle VI, on aquests materials són absents als contextos rurals⁶⁷. A partir d'aquest moment, només es documenta la ceràmica de cuina, restringida a dues o tres formes bàsiques, l'olla, el tupí (o ansat) i la cassola⁶⁸. Únicament destaca encara per la seva presència, el vidre, restringit ja només a tres tipus de recipient, l'escudella, la copa i l'ampolla. El seu estudi detallat i contextual permet reordenar la seqüències estratigràfiques i evolutives d'aquest jaciments⁶⁹.

⁵⁸ Roig 2009.

⁵⁹ Cela, Revilla 2004.

⁶⁰ Francès (Coord.) 2007; Járrega 2007a.

⁶¹ Barrasetas 2007; Járrega 2007b.

⁶² Aquilué 1992; Macias 1999; Remolà 2000.

⁶³ Molina 2008.

⁶⁴ Com els identificats al jaciment a Can Gambús 1 (Sabadell), amb deficiències alimentaries i amb traumatismes i desgast osteo-articulars molt greus. Vegi's Ruiz, Villar, Subirà 2007.

⁶⁵ Roig, Coll 2011b; Roig 2015a, 2015b.

⁶⁶ Excepte alguna excepció, sempre anòmala.

⁶⁷ Pel context general de la Tarraconense litoral, vegi's Járrega 1992a.

⁶⁸ Coll, Roig 2011c.

⁶⁹ Coll 2011: 207.

La documentació dels segle VI i VII que ens ha pervingut de la Tarraconense Oriental és molt escassa, i se'n destaquen les actes del concilis de l'església visigoda, en les que s'esmenta l'assistència dels diferents bisbes de la Tarraconense i la celebració de concilis a *Tarraco* (516), *Barcino* (540 i 599), *Ilerda* (546) i *Egara* (614)⁷⁰. En aquest període cal remarcar la revolta de Paulus (672-673 AD), on en una maniobra política i militar, una part de la Tarraconense es sublevà i intenta escindir-se del regne visigòtic junt amb la Septimània⁷¹. És rellevant saber que Paulus es va fer entronitzar amb la corona d'or del màrtir Feliu de Girona⁷², fet que junt amb les cròniques que conservem dels fets a la Septimània, en cal suposar la participació activa del bisbe d'aquella ciutat en la revolta. Aquesta va ser sufocada violentament i amb l'escarni final dels participants. Arqueològicament —i hipotèticament— podríem interpretar el “*castellum*” de Sant Julià de Ramis, una residència àulica bastida en sol moment cap la segona meitat del segle VII, com a la residència de Pau. La necròpolis de les Goges, molt propera i pertanyent a un gran vilatge dels segles VII-VIII —encara per localitzar— cal associar-la a l'existència d'aquesta residència. Així mateix, poblats fortificats i emmurallats, encimbellats, com Puig Rom (Roses), cal datar-los d'aquest moment, i potser vincular-los als esdeveniments bèl·lics durant i posteriorment a la revolta de Pau, com va proposar al seu moment Pere de Palol⁷³. Tot i això cal recordar que el poblament principal de Roses al segle VII es situa al recinte de La Ciutadella⁷⁴ i també a la plana on es localitza la vila actual, i ens és essencialment desconegut⁷⁵.

Desconeixem absolutament tot del període a l'interior de la Tarraconense, és a dir entre Lleida i les valls del Pirineu. Només l'excavació de la basílica i poblat del Bovalar, ens permeten confirmar l'existència d'un conjunt eclesiàstic tardà, datable entre el segle VI i VIII, atribuït inicialment a un monestir⁷⁶, més tard a un poblat⁷⁷, i de nou a un monestir⁷⁸. Recents excavacions arqueològiques a les planes de l'interior han portat a la llum vilatges —alguns extensos— com la Fogonussa (Sant Martí de Riucorb)⁷⁹, o fortificats com El Tossal del Moro (Castellserà)⁸⁰. En quant a Barcelona ciutat, s'ha publicat una recent síntesi sobre aquest període⁸¹ i, a Tarragona ciutat, s'ha efectuat la lectura d'una tesi doctoral centrada en el registre arqueològic aquest període, les quals s'hauran d'analitzar i valorar en profunditat⁸².

Les guerres civils visigodes o de successió, la posterior invasió islàmica i l'etapa de pillatge de les dècades següents, comportaren un profund trasbals del món visigòtic. Al llarg del segle VIII desapareixen els bisbats d'*Egara* i d'*Emporion*, així com l'arquebisbat de *Tarraco*. És evident que tot això va ser a causa de la invasió islàmica, donada l'absència de referències a la seva

⁷⁰ Vives 1963: 162.

⁷¹ D'Abadal 1969.

⁷² Rovira i Virgili 1920: 270.

⁷³ Palol 1952, 1965.

⁷⁴ Nieto 1993. Puig *et alii* 1996-1997; Puig 1998.

⁷⁵ A més de les restes exhumades a la ciutadella els darrers anys, cal destacar una extensa necròpolis d'època visigoda al casc urbà actual. Vegi's Puig, Agustí 2002; Puig 2006.

⁷⁶ Pita 1973.

⁷⁷ Palol 1999b.

⁷⁸ Roig —en premsa—.

⁷⁹ Escala *et alii* 2015.

⁸⁰ Escala *et alii* 2018.

⁸¹ Beltrán 2019.

⁸² Rodríguez 2020b.

existència en la documentació —encara conservada— dels segles IX i X als comtats de la Marca Hispànica. Tot i que manca documentació arqueològica, a hores d'ara, és evident que Tarragona ciutat va restar despoblada entre els segles VIII i XI, és a dir, fins a la conquesta feudal cristiana per part del comtat de Barcelona. El poblament rural, aleshores ja islamitzat, es degué mantenir al camp de Tarragona, com indica la toponímia, al llocs com Cambrils, Alforja i Altafulla-Tamarit, i fins al segle XII a l'interior, a Albarca i Siurana. Manquen però, evidències arqueològiques fermes, que s'haurien de buscar al lloc de fundació de les esglésies i nuclis feudals. La recent excavació del jaciment Vilardida (Montferri, Alt Camp), tot i que parcial, és el primer cas on podem rastrejar la continuïtat arqueològica entre una vil·la baiximperial, un vilatge/granja d'època visigoda, una alqueria islàmica i un nucli feudal⁸³.

En canvi, als territoris conquerits per l'imperi Carolingi —els comtats de la Marca Hispànica— l'arqueologia mostra una fractura neta i clara entre ambdós períodes. De fet, els jaciments d'època visigoda són abandonats al llarg del segle VIII, i els nous llocs d'assentament, amb esglésies funeràries, vilatges agropecuaris, masos i castells, són creats *ex novo* al llarg dels segles IX i X⁸⁴. Molts d'aquests nous assentaments han continuat existint fins avui dia i són la gènesi dels actuals pobles i llogarrets de la Catalunya Vella.

⁸³ Cubo, Morera, Piza —en premsa—.

⁸⁴ Roig 2009.

3. BREU HISTÒRIA de la INVESTIGACIÓ del VIDRE a CATALUNYA

Les primeres referències a l'estudi o interès pels vidres d'època romana per part de l'administració pública ja es documenten a finals del segle XIX, sobretot a l'àrea de Girona i en relació a les restes procedents de les necròpolis de la ciutat romana d'Empúries. Així sabem que ja aleshores, el director del Museu de Girona, Manuel Cazorro, entre 1898 i els anys 1911-1912, va realitzar les primeres adquisicions d'urnes cineràries, ampolles i flascons de vidre, per part del Museu Provincial d'Antiguitats i Belles Arts de Girona, fons que actualment es conserva al MAC-Girona⁸⁵. Aquestes adquisicions només tenien una finalitat didàctica o lúdica, i no generaren mai cap tipus d'estudi o publicació, almenys en els seus primers moments⁸⁶.

Només la publicació d'alguna peça d'època romana, deguda a la seva singularitat, és esmentada a l'Anuari de l'Institut d'Estudis Catalans, com són alguns dels vidres recuperats en les excavacions de Joan Vila Cinca a la vil·la romana d'Arraona - La Salut (Sabadell), efectuades entre els anys 1912 i 1916, i que van ser retratats pel fotògraf Joan Vilatobà⁸⁷. En general, l'estudi dels vidres era pràcticament inexistent i quedava restringit a l'àmbit erudit i antiquari, tot i que ja trobem alguns intents per difondre els coneixements al gran públic —per part de Mn. Josep Gudiol— mitjançant diferents articles de difusió a la «Pàgina Artística» del diari *La Veu de Catalunya*⁸⁸ i de la revista *Gasetta de les Arts*⁸⁹, sempre amb un caràcter eminentment divulgatiu i pedagògic.

Durant la dècada dels anys 20 del segle XX es destaca, per la seva singularitat, la publicació dels fons de vidres de la col·lecció Amatller, realitzat també per Mossèn Josep Gudiol (1925). En aquesta publicació, il·lustrada amb fotografies de cadascun dels objectes, es publicaren 326 peces de l'antiguitat⁹⁰, anotant la seva procedència i la seva cronologia. Aquest estudi, un catàleg, s'elaborà seguint els models dels estudis pioners d'Anton Kisa a Alemanya⁹¹ i de Morin-Jean a França⁹², i és un *unicum* del moment que malgrat les seves limitacions gràfiques, encara no ha estat superat. A l'any següent, Josep-Maria Folch i Torres publicava el llibret *Els Antics Vidres Esmaltats* (Folch 1926), de caràcter divulgatiu i il·lustrat amb nombroses fotografies, amb un recull de les peces de vidre més importants del vidre català d'època renaixentista i barroca⁹³.

⁸⁵ Cazorro 1913: 707.

⁸⁶ Més tard, Miquel Oliva Prat, en classificar i catalogar els vidres procedents d'Empúries conservats al Museu Arqueològic de Girona (Oliva 1951), esmenta els anys 1898 (p. 121), 1912 (p. 124 i 130) i 1917 (p. 122) com anys en els que es realitzaren compres d'objectes arqueològics procedents de les excavacions clandestines d'Empúries.

⁸⁷ AIEC, 1911-1912: 678-680, dibuix de J. Vila Cinca: fig. 23, fotografies de J. Vilatobà: fig. 22 i 24.

⁸⁸ Gudiol Cunill 1922a i 1922b.

⁸⁹ Gudiol Cunill 1929. També cal esmentar l'article de Lluís Rigalt —de caràcter divulgatiu— sobre els vidres de l'antiguitat, publicat a la revista *Arts i Belles Oficis* (Rigalt 1927).

⁹⁰ Gudiol 1925. Des d'època fenícia fins al període islàmic. En la publicació també es presenten 64 peces més, d'època moderna i enumerades en xifres romanes.

⁹¹ Kisa 1908.

⁹² Morin-Jean 1913.

⁹³ Folch 1926.

Durant aquesta dècada també és realitzaren les primeres excavacions arqueològiques a la Necròpolis Paleocristiana de Tarragona, també coneguda com a la Necròpolis de Tabacalera, excavada en extensió entre els anys 1923 i 1933. En un primer moment van ser dirigides per Josep Colomines i Josep Puig i Cadafalch, del Servei d'Excavacions de l'IEC, i posteriorment van ser continuades per José Tulla, amb la col·laboració de Pío Beltrán i Cosme Oliva, enginyers de la fàbrica de tabacs, sota la coordinació de Pere Bosch i Gimpera de l'Institut d'Estudis Catalans, que ràpidament van ser apartats per l'administració espanyola⁹⁴.

Les excavacions van ser redirigides per l'administració central i per l'arquebisbat de Tarragona, sota la nova direcció de Mossèn Joan Serra Vilaró (1926-1933), molt més conservador i més dòcil amb l'administració espanyola. Malauradament, tant el fet de tractar-se d'una excavació d'urgència, els interessos de l'empresa propietària dels terrenys, la manca de professionals en el procés d'excavació —realitzat amb peons—, i la gestió diària de la mateixa, van fer que no es realitzés cap registre científic metòdic, restant només uns plànols i un inventari-memòria molt genèric, editat en quatre fascicles per Mn. Serra i Vilaró⁹⁵, i amb interpretacions molt més teosòfiques o personals que no pas científiques. La procedència dels objectes de vidre no s'ha conservat en la majoria de casos, excepte en la reflectida per les breus notes i fotografies adjuntes en les esmentades memòries. Només l'estudi de M. Dolores del Amo (1979-1989), realitzat dècades després de l'excavació arqueològica, va dignificar i cohesionar el maremàgnum de dades conservades del jaciment⁹⁶ i va permetre una primera visió de conjunt —científica i comprensible— de les restes exhumades. Alguns estudis puntuals, com el fons de vidres conservats al Museu Paleocristià van ser objecte d'estudi monogràfics, amb una tesi de llicenciatura per part de Paola Bages (1973)⁹⁷ i amb una tesi doctoral per part de Jennifer Price (1981)⁹⁸. El jaciment ha estat desafortunat en el conjunt de tots els seus materials, poc o mal estudiats i sense cap publicació monogràfica de referència.

Durant el breu —i florent— parèntesi de la Segona República Espanyola es van realitzar algunes publicacions de notable interès. Així trobem la publicació del llibre *Vidre, resum de la Història del Vidre* (1935), on es va donar a conèixer el fons de la col·lecció de Pedro d'Artiñano, publicació —en català— realitzada per Josep Gudiol i Ricart, el nebot de Mossèn J. Gudiol i Cunill. En aquesta publicació, ja s'elabora un discurs historiogràfic de la indústria i els estils dels objectes de vidre, molt més cohesionat i científic, que denota un coneixement de les publicacions europees i nord-americanes del moment. Aquest autor inicia la tasca de divulgació mitjançant xerrades i conferències valorant l'estudi del vidre, tant en la seva vessant arqueològica com en l'artística, per exemple, amb la conferència que va donar als "Amics del Museus de Catalunya" en la seva visita a la col·lecció de vidres d'Alfons Macaya (1936)⁹⁹.

⁹⁴ Tulla *et alii* 1927.

⁹⁵ Serra Vilaró 1928, 1929, 1930 i 1935. Aquest investigador, amb la seva feina i trajectòria personal va aconseguir documentar i salvar part del jaciment, publicant més o menys sistemàticament els resultats generals de cada campanya, en la mesura de les possibilitats del cada moment.

⁹⁶ Del Amo 1979-1989.

⁹⁷ Bages 1973.

⁹⁸ Price 1981.

⁹⁹ Gudiol 1936b.

La millor publicació però serà editada poc abans de l'inici de la guerra civil, pel mateix Josep Gudiol, sota el títol *Els vidres Catalans* (1936), en un volum monogràfic dedicat al vidre català de l'enciclopèdia *Monumenta Cataloniae*. Aquest, ricament il·lustrat amb fotografies, pot considerar-se la primera publicació científica dels fons dels museus i de les col·leccions particulars del vidre d'època medieval i moderna de Catalunya. En ell es realitzà una primera síntesi, on s'incorporaren les il·lustracions d'alguns vidres d'època romana i de l'antiguitat tardana procedents d'excavacions arqueològiques catalanes, com la vil·la romana de la Salut — *Mansio Arragonem* (Sabadell) i els conservats als Museus de Barcelona i Tarragona, procedents de les excavacions d'Empúries i també els recuperats en les excavacions de Mn. Joan Serra Vilaró al Fòrum de la Colònia i a la Necròpolis Paleocristiana de Tarragona¹⁰⁰.

Els efectes de la guerra civil i la posterior repressió cultural de la postguerra va acarnissar-se amb els arqueòlegs i els afeccionats locals catalans, i també amb els fons i les col·leccions d'objectes dels Museus. Els nous funcionaris escollits per la dictadura feixista, com Martín Almagro, van efectuar una política d'espoli i de recentralització de totes les infraestructures museístiques locals cap a l'aleshores rebatejat *Museo Arqueológico de Barcelona*¹⁰¹. És en aquest moment que desapareixen (o es roben) algunes peces del fons museístics, com el got de Can Fatjó de Rubí dibuixat per J. Gudiol¹⁰², i la copa (una llàntia, en realitat) d'estil renaixentista —*a la façó de Venise*— del Centre Excursionista de Badalona¹⁰³, actualment perduts.

Durant la dècada de 1940, el jaciment de Puig Rom (Roses) va ser objecte de noves intervencions arqueològiques, més sistemàtiques, sota la direcció de Pere de Palol. En la publicació dels resultats de les excavacions efectuades entre els anys 1946 i 1947, i entre els diferents objectes recuperats al poblat fortificat d'època visigoda, l'arqueòleg va descriure la presència de copes de vidre de tija massissa, afegint una fotografia d'alguns dels vidres recuperats¹⁰⁴. Aquests materials no van ser objecte de cap més atenció fins a cinquanta anys després, moment en el que van ser estudiats i publicats en detall per part de l'arqueòleg gironí Josep-Maria Nolla¹⁰⁵.

La dècada dels anys 50 destaca per la publicació en dos volums de les necròpolis d'Empúries, obra fagocitada i dirigida per M. Almagro on es recopilen, enumeren i descriuen cadascuna de les tombes conegudes fins aleshores atribuïdes a les necròpolis d'època preromana (grega) i

¹⁰⁰ Gudiol 1936: 15-24, fig. 1-11.

¹⁰¹ Era el Museu d'Arqueologia de Catalunya durant la República. Val la pena recordar l'arribada, entre els anys 1939-1941, de Martín Almagro, al Museu de Sabadell (ell aleshores amb 30 anys), amb dos soldats armats. Va ser rebut per Vicenç Renom (aleshores amb 60 anys), que li —va lliurar a petició sense dret a rèplica—, dues urnes d'incineració del bronze final de la necròpolis de Can Roqueta / Can Piteu i un ungüentari de vidre —sencer— de les excavacions de La Salut (excavacions de Joan Vila i Cinca, 1917-1920). Una tercera urna d'incineració de Can Piteu, restaurada precàriament al mateix Museu de Sabadell, la va esclafar al terra i amb el peu, dient "esto es una mierda" i "escoria catalana". Testimoni oral directe de Vicenç Renom a Rafael Subirana i Ollé, col·laborador del Museu de Sabadell.

¹⁰² Gudiol 1936: 19, fig. 4.

¹⁰³ Gudiol 1936, làm. 6.

¹⁰⁴ Palol 1952: 176-177 i 179, làm. 50, fotografia inferior.

¹⁰⁵ Nolla 1998.

romana de l'esmentada ciutat¹⁰⁶. En aquesta, es descriuen i es representen gràficament i fotogràficament els recipients vitris recuperats en cadascun dels dipòsits funeraris coneguts fins aleshores. Malgrat els anys passats, i tot i ser necessària una revisió en detall dels fragments descrits com a "varios", l'obra segueix essent una publicació de referència per a l'estudi dels contextos funeraris. Alhora, l'arqueòleg gironí Miquel Oliva publicà en dos articles monogràfics, l'inventari i la descripció dels vidres preromans d'Empúries conservats als fons del Museu de Girona (1948) i els vidres romans del mateix museu (1951)¹⁰⁷.

No trobem estudis de recipients de vidre ni materials arqueològics significatius durant les dècades dels anys 60 i 70 del segle XX. Únicament trobem la publicació de la vil·la romana de Torre Llauder (Mataró), salvada —*in extremis*— de la destrucció pel grup d'amics del Museu de Mataró encapçalat per Marià Ribas. En la publicació monogràfica del jaciment, aquest autor ja destaca la troballa —no contrastada— de forns de vidre i molt fragments de recipients i de vidre pla de finestra¹⁰⁸. En general, durant aquestes dècades només trobem algun estudi de material singular, sempre anecdòtic, com una dena prehistòrica estudiada per Miquel Cura a la revista *Empúries*¹⁰⁹, l'estudi d'alguns vasos de vidre singulars d'Empúries per part d'O. Ripoll¹¹⁰ o bé la publicació dels fragments d'un vas de vidre gravat de la vil·la romana del Munt d'Altafulla, per part de P.M. Berges al Butlletí de la Reial Societat Arqueològica Tarraconense¹¹¹. Únicament la tesi de llicenciatura de Paola Bages sobre els vidres conservats en els fons del Museu Arqueològic Nacional de Tarragona i del Museu de la Necròpolis Paleocristiana de Tarragona, és digne de menció, amb un estudi tipològic molt avançat al seu moment —amb uns dibuixos excel·lents—, tesi que malauradament ha restat inèdita i sense publicar¹¹².

¹⁰⁶ Almagro 1953; Almagro 1955. L'autor suposat d'aquests dos volums, Martín Almagro, s'aproprià de tot el treball, —text i làmines— dels seus subordinats i treballadors de les excavacions d'Empúries i del Museu d'Arqueologia de Barcelona, del qual aleshores ell n'era el director. Només dona les gràcies algunes persones, molt de passada, en un paràgraf a la pàgina 16 del primer volum. Cal recordar que aquest autor, en aquell moment filonazi i antisemita, va utilitzar ma d'obra esclava, essencialment presoners polítics, a les excavacions efectuades entre 1940 i 1942 a Empúries (Gracia 2012: 57 i 93).

¹⁰⁷ Oliva 1948, 1951.

¹⁰⁸ Ribas 1966, 1972. Malgrat la seva importància, el fons de material vitri recuperat en les excavacions de salvament de Marià Ribas no ha estat estudiat en el seu conjunt. Només s'han publicat alguns articles recollint fragments singulars com les ampolles amb el fons marcat o bufat en motlle i alguns vidres plans de finestra. L'existència de forns de vidre excavats al jaciment s'hauria de prendre amb molta cautela, ja que no s'han estudiat els materials conservats ni el registre gràfic/fotogràfic del moment: Forns amb planta i secció de tipus croquis a Ribas 1972: 130-133 i 174-178, 130 —planta dels quatre forns—, 131 —secció d'un forn—. No coneixem paral·lels d'aquests tipus de forn en l'àmbit del món romà. No es pot descartar que es tracti de forns d'època moderna i/o d'un altre tipus d'indústria. Els fragments de vasos de vidre il·lustrats per M. Ribas, amb el peu de làmina "fabricats a la vil·la" no és factible ni prendre's en consideració, —almenys de moment—, ja que es tracta de materials sense context estratigràfic i atribuïbles a recipients amb les formes més comunes del període altimperial (Ribas 1972: 176-177, fig. 50 i 51). Aquest fet, i la possibilitat de que es tracti de vidres termoalterats per un incendi, ja és apuntada per Heidi Amrein en el seu recull de forns i elements de tallers de vidre a l'imperi romà (Amrein 2001: 108). Jennifer Price apuntava a una datació dins del segle II dC per als tallers o *workshops* de Mataró (Price 1981: 400), tot i que sense veure el material i només a partir de la lectura d'un llibre de Marià Ribas (Ribas 1952: 80). La notícia es recollida en la síntesi dels tallers de vidre d'*Hispania* a Da Cruz, Sánchez de Prado 2015: 179-180 i 180, nota 5).

¹⁰⁹ Cura 1973: 214, fig. 1.

¹¹⁰ Ripoll 1974.

¹¹¹ Berges 1970, làm. 10, fig. 1.

¹¹² Bages 1973.

La dècada dels anys 80 del segle XX apareixen alguns articles on s'estudien algunes peces de vidre singulars procedents d'excavacions arqueològiques, com un plat recuperat de la vil·la de l'Espelt (Òdena), o bé una safata oval conservada al fons del Museu Arqueològic de Barcelona, ambdós estudiats per Teresa Carreras¹¹³. A comarques de Lleida destaca la publicació monogràfica del fons de material de la vil·la romana de Raimat, coordinat per Artur Pérez Almoguera (1983), on s'estudien i es dibuixen tots els fragments de vidre del jaciment, fins aleshores un fet poc habitual en la investigació catalana¹¹⁴. A les comarques de Barcelona, Ramon Juncosa i Joan-Francesc Clariana, del grup d'amics del museu de Mataró, publicaren diferents articles sobre alguns vidres singulars d'època romana recuperats en diferents excavacions urbanes de Mataró i de jaciments del seu rodal immediat¹¹⁵.

A nivell més general, destaca el primer estudi tipològic dels recipients de vidre preromans o fenicis procedents d'Empúries i conservats als fons del MAC-Barcelona, estudi efectuat per Teresa Carreras i Immaculada Rodríguez (1985)¹¹⁶. Val la pena esmentar també la publicació dels primers articles de divulgació de l'estudi tipològic del vidre dirigit a la comunitat científica o d'arqueòlegs, elaborats per Pere Villalba i Teresa Carreras¹¹⁷. No cal oblidar tampoc, l'estudi dels vidres d'època medieval recuperats al fossat del Castell de Llinars de Vallès, de Luis Monreal i Jaume Barrachina, amb una síntesi i estat de la qüestió —minuciosament documentat— de tot el vidre medieval català conegut fins aleshores¹¹⁸. Així mateix, en l'àmbit de l'arqueologia també cal esmentar l'estudi d'Anna Oliver del conjunt de vidres destinats al reciclat d'un forn baixmedieval (s.XIV) de Sant Fost de Campsentelles¹¹⁹.

D'aquesta dècada se'n destaquen tres estudis monogràfics sobre vidres:

El primer és sens dubte la tesi de la **Dra. Jennifer Price** que es desplaçà entre els anys 1969 i 1972 per tota la geografia espanyola estudiant vidres d'època romana conservats als fons del museus¹²⁰, estudi que presentà en forma de tesi l'any 1981 a la Universitat de Wales¹²¹. En ella s'estudien els vidres de diferents jaciments de *Hispania*, entre ells alguns de catalans, en especial els de Tarragona ciutat, com els fons del Museu Nacional d'Arqueologia, el del Museu Diocesà i el Museu de la Necròpolis Paleocristiana. Entre els jaciments estudiats destaquen els vidres del Passatge de Cobos (Tarragona)¹²², del segon quart del segle I, que constitueixen un dels contextos més importants d'època romana altimperial al món, i que només ha estat publicat a mena de retall o resum en alguns articles¹²³.

El segon és l'estudi de **Núria Flos** del conjunt de vidres d'època romana conservats al **Museu de Badalona**¹²⁴, tant els de procedència estratigràfica com els dels fons del museu i sense

¹¹³ Carreras *et alii* 1983. Carreras *et alii* 1984.

¹¹⁴ Pérez Almoguera 1988: 157-163, fig. 1-27.

¹¹⁵ Juncosa 1980, 1981; Juncosa, Clariana 1984, 1990, 1992; Clariana 1997.

¹¹⁶ Carreras, Rodríguez 1985.

¹¹⁷ Villalba, Carreras 1980, 1982.

¹¹⁸ Monreal, Barrachina 1983: 207-234, fig. 24-28, fotografies 76-87.

¹¹⁹ Oliver 1989.

¹²⁰ Wilson 2019.

¹²¹ Price 1981.

¹²² Price 1981, descripció del context: pàg. 619-23, inventari: pàg. 684-721, làm. 1-21, fig. 1-185.

¹²³ Price 1987: 65-72. Price 2004: 17-19, fig. 1-4.

¹²⁴ Flos 1987.

context, que aportava malgrat tot la primera visió de conjunt d'aquest material en un àmbit urbà, essencialment del període romà altimperial (s. I-III). L'estudi, però, no va tenir continuïtat i, malgrat recollir i classificar a mena d'inventari els recipients recuperats, mancava d'un resum o interpretació general de les restes estudiades, de caràcter més general i emmarcat en el món romà occidental.

El tercer estudi a destacar és el context tancat de material recuperat a les excavacions d'un abocador del segle V del **carrer de Vila-roma de Tarragona** ciutat, efectuades pel Taller-Escola d'Arqueologia de la ciutat (**TED'A**), i que va ser publicat en un detallat i minuciós estudi monogràfic¹²⁵. L'estudi dels vidres, elaborat per **Cristina Benet i Eva Subias**, és el primer anàlisi científic d'aquest tipus de material procedent d'un context arqueològic efectuat a Catalunya, i segueix essent un article de referència internacional per a l'estudi del vidre d'època romana baiximperial¹²⁶.

A la dècada final del segle XX, els anys 90, els vidres només són esmentats o estudiats de manera molt superficial en la majoria de jaciments. Se'n destaca però, el primer estudi on es va caracteritzar un conjunt de vidres de l'antiguitat tardana, a la monografia del jaciment de **Vilaclara (Castellfollit de Boix, Bages)**, on entre els diferents materials procedents d'una granja o poblat d'època visigoda (s. VI-VIII), els germans **Joan i Jordi Enrich i Lluís Pedraza**, van identificar i van classificar un conjunt de copes i escudelles de vidre coetànies a la resta dels materials del jaciment¹²⁷. Altres jaciments publicats en aquella dècada recullen els vidres recuperats en les diferents intervencions, com els ungüentaris recuperats en dues tombes d'època visigoda de la basílica de l'amfiteatre de Tarragona¹²⁸.

Al llarg dels últims 20 anys (2000-2020), s'han efectuat diferents estudis de vidres d'època romana i de l'antiguitat tardana. Entre aquests hem d'esmentar les "Primeres Jornades Hispàniques d'Història del Vidre", efectuades a Barcelona i Sitges l'any 2000, on es recullen diferents estudis des del vidre preromà fins a l'època contemporània¹²⁹, i les "Jornadas sobre el vidrio en la España Romana", efectuades a la Granja de San Ildefonso, també a l'any 2000, on trobem diferents articles sobre alguns dels vidres d'Empúries, Guissona i el Vallès¹³⁰. Un fet a destacar és la publicació de tres catàlegs de vidres pertanyents a diferents col·leccions catalanes: del Museu del Cau Ferrat de Sitges (2003)¹³¹, del Museu Arqueològic de Barcelona (2005)¹³² i de les Col·leccions Amatller (2010)¹³³, que donen a conèixer els fons —fins aleshores inèdits— dels vidres antics, descrits individualment i il·lustrats amb fotografies en color.

Finalment, cal destacar dos estudis de contextos vitris prou importants com per ser referenciats. El primer és l'estudi dels vidres de la fase final d'un sector de la ciutat de *Iesso* (Guissona) elaborat per **Alexandra Uscatescu**, datats estratigràficament entre els segles V i

¹²⁵ TED'A 1989.

¹²⁶ Benet, Subias 1989.

¹²⁷ Enrich, Enrich, Pedraza 1991.

¹²⁸ TED'A 1990: 288-291 (fig. 320, 321 i 323) i 314-315 (fig. 356).

¹²⁹ Jornades Hispàniques d'Història del Vidre. Actes, 2000.

¹³⁰ JORNADAS 2004.

¹³¹ Carreras, Domènech 2003

¹³² FRAGILITAT 2005.

¹³³ ANIMES 2010.

VI¹³⁴. L'altre, és l'estudi global de diferents contextos estratigràfics urbans de Mataró, elaborat de **Mariana Pérez-Sala**, datats entre els segles VI i VII, amb abundants vidres coetanis a la formació dels estrats¹³⁵. La darrera publicació a esmentar és el nostre primer assaig de síntesi del vidre d'època visigoda a Catalunya publicat al IV Congrés d'Arqueologia Medieval i Moderna de Catalunya, i que va constituir el primer esbós o preludi de la present tesi.

4. METODOLOGIA

En la present tesi s'analitzen els fragments de vidre procedents d'alguns jaciments i els seus contextos arqueològics, del període de l'antiguitat tardana i de la zona geogràfica de la Tarraconense Oriental, aproximadament el territori administratiu de la Catalunya i Andorra actuals.

A aquesta tasca hem dedicat uns 20 anys, amb la dificultat que comporta desplaçar-se al lloc de dipòsit dels materials arqueològics (museu i/o magatzem) i revisar tots els fragments —tant amb forma com els informes— quantificar-los i procedir al registre gràfic, tant en dibuix com en fotografia si s'esqueia, dels fragments amb forma i/o singulars.

Cada fragment diagnosticable, generalment els fragments amb forma i/o decorats, han estat classificats i inventariats en una base de dades ACCES, registrant-ne les següents variables: del lloc de procedència, el jaciment, la unitat estratigràfica i l'estructura. El fragment en qüestió, amb la identificació de la part o porció del recipient al qual pertany, el seu color, la tècnica d'elaboració, el diàmetre màxim de les vores o fons, alçada conservada, la seva decoració en cas de conservar-ne i, sobretot, la filiació tipològica a la que s'adscriu. Finalment, s'adjudica una cronologia proposada a la peça i una cronologia a l'estrat on es va recuperar.

4.1. El color

El registre del color en l'estudi del vidre és imprescindible i des de principi de segle XX s'han utilitzat nombroses i variades classificacions. Entre els estudis relativament més recents s'ha utilitzat la taula de colors **Pantone**¹³⁶, que fa realment inviable el seu estudi, donat que és virtualment impossible recordar totes les tonalitats registrades en un codi alfanumèric i, en general, aquesta precisió en la descripció de colors només seria d'ajuda si es comptés amb un lector digital de colors. En el nostre cas, s'ha optat per utilitzar la taula de colors usada per Ludwig **Berger** a **Vindonissa** l'any 1960 —originalment en alemany— (Figura 3)¹³⁷, la qual utilitza la paleta de color de la casa **Caran D'Ache**¹³⁸, en la que es presenten les diferents tonalitats de colors que s'han utilitzat habitualment a Europa els darrers dos-cents anys i que és la més propera culturalment alhora de descriure les coloracions del vidres. No cal estendre's més en aquest tema ja que com va passar amb la ceràmica i l'ús de la taula de colors

¹³⁴ Uscatescu 2004.

¹³⁵ Pérez-Sala 2004.

¹³⁶ Pantone Colour Chart. <https://www.pantone-colours.com/>

¹³⁷ Berger 1960.

¹³⁸ Caran D'Ache (Gèneve, Suïssa). <https://www.carandache.com/us/en/>

Munsell¹³⁹, la seva precisió s'ha mostrat poc efectiva i sense solució de continuïtat en l'anàlisi arqueològica. Tot seguit, adjuntem la taula de colors de Berger, amb les equivalències dels noms en llengua catalana.



Figura 3. Escala de colors de Vindonissa (Berger 1960)

¹³⁹ Cleland, Thomas M. (1921): *A practical description of the Munsell color system, with suggestions for its use.* Boston, Munsell Color Company.

4.2. La tècnica

La tècnica usada en tots els recipients de vidre de l'antiguitat tardana és la del bufat lliure i, en alguns casos molt minoritaris, el bufat en motlle. S'ha observat l'ús de dues tècniques de treball de les vores, unes amb el llavi tallat en bisell secant, sempre en peces d'època romana (s. I-V), i unes altres polides al foc, amb el llavi arrodonit i de secció ametllada, i que és l'únic documentat a l'antiguitat tardana (s. VI-VIII), tot i que aquesta tècnica també és present en alguns recipients d'època romana almenys des del segle I dC.

En una gran part dels fons atribuïts a peces de l'antiguitat tardana s'ha documentat la presència d'empremtes circulars, situades al centre del revers de la peça i que indiquen la utilització d'un puntill (o vara de ferro) amb la que es va subjectar el vas durant el seu procés d'elaboració, probablement durant el polit a foc de la vora. En altres casos, s'ha documentat l'existència d'una empremta anular al revers d'algunes escudelles de fons còncav, generada probablement per la utilització d'una posta o anell de vidre tubular que, com en el cas abans esmentat, serviria per a subjectar el vas i treballar el recipient en calent, essencialment per arrodonir la vora a la flama.

Entre les tècniques decoratives documentades destaquem les següents, que són també les més habituals i comunes:

a. L'aplicació de depressions a les peces en calent, per crear un cos gallonat; b. l'aplicació de fils de vidre, aplicats en calent en el revers de la vora o el cos; c. el marcat en motlle acostellat, per obtenir costelles en relleu o d'efecte òptic, en general conjuntament amb d. la torsió helicoïdal, tant en escudelles com en copes, dels recipients i de les tiges, per conferir un aspecte dinàmic —en forma d'aspa— a les peces. Tres altres tècniques decoratives permeten distingir unes produccions singulars de peces de luxe, probablement importades: es tracta del tallat en relleu (vasos diatrete), el gravat amb incisió, tant a la mola com a mà alçada, amb motius iconogràfics geomètrics, vegetals o figurats, i l'abrasió, o raspat de les superfícies, generalment amb decoracions geomètriques.

4.3. Les tipologies

Per a la classificació dels vidres d'època romana imperial s'ha utilitzat l'obra de referència de Clasina Isings, *Roman glass from dated finds* (1957). També hem optat per utilitzar la més recent, dels vidres incolors mig-imperials (*Verres Incolores 2018*), una ambiciosa obra conjunta de nombrosos investigadors en la que es recullen i classifiquen formalment tots els vidres incolors del període altimperial dels segles I, II i III, de la Gàl·lia i de l'Europa central (Figura 4 i 5). Vidres que nosaltres trobem habitualment presents com a material residual en molts dels contextos que hem estudiat. En aquell treball, que podem considerar gairebé definitiu, també s'aporten les equivalències dels nous tipus proposats amb les tipologies existents de C. Isings i amb les tipologies dels vidres de les ciutats romanes d'*Augusta Treverorum* (Trier)¹⁴⁰ i d'*Augusta Raurica* (Augst)¹⁴¹.

¹⁴⁰ Goethert-Polaschek 1977.

¹⁴¹ Rütli 1991.



Figura 4. Tipologia de les formes de vasos de vidre definides a la classificació de *VERRES INCOLORES* 2018, i les seves equivalències amb la tipologia de C. Isings, d'*Augusta Raurica* i Trier, datades en període altimperial (s. I-III) i més comunes en el territori de la Tarraconense Oriental.



Figura 5. Tipologia de les formes de vasos de vidre definides a la classificació de *VERRES INCOLORES* 2018, i les seves equivalències amb la tipologia de C. Isings, d'*Augusta Raurica* i Trier, datades en període altimperial (s. I-III) i més comunes en el territori de la Tarraconense Oriental.

Pels vidres d'època romana, vigents durant el baix imperi (segles IV-V), s'ha optat per seguir la classificació de Clasina Isings, la més coneguda pels investigadors de l'arqueologia d'època romana (Figura 6). Aquesta autora va classificar els diferents recipients de vidre del període romà a partir de materials o contextos datats numismàticament, i elaborà així la primera classificació tipològica universal del vidre a l'imperi romà. Malgrat el temps passat i algunes precisions tipocronològiques aquesta segueix essent la més acceptada i pràctica per al període romà.

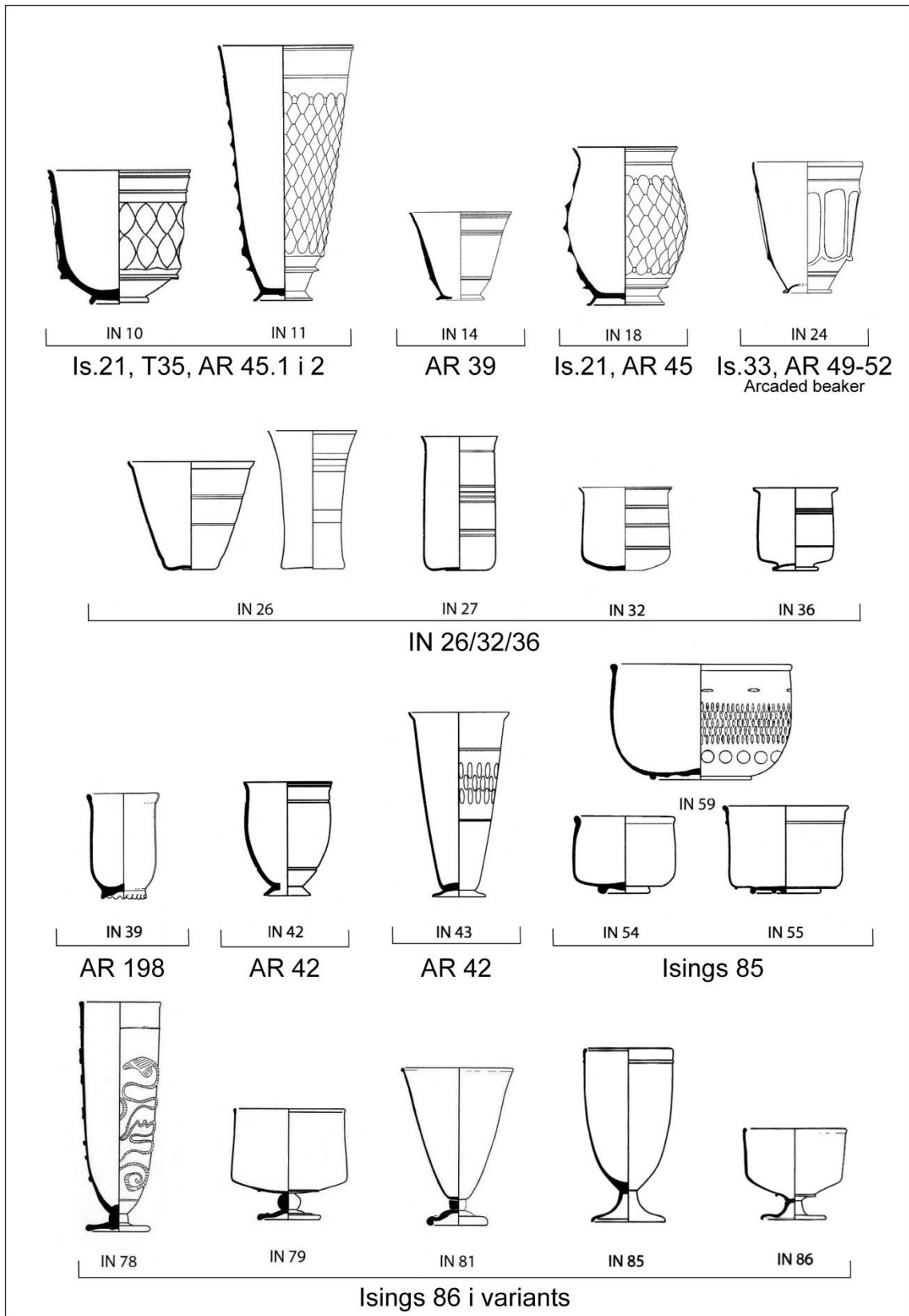

Figura 6. Tipologia de les formes de vasos de vidre definides per Clasina Isings (1957) i més comunes al baix imperi (s. IV-V) en el territori de la Tarraconense Oriental.

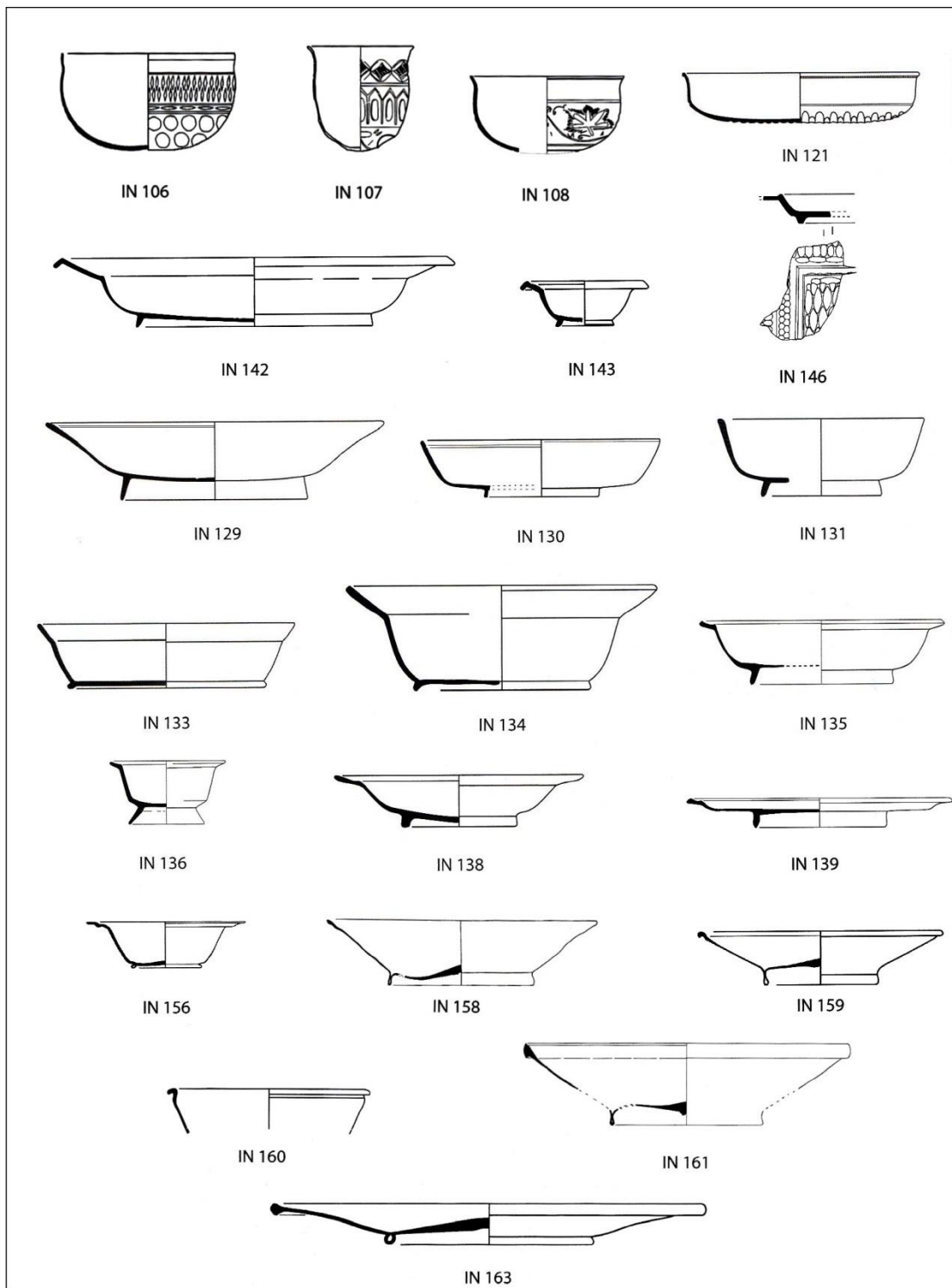
Per al període posterior de l'època visigoda, la similitud del registre formal i tecnològic de les produccions catalanes del període visigòtic amb les del sud de França durant l'antiguitat tardana (s. VI-VIII) ens ha permès usar com a classificació de referència l'obra de Danielle Foy, on s'analitzen en detall les diferents formes, tonalitats i característiques físiques dels vidres d'aquella regió (Figura 7).

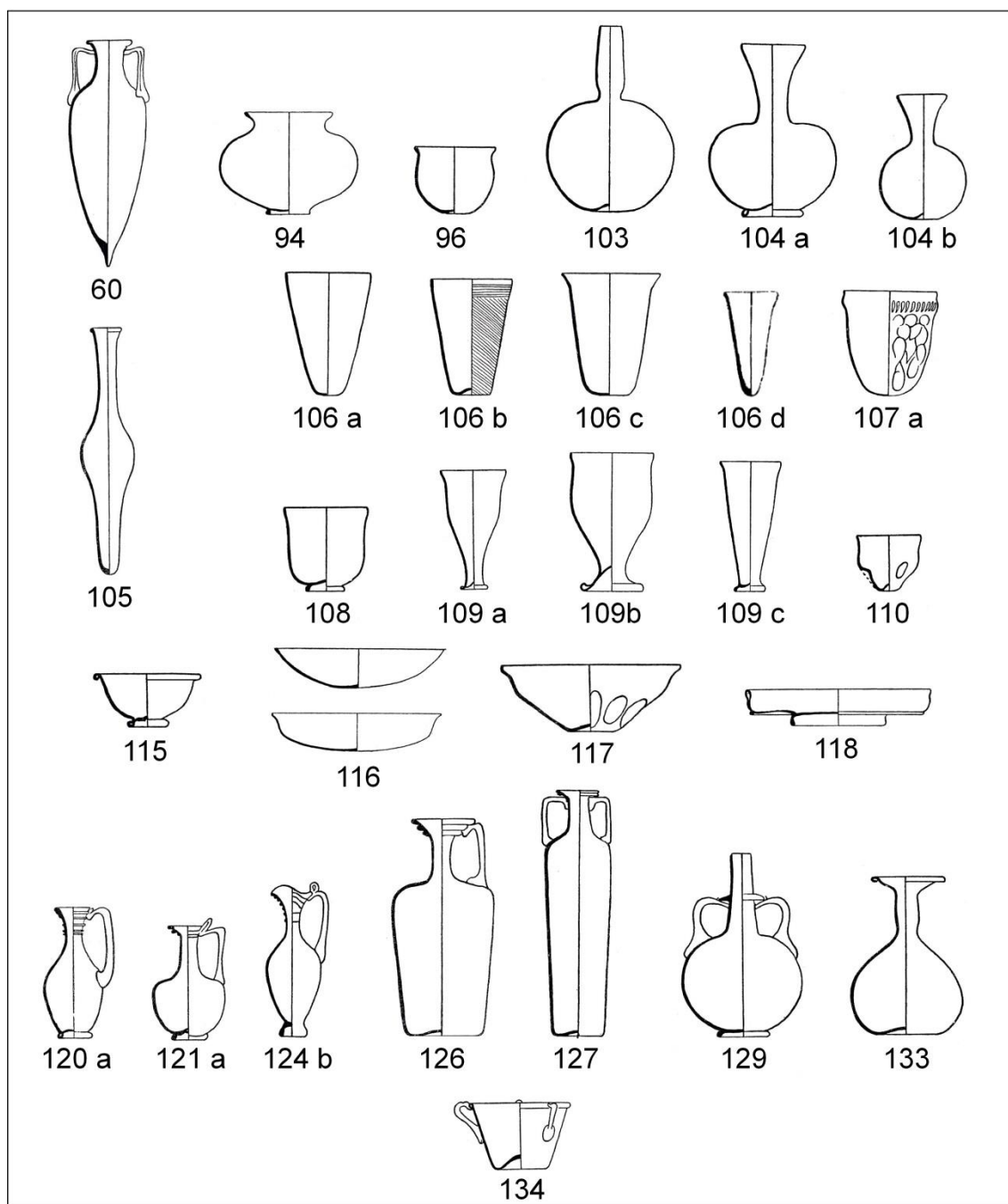

Figura 7. Tipologia de les formes de vasos de vidre definides per Danielle Foy i més comunes a l'època visigoda (s. VI-VIII) en el territori de la Tarraconense Oriental.

En el cas de l'antiguitat tardana o període visigòtic, no hem utilitzat la tipologia de Feyeux per als vidres merovingis, per tractar-se d'un cas massa llunyà o exòtic, tot i que ha estat utilitzat recentment per M. Dolores Sánchez de Prado per definir o descriure les escudelles de vidre de la *Carthaginensis*¹⁴². Tampoc hem utilitzat la proposta de classificació de les copes i ungüentaris de Blanca Gamo, perquè és una classificació puntual i sense continuïtat, elaborada a partir del recull bibliogràfic d'alguns recipients de vidre d'època visigoda, essencialment procedents de dipòsits funeraris¹⁴³.

¹⁴² Utilitzar referents tipològics del món Merovingi o Franc com a marc per classificar o descriure materials vitris de la *Carthaginensis* podria no ser el més adient si es considera que s'està definint un registre vitri d'origen mediterrani i/o peninsular, vinculat a un bagatge cultural visigòtic, d'arrel clarament tardoromana i mediterrània. A més, la cronologia de les peces merovingies difereix sensiblement de les de la península ibèrica, com ha identificat M. da Cruz (Da Cruz 2014). Per a l'ús de la tipologia de Feyeux a la *Carthaginensis*, vegi's Sánchez 2018: 313-316, "Is. 109/Feyeux 40-41", :318-322, "Feyeux 81". Aquesta autora mescla la tipologia Feyeux amb la tipologia d'Isings, essencialment d'època romana, fet que comporta una mescla i ús de tipologies confusa i inadequada pels registres vitris dels segles VI-VII.

¹⁴³ Gamo 1995. Aquesta autora elaborà un article amb una proposta de classificació tipològica d'alguns recipients d'època visigoda, sense veure o tocar directament el material arqueològic al que fa referència, i amb un caràcter eminentment de recull bibliogràfic. Aquest fet condiciona tot l'estudi, tenint en compte, a més, que una de les peces recollides és clarament baixmedieval, com la copa (un calze en realitat), de Sant Vicenç de la Roqueta (València)(Vicent 2015: 35-36). Vegi's Gamo 1995: 309 i 318, fig. 4, núm. 4.

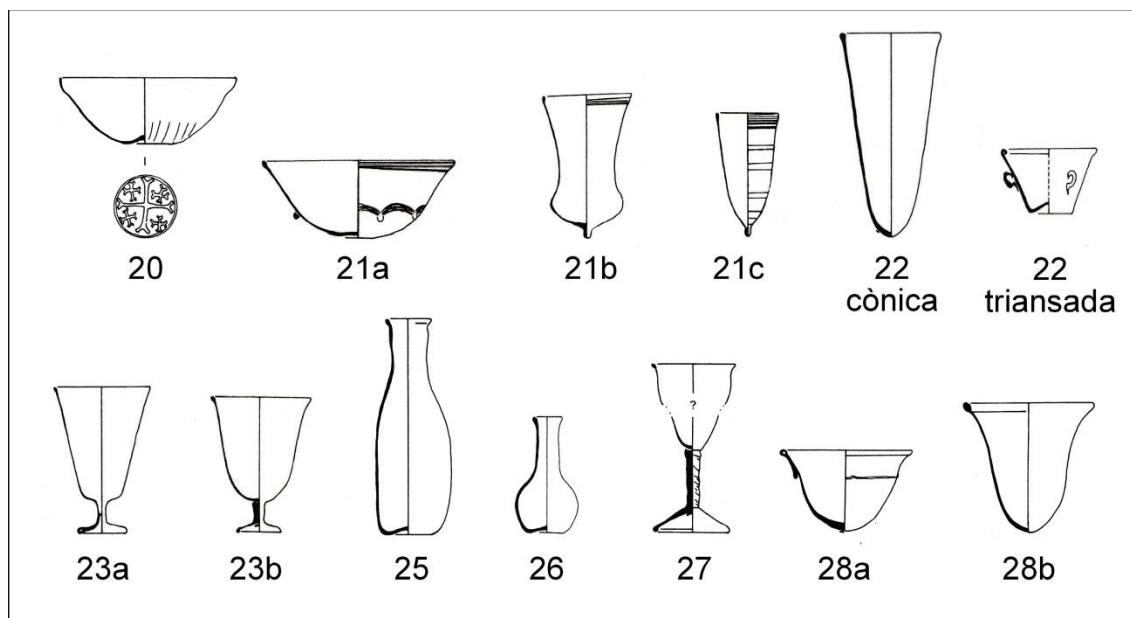
En el cas de les llànties, classificades ja fa prop d'un segle s'utilitza l'obra de referència clàssica de les llànties d'Egipte de Grace. M. Crowfoot i Donald B. Harden (1931), on es recullen i s'agrupen tots els tipus coneguts de llànties d'època romana tardana i d'època medieval d'Egipte, en unes taules molt precises i que són extensibles a tot l'imperi romà, recollint els paral·lels coneguts fins aleshores (Figura 8)¹⁴⁴. També utilitzem la classificació tipològica de Marina Uboldi, de les llànties documentades a la península itàlica, on trobem un tipus de llàntia tardoromana específic que ens permet paral·lelitzar algunes les peces de la Seu Episcopal d'Egara (Terrassa) amb altres procedents d'un territori proper com és Itàlia (Figura 9)¹⁴⁵.



Figura 8. Tipologia de les llànties de vidre definides per Grace. M. Crowfoot i Donald B. Harden a Egipte i el mediterrani oriental, més comunes i del període visigòtic (s. VI-VIII) a la Tarraconense Oriental.



Figura 9. Llànties del tipus I.3 de la classificació de Marina Uboldi i identificades als estrats del segle VII de la Seu Episcopal d'Egara.

¹⁴⁴ Crowfoot, Harden 1931.

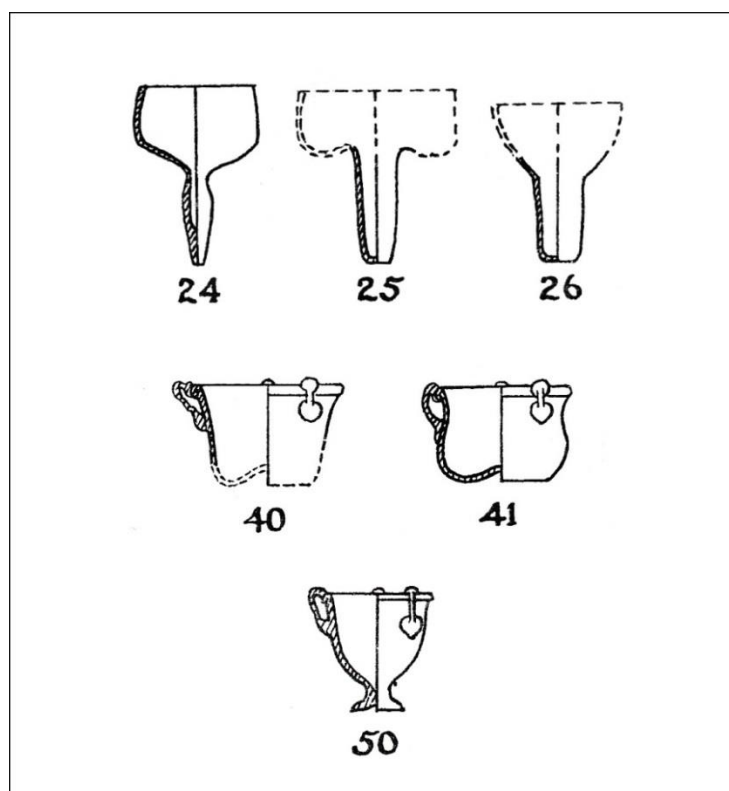
¹⁴⁵ Uboldi 1998.

4.4. Registre gràfic i fotogràfic

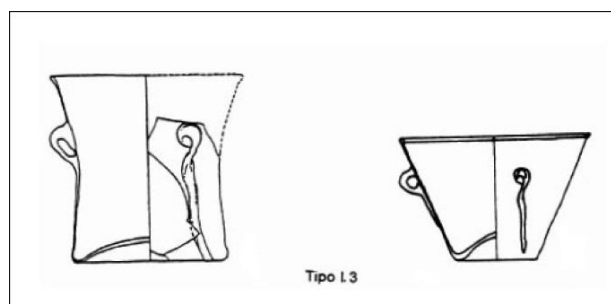
En general, al Volum I, totes les peces són presentades a escala 1:4 —amb alguna excepció sempre indicada en l'escala— i presentades en un marc de línia continua.

Les peces són referenciades amb un número sota cada figura —que es correspon amb el número de fragment descrit a cada làmina de síntesi—, seguit pel número de jaciment i del número de peça de l'inventari i de làmina de dibuix. Si el jaciment no ha estat estudiat, consta en el nom d'aquest amb lletres. A tall d'exemple, aquest és un cas:

1.049.89

1 = núm. de peça a la làmina corresponent de síntesi

049 = Codi de jaciment, en aquest cas la Seu Episcopal d'*Egara*

89 = núm. de peça d'aquest jaciment a l'inventari i a làmina de contextos

Durant el procés de registre gràfic, s'ha procedit, si era possible, a fotografiar els materials dibuixats o més rellevants, s'han apuntat les referències pertinents de cada fragment (si n'hi ha) i s'ha registrat el color, mides, decoracions i singularitats.

A les làmines, sempre que ha estat possible, s'han inserit les fotografies del fragments pertinents enumerats, sempre a la mateixa escala gràfica del dibuix.

Al **Volum II - Làmines**, els objectes han estat dibuixats en paper mil·limetrat, a escala 1:1 i posteriorment, les làmines han estat escanejades i vectorialitzades mitjançant un programa informàtic (*Freehand XI*) i agrupades en una o més **làmines a escala 1:2**. Alguns fragments, per les seves reduïdes dimensions són presentats a **escala 1:1**, emmarcats sempre en un rectangle de línia contínua. Els fragments o peces de mida molt gran són presentats a **escala 1:4**, emmarcats sempre en un rectangle de línia discontinua.

Al **Volum II** presentem les làmines de dibuix, a escala 1:2, dels materials vitris de cada jaciment, amb els seu corresponent registre gràfic i fotogràfic. Els vidres són enumerats des de núm. 1 fins al darrer en cada jaciment, número que també és correspon al de l'inventari general.

El **Volum III** és l'inventari general dels vidres estudiats, agrupats per jaciment, estructura i unitat estratigràfica. En aquest es defineix la tipologia de cadascun —si s'escau—, el grup formal general, la part conservada del fragment, el color, l'alçada conservada (del fragment o peça), el seu diàmetre, les decoracions i observacions generals.

5. JACIMENTS ANALITZATS

Com s'ha esmentat abans, en total s'han estudiat els vidres de 118 jaciments, en general amb vidres de l'antiguitat tardana. Un cop estudiats i registrats, concloem que set jaciments són d'època romana altimperial i no contenen vidres del període baiximperial o de l'antiguitat tardana. Aquests són:

- a. 043. Can Sant Joan (Sant Cugat del Vallès)
- b. 046. C/ Doctor Turró (Rubí)
- c. 050. C/ Rectoria 16 (Terrassa)
- d. 070. La Salut-*Mansio Arragonem* (Sabadell)
- e. 073. Can Feu (Sabadell)
- f. 076. Sant Pau de Riu-sec (Sabadell)
- g. 082. Can Colomer-Munmany (Vic)

Així mateix, dos jaciments no conserven estratigrafia o referències per ubicar els materials en el seu context precís, tot i que els vidres —a partir del context general dels jaciments—, són d'època romana i de l'antiguitat tardana. Aquests són:

- a. 070. La Salut-*Mansio Arragonem* (Sabadell)
- b. 097. La Necròpolis Paleocristiana —Caixa 1987—(Tarragona)

O bé, en els cas de dos jaciments, els materials d'època romana i de l'antiguitat tardana són procedents d'estrats posteriors —medievals o moderns— i són, per tant, residuals. Aquests són:

- a. 038. C/ Gaietà Ventalló (Mollet), —en context altmedieval—
- b. 080. C/ Generalitat 22 (Gavà), —en context altmedieval—

La resta de jaciments estudiats, un total de **108** presenten estratigrafies, contextos i materials datables entre el període del baix imperi romà i de l'antiguitat tardana en context.

A continuació, presentem cadascun dels casos, agrupats per àmbit geogràfic i relacionats amb un codi numèric, del núm. 001 a núm. 118, que facilita la consultat del materials concrets a les taules de síntesi. Els jaciments són presentats en una fitxa unitària, en la que es desglossen els següents punts:

- A. **Dades del jaciment:** localització, tipus d'intervenció, any de la intervenció, director/a i seqüència o fases proposats pels excavadors, rectificada per nosaltres —si s'escau— en alguns casos.
- B. **Els contextos arqueològics** identificats al jaciment, en especial aquells amb vidre, i si és possible, sempre agrupats a partir de les unitats estratigràfiques bàsiques o de l'estructura que les conté.
- C. **Estudi del vidre** de cada jaciment, per context (unitat estratigràfica / estructura) o en general (p. ex. agrupaments de sitges o en una fase) segons s'escau.
- D. **Conclusió** general del vidre en el jaciment estudiat.

A. Comarques de Girona

001. La Font del Vilar (Avinyonet de Puigventós, Alt Empordà)

A. EL JACIMENT

La Font del Vilar és una vil·la romana, excavada en extensió i en la seva totalitat, en dues campanyes d'excavació arqueològica successives, efectuades els anys 1991 i 1993, sota la direcció de P. Castanyer i J. Tremoleda¹⁴⁶, i de la que se'n va publicar una detallada monografia¹⁴⁷. En aquelles intervencions es van definir dos grans sectors:

Sector 1: *Pars rústica* de la vil·la, articulada en diferents àmbits, entre els quals s'identifica un magatzem de *dolia* (àmbit VI) amb un *lacus* inclòs (àmbit VII). La resta d'estances no presenta indicis de la seva utilitat, tot i que es va documentar un altre dipòsit o *lacus* (àmbit I), potser un *calcatorium*, i un encaix rectangular amb tres *tegulae* al fons, probablement la cendreria dels fogons d'una cuina (àmbit II).

Sector 2: *Pars urbana* de la vil·la romana, on s'identifiquen dues parts ben diferenciades. D'una banda les estances d'un petit *balneum* i, d'altra, el cos principal de la vivenda. El *balneum* s'articulava amb la vivenda mitjançant una habitació que donava accés al forn del *caldarium* (àmbit IX), a continuació de la qual s'obrien el *caldarium* (àmbit X), el *tepidarium* (àmbit XI) i una petita exedra amb una piscina o *frigidarium* (àmbit XII). L'àmbit principal de la vivenda era format per un rectangle articulada en sis àmbits d'habitació (àmbits XIV-XIX), alguns d'ells amb un paviment d'*opus signinum*.

L'estratigrafia era molt senzilla i només comprenia un estrat superficial i els estrats d'enderroc o de rebliment de les estructures. A partir del registre estratigràfic, les estructures i els materials, aquesta vil·la s'ha de datar en els segles IV i V dC.

B. ELS CONTEXTOS ARQUEOLÒGICS

Tot el material arqueològic amb vidres associats procedeix essencialment de quatre unitats estratigràfiques, les UE 35, 79, 92 i 117. En conjunt aquestes presenten una composició molt similar i unitària, caracteritzada per la presència de ARS-D i DS.P. grisa.

La **UE 35-78** era el rebliment dels encaixos de *dolia* del magatzem (àmbit VI), i s'hi van documentar dues tapadores de DS.P. forma Rigoir 30 (grises), un bol Rigoir 15 (taronja) i un

¹⁴⁶ Castanyer, Tremoleda 1992.

¹⁴⁷ Casas *et alii* 1995.

fragment d'ARS-D informe i decorat en estil Aii-Aiii. Entre les àmfores s'hi documentà una nansa d'àmfora sud-hispànica, potser la forma Keay 19¹⁴⁸.

Se'n destaca la **UE 79**, el reblliment del lacus de la part rústica (àmbit VII), amb un plat d'ARS-D Hayes 59 (estil Aii-Aiii) i dos plats de DS.P. Rigoir 1, amb un de vernís gris i l'altre taronja, un bol Rigoir 3C (taronja), un bol Rigoir 6 (taronja), i una probable Rigoir 21. Entre les àmfores de l'estrat s'hi identifica una sud-hispànica Keay 19. Els materials d'aquest nivell proporcionen una datació, *a grosso modo*, dins de la primera meitat del segle V¹⁴⁹.

La **UE 92** és l'estrat d'enderroc de la nau de la zona rústica (àmbit VIII), i en aquest s'hi va documentar un fragment de sigil·lada Lucente, forma Lamboglia 1/3, un fragment d'ARS-D, forma Hayes 59, i dues àmfores, concretament una Keay 19 i una Keay 23. La datació de tot l'estrat s'ha de situar entre la segona meitat del segle IV i la primera meitat del segle V.

El conjunt de tots els materials proporciona una datació entre mitjan de segle IV i mitjan de segle V per al moment de construcció, d'us i d'abandó de la vil·la romana.

C. EL VIDRE

En total s'han conservat **84** fragments de vidre de les intervencions 1991 i 1992¹⁵⁰, atribuïbles a un número mínim de vint-i-dues peces (**NMI: 22**)(Vol. II, Làm. 1 i 2).

Procedents de la **UE 35-78**, es conserven una vora tallada i el fons d'una mateixa peça de color violeta, pertanyents a un flascó bufat en motlle (1), de cos marcat amb una retícula en relleu formada per losanges horitzontals, identificable com el cabell d'un rostre humà. Aquesta peça pertany al tipus de flascó conegut com "*head-shapped*" a la bibliografia britànica i nord-americana¹⁵¹. De la UE 62 es conserva un fragment de vora incolora d'una escudella ls. 116b, amb una línia incisa a la vora (2).

De la **UE 79** s'hi identifiquen vuit peces (**NMI: 8**), amb dues vores d'escudella lsings 116 de color verd oliva (9-10), una d'elles de perfil fondo (9) i una altra de perfil baix (10). Així mateix també es conserven diferents fragments d'una mateixa escudella amb depressions de color verd clar ls. 117 (8). També trobem tres vores i un fons de gots ovoides lsings 96 (3-6), un d'ells amb un registre horitzontal de gotes blaves aplicades al cos (4), i una vora tubular verd oliva d'un bol ls. 115 (7).

Procedents de la **UE 92** es conserven diferents fragments d'una mateixa peça pertanyents a una ampolla ls. 127 o a una àmfora ls. 60, de color verd clar i amb dues nanses (15). No podem atribuir aquesta a cap de les dues formes esmentades, ja que no es conserva el cos ni tampoc el fons d'aquest recipient, parts que permetrien la seva identificació precisa.

¹⁴⁸ Castanyer, Tremoleda 1992: 356.

¹⁴⁹ Tremoleda, Castanyer 2017.

¹⁵⁰ Hi incorporem els vidres de la prospecció efectuada l'any 1983, recollits també a la publicació de Castanyer, Tremoleda 1992.

¹⁵¹ Stern 1995: 204-215. Degut al grau de fragmentació del recipient, aquesta atribució és una proposta. També podria tractar-se d'un flascó amb forma de gotim o carràs de raïm, recollit per E. Marianne Stern com a "*stylized grape pattern*" (Stern 1995: 187 i 191-195).

Entre els fragments informes d'aquest estrat també s'hi identifiquen el cos d'una ampolla cilíndrica ls. 126/127 de color verd oliva, amb la superfície abrasada amb un patró ortogonal lineal doble amb ovals intercalats (16) i un fons d'una escudella ls. 116b4 grogosa i decorada a motlle, decorada amb un motiu hexagonal en relleu del tipus anomenat "bresca d'abella" o *honeycomb* (11). Així mateix es conserven tres fragments de vidres incoloros gravats, pertanyents a peces diferents, entre els que s'hi identifiquen el cossos de dos gots ls. 106, un d'ells gravat amb un motiu lineal d'arcs (12) i l'altre amb dues fileres de losanges sobreposades (13). El darrer fragment és un fons aplanat, probablement d'escudella ls. 116b, amb un motiu lineal doble d'hexàgons amb rodones abrasades al centre (14).

Procedent de la **UE 113** només trobem una vora de got verd oliva, de llavi arrodonit (17). De la **UE 117**, una vora de got ls. 96 de color verd oliva (18), una vora d'escudella incolora ls. 116/117 (19), una nansa de gerra verdosa (20) i, procedents de la **UE 118**, trobem els fragments del cos d'una ampolla cilíndrica ls. 126/127 de coloració grogosa, amb la superfície abrasada i decorada amb un registre de línies obliqües separades per dues línies horitzontals (21).

Finalment, entre els materials superficials recuperats l'any 1983 s'hi identifiquen una vora de gerra lsings 120 verd clar (22) i un fons de got cilíndric lsings 106 incolor (23).

D. CONCLUSIÓ

El conjunt dels vidres de la Font del Vilar és el reflex del consum de la vaixel·la vítria en l'àmbit d'una vil·la romana baiximperial d'entitat standard. Entre aquests, se'n destaquen els vidres atribuïbles al segle IV, amb tres peces recipients gravats i dues peces més elaborades en motlle, productes de luxe i exòtics, probablement importats. Tots els recipients són molt fragmentaris, i aquest fet ens indica que són peces amortitzades i de caràcter residual en els estrats. Els vidres de coloració verd olivàcia, essencialment els de la UE 79, semblen pertànyer al moment final de vida de la casa, datable dins de la primera meitat del segle V. L'escassa presència de vaixel·la vítria (com passa amb la ceràmica) respecte a la superfície excavada de la part urbana i rústica de la vil·la ha d'obeir al fenomen de neteja dels àmbits, habitual a les vil·les fins al darrer moment o abandó, essent presumiblement llençats en abocadors exteriors propers a la casa.

Les peces identificades ens indiquen l'ús de recipients de vaixel·la vítria per al servei de taula, centrats en gots (lsings 96 i 106), escudelles (lsings 116 i 117), gerres i ampolles (lsings 120 i 126/127), amb la presència d'algunes peces de vidre tallat i bufat en motlle, de nivell alt o luxós, i datables dins de la segona meitat del segle IV. Els vidres més tardans s'han de datar dins de la primera meitat del segle V, i són els habituals dels contextos domèstics de totes les vil·les de l'entorn.

002. Necròpolis de Santa Maria (Roses, Alt Empordà)

A. EL JACIMENT

El lloc de la ciutadella de Roses és el nucli de la població des del període de la colonització grega —vigent en època romana i medieval— fins a la construcció del recinte emmurallat d'estil renaixentista que l'envolta. El lloc encara conserva una part de l'església i del monestir d'estil romànic de Santa Maria de Roses i ha estat objecte de diferents intervencions arqueològiques, de diversa índole, des d'inicis del segle XX. En interessa l'excavació efectuada l'any 1946, sota la direcció de Miquel Oliva, de l'interior i exterior de la capella est de l'església, en la que es va identificar una necròpolis suposadament paleocristiana, i les restes d'un edifici, que des d'aleshores també es va identificar com un *cella memoriae* paleocristiana, i que Pere de Palol va acceptar com a tal, però sense arguments arqueològics¹⁵². En realitat, les restes arquitectòniques identificades com a un edifici previ són les fonamentacions de la mateixa col·legiata romànica, que tallen les estructures d'una necròpolis alt i baiximperial, sense més comentaris a afegir¹⁵³.

D'aquestes excavacions J.-M. Nolla en va elaborar un article de síntesi¹⁵⁴, molt ben documentat, en el que interpretava les estructures i els materials, matisant el número de tombes identificades a la necròpolis al llarg de les diferents intervencions arqueològiques, amb un total de 60 tombes d'inhumació existents, amb diferents tipus i formes. Les excavades entre els anys 1934 i 1977 sumen un total de 30 enterraments, concretament sis en caixa d'àmfora, sis en caixa rectangular de pedra i morter, sis en sarcòfag de pedra, dues en caixa de *tegulae* disposades a doble vessant, sis en caixa de lloses, tres en fossa simple i una en taüt de fusta, datables a *grosso modo*, segons J.-M. Nolla, des del segle IV fins al segle VIII.

Un cop vistes les evidències, i tenint en compte que algunes de les tombes són bastides amb recipients d'àmfores africanes Keay 36, 55a i 85 (variant Keay 35B de *Nabeul*) i d'àmfora oriental LRa4 (Keay 54)¹⁵⁵, i tenint en compte els dipòsits funeraris procedents de tres tombes, que analitzem a continuació, cal reinterpretar les estructures de la següent manera:

¹⁵² Aquesta interpretació, essencialment fruit d'una opinió de P. de Palol (Palol 1967: 30-31), ja ha estat explicat i desmuntat, amb abundant bibliografia, per J.-M. Nolla a l'article monogràfic de la necròpolis de Santa Maria de Roses, en una nota extensa i ben documentada (Nolla 1997: 111, nota 9).

¹⁵³ A l'article de J.-M. Nolla, acceptant com a vàlida l'estratigrafia defensada per F. Riuró, F. Cufí, M. Oliva i P. de Palol, s'atribueixen les restes a una església amb cementiri, en lloc de la *cella memoriae* o mausoleu de l'antiguitat tardana defensada tradicionalment pels autors abans esmentats (Nolla 1997: 116). La presència d'una ara de l'antiguitat tardana (s. V-VII), reaprofitada al revers per una inscripció d'època carolíngia (Nolla 1997: 116, nota 27), i que ha estat un dels arguments més utilitzats per justificar l'existència d'una església paleocristiana (Palol 1946. Palol 1957-1958: 82-83, i 97, làm. 1), és un material lapidi fora de context, i tant pot ser de Roses com per exemple, d'Empúries, potser aportada en el moment de gravar-se la inscripció. Casos d'esglésies amb una ara de l'antiguitat tardana, com l'església de Santa Maria l'Antiga (Santiga, Santa Perpètua de Mogoda) s'han demostrat esglésies d'època carolíngia (s. X) després de la seva excavació en extensió. Vegi's Coll, Roig 2010a.

¹⁵⁴ Nolla 1997.

¹⁵⁵ Keay 55a: Nolla 1997: 120, fig. 8 i 9. Àmfores africanes Keay 36 i Keay 85 (=Keay 35B), i àmfora oriental Keay 54 (=LRa4) : Puig *et alii* 1994; Puig 1998: 186-187.

Fase 1. Segles II-IV/V. Estructures arquitectòniques d'una vil·la romana (Edifici A) amb *balneum* i posteriorment reconvertides en fàbrica de salaons¹⁵⁶. No es descarta que es tracti d'un edifici públic. Necròpolis associada al turó de Santa Maria, amb tombes i estructures construïdes de planta ortogonal, datables des del segle II fins al segle VII¹⁵⁷.

Fase 2. Segles VI-VII. Presència d'una àrea de premsa (cel·la vinària) les immediacions del pati de l'edifici A¹⁵⁸. Presència d'estructures d'habitació i materials associats (ARS-D i àmfores) al Puig de Santa Maria i al port¹⁵⁹. Presència de tombes disperses (s. VI-VII) per l'entorn de l'edifici A¹⁶⁰ i probable continuïtat en l'ús funerari del sector del turó de Santa Maria¹⁶¹.

B. ELS CONTEXTOS ARQUEOLÒGICS

En concret en interessen les sepultures amb dipòsits funerari d'objectes de vidre. Aquestes són només tres:

Tomba 30 (campanya 1977): un enterrament en taüt de fusta, del que se'n van recuperar 21 claus de ferro, pertanyent a un individu adult masculí, en decúbit dorsal i amb les mans descansant sobre la pelvis¹⁶². Al costat del cap es documentà una ampolla de vidre i restes de teixit de cistelleria, que creiem que degueren embolcallar el vas¹⁶³, i dos làmines de rebló de bronze que serien de la cinta de couro d'un sarró o cistell. Al costat del cama esquerra, a l'alçada de la tibia, es va documentar una segona ampolla i set fitxes (*calculi*) de vidre¹⁶⁴. Numerada com a T.30 per J.-M. Nolla, aquest autor la data al segle VI, datació impossible ja que les peces de vidre són altimperials, com veurem més endavant¹⁶⁵.

¹⁵⁶ Nolla, Nieto 1980; Nieto 1993.

¹⁵⁷ A les excavacions de F. Riuró (1938-Cata 2) es va recuperar un vas, anomenat de "sigillata clara" (Riuró, Cufi 1962: 219, fig. 11.2, làm. 2.5), i classificat com a Lamboglia 1/3 per J.-M. Nolla (Nolla 1997: 128-129). Aquest procedeix de l'àrea de la Necròpolis i és un vas de DS.P. taronja Rigoir 15/16, potser de producció regional catalana, datable del segle V.

¹⁵⁸ Nieto 1993: 133-136.

¹⁵⁹ Puig 1998. Les ceràmiques fines esmentades i quantificades en aquest article, amb nombroses formes Hayes, 99D, 104C, 105, 107, 108 i 109 i 111, no són creïbles, donat el coneixement que tenim actualment de la resta del territori. Només s'il·lustren alguns materials del segle VI (làm. 1), i la forma Hayes 105 il·lustrada (làm. 2.3) no és la canònica. Caldria una revisió, –amb dibuix de tots els exemplars– i una nova quantificació i datació d'aquests contextos ceràmics.

¹⁶⁰ Nieto 1993: 205-206.

¹⁶¹ Segons Nolla 1997: 139. Vegi's Riuró, Cufi 1962 i Oliva, Palol 1952. La suposada *cel·la memoriae* o mausoleu amb absis semicircular localitzat sota la capella i absis Sud (anomenada també de l'Epístola o del migdia), és inexistent, ja que es tracta de la confusió dels fonaments de l'església romànica com una estructura anterior. En realitat tallen totes les restes. A partir de les fotografies s'observa com només hi ha dues tombes en caixa d'obra (núm. 24 i 25), un paviment d'*opus signinum* i dues fonamentacions de murs paral·lels a les tombes (murs B i C). La resta d'estructures són medievals (mur A) o modernes.

¹⁶² Martín, Nieto, Nolla 1979: 323-325.

¹⁶³ Ja identificada com una "botella" en la publicació de la necròpolis (Martín, Nieto, Nolla 1979: 340). Les restes de teixit de cistelleria poden interpretar-se com a part d'un folre, que és un embolcall habitual en els vasos de vidre –com gots i ampolles– d'època romana a Egipte, on degut al clima s'ha conservat la fibra vegetal.

¹⁶⁴ Martín, Nieto, Nolla 1979: 325 i 339-342. Al text esmenten set fitxes (p. 325), però a l'inventari només consten 6 fitxes, concretament una de ceràmica, una de marbre i quatre de vidre (p. 340-341). En realitat totes set són de vidre.

¹⁶⁵ Nolla 1997: 125 i 135-136. Classifica el flascó globular com a forma T.20 de Feyeux, i l'ampolla amb depressions com a variant de les formes T.53 o T.118 de Feyeux. Per a les formes vegi's Feyeux 1995.

Tomba 3 (campanya 1946-T.9): Tomba infantil elaborada en àmfora africana, amb tres fragments d'un mateix recipient de vidre, identificat com una vora de copa de forma Foy 23a per J.-M. Nolla¹⁶⁶. El context general de la necròpolis és però, dins dels segles IV i V.

Tomba 9 (campanya 1946-T.1): Tomba infantil elaborada amb el cos cilíndric de dues àmfors africanes, amb un recipient globular sencer, una olleta, definida com a forma T.90 per J.-M. Nolla¹⁶⁷.

C. EL VIDRE

En total es conserven **13** fragments de vidre de les intervencions dels anys 1946 i 1977, atribuïbles a un número mínim de dotze peces (**NMI: 12**).

Procedents de la **Tomba 30**, i ubicat al costat esquerre del crani de l'inhumat, es va recuperar una ampolla de vidre incolor, molt craquelat i desvitrificat, de cos piriforme i cilíndric, però d'aparença rectangular a causa de quatre depressions allargassades, i que no conservava la vora, assimilable a la forma IN 207b (o AR 147 / Trier 77)(**NMI: 1**). Al costat de la cama esquerra de l'inhumat es va recuperar un flascó sencer però fragmentat, de color verd clar, vora exvasada, coll curt i cos globular, assimilable a la forma Isings 101 (**NMI: 1**). Junt a aquest flascó es van recuperar set fitxes o *calculi* de vidre (**NMI: 7**), concretament: una de color blanc opac, dues de color blau marí fosc i translúcid i, quatre més —molt patinades—, són de color grogós o blau-verd, també translúcid. A partir dels paral·lels coneguts dels vidres, aquesta tomba s'ha de datar entre els segles II i III.

Procedents de la **Tomba 3** es conserven tres fragments pertanyents a tres peces diferents. Dos d'ells són vores de copes Foy 23a (**NMI: 2**), de color blau-verd, de vora arrodonida a la flama i lleugerament reentrant. Ambdós presenten el cos marcat en motlle amb costelles en estriat helicoidal d'efecte òptic. El tercer fragment és un informe verd clar.

La darrera peça, procedent de la **Tomba 9**, és un recipient globular olliforme de color verd oliva, de tonalitat grogosa, trobat intacte a l'interior d'enterrament, i que definim com a pot-olleta, assimilable sense cap mena de problema a la forma Isings 94 (**NMI: 1**).

D. CONCLUSIÓ

Un cop vistos els dipòsits funeraris de tres enterraments, cal canviar la atribució formal dels recipients i objectes de vidre recuperats, i alhora la cronologia de les tombes que els contenien. Així l'enterrament 30, en taüt de fusta, s'hauria de datar dins l'alt imperi (s. II-III) i va ser inhumat, amb una ampolla IN 207b, una flascó Is. 101 (variant antiga), i probablement amb un joc amb tauler de fusta, del que només se n'han conservat les fitxes de vidre.

En els altres dos enterraments restants, efectuats en àmfora, la Tomba 9 s'ha de datar dins del segle V, moment en el que tenim ben documentats els pot-olletes Isings 94 en color verd oliva,

¹⁶⁶ Nolla 1997: 131 i 135, fig. 15.2. L'anomena forma T.23a, degut a una confusió amb la tipologia de J.Y. Feyeux. Tomba 3, vora de copa (MAC-Girona, Núm. Inv. 87571, 87572 i 87573).

¹⁶⁷ Nolla 1997: 131 i 135, fig. 15.1. Segons J.-M. Nolla Tipus Feyeux T.90 (Feyeux 1995). Tomba 9, recipient globular (MAC-Girona, Núm. Inv. 2578). Aquest recipient també és esmentat per P. de Palol com a "redoma de cristal" (Palol 1967: 31).

i l'altre —la Tomba 3— presenta dues vores de copes Foy 23a, pertanyents a diferents peces i que s'han de datar dins del segle VII.

A partir de l'evidència arqueològica cal pensar en l'existència d'una necròpoli altimperial, succeïda per una necròpoli baiximperial, amb enterraments en àmfora, en sarcòfag, en caixa de morter i en fossa simple, sense evidències de filiació religiosa concreta, molt semblant a les d'Empúries (L'Escala), Caldes de Malavella, Santa Maria del Mar (Barcelona) i el Parc de la ciutat (Tarragona), en aquest cas vigent fins com a mínim al segle VII. La presència d'una església de l'antiguitat tardana no ha estat demostrat amb arguments arqueològics fins ara. El lloc continuarà sent utilitzat com a cementiri de l'església de Santa Maria, des del període comtal inicial fins a l'època moderna (s. IX-XVIII).

003. Puig Rom (Roses, Alt Empordà)

A. EL JACIMENT

El poblat emmurallat de Puig Rom (Roses, Alt Empordà) és conegut des de principis de segle XX i ha estat objecte de nombroses intervencions arqueològiques. La primera intervenció va ser efectuada per J.-M. Folch i Torres l'any 1917, a nivell de buidat i identificació d'estructures, que va ser seguida anys més tard per l'excavació en extensió de tot el poblat sota la direcció de P. de Palol, entre els anys 1946 i 1947¹⁶⁸. Aquesta intervenció va ser reexcavada de nou l'any 1987, amb criteris més científics i amb un registre planimètric acurat, sota coordinació de P. de Palol i la direcció de F. Tuset¹⁶⁹. Recentment (2014-2017) s'han dut a terme noves excavacions arqueològiques i restauracions, que afectaren el perímetre emmurallat. De les intervencions dels anys 1946-1947 i 1987 se n'ha publicat una monografia¹⁷⁰.

Del conjunt de les actuacions arqueològiques el jaciment de Puig Rom s'identifica com un poblat emmurallat, amb bestorres adossades a un pany de muralla llis, que circumda un poblat amb diferents àmbits o cases, cadascuna amb varies estances identificables. Aquestes cases s'adossen a la muralla i estan articulades mitjançant un carrer. La datació de tots els materials exhumats fins avui proporciona una datació segura dins dels segles VII i VIII.

B. ELS CONTEXTOS ARQUEOLÒGICS

Malgrat no es conserven contextos arqueològics fiables, donada les vicissituds de les excavacions de P. de Palol, que només recollia material singular o museitzable, i el posterior caos en els dipòsits dels materials, s'ha efectuat una associació d'alguns materials amb les estructures que els contenien, recollida per J.-M. Nolla en dos articles¹⁷¹.

¹⁶⁸ Palol 1952

¹⁶⁹ Palol 1993

¹⁷⁰ Palol 2004

¹⁷¹ Nolla, Casas 1997; Nolla 1998.

Entre les ceràmiques que s'han conservat s'hi identifiquen una llàntia africana Atlante XA1b, una vora d'àmfora Keay 61, una vora de Keay 62, quatre pivots i tres nanses d'àmfora africana¹⁷² i fragments d'almenys dues àmfores globulars tardanes, de fons umbilicat o tipus bizantí de l'àrea mediterrània¹⁷³. Així mateix es conserva una moneda d'or, concretament un *triens* d'or d'Akhila II (711-715 dC) de la seca de Girona. Entre els bronzes es conserven quatre sivelles de bronze de cinturó, una de forma rectangular de tipus longobard/merovingi i les altres tres de placa liriforme, a més d'un ponderal o *exagium* de bronze, també bizantí¹⁷⁴. La datació de tots els materials ceràmics, els bronzes i la moneda d'or proporcionen una datació genèrica dins dels segles VII i VIII dC, i s'ha de remarcar l'absència de materials ceràmics i vidres anteriors a aquesta cronologia.

C. EL VIDRE

En total es conserven **52** fragments de vidre de la intervenció dels anys 1946-1947, atribuïbles a un número mínim de trenta-tres peces (**NMI: 33**)(Vol. II, Làm. 3 i 4). Aquests vidres ja han estat estudiats i publicats per J.M. Nolla en un article, el primer en analitzar científicament els vidres d'època visigoda a Catalunya¹⁷⁵.

Entre el conjunt de vidres trobem dos fragments, pertanyents probablement a una mateixa peça i clarament residuals (**NMI: 1**) i que cal considerar com aportacions antròpiques efectuades pels habitants del poblat. Es tracta d'un fons de peu anul·lar massís (45), de color verd clar i molt gruixut, de la forma Foy 10, i més específicament de safata Isings 118, característic de la segona meitat del segle IV i inicis del segle V, i que només hem documentat a les ciutats de Tarragona i Barcelona¹⁷⁶. Un fragment de fons, pla i amb un dels talls amb signes d'haver-se reutilitzat com a gratador, és probablement de la mateixa peça (46).

Entre les formes més antigues atribuïbles al període visigòtic trobem els fons de dues escudelles Foy 21a (**NMI: 2**), de color ambre (42 i 43), ambdues amb l'empremta del puntill, rodades, i amb senyals d'haver-se reutilitzat com a gratador. Aquest tipus d'escudella, de color ambre i diàmetre gran, s'haurien de datar sempre dins del segle VII, com per exemple hem vist als jaciments de de Sant Martí d'Aiguafreda i de la Seu Episcopal d'*Egara*. També trobem un mínim de quatre copes de tija buida Foy 23a (**NMI: 4**), amb una vora de color verd clar

¹⁷² Nolla, Casas 1997: 11 i 19, fig. 8, peces núm. 1-14. La vora d'àmfora atribuïda a l'esmentada publicació a una forma Keay 62 és en realitat una vora de Keay 61/8A o Sim. Keay 61, variants tardanes documentades al *Castrum di San Antonino di Perti*, a la segona meitat del segle VII (Murialdo 1995: 441), i també identificades a Tarragona (Remolà 2000: 158-159, fig. 44-núm. 9-11). L'altra vora conservada, amb estriat lineal sota el coll, és una Keay 62. Els pivots conservats poden ésser adscrits a les formes Keay 61, 62 o 63 indistintament. Les nanses no poden atribuir-se a formes concretes.

¹⁷³ Anomenades tipus Yassi Ada 2 a la publicació (Van Doorninck Jr. 1989, fig. 1; Bass 1982, fig. 8-4 i 8-5), ambdues són atribuïbles al tipus umbilicats del *Castrum Perti* (Murialdo 2001: 289-291) o forma *Carthage F11-12* (Hayes 1976: 120, fig. 21). Documentada a *Crypta Balbi* (Roma)(SAGUÍ 1998, fig. 8, núm. 3) i també a Tarragona en contextos dels segles VII-VIII (Remolà 2000: 168, fig. 46, núm. 3).

¹⁷⁴ Palol 1950; Palol 1967: 352-353; Nolla, Casas 1997: 8 i 13, fig. 1, peces núm. 1-4 (dibuixos de les quatre sivelles de bronze del jaciment).

¹⁷⁵ Nolla 1998.

¹⁷⁶ Al jaciment del PERI 2 - Parcel·la 22b (Tarragona), datat al primer quart del segle V, amb molta presència de material de la segona meitat del segle IV; i al C/ Sant Honorat 3 (Barcelona) en un context posterior, ja com a element residual. Es tracta d'importacions mediterrànies.

decorada amb costelles estriades en helicoïdal (1) i tres fons de peu tubular, un blau cel (19) i els altres dos de color ambre (20-21), també datables dins del segle VII.

El gruix del material és representat per les vores, tiges i fons de vint-i-quatre copes de tija massissa Foy 27 (**NMI: 24**), tres d'elles de color blau-verd (30, 33 i 44) i les restants vint-i-una de color verdós (7-18, 29, 31-32 i 34-39). Cinc d'elles presenten la tija recargolada (7-11) amb un estriat helicoïdal, i les restants presenten la tija llisa (12-18 i 30-39). Els peus són sempre cònics i de vora arrodonida o engruixida (22-29). Es conserva el cos del recipient d'una copa verd blau, de tija massissa Foy 27, decorat amb un fil de vidre del mateix color enrotllat en espiral a partir de l'inici de la tija (44).

La resta de peces pertanyen a una vora d'ampolla globular Foy 26 de color verd-blau (**NMI: 1**)(40), i un fons còncau, amb les restes adherides del puntill, potser de la mateixa peça (41); i una vora de color ambre fosc, d'una copa o recipient exvasat, decorada amb fils de vidre blanc anellant la vora i el cos (**NMI: 1**)(6), i que s'assimila formalment a diferents tipus de peces produïdes a l'àrea longobarda de la península itàlica i en especial a les copes de tija buida decorades amb fils de vidre blanc documentades a la *Crypta Balbi* (Roma)¹⁷⁷, datades dins dels segles VII i VIII.

D. CONCLUSIÓ

Tot el conjunt de vidres és eminentment funcional i domèstic, amb escudelles, copes i una ampolla, amb les formes i colors característics dels segles VII i VIII. Els vidres recuperats no difereixen dels de la resta de jaciments coneguts d'aquest període a la Tarraconense Oriental. El nombre de copes de tija massissa Foy 27 recuperades, semblant a les del context general del jaciment del Bovalar (Seròs), és degut a la seva cronologia tardana (s. VIII) i a la presència de diferents unitats domèstiques o cases a l'interior del seu recinte.

004. Variant de la carretera de Sant Martí d'Empúries (L'Escala, Alt Empordà)

A. EL JACIMENT

La variant de la carretera de Sant Martí d'Empúries és una excavació d'urgència, efectuada l'any 1991, sota la direcció de X. Rocas¹⁷⁸. L'àrea afectada van ser els terrenys perimetrals afectats per l'ampliació de la carretera entre Sant Martí d'Empúries i les immediacions de l'església de Santa Margarida d'Empúries. L'àrea intervinguda va ser aproximadament d'un tram de 300 metres de llargada per 6'5 metres d'amplada. D'aquesta intervenció se n'ha publicat un resum general de la seves fases¹⁷⁹, un estudi de les estructures funeràries¹⁸⁰ i dels

¹⁷⁷ Sagú 1993: 190, fig. 3:24-26.

¹⁷⁸ Rocas *et alii* 1991.

¹⁷⁹ Llinàs *et alii* 1994.

¹⁸⁰ Llinàs *et alii* 1992.

esquelets humans¹⁸¹, així com un extracte centrat en el registre ceràmic de l'antiguitat tardana¹⁸². El jaciment ha estat perioditzat de la següent manera:

Fase 1. Anivellaments d'època romano-republicana

Fase 2. Necròpoli d'incineració d'època (romana) alt-imperial

Fase 3. Camp de sitges (s. II-VI ?)

Fase 4. Necròpoli d'inhumació i abocador (s. IV-VI)

Fase 5. Amortització general i estructures d'època visigoda (s. VI-VII)

Fase 6. Rebliment d'un pou (s. VII-VIII)

Fase 7. Intervencions contemporànies

A partir de la lectura de la memòria d'excavació i dels materials conservats, cal canviar aquesta periodització. Mentre les fases 1 i 2 són correctes, la fase 3 cal atribuir-la al període visigòtic (s. VI-VIII), així mateix la Fase 4, amb una suposada necròpolis d'inhumació, mescla enterraments del període baiximperial (s. IV-V) amb enterraments i inhumacions en sitja d'època visigoda (s. VI-VIII). Així tindríem una nova proposta de periodització, que ubica correctament estructures i materials. Aquesta és:

Fase 3. Necròpoli baiximperial

Fase 4. Antiguitat tardana (V-VIII). Estructures construïdes (murs), abocador, sitges i inhumacions en sitja.

Fases 5. Amortització general (s. VII-VIII) i rebliment d'un pou (s. VII).

El jaciment formaria part del conjunt episcopal d'*Emporion*, junt amb les esglésies de Santa Margarida, Santa Magdalena i una àrea portuària fluvial¹⁸³.

B. ELS CONTEXTOS ARQUEOLÒGICS

La unitat estratigràfica de l'antiguitat tardana més antiga amb vidre és la **UE 844**, i en la que s'hi documenten uns fons decorat de DS.P. gris Rigoir 1, una vora de DS.P. gris Rigoir 3, una vora de DS.P. taronja Rigoir 18 i un disc de llàntia africana Atlante VIII. A partir de la datació de les ceràmiques cal datar aquest estrat dins de la primera meitat o mitjan segle V.

La **UE 603**, amb abundants materials, proporciona fragments d'ARS-D, amb les formes 59, 61, 67, 73, 87, 91, 91D, 94, 99, 103, DS.P. grisa Rigoir 18, a més de fragments d'àmfores africanes de la formes Keay 4, 55 i 61, amb una datació segura dins del segle VII, però amb molt material residual dels segles V i VI.

La **UE 802** és una unitat superficial, i per tan sense valor estratigràfic.

¹⁸¹ Agustí, Codina 1992.

¹⁸² Llinàs 1997.

¹⁸³ Castanyer, Santos, Tremoleda –en premsa–.

La **UE 837** és un anivellament del terreny amb presència d'ARS-D, formes Hayes 80B, 87, 91C, 94, 99, 103B, DS.P. grisa formes Rigoir 4 i 5 i àmfora africana Keay 3, 35, 55 i 57, amb una datació conjunta dins del segle VI per a la formació de l'estrat.

La **UE 1009**, recolzat al mur UE 1005, s'hi documenta una ARS-D Hayes 103.

La **UE 1318** és l'únic estrat de rebliment de la sitja UE 1317, amb un fragment de DS.P. gris Rigoir 6, i la **UE 1325** és el segon rebliment (al fons) de la sitja UE 1307, amb unes vores d'àmfora africana Keay 62. En tres sitges properes a aquestes, contigües, es van documentar una inhumació i uns esquelets humans abocats (sitges UE 1303, 1305 i 1340). Els materials proporcionen una datació dins del segle VI, tot i que tenint en compte la presència de les inhumacions en les sitges d'aquest sector, a mena de canyet, aquests podrien ser materials residuals aportats en el moment de reblir les sitges, potser en els segles VII o VIII.

L'estrat **UE 1406** és el rebliment de la sitja UE 1405, amb presència d'ARS-D formes Hayes 80B, 91 i 99, i àmfores africanes Keay 55, 61C i 62. L'estrat **UE 1412** és el rebliment de la sitja UE 1411, amb presència d'ARS-D Hayes 61B i una vora d'àmfora africana Keay 62. Ambdues sitges contenen però ceràmiques reduïdes al torn i a la torneta, datables dins del segle VII. L'estrat **UEs 1331/1414** és el rebliment de la sitja UE 1330/1413, una sitja a cavall de dos sectors (per això la doble numeració), amb presència d'ARS-D formes Hayes 91 i 99, però també amb ceràmica de cuina de cocció reductora del segle VII.

C. EL VIDRE

En total es conserven **70** fragments de vidre¹⁸⁴ de la intervenció 1991, atribuïbles a un número mínim de trenta peces (**NMI: 30**)(Vol II, Làm. 5 i 6).

Procedents de la **UE 844 (NMI: 3)** es conserven tres peces en color verd oliva. Són una vora d'escudella Isings 116 (20) i les vores de dos gots ovoides Isings 96 (21-22), un d'ells amb gotes de color blau cobalt aplicades al cos (22), amb una datació dins de a primera meitat o mitjan del segle V.

De la **UE 603 (NMI: 11)** es conserva una gran quantitat de fragments de vidre, entre els que hi trobem alguns materials residuals (**NMI: 2**), com és una vora amb nansa fistonejada de plat Isings 43 (1), i un fragment de fons de bol, probablement d'una escudella Isings 116b (2), de vidre incolor de gran qualitat, amb gravat de talla lineal al revers, potser d'un motiu figurat (una túnica ?), datable en els segles IV o inicis del segle V.

La resta de materials d'aquesta unitat pertany a l'antiguitat tardana, amb una vora (1) i un fons (9) d'escudella Foy 21a (**NMI: 1**) elaborats en color verd aigua. El segueixen cinc vores (4-8) i dos fons (10-11) d'escudella, també de la forma Foy 21a (**NMI: 5**), tots ells elaborats en massa de vidre de color grogós. Una de les vores conserva l'empremta d'un registre de fils de vidre disposats en espiral (4).

¹⁸⁴ També és comptabilitzen els fragments informes de les ues.802, 839, 1207, 1320, 1341 i 1416, atribuïbles a estrats de l'antiguitat tardana.

Uns altres tipus de peces documentats són un peu d'anell tubular (13) i una tija buida (12) de copes Foy 23a (NMI: 2), i un fons cilíndric de llàntia embutiforme o de policandela (14), assimilable a la forma CH 24/26 (NMI: 1), tots ells elaborats també en vidre de color grogós. Malgrat que l'estrat conté materials datables, potser, al segle VII (ARS-D Hayes 91D i àmfora Keay 61), el gruix de les ceràmiques fines és de peces datables dins del segle VI. El vidre recuperat es característic de la segona meitat del segle VI, essent rellevant l'absència de peces de les produccions de color verdós i blau cel, característiques del segle VII.

La **UE 802 (NMI: 1)** només conté un fons d'escudella grogós Foy 21a (15), datable dins del segle VI avançat.

La **UE 837 (NMI: 4)** presenta fragments de tres escudelles Foy 21a grogues (16-18). Se'n destaca un fons de color grogós/ambre decorat amb fistons arquejats disposats anellant el centre, amb el fils de vidre blanc desintegrats i conservats només a tall d'empremta (16). Una quarta peça és un fons de copa de color verd clar, de peu tubular i de la forma Foy 23a (19). La datació d'aquest materials seria dins del segle VI, tot i que el peu de copa verdós en inclinaria cap una datació vers finals de segle VI o inicis del VII.

La **UE 1009 (NMI: 1)** només conté un fons d'escudella verd oliva Isings 116/117 (23), datable dins del segle V, tot i que l'estrat presenta una ARS-D Hayes 103, forma datada en el segle VI.

Les **UEs 1318 i 1325 (NMI: 2)** presenten respectivament una nansa de color verd oliva de gerra (24) i una vora d'escudella Foy 21 grogosa (25). La datació de la primera peça seria dins del segle V i la datació de la segona, dins de la segona meitat del segle VI. També es van recuperar dos fragments de nucli de lingot de vidre, un de color blau cel (26) i l'altre de color groc-verdós (27). Podria tractar-se de materials residuals dins de sitges molt tardanes (s. VIII ?).

Les **UEs 1406, 1412 i 1414 (NMI: 7)** presenten diferents tipus de vidres. Així hi trobem un fragment, residual, d'un got de vora arrodonida i decorat amb nervis pinçats en X, d'època romana altimperial (29). El segueix una vora de color verd oliva, d'escudella Isings 116 (33), de cronologia baiximperial. També trobem dos fons d'escudella grogós Foy 21a (32 i 34), ambdós amb l'empremta del puntill conservada, i una vora de copa (o llàntia) Foy 23, també de color grogós (30). Les peces més tardanes són dues vores de copa (28 i 31) de color blau cel i de la forma Foy 23. Una d'elles presenta el cos decorat amb costelles d'efecte òptic en estriat helicoidal. Ambdues peces són datables dins del segle VII amb seguretat. Per tant, Les unitats estratigràfiques que les contenen, rebliments de sitges, ens indiquen que aquestes van ser amortitzades dins del segle VII.

D. CONCLUSIÓ

Els fragments de vidre recuperats durant la intervenció de l'any 1991 han contribuït a perioditzar les estructures que els contenen. Així les sitges atribuïdes al període mig i baiximperial s'han de datar dins de l'antiguitat tardana (s. VI-VIII). El conjunt dels vidres, més aviat escàs, és però de gran valor ja que aquests apareixen en contextos estratigràfics amb gran quantitat de ceràmiques fines (ARS-D/DS.P.) i d'àmfores, que ens ajuden a enquadrar-los cronològicament. La documentació d'estrats i de sitges, algunes d'aquestes amb inhumacions

anòmales és indicatiu de que estem en àrees de graner, amortitzades posteriorment com a canyet i vinculades a un nucli de poblament important, segurament un vilatge o àrea portuària vinculada als edificis de la Seu Episcopal d'*Emporion*.

005. Camí de Sant Feliu de la Garriga (Viladamat, Alt Empordà)

A. EL JACIMENT

Es tracta d'una intervenció preventiva que afectà un tram de la carretera C-31, proper a la ciutat romana d'Empúries, efectuada entre els anys 2009 i 2010, sota la direcció de J. Grau i M. Freixa. En aquest punt, s'excavaren nombroses restes pertanyents a un extens vilatge o poblat de l'antiguitat tardana, que s'estén molt més enllà de l'àrea intervinguda.

Les estructures documentades, essencialment retalls i sitges (a més d'una inhumació en sitja), són molt parcials, però presenten abundants materials que les daten dins del període visigòtic (s. VI-VIII)¹⁸⁵.

B. ELS CONTEXTOS ARQUEOLÒGICS

Els diferents contextos arqueològics aporten ceràmiques fines, essencialment ARS-D, formes Hayes 91C, 94 i 99, una llàntia Atlante X i àmfores africanes de formes Keay 61 i 62¹⁸⁶.

C. EL VIDRE

En total es conserven **133** fragments de vidre de la intervenció 2009-2010, atribuïbles a un número mínim de quaranta-una peces (**NMI: 41**)(Vol. II, Làm. 7 i 8).

Únicament trobem un fragment de vidre altimperial, pertanyent a una ampolla Isings 50 (NMI: 1), termoalterat i rebregat, i residual en el context. També es conserven dues tessel·les de color blau cel opac, d'època romana (**NMI: 2**). Aquests materials són fruit d'aportacions antròpiques efectuades en el moment de reblir les estructures.

El grup de vidres de l'antiguitat tardana més nombrós és format per dotze escudelles Foy 21a (**NMI: 12**)(2, 7-9, 18, 22-27 i 29), totes elles elaborades en massa de vidre grogós. Tres d'elles presenten l'empremta de fils de vidre blanc anellant la vora (2, 18 i 23), i un fragment d'una altra presenta l'empremta d'un fil de vidre disposat en espiral al revers (21). Cal datar-les en el segle VI avançat, tot i que alguna d'elles procedeix de contextos més tardans, ja del segle VII.

¹⁸⁵ Grau, Freixa 2010.

¹⁸⁶ La memòria conté un estudi general dels materials arqueològics. Vegi's Grau, Freixa 2010. Entre materials conservats al Servei d'Arqueologia de Girona procedents d'aquesta intervenció hi ha moltes més ceràmiques fines tardanes, inèdites, sobretot ARS-D.

També es conserven varis fragments d'una mateixa escudella Foy 21a de color verd natural i de gran diàmetre (24 cm), amb costelles d'efecte òptic disposades en helicoidal (**NMI: 1**)(37), més tardana i ja datable en el segle VII.

L'altre grup més nombrós i representatiu és format per les copes de tija buida Foy 23, amb divuit individus (**NMI: 18**), algunes d'elles elaborades en vidre grogós (10-12, 28, 30 i 36), i d'altres en vidre de tonalitats verdoses (1-6, 14-15 i 31-34). Només una és elaborada en color blau cel (17). Cal datar totes aquestes copes entre mitjan del segle VI i el segle VII.

El darrers tipus de recipients són dues ampolles de cos globular Foy 26 (**NMI: 2**), identificables a partir d'una vora de color blau cel (16) i un coll de color grogós (20).

També es conserva una tija massissa de copa de vidre Foy 27 (**NMI: 1**), amb estriat helicoidal i de color verd fosc (35), potser la peça més tardana de tot el jaciment (s. VIII).

Finalment cal esmentar tres vores i un fons de flascó (**NMI: 3**), de formes no determinables, tot i que a partir de la seva factura i pel context, pertanyen al període de l'antiguitat tardana.

D. CONCLUSIÓ

El conjunt de la vaixella vítria recuperat a la intervenció arqueològica del camí de Sant Feliu de la Garriga (Viladamat) és un exemple clàssic del repertori domèstic d'un vilatge de l'antiguitat tardana, en aquest cas dins de l'òrbita de la Seu Episcopal d'*Emporion*. Les escudelles Foy 21a i les copes Foy 23a (i 27) són l'*instrumentum domesticum* més representat en aquest vilatge i ens permeten acotar molt millor la seva cronologia entre els segles VI i VIII. És rellevant remarcar l'absència de vidres baiximperials, que trobem sistemàticament en les vil·les dels segles IV i V de les comarques de Girona. Els vidres d'època visigoda, sempre vinculats a vilatges o granges, són un element més per acotar la cronologia d'aquests nous models de poblament, apareguts amb posterioritat al col·lapse i l'abandonament de les vil·les romanes.

006. Pla de Palol (Platja d'Aro, Baix Empordà)

A. EL JACIMENT

Aquest jaciment és una vil·la romana de grans dimensions, definida com a establiment romà de primer ordre pels seus excavadors. Una gran part de la superfície del jaciment va ser intervinguda en extensió entre els anys 1998 i 1999, mitjançant diferents campanyes d'excavació, i sota les direccions de J. Casas, G. de Prado i J. Llinàs. Aquestes van deixar al descobert l'estructura arquitectònica d'una vil·la, formada per un gran eix amb cambres articulades al voltant de dos patis rectangulars. Les dimensions de l'establiment, i la seva continuïtat sota la trama urbana actual pressuposen que només s'ha excavat aproximadament 1/3 del total de l'àrea de la vil·la.

La intervenció arqueològica dels anys 1998/1999 va ser publicada en una minuciosa monografia¹⁸⁷, on es descriuen les estructures i els materials ceràmics, metàl·lics i la numismàtica. Així mateix en ella es perioditzen les següents fases:

Fase 1. Segle I aC/I dC Construcció d'un murs perimetrals, que s'estenen més enllà de l'àrea excavada, associats a un petit magatzem de *dolia* i un *lacus*¹⁸⁸. Presència de materials fora de context dels segles II i III¹⁸⁹

Fase 2. Anys 390-425. Anivellament i desmantellament de les estructures anteriors. Construcció d'una gran estructura ortogonal, amb un eix axial de cambres alineades i articulades al voltant de dos patis rectangulars. En total es van identificar 41 àmbits entre habitacions, patis i *lacus*¹⁹⁰.

Fase 3. Remodelació i primer abandonament de les estructures, aproximadament a mitjan-final segle V¹⁹¹.

Fase 4. Freqüentació i abandonament definitiu, a inicis del segle VI¹⁹².

B. ELS CONTEXTOS ARQUEOLÒGICS

Els material arqueològic recuperats i la seva cronologia són tractats en detall a la publicació monogràfica, a la que ens remetem per a les datacions del conjunt vitri. El repertori ceràmic, molt abundant, va permetre afinar la cronologia de les estructures de la **Fase II** mercès a la vaixella fina importada, en especial les ARS-D, amb les formes Hayes 50B, 53B, 58B, 59A, 61A i B, 67, 80A, i 91A i B. La decoració estampada sobre ARS es present en varis fragments d'estil Ai i Aii¹⁹³. També es documenta la ARS-E, forma Hayes 70.

Les DS.P., majoritàriament de color gris, es documenta amb les formes Rigoir 2, 15 i 30. Les àmfors africanes són presents amb exemplars de les formes Keay 3, 4, 6 i 7 i 9 (tripolitana) i 25. També s'hi documenten les àmfors lusitanes Keay 16 i almenys un nansa d'àmfora oriental Keay 53A/B.

La **fase III**, de remodelació i primer abandonament va proporcionar abundant ARS-D, formes Hayes 67, 80A, 87A, 91 i una ARS-C tardana Hayes 73B. També es documenta una vora de Hayes 99, interpretada com una freqüentació. Les DS.P. són presents amb les formes Rigoir 3, 15, 18 i 30, i les àmfors amb les formes Keay 13 (sud hispànica), 25 i 35 (africanes) i 53b (oriental). També es documentà la presència d'una Keay 62, potser una intrusió¹⁹⁴.

¹⁸⁷ Aicart et alii 2002.

¹⁸⁸ Aicart et alii 2002: 90-109.

¹⁸⁹ Aicart et alii 2002: 109-136.

¹⁹⁰ Aicart et alii 2002: 136-160.

¹⁹¹ Aicart et alii 2002: 160-167.

¹⁹² Aicart et alii 2002: 167-177.

¹⁹³ Aicart et alii 2002: 151-160.

¹⁹⁴ Aicart et alii 2002: 163-167.

La **fase IV** va proporcionar abundant material arqueològic, tot i que s'ha d'assumir la seva residualitat en un context d'abandonament i freqüentació, amb molts materials de les fases baiximperials en context posterior. Així es van documentar les formes d'ARS-D Hayes 61B, 76, 80A, 87A, 91B, 94 i 99. També es va identificar un fons d'ARS decorat en estil E. Les ceràmiques fines gal·les DS.P. eren presents amb les formes Rigoir 1, 3, 4, 18, 15 i 30. Les àmfores també eren presents amb individus de procedència bètica Keay 13A, africana Keay 25, 35, 57 i 62Q, oriental forma Keay 53 i 55, i finalment de la tarraconense forma Keay 68/91A. Cal remarcar que els únics materials datables dins del segle VI són les formes Hayes 94 i 99, a més de les àmfores Keay 62. La resta de ceràmiques fines i àmfores recuperades en aquests estrats creiem que són residuals.

C. EL VIDRE

Singularment el vidre és l'únic material no estudiat a la monografia, amb el factor alhora que el seu estudi permet identificar amb claredat el primer taller de vidre baiximperial de la Tarraconense Oriental, com veurem més endavant. En total es conserven **955** fragments de vidre de la intervenció 1998/1999, atribuïbles a un número mínim de dues-centes quaranta-set peces (**NMI: 247**)(Vol. II, Làm. 9-22)¹⁹⁵. D'entre aquestes, **30** pertanyen a rebuigs de producció, i **217** a peces, com són recipients i objectes.

Un cop analitzat el conjunt de l'estratigrafia, i vist que no hi ha diferència estratigràfica entre els materials vitris, podem agrupar-los per períodes cronològics, seqüenciant-los de tres maneres: els vidres altimperials, tots ells residuals i fora de context, els vidres de la Fase II i del moment d'abandó, tots ells datables dins del segle V i, finalment, els vidres de la fase de freqüentació i abandó definitiu, datables dins dels segle VI.

El vidres altimperials

En total s'hi identifiquen, tots fora de context, **88** fragments pertanyents a un mínim de quaranta-quatre peces (**NMI: 44**). Entre aquestes trobem un dels escassos exemplars de vidre mosaic de la Tarraconense Oriental, del tipus anomenat *millefiori*, pertanyent a un bol Isings 2 (128), datable del període augustal, així com un segon bol, més petit, també de la forma Isings 2, però en color translúcid blau marí (242), i de cronologia més tardana, datable dins de la primera meitat o mitjan del segle I.

Una altra peça destacable és un bol de costelles bufat en motlle, assimilable a una variant de la forma Isings 17, incolor, i que només ha conservat l'empremta dels fils de vidre blanc aplicats (215) i una nansa de trulla, premsada amb pinces i de color blau marí, forma Isings 75 (201).

De cronologia més ampla, i ja dins de la segona meitat del segle I, trobem els fragments d'un bol i una safata de vora tubular (Isings 44 i 45 respectivament), ambdós elaborats en massa de vidre verd maragda.

¹⁹⁵ Entre els fragments estudiats hi ha 18 fragments de vidre contemporani (s. XX) procedent les UEs 1010, 1036, 1038, 1043, 1104, 1264, 1272 i 1288. No s'han comptabilitzat com individus.

Les altres peces fàcilment identificables són les ampolles de cos quadrat (Isings 50), amb fragments de tres exemplars, un d'ells amb el fons marcat en motlle amb el motiu de cercles concèntrics (112), seguides de les ampolles de cos cilíndric (Isings 51), amb dos exemplars identificables (205).

Ja datables dins del segle II o inicis del segle III, trobem els bols cilíndrics amb peu, assimilables a la forma Isings 85, amb quatre exemplars, tres d'ells elaborats en massa de vidre incolora (120, 172, 208) i un quart en vidre verd clar (203). També es conserva la tija globular d'una copa de vidre incolor Isings 86 (145). Pertanyent a aquest període (segles II-III) cal tenir en compte les safates i bols de vidres incolors, amb almenys dos bols IN 129 (Is 80/AR 20) (136 i 252), i una gran safata IN 130 (AR 18) (140).

Altres fragments pertanyen a diferents tipus de recipients com són: un fons d'ungüentari de color blau cel Isings 8 (211), un altre fons d'ungüentari Isings 28 (139), una carena de vidre de color ambre, potser de *modiolus* Isings 37 (34), un fons de peu anular massís blau-verd, (87) i un darrer fons, també de peu anular massís de color verd maragda (150), tots ells datables del període altimperial. A esmentar també la presència de quatre fragments de vidre pla de finestra fos en motlle, també de cronologia altimperial (125, 201 i 202).

La resta de fragments identificables pertanyen a peces altimperials de difícil classificació, i que poden englobar-se en diferents categories i formes poc precisables.

El conjunt dels vidres altimperials, tots ells fora de context, indica la presència d'una vil·la romana vigent des de el període augustal fins a mitjan segle III, amb les vaixelles habituals en aquest període i amb alguna peça de luxe, com és el bol policrom *millefiori*.

Els vidres del segle IV

El gruix de vidres del jaciment pertany a la fase II (s. V) i al seu moment d'ús, amb un total de **607** fragments en context, entre els que hi identifiquem un mínim de cent setanta-sis individus (**NMI: 176**). Entre aquests hi ha un grup que, per la seva composició i forma, creiem que cal datar-los al segle anterior, es a dir al segle IV. Es tracta d'un total de tretze peces (**NMI: 13**), pertanyents essencialment a tres formes: els gots Isings 96 (NMI: 2), els gots cilíndrics Isings 106 (NMI: 6) i les escudelles hemisfèriques de vora tallada (NMI: 2). Aquests han estat elaborats en massa de vidre incolor, i en alguns casos presenten decoració gravada.

Dos dels gots Isings 106 (47 i 196), molt fragmentaris, presenten una decoració de línies incises a la mola anellant la vora, per sota de les quals es distribueix una decoració gravada amb talla lineal i abrasió, segurament amb motius figuratius. Només al fragment núm. 47 es conserva una garlanda elaborada amb incisions paral·leles, potser part del marc d'una figura.

De la mateixa manera identifiquem el cos d'una gerreta o flascó, amb decoració gravada a la mola elaborant un patró reixat (221) i els cos de dues escudelles Isings 116, una primera gravada i decorada amb disposició geomètrica de cercles (257), i una segona escudella amb talla incisa amb patró losanges (210).

La peça més singular, —i per ara, un *unicum* a la Tarraconense Oriental—, és un fragment de got Isings 96 amb decoració aplicada zoomòrfica (107). Adherit a la part externa del vas es conserva una figura zoomòrfica, una sèpia, elaborada mitjançant la tècnica de l'estirat i pessigat del vidre en calent. També es conserva adherit al fragment un petit tros de color blau marí. Es tracta d'un got amb aplicacions de criatures marines, o *Conchylienbecher/Conchylia cup*¹⁹⁶, datable dins de la primera meitat del segle IV. Sens dubte és tracta d'una importació, renana o romana¹⁹⁷. Finalment, i atribuïble també al segle IV, es conserva una dena de braçalet elaborada en vidre negre opac, del tipus Trilobiteperle i de la variant Glatt-gerript type (gallonada o d'acanalat llis)¹⁹⁸ i amb perforació cilíndrica doble (216).

La presència d'aquest vidres gravats i tallats ens indica l'existència d'una vil·la romana molt propera i amb un nivell econòmic alt com per adquirir vidres de luxe, almenys durant els segle IV. La part excavada no es correspon a les estructures coetànies a aquests vidres, si més no, és notable l'absència d'una *pars urbana* o residencial, no documentada i encara per excavar.

Els vidres del segle V

Procedents dels nivells de la Fase II (segle V) i dels estrats posteriors amb intrusions o coetanis al segle VI, es conserven un total de **592** fragments de vidre, atribuïbles a un mínim de cent seixanta-tres peces (**NMI: 163**). Entre aquests s'ha de distingir 14 nuclis de vidre brut o de lingot no comptabilitzats com a peça (**NMI: 0**) i els rebutjos de producció del taller (*mors/moils*) amb 30 individus identificats (**NMI: 30**). La resta és a dir, cent trenta-cinc individus (**NMI: 135**) pertanyen a recipients i objectes de vidre atribuïbles al segle V i està format per les següents formes:

-**Gots**. Conjunt format pels gots ovoides Isings 96 (**NMI: 51**), els gots cilíndrics Isings 106 (**NMI: 14**) i els gots amb peu Isings 109 (**NMI: 4**). El número es aproximatiu, ja que no podem descartar que els peus de la forma Is. 109 puguin pertànyer a vores de les altres formes diagnosticades (Is. 96 / Is. 106) donat que tipològicament són molt similars i el grau de fragmentació i dispersió dels fragments ho fa factible. Tots ells han estat elaborats en massa de color verd natural i verd oliva, alguns amb tonalitats grogues.

-**Escudelles**. Aquest grup, el segon en importància és format per les formes Isings 116 (**NMI: 43**) i Isings 117 (**NMI: 1**). Com l'anterior grup, es fa difícil distingir entre ambdues formes degut al grau de fragmentació. Entre els fragments informes no s'observen depressions atribuïbles a la forma Is. 117.

-**Gerres i ampolles**. Entre el conjunt es distingeixen les gerres globulars Isings 120 (**NMI: 2**). Una d'aquestes gerres presenta una vora simple exvasada, sense el fil de vidre enrotllat en espiral que generalment es disposa entre la vora i el coll del recipient, i hauria estat elaborada al mateix taller de la vil·la (239). L'altra vora conservada presenta el fil de vidre en espiral (134) i els fons de dues peces més (38 i 219) que podrien pertànyer o no a aquestes vores i,

¹⁹⁶ Doppelfeld 1966: 61, lám. 143; Fremersdorf 1961: 27-27, lám. 22-23; Harden 1987: 255, cat. núm. 144; Stern 2001: 143, cat. núm. 68-69.

¹⁹⁷ Fremersdorf 1961; Stern 2001: 141-142.

¹⁹⁸ Haevernick 1975: 106; Haevernick 1981, 265-276; Cosyns 2011.

presenten la base d'anell tubular característica, una d'elles amb restes d'una posta adherida (38), que evidenciarà la seva fabricació al taller local.

Les ampolles cilíndriques Isings 126/127 (**NMI: 15**), són presents amb almenys un individu amb dues nanses Isings 127 (NMI: 1), amb el cos decorat amb motius geomètrics abrasats (185), mentre la resta d'individus pertanyen probablement a la forma monoansada Is. 126 (NMI: 12), i presenten totes el característic fil únic, gruixut, aplicat a la vora per tal reforçar-la (28, 69, 86, 117, 142, 154, 162, 163, 184, 220, 227 i 228).

Dos cossos d'ampolla, amb un tint de color lleugerament melat i diferenciables de les vores (**NMI: 2**) presenten també la superfície decorada amb abrasions, un d'ells amb un patró decoratiu ortogonal bilineal, amb ovals intercalats dins de la trama (180), i l'altre amb un patró romboïdal, ortogonal i trilineal, amb ovals intercalats en la trama (240). Totes aquestes peces decorades amb motius abrasats són sens dubte importacions.

-Plats/bols: Només s'ha conservat un fragment de de peu anular massís pertanyent a un bol o plat, assimilable a la forma Foy 10 (**NMI: 1**)(116). També cal tenir en compte —per la seva singularitat—, l'absència de bols de vora tubular Is. 115. Aquests són habituals en els contextos de la resta de la Tarraconense i en canvi, inexistent al Pla de Palol. Probablement no es van elaborar mai en aquest taller i les escudelles Is.116 —elaborades *in situ*—, el substituïen funcionalment.

-Pots/olletes: Només es conserven tres fragments pertanyents a tres peces (**NMI: 3**), concretament un fragment de vora de recipient globular i vora exvasada, assimilable al pot-olleta Isings 94 (37), i dos fragments de fons que poden atribuir-se a aquest forma, un aplanat de mòdul petit (264) i l'altre, cònic, pertanyent a un mòdul gran (229).

-Amforisc. Els fragments d'uns cos estret amb dues nanses i amb la superfície decorada amb ovals concèntrics abrasats, ens permet identificar una àmfora Is. 60 (251)(**NMI: 1**), tipus *spatheion*, com la documentada a l'abocador del carrer Vila-roma de Tarragona (Vol. II, Làm. 343: 64) i que assimilem com una variant tardana del tipus Isings 60. Es tracta d'una importació.

-Ornament: es conserven dos fragments de braçalets (**NMI: 2**) circulars i de secció oval, elaborats en massa de vidre negrós translúcid, però ara totalment opac (41 i 192). També es conserva un fragment de dena bicònica elaborada en massa de color verd maragda, opaca (266).

-Indeterminat: dos fons no són atribuïbles a cap forma precisable (153 i 156).

-Rebuig de producció. Entre el total de vidres recuperats, destaquem la documentació d'un nombre significatiu de rebuigs de taller (*fr:mors/en:moils*). Es tracta de parts de les peces segregades durant el procés de fabricació, en especial aquelles peces que eren obtingudes mitjançant el tallat de la boxa en calent per obtenir el recipient, i que són els de vora tallada. La resta del fragment quedava adherit a la canya de bufar i era destinat al reciclatge. En total s'han conservat 60 fragments pertanyent a un mínim de trenta rebuigs (**NMI: 30**).

A partir del diàmetre de les vores podem deduir que aquests rebuigs pertanyen a la fabricació de dos tipus de recipient de vora tallada. Un primer grup (**NMI: 10**) amb uns diàmetres entre 8 i 10 cm, que caldria associar a l'elaboració dels gots Isings 96 (4, 39, 40, 98, 119, 132, 133, 236 i 249), i un segon grup (**NMI: 10**) amb diàmetres entre els 11 i 15 cm, i que cal associar a la producció de les escudelles Isings 116/117 (2, 3, 22, 23, 31, 33, 55, 56, 61, 96, 105, 217, 235, 248 i 250). Altres rebuigs conservats pertanyen a l'embocadura de la canya de bufar (**NMI: 7**)(32, 54, 60, 95, 127, 200 i 268), i que ens indica que el diàmetre màxim d'aquesta oscil·lava entre els 1'6 i 3 cm. La resta de rebuigs són fragmentaris i no conserven cap de les vores (**NMI: 3**).

-Nuclis de lingot. Es compta amb catorze fragments de nucli de lingot (**NMFrag.:14**), recuperats en diferents àmbits d'habitació del jaciment. Es tracta d'esclats de mida considerable procedents de la fracturació dels lingots de vidre per fondre'ls al gresol. Entre ells se'n destaca un lingot (UE 1310-Àmbit 26), sencer o parcial, de forma rectangular i de 15x10x10 cm, de color verd olivaci. Aquestes restes són definitives per identificar l'existència d'un taller de vidre durant el segle V al Pla de Palol.

Vidres del segle VI

Procedents dels estrats de la Fase III (segle V)¹⁹⁹ i de la Fase IV (segle VI), es conserven un total de **72** fragments de vidre pertanyents a un mínim de vint-i-set peces (**NMI: 27**). Les formes identificades són només tres: les escudelles Foy 21a, els got Foy 21b, i la copa de tija buida Foy 23a.

En conjunt s'han conservat els fragments de 19 escudelles Foy 21a (**NMI: 19**), set d'elles elaborades en massa de vidre verd clar o gairebé incolor, i tretze d'elles elaborades en massa de vidre grogós. Sis d'elles presenten fils de vidre blanc aplicats en espiral anellant la vora (o la seva empremta), mentre un fons d'una setena peça presenta una decoració de fistons o garlandes al voltant del centre buit.

Les mides són interessants, ja que les escudelles de producció groga presenten uns diàmetres de vora més grans, entre els 15 i 20 cm, en comparació a les de la producció verd aigua, aquestes amb uns diàmetres de vora entre els 13 i 15 cm.

La següent forma documentada són els gots carenats Foy 21b, amb un mínim de sis exemplars (**NMI: 6**) tots elaborats en vidre grogós. Finalment s'han conservat el peu i una vora de dues copes de tija buida Foy 23a (**NMI: 2**) també elaborades en massa de vidre grogós.

En conjunt, la presència d'aquestes formes l'associem a la Fase IV, amb una reocupació del recinte de la vil·la datable entre finals del segle V i el segle VI. Cal tenir en compte però, que els vidres de color grogós tenen una cronologia entre mitjans i finals del segle VI a la resta de jaciments estudiats, fet que ens indicaria una reocupació del solar de la vil·la amb una durada temporal més llarga que la proposada inicialment a la publicació.

¹⁹⁹ Alguns estrats de la Fase III, que són datats al segle V a la publicació monogràfica, contenen vidres més tardans que no pas la cronologia del mateix estrat (com també passa amb algunes de les ceràmiques), i per tan es tracta d'intrusions o bé que aquests estrats són de cronologia més tardana que la proposada a la publicació.

D. CONCLUSIÓ

L'estudi del vidre de la vil·la romana del Pla de Palol aporta nous coneixements per entendre la producció d'aquest tipus de materials. Amb la identificació dels nuclis de lingots i dels rebuigs de producció es pot afirmar l'existència d'un taller secundari, o sia, d'elaboració de recipients de vidre a l'àmbit de la mateixa durant el segle V. Aquest taller, a partir dels indicis, es va centrar en la producció de només tres tipus de peces: els gots Isings 96, les escudelles Isings 116 i les gerres Isings 120. No sabem si van produir altres tipus de recipients donat que no en conservem restes o indicis que ens permetin identificar-ne la producció local. La presència de nuclis o lingots de vidre, que cal creure importats de tallers primaris, devia efectuar-se molt probablement via marítima, donat que el Pla de Palol es localitza a mig camí de la línia de cabotatge entre *Barcino/Iluro* i *Emporion*. La presència de diferents peces de vidre pertanyents a vaixelles domèstiques ens indica la proximitat d'una vil·la altimperial encara per excavar, amb alguns recipients luxosos com els vidres mosaic *millefiori* (s. I) o els gots de vidre gravat (s. IV). Aquesta perviuria en activitat fins a finals del segle IV quan es procedí a la construcció d'una extensa *pars rústica*, que es correspon amb la part excavada a les campanyes de 1998/1999. A les darreries del segle V, la part excavada va ser espoliada, desmantellada i freqüentada fins a mitjan o finals del segle VI.

En la següent taula, podem veure la presència del NMI dels tipus formals per àmbits i períodes:

Pla de Palol	s. I-III	S.IV-V					S.VI-VII			Total	
		Àmbits	Totes	Is. 96 106 109	Is. 115	Is. 116 i 117	Is. 120 i 126	Altres	Foy 21a		Foy 21b
Àmbit 1			2		2						4
Àmbit 2			2								2
Àmbit 3	2		36		17	3	11	3			72
Àmbit 4	3		2		2		1				8
Àmbit 6			2		2	1					5
Àmbit 9	1		2								3
Àmbit 12	1					1		1			3
Àmbit 13			3		1	1	1	1			7
Àmbit 14	4							1			5
Àmbit 15	3		3		1	1	2				10
Àmbit 17	2		1								3
Àmbit 18			2			1					3
Àmbit 19/20	1										1
Àmbit 23	1										1
Àmbit 24	1							2		1	4
Àmbit 25					1		2				3
Àmbit 25bis			1			1	1	1	2		6
Àmbit 26	5		5		7	5		6			28
Àmbit 27							1	4	1		6
Àmbit 28	11		2		2		1				16
Àmbit 30	1				1						2
Àmbit 31					1						1
Àmbit 32	1		5		2	3	6				17
Àmbit 33			2		2						4
Àmbit 34						2	1				3
Àmbit 35									1		1
Àmbit 35/38	2		1						1		4
Anivellament	2		2		3					1	8
Enderroc							2				2
Falca <i>Dolium</i>	1										1
Nivell circulació	1		1		1		2		1		6
Paviment							1				1
Superficial	1		3		2		1				7
Total	44		77		47	19	33	19	6	2	247
Total període	44				176				27		247

Taula 1. Vidre del Pla de Palol. NMI documentats a cada àmbit per forma i període.

007. Raset de Baix (Cervià de Ter, Gironès)

A. EL JACIMENT

El jaciment de Raset de Baix és una necròpolis excavada amb caràcter d'urgència en dues campanyes d'excavació efectuades l'any 1999, una primera sota la direcció de M. Fuertes i D. Punsetí, i una segona sota la direcció de B. Agustí²⁰⁰. En total, es van excavar sis tombes d'inhumació agrupades i formant una necròpolis, amb cinc d'elles construïdes en caixa d'obra i una altra amb el fons de *tegulae*. El conjunt s'interpreta com una necròpolis baiximperial, pertanyent a una vil·la propera, de la que se'n van trobar indicis a la primera campanya d'excavacions²⁰¹.

B. ELS CONTEXTOS ARQUEOLÒGICS

Procedents de les sis inhumacions, totes elles individuals, es van recuperar tres recipients de vidre formant part del dipòsit funerari. Tenim la relació dels següents materials:

Tomba 1: En caixa d'obra. Esquelet humà. Dipòsit funerari d'una moneda de bronze de Constanci II (337-361 dC) i una peça de vidre al cap de l'esquelet. Presència de 10 claus de ferro d'un taüt o baiard.

Tomba 2. En caixa d'obra. Esquelet masculí. Dipòsit funerari de mitja moneda de bronze. Presència de claus de ferro d'un taüt o baiard.

Tomba 3. Llit format per tres *tegulae*. Sense ossos humans. Dipòsit funerari d'una ampolla de vidre (Isings 126).

Tomba 4A. En caixa d'obra i sense restes humanes, amb una ampolla de vidre (Isings 104A), i vuit claus de ferro d'un taüt o baiard.

Tomba 4B. En caixa d'obra. Només amb ossos humans.

Tomba 6. En caixa d'obra. Una moneda de bronze i dos claus de ferro. Sense ossos humans.

C. EL VIDRE

Es conserven diferents fragments de vidre de la intervenció 1999, procedents de l'àmbit de la necròpolis i atribuïbles a un número mínim de cinc peces (**NMI: 5**)(Vol. II, Làm. 23).

Procedent de la **Tomba 1** es conserven els fragment molt esmicolats d'un got de vidre verd clar, gairebé incolor, de la forma Isings 106 (1). De la **Tomba 3** es conserva una ampolla (2), sencera, de vidre verd clar i de la forma Isings 126. És una ampolla cilíndrica, de coll diferenciat i vora exvasada, amb un fil de vidre aplicat en espiral al llavi extern i amb una nansa de cinta disposada en L entre la vora i la carena de l'espatlla.

²⁰⁰ Fuertes, Punsetí 1999; Agustí 1999.

²⁰¹ Fuertes, Punsetí 1999.

Així mateix, entre les terres de rebliment d'aquesta tomba es va recuperar un fragment informe, de color marronós-ambre, de got bufat en motlle amb el motiu en bresca d'abella, atribuïble a un got Isings 96.2c / 107a (3).

Procedent de la **Tomba 4A** es conserva un flascó de vidre verd clar (4), trencat en varis fragments, pertanyent a la forma Isings 104A. Presenta una vora exvasada, de llavi arrodonit i decorat amb una incisió lineal horitzontal, un cos globular lleugerament carenat i un fons amb repeu anular elaborat a partir d'un fil enrotllat. Finalment i procedent del nivell superficial de la necròpolis i, per tant sense context precís, es conserva un penjoll sencer de color blau cobalt, en forma de gerret, elaborat amb la tècnica de l'enrotllat i modelat sobre un vareta de ferro (5). Totes aquestes peces s'haurien de datar dins del segle IV, moment de funcionament d'aquesta necròpolis, a jutjar per la moneda de Constanci II, la tipologia dels enterraments i el ritual funerari.

D. CONCLUSIÓ

Les peces documentades a les excavacions de l'any 1999 a la necròpolis del Raset de Baix ens permeten veure un dels escassos exemples de dipòsits funeraris associats a tombes baiximperials. El fet que es tracti d'una necròpolis petita, probablement de caràcter familiar i associada a una vil·la romana, ens aproxima a l'ús dels recipients de vidre amb finalitats funeràries, com són libacions o ungiments del cadàver, molt habituals al món funerari romà del nord d'Europa.

008. Les Goges (Sant Julià de Ramis, Gironès)

A. EL JACIMENT

La necròpolis de Les Goges es localitza en una ampla terrassa fluvial a les proximitats de la muntanya de Sant Julià de Ramis, a uns sis kilòmetres al nord de Girona. Aquesta va ser excavada en extensió en una única intervenció d'urgència, l'any 1991, sota la direcció de B. Agustí i Ll.-E. Casellas²⁰². D'aquesta necròpolis se n'han publicat diferents articles i una monografia²⁰³.

El jaciment consta de 207 sepultures o tombes d'inhumació²⁰⁴, de les que es van recuperar 173 individus, alguns d'ells molt malmesos. La tipologia de les tombes variava molt poc, documentant-se només fosses d'extrems arrodonits o rectangulars i en algun cas en caixa de lloses. Les cobertes degueren ésser, en la majoria de casos, de llatets de fusta²⁰⁵ i d'altres amb lloses de pissarra o travertí. Totes les inhumacions eren individuals, excepte un cas amb una

²⁰² Agustí, Casellas 1991.

²⁰³ Agustí *et alii* 1993.

²⁰⁴ A més de nou sitges cronologies diferents, vegeu Agustí *et alii* 1993.

²⁰⁵ A partir del registre estratigràfic els autors documenten "restes de de lloses de pissarra amb còdols, a vegades només esquerdisos" en els reompliment de les fosses (Agustí *et alii* 1993). A les excavacions de Can Gambús 1 (Sabadell) i la Plaça Major (Castellar del Vallès) aquestes restes pertanyen sempre a falques de cobertes elaborades amb material perible com són llatets de fusta o troncs, dels que se'n conservava l'empremta.

inhumació doble (Ent.131) i una inhumació amb una reducció d'ossos en el seu rebliment (Ent.216). El gest funerari era sempre en decúbit supí (o dorsal), orientat amb el cap a l'oest i els peus a l'est. L'estudi antropològic no aporta dades rellevants més enllà de les habituals.

B. ELS CONTEXTOS ARQUEOLÒGICS

Únicament dos dels enterraments presentaven algun tipus de dipòsit funerari. Concretament aquests eren:

Enterrament 131. (inhumació doble). Restes de vidre verd clar, molt desintegrades, atribuïbles a un recipient tipus ungüentari.

Enterrament 108. (individu adult femení). Amb una moneda d'or localitzada al peus, un *tremis* de Khindasvint de seca de Tarragona (642-653), un anell de bronze amb emblema gravat, i un collaret format per tretze denes de vidre, dues tanques i una moneda falsa foradada, un *tremis* de coure banyat en or, de Suíntila (621-631) i seca de Tarragona²⁰⁶.

C. EL VIDRE

Les denes de vidre de collaret recuperades a la intervenció de 1991 són tretze (**NMI: 13**)(Vol. II, Làm. 24), junt amb dues tanques de bronze amb decoració d'acanalats, i una moneda falsa foradada, segurament pertanyents al mateix collaret. Les denes són classificables de la següent manera:

- 1 dena anular de color verd clar opac (2)
- 2 denes anulars de color blau fosc, opaques (1 i 13)
- 1 dena globular de color taronja, opac (7)
- 2 denes globulars de color verd, opaques (9 i 11)
- 2 denes cilíndriques verdes, opaques (6 i 8)
- 4 denes cilíndriques i irregulars, d'ambre (3, 5, 10 i 12)
- 1 dena de color blau marí, opaca (4)

D. CONCLUSIÓ

La presència d'un collaret amb denes de vidre (i una moneda-penjoll) en un context d'època visigoda avançada (*post quem* 642-653 dC) és un dels rars exemples d'abillament personal dipositat amb l'inhumat. Els collarets o denes de vidre en context funerari són un dels tipus de dipòsit funerari que constitueixen una pauta a l'antiguitat tardana, amb paral·lels anterior a la Seu Episcopal d'*Egara* i la necròpolis Paleocristiana de Tarragona, i habituals al món funerari del cercle cultural visigòtic i merovingi.

²⁰⁶ Les monedes són identificades correctament a López Vilar 2002.

009. El *castellum* (Sant Julià de Ramis, Gironès)

A. EL JACIMENT

El jaciment es localitza al cim del turó o muntanya de Sant Julià de Ramis (Gironès), ocupat en el seu moment per un poblat ibèric emmurallat i de gran dimensions. Aquest va ser excavat en extensió en quatre campanyes, entre els anys 2000 i 2003, sota la direcció de J. Burch²⁰⁷, i actualment es troba restaurat, reconstruït i museïtzat²⁰⁸. D'aquestes intervencions se n'ha publicat una monografia detallada²⁰⁹.

En les diverses campanyes esmentades es va documentar l'estructura d'un edifici de pedra lligada amb morter de planta ortogonal, amb un eix simètric i dividit en varies estances, també simètriques. L'estructura, molt singular, presenta pilars adossats a les cares internes de les estances, que s'han interpretat com fonamentacions d'arcs i l'existència d'un pis superior²¹⁰. L'estratigrafia és molt simple i presenta només alguns nivells de rebliment excavats a l'interior i exterior de l'edifici. S'han proposat varies fases de construcció i reconstrucció datades pels autors des del segle IV als segles VII-VIII. De la lectura detallada de l'estratigrafia i de la revisió de tots els materials conservats, cal valorar aquesta cronologia com errònia. En realitat es tracta d'un únic edifici, bastit *ex novo* sobre les restes del poblat ibèric de Sant Julià de Ramis, al cim del turó. Tots els materials ceràmics identificats com a baiximperials pels autors de la monografia són fragments de ceràmica del període ibèric. No hi cap material, —ni ceràmica ni vidre— datable entre els segles IV, V o VI. Els únics materials ceràmics (i també els metalls i els vidres) atribuïbles a l'antiguitat tardana són datables entre el segle VII i mitjan segle VIII. El "Castellum" seria un edifici àulic, d'època visigoda, amb paral·lels estructurals idèntics als jaciments del Tolmo de Minateda (Hellín)²¹¹ i a Els Casals de Mas de Sabater (Morella, Castelló)²¹².

B. ELS CONTEXTOS ARQUEOLÒGICS

Els contextos identificats en aquest jaciment són molt pobres. Només se'n destaquen alguns nivells del rebliment interior de l'edifici, pertanyents a la fase d'abandonament, entre els que s'hi conserven algunes peces de ceràmica parcialment reconstruïbles. Es tracta d'olles de ceràmica de cuina elaborades al torn (biansades) i a mà, gerrets de ceràmica oxidada elaborada al torn, un parell d'ampolles oxidades al torn de ceràmica visigoda i alguns fragments de *dolia* tardana. Procedents d'altres estrats també es conserven una vora d'àmfora

²⁰⁷ Burch 1997-1998; Burch 2000-2001; Burch *et alii* 2002-2004; Miquel-Sagrera 2005-2007.

²⁰⁸ Vegi's la memòria del procés de consolidació i de restauració de les estructures del "castellum", Burch 2000-2003.

²⁰⁹ Burch *et alii* 2006.

²¹⁰ En realitat es tractaria dels pilars de sustentació d'un paviment de bigues i llates de fusta, amb una cambra d'aire per mantenir-lo sec de les humitats. Trobem paral·lels idèntics al Tolmo de Minateda (Hellín)(Gutiérrez, Sarabia 2013).

²¹¹ Vegi's la nota 210.

²¹² De Antonio, Pérez 2019. Comunicació presentada per José Manuel de Antonio Otal: "Contextos del edificio visigodo de Els Casals del Mas de Sabater (Morella)". Presentat a *International Workshop. Things on site: the early medieval period in context (7th to 10th centuries)*, del 26 al 28 de setembre de 2018, Universitat d'Alacant, Aula Magna de la Facultat de Filosofia i Lletres.

Keay 61, una vora d'àmfora Keay 62 i un pivot d'àmfora Keay 61/62²¹³. Aquests materials són idèntics als documentats al Puig Rom i a *Ruscino*, en les fases del segle VII-VIII. Així mateix també es va documentar la presència d'elements d'indumentària com són una sivella de bronze liriforme i una sivella amb placa articulada (de ferro) de filiació merovingia, a més d'un gerro de bronze. Entre els estris de ferro recuperats se'n destaquen un cademat, tres puntes de llança lanceolades, una punta simple o guasp de llança (cast: *regatón*), una destal i unes làmines de ferro (anomenades manetes d'escut pels excavadors), a més de diferents sivelles d'arres²¹⁴.

C. EL VIDRE

En total es conserven **10** fragments de vidre de les intervencions 1998-2003, atribuïbles a un número mínim de cinc peces (**NMI: 5**)(Vol. II, Làm. 24).

Aquest són formats per una base de peu tubular de copa Foy 23a (**NMI: 1**)(1), una vora (2), dues tiges recargolades (3 i 4) i dos peus (5 i 6) de copa Foy 27, atribuïbles a un mínim de dues peces (**NMI: 2**) i un fons i un informe d'ampolla globular Foy 26 (**NMI: 1**)(7). Així mateix es conserva una dena anular de vidre blau cobalt translúcid (8), que inicialment podríem haver atribuït a l'antiguitat tardana, i ara, vista la presència de material ibèric residual en tots els contextos, la considerem una peça de vidre "celta", d'època ibèrica i residual (**NMI: 1**).

D. CONCLUSIÓ

Les peces de vidre documentades al "castellum" de Sant Julià de Ramis són escasses i només testimonials. Amb un mínim de quatre peces coetànes a l'edifici, aquesta dada només ens permet indicar la seva coetaneïtat amb la resta de materials d'època visigoda documentats al jaciment (s. VII-VIII).

010. Vilauba (Camós, Pla de l'Estany)

A. EL JACIMENT

La vil·la romana de Vilauba (cat: Vila Blanca) es localitza en un vessant molt suau dels turons de la serra de Sant Patllari, per sobre de les planes agrícoles de la vall de Vilauba, i que envolten l'Estany de Banyoles. El jaciment, conegut des de principis de segle XX ha estat objecte de campanyes d'excavació successives i ininterrompudes des l'any 1978 fins a l'actualitat, dirigides i coordinades els darrers anys per P. Castanyer i Q. Tremoleda. De les excavacions

²¹³ UEs 3122, 2675 i 2000 respectivament. Les tres nanses atribuïdes a la forma Keay 61 (ues. 2312, 2316 i 3122) són nanses d'àmfora africana no identificables tipològicament, més encara si es té en compte la presència d'àmfores nord-africanes de tipus púnic tripolità al poblat ibèric precedent, amb nanses idèntiques.

²¹⁴ A l'article, de Garcia, Vivó 2003, s'hi identifiquen unes làmines de ferro, interpretades com a manetes d'escuts, singulars i sense paral·lels coneguts. En canvi si que es troben paral·lels de frontisses i aplics de mobles, molt semblants, documentats al món anglosaxó i a l'Europa continental del període de les migracions. La resta de materials, com les puntes de llança, són estris cinegètics habituals en contextos des d'època romana fins a períodes posteriors.

efectuades fins l'any 1999 se n'ha publicat una monografia detallada²¹⁵. En aquesta, els seus autors perioditzen les estructures constructives i materials de la vil·la en les següents fases²¹⁶:

Fases 1-2. Segle I (50-75 dC). Construcció d'una vil·la residencial articulada mitjançant un corredor al voltant d'un pati central, amb un *balneum* en un extrem.

Fase 3. Segle II-mitjan segle III (100-270/280 dC). Reformes i destrucció amb un incendi que segella el rebost, amb tot el seu *instrumentum domesticum —in situ—*.

Fase 4. Segle IV (300-350 dC). Reconstrucció de part de la vil·la amb estructures eminentment productives.

Fase 5. Segles IV-VII. Remodelacions i construcció d'un *torcularium* i d'un gran pati obert. Abandonament al segle VII. Construcció de tres cases o unitats d'habitació d'època visigoda a la terrassa inferior, —*ex novo*— (s. VI-VII)²¹⁷.

B. ELS CONTEXTOS ARQUEOLÒGICS

A la publicació del jaciment hi consten diferents estudis annexos, entre els quals trobem un treball monogràfic dels vidres recuperats a les campanyes d'excavació efectuades entre els anys 1977 i 1999²¹⁸. En aquest estudi es presenten diferents recipients de vidre pertanyents a les formes Foy 21a i Foy 23, procedents de diferents unitats estratigràfiques, datades dins del període baiximperial (s. IV-V)²¹⁹. A partir dels vidres conservats²²⁰, aquests estrats han d'ésser de cronologia posterior i s'han de datar tots ells —sense excepció—, dins dels segles VI-VII, i pertanyen a la fase en què una part de la estructura arquitectònica de la vil·la es reutilitzada com àrea productiva, amb la construcció d'una cel·la vinària centrada en una premsa. Cal remarcar l'absència de recipients vidres de vora secant o tallada, com són els gots ls. 96 i 106 i les escudelles ls. 116 i 117, els recipients més comuns i característics dels segles IV i V, que no van ser identificats o esmentats a la publicació monogràfica²²¹. La seva absència distorsiona notablement la comprensió global del conjunt del registre vitri de la vil·la romana.

La resta de materials recollits en el present estudi són testimonials, i només s'exposen aquelles peces que són diagnosticables amb seguretat i permeten il·lustrar una fase cronològica significativa de la vida de la vil·la. La resta de vidres recollits a la publicació, molt fragmentaris i d'adscripció tipològica més laxa, haurien d'ésser estudiats amb més detall i procedir a agrupar-los estratigràficament.

²¹⁵ Castanyer, Tremoleda 1999.

²¹⁶ Periodització estreta de Castanyer, Tremoleda 1999: 165-167.

²¹⁷ La darrera fase és ampliada i desenvolupada a Castanyer, Dehesa, Tremoleda 2012.

²¹⁸ Palmada 1999.

²¹⁹ Es tracta de les següents unitats estratigràfiques: tres d'elles datades al segle IV (ues.525, 536 i 656), i una altra datada al segle V (UE 769). La UE 543 és adscrita al segle VI, i la UE 66 a la fase d'abandonament (s. VI-VII). Les ues.79 i 231 no s'esmenten en l'apartat dels registres ceràmics. Els estrats superficials no tenen valor cronològic.

²²⁰ Castanyer, Tremoleda 1999: 233-260.

²²¹ Palmada 1999. A l'estudi monogràfic dels vidres, els recipients baiximperial són pràcticament absents. Només s'hi identifica un fons de peu anular de gerra ls. 120/121 (Palmada 1999: 298, lám. 116, fig. 18).

C. EL VIDRE

En total es presenten **77** fragments de vidre de les intervencions efectuades entre els anys 1978 i 1999, atribuïbles a un número mínim de trenta-nou peces (**NMI: 39**)(Vol. II, Làm. 25-27).

Els recipients de vidre més antics (**NMI: 6**), són coetanis al moment fundacional de la vil·la datat en el tercer quart del segle I (50-75 dC)²²². Entre aquests es conserven una vora de bol de costelles ls. 3 (1 i 2), i dos fons de bol de costelles bufat en motlle, assimilables a la forma AR 30.1 (3 i 4). També cal destacar la presència de dos got bufats en motlle, un d'ells pertanyent a un got cilíndric amb oves ametllades en relleu (5), i l'altre a un segon got decorat amb cercles o botons també en relleu (6), ambdós pertanyents a la forma ls. 31. Tots aquests materials s'han de datar a partir de mitjan segle I, amb un moment preferent dins del període Flavi.

Entre els recipients datables en el segle II i la primera meitat del segle III (**NMI: 12**) se'n destaca la presència de diferents peces de vaixel·la incolora pertanyents al servei de taula²²³. Així trobem una vora angular de plat elaborat en motlle IN 142 (AR 16.1) (7), i dues vores de plat grans elaborats també en motlle, decorades amb una línia incisa al llavi interior, pertanyent a la forma IN 130 (AR 18) (8 i 9). Un fragment de vora es atribuïble a un plat/safata més tardà, ja datable dins del segle III, pertanyent a la forma IN 139 (AR 24/25) (10). Destaca, per la seva raresa en els contextos de la Tarraconense, un gran fragment de nansa de safata motllurada elaborada en motlle, que imita les formes de vaixel·la d'argent del període Antoní i Sever, i que pertany a la forma ls. 97 (11).

Altres recipients d'aquest període també són fàcilment identificables, amb diferents variants del bol cilíndric ls. 85, decorat amb un fil de vidre aplicat anellant el cos (12 i 13), o les copes de cos allargat i de tija globular ls. 86, identificables a partir d'una vora (14) i d'un peu pla (15). Aquest darrer, potser, també podria atribuir-se a la base d'una gerra de tija globular. Així mateix s'hi identifiquen les vores de dues ampolles o gerres incolora amb un fil de vidre aplicat anellant el llavi exterior (16 i 17).

Entre els objectes no recipients cal esmentar els fragments d'almenys tres fulls de vidre pla de finestra (**NMI: 3**)(18-20), incoloros i verdosos, recuperats en l'anivellament de l'àmbit 45 i datables entre els segles II i III, i que constitueixen un dels pocs contextos ben datats amb vidre de finestra de la Tarraconense Oriental²²⁴.

També cal destacar la presència d'un bol cilíndric de color verd clar²²⁵, amb tres nanses de plaqueta adherides a la vora (21), recuperat en el nivell d'incendi del rebost (c.270 AD). Es tracta d'una llàntia triansada, la primera en context estratigràfic datat, i que és probablement

²²² Procedents de les ues.501, 544, 634, 662 i 904.

²²³ Procedents de les ues. 32, 37, 66, 131, 543, 722, 736, 800 i l'estrat superficial. Dues vores incoloros amb un fil aplicat, –identificades erròniament com a peus de copa–, són pertanyents a gerres o ampolles (Palmada 1999: 298, làm. 116, núm. 11 i 15).

²²⁴ A l'estudi monogràfic dels vidres s'esmenta que aquests procedeixen de l'àmbit 46 (Palmada 1999: 295). A l'estudi estratigràfic de la vil·la aquests són ubicats i referenciats correctament com a recuperats a la UE 735 de l'àmbit 45 (Castanyer, Tremoleda 1999: 81-82, fig. 77).

²²⁵ Procedent de la UE 557.

la làmpada d'il·luminació de l'àmbit. Aquest tipus formal serà el tipus de llàntia predominant al segle següent, com per exemple, a la necròpolis paleocristiana de Tarragona.

Els recipients de vidre d'època visigoda²²⁶ (**NMI: 16**) són formats per un mínim d'onze escudelles Foy 21a (22-32), elaborades en masses de vidre verd aigua i grogós, la majoria d'elles decorades amb fils de vidre blanc aplicats en espiral anellant la vora (22-30), i unes altres dues més, llises i sense decorar (31-32). També trobem altres tipus de recipients, com són un got cònic Foy 21c de color verdós, decorat amb fils de vidre blanc disposats en fistons al cos (33), i almenys dues vores (34 i 35) i dos peus cònics d'anell tubular (36 i 37), pertanyents a quatre copes de tija buida Foy 23a. Aquestes copes de vidre verdós, s'haurien de datar ja dins del segle VII.

Finalment cal anotar la presència de dues denes de cos anular (**NMI: 2**), procedents d'estrats superficials, una d'elles de vidre negrós opac decorada amb un fil de vidre groc disposat en ziga-zaga (38) i l'altra de color verdós translúcid (39), ambdues datables tan en el període baiximperial com en el període visigòtic.

D. CONCLUSIÓ

Els vidres documentats a l'excavació de la vil·la romana de Vilauba permeten veure una seqüència ininterrompuda des de la seva fundació vers el tercer quart del segle I, fins a la seva desaparició com a lloc d'habitació, al voltant del segle VII.

Entre ells cal destacar la presència de diferents peces de vaixel·la, com són plats, copes i una safata, de vidre incolor característic del segle II i III i que reflecteixen un nivell vida acomodat. Tot i això, s'ha de tenir present que no s'han excavat els abocadors domèstics de la vil·la i que l'estudi del vidre no ha estat exhaustiu.

Els vidres baiximperial documentats són gairebé inexistents i caldria una revisió en profunditat de tots els fragments ja que a l'estudi monogràfic els recipients de vora tallada, molt característics del baix imperi, no hi són presents.

Finalment cal remarcar la presència d'un conjunt notable, presumiblement molt més alt, de recipients de vidres del l'antiguitat tardana (s. VI-VII), entre el que se'n destaquen les escudelles Foy 21a i les copes de tija buida Foy 23a. La revisió de l'atribució cronològica dels estrats on van ser recuperades comporta una reinterpretació de l'ocupació del jaciment en aquesta darrera fase. Aquests vidres, junt amb la documentació de tres cases d'època visigoda excavades en campanyes posteriors a l'estudi monogràfic²²⁷, permeten reinterpretar la reconversió d'una part de l'espai físic de la vil·la baiximperial, aleshores ensorrada, com l'àrea productiva (o cel·la vinària amb una premsa) del vilatge de l'antiguitat tardana format per les tres cases esmentades.

²²⁶ Les escudelles Foy 21a són procedents de les ues. 66, 76, 79, 536, 543, 656. El got cònic Foy 21c de la UE 535. Les copes de tija buida Foy 23a de les ues. 231, 535, 769 i d'un estrat superficial. Les dues denes procedeixen de nivells superficials.

²²⁷ Castanyer, Dehesa, Tremoleda 2012.

011. L'Aubert (Vall d'en Bas, La Garrotxa)

A. EL JACIMENT

El jaciment de l'Aubert és una feixa allargassada localitzada a un centenar de metres de la masia de L'Aubert, a la dreta del riu Fluvià i al sud de la Vall d'en Bas (La Garrotxa). En aquest replà de transició entre els prats del fons de la vall i el pendent boscos de la muntanya es localitzen les estructures excavades entre els anys 2006-2013, en un projecte d'investigació de la UAB, dirigit per C. Folch i J. Gibert i amb la coordinació de Ramon Martí²²⁸. Els directors de l'excavació n'han proposat les següents fases, que subscriu plenament:

Fase 1. Segles VI i VII. Un clos o tanca de fusta amb 16 forats de pal i un àmbit d'habitació construït (A-5), amb un fogar o llar de foc al seu interior. Presència de quatre sitges i quatre encaixos de *dolia*.

Fase 2. Segles VI i VIII. Construcció d'un mur perimetral de pedra i d'un edifici amb dos àmbits (A-1 i A-3), amb una llar de foc i encaixos per a estructures de fusta. Presència d'un altre àmbit de 2x2 metres (A-4) proper —potser un celler— degut a la presència de vores de *dolia*. Obertura i rebliment de 12 sitges.

Fase 3. Segles IX-X. Documentació de dos grans fons de cabana ovalats (C-1 i C-2), excavats al substrat geològic, de 6,2 i 10 metres de llarg respectivament. La cabana C-2 presentava 5 forats de pal i 4 encaixos al seu interior, a més d'una olla de ceràmica encastada al subsòl i dues sitges al sud de l'àmbit. Presència d'un retall o fons de cabana ovalat, molt escapçat (C-3), un mur i sis sitges més en un altre sector.

D'algunes d'aquestes estructures se n'han efectuat diferents datacions de ¹⁴C, i que resumim a continuació en la següent taula²²⁹:

L'Aubert - datacions ¹⁴ C						
Retall s.3	Carbó	UBAR-1199	375 ± 35 BP	RAD	AD 1445-1662	95,4% cal 2σ
Feixa	Carbó	UBAR-1200	700 ± 30 BP	RAD	AD 1260-1387	95,4% cal 2σ
A-5 fogar	Carbó	Beta-320789	1420±30 BP	AMS	AD 600-660	95% cal 2σ
E-7 sitja	Fauna	Beta-289562	1550±40 BP	AMS	AD 420-600	95% cal 2σ
A-1 fogar	Carbó	Beta-277762	1280±40 BP	AMS	AD 660-810	95% cal 2σ
C-2 olla	Fauna	Beta-289563	1130±40 BP	AMS	AD 780-1000	95% cal 2σ

Taula 2. Datacions de ¹⁴C de l'Aubert (Vall d'en Bas).

B. ELS CONTEXTOS ARQUEOLÒGICS

Les estructures de la **Fase 1** van proporcionar ceràmiques de cuina reduïdes elaborades al torn, essencialment olles, i en menor mesura cassoles i bols, junt escassos fragments informes d'àmfora africana i de *dolia*. Les estructures de la **Fase 2** només van proporcionar fragments de ceràmiques reduïdes de cuina, únicament d'olles reduïdes elaborades a la torneta, amb algunes de vora bisellada o bífida.

²²⁸ Folch, Gibert 2011; Folch, Gibert 2015.

²²⁹ Extretes de Folch, Gibert, Martí 2019.

Els materials de la **Fase 3** (s. IX-X) eren formats per olles de cuita reduïda elaborades a la torneta, i gerres de ceràmica oxidada espatulades. En un d'aquests contextos carolingis es va recuperar un òbol de plata d'imitació carolíngia (s. X).

C. EL VIDRE

En total es conserven **32** fragments de vidre de la intervenció 2006-2013, atribuïbles a un número mínim de nou peces (**NMI: 9**)(Vol. II, Làm. 28).

Entre aquests destaquem la presència de quatre peces procedents del rebliment de la sitja 7 (E-7), amb una datació de ¹⁴C entre els anys 420 i 600 dC. En concret s'hi van documentar un fons de got Isings 96 (2) de color verd oliva —d'aspecte rodats— i tres vores d'escudella Foy 21a, dues d'elles de color verd aigua (3 i 4) i una altra grogosa (5), decorades amb fils de vidre blanc anellant la vora.

Procedent d'una altra estructura atribuïda a la Fase 1 es conserva una vora d'escudella Foy 21a, elaborada en massa de vidre grogós i amb empremtes de fils de vidre anellant el llavi (1).

Les restants peces identificades són procedents dels contextos de la Fase 2 (s. VII-VIII), i són una vora d'escudella grogosa (6) —residual—, trobada junt amb diferents fragments d'una mateixa escudella Foy 21a de vidre verdós (7). Finalment i procedents d'un mateix estrat, es conserven dues vores de copa de tija buida Foy 23a de color blau cel o blau-verd (8 i 9).

D. CONCLUSIÓ

Els fragments de vidre recuperats a les estructures de la granja d'època visigoda de l'Aubert (Vall d'en Bas), permeten comprovar com alguns jaciments localitzats en àrees geogràfiques molt apartades, ja als vessants del Prepirineu, presenten materials idèntics als documentats a la franja litoral de la Tarraconense. Cal destacar la presència de les escudelles Foy 21a elaborades en colors verd aigua i grogós, que es poden atribuir a la fase inicial del jaciment, datable entre mitjan-final del segle V i el segle VI. Així mateix, també cal destacar la presència de dues copes de tija buida Foy 23a, que són els fòssils directors dels contextos del segle VII, i que ens ajuden a definir millor les fases atribuïbles a l'època visigoda plena d'aquest jaciment.

El vidre és absent en els contextos de la Fase III, d'època carolíngia, com és habitual a tots els territoris de la Marca Hispànica durant aquell període.

012. Els Ametllers (Tossa de Mar, La Selva)

A. EL JACIMENT

La vil·la romana dels Ametllers es localitza en un vessant suau del turó de Can Magí, articulada en diferents terrasses, i en una badia prop del mar. Aquesta va ser descoberta i excavada en extensió a principis de segle XX pel doctor I. Melé i més tard per A. del Castillo, i ha estat objecte de dues campanyes successives d'excavacions, amb una primera fase entre els anys

1985 i 1992 a càrrec d'A. López, R. Batista i M. Zucchitello²³⁰, i una segona fase entre els anys 1999 i 2004 dirigida Ll. Palahí i amb la coordinació de J.-M. Nolla²³¹. D'aquestes dues grans fases d'intervencions se n'han publicat sengles monografies. La darrera periodització del jaciment, la més acurada i elaborada efectuada fins ara, és la proposada per Nolla i Palahí. Aquesta és, a grans trets, la següent:

Fase 1. Segle I aC. Construcció d'una primera vil·la articulada dos sectors.

Fase 2. Canvi d'era. Construcció d'una vil·la, datable en el període augustal

Fase 3. Segle II / època Severiana. Reconstruccions i monumentalització de la vil·la en el període Severià. Aquesta és articulada en terrasses, amb una *pars urbana* amb terres d'*opus tessellatum* i estucs, *balneum*, nimfeu i peristil amb piscina i escultures de marbre. Terrassa inferior amb una extensa *pars rústica*.

Fase 4. Segles IV-V. Reconstrucció i ocupació de la vil·la, ara menys monumental que a la fase Severiana, tot i que a la *pars urbana* s'hi construí un mosaic d'*opus tessellatum* (s. IV), amb el motiu figurat del propietari o una personificació del mateix *fundus*, i amb les inscripcions "SALVO VITALE FELIX TURISSA" i "EX OFFICINA FELICES", amb el nom original de Tossa de Mar.

Fase 5. Segle VI. Ocupació precària i freqüentació de les estructures.

B. ELS CONTEXTOS ARQUEOLÒGICS

De les intervencions efectuades entre l'any 2000 i 2004, només en interessen els següents estrats de l'antiguitat tardana:

Àmbit 37 (Piscina): Procedents dels estrats de reblliment de la piscina Àmbit 37 (UEs 1097, 1098 i 1103), es van recuperar fragments d'ARS-D, formes Hayes 99 i Atlante 46.8-10, d'àmfora africana Keay 25, 61 i 62, i un *spatheion*. Aquest materials proporcionen una datació entre els segles VI i VII.

Àmbit 38 (Pati): procedents dels nivells de cobriment de l'àmbit 38 (UEs 1064, 1067, 1171 i 1364), es van recuperar ARS-D Hayes 59B, àmfora africana Keay 3A i 55A i 61A, i 11 monedes, concretament antoninians de Gal·liè (253-268) i Claudi II (268-270). La ceràmica reduïda de cuina hi és molt abundant. A partir de les àmfors i la ceràmica de cuina cal datar l'estrat dins del segle VI, probablement dins de la seva primera meitat.

Bloc Sud-Oest: Procedents dels estrats de cobriment del bloc d'edificacions del sud-oest (UE 1683 i 1711), es van recuperar fragments de TS. Lucente formes Lamboglia 1/3 i 2/37, ARS-D formes Hayes 59, 61A, 70(?) i 87B i àmfors Africana II i Keay 3B i 62Q, materials que proporcionen una datació laxa entre finals de segle V i el segle VI.

²³⁰ López *et alii* 2001.

²³¹ Palahí, Nolla 2010.

C. EL VIDRE

En total s'ha considerat **123** fragments de vidre²³² de la intervenció 2000-2004, atribuïbles a un número mínim de catorze peces (**NMI: 14**)(Vol. II, Làm. 28).

Àmbit 37 (Piscina): D'aquest estructura es conserven un fragment de cos de vas facetat incolor (9), del període flavi o del segle II, i clarament residual; dues vores d'escudella Foy 21a, una d'elles amb l'empremta d'un fil de vidre blanc anellant la vora (11) i l'altra llisa (8). També s'hi identifiquen dues vores de copa Foy 23a (6 i 7), i una vora d'ampolla Foy 26 (10). La datació d'aquests materials oscil·la entre mitjan del segle VI i mitjan segle VII.

Àmbit 38 (Pati): Procedents dels diferents estrats de cobriment d'aquest àmbit s'hi identifiquen una vora de plat o safata incolora AR 24/25 IN 138 (3), una vora de bol incolor Is. 80 / IN 129 (4), un fons incolor de copeta, de peu anular massís AR 13.2 / IN 134 (1), i un fons de flascó o ampolla cilíndric (2). L'única peça clarament de l'antiguitat tardana és una vora d'escudella Foy 21a (5).

Bloc Sud-Oest: En aquests estrats de cobriment i freqüentació s'hi identifiquen tres escudelles Foy 21a, de color verd aigua, dues d'elles amb fils de vidre disposats en espiral anellant la vora (12 i 13) i una altra llisa (14). Aquestes s'haurien de datar dins del primer terç del segle VI.

D. CONCLUSIÓ

La presència de fragments de vidre d'època romana i de l'antiguitat tardana en tres àmbits de la vil·la romana dels Ametllers ens indica una continuïtat del poblament en aquest sector.

Destaquem la presència de diferents fragments de vidres incolors a motlle, fora de context, del segle II i inicis del segle III, d'època Antonina i Severiana, amb les formes IN 129 (Is. 80), IN 134 (AR 13.2) i IN 138 (AR 24/25). Caldria un estudi en profunditat de tots els fragments de vidre d'aquest període procedents de les diferents campanyes d'excavació, donat l'embalum de materials i la rellevància estructural d'aquesta fase. També cal recordar que no s'han excavat les àrees d'abocador, localitzables sempre fora del perímetre construït de la vil·la. Les estructures constructives romanes són amortitzades a finals del segle V, tot i que la presència d'escudelles Foy 21a ens indica encara la freqüentació del jaciment durant el segle VI. Així mateix, la presència de dues copes Foy 23a en el context dels estrats de reblliment de la piscina (Àmbit 37), junt amb la presència d'una àmfora Keay 61 permet datar el colgament definitiu d'aquesta estructura entre finals del segle VI i la primera meitat del segle VII.

El poblament, com passa als exemples de les vil·les del territori de *Barcino*, deu abandonar la part residencial o *pars urbana*, per localitzar-se als voltants de la part productiva o *pars rústica*. És molt probable que el nucli de població d'època visigoda és localitzi sota l'actual casc urbà, i la presència dels materials ceràmics i vitris recuperats dels segles VI-VII obeeixin a ocupacions vinculades a l'espoli i reutilització temporal de les estructures de la vil·la romana.

²³² Només s'estudien els fragments de les unitats estratigràfiques esmentades anteriorment. Són les ues. 1064, 1067, 1097, 1103, 1171, 1364, 1683 i 1711, publicats tots ells a la monografia de l'any 2010 (Palahí, Nolla 2010). No s'han vist directament els materials i només en basem en la publicació monogràfica i en la lectura de la pertinent memòria d'excavació.

B. Comarques de Barcelona

013. El Morè (Sant Pol de Mar, Maresme)

A. EL JACIMENT

El jaciment del Morè és una vil·la romana d'època romana excavada intensivament durant una campanya d'excavació efectuada l'any 1995. Aquestes van ser dirigides per E. Gurri i E. Sánchez i van ser objecte d'una publicació monogràfica, amb l'estudi del jaciment per part d'E. Gurri i amb l'estudi dels materials ceràmics efectuat per part de R. Járrega.

El jaciment és una vil·la romana, articulada en tres terrasses ben definides, en la vessant sud d'un turó de la vall de Sant Pol de Mar. Aquest consta d'una terrassa superior (T1) amb les restes d'una torre o àmbit rectangular, una terrassa mitjana (T2) on es documenta la vil·la pròpiament dita, amb diferents àmbits d'habitació articulats al voltant d'un pati central i, finalment, una terrassa inferior (T3 i T4) on es documenta un magatzem de *dolia* i diferents àmbits articulats, potser també al voltant d'un pati. El jaciment no resta exhaurit i queda pendent l'excavació parcial de la terrassa inferior²³³.

A partir de la publicació dels seus excavadors i del registre de material, es poden individualitzar tres fases ben definides²³⁴.

Fase 1. Segles I-II. Creació ex-novo de l'estructura en terrasses de la vil·la romana. Estructura ortogonal de murs i d'almenys quatre *lacus* associats. Presència d'encaixos de *dolia*. *Pars urbana i pars rústica* d'una vil·la romana.

Fase 2. Reocupació d'una part de la vil·la romana (àmbits IV, V, VI, VII, VIII i XIV), sense continuïtat amb la fase precedent, amb almenys un lapse d'un segle entre les ocupacions d'estructures. Datable entre finals del segle IV i el segle V.

Fase 3. Presència puntual de materials superficials en l'àmbit XIV de la terrassa inferior, datables en algun moment laxa del segle VI (ARS-D forma Hayes 103).

B. ELS CONTEXTOS ARQUEOLÒGICS

Els àmbits d'habitació que presenten materials de l'antiguitat tardana són, seguint l'ordre de la publicació: els de la terrassa mitjana del jaciment (sector 2), amb els àmbits IV, V, VI, VII, VIII i pati, els de la terrassa inferior (sector 3), amb els àmbits XIV-XV. Els materials que presenten datacions dins de l'antiguitat tardana, són:

-Àmbit IV: Es tracta d'una habitació rectangular on es localitza una estructura circular construïda, d'un metre de diàmetre, interpretada, degut a la presència d'argila rubefactada i escòria a l'àmbit, com un forn de fundició o taller de ferreria. Tots els materials recuperats

²³³ Gurri 1997a.

²³⁴ Gurri, Sánchez 1997.

pertanyen al període altimperial. Els vidre (**UE 2063**) i la ceràmica de cuina conservats però, permeten atribuir aquestes estructures al segle V.

-**Àmbit V:** Contigu a l'àmbit IV, en aquesta cambra es va documentar un nivell d'habitació (**UE 2030**) i una acumulació de cendra i carbó atribuïda a una llar de foc (**UE 2015**). Així mateix es van documentar dos estrats (**UEs 2036 i 2046**), atribuïbles a aquest període. Els materials ceràmics associats a aquests estrats i que permeten datar aquest àmbit són la ARS-D, forma Hayes 12 i la DS.P. gris, forma Rigoir 18, a més de ceràmica de cuina reduïda elaborada a la torneta i/o a mà.

-**Àmbit VI:** Habitació pavimentada amb *opus signinum*, probablement per ubicar una premsa. En un extrem d'aquesta es va documentar una fossa, reblerta amb un únic estrat (**UE 2077**) format per terra i abundant material arqueològic, on es van documentar una base d'encaixos d'*arbores* de pedra, d'una premsa. Entre els materials procedents d'aquest retall hi ha una vora de DS.P. gris, Rigoir 18, i nombrosos fragments d'àmfora, entre les que s'hi identifiquen les àmfores africanes, amb les formes Keay 7, 25A, 25y i 47, i les sud hispàniques amb les formes 13a, 13c i 19²³⁵. Finalment, l'habitació era reblerta per dos estrats successius (**UEs 2031 i 2073**) amb la presència de fragments de ceràmica pertanyents a les mateixes peces, d'entre el que se'n destaca la troballa d'una safata d'ARS-D, forma Hayes 79, pràcticament sencera²³⁶.

-**Àmbit VII:** Es tracta d'un àmbit rectangular, contigu a l'àmbit VII, en el que es van documentar dos grans retalls quadrangulars, de 2x2x2 metres (UEs 2163 i 2207), interpretats com a dipòsits subterranis de vi per E. Gurri i com a bases de premses *de fossa* per E. Martin, del període altimperial. En tot cas, en algun moment del baix imperi, aquestes estructures estaven buides i van ser reutilitzades com a àmbits subterranis. En cadascun d'ells es va documentar una inhumació, ambdues efectuades originalment en espai buit, i pertanyents a un individu infantil-subadult i a un individu adult femení.

L'àmbit era reblert per quatre estrats successius (**UEs 2032, 2122, 2124 i 2125**), que cobrien alhora un nivell unitari (**UEs 2143, 2145 i 2162**) que cobria/reblia els dipòsits esmentats. El dipòsit oest (**UE 2207**), era reblert per sis estrats successius (UEs **2232, 2229, 2241, 2233**-inhumació d'un adult, 2242 i 2245), i el dipòsit est (**UE 2163**) era reblert per uns altres sis estrats successius (UEs **2170, 2171, 2182, 2223**-inhumació d'un subadult, 2226 i 2227).

Els materials associats a tots aquests estrats són molt homogenis i proporcionen una datació dins de la primera meitat del segle V. Aquests són l'ARS-C tardana, forma Hayes 74, ARS-D, formes Hayes 12, 59B, 61B, 67, 76, 81B, i la DS.P. catalana gris, formes Rigoir 4 i 18. Les àmfores documentades són únicament les sud hispàniques, amb les formes Keay 13C i 19.

-**Àmbit VIII:** Àmbit rectangular, a l'interior del qual es va documentar un dipòsit rectangular (UE 2234), de pedra i morter de calç. A l'interior aquest tenia dos estrats de rebliment i del que, procedents de l'inferior (**UE 2240**), es van recuperar alguns fragments de vidre

²³⁵ Járrega 1997.

²³⁶ La mateixa i única peça Hayes 79 procedeix de diferents unitats i va ser dibuixada i comptabilitzada vàries vegades a l'estudi monogràfic dels materials efectuat per R. Járrega.

-Pati: Procedents dels dos estrats de rebliment (**UEs 2236 i 2238**) d'un dipòsit rectangular (UE 2019), es van identificar alguns fragments d'ARS-D, forma Hayes 59, i de ceràmica de cuina reduïda elaborada a la torneta, datables dins de la segona meitat del segle IV i la primera meitat del segle V. Cal remarcar la presència d'ossos humans abocats a l'interior d'aquest *lacus*.

-Àmbit XIV: Es tracta d'una gran nau rectangular, que constitueix el magatzem de *dolia* altimperial localitzat a la terrassa inferior. En algun moment dels segles II-III aquest és abandonat, i les *dolia*, espoliades de les seves fosses. A partir de l'estratigrafia, aquest àmbit es segregat en dues habitacions (àmbits XIV i XV), mitjançant la construcció d'un mur (UE 3009). Cal remarcar que el magatzem de *dolia* és altimperial, i la reocupació baiximperial només reaprofitava l'estructura o espai del magatzem.

Els estrats generats en els anivellaments i paviment d'aquesta cambra (**UEs 3018, 3024, 3057 i 3064**) presenten materials que permeten datar la construcció i ús d'aquest nou espai entre mitjan del segle IV i finals segle V. Així, en aquests estrats s'han documentat fragments de ceràmica Lucente, forma Lamboglia 1/3, d'ARS-D, formes Hayes 12, 61B, 67, 80; i presència de DS.P. gris de producció regional, amb la forma Rigoir 18. Les àmfores documentades són l'africana Keay 26, la bètica Keay 13 i l'oriental LRA1. A partir del conjunt de tots els materials s'hauria de datar la formació dels estrats dins del segle V avançat.

El sector és cobert per la UE 3001, o estrat general de cobriment, presenta alguns materials més tardans, amb presència de ARS-D, forma Hayes 103, a més de diferents vores d'olles i cassoles de ceràmica de cuina reduïda elaborada al torn, tot plegat datable a partir de finals del segle V. Aquest no s'associa a cap estructura construïda nova, essent per tan una reocupació del mateix àmbit remodelat durant el període baiximperial. Cal tenir en compte que aquest no és fiable estratigràficament²³⁷.

-Superficials: Es tracta dels nivells superficials de l'excavació, i que cobrien les estructures de les terrasses superior (**UE 1001**) i mitja (**UE 2001**) de la vil·la. No presenten cap fiabilitat estratigràfica, ja que també s'hi documenten materials d'època moderna, fruit de les tasques agrícoles.

C. EL VIDRE

El conjunt de vidres recuperat en el jaciment del Morè procedeix del sector de la segona terrassa, on s'ubica la vil·la pròpiament dita, i de la tercera terrassa o àmbit del magatzem de *dolia*. En total es conserven **252** fragments de vidre de la intervenció 1995, atribuïbles a un número mínim de quaranta-vuit peces (**NMI: 48**)(Vol. II, Làm. 29-32). D'aquestes, 12 són fragments d'època romana altimperial, i 34 pertanyen a l'antiguitat tardana.

Àmbit IV: Els vidres (**UE 2063**) procedent d'aquesta unitat és d'onze fragments, pertanyents a tres peces (**NMI: 3**). Deixant de banda un fons de peu anular massís incolor, altimperial i rodat (**NMI: 1**), s'han documentat dues escudelles Isings 116 (**NMI: 2**)(1 i 2), ambdues elaborades en massa de color verd oliva. Una d'elles presenta traces de tornejat al voltant del cos. Caldria

²³⁷ Presència d'una moneda d'època moderna, concretament un diner de billó de Carles I (s. XVI).

datar aquests materials, com tota la producció en color verd oliva que hem anat veient, dins del segle V.

Àmbit V: Procedents de les **UEs 2015, 2030, 2036 i 2046** es compta amb 59 fragments pertanyents a un mínim de quatre peces (**NMI: 4**). Així trobem, tots elles elaborades en vidre verd oliva, dues escudelles Isings 116 (3 i 4) i els fragments del cos d'una única ampolla Isings 126, decorada mitjançant abracció amb motius en un retícula ortogonal i cercles (6). Finalment, es recuperà un fragment de braçolet de pasta de vidre negre opac, de 6'6 cm de diàmetre màxim (7).

Àmbit VI: Procedent del reblliment del retall d'aquest habitació (**UE 2077**) es conserven quatre fragments, entre els que s'identifica una vora d'ampolla Isings 126, de color verd oliva decorada amb un fil de vidre aplicat sota la vora (**NMI: 1**)(8).

Àmbit VII: Procedents dels quatre estrats superiors de reblliment de l'àmbit (**UEs 2032, 2122, 2124 i 2125**), es conserven 37 fragments de vidre, amb un mínim de dotze peces (**NMI: 12**). Així s'han identificat diferents peces elaborades en massa de vidre verd oliva, com són la vora de dos gots Isings 96, un de mòdul petit (18) i l'altre de mòdul gran (14), quatre vores d'escudelles Isings 116 (9, 12, 13 i 15), amb els fons de dues escudelles atribuïbles a alguna de les vores esmentades (16 i 17). També es conserva la vora replegada vers l'interior d'una gerra o ampolla (10). Finalment s'han conservat dues vores d'escudella Vila-roma 9.13, una d'elles elaborada en massa de color verd oliva (11), i l'altra en color blau-verd (19). Aquestes dues darreres peces haurien d'esser posteriors a mitjan del segle V, potser datables dins del tercer quart de segle, com tota l'estratigrafia en general. Com en d'altres estrats, trobem la presència residual del període altimperial, com són dos fragments de vidre pla de finestra i un fons de peu anular de color blau cel.

Procedents del nivell unitari de cobriment de les fosses rectangulars (**UEs 2143, 2145 i 2162**), localitzades dins l'Àmbit VII, s'han conservat 28 fragments, pertanyents a un número mínim de quatre peces (**NMI: 4**). Aquestes són les vores d'un got Isings 96 (22) i de tres escudelles Isings 116 (20, 21 i 23), tots ells elaborats en vidre verd olivaci. Dels reblliments dels retalls quadrangulars només s'han recuperat escassos fragments de vidre informes, tan del període romà altimperial, com del baiximperial. Únicament a la **UE 2232** s'han conservat quatre fragments d'un mateix got hemisfèric (**NMI: 1**)(24 i 25), de vidre verd molt clar, gairebé incolor, altimperial, i per tan residuals en aquest context.

Procedent de la **UE 2170** s'han recuperat 12 fragments pertanyents a un mínim de tres peces (**NMI: 3**), concretament una nansa romana verd-blau, altimperial i residual; una vora d'escudella Isings 116 en color verd oliva i un fons gairebé incolor d'escudella Isings 117, amb depressions (no il·lustrats).

Àmbit VIII: Àmbit rectangular, a l'interior del qual es va documentar un dipòsit rectangular (**UE 2234**), de pedra i morter de calç. A l'interior aquest tenia dos estrats de reblliment, i procedents de l'inferior (**UE 2240**), es va recuperar alguns fragments de vidre, entre els que només destaca una vora de vidre blau-verd, forma Isings 116 (26).

Pati: Procedents dels dos estrats de rebliment (**UEs 2236 i 2238**) d'un dipòsit rectangular (UE 2019), es conserven la vora i el fons d'un mateix got Isings 96 (NMI: 1)(27 i 28), les vores de dues escudelles Isings 116 (NMI: 2), una en vidre verd oliva (30) i l'altra en verd natural (31). També s'ha conservat una vora de bol, arrodonida al foc, de color blau cel, potser pertanyent a un got o *cantharos*, residual i del període altimperial (NMI: 1)(29).

Àmbit XIV: Procedents de les **UEs 3018-3024-3057**, s'ha conservat un conjunt de vidres molt homogeni, gairebé tots ells elaborats en massa de color verd oliva, format per 24 fragments pertanyents a un mínim de vuit peces (**NMI: 8**). Així es conserven les vores de quatre escudelles Isings 116 clàssiques (32, 33, 36 i 40), a les que caldria associar almenys dos fons còncaus (37 i 41), i potser un fons amb depressions d'una escudella Isings 117 (43). La novetat en aquest estrat es l'aparició de tres vores d'escudelles de la forma Vila-roma 9.13 (34, 35 i 38), elaborades en vidre verd oliva i que presenten la vora de secció ametllada i polida al foc. Atribuïble a una d'aquestes tres peces es conserva un fons, amb l'empremta del puntill (39). Alhora també es documenta darrera peça, concretament una vora de la forma Vila-roma 9.13, aquesta però elaborada en massa de vidre blau-verd (42).

Àmbit XV: Aquest àmbit només presenta material d'època romana altimperial, documentant-s'hi dues peces (**NMI: 2**), una vora de got de vora tallada i amb línies incises horitzontals, forma IN 26/32/36 (44), i una vora d'ampolla blau-verd, probablement una Is. 50 (45).

Superficials: Es tracta dels nivells superficials de l'excavació, i que cobrien les estructures de les terrasses superior (**UE 1001**), mitja (**UE 2001**) i inferior (**UE 3001**) de la vil·la. No presenten cap fiabilitat estratigràfica, ja que també s'hi documenten materials d'època moderna, fruit de les tasques agrícoles. En total s'han recuperat 7 fragments, pertanyents a un mínim de cinc peces (**NMI: 5**). Així, procedent de la terrassa superior, trobem una vora de bol de costelles Isings 3, de color verd-blau (NMI: 1)(46) i un fons d'ampolla quadrada bufat en motlle, també de color verd blau, decorat amb cercles en relleu disposats en quincunx (NMI: 1)(47); de la terrassa mitja (UE 2001) es conserva una vora d'escudella Isings 116 en color verd natural (NMI: 1)(48), una vora d'un recipient altimperial, residual (NMI: 1)(sense dibuix) i el cos amb una depressió d'una escudella Isings 117(49). Procedents de la terrassa inferior (UE 3001) s'han conservat un fons d'escudella Isings 116 (50), un coll d'ampolla en color verd oliva, i una nansa estriada de gerra de vidre verd clar, ara patinat i negrós (NMI: 1)(51).

D. CONCLUSIÓ

L'anàlisi de tot els materials del jaciment i la seva interrelació amb el vidre ens indiquen una reocupació de la vil·la romana del Morè, desocupada des de mitjan del segle III fins a finals del segle IV. La reocupació s'ha de datar entre finals del segle IV i mitjan del segle V. Les formes de vidre documentades són les habituals dels llocs d'habitació del període baiximperial, amb les formes Isings 96, 116 i 126. Cal esmentar però la presència de sis individus de la forma Vila-roma 9.13, elaborats en masses de colors verd oliva i blau-verd i, que datariem entre el tercer quart i finals del segle V, tractant-se de les peces més antigues d'aquesta forma documentades a la Tarraconense, junt amb les dels jaciments de Tarragona ciutat (C/ Vila-roma i Parcel·la 22b). Aquests materials ens indiquen l'existència d'un lloc d'habitació modest, que reaprofitava part de les estructures de la vil·la altimperial del Morè, amb un número limitat de peces de

vaixella ceràmica i vítria. Potser és tracta d'una explotació agrícola subsidiària i vinculada a un *fundus* principal.

En la següent taula podem veure la presència del NMI dels tipus formals per àmbits i períodes:

El Morè	s. I-III	S.IV-V							
Àmbits	Totes	Is. 96 i 106	Is. 115	Is. 116 i 117	Is. 120 i 126	VIR 9.13	Altres	Total	
Àmbit 4	1			2				3	
Àmbit 5				2	1		1	4	
Àmbit 6					1			1	
Àmbit 7	5	3		9		2	1	20	
Àmbit 8				1				1	
Pati	1	1		2				4	
Àmbit 14				4		4		8	
Àmbit 15	2							2	
Superficials	3			1	1			5	
Total	12	4		21	3	6	2	48	
Total període	12	36						48	

Taula 3. Vidre del Morè (Sant Pol de Mar). NMI documentats a cada àmbit per forma i període.

014. Torre Llauder (Mataró, Maresme)

A. EL JACIMENT

La vil·la romana de Torre Llauder és localitzada al sud-est del cas urbà de Mataró, i va ser descoberta l'any 1961 per Marià Ribas, qui gràcies a les diferents intervencions d'excavació arqueològica que va efectuar²³⁸ i al grup d'amics del Museu de Mataró, va poder salvar-la de la destrucció. Actualment el lloc està museïtzat i ha estat objecte de diferents intervencions arqueològiques des de l'any 1981, sobre les quals no ens estendrem, donat que són sobradament conegudes. Les restes conservades són parcials, només de la *pars urbana* o residencial, degut a les destruccions efectuades a l'entorn a llarg del segle XX. D'aquesta se n'han identificat les següents fases²³⁹:

Fase 1. Forn d'àmfores (i cel·la vinària) datat entre el 40/30 aC i mitjan segle I dC.

Fase 2. Construcció d'una vil·la romana (mitjan segle I) articulada en terrasses, de la que només en coneixem parcialment bé la part residencial, articulada amb atri *impluvi/compluvi*, aula o triclini, i balneum i peristil amb el seu *viridiarum*²⁴⁰.

²³⁸ Ribas 1966, 1972.

²³⁹ Prevosti, Clariana 1988.

²⁴⁰ Puerta, García 2014

Fase 3. Decoració sumptuària de la vil·la amb construcció d'uns terres de mosaic (*opus tessellatum i opus sectile*), pintures murals i una exedra semicircular adossada al triclini. Fase datable entorn de finals del segle II o inicis del segle III²⁴¹.

Fase 4. Conversió de les cambres de la *pars urbana*, en *pars rústica*, amb un magatzem de *dolia* (cel·la vinària) i una premsa, a més d'altres activitats domèstiques, vers el segle IV²⁴².

Fase 5. Abandonament o ensorrament de les estructures (s. V)²⁴³, i continuïtat de l'ocupació amb diferents sitges i retalls datables a l'antiguitat tardana (s. VI-VII), que perforen en alguns casos els estrats de runa de l'ensorrament i els mosaics.

B. ELS CONTEXTOS ARQUEOLÒGICS

Excavació 1981-1982: Procedents de les excavacions dels anys 1981/1982, es van excavar un seguit de cinc sitges que perforaven els estrats de runa i mosaic de l'atri, triclini (o aula) i cambra annexa. En el seu moment es van datar d'època altmedieval (s. XI)²⁴⁴, datació que els seus autors han canviat amb posterioritat, amb una cronologia dins de l'antiguitat tardana²⁴⁵. Un cop revisats tots els materials, en especial les ceràmiques, aquestes s'haurien de datar dins del segle VI dC²⁴⁶.

També es conserven nombrosos fragments de vidre procedents d'una àrea d'abocador (UEs 1, 2 i 3) i d'un pou (UE 4), amb abundants ceràmiques de cuina reduïdes elaborades al torn i datada a partir de la presència d'ARS-D formes Hayes 99A i Hayes 98, dins del segle VI²⁴⁷.

Excavació 1986: En aquella campanya es van excavar part dels banys o *balneum* de la vil·la, i en una altra campanya el mateix any, es va excavar part del Peristil Nord. Les estructures exhumades van des de el segle I fins el baix imperi, documentant-se una sitja de l'antiguitat tardana als banys (s. VI-VII)²⁴⁸, i diferents retalls amb materials de l'antiguitat tardana al Peristil Nord²⁴⁹.

²⁴¹ Barral 1978, núm. 79; Clariana, Prevosti 2016.

²⁴² Prevosti, Clariana 1993.

²⁴³ La presència de diferents fragments d'un mateix plat d'ARS-D Hayes 61A, en diferents estrats de la vil·la, com ara la cel·la vinària, i procedent del reblliment (de l'espoli) de les *dolia* és el millor material datador (Prevosti, Clariana 1993; Clariana, Járrega 1995). La troballa d'un fragment d'ARS-C estampat, producció C5, amb el motiu d'una creu Hayes 289B / Atlante 292, atribuïbles als estils D i Ei, procedent del triclini o aula amb exedra, no es pot tenir en compte, ja que és una suposició (–el context, no el fragment–), i probablement és un enriquiment del context efectuat per Marià Ribas per revaloritzar la presència d'un "absis" a l'aula, seguint la teoria de moda del moment, de trobar esglésies a les vil·les tardo-romanes. Almenys això se'n desprèn de la lectura asèptica de l'obra de Ribas (vegi's Ribas 1975). Així mateix hem de tenir en compte la presència de dues sitges del segle VI que perforen el paviment i que no van ser identificades per M. Ribas.

²⁴⁴ Clariana *et alii* 1986.

²⁴⁵ Prevosti, Clariana 2006. A l'article citat, els materials procedents de les sitja 3 (UE 3) són relacionats i inventariats, però esmentats de diferent manera, com a procedents de la sitja 4 en un altre apartat.

²⁴⁶ Tots els materials accessibles de les excavacions de Torre Llauder han estat reestudiats per J. Roig per a la seva tesi doctoral centrada en el poblament de l'antiguitat tardana a Catalunya. Nosaltres vàrem estudiar els vidres associats a l'estratigrafia.

²⁴⁷ Prevosti, Clariana 1993: 67; Clariana, Járrega 1995: 262.

²⁴⁸ Orobitg 1992: 6 (sitja UE 23).

²⁴⁹ Excavació inèdita de S. Pérez al peristil nord.

Excavació 1989: És una excavació d'urgència, fora del recinte del Clos Arqueològic actual, on es van documentar diferents estances, una d'elles amb mosaic *d'opus tessellatum*, del període altimperial, i amb una fase baiximperial i una altra de l'antiguitat tardana, aquesta darrera datada dins dels segles V-VI²⁵⁰.

Excavacions 2007-2010:

Les intervencions arqueològiques efectuades entre els anys 2006 i 2010 van centrar-se en l'excavació extensiva de l'àmbit del Peristil Nord, especialment del seu àmbit o espai interior, que conformaria el jardí i l'hort de la vil·la altimperial, el *viridiarum*²⁵¹.

Durant la campanya de l'any 2007 es van excavar dues cales de sondeig on es va detectar diversos nivells de terraplenament d'un gran retall, datat pels arqueòlegs cap a finals del segle V²⁵². La presència d'un fragment de vora d'ARS-C tardana Fulford 27 i d'una vora d'ARS-D Hayes 99, junt amb els vidres proporcionen una datació més coherent dins del segle VI²⁵³. La resta de materials procedeix d'estrats generats o contaminats als segles XIX i XX²⁵⁴.

Durant la campanya de finals de l'any 2007 (Memòria 2008), es van excavar tres sitges de l'antiguitat tardana²⁵⁵, una d'elles amb esquelets humans en posició anòmala o DHA-ENF. Els materials ceràmics coetanis —no residuals— al rebliment de les sitges, essencialment ceràmica reduïda de cuina de producció local/regional, proporciona una datació dins del segle VII.

A la campanya de l'any 2008, només es van documentar cinc estrats amb vidre de l'antiguitat tardana, concretament les UEs 1, 7002, 9003, 9011 i 9012. La UE 7002 és un estrat de rebliment d'una sitja o latrina (UE 7005) del baix imperi, datable a final del s. IV o inicis del s. V, amb fragments de ceràmica baiximperial, com són un fons d'ARS-D Hayes 91A/B i una àmfora oriental LRA3. La UE 9011 un estrat d'anivellament de l'antiguitat tardana, i la UE 9012 el rebliment d'una sitja (UE 9005) de l'antiguitat tardana. Aquestes dues darreres UEs s'han de datar dins del segle VI a partir de l'escassa ceràmica recuperada, essencialment olles i cassoles de ceràmica de cuina reduïda al torn²⁵⁶. Les UEs 1 i 9003 són estrats d'època moderna, amb materials residuals de períodes anteriors.

La campanya d'excavació de l'any 2009, va proporcionar dos grans estrats d'anivellament (UEs 2 i 4), amb abundants materials altimperials residuals (s. II-III), però generades dins dels segles IV-V a partir de les ceràmiques fines, essencialment l'ARS-D. Gran part de la resta d'estrats documentats pertanyen a nivells mig imperials, datables entre finals del segle II i el segle III, i per tan pertanyents a la fase de remodelació de la vil·la amb mosaics, i també a la remodelació

²⁵⁰ Pérez, Cerdà 1989.

²⁵¹ Puerta, García 2014.

²⁵² Ruestes 2006-2007: 12.

²⁵³ Procedents de les ues.4010, 4024, 4026 i 6037 (Fulford 27) i ues.4024 i 4026 (Hayes 99).

²⁵⁴ Es tracta de les ues. 4006, 6004 i 6005.

²⁵⁵ Ruestes 2007.

²⁵⁶ Puerta 2008. Es van identificar tres sitges (ues.9005, 9017 i 9030), de l'antiguitat tardana, amb molt material residual en els seus rebliments. De l'estrat de general de cobriment del sector es va recuperar una vora d'ARS-D Hayes 99 (UE 9001)

del jardí o *viridiarum* del peristil. (UEs 96, 177, 202, 209, 1022 i 2005). Només un estrat presenta un vidre de l'antiguitat tardana (UE 180).

La campanya d'excavació de l'any 2010 va proporcionar diferents estrats associats també a reformes del jardí del peristil vers els segles II i III (UEs 1008, 1009, 2002) i un retall de l'antiguitat tardana amb materials ceràmics altimperials (s. I-III) i ceràmiques reduïdes de cuina del segle VI mesclats (UE 5003).

C. EL VIDRE

En total es conserven **498** fragments de vidre de les intervencions 1981-2010 efectuades al Clos de Torre i Llauder i annexes, atribuïbles a un número mínim de cent vuitanta-una peces (**NMI: 181**)(Vol. II, Làm. 33-40). Hem mantingut la relació dels materials segons les diferents intervencions arqueològiques efectuades amb mètode científic. No hem estudiat els vidres procedents de les intervencions de M. Ribas, molt interessants, però amb vidres d'època moderna mesclats entre el conjunt conservat. Així mateix no hem pogut estudiar alguns dels vidres de la intervenció de l'any 1981 procedents de les sitges 1, 2, 4 i 5, de l'antiguitat tardana, ja que degut a problemes tècnics els materials no han pogut ser estudiats²⁵⁷.

1981-Fossa 3 (Tablini/Triclini). Procedents de l'estrat de rebliment d'aquesta sitja (UE 3) es conserven **16** fragments de vidre atribuïbles a un mínim de sis peces (**NMI: 6**). Entre elles trobem una vora de bol ls. 42 altimperial (1), una de got ls. 96b (6) i una vora d'escudella ls. 116 (2), ambdues baiximperials, i les vores de tres escudelles Foy 21a grogues (3, 4 i 5). La seva datació, com la ceràmica seria entre mitjan i final del segle VI.

1982-Abocador UEs 1, 1-centre, 2 i 3: Són les tres unitats d'un mateix abocador, del que es van recuperar **81** fragments de vidre atribuïbles a trenta-vuit peces (**NMI: 38**). Entre aquestes trobem diferents peces residuals d'època romana altimperial, com una vora de bol ls. 44 blau-verd (8), una vora d'un altre ls. 85 de color verd poma (31), una vora d'ampolla verd natural (9), dos fons de peces indeterminades(26 i 32) i una vora de vidre pla de finestra blau-verdós (33). Del període baiximperial trobem un fons d'ungüentari de cos fusiforme ls. 105 verdós (50), dues vores de got cònic ls. 106 (7 i 11) i una vora d'escudella ls. 116 (10), de colors verds clars, i un fons de gerra ls. 120 de color verd oliva (48).

El gruix dels recipients és format per vint-i-dues escudelles Foy 21a (NMI: 22) (12-23, 25, 27-29, 34-37 i 45), totes de color grogós, exceptuant-ne una de color verd aigua (24), seguides per dues vores de got carenat Foy 21b (38 i 46) de color grogós. També es conserva una vora d'ampolla Foy 25/26 de color verd aigua (47) i un fons grogós de recipient indeterminat (30).

El conjunt, malgrat la presència de material residual, és molt homogeni i s'hauria de datar dins de la segona meitat del segle VI donada la presència gairebé exclusiva de peces elaborades en vidre grogós, amb només dues formes identificables Foy 21a i Foy 21b.

²⁵⁷ Els diferents materials es trobaven en bosses de PVC que es desintegraven al tacte i es va optar per no mesclar els objectes, mantenint-los dins de les caixes fins que les conservadores del Museu de Mataró haguessin reordenat l'excavació. Tampoc hem trobat els vidres referenciats i dibuixats a Clariana, Prevosti 2016.

1982-Pou UE 4: procedent d'aquest estrat de rebliment del pou es conserven **4** fragments, entre els que s'hi identifiquen quatre peces (**NMI: 4**), concretament una vora d'escudella Is. 116 de color verd oliva (42) —residual—, i tres escudelles Foy 21a, dues d'elles de color grogós (39 i 40) i una altra de color verd-grogós (41). Aquest estrat, com els dels abocadors, s'ha de datar dins de la segona meitat del segle VI.

Excavació 1986: En aquesta intervenció es van excavar les estances del bany o *balneum* i una part important del corredor del Peristil 1, localitzat al nord del conjunt de la pars urbana. En total es conserven **136** fragments de vidre atribuïbles a un mínim de trenta-vuit individus (**NMI: 38**). Entre les diferents unitats trobem estrats altimperials **UEs 14, 24, 33 i 38**, amb diferents vasos (NMI: 5), de vora tallada (51 i 53) de vora doblegada can endins (52) o exvasada (73) i una vora de vidre de finestra emmotllat (38).

Els estrats **UEs 26 i 27** són de l'antiguitat tardana avançada, amb la presència de peus tubulars de copes Foy 23a (55) i vores pertanyents a un mínim de cinc copes (66-70), una d'elles marcada en motlle amb costelles d'efecte òptic estriades helicoidalment (69). Un fragment informe de contenidor, amb costelles en relleu, pot atribuir-se a una ampolla cilíndrica (71). També hi trobem escudelles Foy 21a, que semblen ja residuals, de color grogós (60-64). Així mateix també s'hi documenten, com és habitual alguns fragments d'època romana com vasos de vora tallada de color blau cel (56), una vora de got Is. 106 (57), un fragment —potser— de tinter o llum d'oli de vidre incolor (58) i un informe de got facetat incolor Is. 21 (59). A partir de les copes Foy 23a de color verdosos i blau cel, aquests estrats s'han de datar dins del segle VII.

De la **UE 35** també es conserven tres vores de copa Foy 23a (NMI: 3)(75-77) i els fons rodats de dues escudelles Foy 21a decorades amb fil de vidre blanc anellant el centre del revers, ambdues amb l'empremta del puntill (NMI: 2)(78 i 79). També trobem un fragment —residual—, de got facetat incolor Is. 21 (NMI: 1)(74), del període altimperial.

La **UE 64**, presenta quatre escudelles Foy 21a (NMI: 4)(82-85), tres verdoses (83-85) i una d'elles de mida gran i de color blau cel (82). També es conserva una vora d'ampolla incolora Is. 126/127, baiximperial (NMI: 1)(81), i una vora de vidre de finestra emmotllat (NMI: 1)(86). La presència de l'escudella Foy 21a tardana, de diàmetre gran, junt amb les ceràmiques de cuina, permeten datar aquest estrat dins de la primera meitat del segle VII.

Finalment, procedents de **UE 100**, es troben les vores de quatre escudelles Foy 21a (NMI: 4)(88-91), una de color verd aigua (88) i tres grogoses (89-91), i un fons pla de got baiximperial Is. 106 incolor(NMI: 1)(87).

Excavació 1989: D'aquesta campanya, localitzada en unes habitacions fora del clos arqueològic, en interessa només el rebliment (UE 25), d'un *dolium* (UE 24) ubicada a l'habitació 1 (H.1), reblerta amb ceràmica reduïda de l'antiguitat tardana, i de la que es va recuperar una vora d'escudella Foy 21a grogosa (NMI: 1)(92). La datació del rebliment ha de ser dins del segle VI.

Campanya d'excavació 2007:

En aquesta campanya es van documentar **19** fragments de vidre, amb un mínim de deu individus (**NMI: 10**).

Procedents dels dos estrats de rebliment d'un gran retall, **UEs 4015 i 6023**, es conserven **10** fragments de vidre, atribuïbles a cinc peces (**NMI: 5**). Es tracta de dues escudelles Foy 21a, una de color verd aigua (96) i l'altra grogosa (101), ambdues amb l'empremta de fils blancs anellat la vora; i una vora de got carenat Foy 21b verd aigua (102). Un fragment de bol ls. 85 incolor (98) i d'un bol ls. 44 (97) són elements residuals del període altimperial.

Els estrats **UEs 4006, 6004 i 6005** són d'època contemporània, amb **9** fragments de vidre i un mínim de cinc peces (**NMI: 5**). Entre elles s'hi van identificar una vora de vidre de finestra (94), una vora d'escudella ls. 116 verd clar (93), un fons d'escudella Foy 21a amb empremta de puntill, de color verd aigua (95), una vora de got Foy 21b grogós (99) i una vora de copa Foy 23a de color verd natural (100).

Campanya d'excavació 2008:

En aquesta campanya només es van documentar **15** fragments de vidre, amb un mínim de sis individus (**NMI: 6**).

De la UE 7002 es conserven **8** fragments de vidre, entre els que s'identifiquen dues peces de vidre (**NMI: 2**), concretament una vora de got ovoide ls. 96 verd grogós (105) i una vora d'escudella ls. 116 de color verd clar (104). Com tot l'estrat s'han de datar entre finals del segle IV i inicis del segle V.

Procedents de la UE 9011 es conserven **2** fragments de vidre, amb una escudella Foy 21a de color verd aigua (**NMI: 1**)(107). Procedent del rebliment UE 9012 (sitja UE 9005) es conserven **3** fragments de vidre, entre els que s'hi identifica una vora d'escudella verd aigua (**NMI: 1**)(108), i una tessella de vidre opac verd-turquesa.

Les UEs 1 i 9003, d'època moderna i contemporània, presenten alguns materials residuals de l'antiguitat tardana, concretament una vora de gerra ls. 120 de color verdós (103) i una vora d'escudella Foy 21a de color verd aigua (106).

Campanya d'excavació 2009:

D'aquesta campanya es conserven **190** fragments, amb un mínim de seixanta-quatre individus identificats (**NMI: 64**). En destaquen les UEs 2 i 4, per la seva abundància i diversitat de material vitri.

Procedent de la UE 2 es conserven **58** fragments, pertanyents a un mínim de vint-i-vuit peces (**NMI: 28**). Moltes d'elles són residuals del període altimperial, entre les que destaquen algunes peces excepcionals, com una arrencada de nansa de *skyphos* ls. 39/IN 1, incolora i tallada a la mola (121), un cos de gerret amb ovals/grans d'arròs tallats (124), o un fragment de fons de safata amb motius gravats a la mola i tallats (122). Així mateix també s'hi troben bols ls. 85, (110), copes ls. 86 (115), bols de vora triangular IN 161 (113), flascons ls. 104 (116),

i diferents tipus de bols (111 i 112) i pots globulars (114) i fons variats (117-120). La datació conjunta del material residual és de la segona meitat del segle II i la primera meitat del segle III.

Els materials coetanis a la formació de l'estrat són una vora de got Is. 106 verd clar (125), una escudella Is. 116 incolora (127), una vora i un fons de peu anular de gerres verdoses Is. 120 (129 i 131) i una vora de got Is. 96, de color verd olivaci (126), potser una intrusió (?) o una de les primeres peces elaborades en aquesta massa de vidre. La vora engruixida i incolora (132) d'un plat, podria ésser confosa fàcilment amb una escudella de l'antiguitat tardana, però en realitat pertany a un plat de la forma IN 158. La datació de l'estrat, a partir de la ceràmica i els vidres, hauria d'ésser el darrer quart del segle IV o poc més enllà.

La UE 4 compta amb **94** fragments, entre els quals identifiquem un mínim de vint peces (**NMI: 20**). Entre aquestes trobem nombroses peces altimperials, com una vora de got Is. 29 blau cel (139), una safata rectangular de vidre blanc opac (133), una vora de plat incolor a motlle IN 142 (AR 16.1) (134), vores de plats de llavi motllurat (135) i de llavi penjant (136-137) i de plat Is. 43 (138) entre d'altres. Se'n destaca un fons d'ungüentari incolor, marcat en motlle i amb un motiu epigràfic (148) i un fons de bol IN 106 (AR 60.1) incolor i amb ovals tallats en disposició radial (147). Altres formes són una vora d'ampolla (142), una vora tallada de got o bol (140), una vora arrodonida de got o copa (141), un peu aplicat massís de plat incolor (146) i fons d'altres vasos (149 i 151)

Més tardans són una vora de got Is. 96 (143), un peu de got Is. 109 (152), dues vores d'escudella Is. 116, (144 i 145) i un fons d'escudella amb depressions Is. 117 (150), tots ells de color verd oliva i característics del segle V. La peça més tardana és una vora d'escudella Foy 21a grogosa (153), que no es lliga amb la resta de context, i és —probablement—, una intrusió.

Datem aquest context, —amb reserves—, dins del segle V, amb una gran quantitat de material residual del segle II-III.

La **UE 96** proporcionà un peu dentat de got incolor IN 139 (AR 198) (155), un fons incolor (156) i una vora de got Is. 96 verd oliva (154), i amb una datació dins del segle V pel context.

La **UE 177** va proporcionar **18** fragments, amb un mínim de vuit peces (**NMI: 8**), entre les que s'hi identifiquen un bol Is. 85 (157), una vora de gerra (158), dos fons de gots Is. 32 o similars (159-160), un fons de peu aplicat (161), un fragment de vidre de finestra (164), tots ells incolors o verd clar. També s'hi van documentar un braçalet de vidre opac negrós (162) i una fitxa o *calculus* de color blanc opac (163). La datació més adequada seria entre mitjan de segle II i mitjan segle III per al conjunt dels materials.

La resta d'estrats, **UEs 178, 202, 209 i 1022**, només van proporcionar escassos materials, entre els que hi trobem una vora de bol Is. 44 blau-verd (166), una nansa estriada d'ampolla cilíndrica verdosa (170), una vora de gerra verd poma (171) i una vora de got Is. 106 verd clar (168), tots ells amb unes datacions dins dels segles II-IV.

Finalment, procedent de la UE 180 es va recuperar una vora d'escudella Foy 21a grogosa (165), i de la UE 2005, una vora de copa Foy 23a verdosa (172). Aquests darrers s'han de datar dins dels segle VI-VII.

Campanya d'excavació 2010:

D'aquesta campanya es conserven **30** fragments atribuïbles a catorze individus (**NMI: 14**).

Procedents de la UEs **1008, 1009 i 2002** es conserven **8** fragments pertanyents a sis peces (**NMI: 6**), entre les que trobem una vora tallada de got amb línies incises al torn (173), una vora de gerra (174) i tres fons engruixits (175-177) i un fons de peu tubular (178), tot elaborats en vidre incolor o verdós. Totes aquestes formes són clarament altimperials.

Procedent de la **UE 5003**, es compta amb **21** fragments, i un mínim de vuit peces (**NMI: 8**), entre les quals trobem una vora de bol carenat ls. 2 de color roig corall opac (179), dues vores de plat d'ala engruixida penjant IN 158 (180 i 181), una vora de got troncocònic incolor amb línies incises al torn, forma IN 26/32/36 (183), una vora d'un vas cilíndric amb línies incises al torn (182) i una vora de got o copa arrodonida al foc (184). També s'hi documenten dues vores (185 i 186) i un fons (187) d'escudelles Foy 21a grogues, datables dins d'un segle VI avançat.

Aquest context s'ha de datar, a partir de la ceràmica i de les escudelles Foy 21a, entre mitjan i final del segle VI, amb una gran part de material recuperat clarament residual.

D. CONCLUSIÓ

De l'estudi dels vidres consultats de les intervencions 1981-2010 de Torre Llauder se'n desprenen algunes dades essencials. La primera és la presència d'un conjunt de vidres notable, atribuïbles als segles I-II, d'entre els quals però, cal destacar l'absència generalitzada de vidre del període Julio-Claudi. Els vidres més antics documentats pertanyen a una copeta ls. 2 en vidre vermell opac (179) i una safata rectangular de vidre blanc opac (133), datables per paral·lels, entre mitjan i el tercer quart del segle I aproximadament. Aquesta dada es complementaria amb l'existència d'un taller d'àmfores d'època d'August anterior a la construcció de la vil·la residencial.

El gruix dels vidres altimperials és datable entre finals del segle II i mitjan segle III, i és format per nombroses peces (fragmentaries) de vaixelles incolores, entre les que destaquem les copes incolores facetades ls. 21 (59 i 74), un plat elaborat a motlle IN 142 (AR 16.1) (134) i els bols cilíndrics ls. 85 (157). Algunes de les peces són rellevants i pertanyen a vaixel·la gravada, com un fragment de safata de vidre tallat (122), o un fons de bol amb oves IN 106 (AR 60.1) (147).

Els vidres baiximperials són minoritaris quantitativament i són formats essencialment per peces incolores-verd clar i verd oliva, totes elaborades amb la tècnica de bufat. Com és habitual es documenten gots cònics ls. 106, gots ovoides ls. 96, escudelles hemisfèriques ls. 116, gerres ls. 120/121 i ampolles ls. 126/127. El grup formal, restringit i molt funcional, no difereix gens de la resta de vil·les i àmbits urbans de Catalunya.

Els vidres atribuïbles a l'antiguitat tardana són procedents essencialment de retalls i sitges que perforen els àmbits enrunats de la vil·la. Trobem una presència notable d'escudelles Foy 21a, concretament unes poques elaborades en massa de vidre incolor/verd aigua, i amb una presència predominant de peces elaborades en vidre de color grogós. Només s'han documentat dues altres formes, un got Foy 21b i una ampolla Foy 25/26, també elaborats en vidre grogós. El material ceràmic associat, amb ceràmiques fines ARS-D, formes Fulford 27 i Hayes 98 i 99, ens permet datar aquests conjunts dins del segle VI.

Resumim els tipus vitris identificats (per campanyes d'excavació) en la següent taula:

1981-2010	s. I-III	S.IV-V					Antiguitat tardana								Total		
		Totes	Is. 96/106	Is. 115	Is. 116/117	Is. 120 i 126	Altres	Foy 21a	Foy 21b/C	Foy 23	Foy 25/26	CH 24/26	CH 40/41	Ub.1.3		Foy 27 i 28	Altres
1981-Tablini	1	1		1			3										6
1982	6	2		2	2	1	25	2		2							42
1986-Peristil	9	2			1		15		9							1	37
1989							1										1
2007	3			1			3	2	1								10
2008		1		1	1		3										6
2009	46	5		4	3	2	3		1								64
2010	12						2										14
Total	77	11		9	7	3	55	4	11	2						1	180
Total període	77	30					73										

Taula 4. Vidre de Torre Llauder (Mataró). NMI documentats a cada campanya d'excavació per forma i període.



Figura 10. NMI dels tipus formals del baix imperi



Figura 11. Percentatges dels grups formals del baix imperi

Les darreres peces documentades procedeixen —lamentablement— de fosses o sitges del peristil, de l'excavació inèdita de l'any 1996, i en elles documentem la presència d'una escudella blau cel Foy 21a, de diàmetre gran, i diferents copes Foy 23, de color verdós i blau cel, que s'associen a ceràmiques de cuina tardanes, i datables dins de la primera meitat o mitjan del segle VII. No s'han documentat materials vitris posteriors a aquesta data.

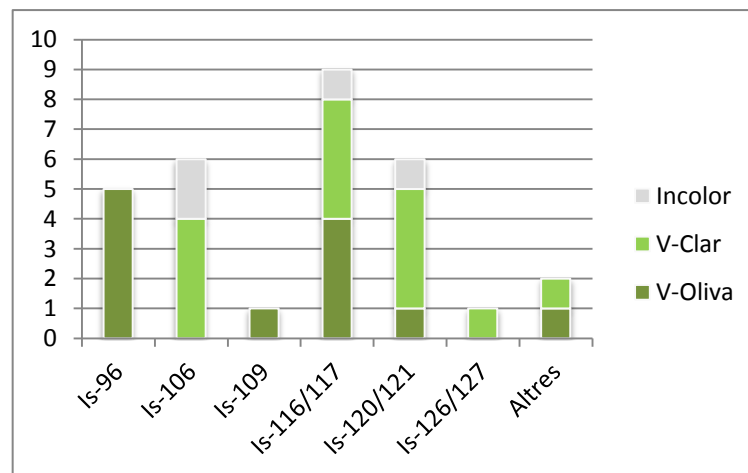

Figura 12. MNI per formes del període visigòtic

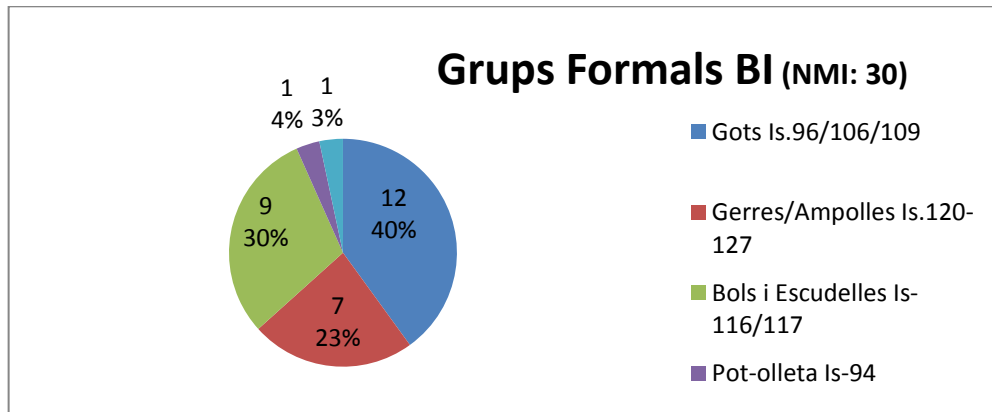
El conjunt de tots els vidres estudiats ens permet identificar una fase de vigor econòmic entre els segles II i III, amb peces funcionals i alguna de luxe, pertanyents a la vaixel·la domèstica de la vil·la. També és notable la presència de vidres plans de finestra en aquest període, si bé molt fragmentaris.

La vaixel·la dels segles IV-V identificada és molt modesta i eminentment funcional i es vincularia a la reconversió de la part residencial de la vil·la en una cel·la vinària.

Els vidres recuperats en fosses i sitges dels segles VI-VII ens indiquen la transformació de la vil·la en un vilatge, extens i mal conegut, que reaprofitava part de les estructures muraries de la casa, ja parcialment ensorrades, per instal·lar graners i àmbits de vivenda.

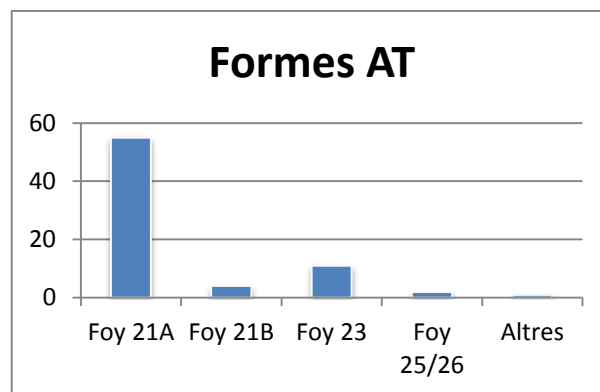
—Contextos urbans de Mataró—

015. C/ Santa Maria 10 (Mataró, Maresme)

A. EL JACIMENT

Aquest és un solar urbà de Mataró, excavat l'any 2002 sota la direcció de X. Cela. El jaciment ha estat convenientment estudiat i publicat per X. Cela i V. Revilla²⁵⁸, i els vidres van ser estudiats per M. Pérez-Sala²⁵⁹. El jaciment presentava una seqüència d'època romana altimperial (Fases I-III) i una fase baiximperial-tardoromana (Fase IV) amb dues fosses (UEs 1023 i 1027) de l'antiguitat tardana.

B. ELS CONTEXTOS ARQUEOLÒGICS

La Fossa UE 1027, presentava cinc nivells de rebliment (UEs 1039, 1040, 1045, 1050 i 1051), procedents dels quals es van recuperar ARS-D formes Lamboglia 51751A, Hayes 76, 87A, B i C, 94, 96, 99 i 104A, i àmfores africanes formes Keay 23, 35A, 55A, 62A i B. El context va ser datat entre el segon i tercer quart del segle VI (525-575)²⁶⁰.

C. EL VIDRE

En total es conserven **4** fragments de vidre de la intervenció de l'any 2002, atribuïbles a un número mínim de quatre peces (**NMI: 4**)(Vol. II, Làm. 41).

Entre aquests trobem el cos d'un bol de costelles *Zarten Rippenschalen* Isings 17, de color blau marí (2), i una vora exvasada de bol incolor, amb una línia incisa a la mola al llavi (1), ambdues del període altimperial. També es conserva un fragment de cos d'ampolla cilíndrica Isings 126/127, de color verd oliva i amb ratllades verticals d'ús a la seva superfície, datable al baix imperi. La peça més tardana és un fons d'una escudella Foy 21a de color verd grogós, decorat amb un fil de vidre blanc en espiral anellant l'empremta del puntill (3). Aquesta darrera peça és coetània a la formació del context, i datable dins del segle VI.

D. CONCLUSIÓ

La presència de vidres, alguns d'ells residuals i d'altres coetanis a la formació del rebliment d'un retall de l'antiguitat tardana de Mataró, ens ajuda a perfilar l'ús i el consum del productes vitris durant aquell període (s. VI).

²⁵⁸ Cela, Revilla 2004: 285-295.

²⁵⁹ Pérez-Sala 2004: 509.

²⁶⁰ Cela, Revilla 2004: 287.

016. C/ Magí de Vilallonga 8-12 (Mataró, Maresme)

A. EL JACIMENT

Són dos solars urbans contigus de Mataró, excavats entre els anys 1999 i 2000 sota la direcció de X. Cela i M. Bosch. El jaciment ha estat convenientment estudiat i publicat per X. Cela i V. Revilla²⁶¹ i els vidres van ser estudiat per M. Pérez-Sala²⁶².

Aquest presentava una seqüència des d'època romana republicana (Fases I-II) fins al període altimperial (Fases IV-V); amb una fase tardoromana (Fase VI) de la que es van documentar dues fosses (UEs 1084 i 1051).

B. ELS CONTEXTOS ARQUEOLÒGICS

Els estrats de rebliment de les dues fosses excavades van permetre identificar una fase de l'antiguitat tardana. Aquestes són, segons segueix:

-Fossa UE 1083: Procedent de l'únic estrat de rebliment (**UE 1084**) es van recuperar abundants ceràmiques fines, entre elles ARS-D formes Fulford 40, Lamboglia 50/51A, Hayes 61A, 87 i B, 91A/b, 91C, 94B, 99, 103 i 104A. També es van recuperar fragments, residuals, de DS.P. grisa Rigoir 1 i 8, i de TS. Lucente Lamboglia 4/36. Entre les àmfores africanes s'hi identifiquen les formes Keay 35A, 55B, 62A i 62D.

-Fossa UE 1051: procedents de l'únic estrat de rebliment (**UE 1041**) es van recuperar ARS-D, formes Hayes 67, 87A, 91C, 93 i 99. Un fragment va ser identificat com una variant de la forma Hayes 87B/109 de Reynolds²⁶³.

Ambdós contextos han estat datats entre mitjan i la segona meitat del segle VI, a partir de la valoració conjunta de tots els materials²⁶⁴.

C. EL VIDRE

En total es conserven **80** fragments de vidre de les intervencions 1999-2000, atribuïbles a un número mínim de trenta-set peces (**NMI: 37**)(Vol. II, Làm. 41 i 42).

Procedents de la **UE 1041** (Fossa 1051), es conserven **6** fragments, atribuïbles a sis peces (**NMI: 6**). Dues d'elles són fragments de peces altimperials, amb un fons d'ungüentari i un fragment de cos d'ampolla cilíndrica Isings 51, ambdós de color blau-verd (no il·lustrats). Les restants quatre peces pertanyen a tres vores (26-28) i un fons (29) d'escudelles Foy 21a de color verd aigua.

Procedents de la **UE 1084** (Fossa 1083), es conserven **65** fragments, atribuïbles a trenta-una peces (**NMI: 31**). Quinze d'elles són fragments de peces altimperials, residuals, entre elles

²⁶¹ Cela, Revilla 2004: 241-249.

²⁶² Pérez-Sala 2004: 509-510.

²⁶³ Cela, Revilla 2004: 243, làm. 111, núm. 6; Reynolds 1995, fig. 33.

²⁶⁴ Cela, Revilla 2004: 243.

trobem un bol elaborat en motlle (1), de color blau marí, i amb una línia incisa al llavi interior, pertanyent al grup *cast cut linear bowls*²⁶⁵ del canvi d'era. També hi trobem altres peces del període altimperial (s. I-III) totes individualitzables a partir d'un únic fragment. Aquestes són: un bol incolor, de llavi penjant engruixit (2), assimilable a les formes IN 158/159/160; un fons d'ampolla quadrangular amb tres cercles concèntric marcats en motlle (7); el cos d'un got amb depressions, incolor, Isings 32/35 (no il·lustrat); un fons de safata de peu tubular replegat Isings 45 (12); una vora de plat/safata incolor IN 130 (AR 18), amb un línia incisa al llavi interior (3); un fragment informe d'ampolla cilíndrica Isings 51, de color blau-verd (no il·lustrat); una vora de flascó, potser d'un *aryballos*, blau-verda (8); una vora de pot Isings 67B, de color verd-blau (4); un fons de peu tubular blau-verd (11) i una fitxa blau-verdosa (13).

També hi trobem fragments de cinc peces de vidre baiximperial, com són una vora de gerra Isings 120 (10), una vora de got ovoide Isings 96 (9), una vora d'escudella baixa Isings 116 (8), una vora doblegada indeterminada (5) i un coll d'una segona gerra (14), totes elles elaborades en vidre de color verd olivaci.

Les restants onze peces pertanyen a l'antiguitat tardana. Se'n destaquen com és habitual en aquest segle, les escudelles Foy 21a, amb vuit individus, un d'ells de color verd aigua (21), quatre de color grogós (15-17 i 23) i tres de color verd-grogós (19-20 i 22). Tres d'elles conserven l'empremta d'haver estat decorades amb fils de vidre blanc (15-17). També s'hi documenta una vora de got carenat Foy 21b grogosa (18), i un peu i una vora (potser de la mateixa peça) d'una copa de tija buida Foy 23, de color verd-grogós (24 i 25).

La presència de vidres grogosos i verd-grogosos ens decanta cap a una cronologia de la segona meitat del segle VI per a la formació del context, que s'adiu bé amb la datació del context ceràmic. Cal remarcar l'absència de vidres de coloració verd aigua i la baixa de presència de vidres grogosos. La presència de vidres de coloracions verdoses i la mateixa aparició d'una copa Foy 23a ens permet proposar una datació de la segona meitat avançada per a la formació del context UE 1084

El context UE 1041, amb molt pocs materials i coloracions verd aigua, ens inclina a datar-lo, com passa amb la ceràmica, al primer terç del segle VI, essent per tan més antic del que s'havia proposat.

D. CONCLUSIÓ

Els vidres recuperats a les dues fosses del C/ Magí de Vilallonga 8-12 de Mataró proporcionen dos contextos amb vidres datables dins del segle VI. Una de les fosses (UE 1084) presenta pocs materials residuals i és datable dins del primer terç del segle VI. L'altra fossa, també amb un únic nivell de rebliment (UE 1041) presenta una gran quantitat de material residual d'època romana i, a partir del context ceràmic i del mateix vidre associat, es pot datar dins de la segona meitat avançada del segle VI.

²⁶⁵ Grose 1989.

017. El Carreró 49 (Mataró, Maresme)

A. EL JACIMENT

Aquest és un solar urbà de Mataró, excavat l'any 1997 sota la direcció de X. Cela. Els contextos ceràmics de l'antiguitat tardana d'aquest jaciment han estat convenientment estudiats i publicats per X. Cela i V. Revilla²⁶⁶, i els vidres van ser estudiats per M. Pérez-Sala²⁶⁷.

Aquest presenta diferents fases, d'època romana imperial (Fases I i II), seguides per una ocupació de l'antiguitat tardana (Fases III i IV). Els autors de l'estudi del jaciment van proposar la següent periodització:

Fase 3. Segles IV-VII (c.350/375-570/630). Presència de quatre sitges (UEs 1029, 1037, 1039 i 1068)

Fase 4. Finals segle VI-primer terç segle VII (c.570-630). Presència d'una gran fossa irregular (UE 1008) que talla una de les sitges abans esmentades²⁶⁸, i una de més petita (UE 1009).

B. ELS CONTEXTOS ARQUEOLÒGICS

Procedents dels estrats de rebliment de les quatre sitges es van recuperar fragments de ceràmiques i àmfores, amb un alt contingut de materials residuals. Aquest són:

-Sitja UE 1029 (rebliments UEs 1030 i 1031): Presència d'ARS-D Hayes 59.9, 93B, i una àmfora o gerra ebusitana Keay 79A, a més d'un fragment de llàntia africana Atlante X. Presència d'una moneda AE2 de Màxim. La ceràmica de cuina presentava fragments de ceràmiques decorades amb feixos horitzontals d'incisions a pinta.

-Sitja UE 1037 (rebliment UE 1038): Presència d'un fragment d'ARS-D Hayes 94B.

-Sitja UE 1039 (rebliment 1040): Una vora de morter de ceràmica comuna africana, una vora d'àmfora sud-hispànica Keay 23 i una cassola de Lipari, globular i de superfície brunyida de la fàbrica Fulford-Peacock 1.2 / Cau.1.

-Sitja UE 1068 (rebliments UEs 1069 i 1088): ARS-C tardana Hayes 85B, ARS-D Hayes 61, 50B i 94, DS.P. grises Rigoir 6, 18 i 35. Morter africà forma CATHMA 1/Fulford B-22, una vora d'àmfora africana Keay 25C, i una vora d'àmfora oriental LRA1-variant Kellia 164, i LRA4.

-Fossa UE 1008 (rebliment UE 1006): TS. Lucente Lamboglia 1/3; ARS-C tardana Hayes 73B; ARS-D amb les formes Lamboglia 51, Hayes 56/Atlante 40-9, Hayes 58B, 59.9, 61A i B, 67, 80A, 81, 87A, B i C, 91A, B i C, 93A i B, 94B, 96, 99, 101, 103A, 104A, 170. També es va recuperar

²⁶⁶ Cela, Revilla 2004: 213-234.

²⁶⁷ Pérez-Sala 2004: 510-512.

²⁶⁸ La fossa UE 1008 tallava la sitja UE 1068 i el seu rebliment. Aquesta relació estratigràfica, no contrastable amb els materials –que són coetanis– (s. VI) pot ésser deguda a un procés tafonòmic posterior, ja que aquest solar, excavat parcialment (com alguna de les fosses), era el pati i el jardí de la casa.

fragments de DS.P. grisa Rigoir 1, 3A, 6A i 18. Entre les àmfores africanes se'n destaquen les formes Keay, 6 (?), 24, 25, 27, 35A i b, 36B41, 55A, 57B i 62A, D i K-L. Les àmfores orientals eren presents amb la LRA1-variant Kellia 164. També s'hi documenta un llàntia africana de la forma Atlante X. Les ceràmiques de cuina ofereixen un ampli repertori tipològic amb olles, cassoles i tapadores de producció local-regional.

-Fossa UE 1009 (rebliment UE 1010): presència d'ARS-D Hayes 94, DS.P. grisa Rigoir 3A, i un vas amb broc de producció eivissenca. Àmfores africanes Keay 55A i 62A. Presència d'una copa Foy 23.

A l'estudi monogràfic de registre ceràmic del jaciment²⁶⁹, el context UE 1006, amb un abundant registre de ceràmiques fines i àmfores, va ser datat inicialment entre les darreries de segle VI i el primer terç del segle VII. Poc temps després, V. Revilla va reestudiar en profunditat aquest context ceràmic en un article monogràfic²⁷⁰, proposant una nova datació entre mitjan i el tercer quart del segle VI (550-575 AD), i que alhora, també és la que es proposa pel registre vitri documentat.

C. EL VIDRE

En total es conserven **89** fragments de vidre de la intervenció de l'any 1997, atribuïbles a un número mínim de quaranta-tres peces (**NMI: 43**)(Vol. II, Làm. 42-44).

Fossa UE 1008: Procedents de la **UE 1006** es compta amb **69** fragments pertanyents a un mínim de trenta-dos recipients (**NMI: 32**). D'aquestes, tretze peces (**NMI: 13**) són material residuals del període romà. Entre elles hi trobem un fons de bol a motlle Isings 2, incolor (1); un fragment de bol, de costelles Isings 3, blau-verd (11); una tija de *cantharos* Isings 38, incolora (9); una vora tubular de bol Isings 44, blau-verd (2); un fons d'ungüentari (7); una vora d'*aryballos* (6); un fons de peu anular de gerra globular (8); una nansa (10); un fons d'ampolla o pot a motlle marcat en motlle (12); una vora de pot-olleta Isings 68, blau-verd (5); un fragment informe a motlle amb motius romboïdals (13) i dues vores de bol Isings 116, verd oliva (3 i 4).

Les restants dinou peces (**NMI: 19**) d'aquest estrat són de l'antiguitat tardana. Se'n destaquen les escudelles Foy 21a, amb quinze individus (NMI: 15), sis d'ells de color grogós (14-19) i nou de color verd-grogós (20-27). Només tres fragments presenten decoració de fils de vidre blanc anellant el revers de la vora (14, 25 i 27). El fons són sempre aplanats o lleugerament còncavos, conservant sempre l'empremta del puntill (34-37).

També s'hi conserven dues vores de got carenat Foy 21b, grogoses (NMI: 2)(30-31) i dues vores (28-29) i dos fons de peu anular aplanat (32-33), de color verd-grogós, atribuïbles a dues copes de tija buida Foy 23a (NMI: 2).

²⁶⁹ Cela, Revilla 2004: 213-234.

²⁷⁰ Revilla 2011.

Fossa UE 1009: procedent de l'estrat de rebliment **UE 1010** es conserva la base de peu tubular i part del cos del recipient d'una única copa de vidre de color verd natural, forma Foy 23a (NMI: 1) (38).

Sitja UE 1029: del rebliment **UE 1031** es conserven unes vora de bol altimperial, blau-verd (39), una vora de got Isings 96, blau-verd (40), un fons de peu aplicat massís (41), les tres peces residuals del període altimperial. Un fons d'escudella Foy 21a grogós sí que pertany a l'antiguitat tardana (42).

Sitja UE 1039: del rebliment **UE 1040** es conserva un fons de got carenat Foy 21b grogós, amb restes de fil blanc aplicat al botó terminal (45).

Sitja UE 1068: del rebliment **UE 1069** només es conserva una vora de got ovoide Isings 96 en color verd oliva (s. V).

Finalment, i procedents dels estrats UEs 1032, 1041 i 1045 es conserven diferents fragments d'altres peces. De la **UE 1032**, un peu de bol Foy 17, amb marques d'aplicació del fons al cos de la peça, de color ambre (43) i un fons de recipient indeterminat amb tres fils radials aplicats des del centre (44); de la **UE 1041**, un fragment de cos de gerra o ampolla amb nervis (46), i de la **UE 1045**, una vora d'escudella Foy 21a verd-grogosa (47). Aquest darrer estrat es tallat per la fossa UE 1009 i presenta una escudella de vidre idèntica a la del rebliments de la fossa, i és probable que es tracti d'una intrusió.

Resumint l'estratigrafia i els materials conservats, podem classificar les estructures cronològicament de la següent manera:

-**Segona meitat segle VI (550-575/600):** Fossa 1008 (rebliment UE 1006) i sitges UEs 1037 (sense vidre), 1039 i 1068.

-**Primera meitat segle VII (600-650):** Fossa 1009 (rebliment UE 1010) i sitja UE 1029.

En la següent taula presentem les formes identificades per estructura:

UEs	Residual	Foy 21a grogós	Foy 21a verd-gr.	Foy 21b	Foy 23
1006	13	6	9	2	2
1040				1	
1069	1				
1010					1
1031	3	1			
1032	2				
1041	1				
1045			1		
Total	20	7	10	3	3

Taula 5. NMI per forma i UEs agrupades per estructura

La gran Fossa UE 1008 i les tres sitges associades, presenten vidres de color grogós i verd-grogós, amb el predomini de les escudelles de la forma Foy 21a, seguides de lluny pels gots carenats Foy 21b i per les copes de tija buida Foy 23. Cal remarcar que les copes presenten un peu aplanat, característic dels tipus més antics i datades a la resta de contextos dins del segle VI. Aquests materials vitris, junt amb el registre ceràmic, ens fa datar el conjunt d'aquests quatre contextos a la segona meitat del segle VI, probablement entorn del seu tercer quart, vers el 550-575 AD.

Per contra, la Fossa UE 1009, presenta un peu de copa Foy 23, de color verd natural i forma cònica, que dataríem al segle VII. La sitja UE 1029 presenta fragments de peces de ceràmica de cuina pentinades amb feixos horitzontals a tinta i que datem dins del segle VII²⁷¹. En aquesta els vidres són residuals.

D. CONCLUSIÓ

La presència de dues fosses retalls i de quatre sitges permet identificar la presència de dues fases d'ocupació del solar. Una primera, a la segona meitat de segle VI, amb un gran retall i tres sitges associades i un segon moment, a la primera meitat del segle VII, amb un retall i una sitja associada. Es probable que aquests retalls aprofitin part de les estructures muràries romanes o estiguin condicionats per elles i pertanyin, a més de fosses d'extracció d'argila, a cellers o graners subterranis reutilitzats com a femers amb posterioritat. En aquest cas es tractaria d'una part d'una *grubenhäuser*.

Els vidres, associats a un context ceràmic amb abundant peces de vaixel·la importada (ARS-D) i de material amfòric africà, permet discriminar dos moments en el registre material que encaixen perfectament amb les estratigrafies coetànies, com a Horta Farrerons (Premià de Mar) i Can Gambús 1 (Sabadell). La presència majoritària d'escudelles Foy 21a, grogues i verd-grogoses és el patró més repetitiu a les estratigrafies del segle VI. Així mateix, l'aparició de copes de tija buida Foy 23a ja es documenta en aquest moment. L'única peça datable al segle VII, una copa de peu cònic clàssic procedent de la UE 1009, és el recipient de vidre més tardà, —una excepció en els contextos urbans de Mataró—, on la seva absència generalitzada ens indica l'abandonament del solar de la ciutat romana d'*Iluro* durant el segle VII.

018. C/ La Palma 15 (Mataró, Maresme)

A. EL JACIMENT

Aquest jaciment és un solar del casc antic de Mataró, al carrer La Palma núm. 15, del que se'n va excavar només l'espai del jardí amb caràcter preventiu l'any 2000, sota la direcció de X. Cela i V. Muñoz. Els contextos ceràmics de l'antiguitat tardana d'aquest jaciment han estat

²⁷¹ Coll, Roig 2011c.

convenientment estudiats i publicats per X. Cela i V. Revilla²⁷², i els vidres van ser estudiat per M. Pérez-Sala²⁷³.

En aquesta intervenció arqueològica es van documentar estructures pertanyents a diferents fases datades en època romana (Fase I-V) i una fase atribuïda a l'antiguitat tardana (Fase VI). Aquesta fase de l'antiguitat tardana és identificada a partir de cinc fosses o retalls, que tallen l'estratigrafia anterior i arriben en alguns casos al substrat geològic

B. ELS CONTEXTOS ARQUEOLÒGICS

Els cinc retalls presenten diferents estrats de rebliment, amb abundants ceràmiques fines i materials amfòrics. Aquests són els següents:

-**Fossa 1026** (rebliment UE 1027): ARS-D formes Hayes 61A i B, 87A, B i C, 93A, 99 i 104A, i Fulford 40. Les àmfores africanes eren presents amb les formes Keay 25, 41 i 62.

-**Fossa 1037** (rebliment UE 1038): ARS-C tardana Hayes 82B, ARS-D forma Lamboglia 51/51A, Fulford 40, Hayes 61A, 80A, 87A, 91B i C, 94B, 99 i 99A, 103A, 104A, a més de fragments d'adscripció errònia²⁷⁴. Entre les àmfores africanes s'hi identifiquen la Keay 3A *similis*, 4, 6, 23, 35A, 36B, 55A i B i 62A i Q, i entre les àmfores orientals s'hi identifica la LRA1.

-**Fossa 1098** (rebliment UE 1097): ARS-D Hayes 87A, 91C, 94B, 99B i 104A.

-**Fossa 1100** (rebliment UE 1099): ARS-C tardana Hayes 73B, ARS-D Hayes 61A i B, 67, 91C, 94B, 99 i 104. També es van identificar una ARS-E Hayes 70 i una àmfora africana Keay 25P.

-**Fossa 1139** (rebliments UEs 1039 i 1051): ARS-D Lamboglia 9B i 51/51A, Hayes 61B, 91B i C, 94B, 99, 103A i 104A. Presència d'àmfora africana Keay 3A i 62Q.

-**Rasa 1110** (rebliment UE 1042): Escassos materials de cronologia imprecisa dins del segle V.

Els context ceràmic de la fossa UE 1037 (rebliment UE 1038), datat inicialment per X. Cela i V. Revilla entre finals del segle VI i inicis del segle VII²⁷⁵, va ser reestudiat en profunditat per V. Revilla, amb una nova proposta de datació, vers mitjan del segle VI, amb la presència d'alguns pocs recipients ceràmics característics de la segona meitat de segle²⁷⁶.

C. EL VIDRE

En total es conserven **309** fragments de vidre de la intervenció de l'any 2000, atribuïbles a un número mínim de cent-tretze peces (**NMI: 113**)(Vol. II, Làm. 44-46).

²⁷² Cela, Revilla 2004: 251-283. Revilla 2011.

²⁷³ Pérez-Sala 2004: 512-517.

²⁷⁴ Es van identificar dues vores d'ARS-D Hayes 91D (Cela, Revilla 2004: 254, làm. 118, núms.9-10), que són en realitat Hayes 91C –variant–. Així mateix es va identificar dues vores de safates Hayes 109 (Cela, Revilla 2004: 254, làm. 118, núm.4), que són en realitat Hayes 87C/109. Aquestes identificacions errònies van condicionar una datació molt més tardana del registre de l'estrat, i també de la de la resta de fosses. Poc temps després, V. Revilla va rectificar la classificació tipològica (i cronològica) de les peces esmentades en un article monogràfic sobre aquest context ceràmic (Revilla 2011).

²⁷⁵ Cela, Revilla 2004: 251-283.

²⁷⁶ Revilla 2011: 142-153.

-**Fossa 1026** (rebliment UE 1027): en total es van recuperar **47** fragments pertanyents a vint-i-una peces (**NMI: 21**). D'aquestes, nou (NMI: 9) són d'època romana i residuals, amb una vora de bol engruixida verd clar IN 158/159/160 (1), una vora de bol Isings 42 incolor (2), una vora de pot-olleta Isings 67 (3) i de gran pot Isings 68 (4), fragments de fons i nanses de gerres (7-9). Del període baiximperial se'n destaca una vora de got Isings 96 (6) i una vora d'escudella Isings 116 (5), ambdues de color verd oliva.

Les peces de l'antiguitat tardana són representades essencialment per onze escudelles Foy 21a, deu de color verd aigua (10-19 i 21) i una de color grogós (20). Vuit d'aquestes són decorades i presenten l'empremta d'haver tingut fils de vidre blanc aplicats anellant l'exterior de la vora.

Només s'hi identifica una peça més, concretament una vora de got carenat Foy 21b de color verd aigua (22).

El context vitri i el registre ceràmic ens proporcionen una cronologia dins del primer terç del segle VI (500-530 dC). S'hi documenta un fragment d'escudella grogosa Foy 21a, que ens inclinaria a pensar en una data més avançada dins d'aquest moment (c.530?).

-**Fossa 1037** (rebliment UE 1038): d'aquest context es van recuperar **173** fragments de vidre pertanyents a un mínim de seixanta peces (**NMI: 60**).

D'aquestes, un total de vint-i-quatre són atribuïbles fragments residuals del període romà (**NMI: 24**), entre les quals hi trobem una vora amb línia incisa al llavi interior (26), de color blau marí, atribuïble a un bol *Cast Linear Cut Bowls*²⁷⁷ del canvi d'era. Altres peces, elaborades en colors blau-verds, verdosos i incolor, i sempre identificables a partir d'un únic fragment són: una nansa de *modiolus* (no il·lustrada), una vora de *cantharos* Isings 38 (23), una nansa de *trulla* Isings 75 (35), dues vores de bol Isings 42 (24), una vora d'*aryballos* Isings 61 (25), una vora de gerra Isings 120 (30), diferents fragments d'ampolles quadrades i cilíndriques Isings 50 i 51, un got amb quatre depressions Isings 32 (31), un ungüentari Isings 9 en forma d'amforisc (58). També s'hi documenten altres fragments de nanses i fons de recipients, d'època romana i sense adscripció tipològica precisa (33-34), així com algun fragment de vidre pla de finestra (36).

Altres vidres d'època romana, baiximperial, són elaborats en massa de vidre verd olivaci, amb una vora de plat d'ala penjant (27), i les formes Isings 116 (28-29), un fons de peu anular de gerra Isings 120 (37) i Isings 126/127 (39) i un fons amb depressions (32).

Els vidres atribuïbles a l'antiguitat tardana són un total de trenta-sis peces (**NMI: 36**). El grup més representat, com és habitual són les escudelles Foy 21a, amb trenta-dues peces (NMI: 32), de les que 27 són de color grogós (40-44 i 46-48) i 5 de color verd-grogós (45). La resta de peces es formada per dos gots carenats Foy 21b (55), un got cònic Foy 21c (49) i una vora d'ampolla Foy 26 (57), tots ells elaborats en massa de vidre verd-grogós.

²⁷⁷ Grose 1989.

La peça identificada com una tija de copa Foy 27 a l'estudi de M. Pérez-Sala²⁷⁸, de color ambre, és en realitat un fons, trencat, d'ungüentari fusiforme Isings 9, en forma d'amforisc en punxa, del període altimperial, tot i que també se'n coneixen del període baiximperial.

Tot plegat, vist el material ceràmic i el context vitri, format per una gran nombre d'escudelles de vidre grogós Foy 21a, cal datar el context en el segon terç del segle VI (530-560 dC) o poc més enllà.

-Fossa 1098 (rebliment UE 1097): d'aquest context es conserven 42 fragments de vidre atribuïbles a un mínim de catorze peces (NMI: 14). D'aquestes, deu peces són del període romà alt i baiximperial (**NMI: 10**), entre les quals hi identifiquem dues vores replegades d'ampolla (70 i 71), un bol Isings 45 (72), una escudella baixa Isings 116 (73), un fons de peu anular (74), un caboixó de vidre blau cobalt aplicat sobre un got, probablement Isings 96 (75), un fons de peu anular de gerra Isings 120 (76) i una nansa de gerra indeterminada (77).

Les peces de l'antiguitat tardana (**NMI: 4**) es restringeixen a tres escudelles Foy 21a, una verd-aigua (no il·lustrada) i dues més de color grogós (78 i 79), així com el fons d'una escudella grogosa amb l'empremta del puntill (80), potser atribuïble a una de les vores abans esmentades. La peça restant és una vora amb el llavi doblegat cap l'interior, d'una ampolla globular Foy 26 (81).

El context, molt pobre i amb molts materials residuals, s'ha de situar cronològicament cap a mitjan segle VI, dins del seu segon terç (c.530-560).

-Fossa 1100 (rebliment UE 1099): d'aquest estrat es compta amb **23** fragments atribuïbles a un mínim de sis peces (**NMI: 6**). Del període romà només s'hi identifiquen dues peces (i una tessella), concretament una vora de flascó blau-verd (86) i una vora d'escudella Isings 116 en color verd oliva (87). Les restants quatre peces restants són escudelles Foy 21a, tres d'elles grogues (82 i 84) i una quarta de color verd-grogós (83).

Com els altres rebliments d'algunes fosses, s'hauria de datar, a partir del material ceràmic i els vidres grogosos i verd-grogosos, dins del segon terç del segle VI o poc més enllà.

-Fossa 1139 (rebliments UEs 1039 i 1051): procedents de la UE 1039 només es conserven **12** fragments de vidre, entre els que s'hi identifiquen cinc peces (**NMI: 5**). Totes semblen residuals d'època romana, entre les que hi trobem una vora de flascó verd natural (59), trencada al llavi exterior²⁷⁹; un peu massís aplicat, blau-verd (60), un peu tubular de gerra Isings 120, de color verd oliva (61) i un fons cònic amb empremta del puntill, blau-verd (62). Un fragment de cos d'escudella verd oliva, amb depressions, ens permet identificar una cinquena peça atribuïble a una escudella Isings 117 (no il·lustrada). Tots els materials vitris d'aquesta fossa són residuals.

-Rasa 1110 (rebliment UE 1042): procedent de l'estrat de rebliment d'aquesta rasa es compta amb **12** fragments de vidre atribuïbles a un mínim de set peces (**NMI: 7**). Sis d'elles són del període romà, amb un fons blau cel opac de bol a motlle Isings 2 (64), una vora de bol Isings

²⁷⁸ Pérez-Sala 2004: 504-505, fig. 24, núm. 32.

²⁷⁹ Segons M. Pérez-Sala, un rebuig de producció, que quedaria adherit a la canya de bufar (Pérez-Sala 2004: 516, PAL15(00)-1039-9, fig. 25, núm. 2). En realitat és una vora, potser d'*aryballos*, trencada de manera singular.

42, blau-verd (63), una nansa premada en motlle de safata incolora (66), un fragment de cos de bol incolor de superfície tallada i facetada (67), una vora de gerra blau-verd de llavi doblegat (69). L'única peça atribuïble a l'antiguitat tardana és una vora d'escudella Foy 21a grogosa (68), i també, potser, un fons cònic de flascó també grogós, amb dubtes de si és tracta d'una peça d'època romana (65).

Els materials, molt residuals, només ens indiquen una formació de l'estrat dins del segle VI avançat a partir de la vora d'escudella Foy 21a grogosa.

En la següent taula presentem un resum les formes identificades per estructura:

UEs	Residual	Foy 21a verd-a.	Foy 21a grogós	Foy 21a verd-gr.	Foy 21b	Foy 21c	Foy 26
1027	9	10	1		1		
1038	24	-	27	5	2	1	1
1097	10	2	1				1
1099	2		3	1			
1039	5						
1042	6		1				
Total	56	12	33	6	3	1	2

Taula 6. NMI identificats per UEs agrupades per estructura

D. CONCLUSIÓ

A partir dels contextos ceràmics i del vidre recuperat en cinc fosses de l'antiguitat tardana i el rebliment d'una rasa, s'ha pogut discriminar la fossa UE 1026, com anterior a la resta d'estructures, datant-la dins el primer terç del segle VI (500-530 dC). Les restants quatre fosses i la rasa d'espoli, s'han de datar, a partir de tot el registre ceràmic i del vidre, dins del segon terç del segle VI o poc més enllà.

És molt notable l'abundància d'escudelles Foy 21a, la forma absolutament majoritària, en coloracions grogues i en verd-grogós, i la poca representació de peces d'altres formes, restringida només a escassos gots carenats Foy 21b, un got cònic Foy 21c i ampolles globulars Foy 26. També és notable l'absència de fragments de copes de tija buida Foy 23, que ens decanta cap un moment reulat en la formació del context. El conjunt dels estrats de les quatre fosses i de la rasa d'espoli (UEs 1038, 1039, 1042, 1097 i 1099) s'ha de datar doncs entre el 530 i el 560/570 dC.

019. C/ La Palma 2004 (Mataró, Maresme)

A. EL JACIMENT

Aquesta és una intervenció arqueològica urbana, realitzada durant la urbanització del Carrer La Palma, al casc antic de Mataró. Aquesta es va efectuar l'any 2004 sota la direcció de X. Cela.

En aquella intervenció es van documentar una claveguera d'un *decumanus d'Iluro* i una gran fossa de l'antiguitat tardana (UE 1005), reblerta per estrat successius de terra i carbons i materials arqueològics, a mena d'abocador (UE 1006)²⁸⁰.

B. ELS CONTEXTOS ARQUEOLÒGICS

Procedents de l'estrat de rebliment UE 1006 es va recuperar abundant material ceràmic²⁸¹, entre el que se'n destaquen les ARS-D, amb les formes Hayes 61A, 87A, 87B, 81, 91C, 94, 94-variant peu alt, 97, 99A i B, 110 i una ampolla²⁸². També es van recuperar fragments de tres llànties africanes forma Atlante X. Les àmfores recuperades eren presents amb individus africans, formes Keay 55A i 62A i 62Q i les àmfores orientals eren presents únicament amb forma LRA1-variant Kellia 164 (Keay 53). També es va identificar una àmfora baleàrica Keay 72, i àmfores tardanes assimilables al tipus B de Remolà.

Entre les ceràmiques s'hi van identificar morters africans Fulford B-22 i propers a la forma Fulford M-2, i ampolles africanes de cos estriat CATHMA 2, 9 i 12. Les ceràmiques de cuina, molt abundants, oferien el repertori clàssic d'olles, cassoles i tapadores elaborats al torn i de vores simples o amb encaix motllurat.

C. EL VIDRE

En total es conserven **69** fragments de vidre de la intervenció de l'any 2004, atribuïbles a un número mínim de trenta-tres peces (**NMI: 33**)(Vol. II, Làm. 47).

Entre elles trobem fragments residuals de peces alt i baiximperials (**NMI: 6**), com són un fons de bol de peu massís, elaborat en motlle, de color verd maragda (34), i dos fons indeterminats de color blau-verd (35 i 38). També trobem una vora de bol Isings 44 (37), una vora de gerra incolora, Isings 120, i un fons d'escudella Isings 116/117 o similar, de color verd oliva probablement baiximperial (36).

El gruix absolut i majoritari de vidres del context el formen les escudelles Foy 21a, amb un total de vint-i-sis individus (**NMI: 26**). Quatre d'elles han estat elaborades en massa de vidre verd aigua (1 i 19-20), i les restants 22 són elaborades en massa de vidre grogós (2-18 i 21-26). Els diàmetres són molt estandarditzats, entre els 13 i 15 cm²⁸³. Els fons, lleugerament cònics, són també de color verd aigua (27 i 30) i grogosos (28-29). Totes les peces han estat decorades amb fils de vidre blanc anellant la vora, exceptuant-ne quatre peces, grogoses (18 i 24-26).

L'única peça atribuïble a un altre grup és un fons i el cos d'una mateixa ampolla de cos globular, també grogosa i assimilable a la forma Foy 26 (**NMI: 1**)(32-33).

Tot el conjunt de vidres, molt homogeni, amb presència totalment predominant de vidres grogosos, gairebé tots decorats amb fils de vidre blanc aplicats a la vora, i el predomini absolut

²⁸⁰ Dades extretes de Cela, Revilla 2004: 297.

²⁸¹ Estudiad a Cela, Revilla 2004: 297-313.

²⁸² També es va recuperar dos fragments de vora de ARS-D, identificades a la publicació com a forma Hayes 91D, que va fer avançar la cronologia de tot el conjunt (Cela, Revilla 2004: 298, làm. 139, fig. 8 i 9). Aquestes són, un cop vistes i tocades en persona, són assimilables a la forma Hayes 91C.

²⁸³ Exceptuant-ne la vora de la peça núm. 2, de 11'6 cm de diàmetre.

d'escudelles Foy 21a de forma i diàmetre molt estandarditzat, junt amb les datacions conegudes del context ceràmic, en inclina a datar tot el context dins del segon terç del segle VI, entre el 530 i el 560/570 i no més enllà.

D. CONCLUSIÓ

En la intervenció del Carrer la Palma 2004 es va documentar un retall subterrani, reutilitzat com abocador i datable a mitjan segle VI. El context ceràmic, junt amb el context vitri permeten identificar el consum i difusió de vaixel·la en àrees de mercat portuàries, on es documenta una gran diversitat i quantitat de productes importats. El registre vitri segueix em mateix patró que als jaciments de Can Gambús 1 (Sabadell), la Plaça Major (Castellar del Vallès) i la Seu episcopal d'*Egara* (Terrassa), en aquest cas però, associat a un registre ceràmic molt més divers i abundant.

020. El Carreró 21-25 (Mataró, Maresme)

A. EL JACIMENT

Aquest jaciment és un solar, al casc antic de Mataró, i va ser excavat amb caràcter d'urgència l'any 2006, sota la direcció de X. Cela²⁸⁴.

En aquest solar es van documentar restes de dues parets i una claveguera, d'època romana tardo-republicana i altimperial, amb diferents nivells d'ús. De cronologia posterior es van documentar tres fosses de grans dimensions i perfils irregulars, interpretades com d'extracció d'argiles i reblertes amb materials datables al segle VI.

B. ELS CONTEXTOS ARQUEOLÒGICS

D'entre els diferents estrats documentats només ens interessen les **UEs 1056, 1060, 1074 i 1077**, amb vidres de l'antiguitat tardana.

Procedents de la **UE 1056** es conserven diferents materials baiximperials residuals, com una TS. Lucente Lamboglia 1/3 i una vora d'ARS-D Hayes 59, tot i que també es documenten dos peus d'ARS-D Hayes 94. Entre les àmfores trobem dues vores de Keay 62A i una vora residual, de Keay 6 (Ostia IV-257, núm. 14).

De la **UE 1060**, es compta amb ARS-D formes Hayes 59, 67 i 61 A/B, àmfora bètica Keay 13 i àmfora africana Keay 25, datables al baix imperi, però la ceràmica de cuina d'aquesta unitat estratigràfica és més tardana, d'època visigoda entrada (s. VI-VII).

La **UE 1074** conserva fragments d'ARS-C tardana Hayes 82, i una vora de bol Hayes 91C. Així mateix es conserva un morteret de comuna africana tardà, i fragments de luteris o gibrells importats. Entre les àmfores es conserva una vora d'africana Keay 62A i una vora d'oriental

²⁸⁴ Cela 2006.

LRA1. La **UE 1077** només va proporcionar fragments de ceràmica de cuina de l'antiguitat tardana (s. VI-VII).

El total de materials recuperat és molt pobre, però presenta alguns fragments d'ARS-D i d'àmfores ja datables dins del segle VI. La ceràmica comuna i la de cuina presenten també formes característiques del segle VI-VII. En general tots aquests estrats s'haurien de datar dins del segle VI, o potser ja dins del segle VII.

C. EL VIDRE

En total es conserven **13** fragments de vidre de la intervenció de l'any 2006, atribuïbles a un número mínim de set peces (**NMI: 7**)(Vol. II, Lám. 48).

Procedents dels quatre estrats esmentats (UEs 1056, 1060, 1074 i 1077) es conserven quatre vores d'escudelles Foy 21a, una de color verd aigua (5) i les tres restants grogues (1-2 i 6).

Les tres peces restants són residuals d'època romana, concretament un vidre de finestra elaborat en motlle, de color verd clar i altimperial (4), una vora d'ampolla romana de color grogós, potser d'*aryballos* (3) i un fons indeterminat de color verd clar (7).

El conjunt, migrat, s'ha de datar dins del segle VI a partir de la ceràmica i el vidre, o potser més enllà si el vidre grogós és residual.

D. CONCLUSIÓ

Els materials són molt escassos, i la presència de quatre escudelles Foy 21a, associades a materials ceràmics coetanis, ens indica l'existència de nivells de l'antiguitat tardana en aquest solar (s. VI).

021. C/ Sant Simó 2-4 (Mataró, Maresme)

A. EL JACIMENT

Aquest jaciment és un solar del casc antic de Mataró, que limita amb el carrer Sant Simó 2-4 i el carrer Magí de Vilallonga 1-3, i va ser excavat amb caràcter preventiu l'any 2010, sota la direcció de M. Gea²⁸⁵.

En aquesta intervenció es van efectuar sis sondeigs, tots positius, amb estructures que anaven des d'època romana fins a la baixa edat mitja.

B. ELS CONTEXTOS ARQUEOLÒGICS

Tot i que es tracta de sondeigs, amb el risc d'adscripció que comporta interpretar seqüències estratigràfiques en espais limitats, es van identificar algunes unitats amb materials ceràmics

²⁸⁵ Gea 2010.

datables de l'antiguitat tardana. Del conjunt d'estrats estudiats, les UEs 104, 105, 127, 130, 140, 143, 150, 152 i 188, contenen un lot de materials datable dins del segle VI, essencialment ceràmiques fines. Procedents d'aquests estrats, a més d'alguns fragments de peces baiximperials, s'hi identifiquen les formes d'ARS-D Hayes 80, 87A, 94, 99 i 103. Així mateix, de l'estrat UE 122, amb ceràmica en verd i manganès (s. XIV), es conserva un gran nombre de materials residuals, entre els que s'hi identifiquen les ARS-D formes Hayes 94, 99 i 104, a més d'un gerret africà amb vernís D2.

C. EL VIDRE

En total es conserven **50** fragments de vidre de la intervenció de l'any 2010, atribuïbles a un número mínim de divuit peces (**NMI: 18**)(Vol. II, Làm. 48).

Procedents de **Sondeig 1** (UEs 105, 109 i 110) només es documenten tres vores de recipients d'època romana (NMI: 3), un pot-olleta Isings 94 (1), una vora tubular de safata Isings 43 (2) i una vora tubular de bol Isings 44 (3).

Procedents del **Sondeig 2** s'hi identifiquen vuit peces procedents d'unitats de l'antiguitat tardana (NMI: 8)²⁸⁶ i sis peces (NMI: 6) més fora de context, procedents de la UE 122, baixmedieval.

Els materials de l'antiguitat tardana en context són un fons de bol Isings 44 en color blau cobalt, clarament altimperial (11), i una vora i un fons d'escudella Isings 116, de color verd clar (13 i 14), baiximperials. A continuació venen una vora i un fons, de peces diferents, d'escudelles Foy 21a grogueses (12 i 16), i una nansa adherida al cos del recipient, decorats amb fils blancs, d'una llàntia CH 40/41, idèntica a les del pou mort del baptisteri de la Seu episcopal d'Egara (15). Destaquem una peça sense paral·lels propers: una vora de *cantharos* de color blau verd / blau cel translúcid, amb una cinta de fil blanc aplicada al llavi (4). Aquesta peça tindria els seus paral·lels més propers al Nord de la Gàl·lia, concretament al grup 3 de *cantharoi* que defineix E. van Lith pel *limes* d'Holanda i Alemanya²⁸⁷.

La **UE 122**, datada al segle XIV, contenia molts materials residuals de l'antiguitat tardana, entre elles una vora d'escudella Isings 116 de color verd natural (8), una vora d'escudella Foy 21a verd aigua (6), dues escudelles Foy 21a grogueses (5 i 7), un peu de copa d'anell tubular Foy 23, grogós (9) i un vidre de finestra elaborat en motlle d'època romana imperial (10).

Finalment, del **Sondeig 6**, tenim un estrat datat al segle VI (UE 197), d'on procedeixen dos fragments d'un mateix vas de color blau-verd (NMI: 1)(17), que pot assimilar-se tan a una copa Foy 23, amb decoració de fils blancs marbrejats, com és habitual al món ostrogot, o bé un *cornus pоторius* Isings 113.

D. CONCLUSIÓ

Malgrat la limitació de l'excavació, centrada en sis sondeigs, dos d'ells van proporcionar material vitris associats a estratigrafies de l'antiguitat tardana, al voltant del segle VI. En ells

²⁸⁶ Són les ues. 120, 127, 130, 137, 150 i 152.

²⁸⁷ Van Lith 1991: 106.

trobem alguns vidres residuals d'època romana i alguns fragments més del període coetani a la formació dels estrats. Aquest jaciment és un altre punt al mapa per valorar la distribució i consum d'aquests materials a *Iluro* durant el segle VI.

022. Plaça Beat Salvador (Mataró, Maresme)

A. EL JACIMENT

Aquest és el solar de la Plaça Beat Salvador, localitzada al casc antic de Mataró, i que limita amb els carrers de Na Pau i Magí de Vilallonga. El jaciment va ser excavat en extensió, de manera preventiva, l'any 2006, sota la direcció de O. Varas²⁸⁸.

En aquesta intervenció es van documentar varies fases d'ocupació d'aquest solar. Aquestes van ser:

Fase 1. Segle I aC. Taller metal·lúrgic tard republicà.

Fase 2. Període Altimperial. Construcció i amortització de clavegueres dels *Cardo* i *Decumanus* d'aquest sector.

Fase 3. Període baiximperial (s. IV-V). Obertura de dues fosses (UEs 1267 i 1289). Nivell general (UE 1174) amb 51 forats de pal.

Fase 4. Finals segle V-inicis segle VI. Nivell general (UEs 1134 i 1135). Presència de dues fosses (UEs 1032 i 1038), i d'altres fosses UEs 1314, 1332, 1336, 1357 i 1363.

Fase 5. Època moderna (s. XV-XVI).

Un cop revisat el material arqueològic cal canviar aquesta periodització. Així, la Fase IV, es podria dividir en dos moments concrets:

Fase 4A. Segle VI. Presència d'un nivell (UE 1174) amb 51 forats de pal. Obertura i rebliment de la fossa UE 1150 (UEs rebliment 1149 i 1151, del segle VI). Presència de fosses del segle VI (UEs 1032, 1336, 1357, 1363).

Fase 4B. Segle VII. Presència de tres retall reblerts a la primera meitat del segle VII (UEs 1038, 1314 i 1332).

B. ELS CONTEXTOS ARQUEOLÒGICS

Els materials procedents dels estrats i rebliments de les fosses de l'antiguitat tardana són abundants²⁸⁹, amb presència d'ARS-D, formes Hayes 61A, 80B, 87C, 91C i 94, àmfores africanes Keay 55A i 62A i àmfores orientals LRA1. Aquests materials van ser recuperats junt amb abundants ceràmiques reduïdes de cuina, elaborades al torn i de vores motllurades.

²⁸⁸ Varas 2006.

²⁸⁹ Són les ues.1022, 1033, 1134, 1149, 1151, 1266, 1287, 1358 i 1364.

Els rebliments d'algunes fosses són més tardans i ja datables dins de la primera meitat del segle VII. Aquestes són:

-**Fossa UE 1038**: Procedent del rebliment UE 1039 es conserva una vora d'ARS-D Hayes 91C, una vora d'àmfora Keay 62A i ceràmica de cuina de vores motllurades, alguna decorada amb feixos d'incisions a pinta.

-**Fossa UE 1314**: procedents del rebliment UE 1315 hi ha fragments d'àmfora africana Keay 27 i 62, a més de ceràmiques de cuina decorades amb feixos incisos a pinta.

-**Fossa UE 1332**: procedents de la UE 1333 es conserven fragments d'ARS-D Hayes 80B, 87C i àmfora africana Keay 62, a més d'una gran part d'una àmfora Keay 61A.

C. EL VIDRE

En total es conserven **65** fragments de vidre de la intervenció de l'any 2006, atribuïbles a un número mínim de vint-i-vuit peces (**NMI: 28**)(Vol. II, Làm. 49).

Procedents dels estrats atribuïbles a època romana²⁹⁰ es conserven els fragments atribuïbles a un mínim de set peces (**NMI: 7**), entre les que trobem una vora amb nansa fistonada de plat incolor Isings 43 (8), una vora tubular de bol Isings 44, de color blau-verd (6), una vora de got incolor amb línies incises a la mola, assimilable a les formes IN 26/32/36 (28) i una vora de *modiolus* incolor Isings 37 (26). La resta pertanyen a fons sense adscripció tipològica precisa (24, 25 i 30). Els contextos atribuïbles a l'antiguitat tardana són representats per rebliments de retalls i estrats varis, amb un mínim de catorze peces identificades (**NMI: 14**)

-La **UE 1266** és un nivell d'enderroc, del qual es va recuperar una vora de bol Isings 116 de color verd clar (19), un fons de peu tubular de color verd poma (20) i una vora de vidre pla de finestra, incolor i elaborat en motlle (21), aquest dos darrers del període altimperial. L'estrat s'ha de datar en el baix imperi (s. IV-V).

-Les **UEs 1149 i 1151** (retall UE 1150) van lliurar fragments de tres escudelles Foy 21a grogueses (15 i 17-18) i una vora secant de vas verd clar, potser un rebuig de producció baiximperial (16). Les escudelles ens proporcionen una datació dins el segle VI avançat.

-La **resta d'estrats atribuïbles al segle VI**²⁹¹ van proporcionar fragments de tres escudelles Foy 21a grogueses (12, 14 i 23) i de dos fons d'època romana altimperial (7 i 22).

-La unitat més tardana és la **UE 1039** (rebliment fossa UE 1038), amb una vora de copa amb costelles en estriat helicoidal, de color blau cel (10), un peu de copa de color ambre (11) i un fons d'escudella de gran diàmetre Foy 21a de color verd fosc (9), conjunt de materials datables dins de la primera meitat del segle VII.

Finalment, cal esmentar les peces procedents d'estrats d'època moderna i contemporània, totes elles residuals i sense valor estratigràfic²⁹², amb un mínim de set peces (**NMI: 7**). Es tracta

²⁹⁰ Són les ues.1019, 1056, 1287, 1288, 1292, 1330 i 1361.

²⁹¹ Són les ues.1135, 1146, 1273, 1275 i 1033 (retall-fossa UE 1032).

d'una vora exvasada de bol Isings 42 de color blau-verd (29), un fons blau cel i de peu massís retallat com a fitxa (5), tres vores d'escudella Foy 21a, una de color verd aigua (2) i dues de color grogós (1 i 3) i una vora de bol tubular Foy 28a de color verd fosc (4). Una vora de got pot atribuir-se, potser, a una peça local que imita la forma Isings 12 (27).

D. CONCLUSIÓ

La excavació efectuada a la Plaça Beat Salvador l'any 2006 ha proporcionat diferents contextos que van des d'època romana (s. I-II) fins a l'antiguitat tardana (s. VI-VII). Com és habitual, es documenten nivells i rebliments de retalls datables dins del segle VI, en els quals s'hi documenten algunes escudelles Foy 21a. Se'n destaca però, la presència d'un retall més tardà (UE 1038) amb materials datables ja dins de la primera meitat del segle VII, com són ara dues copes Foy 23a i que constitueixen un dels escassos materials d'aquest període documentats a Mataró.

023. Can Cruzate (Mataró, Maresme)

A. EL JACIMENT

Aquest jaciment va ser excavat en la seva totalitat en una sola campanya efectuada l'any 2008, sota la direcció de E. Medina i R. Pou. En aquella intervenció es va deixar al descobert parcialment (359 m²) part d'una domus urbana d'època romana, que ha estat preservada i conservada.

L'excavació va permetre documentar un atri tetràstil, amb un impluvi central de grans dimensions, que articulava un seguit d'habitacions al seu voltant, algunes d'elles amb paviments d'*opus signinum* i una altra amb mosaic d'*opus tessellatum*, probablement un *tablinum*. La façana, parcialment espoliada, donava al *cardo maximus* i al *decumanus maximus* de la ciutat²⁹³.

Les autores de la memòria d'excavació plantegen la següent periodització del jaciment:

Fase 1. Segle I. Construcció de la domus documentada

Fase 2. Segles II-III. Abandonament d'algunes estances de la *domus*, amb estrats d'enderroc i amb peces de ceràmica (i vidre) esclafades sobre el paviment.

Fase 3. Segles V-VI. Fase tardoromana, amb retalls que s'obren o espolien les estructures romanes precedents. Es documenta un gran retall amb estructures construïdes al *decumanus*.

²⁹² Es tracta de les ues.1012, 1031, 1145, 1313 i 1347, 1355. La primera d'elles (UE 1012) és el rebliment generat a la plaça després d'una intervenció de Marià Ribas efectuada a mitjan segle XX.

²⁹³ Medina, Pou 2010.

En general, la periodització de les fases proposada per les arqueòlogues, tot i ser molt genèrica, és correcta, però pot precisar-se millor la cronologia de cadascuna d'elles a partir de l'estudi del material ceràmic i vitri, d'altra banda molt abundant.

B. ELS CONTEXTOS ARQUEOLÒGICS

El estrats **UEs 101 i 105, 109, 124, 151, 155, 157**, amortitzen i cobreixen les habitacions 3 i 4 (*tablinum*). Els estrats **UEs 167 (pou UE 61), 177, 181, 194, 198 i 200** són estrats dins de la *domus*. La **UE 108 (=UE 139)** és l'estrat del corredor de l'impluvi, per sobre del paviment d'*opus signinum* de l'atri (UE 138). La **UE 123** cobreix el paviment d'*opus signinum* (UE 137) de l'habitació 1. Totes elles presenten ceràmiques comunes africanes en els seus rebliments i esporàdicament TSA.A., sense presència de TSA.C. La datació dels estrats d'amortització cal situar-la entre mitjan del segle II i inicis del segle III.

Les **UEs 227 i 256** són nivells d'ús del *cardo*. En elles trobem materials del període altimperial.

La **UE 141** és l'estrat d'amortització del *lacus* de l'impluvi (UE 114), amb fragments de TS. Lucente formes Lamboglia 1/3 i un got Pernon 36 decorat a la barbotina, ARS-C Hayes 57, ARS-D Hayes 59, 61B i 91B, i ARS-E Hayes 70. La datació del conjunt de materials de l'estrat s'ha de situar dins de la segona meitat del segle IV²⁹⁴.

La **UE 220** un estrat dins de la *domus*, amb una Rigoir 3A i àmfores Keay 25E, 28, 55A, 57B i 68. La presència de ceràmica ARS-D i de DS.P. ens indica una datació dins del segle V per aquests estrats.

La **UE 225** rebleix l'espòli de la façana de la *domus* (UE 242), d'on procedeixen una vora de bol de TS. Lucente Lamboglia 1/3 i una vora d'ARS-C tardana Hayes 73, associades a nombroses àmfores africanes, entre elles dues àmfores africanes senceres, tipus Keay 24, amb crismons grafitats *ante coctem* (s. IV-V). La seva datació hauria d'ésser dins de la primera meitat o mitjan segle V. La **UE 226** és el nivell d'amortització del *cardo*, amb una ARS-C tardana Hayes 73 i una ARS-D Hayes 63.

Les **UEs 213, 215, 218, 221, 222 (i el mur 228)** rebleixen una gran retall rectangular tipus celler (**UE 212**), amb abundants ceràmiques fines i àmfores. Trobem formes residuals dels segles IV-V, amb TSHT Dragendorff 37, DS.P. taronja Rigoir 6 i 18, i ARS-D, formes Hayes 58, 59, 61A, 67, 76 i 91A/B, i dues vores de LRC Hayes 3B-C. El gruix predominant de ceràmiques fines és però més tardà, i format únicament per ARS-D, formes Hayes 87A i B, 91C, 94, 99, algunes d'elles decorades en estil Hayes Eii i amb el brunyit o tècnica *glanztonfilm*. També s'hi han recuperat fragments de gerrets d'ARS-D, tipus Atlante 53.8-14, i llànties africanes tipus Atlante X, a més de diferents àmfores africanes entre les que se'n destaquen les Keay 62. Cal datar tot el conjunt a mitjan segle VI, probablement dins el seu segon terç (530-560).

Finalment, d'un nivell baixmedieval (**UE 250**) presenta alguns materials residuals, fora de context, d'època romana altimperial.

²⁹⁴ També s'hi troba un fragment d'ARS-D forma Hayes 99, amb un siglat borrós i refet. Aquesta surt referenciada a la memòria com a forma Hayes 103B (UE 141, núm. 209) És probable que sigui un error d'adscripció d'unitat estratigràfica en el procés de rentat i siglat.

C. EL VIDRE

En total es conserven **457** fragments de vidre de la intervenció 2008, atribuïbles a un número mínim de cent vint-i-dues peces (**NMI: 122**)(Vol. II, Làm. 50-57).

Els estrats atribuïbles al funcionament i abandonament de la *domus*²⁹⁵ han proporcionat nombrosos fragment de vidre, amb un total de 115 fragments (**NMI: 40**), tot ells datables entre de la segona meitat del segle I i inicis del segle III. Entre ells trobem una marcada absència de peces de la primera meitat del segle I. Tot el gruix de materials oscil·la entre la segona meitat de segle I i el segle II. Entre elles trobem bols de vora penjant engruixida, bols de vora exvasada simple i de vora tubular, una safata amb nansa aplicada. Cal destacar per la seva escassetat a *lluro*, un cos de bol de costelles lsings 3 policrom, imitant l'àgata (23) i varis fragments d'un mateix bol amb decoració tallada i gravada de línies i ovals, datable a la segona meitat de segle II (34-66). També cal remarcar la recuperació d'un *aryballos*, de color blau cel, trobat sencer i esclafat per sobre el paviment de la domus (24). L'última dada rellevant a tenir en compte és l'absència de vidres incolors del segle III al jaciment.

La **UE 141** va proporcionar nombrosos fragments de vidre atribuïbles a l'alt imperi, i que són residuals en el context. Així trobem diferents vores, fons i nanses (28-33) pertanyents a bols i ampolles. En destaquen un fragment de bol incolor tallat amb gravat amb oves i incisions lineals, forma IN 106 (AR 60.1), que també hem trobat escampat en diferents estrats (34), i el cos superior d'una ampolla cilíndrica lsings 51, de color blau-verd.

Les dues peces més tardanes dins del context són una vora de got lsings 106, incolor-verd clar, decorat amb gravats a la mola lineals (36), massa fragmentari per definir-ne la iconografia, i el perfil sencer d'una escudella lsings 116b, també incolora-verd clar, amb el motiu iconogràfic central figurat d'un home barbat i vestit amb toga o *pallium*, situat entre dos columnes o pilars verticals, coronats per estrelles i amb un text epigràfic per sobre la testa on diu *PETRUS* (37). És evidentment, una representació de Sant Pere i és atribuïble a tallers de Roma ciutat. Aquest context, a partir del registre ceràmic el vidre, s'ha de datar dins de la segona meitat del segle IV.

La **UE 220** proporciona fragments de diferents peces altimperials (s. II-III), com són una vora de safata incolora (92), una vora de bol de llavi penjant (93) i un peu tubular incolor (94), tots ells residuals. La peça més tardana és una vora amb nansa de gerra lsings 120 (95), de color verd oliva, i una nansa d'ampolla o gerra, d'una altra peça de color verd natural (96). Aquestes dues darreres peces s'han de datar dins del segle V.

De la **UE 225** procedeixen una vora de plat incolor a motlle **IN 142** (AR 16.1) (150) i un fons de bol lsings 85 incolor (151), ambdues peces del període altimperial (s. II) i per tan residuals, ja que el context és datable dins del segle V. Procedents de la **UE 226**, el nivell d'amortització del *cardo maximus*, es van recuperar una vora tubular de bol incolor lsings 44 (152) i un fons de

²⁹⁵ Són les ues.101, 105, 108, 109, 122, 123, 124, 134, 139 151, 155, 157, 163, 167, 170, 177, 181, 194, 198, 200, 216, 227, 256 i 268. La UE 200 presenta una vora de got verd oliva lsings 96 i un d'incolor lsings 106, clarament baiximperials, que poden considerar-se una intrusió, si és que aquest estrat pertany realment a la fase d'abandonament de la domus altimperial.

peu tubular replegat de safata verd natural Isings 45 (153), datables del període altimperial. Més tardanes són dues escudelles Isings 116 (154 i 155) i un got Isings 96 (156) tots elaborats en massa de vidre de color verd oliva i datables ja dins del segle V.

El darrer context és el més tardà, i com hem vist amb la ceràmica, datable de mitjan segle VI.

Es tracta de les **UEs 213, 215, 218, 221 i 222**, els nivells de rebliment del retall **UE 212**, un celler subterrani. S'han identificat un mínim de seixanta-dues peces d'aquest nivells (**NMI: 62**), de les quals 31 són residuals d'època romana, i les altres 31 són atribuïbles al segle VI.

Entre les peces romanes residuals del període altimperial trobem un fons Isings 5 en verd maragda (59), bols de vora penjant (55 i 137-139), bols de vora tubular Isings 44 (97-98), una ampolla quadrada Isings 50 (72), una vora de copa amb peu Isings 86 (99), una vareta de remenar perfums, llisa, Isings 79 (58) i fragments diversos de bols, gerres i ampolles, molt fragmentaris com per atribuir-los-hi un tipologia específica. Cal remarcar el fragment de bol incolor IN 106 (AR 60.1), amb la superfície decorada amb gravats d'ovals i incisions lineals (66) que ha aparegut en diferents estrats del jaciment i que s'ha de datar dins de la segona meitat del segle II dC.

També hi ha peces residuals del període baiximperial, entre les que s'hi identifiquen un bol Isings 115 (53), un got Isings 96 (54), un got Isings 106 (74 i 82) una escudella Isings 116 (77) i dues vores de gerres Isings 120. Cal remarcar que el fons d'escudella Isings 116 (77), de color verd oliva, presenta una decoració gravada amb motius lineals amb patró reixat i abrasions circulars dins d'una trama hexagonal incisa.

Les peces coetànies a la formació dels estrats de rebliment del retall són 26 escudelles Foy 21a, nou d'elles elaborades en massa de color verd aigua (86-87, 109, 111-115) i disset elaborades en massa de vidre grogós (64-65, 68, 83-85, 105, 107-108, 110, 116, 144-149). La majoria d'elles presenten fils blancs (o l'empremta) anellant el revers de la peça per sota la vora. Es conserven dos fons d'escudella decorats, un amb un feix de línies en espiral anellant el centre (117), i l'altre també amb un feix de fils anellant el centre, però fent garlandes (118). Els diàmetres màxims d'obertura són molt homogenis, oscil·lant generalment entre els 13 i 15 cm.

La presència d'altre formes és molt escassa, amb només tres gots carenat Foy 21b, un de color verd aigua (130) i dos de grogosos (91 i 131-132), i una tija massissa de copa Foy 23b, de color blau marí, adherida a un cos de contenidor verd-grogós, que cal identificar com una importació nord africana (75). La resta de peces són elaborades en color verd aigua, com són una vora de flascó o ungüentari (133), una nansa de gerra —o potser del flascó esmentat— (135) i una nansa i el fons d'una mateixa llàntia Isings 134 (134 i 136).

Finalment esmentar la presència d'un fons de bol de peu aplicat (158), de color verd poma, altimperial i fora de context, procedent d'una estrat baixmedieval.

D. CONCLUSIÓ

Els diferents contextos documentats a la *domus* urbana de Can Cruzate, excavada parcialment, han permès identificar uns nivells d'abandonament amb vidres datables entre la segona meitat

del segle I i el segle II. Mentre alguns es van trobar llençats en contacte amb els paviments com es ara un *aryballos* (66), la resta procedeixen dels estrats d'enderroc i rebliment, fet que ens fa anar amb cautela, donat que moltes de les estructures construïdes d'aquests casals eren elaborades amb tàpia, que pot contenir vidres residuals. De totes maneres, els vidres més tardans associats a aquests nivells són les formes Isings 85 i 86 i els bols de llavi penjant, fet, que junt amb l'absència d'ARS-C al jaciment, ens indica una datació general entre la segona meitat de segle II i inicis del segle III per a l'abandonament definitiu.

El següent gran estrat documentat és datable a la segona meitat del segle IV i procedeix del nivell de rebliment de l'*impluvium*, fet pressuposa que el *lacus* o piscina era buit i en ús fins a aquell moment. És probable que els nivells d'habitació coetanis de la *domus* hagin desaparegut, com passa amb els nivells d'habitació de l'antiguitat tardana. La troballa d'una escudella Isings 116b decorada amb gravats (i d'un got Isings 96b), és excepcional, ja que la representació iconogràfica de Sant Pere en aquest recipient és un dels primers testimonis arqueològics de la presència d'aquesta religió a Catalunya.

El altres nivells baiximperials, amb presència de gots Isings 96 i gerres Isings 120 en color verd oliva (s. V) s'associen a l'amortització del *cardo maximus* i a un estrat de terraplenament de la *domus*.

Finalment, els estrats de rebliment del celler rectangular UE 212 ens indica que part dels murs de la *domus* es trobaven dempeus al segle VI i articulaven o condicionaven la forma de l'estança subterrània. Els diferents nivells de rebliment d'aquest àmbit han proporcionat nombrosos vidres residuals dels segles IV i V, però el gruix de material ceràmic i vitri pertany al segle VI. La presència d'escudelles Foy 21a, d'alguns gots carenats Foy 21b i d'altres tipus de peces ens permet contextualitzar aquestes materials en el ressorgiment d'lluro com a nucli o empori comercial al segle VI, i del que els retalls i àmbits subterranis documentats en són el testimoni.

024. C/ Xammar 2 (Mataró, Maresme)

A. EL JACIMENT

Aquest jaciment, localitzat al casc antic de Mataró, va ser intervingut en dues campanyes l'any 2002, una afectant el solar del c/Xammar núm. 2, sota direcció d'O. Matas²⁹⁶, i una segona efectuada al carrer Xammar sota la direcció de R. Pou i A. Traveset²⁹⁷.

El jaciment és conegut des de finals del segle XIX, moment en el que es van descobrir alguns mosaics d'*opus tessellatum*, i va ser excavat i parcialment documentat per M. Ribas²⁹⁸ abans de la seva destrucció l'any 1968. Des d'aleshores l'entorn ha estat objecte de diferents intervencions arqueològiques que han permès enquadrar cronològicament i estructuralment

²⁹⁶ Matas 2004.

²⁹⁷ Pou, Traveset 2002.

²⁹⁸ Ribas 1990, Gusi 1990.

molt millor les restes arqueològiques²⁹⁹. A grans trets —i tenint en compte totes les intervencions— es documenten tres fases datables d'època romana:

Fase 1. Període d'August -Segle I. Edifici d'època romana amb estructura ortogonal de planta encara no definida.

Fase 2. Segles I-III dC. Amortització de l'edifici anterior durant el principat de Neró i construcció d'una gran *domus* amb paviments d'*opus tessellatum* i *opus signinum*.

Fase 3. Segles V-VI. Fosses de l'antiguitat tardana per sobre les restes de la *domus* altimperial, tallant estrats i estructures.

B. ELS CONTEXTOS ARQUEOLÒGICS

D'una de les intervencions, l'efectuada al carrer d'en Xammar³⁰⁰, només ens interessen els materials procedents de la **UE 4056**, un estrat de rebliment de l'edifici anterior a la construcció de la *domus* amb mosaics. Aquest estrat ha estat datat a finals del període Julio-Claudi, durant el principat de Neró. De la segona intervenció, efectuada al solar del c/ Xammar³⁰¹, només ens interessen els rebliments de quatre fosses de l'antiguitat tardana (UEs 9, 44, 59 i 64), dues de les quals contenien fragments de vidre. Aquestes dues són:

-El **Retall UE 9**, presentava un únic nivell de rebliment (**UE 10**), on es van recuperar fragments de TS. Lucente Lamboglia 2/37, ARS-D Hayes 59, 60, 61A, de DS.P. Rigoir 16, i àmfora africana Keay 62 A/E.

-El **Retall UE 64**, presentava dos nivells de rebliment successius (**UEs 65 i 82**) en els que es va recuperar fragments de TS. Lucente Lamboglia 173 i 2/37, d'ARS-D Hayes 59, 60, 61A i B, 67, 76, 91, 95 i 104A, DS.P. Rigoir 15, 16 i 41, i àmfors africanes Keay 3, 3/5, 17A, 25Q i 27A.

La presència de fragments d'ARS-D Hayes 104A i d'àmfora africana Keay 62 proporcionen una datació dins del segle VI per a la formació dels estrats de rebliment de les fosses, però amb un alt grau de residualitat, amb abundants materials ceràmics i amfòrics baiximperials (s. IV-V).

C. EL VIDRE

En total es conserven **16** fragments de vidre de les dues intervencions de l'any 2002, atribuïbles a un número mínim d'onze peces (**NMI: 11**)(Vol. II, Làm. 58).

Procedents de la UE 4056, es conserven 12 fragments atribuïbles a vuit peces (**NMI: 8**). Entre les peces més antigues tenim tres bols de costelles Isings 3: un de color blau cel (1), un amb el cos de color ambre (2) i fragments d'un tercer bol de vidre policrom, amb vetes de vidre blanc imitant l'àgata (3). També són rellevants el perfil sencer i la vora de dos plats carenats elaborats en motlle i de color roig corall opac, de la forma Isings 5 (4 i 5). També s'hi documenta una vora de got incolor tipus Hofheim, forma Isings 12 (6) i el cos d'un cantharos

²⁹⁹ Pera 1992.

³⁰⁰ Pou, Traveset 2002.

³⁰¹ Matas 2004.

amb gallons marcats en motlle, de color verd poma (7). El darrer fragment és un informe amb línies incises a la mola, i ens permet identificar una vuitena peça (8).

Aquest context vitri, a partir de la ceràmica i l'estratigrafia s'hauria de datar en el principat de Neró (54-68 dC) o poc més enllà, fins al principat de Vespasià (69-79 dC). Tot el vidre recuperat sembla importat de tallers itàlics.

Procedent del rebliment UE 10 (Retall UE 9) es conserva un fons d'escudella Foy 21a de color verd aigua (**NMI: 1**), decorat amb fils de vidre blanc, que s'han desintegrat, amb un motiu radial de plomes o arcs (11).

Procedent del rebliment UE 65 (Retall UE 64) es conserva una vora d'escudella Isings 116b (**NMI: 1**), de color incolor-verd clar, decorada amb tres faixes concèntriques amb motius geomètrics de losanges, estrelles i reixat ortogonal (9). És una peça de qualitat tallada a la mola i importada, i datable en segle IV. També es conserva una vora de got Isings 96 (**NMI: 1**) en color verd oliva (10), més tardana i datable en segle V. Les peces procedents dels estrats de rebliment de les fosses (s. VI) són datables entre finals de segle V i el segle VI en el primer cas (UE 10), i residuals en el segon dels casos (UE 65).

D. CONCLUSIÓ

Els vidres recuperats a les intervencions efectuades de l'any 2002 al voltant de Can Xammar, amb pocs fragments, ens aporten el coneixement d'un interessant context datable del període Neró-Vespasià, amb peces de vaixel·la d'importació itàlica.

Les fosses de l'antiguitat tardana ens aporten la presència d'alguns vidres baiximperials, un d'ells un bol Isings 116b amb decoració gravada, que ens indica el consum de productes de vaixel·la vítria luxosa al nucli urbà. Finalment la presència d'un fons d'escudella Foy 21a decorat ens permet valorar millor la dispersió d'aquestes peces tardanes en l'àmbit d'Iluro.

025. Ca La Madrona (Mataró, Maresme)

A. EL JACIMENT

Aquest jaciment es localitza al veïnat de Mata, al terme municipal de Mataró, en un pla delimitat per dues rieres i a uns 1500 metres del nucli de la ciutat romana d'Iluro. Es tracta d'una necròpolis d'inhumació, excavada parcialment i amb caràcter d'urgència en els anys 1972 i 1988. La darrera excavació és la que presenta dades científiques i un registre acurat, va ser realitzada l'any 1988 sota la direcció de J. Garcia³⁰². En total s'hi han identificat 19 tombes, concretament 14 a l'any 1972, i 5 més al l'any 1988, tot i que hi ha constància de molts més enterraments, destruïts durant el processos d'urbanització dels anys 70 del segle XX³⁰³.

³⁰² Garcia 1988; Garcia, Cerdà 1990.

³⁰³ Garcia, Cerdà 1990: 18.

Entre les tombes excavades l'any 1972 se'n destaca un enterrament en caixa d'obra amb tres *loculi* (Tomba 11), probablement un mausoleu, a l'interior d'un dels quals es va recuperar un copeta de DS.P. grisa, forma Rigoir 15a i una moneda desgastada, atribuïda a l'emperador Constantí, tot plegat amb una datació genèrica dins del segle V³⁰⁴. La resta de tombes oferien una tipologia variada des de caixes de *tegulae* fins a caixes de lloses. Les tombes documentades en la intervenció de l'any 1988 són totes de caixa rectangular / trapezoïdal, elaborades amb lloses, rierencs i pedres.

En general, i malgrat la parcialitat de les restes exhumades, cal interpretar el jaciment com una necròpolis baiximperial, probablement de caràcter familiar i pertanyent a una vil·la romana (s. IV-V), a les immediacions de la qual es va desenvolupar posteriorment una necròpolis d'època visigoda (s. VI-VII).

B. ELS CONTEXTOS ARQUEOLÒGICS

Els materials estudiats procedeixen de la tomba 5, elaborada en una caixa de còdols, amb un individu adult/senil, de sexe femení, dipositat en decúbit pron (bocaterrosa). A l'interior del qual es van recuperar onze denes de collaret (3 a 13), localitzades al voltant de les vertebres cervicals, formades per diferents denes de vidre de color blau marí i d'ambre, i dues arracades d'argent, parcialment desintegrades, elaborades amb filigrana de plata i dos caboixons de granats incrustats (1 i 2). No coneixem paral·lels d'aquest tipus d'arracades en l'àmbit de la *Tarraconense* i poden definir-se com d'estil bizantí i amb un paral·lel idèntic (en or) a la tomba de la reina Aregonda (o *Arnegundis*), esposa de Clotari I (511-561 AD) i mare de Xilderic I, enterrada a Saint Denis de Paris vers el 580 AD aproximadament³⁰⁵.

C. EL VIDRE

En total es conserven 7 fragments de vidre de la intervenció 1988, atribuïbles a un número mínim set denes (**NMI: 7**)(Vol. II, Làm. 59).

Es tracta de set denes de vidre blau marí translúcid, molt alterades i deshidratades (7 a 13). Són de forma bitroncocònica i formarien part d'un collaret, junt amb les quatre denes d'ambre (4 a 6) recuperades a l'interior de la tomba.

D. CONCLUSIÓ

Les denes de vidre i d'ambre recuperades a l'interior de la tomba 5 de Ca la Madrona formen part d'un collaret i juntament amb les dues arracades d'argent i granats, són l'abillament funerari d'un individu femení. Les arracades, d'estil bizantí, malgrat trobar-se parcialment desintegrades pels processos tafonòmics, són idèntiques a les de la tomba de la reina Aregonda de Saint Denis de Paris (aquelles però, d'or), enterrada vers el 580 AD. Aquests elements d'abillament, datables dins del segle VI, permeten identificar la presència d'una persona d'alt rang i probablement de filiació germànica, potser goda o franca.

³⁰⁴ Bonamusa 1976.

³⁰⁵ Buchet *et alii* 2005.

026. Can Modolell (Cabrera Mar, El Maresme)

A. EL JACIMENT

El lloc de Can Modolell es localitza en un pla delimitat per dues rieres, a tres kilòmetres del mar, en el terme municipal de Cabrera de Mar, a uns cinc kilòmetres de Mataró. El jaciment va ser excavat de manera intermitent, entre els anys 1974 i 1984, per membres de la Secció Arqueològica del Museu de Mataró³⁰⁶.

L'àrea excavada ha proporcionat un conjunt d'estructures arquitectòniques, —entre elles un criptopòrtic—, dedicades al culte del deu Kautes o Kautopates que, a partir de l'evidència epigràfica, es poden datar en el període romà altimperial³⁰⁷. Per sobre d'aquestes restes es va documentar un estrat amb abundants materials datables entre la segona meitat del segle V i inicis del segle VI, que va ser estudiat per R. Járrega i J.-F. Clariana³⁰⁸.

B. ELS CONTEXTOS ARQUEOLÒGICS

Tot i que el registre arqueològic va ser precari, R. Járrega i J.-F. Clariana restitueixen l'estratigrafia en l'article on s'estudien els materials. Així sabem que l'**estrat IVd**, amb restes de la teulada ensorrada de l'edifici altimperial, i també amb dos plats d'ARS-C Hayes 50 i una moneda de Constanci II, s'ha de datar entre finals de segle III i mitjan segle IV³⁰⁹.

Temps després la zona va ser terraplenada amb un nivell de terres, l'**estrat IV**, sobre el qual es va bastir un edifici de planta ortogonal, del que se'n conserven les fonamentacions. Els materials presents en aquest estrat³¹⁰, localitzat en dos sectors (A i B) són ARS-C tardana Fulford 27, ARS-D formes Hayes 76, 87A, 80, 93B, 99, 12-Lamboglia 22B, i bases decorades estil Aii/Aiii de Hayes; DS.P. formes Rigoir 1, 2, 3 i 15 (possible); LRD Xipriota Hayes 2 i llànties africanes Atlante X.

A l'**estrat III**, el cobriment de les estructures, és medieval, o si més no presenta intrusions clarament medievals del segle XII i XIII, amb inhumacions en fossa i sitges. Entre els materials de l'antiguitat tardana procedents d'aquest estrat (sectors A i B) trobem ARS-D Hayes 61A i B, 76, 87/99, 88, 104A i Hayes 12-Lamboglia 22B, un fragment decorat amb la tècnica del brunyit *glantzönfilm*, fragments de llàntia africana i una base de DS.P., potser de la forma Rigoir 1.

També es van identificar fragments de TS. Lucente Lamboglia 1/3, àmfores africanes formes Keay 7, 11 (Tripolitana III), 35 A i B, 36B i 62B, i es va recuperar un total de tretze monedes baiximperials, essencialment AE2, AE3 i AE4.

³⁰⁶ Járrega, Clariana 1996.

³⁰⁷ Fabre, Mayer, Rodà, 1983; Fabre, Mayer, Rodà 1984.

³⁰⁸ Clariana, Járrega 1990; Járrega, Clariana 1996.

³⁰⁹ Járrega, Clariana 1996: 147.

³¹⁰ Estudiats a Járrega, Clariana 1996: 125-145.

A partir de les ceràmiques fines s'ha proposat una datació per a l'estrat IV, dins de la segona meitat del segle V avançada i inicis del segle VI, més concretament entre els anys 460/470 i 520 AD³¹¹.

C. EL VIDRE

En total es conserven **9** fragments de vidre de les intervencions dels anys 1974-1984, atribuïbles a un número mínim de tres peces (**NMI: 3**)(Vol. II, Làm. 59).

La primera d'aquestes és un got de vidre, assimilable a la forma Isings 96 (1), elaborat però en massa de vidre de color verd aigua. Les altres dues peces són dues escudelles, elaborades en vidre verd aigua, molt similars i assimilables a la forma Foy 21a (2 i 3). Aquestes però presenten una vora tubular replegada vers l'exterior, en comptes del clàssic llavi engruixit polit al foc. El cos és decorat mitjançant garlandes i fistons de fils de vidre blanc, que s'incrusten al cos de la peça en terminacions en forma de gota.

D. CONCLUSIÓ

Pel que hem vist fins ara a Catalunya, la presència de dues peces Foy 21a, amb la singularitat de constar d'una vora tubular és única. Aquestes són procedents d'un context datable del darrer quart del segle V, o com a molt tard, d'inicis del segle VI. La presència de dues escudelles de vora tubular, en aquest tipus de forma i matèria pot obeir a dues causes. O són productes exòtics —importats—, fenomen que no desentonaria gens amb la diversitat de les ceràmiques fines mediterrànies documentades al jaciment, o bé podria ser una variació local en la forma d'elaboració d'aquestes peces, en la fase inicial d'aquesta producció.

027. Horta Farrerons (Premià de Mar, Maresme)

A. EL JACIMENT

Aquest jaciment és una vil·la romana, excavada en diferents campanyes entre els anys 1999 i 2008, localitzada al casc urbà de Premià de Mar, al sector nord-est de la població. La intervenció més extensiva va ser l'efectuada entre els anys 2001 i 2002 sota la direcció de J. Font i R. Coll. El jaciment ha estat donat a conèixer en diferents articles i es troba en fase de estudi i publicació monogràfica³¹².

Els directors han proposat l'existència de tres fases principals en el jaciment:

Fase 1. Segles IV-V. Es construeix un edifici de planta octogonal, *ex novo*, de caràcter residencial, amb un pati central i diferents cambres articulades al voltant d'ell. Entre aquestes s'hi identifica un *balneum*, amb els seu hipocausts, frigidari, caldari-

³¹¹ Járrega, Clariana 1996: 149-151

³¹² Les dades referents a l'estratigrafia i el jaciment en general han estat extretes de la memòria d'excavació, Font 2013.

tepidari i *alveus*. La datació de ^{14}C del morter de calç d'un dels murs ha proporcionat una datació dins del segle V³¹³.

Fase 2. Finals del segle V i mitjan segle VI. Reconversió de l'edifici residencial en una cel·la vinària. El *balneum* és reconvertit en zona de premsa, amb *torculus* i *ara*, amb un magatzem annex amb diferents fosses d'encaix de *dolia*, que evidencien aquesta reforma. Àmbit de necròpolis a redós de les parets exteriors de l'edifici.

Fase 3. Finals del segle VI i inicis del segle VII. Ocupació final del l'edifici amb l'obertura i rebliment de diferents fosses i sitges. Presència de dos enterraments a l'interior de l'edifici, anòmals o abocats, en DHA-ENF.

En general, coincidim plenament amb les datacions proposades, amb la identificació d'una vil·la baiximperial, reconvertida en cel·la vinària i ocupada durant el període visigòtic. El model és molt semblant al de la vil·la de **Torre Llauder** (Mataró) i del **Pla de Palol** (Platja d'Aro), singularment vil·les de la façana litoral amb una reocupació o continuïtat de poblament durant l'antiguitat tardana. S'ha de tenir en compte però, que només coneixem una part de la vil·la, la zona residencial o àulica del baix imperi i desconeixem la major part de la vil·la alt i mig imperial, situada a un centenar de metres. Tampoc coneixem el perímetre de l'entorn durant el baix imperi (*pars rústica*) i l'època visigoda (vilatge associat), generalment de superfície extensa³¹⁴.

B. ELS CONTEXTOS ARQUEOLÒGICS

Durant la intervenció arqueològica es va procedir a numerar el diferents àmbits d'habitació, fins a un total de 23, que permeten ubicar amb molta més precisió les unitats estratigràfiques excavades, sistema que hem mantingut en la descripció del vidres. En conjunt totes les estratigrafies documentades pertanyen als segle VI i VII. Els materials recuperats són formats essencialment per olles i cassoles de ceràmica de cuina, reduïdes i elaborades al torn o a la torneta (LRCW), si bé s'han recuperat ceràmiques fines entre les que se'n destaquen la ARS-D, amb les formes Hayes 67B, 79, 87A, 88, 99 i 104³¹⁵, i part de dues llànties africanes Atlante X. També és troben DS.P. —o produccions similars— amb les formes Rigoir 36 i 18/32³¹⁶, junt amb diferents envasos amfòrics africans de les formes Keay 55 i 62³¹⁷.

Entre les ceràmiques de cuina reduïdes elaborades al torn, de producció local o regional, se'n destaquen alguns exemplars decorats amb feixos horitzontals de línies incises a pintura, amb una

³¹³ Datació sobre morter de calç a Åbo Akademi University (Finlàndia) i a l'Aarhus University AMS ^{14}C Dating Centre (Dinamarca), amb un resultat de 425-540, amb una fiabilitat de 95'4%, segons Coll, Prevosti, Bagà 2019: 268.

³¹⁴ Les diferents parts de la vil·la documentades en varies intervencions es troben recollides a Coll, Prevosti, Bagà 2019.

³¹⁵ Concretament H.61-UE 1169-2, H.61-UE 1363-1, H.61-UE 1368-1, H.91A-UE 1040, H80B/99-UE 1050-, H.93-UE 1057-7, H.99-UE 1074-5, H.99-UE 1375-3, H.87A-UE 1304-2, H.87A-UE 1450-3, H.87B-UE 1132-3, H.79-UE 1049-4, H.88-UE 1232-2, peu H.94 o 99-UE 1111, H.103B-UE 1450-4, H.104A-UE 1121-1, H.67B-UE 1458-1, llàntia Atl.X-UE 1049, llàntia Atl.X-UE 1049.

³¹⁶ Concretament Rigoir 36-UE 1049-6, Rigoir 18/32-UE 1049-5 i UE 1040-3.

³¹⁷ Concretament Keay 55: ues.1055-233 i 1362-5; Keay 62: UEs 1055-234, 1056, 26, 1067-27, 1177-8, 1200-21, 1209-5, 1218-28, 1295-18, 1310-12, 1375-38, 1385-11, 1593-1 i 1595-1.

datació proposada dins de la primera meitat del segle VII³¹⁸. El conjunt del material està en fase d'estudi global per part de R. Coll, M. Prevosti i J. Bagà.

C. EL VIDRE

En total es conserven **432** fragments de vidre de la intervenció 2001-2002, atribuïbles a un número mínim de cent-dinou peces (**NMI: 119**)(Vol. II, Làm. 60-65).

Tractant els material en conjunt i partint de l'estratigrafia complexa del jaciment, els materials poden agrupar-se en quatre grups cronològics:

1. Vidres d'època romana altimperial i baiximperial, tots ells residuals (s. I-IV dC).
2. Vidres baiximperials atribuïbles a la fase I del jaciment i datables dins del segle V.
3. Vidres de color verd aigua i grogosos associats als nivells de finals de segle V i VI.
4. Vidres verds naturals del segle VII.

Vidres d'època romana alt i baiximperial:

Procedents de diferents nivells de l'antiguitat tardana s'han conservat alguns fragments de vidre d'època romana (s. I-IV), en general molt rodats i patinats. En total es compta amb **19** fragments pertanyents a un mínim de cinc peces (**NMI: 5**). Entre aquestes trobem un fons d'ampolla **Isings 50** (o un pot **Isings 62**), de cos quadrat i amb dos cercles concèntrics en relleu al fons, marcat en motlle (65). També es conserven alguns fragments informes, pertanyents als cantons laterals, d'almenys unes altres dues peces de cos quadrat assimilables a la mateixa forma, i una vora tubular replegada, molt rodada, de pot quadrat **Isings 62** (39).

Altres peces són dos fons de peu anular massís, del període altimperial, de color blau-verd i blau cel, pertanyents a **bols Isings 42 o similars** (17 i 55). Finalment cal esmentar la presència de tres fragments de **vidre pla de finestra** elaborats en motlle, que creiem altimperials (36)³¹⁹.

L'última peça, molt singular, és part d'una figura zoomorfa, un peix, de la que en conservem la cua (88). Ha estat elaborada en vidre incolor —ara blanquinós per l'oxidació de la superfície— i modelat amb pinces a partir d'un element tubular. Per la seva forma i mesures és identificable com un aplic de **conchylabecher** o vas amb criatures marines, uns vasos de luxe de producció renana i romana, amb una datació acceptada dins de la primera meitat del segle IV³²⁰. És interessant perquè no coneixem gran cosa de la vil·la romana alt i baiximperial de Can Farrerons, localitzada a un centenar de metres de l'edifici octogonal, i aquest fragment ja és un indicatiu per valorar el nivell econòmic d'aquesta.

³¹⁸ Concretament dues olles, procedents de les UEs 1124 i 1169 respectivament. Per a una contextualització d'aquestes peces al segle VII vegi's Coll, Roig 2011b i 2012.

³¹⁹ No s'han comptabilitzat com individus els fragments de vidre de finestra ni els informes d'ampolla o pot quadrat (**Isings 50 i 62**).

³²⁰ Doppelfeld 1966: 61, làm. 143; Fremersdorf 1961: 27-27, làm. 22-23; Harden 1987: 255, cat. núm. 144; Stern 2001: 143, cat. núm. 68-69

Vidres baiximperials (segle V)

S'han documentat escassos fragments de vidre pertanyents al moment de construcció i ús residencial de l'edifici octogonal, ja que tots ells procedeixen dels contextos dels segles VI-VII. En total només s'identifiquen **25** fragments amb un mínim de quatre peces (**NMI: 4**). Entre aquestes trobem dos gots de vora secant i cos ovoide Isings 96 (**NMI: 2**)(87 i 127) i una vora d'escudella Isings 116 (**NMI: 1**)(61), tots ells elaborats en massa de vidre de color verd olivàcia, de tonalitats grogueses i de parets gruixudes. També s'han documentat dues nanses de gerra o ampolla (**NMI: 1**)(123). No hem pogut localitzar, i per tan no han estat comptabilitzades, una vora d'ampolla cilíndrica Isings 126 i una vora de flascó o ampolla Isings 101, esmentades a la memòria .

Vidres verd aigua i grogosos (finals s. V i s. VI)

En total es conserven **298** fragments de vidre, pertanyents a un número mínim de vuitanta-sis peces (**NMI: 86**) atribuïbles a la Fase 2 del jaciment (finals s. V-s. VI).

Tots els contextos d'aquest moment contenen vidres verd aigua i grogosos, amb més o menys proporcions. El fet de trobar ambdues produccions creiem que obeeix a fenòmens de residualitat i de contacte temporal entre ambdues produccions. A partir del material arqueològic associat podem datar-les entre finals del segle V i el segle VI, sense poder discriminar grups tipocronològics.

En la següent taula hem agrupat els tipus formals de recipients i les pastes per àmbits, fet que ens permet agrupar-los en períodes més concrets:

Horta Farrerons -estrats de finals s.V- s.VI (475-600 dC)							
Àmbit	UEs	Foy 21a NMI verd aigua	Foy 21a NMI grogosa	Foy 21b NMI grogosa	Foy 23 i 26 NMI grogosa	Residual romà NMI	Datació Proposada
A.2	1070, 1073	2	1				½ s.VI
A.3	1039, 1040, 1046, 1049	2	2	2			½ s.VI
A.4	1178		1				s.VI
A.6	1050, 1051, 1067, 1068	1	10	2			530-600
A.9	1077, 1806		1	1			530-600
A.10	1114, 1232		5				530-600
A.11	1100, 1105, 1111	1	2	1		2	530-600
A.15	1054, 1055, 1056, 1057, 1303, 1323, 1351, 1361, 1376, 1377, 1378, 1400	7	22		2	2	530-600
A.16	1200, 1202		7				530-600
A.17	1211, 1218	1	2				½ s.VI
A.23	1124, 1434, 1447, 1448	3	3				½ S.VI
Ext.O.	1450		1				s.VI
Total	-	17	57	6	2	4	NMI=86

Taula 7. Vidre d'Horta Farrerons (Premià de Mar). NMI documentats a cada àmbit per forma i període.

Amb aquest agrupament es fa evident que ambdues produccions es troben en una proporció equiparable, i només podem observar una tendència en el comportament dels materials. Així els procedents dels àmbits A2, A3, A17 i A23 presenten el mateix número de fragments de la producció verd aigua que els de la producció grogosa. Aquest fet, junt amb la cronologia que coneixem dels contextos de la Plaça Major (Castellar del Vallès), Can Cabassa (Sant Cugat del Vallès) i la Seu Episcopal d'Egara (Terrassa), ens fa creure que es tracta d'estrats de freqüentació generats durant la primera meitat del segle VI. Per contra els materials procedents dels àmbits A6, A9, A10, A11, A15 i A16 presenten una majoria numèrica de producció vítria en massa de color grogós, mentre que els fragments de la producció verd aigua són petits o molt fragmentaris. Aquest fet ens inclina a creure, tenint en compte els estrats de les cabanes de Can Gambús 1 (Sabadell), en una formació d'aquests abocadors dins de la segona meitat del segle VI, quan el material vitri verd aigua (i també les ceràmiques fines) són ja elements residuals, abocats juntament amb les deixalles de la vivenda.

La producció verd aigua només es representada per escudelles Foy 21a (**NMI: 17**), tan llises com decorades amb fils de vidre blanc (desintegrats) anellant la vora³²¹. No trobem cap altra forma en aquest tipus de massa. Es probable que els abocadors d'aquesta fase (490-530) es localitzin fora del perímetre de la vil·la, aleshores encara en ús.

Les escudelles **Foy 21a en massa grogosa** són el conjunt predominant amb cinquanta-set individus identificables (**NMI: 57**). En general mostren el mateix patró que a la resta del territori de la Tarraconense, és a dir, de diàmetre generalitzat³²² entre els 140 i 180 cm, alçada força baixa i escassos individus decorats³²³. L'única decoració reconeixible són els fils de vidre aplicats en calent al revers de la peça, sempre en espiral. Tot i així, s'ha documentat un fons polípede, elaborat amb quatre ressalts pinçats (34), tipus decoratiu que també trobem a La Solana (Cubelles).(UE 1610-núm. 34).

Les altres formes identificades són els gots de perfil acampanat **Foy 21b** (8, 12, 42 i 56), amb sis individus i una copa **Foy 23a** (2). Tot i la dificultat de discriminar entre ambdues formes a partir de les vores, el conjunt s'adiu perfectament amb el que coneixem d'altres jaciments, amb presència de gots campaniformes i la aparició esporàdica de les primeres copes de tija buida a partir de mitjan de segle VI.

Vidres verd natural (s. VII)

S'ha documentat un total de **28** fragments de vidre, entre el que s'hi identifiquen un mínim de vint-i-quatre peces (**NMI: 24**), procedents d'estrats datables dins de la primera meitat del segle VII.

³²¹ Són les peces número: 6, 7, 11, 23, 58, 63, 64, 74, 84, 86, 94, 99, 100, 101, 102, 107, 108, 113, 114, 117, 119, 120 i 124.

³²² Una peça presenta un diàmetre de 220 cm, singularment de color ambre. Unes altres cinc peces presenten uns diàmetres inferiors, entre els 10,4 i 12,4 cm.

³²³ Són les peces número: 5, 9, 10, 18-22, 24-30, 37-38, 43, 48, 50-52, 57, 60, 62, 68-73, 75-83, 85, 95, 98, 103-105, 109-112, 115, 118, 121-122, 125 i 128-129.

Procedents de l'estrat de **cobriment general** de tot l'edifici, UE 1030, fruit d'aportacions de terra i sorres de rierades, conservem una vora i un peu atribuïbles a dues copes **Foy 23a (NMI: 2)** (1 i 2).

De l'**àmbit 2** es conserva un peu de copa **Foy 23a** (3), procedent d'un nivell de paviment (UE 1053). Aquest paviment és tallat per dues tombes (T9 i T10), en realitat dues fosses amb un individu cadascuna, un d'ells abocat amb una olla llençada (T10) i datables de la primera meitat del segle VII³²⁴. El peu de copa és d'aquesta fase i deu pertànyer al nivell d'ús del paviment o al moment d'efectuar les inhumacions i no al moment de formació d'aquest.

De l'**àmbit 5** es documenta un nivell general de runa, amb dues vores i un peu de de vidre verd natural de tres copes **Foy 23**, pertanyents a diferents peces (**NMI: 3**)(13-15), a més d'una base de peu replegat tubular d'una gerra **Isings 120** baiximperial, residual (**NMI: 1**)(16).

A l'**àmbit 7** es documentà un nivell general de terres (UE 1066) d'on es conserven dos peus de copa verdosa **Foy 23a (NMI: 2)**(33 i 34), a més de d'una vora i un fons d'una escudella **Foy 21a (NMI: 1)**(31 i 32) i una vora amb nansa d'**ungüentari (NMI: 1)**(35), tardà i potser siri-palestí, amb una vora d'embut (*funnel mouth*) amb un o més fils aplicats, i de la que en sorgeix una nansa amb ressalt de plaqueta.

De l'**àmbit 9**, es conserven els materials procedents dels dos estrats (UEs 1780 i 1786) d'una fossa o negativa. D'aquests es conserven els fragments de tres escudelles **Foy 21a (NMI: 3)**, amb dues vores molt alterades i deshidratades, originalment grogueses (44), dos fons que els podrien pertànyer (47 i 49), i una tercera escudella de color verd natural, amb la vora i el fons conservats (45 i 46).

Procedents de l'**àmbit 15** (UEs 1064, 1144, 1294 i 1295), es conserven dos peus de copa de vidre verd natural, forma **Foy 23a (NMI: 2)**(91)³²⁵ i dues vores d'escudella **Foy 21a**, una d'elles de gran diàmetre i de color verd natural (**NMI: 1**)(90). La resta de materials semblen ser residuals, com dues vores de got **Isings 96**, que ja hem comentat en l'apartat de material residual (87 i 88), i tres vores d'escudella **Foy 21a**, dues verd aigua (89 i 92) i una altra grogosa (93). L'estratigrafia d'aquest àmbit, que és l'atri o pati central de l'edifici octogonal és molt complexa, i no coincideix amb el material recuperat³²⁶, de manera que els estrats de cobriment (UEs 1054,1055 i 1297) presenten materials més antics, tots ells del segle VI. Els enderrocs o abocaments 1294 i 1295 són de la primera meitat del segle VII i pertanyen al moment final de l'edifici. Creiem que obeeixen a l'ús o a la freqüentació del àmbits 6-7-8, ubicats al davant d'on es localitzen aquests dos estrats³²⁷.

³²⁴ Les postures anòmales dels inhumats s'associen a individus abocats o llençats en granges i poblats d'època visigoda, probablement serfs o esclaus. Per a una contextualització vegi's Roig, Coll 2011a.

³²⁵ No hem localitzat les vores **Foy 21a** de l'inventari 1144-8, de color verd clar, ni el peu de copa **Foy 23** de l'inventari 1064-13 (*non videmus*).

³²⁶ Per exemple, a la memòria la fitxa d'UE 1064 consta com a negativa reblerta per la UE 1065, en canvi a l'inventari de material i al material siglat consta UE 1064. És un error comprensible davant d'una estratigrafia complexa.

³²⁷ Font 2013: 47.

Horta Farrerons - Estrats s. VII (600-650 dC)							
Àmbit	UEs	Foy 21a NMI grogosa	Foy 27 NMI grogosa	Foy 21a NMI Verdosa	Foy 23 verdosa	Residual romà NMI	Datació Proposada
General	1030				2		600-650
A.2	1053		1		1		600-650
A.5	1169				3	1	600-650
A.7	1066	1			2	1	600-650
A.9	1780, 1786	2		1			600-650
A.15	1064, 1144, 1294, 1295	3		2	2	2	600-650
Total	-	6	1	3	10	4	<i>NMI=24</i>

Taula 8. Vidre d'Horta Farrerons (Premià de Mar). NMI documentats a cada àmbit per forma, datables del període visigòtic ple.

D. CONCLUSIÓ

Del conjunt de vidre del jaciment d'Horta Farrerons se n'extreuen algunes conclusions interessants. Primer de tot considerar que l'estructura de la vil·la octogonal, bastida *ex novo*, no s'assenta sobre el perímetre construït de la vil·la altimperial, situada a les proximitats del jaciment. La presència d'escassos vidres del període altimperial serien fruit de recollides efectuades a l'antiguitat tardana o bé elements aportats entre les terres de l'entorn. La presència d'un fragment d'aplic de *Conchyliebecher* és interessant per documentar la presència d'articles de luxe durant el segle IV.

La construcció de l'àmbit residencial d'una vil·la de pati central i estructura octogonal no ha generat masses materials, així com la fase de la reconversió de l'estructura del *balneum* i part de l'edifici en una cel·la vinària tardana. És probable que el fet que fos un àmbit de vivenda i productiu, va fer que els paviments i les estructures és mantinguessin nets, i que els abocadors se situessin a les immediacions de l'exterior de l'edifici.

El gruix de tot el material vitri recuperat es pot agrupar en dos moments diferenciats, un dins del segle VI i un altre dins de la primera meitat del segle VII. Els vidres del segle VI, de massa de color verd aigua i grogosa, procedeixen d'àmbits d'abocador (notablement el pati central de la casa, A15), i els contextos presenten escasses ceràmiques fines i algunes àmfors, però en conjunt, ens permeten ubicar la seves formacions amb una datació *post quem* 500 dC. Gairebé la major part del vidre recuperat és d'us domèstic, i com es habitual en aquest segle s'hi documenta una presència majoritària d'escudelles Foy 21a, seguida en menor presència per les formes Foy 21b, 23 i 26.

L'ocupació de la primera meitat del segle VII ja no presenta ceràmiques fines ni material amfòric i només és identificable a partir de l'estratigrafia i alguns elements singulars, com les olles de cuina de superfícies pentinades. Els vidres ens ajuden a definir aquesta fase, ja que es

quan es documenten les copes de tija buida Foy 23a de color natural verdós. També en aquest moment s'ha documentat el fragment més antic que coneixem de copa grogosa (o similar) de tija massissa estriada, assimilable a la forma Foy 27A. Es tracta d'un *unicum*, potser importat.

Resumint, d'un moment inicial, de construcció d'una vil·la residencial, de caràcter àulic, es passa a una vil·la o cel·la vinària productiva, seguida d'una intensa fase d'ocupació durant el segle VI. Durant la primera meitat del segle VII el lloc és encara ocupat com a vivenda i també és reutilitzat com a àmbit d'abocador i/o funerari. No hi ha evidències posteriors a mitjan segle VII en aquest punt però, probablement, a les immediacions ha d'existir un extens assentament o vilatge de l'antiguitat tardana al que s'associaria la cel·la vinària i l'ús com a vivenda del recinte de la vil·la.

028. C/ Pujol 36 (Badalona, Barcelonès)

A. EL JACIMENT

És una excavació urbana preventiva, efectuada al centre de la ciutat romana de *Baetulo*, actualment Badalona, durant l'any 2018 sota la direcció de J. Roig³²⁸. En aquesta intervenció és va documentar un *decumanus minor*, amb una claveguera central, i amb una filera de *tabernae* en una banda del carrer i una *domus* a l'altra banda, de la que es van excavar sis àmbits d'habitació articulats al voltant d'un *impluvium*. Les estructures s'estenen més enllà de la superfície excavada. De la seqüència estratigràfica se n'extreuen les següents fases:

Fase 1. Segle I aC. Estructures exemptes.

Fase 2. Període d'August. Construcció del carrer i d'una *domus* urbana.

Fase 3. Període Claudi-Neró. Remodelació de la *domus* i reformes de les *tabernae*

Fase 4. Finals s. I/s. II. Abandonament de les *tabernae* i remodelació de la *domus*

Fase 5. Mitjan segle III. Abandó de la *domus*

B. ELS CONTEXTOS ARQUEOLÒGICS

Entre els diferents contextos tancats se'n destaca el cobriment de construcció de la claveguera central del *decumanus* (UE 63), datable del període augustal, i el rebliment (UE 176) d'un pou d'aigua, reconvertit de pou mort i amb una datació Claudi-Neró. Dins d'aquest es van recuperar alguns fragments de TS. Aretina i T.S Sudgàl·lica llisa, i un conjunt de vidres molt fragmentaris, però diversos.

Un altre conjunt estratigràfic el constitueix un àmbit o habitació de la *domus* urbana, que va ser reconvertir en pati a cel obert al segle II, i del que es va recuperar un estrat (UE 76) dipositat sobre el paviment d'*opus signinum* amb ARS-A, datable dins del segle II.

³²⁸ Roig 2020.

Els diferents estrats d'abandonament general de la casa (UEs 15, 16 i 18) són datats mercès a unes obres de reforma, de les que es va trobar un *dolium* dipositat sobre el *signinum*, i un estrat d'abocador en aquest àmbit (UE 16), dipositat directament sobre l'*opus signinum* i coetani a l'ensorrada de la teulada, que cobria tot l'àmbit. D'aquest es van recuperar fragments d'ARS-C forma Hayes 50 i dues monedes, Antoninians de Gordià III (238-244 AD), que ens marquen un *terminus post quem* de mitjan del segle III per l'abandonament definitiu de la *domus*.

C. EL VIDRE

En total es conserven **144** fragments de vidre de la intervenció 2018, atribuïbles a un número mínim de trenta-tres peces (**NMI: 33**)(Vol. II, Làm. 66 i 67)³²⁹.

-Claveguera Decumanus: Procedent de l'estrat de construcció i cobriment de la claveguera central del decumanus del carrer (UE 63) es va recuperar un únic fragment pertanyent a un bol incolor del tipus *cast linear-cut bowl*, (Grup D de Grose)³³⁰, datable del període tardo-republicà o d'August (NMI: 1)(1).

-Pou mort: El context més interessant és l'estrat de rebliment (UE 176) d'un pou mort (UE 177) del període Claudi-Neró, amb 28 fragments atribuïbles a un mínim de dinou peces (**NMI: 19**). Entre aquestes trobem cinc bols de costelles ls. 3, amb dos de color verd clar identificables a partir de fragments de cos acostellat (3), un blau-verd (2), i dos més de color blau marí amb franges de vidre blanc opac (4 i 5). També trobem un fragment de cos violeta translúcid, amb fils blancs d'un bol de costelles emmotllat de *Zarte Rippenschalen* ls. 17(7) i una vora blau cobalt de bol carenat ls. 2 (6). Altres tipus de peces, més rares, són un peu de base massissa de vidre negrós amb aplicacions jaspades blanques i grogues, potser de *cantharos* o bol amb peu (17), i una vora i cos d'un crater de vidre blau-verd (8). Altres peces no recipients són una vareta de remenar perfums verd maragda ls. 79 (12) i quatre fitxes o *calculi*, amb dues blanc opac (15 i 16), una negra (14) i una alta blau marí (13). La resta de peces són formades per un cos de bol amb nervis verticals pessigats (9), una vora d'ampolla de llavi doblegat de color ambre (10), el coll d'una segona ampolla (17) i dos fons de peu anular massís.

Estrat UE 76: procedent d'aquest estrat es van recuperar nou fragments de vidre, atribuïbles a un mínim de quatre peces (NMI: 4). Entre aquestes s'hi identifica els perfils gairebé sencers de dos plats incolors, un de la forma **IN 138** (AR 24/25) (18) i l'altre de la forma **IN 133** (AR 13.19) (19). També incolora és el cos d'una copa cilíndrica amb peu diferenciat, decorada amb línies horitzontals gravades a la mola (21). La darrera peça és un fragment de peu anular massís de bol blau-verd (20).

Estrats UEs 15, 16 i 18: procedents dels nivells de freqüentació i abandonament de la *domus*, trobem gran part del cos d'una safata incolora **IN 130** (AR 18), amb la característica línia incisa

³²⁹ Només s'estudien els vidres de les ues.15, 16, 18, 63, 76 i 176. Hi ha més unitats estratigràfiques d'època romana amb vidre, a més d'una d'època moderna.

³³⁰ Grose 1989: 267, *Monochrome Linear-Cut bowls: Broad, Shallow Bowls*. Idèntic a la peça núm. 243, probablement Sirio-palestina o Itàlica segons aquest autor (Grose 1989: 267, amb dibuix a la p. 413).

al llavi interior de la peça (22), i diferents fragments de la vora i el fons d'un bol troncocònic incolor Is. 80, també amb una línia gravada al llavi interior (23 i 24). També s'hi documenta un fons incolor gravat en relleu negatiu, amb cercles i oves en disposició radial geomètrica, pertanyent a una gran safata àpode de base aplanada, assimilable al tipus **IN 121** (AR 58) (25), i un fragment de peu de copa de tija, probablement globular, Is. 86 (26). La resta de fragments procedents d'aquests tres estrats pertanyen també a peces incolores entre les que trobem dues vores de got o vas de llavi tallat (27 i 28) i dos fons plans diferenciats de gots amb quatre depressions al cos, de la forma Is. 35 (29 i 30).

D. CONCLUSIÓ

Els diferents nivells documentats a l'excavació del solar del Carrer Pujol 36 de Badalona han aportat uns contextos excel·lents per entendre el consum i ús de les vaixelles d'època romana en l'àmbit urbà. Així, trobem la presència d'almenys un bol Is. 1/Grose 1989-núm. 243, en una claveguera del principat d'August, moment en el qual sembla desenvolupar-se la primera gran fase constructiva de l'urbanisme de Baetulo³³¹. A l'estudi dels vidres de Baetulo de N. Flos ja s'observava la presència de més d'una dotzena de bols de costelles i llisos del període tardo-republicà o d'August, malauradament procedents de les intervencions antigues i sense procedència coneguda³³². El següent context, el rebliment del pou mort, datable del període Claudi-Neró, tot presentar un alt grau de fragmentació, permet identificar la presència de diferents tipus de recipients: diferents bols Is. 2, 3 i 17, un cràter, ampolles, una barreta de remenar perfum i diferents fitxes de joc, tots vinculats a produccions itàliques, importades, i relacionades amb l'ús domèstic, com a vaixel·la de taula, objectes de tocador i d'oci. És rellevant veure l'absència de produccions regionals o locals, així com l'absència de vidre pla de finestra.

Els diferents contextos del segle II i III presenten alguns recipients característics del període Antoní i Sever, i del que se'n destaquen els recipients recuperats a la UE 16, com són la safata incolora emmotllada IN 130 (AR 18), molt habitual a la Tarraconense Oriental en el segle III. La peça més rellevant és però un fons de safata IN 121 (AR 58), de vidre gravat a la mola amb cercles i ovals, poc habitual i procedent d'un estrat amb monedes de Gordià III. Aquests materials ens indiquen que en aquesta —o en alguna altra *domus* de l'entorn— es consumeixen vaixelles vítries de taula de nivell luxós. No es documenten vidres posteriors a mitjan segle III en el jaciment, com també passa, amb alguna excepció³³³, a tota la ciutat, fet que cal associar a la desaparició de *Baetulo* com a nucli urbà i com a *civitas* a partir d'aquesta data.

³³¹ Les datacions estratigràfiques de totes les *domus* excavades fins a l'actualitat, permeten datar la seva construcció sempre dins dels principats d'August o Tiberi. Aquest fet descarta l'existència d'un nucli urbà d'època romano-republicana, i que va ser la base sobre la qual J. Guitart va bastir la seva tesi doctoral (Guitart 1976).

³³² Flos 1987: 61-62: 149-150, fig. 27-28.

³³³ Hi ha una ocupació puntual del baix imperi i l'antiguitat tardana als voltants de la Plaça J. Font i Cussó (Comas, Padros 1997). La resta d'estructures públiques (clavegueres, termes, teatre i fòrum) i *domus* són abandonades entre finals del segle II i el segle III, restant la ciutat abandonada, i transformant-se en un nucli de poblament dispers des de l'edat mitjana fins a l'època moderna.

—Contextos urbans de BCN—

029. C/ Sant Honorat 3 (Barcelona, Barcelonès)

A. EL JACIMENT

Aquest jaciment es localitza al centre històric de Barcelona, al carrer Sant Honorat núm. 3. Va ser excavat de manera preventiva i en tota la seva extensió entre els anys 2001 i 2002 sota la direcció de F. Florensa³³⁴. D'aquesta excavació se n'han publicat alguns articles de caràcter divulgatiu presentant l'esquema general del jaciment³³⁵.

El conjunt del jaciment del carrer Sant Honorat 3 és molt complex i de difícil comprensió. A grans trets els arqueòlegs directors de l'excavació arqueològica han proposat l'existència de quatre grans fases arqueològiques. Aquestes són:

Fase 1. Estructures i estrats altimperials (s. I-IV)

Fase 2. *Domus* Baiximperial (s. IV-V)

Fase 3. Barri de l'antiguitat tardana (s. VI-VII). En un primer moment es reutilitzen parts de la *domus* i les *tabernae* (s. VI). En un segon moment l'espai és terraplenat i es procedeix a la construcció d'un nou vial i un barri o conjunt de vivendes (finals s. VI-s. VII).

Fase 4. Barri medieval (s. XIII-XV)

La *domus* baiximperial és una construcció *ex-novo*, al centre de la ciutat, sense precedents previs visibles, exceptuant alguns estrats anteriors a l'edificació³³⁶. Es tracta d'una gran casa urbana, articulada a través d'un peristil i amb paviments d'*opus tessellatum*, molt afectada per les fosses negatives de les fases posteriors i que han fet desaparèixer més d'un 50% de la seva superfície. S'articula a través del peristil amb un *viridarium*, i amb diferents àmbits o *cubicala* i un *balneum* annex al sud. Adossades a l'est de la casa es van documentar tres *tabernae*, localitzades al sud-oest del fòrum. La seva construcció s'ha datat, en base a l'estil dels mosaics i a l'estratigrafia, dins de la segona meitat del segle IV³³⁷.

Posteriorment aquesta pateix una fase d'abandonament i espoli, datable en un moment no massa precís, entre la segona meitat del segle V i la primera meitat del segle VI. De la lectura de la memòria i de l'inventari dels materials ceràmics es dedueix que la *domus* es trobava en fase d'enrunament i espoli durant la segona meitat del segle V³³⁸. Al llarg del segle VI, el lloc es reutilitzat com a espai de vivenda, amb la presència de diferents retalls, sitges i àmbits

³³⁴ Florensa 2011.

³³⁵ Florensa, Gamarra 2006.

³³⁶ Florensa 2011: 87-91.

³³⁷ Florensa 2011: 99-122

³³⁸ Estrats amb abundància d'estucs d'arrebossat, runa i vidres dels segle V, per sobre dels mosaics (UE 12052) o retalls per encabir-hi *dolia*, espoliades, com la negativa UE 12067 (rebliment UE 12068).

d'abocador³³⁹. Poc després l'espai físic de les vivendes del segle VI va ser terraplenat i anivellat i es procedí a la construcció d'un nou carrer, sense precedent anterior, amb diferents vivendes disposades ortogonalment seguint aquest nou eix viari.

A partir dels materials arqueològics associats cal datar la construcció d'aquest vial i el barri de cases associat vers la segona meitat o finals del segle VI. Les ceràmiques africanes, en especial la ARS-C tardana i la ARS-D, formes Fulford 27, Hayes 91C, 94, 99 i 104A proporcionen aquesta cronologia. Aquest barri o carrer consta de diferents cases i àmbits d'habitació articulades ortogonalment respecte a l'eix viari i contenen sitges d'emmagatzematge al seu interior, algunes d'elles de grans dimensions³⁴⁰. Les cases van ser abandonades cap a mitjan del segle VII, donat que no es troben materials ni estructures posteriors a aquest període, restant el lloc com un solar no edificat fins al segle XI.

B. ELS CONTEXTOS ARQUEOLÒGICS

El contextos arqueològics són essencialment posteriors a la *domus* i datables en tres grans blocs. El primer serien els nivells associats al funcionament/abandonament de la casa, com és lògic amb escassos materials, donat que el lloc funcionava com a vivenda durant el baix imperi. Alguns nivells, amb estucs i runa, que cobrien part dels àmbits d'habitació i els mosaics contenen ceràmiques fines, entre elles ARS-D, formes Hayes 59, 61 i 67.

L'estratigrafia associada a l'enrunament i transformació de parts de la *domus* en àmbits de vivenda i el seu posterior terraplenament és datada per les ceràmiques fines, essencialment l'ARS-D, amb les formes Hayes 87A, 91C, 94, 99A i B, 103 i 104A i B. També s'hi documenten abundants àmfores africanes amb les formes Keay 55, 56, 57, 61A, 62A, i una àmfora oriental LR4³⁴¹.

La fase associada al barri o cases edificades (s. VII) presenta materials associats procedents dels rebliment de les sitges i dels estrats de paviment i abandonament, amb ARS-D formes Hayes 91C, 94, 99 A i B i C, 103 i 104B, si bé la major part de les ceràmiques fines semblen residuals del període anterior. Alhora també s'hi documenten algunes àmfores africanes Keay 61A, 62J i 62Q, a més d'alguna LRA1 tardana. Les ceràmiques reduïdes de cuina, elaborades al torn i de producció local-regional són datables dins de la primera meitat del segle VII.

C. EL VIDRE

En total es conserven **827** fragments de vidre de la intervenció 2000-2003, atribuïbles a un número mínim de dues-centes onze peces (**NMI: 211**)(Vol. II, Làm. 68-76). En aquest número hi excloem els vidres d'època baixmedieval i moderna, procedents d'estrats d'aquells períodes, però sí que hem recollit els materials residuals de l'antiguitat presents en contextos posteriors.

³³⁹ Florensa 2011: 122-135.

³⁴⁰ Florensa 2011: 136-147. Algunes de les sitges de la fase del segle VI, –segons la memòria d'excavació–, presenten materials del segle VII al seus rebliments i pertanyen en realitat a la fase del barri posterior.

³⁴¹ També es documenta una vora d'ARS-D Hayes 108, segons Florensa 2011: 132. En realitat és una variant de la Hayes 94.

Procedents dels estrats d'època romana³⁴² s'han conservat **27** fragments de vidre, amb un número mínim de dues peces (**NMI: 7**), que són dues vores de bols, un ls. 42 verd-blau i un ls. 44 verd poma, a més de dues vores indeterminades, una nansa d'ampolla ls. 50/51 i una vora d'ungüentari (103), ambdues de color verd poma. Una petita vora d'escudella Foy 21a és una intrusió posterior (no il·lustrada).

Els estrats del període baiximperial (s. IV-V)³⁴³ són molt pobres i escassos, i han proporcionat **177** fragments de vidre entre els que s'hi identifiquen vint-i-vuit peces (**NMI: 28**). En aquests nivells hi trobem dues vores de bols, un ls. 42 i un altre ls. 44 (NMI: 2), altimperials i clarament residuals. Les peces coetànies als estrats són formades per diferents tipus de gots (NMI: 7), amb cinc ls. 96 (42, 72, 168, 174 i 175), un d'ells amb una gota blau cobalt aplicada al cos (168), una vora de ls. 106 en blau cobalt translúcid (166) i un peu de base anular d'ls 109 (167). Els bols/escudelles són presents amb dos bols ls. 115 (NMI: 2), un de vora engruixida (44) i l'altre de vora tubular (177), set escudelles ls. 116 (NMI: 7)(3, 73, 169, 170, 171 i 176) i una escudella amb depressions ls. 117 (NMI: 1)(2). També es conserva un peu massís de safata ls. 118 (29). El recipients per a líquids són formats per tres vores de gerra ls. 120 (45 i 173) i tres fragments d'ampolla cilíndrica ls. 126/127 (4, 172 i 178). Entre aquests cal destacar el cos marcat en motlle i amb un estriat helicoidal de costelles en relleu d'una ampolla (4) i uns fragments de cos decorat amb abrasions, amb un patró ortogonal de ratlles dobles i ovals intercalats, que pertanyen a una altra peça (178). Tots els vidres sense excepció han estat elaborats en massa de vidre de color verd oliva, i en menor mesura, en colors verdosos de diferents tonalitats.

En aquests estrats també trobem un peu de safata ls. 118, de color verd natural (NMI: 1)(29) i dues vores d'escudella Foy 21a, petites i clarament intrusives (179).

Els estrats de l'antiguitat tardana (475-600)³⁴⁴, presenten un total de **350** fragments, amb un mínim de vuitanta-set peces (**NMI: 87**). Entre elles trobem peces residuals d'època romana com una vora d'ampolla i una vora de plat incolor **IN 142** (AR 16.1) (no il·lustrats). Entre les peces residuals baiximperials (**NMI: 22**) trobem dos gots ls. 106 (NMI: 2)(112 i 161), un d'ells amb una escena gravada de la que se'n conserva part del cap amb el pentinat i un nimbe d'un personatge, potser un sant (112), ambdós de color verd clar. També s'hi documenten quatre gots ls. 96 (58 i 59), un bol ls. 110 (20), sis escudelles ls. 116/117 (40 i 123), dues vores de gerra ls. 120/121 (30 i 50) i quatre ampolles ls. 126/127 (76, 77, 99 i 102), una d'elles amb la superfície abrasada amb motius lineals dobles en patró ortogonal i ovals (77). També trobem dues peces de classificació tipològica dubtosa, concretament una vora tallada de pot (41), una vora d'ampolla o flascó similar al tipus ls. 104 (156), i un fragment de cos de flascó de color blau cobalt, bufat en motlle i amb costelles verticals d'efecte òptic (43).

³⁴² UEs 13026, 13027, 23102, 35078 i 35723.

³⁴³ UEs 511, 512, 722, 11090, 12044, 12047, 12051, 12052, 12061, 12068, 14025, 15036, 15038, 18041, 23069, 24060, 24063, 25083, 25090, 26083, 35071, 41028 i 41030.

³⁴⁴ UEs 11032, 1046, 11048, 11059, 11063, 11070, 11073, 11075, 11089, 12027, 12029, 12030, 12034, 12036, 12037, 12040, 12052, 12074, 13031, 14024, 14036, 14510, 14525, 15031, 15033, 16051, 16052, 16053, 16057, 16059, 16060, 16062, 16064, 16066, 16067, 16072, 18025, 18033, 18034, 18039, 18040, 19022, 21810, 21833, 23058, 23067, 23087, 23089, 23098, 24052, 24059, 25063, 25080, 25084, 26081, 26082, 31019, 31035, 31046, 32032, 32033, 32042, 32046, 32048, 32049, 35721, 41010, 41020 i 41023.

Les peces pròpiament coetànies a la formació dels estrats són un total de seixanta-tres (**NMI: 63**), entre les que s'hi documenten, com és habitual, una ampla presència de les escudelles Foy 21a (NMI: 40), amb cinc de color verd aigua (70, 71, 79 i 157), trenta de color grogós (1, 18, 19, 31, 35, 51, 52, 69, 78, 80, 82, 100, 101, 107, 137-140, 144, 155 i 163) i cinc de color verd-grogós (23, 57 i 158). Dos fragments conserven restes de fils blancs adherits mostrant una decoració anellant el cos amb fistons o garlandes (24 i 57). També s'hi documenten set gots carenats Foy 21b (NMI: 7)(21, 22, 25, 81, 108, 113 i 162) i un got cònic Foy 22 (NMI: 1)(13), gairebé tots ells de color grogós.

Les següents peces identificables són quatre copes Foy 23a (NMI: 4), amb dues vores (126 i 153) i una base de peu tubular (143) de color grogós-ambre i una vora de color verd-grogós (136); i almenys quatre ampolles Foy 25/26 (NMI: 4), amb tres de color grogós (32, 33 i 56) i una de color verd-grogós (109). També trobem un peu tubular i cònic de copa, de color verd-grogós, amb restes de fils de vidre que indiquen que el recipient portava nanses, i assimilable a la forma Crowfoot-Harden 50 (160).

Entre els fragments conservats s'hi identifiquen dues vores corresponents a recipients de tipologia no determinable, com són una vora grogosa amb un replegament tubular d'un recipient cilíndric (159) i una vora recta grogosa (no il·lustrada).

Les darreres peces a esmentar són ornaments, concretament una dena globular aplanada de vidre incolor (135) i un caboixó de vidre grogós d'una arracada de bronze (110).

Els vidres procedents dels estrats de l'antiguitat tardana del segle VII³⁴⁵ són formats per **167** fragments, amb un mínim de quaranta-set individus (**NMI: 47**). Entre aquests trobem una vora de bol ls. 44 verd clar, altimperial (NMI: 1). També trobem diferents individus baiximperials (NMI: 8), entre els que trobem una vora de got ls. 96 (89), tres vores d'escudelles ls. 116 (65), un fragment de safata ls. 118 (68), una vora d'ampolla cilíndrica ls. 126/127 (124), una vora de flascó (49) i una d'ungüentari (146).

Els recipients de l'antiguitat tardana d'aquests estrats presenten poca diversitat formal. Entre ells trobem dinou escudelles Foy 21a (NMI: 19), amb quatre verd aigua (37, 61, 62 i 120), set grogoses (26, 27, 38, 39, 63, 119 i 128), quatre verdoses (28, 98 i 118), dues verd fosc, de diàmetre gran, una de 22 cm (95) i l'altra de 26 cm i amb costelles d'efecte òptic en espiral helicoïdal (114), i finalment dues de color blau cel (36 i 117). També es documenten dos gots carenats Foy 21b grogosos (66 i 104).

El segon grup en presència en aquest estrats són les copes de tija buida Foy 23a (NMI: 10), entre les que trobem set peces verdoses, amb diferents vores (11, 90-92 i 127) i peus tubulars (64, 96, 97, 111 i 122), una de color blau-verd, amb una vora (53) i un peu (12); dos peus de peces grogoses (75 i 145), una vora ambre (125) i un peu tubular blau cel (121). Entre elles en trobem una amb costelles d'efecte òptic en estriat helicoïdal (90) i una altra amb un fil de vidre en espiral anellant el cos (92).

³⁴⁵ UEs 11030, 11046, 11047, 11050, 11074, 12020, 12038, 13010, 14016, 15033, 18022, 18032, 18037, 19014, 21845, 21847, 23013, 23072, 23076, 24015, 24058, 25066, 25069, 25070, 25082, 26071, 26086, 32031, 32034, 32035, 35729 i 41022.

També trobem tres llànties, concretament l'extremitat inferior o tija buida d'una llàntia embutiforme Crowfoot-Harden 24/26, de color verd fosc (48). Les altres dues peces identificades, de color verd natural, són en forma de copa amb tija i amb tres nanses aplicades, de la que en queden les restes dels fils de les nanses adherits al peu (67). També comptem amb el perfil sencer d'una peça (115 i 116), assimilable a la forma Crowfoot-Harden 50, i de la que n'hem trobat paral·lels a la Seu Episcopal d'Egara i al monestir de Sant Cugat del Vallès. Les darreres peces a esmentar són una vora d'ampolla Foy 25/26 verd-grogosa (74), una vora —potser de gerra— grogosa (46), i una vora indeterminada (no il·lustrada).

Procedents dels estrats d'època medieval, moderna, i indeterminada ³⁴⁶s'han identificat algunes peces atribuïbles al baix imperi i a l'antiguitat tardana, totes elles fora de context (NMI: 41). Entre elles trobem una vora d'ampolla romana altimperial (151) i algunes peces atribuïbles al baix imperi com són tres gots ovoides Is. 96 (5, 84 i 119), una vora de bol Is. 115 (130), dues vores d'escudella Is. 116 (6 i 147), una vora d'escudella amb depressions Is. 117 (7), dues vores de gerra Is. 120 (10 i 154) i una vora de flascó Is. 104 (54). Tots estan elaborats en vidre de color verd olivaci. També trobem un rebuig de producció, de color verd natural, atribuïble al procés d'elaboració d'un got Is. 96 (148).

Les peces atribuïbles a l'antiguitat tardana són formades per setze escudelles Foy 21a (NMI: 16), dues en color verd aigua (no il·lustrades), onze en color grogós (8, 9, 131, 132 i 150) i tres més en color verd-grogós i verd-blavós (85, 86 i 133). Les restants peces són una vora de got Foy 21b grogós (88), vuit copes de tija buida Foy 23a (15, 16, 17, 55, 83, 94, 106, 134 i 152), un fons d'ampolla Foy 26 verd-grogós (87), una vora de bol Foy 28a verd fosc (93), una vora amb nansa de cinta de gerret verd natural (149) i finalment una dena verd maragda (no il·lustrada).

Sant Honorat	s. I-III	S.IV-V					Antiguitat tardana										Total
		Totes	Is. 96/106	Is. 115	Is. 116/117	Is. 120 i 126	Altres	Foy 21a	Foy 21b	Foy 23	Foy 25/26	CH 24/26	CH 40/41	CH 50	Foy 27 i 28	Altres	
UEs Romanes Altimperials	6						1										7
UEs Romanes Baiximperials	2	6	2	8	6	2	2										28
Antiguitat Tardana - s.VI	2	6		6	6	4	40	7	4	5			1		6		87
Antiguitat Tardana - s.VII	1	1		3	1	3	19	2	11	1	1		2		2		47
UEs Medievales i modernes	1	4	1	3	2	2	16	1	8	1				1	1		41
UEs sense Cronologia									1								1
Total	12	17	3	20	15	11	78	10	24	7	1		3	1	9		211
Total període	12	66					133										211

Taula 9. Vidre del C/ Sant Honorat 3 (Barcelona). NMI documentats per forma i període.

³⁴⁶ Estrats medievals, moderns i contemporanis: ues.11001, 11054, 12022, 12026, 16028, 16040, 19012, 21825, 21827, 21841, 22010, 23011, 23015, 23019, 23029, 23036, 23074, 23086, 24014, 24049, 25012, 25093, 31024, 32023, 33006, 33021, 35057, 35719, 35733, 35739 i 41007. Estrats sense datació: ues.16082 i 24051.

D. CONCLUSIÓ

Els fragments de vidre recuperats a l'excavació del carrer Sant Honorat 3 permeten la seva classificació en tres moments o períodes. Els vidres altimperials, molt escassos degut a la dinàmica estratigràfica del jaciment, només han proporcionat algun fragment d'ungüentari i de bols Is. 42 i 44, majoritàriament fora de context.

Els vidres del període baiximperial, gairebé tots ells de color verd oliva, procedeixen dels contextos d'abandonament de la *domus* o bé són elements residuals en els contextos de l'antiguitat tardana. Entre ells s'hi identifiquen gots Is. 96, 106 i 109, bols Is. 115, escudelles Is. 116/117, gerres Is. 120/121 i ampolles Is. 126/127. Aquest és el repertori comú en els jaciments baiximperials documentats a Catalunya i es pot paral·lelitzar amb els contextos de la Plaça Major (Castellar del Vallès) o el carrer de Vila-roma (Tarragona). Entre els fragments identificats es destaca la presència de dues ampolles cilíndriques decorades amb motius abrasats de patró ortogonal i els fragments de dues safates Is. 118, poc habituals a la resta del territori. La peça més rellevant és un fragment de got Is. 106, incolor, amb una motiu figuratiu gravat, i que hauria de pertànyer a un element luxós de la vaixel·la de taula de la *domus*



Figura 13. Vidre de C/ Sant Honorat 3 (Barcelona). NMI documentats per forma al període baix imperial



Figura 14. Vidre del C/ Sant Honorat 3 (Barcelona). Percentatge dels grups formals del període baix imperial

Els vidres pròpiament dits de l'antiguitat tardana (s. VI-VII), com és habitual al període, són formats per un registre limitat de recipients, centrats essencialment en les escudelles Foy 21a i les copes Foy 23. La resta de la vaixel·la és composta pels gots Foy 21b i C i per les ampolles Foy 25/26, amb una presència molt més minoritària. Entre tots ells destaquen, per la seva raresa, tres llànties triansades amb forma de copa i amb nanses, assimilables a una variant de la forma Crowfoot-Harden 50.

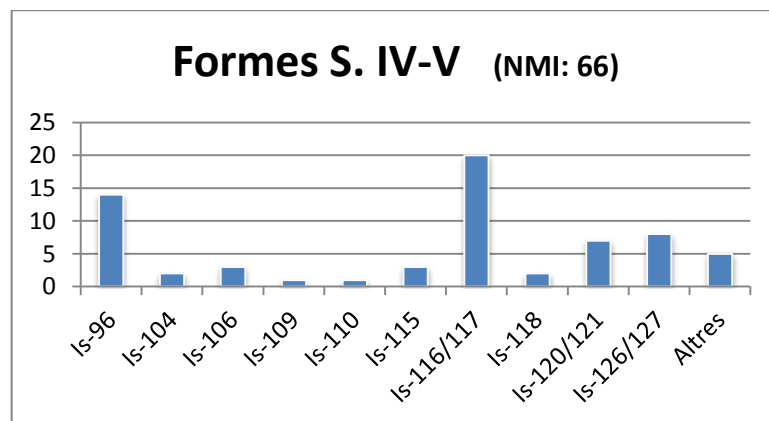
La resta de peces segueix el patró habitual en la composició de les vaixel·les, essent les peces més tardanes les escudelles de color verd o blavós de diàmetre gran, en un cas decorada amb costelles d'efecte òptic en estriat helicoidal, i les copes Foy 23, també en colors verdosos i blavosos, amb alguna peça marcada en motlle i amb acostellat d'efecte òptic.

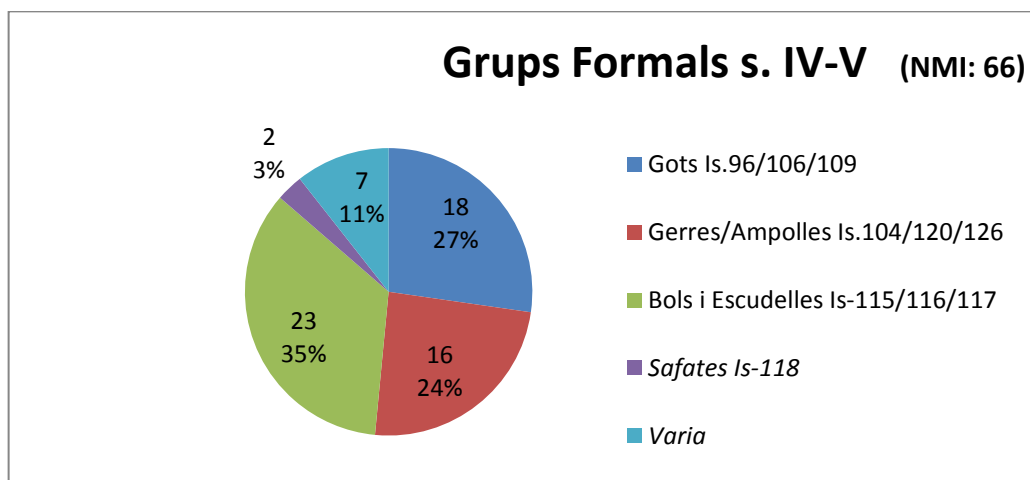

Figura 15. Vidre de C/ Sant Honorat 3 (Barcelona). NMI documentats per forma al període visigòtic.



Figura 16. Vidre de C/ Sant Honorat 3 (Barcelona). Percentatge dels grups formals del període visigòtic

No s'han documentat vidres posteriors a mitjan segle VII al jaciment, fenomen també extrapolable a la ceràmica, i que ens indica un abandonament com a lloc d'habitació de l'indret en aquell moment.

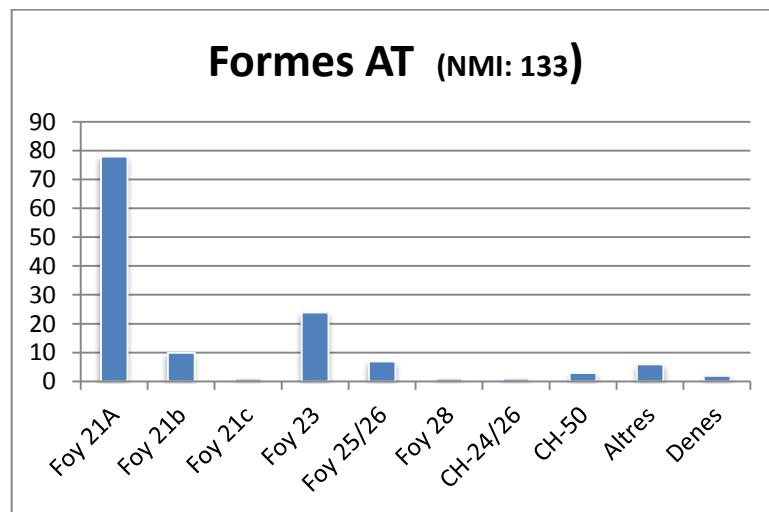
030. C/ Ciutat 3 (Barcelona, Barcelonès)

A. EL JACIMENT

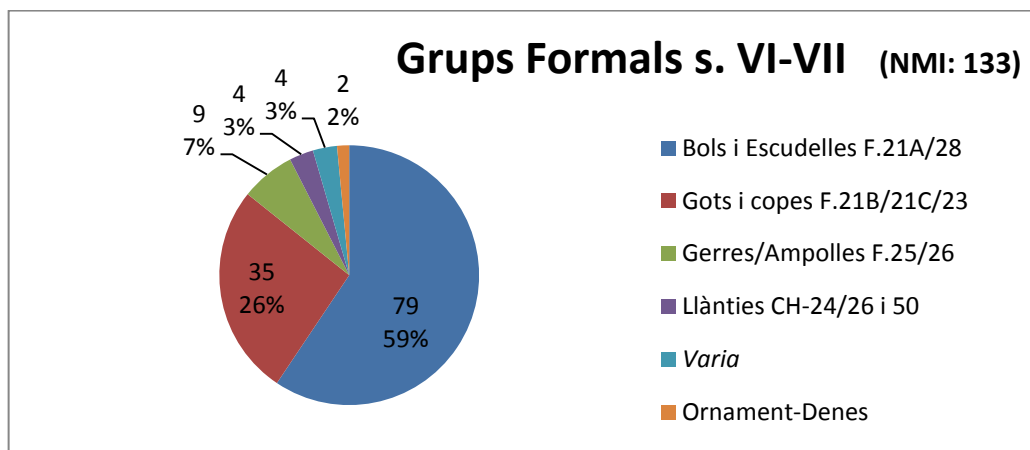
El jaciment urbà va ser excavat, amb caràcter d'intervenció preventiva, en diferents campanyes entre els anys 2007 i 2008, sota la direcció de M. Fàbregas i I. Moreno³⁴⁷. En conjunt es tracta d'una intervenció molt parcial, de poca extensió en el que es van documentar diferents murs i paviments, presumiblement pertanyent a una construcció del període altimperial, datada a grosso modo entre els segle I-II a partir de l'evidència estratigràfica. En un moment posterior, durant el baix imperi, es produí una transformació del lloc amb la construcció d'un mur i l'obertura d'un retall (UE 2011) que va ser reblert amb dos estrats (UEs 2010 i 2013). La resta d'estructures són de períodes posteriors.

Les dades recollides pels arqueòlegs permeten perioditzar el jaciment en les següents fases:

Fase 1. Segles I-II. Trama de murs pertanyents a un edifici de dimensions notables, potser d'us públic

Fase 2. Segles IV-V. Construcció d'un mur i obertura del retall UE 2011, reblert amb dos estrat successius diacrònics (UEs 2010 i 2013).

Fase 3. Segles VI-VII / X-XI. Obertura i rebliment d'un gran retall, parcialment excavat (UE 2034), amb dos estrat successius (UEs 2033 i 2040).

Fase 4. Estructures d'època moderna

B. ELS CONTEXTOS ARQUEOLÒGICS

Procedents del retall **UE 2011**, es van identificar dos estrats. El nivell superior (**UE 2010**) presentava àmfores de la forma Keay 4, 6, 23, 25c, 57, 62C i 62Q, a més de les formes en ARS-D, Hayes 58B i 61B. Per contra l'estrat inferior (**UE 2013**) presentava només fragments d'àmfores Keay 13A i 54bis. Així la datació de l'estrat superior seria posterior a mitjan segle V, mentre la de l'inferior podria ésser de finals del segle IV o inicis del segle V.

L'altre gran retall documentat al jaciment (**UE 2034**), excavat només parcialment per motius de seguretat, presentava dos estrat successius de rebliment. L'estrat superior (**UE 2033**) va proporcionar fragments de ceràmiques espatulades. L'estrat inferior (**UE 2040**) va proporcionar una vora de DS.P. Rigoir 2/3, una vora d'ARS-D Hayes 80 i diferents peces de ceràmica de cuina reduïda elaborada al torn (LRCW). Entre les peces de cuina, destaquen les diferents olles i cassoles de vora motllurada, aquestes darreres datables clarament dins dels segles VI-VII i assimilables a les formes A2, A4, B2 i B4 de la ceràmica grisa provençal de l'antiguitat tardana³⁴⁸.

³⁴⁷ Moreno, Fàbregas 2008. Memòria de la intervenció arqueològica realitzada al carrer de la Ciutat, 3. Ciutat Vella, Barcelona. (Codi MHCB: 082/07). Memòria inèdita dipositada al SACB.

³⁴⁸ Raynaud 1993, dins DICOCER: 454-458.

La resta de vidres de l'antiguitat tardana recollits són procedents d'estrats sense valor estratigràfic (UEs 2003 i 4001) o bé són una intrusió, com passa amb la vora d'una escudella Isings 117 documentada a la UE 2024, unitat datada en el període altimperial (s. I-II). El fragment d'escudella en qüestió deu procedir de la UE 2103, que reblia el retall (UE 2011) que tallava l'esmentat estrat altimperial.

C. EL VIDRE

Durant aquesta intervenció es van recuperar **56** fragments de vidre, atribuïbles a un número mínim de vint-i-quatre peces (**NMI: 24**)(Vol. II, Làm. 77 i 78).

-Retall UE 2011: D'aquest s'han recuperat **42** fragments de vidre pertanyents a un mínim de divuit peces (**NMI: 18**). Així procedents de la **UE 2010** s'han identificat 3 gots ovoides Isings 3 (NMI: 3) i un coll pertanyent a una gerra globular Isings 120 (NMI: 1). De l'estrat inferior de rebliment, més antic (**UE 2013**), es conserven un mínim de 13 peces (NMI: 13), entre les que destaquen pel seu número i el seu grau de conservació els gots ovoides Isings 96, amb un mínim de 9 peces. D'entre ells, cinc presenten gotes de color blau marí i blau cobalt aplicades al cos, del tipus conegut com *Nuppengläser*. La resta de peces és format per 1 got cònic Isings 106 (NMI: 1) i per 4 escudelles Isings 116 de color verd clar (NMI: 4). Una de les escudelles Isings 116 és identificada a partir d'un fragment informe, de color verd molt clar, amb decoració gravada de motius vegetals estilitzats, a mena de garlanda o sanefa.

-Retall UE 2034: L'altre gran retall documentat ha proporcionat només **5** fragments de vidre pertanyents a un mínim de tres peces (**NMI: 3**). Així, procedent de l'estrat superior (**UE 2033**) es conserva la vora d'una escudella de vidre grogós Foy 21a. De l'estrat inferior (**UE 2040**) es conserva el perfil sencer d'una alta escudella Foy 21a elaborada també en vidre grogós i el cos cilíndric d'una ampolla de vidre verd clar, de bufat lliure, amb una replegament tubular anellant la carena superior i amb el cos marcat amb ovals o ulls mitjançant la tècnica del pinçat. Aquesta darrera peça és l'única que coneixem a la Tarraconense Oriental, amb un paral·lel semblant, concretament un flascó amb la mateixa decoració procedent d'una tomba de València, conservat a la Fundació Amatller³⁴⁹. En el cas del fragment del Carrer Ciutat 3, creiem que es tracta d'una importació islàmica dels segles X-XI, constituint per tant una intrusió en aquest estrat, clarament de l'antiguitat tardana. En canvi l'estrat superior (UE 2033) presenta ceràmica brunyida/espatulada, que tindria la mateixa cronologia que l'ampolla en qüestió. Probablement és un error de referència efectuat durant en el procés d'excavació.

-Altres estrats: Finalment, i procedents d'estrats generals de cobriment, es conserven una vora de copa Foy 23a de color verd natural (UE 2003), i d'una altre estrat un fons d'escudella Foy 21a grogós (UE 4001).

³⁴⁹ Gudiol 1925: 56-57, núm. 326; Carreras 2010: 89, núm. 57. Es tracta d'un flascó globular, de coll llarg i cos acostellat, amb la vora marcada amb pines amb el motiu d l'ull emmarcat. És sens dubte una peça islàmica dels segles XI-XII. L'atribució d'aquesta peça a una tomba de l'Almoina (València ciutat) no es pot tenir en consideració, donada la manca de documentació fiable. La suposada troballa de peces en context funerari és un clàssic de la falsificació a Catalunya (i a Espanya) durant el segle XIX.

D. CONCLUSIÓ

La presència de gots ovoides Isings 96 en un context de Barcelona, elaborats amb diferents masses de vidre, i alguns d'ells decorats amb gotes de vidre blau marí / blau cobalt, ens indica la generalització i el consum d'aquests tipus de got en l'àmbit urbà a mitjan segle V. Malgrat el buit que tenim de contextos vitris baiximperials a la ciutat, aquest il·lustra prou bé les varietats tipològiques del got Isings 96 que es poden donar en un mateix context.

Així mateix, la presència d'una ampolla islàmica (s. X-XI), en un nivell posterior es il·lustrativa de la presència d'aquest tipus de material importat, i de com s'han d'analitzar amb molta cura els contextos atribuïts a l'antiguitat tardana i que presenten un alt grau de residualitat material.³⁵⁰

031. Avinguda Cambó (Barcelona, Barcelonès)

A. EL JACIMENT

Es tracta d'una part de la necròpolis tardoromana excavada amb caràcter preventiu l'any 2004, a l'Avinguda de Francesc Cambó, sota la direcció d'A. Bordas i C. Subiranas³⁵¹. En aquesta intervenció es van documentar 19 enterraments, 18 d'ells en fossa simple i un altre d'estructura construïda, amb una cel·la o mausoleu per damunt de la tomba.

B. ELS CONTEXTOS ARQUEOLÒGICS

EL context arqueològic procedeix de l'Enterrament 19, una estructura rectangular amb els extrems còncavos, del que només en restava la fonamentació (UE 546). Es tracta de l'estructura d'un mausoleu o cel·la funerària/capella commemorativa (2,5 x 1,4 m). A l'interior de l'estructura es va documentar una caixa rectangular de *tegulae* i morter, amb un adult inhumat en decúbit supí (UE 590), coberta per una estructura de *tegulae* disposades a doble vessant i segellades amb morter de calç. Als peus de la coberta es van documentar un dipòsit funerari format per dues peces de vidre (UE 591), una escudella i una amforeta, coberts per dues *tegulae* disposades a doble vessant i segellant els recipients de vidre³⁵².

Als peus del mausoleu es va documentar una tomba infantil en fossa (Enterrament 10), amb dues *tegulae* recolzades a la paret del mausoleu. La cronologia proposada per les arqueòlogues excavadores és dins dels segles IV-V, presumiblement pertanyents a un agrupament funerari de caràcter familiar, i formant part de la necròpolis baiximperial documentada a l'antic convent de Santa Caterina³⁵³.

³⁵⁰ Per exemple, el camp de sitges de l'Avinguda de la Catedral, datat erròniament a l'antiguitat tardana, és en realitat una part de les sitges i pous de les vivendes d'època carolíngia i comtal del Burg dels Arcs (s. X-XII). Aquesta atribució encara no ha estat rectificada. Vegi's Blasco *et alii* 1992.

³⁵¹ Bordas, Subiranas 2004.

³⁵² Bordas, Subiranas 2004: 42-52.

³⁵³ Bordas, Subiranas 2004: 53-54.

C. EL VIDRE

En total es conserven **2** fragments de vidre de la intervenció 2004, atribuïbles a un número mínim de dues peces (**NMI: 2**)(Vol. II, Làm. 79).

La primera peça és una amforeta Isings 60 (MHCB-30700), de vidre verd clar, de vora exvasada (*funnel mouth*), reforçada amb un fil o cordó de vidre sota el llavi, coll llarg diferenciat, carena marcada i cos cònic acabat amb un botó massís. Conserva dues nanses de cinta oposades, estriades amb quatre nervis, que arrenquen de la carena del cos i es disposen sota la vora, una d'elles de manera maldestre (NMI: 1)(1). La segona peça, trobada intacte, és una escudella Isings 117 (MHCB-30701), de vidre de color verd olivaci, amb 10 depressions al cos (NMI: 1)(2).

D. CONCLUSIÓ

La troballa de dues peces de vidre, una amforeta i una escudella, a l'interior de la Tomba 19 de l'Avinguda Francesc Cambó és un dels rars exemples d'aixovars que trobem al període baiximperial a *Barcino*, on la tònica general és, com a la resta de la Tarraconense Oriental, l'absència de dipòsits funeraris. El fet de trobar un recipient contenidor de líquids i un altre per beure, cal relacionar-lo amb l'àpat funerari o, potser millor, amb alguns aspectes de la religió romana de caràcter eulogístic, com la *circumpotatio*, on es compartia el vi amb una copa entre els assistents al funeral³⁵⁴. La seva datació ha de situar-se entre finals del s. IV i inicis del s. V.

032. Arxiu Administratiu (Barcelona, Barcelonès)

A. EL JACIMENT

El jaciment de l'Arxiu Administratiu es localitza al Carrer del Bisbe Caçador de Barcelona, dins del perímetre de les muralles romanes. El jaciment va ser excavat l'any 1994 sota la direcció d'E. Revilla. El lloc és una *domus* urbana baiximperial, de caràcter sumptuós, amb paviments d'*opus tessellatum*, *opus sectile* i pintures murals al fresc amb escenes de cavalleria, del que se n'han excavat part d'algunes estances, entre elles un *balneum*. El jaciment només ha estat publicat a tall de notes i presenta una seqüència cronològica des d'època romana fins a l'actualitat³⁵⁵. Aquesta excavació no té memòria consultable.

B. ELS CONTEXTOS ARQUEOLÒGICS

Només estudiem dues peces de vidre del jaciment, que es van trobar trencades per sobre del paviment de la *domus*. El context arqueològic és datable, segons E. Revilla, dins del segle V. Les dues peces de vidre han estat publicades per J. Beltrán, amb dibuixos i fotografies³⁵⁶.

³⁵⁴ Vegis Ciceró, *De legibus*, II, 24, 60. *Haec praeterea sunt in legibus: servilis unctura tollitur omnisque circumpotatio* En català: "A més d'aquestes disposicions altres són en les lleis: per les quals es suprimeix l'ungiment fet pel servs i tota beguda en ronda".

³⁵⁵ Ripoll 2001: 34-43, fig. 9, 11, 12 i 13.

³⁵⁶ Beltrán 2001: 156-157, peces núm. 79 i 80, amb una fotografies i un dibuix cadascuna.

C. EL VIDRE

En total es conserven **12** fragments de vidre de la intervenció 1994, atribuïbles a un número mínim de dues peces (**NMI: 2**)(Vol. II, Làm. 80 i 81).

La primera peça (MHCB-16451) és un copeta de vidre incolor de la forma Isings 96b (NMI: 1)(1), gravada amb una escena cinegètica. En ella s'aprecia un individu masculí, barbat i amb cabell llarg, vestit amb *tunica manicata* amb brodats, o aplics de teixit cosits, i calçat amb *fasciae crurales*, gravades amb motiu d'espina de peix. Aquest aguanta amb la mà esquerra una llança curta, que està clavant a un senglar en actitud d'atacar. Amb el braç dret atura a un dels dos gossos que envolten i emmarquen el senglar, amb un arbre estilitzat entre ells, i amb una llebre als peus del caçador. L'escena en general pot interpretar-se com el motiu cinegètic del barbar (barbat) lluitant contra la bèstia del bosc, motiu iconogràfic habitual en el món sassànida i també, per contacte, en el món dels referents iconogràfics del baix imperi romà.

La segona peça és una escudella o safata baixa de la forma Isings 116b, elaborada en vidre incolor i tallada al revers. Tot i ser molt fragmentària, es conserven suficients elements per restituir-ne la iconografia. D'una banda tenim el fragment gran, on s'hi identifiquen tres figures animals: en el registre superior un gos, amb arnés al cos, per sota d'ell un animal també en actitud de córrer, amb el cos molt atapeït de pèl i una cua llarga i sinuosa, potser una pantera, i per sota d'aquest s'endevina el llom d'un tercer animal. Al marge de la composició i omplint els espais buits, trobem un arbre estilitzat amb vàries branques, i més amunt, un cercle de pedres que emmarca el tronc d'un altre arbre. El fragment més petit conserva part de la figura d'un genet, del que se'n conserven part del peu esquerre i de la túnica amb una capa. Aquest munta sobre d'un cavall del que se'n conserven les potes posteriors i la cua. El conjunt és d'una composició molt equilibrada i mostraria una escena cinegètica complexa, on un cavaller, segurament armat amb llança, caçaria una fera, potser un senglar o un cérvol, rodejada per la gossada i envoltada pels altres animals del seu ramat.

D. CONCLUSIÓ

Les dues peces són pertanyents a un mateix taller identificable com el «taller del mestre de Daniel», localitzat a Roma i en actiu durant la segona meitat del segle IV. És interessant remarcar que el taller fabricava tant recipients amb iconografia cristiana com amb temes pagans i cinegètics; aquest darrer sembla ser el motiu més apreciat pel propietari de la *domus* del carrer bisbe Caçador. També és molt rellevant el fet d'haver trobat ambdues peces de luxe fragmentades per sobre dels paviments de la casa, fet que és indicatiu del ràpid procés d'abandonament i destrucció de les grans *domus* urbanes de *Barcino* en el segle V.

033. La Plaça del Rei (Barcelona, Barcelonès)

A. EL JACIMENT

La Plaça del Rei es localitza al casc antic de Barcelona, a prop de la catedral i davant del Palau Reial medieval. Actualment forma part de MHCB. El jaciment va ser excavat en extensió entre els anys 1931 i 1935 i, malgrat diferents interpretacions, els materials antics no han estat ubicats ni estudiats en profunditat. El lloc va ser objecte d'una reexcavació entre els anys 1996 i 1998, per part de membres del MHCB, en el marc d'un projecte molt més gran, en el que es van topografiar acuradament les restes exhumades en les diferents intervencions del segle XX, es va revisar i ubicar el material arqueològic conservat i es va proposar una nova lectura de les estructures arquitectòniques, que no ha tingut ressò en el món acadèmic³⁵⁷.

B. ELS CONTEXTOS ARQUEOLÒGICS

En aquest cas no hem estudiat els conjunt de vidres del jaciment. Només s'estudien dues peces de vidre tallat (s. IV), concretament un fragment (MHCB-26505), procedent de les excavacions dels anys 1931-1935, sense context, i un segon fragment (MHCB-26502) recuperat a la UE 1587 de la intervenció de l'any 1998, que és un estrat d'època visigoda (s. VI-VII).

C. EL VIDRE

En total es conserven **3** fragments de vidre de les intervencions dels anys 1931-1935 i 1996-1998, atribuïbles a un número mínim de dues peces (**NMI: 2**)(Vol. II, Làm. 82).

El primer fragment és un got cònic **Isings 106** (NMI: 1) (MHCB-26505), de color verd clar, amb la superfície gravada amb un gos en actitud de córrer, del que se'n conserva part d'una orella, el coll i gran part de cos, que és guarnit amb un arnès decorat amb incisions romboïdals en losanges i amb incisions lineals continuades. L'escena és atribuïble a una cacera, on el gos estaria perseguint una llebre o algun altre tipus d'animal. Aquest tipus d'escenes cinegètiques van ser usades habitualment en la iconografia usada per decorar les vaixelles de vidre gravat del segle IV. El got, de vora molt gruixuda, té el llavi emmarcat per dues línies gravades horitzontals paral·leles.

El segon fragment (en realitat dos d'enganxats), és una copa hemisfèrica **Isings 116B** (NMI: 1)(MHCB: 26502), de vidre incolor tipus cristall, amb diferents elements gravats a la superfície externa. Entre aquests s'hi identifica un edifici allargat, amb columnes i amb coberta a dues vessants, amb porta frontal reixada. A la resta del fragment s'hi conserven restes d'altres edificis, molt fragmentaris, amb la superfície interna abrasada, i una garlanda en U per omplir els espais entre ells. La vora del vas és resseguida per tres línies incises, horitzontals i profundes. La iconografia representa probablement una escena marítima, on la composició central seria elaborada amb diferents personatge rodejats per edificis exempts. Aquest tipus

³⁵⁷ Projecte anomenat "Topografia Cristiana del Quadrant Nord-Est de *Barcino*: el conjunt episcopal de Barcelona, sota la direcció de J. Beltrán (MHCB) i C. Bonnet (Université de Genève). Beltrán 2005: 155-158.

de vasos són de clara producció itàlica, probablement de ciutat de Roma, i datats sempre dins del segle IV³⁵⁸.

D. CONCLUSIÓ

La presència de dues peces de vidre gravat al jaciment de la Plaça del Rei ens indica l'existència de residències a les immediacions amb un nivell adquisitiu alt durant el període baiximperial. La representació iconogràfica de gossos de cacera amb arnès està documentada en mosaics d'època romana³⁵⁹, com el que hem posat d'exemple i procedent de Shechem-*Neapolis*, al Museu d'Israel (Vol. II, Làm. 82), però aquesta és la primera vegada que es documenta en una escena de vidre gravat.

034. Sant Martí (Aiguafreda de Dalt, Vallès Or.)

A. EL JACIMENT

El jaciment es localitza a l'entorn immediat de l'església de Sant Martí, ubicada en un paratge rural del terme municipal d'Aiguafreda de Dalt (Vallès Oriental). Aquest ha estat objecte d'un projecte de recerca quadriennal (2014-2017) i en procés d'estudi per part de l'equip d'Arnau Garcia³⁶⁰. El jaciment consta de diferents fases evolutives que van des de l'antiguitat tardana fins a l'època moderna i contemporània, centrat tot ell al voltant de l'església romànica de Sant Martí d'Aiguafreda (s. XII), bastida sobre una surgència travertínica.

La fase de l'antiguitat tardana és constatada a partir dels diferents nivells successius d'un únic abocador, localitzat a l'extrem nord-oest de l'aflorament travertínic i de diferents tombes d'inhumació coetànies, datades mitjançant ¹⁴C. Els materials ceràmics procedents de les diferents unitats estratigràfiques que estudiem a continuació formen part de l'abocador esmentat, excavat en la seva totalitat durant les diferents intervencions arqueològiques efectuades entres els anys 2014 i 2017.

B. ELS CONTEXTOS ARQUEOLÒGICS

El conjunt de **vidres de l'antiguitat tardana**, com s'ha dit abans, procedeix d'una àrea d'abocador, amb diferents unitats successives i diacròniques, però unitàries cronològicament. La ceràmica, ja estudiada en un altre treball, permet enquadrar millor la cronologia de tot l'abocador, mercès a la presència de ceràmica fina importada, amb dues peces d'ARS-D, formes Hayes 94/98 i 106, d'àmfores africanes (Keay 61), d'àmfores orientals (LRA-1), i d'un conjunt molt homogeni de ceràmica d'emmagatzematge i de cuina (LRCW). També s'han recuperat tres peces d'orfebreria, amb una fíbula de bronze, de pont o d'arc, amb cinc apèndix

³⁵⁸ Paolucci 2002: 17-20, fig. 14. Segons F. Paolucci, vinculats al grup dels vasos gravats a clipeus amb escenes marines, anomenat «gruppo a clipei». El dibuix de la copeta Is. 96b conservada als Museus Vaticans i que és la més semblant al fragment de la Plaça del Rei, és el que reproduïx Paolucci a la cita esmentada, i és extret Fremersdorf 1975: 86-87, núm. 826, làm. 47.

³⁵⁹ Gorzalczy, Rosen 2018.

³⁶⁰ Garcia 2014-2017.

de llengüeta i decoració incisa, pertanyent al Grup III-Tipus 16 de les fíbules de Gisela Ripoll, datades entre els anys 525-560 ad. (Ripoll 1998); un cap de corretja (*strap end*) de bronze i decoració incisa i, finalment una agulla escutiforme de sivella, tots ells datables dels segles VI-VII. També cal esmentar la recuperació d'un fragment de plaqueta d'os gravada amb un poema atribuït al bisbe Eugeni II de Toledo (646-647 AD)³⁶¹. Les datacions calibrades de ¹⁴C de tres tombes en fossa, un a d'elles realitzada tallant els estrats d'abocador, permeten proposar una datació dins de la primera meitat o mitjan del segle VII per a la formació de tot el context³⁶². D'aquesta manera, el vidre de l'antiguitat tardana també és molt homogeni i coincideix plenament amb aquesta datació.

C. EL VIDRE

El conjunt de vidre atribuïble amb especificitat a l'assentament de l'antiguitat tardana és d'un total de **349** fragments i d'un nombre mínim de cent nou peces (**NMI: 109**)(Vol. II, Làm. 83-89).

El material vitri de l'antiguitat tardana procedeix d'un únic àmbit d'abocador, format per diferents abocades successives i del que s'han individualitzat diferents unitats estratigràfiques en base a la seva composició, textura i color³⁶³. Aquestes unitats han proporcionat una gran quantitat de material ceràmic significatiu i representatiu dels recipients utilitzats al jaciment d'Aiguafreda de Dalt durant l'Antiguitat Tardana. En conjunt es tracta de materials d'ús domèstic i de funcionalitat com a vaixel·la de taula, amb les copes per beure, les escudelles per menjar i els recipients per a l'emmagatzematge de líquids, amb ampolles i flascons, etc.

La mostra estudiada dels vidres procedents d'aquest abocador de l'antiguitat tardana està formada per un total de **344** fragments, dels quals **160** corresponen a fragments amb forma i **184** corresponen a fragments informes, amb un nombre mínim d'individus (NMI) de **106** peces. Aquest grup de fragments, amb forma i el seu NMI, és el que ha esdevingut la base de l'estudi i ha permès establir les tipologies dels recipients.

Dins d'aquest conjunt estudiat tenim la presència de dos fragments de vidre anteriors, d'època romana imperial, que permeten individualitzar dues peces (**NMI: 2**) i que esdevenen un 1.8% respecte al total del vidre estudiat segons el NMI. Concretament es tracta d'un fragment de cos de bol, fos en motlle, de color translúcid blau marí, i que presenta dues línies incises gravades a la mola a la seva cara interna (**39**). Aquest petit fragment és diagnosticable com un bol del tipus "Grup D-linear cut bowls" de Grose³⁶⁴, datable dins de la segona meitat del segle I aC i inicis del segle I dC, en període tardo-republicà i d'August. El segon fragment és un informe originalment incolor i ara patinat, del tipus anomenat cristall, d'època romana altimperial, amb una línia horitzontal aplicada en relleu. Aquest fragment és atribuïble a un bol cilíndric Isings 85.

³⁶¹ Gómez *et alii* 2017.

³⁶² Tres tombes del jaciment han estat datades a partir de l'esquelet humà. Aquestes han proporcionat una forquilla cronològica entre 650-760 AD. Datacions calibrades a 2 sigmes; POZ-66748: 1320+/-30; POZ-66751: 1335+/-30; POZ-80450: 1295+/-30.

³⁶³ El vidre objecte d'estudi procedeix de les següents unitats estratigràfiques: UEs 1007, 1017, 1022, 1026, 1031, 1032, 1035, 1036, 1037, 1043, 1048, 1054, 1055, 1059, 1060, 1062, 1063, 1064, 1066, 1067, 1070, 1072, 1076, 1079, 1080 i 1084.

³⁶⁴ Grose 1979.

Així mateix, es conserven quatre fragments de vidre (**NMI: 3**) de l'antiguitat tardana, documentats en estrats medievals i moderns —i per tant, sense valor estratigràfic— que han estat afegits en el present apartat del vidre de l'antiguitat tardana, pertanyents a una escudella Foy 21a (**127**) i a tres copes Foy 23a (**124-126**).

-LES ESCUDELLES FOY 21A

Aquesta forma és identificada a partir dels fragments de les vores i en menor mesura dels fons, amb un total de **24** fragments i un NMI de **15** peces, que esdevenen un **13'8 %** del grup de l'antiguitat tardana (Taula 10).

Aquesta forma es un recipient obert, de perfil troncocònic baix, generalment sense carena i amb el fons lleugerament còncau o aplanat. Presenten unes dimensions força regularitzades, amb unes alçades d'entre 3 i 5 cm i uns diàmetres de boca màxims d'entre 20 i 22 cm. Tenim algunes vores, però, que presenten un diàmetre inferior entre 16 i 17 cm. El cos es generalment llis, si bé en alguns casos s'ha marcat en motlle mostrant costelles en relleu en disposició radial des del fons. Totes elles han estat elaborades en massa de diferents colors, Així tenim les següents categories:

-Vidre grogós (NMI: 2): Dues vores grogues, una primera d'onze cm de diàmetre (**1**), i una segona vora, potser de la mateixa peça (**106**).

-Vidre blau cel (NMI: 7): Set peces identificades, a partir de les vores, dues d'elles decorades amb costelles en relleu en espiral (**79 i 105**) i quatre de llises. (**25-26, 53, 55 i 63**).

-Vidre verd natural/clar (NMI: 2): Dues vores (**64 i 78**) i un fons (**119**).

-Vidre verd fosc/olivaci (NMI: 4): Tres vores llises (**27, 28 i 77**) i una quarta amb un fil blanc aplicat (**127**).

Aquest tipus de recipient s'assimila a la Forma Foy 21a, és a dir, escudelles o bols baixos, amb una datació genèrica entre els segles VI i VII. En el nostre cas serien les darreres produccions d'aquest tipus formal, amb la presència de dos individus de petit diàmetre i de color grogós, característics de la segona meitat del segle VI, mentre que els restants tretze individus, que constitueixen el gruix del grup, amb uns diàmetres entre els 17 i 22 cm i elaborats en colors blavosos i verdosos, serien datables dins de la primera meitat del segle VII.

-LES COPES DE TIJA BUIDA FOY 23

Aquesta forma és identificada a partir dels fragments de les vores i en menor mesura dels peus d'anell tubular, de les tiges buides i dels fragments de contenidor, amb un total de **79** fragments i un NMI de **67** peces que esdevenen un **61'5 %** del grup de l'antiguitat tardana (Taula 10). En aquest número hi comptabilitzem també les tres peces procedents d'estrats medievals i moderns —i per tant, sense valor estratigràfic—. Concretament es tracta de les peces **núm. 124, 125 i 126**.

Es tracta de copes (*hollow stem goblets*), amb un contenidor cilíndric de vora recta polida al foc, una tija buida i un peu d'anell tubular, amb un diàmetres màxims de boca que poden

oscil·lar entre els 6 i 9 cm, si bé s'observa una estandardització generalitzada entre els 70 i 80 mm. Els peus, la part més resistent, generalment d'anell tubular, presenten uns diàmetres entre 30 i 50 mm, amb una estandardització sobre els 4 cm. No conservem cap peça amb l'alçada determinable. Algunes d'aquestes copes presenten el cos del recipient marcat en motlle, amb costelles en relleu disposades en helicoïdal (**NMI: 16**) a tota la seva superfície, mentre que les peces restants (**NMI: 52**) presenten el contenidor llis.

S'hi observen tres variants formals, en funció de la forma que presenta el contenidor i el treball en calent de les vores. Les tiges i fons són iguals en totes elles. Aquestes són les següents:

-**Copa troncocònica de vora exvasada (NMI: 2)**: es conserven dues vores exvasades atribuïbles a aquesta varietat, ambdues de color verd clar (**13 i 126**)³⁶⁵.

-**Copa troncocònica de vora arrodonida reentrada (NMI: 64)**: Es tracta de diferents variacions d'un mateix tipus formal on la vora és sinuosa, en S, lleugerament reentrant i amb un lleuger engruïment del llavi (**4-8, 11-18, 30, 34-36, 44-49, 52, 55-58, 63, 65-69, 85-96, 103, 107-117, 120-121 i 123**)³⁶⁶.

-**Copa de vora exvasada engruïda diferenciada (NMI: 3)**: es tracta de vores arrodonides, diferenciades del cos mitjançant un engruïment del llavi. D'aquest tipus se'n conserven tres vores, una d'elles de color ambre (**10**) i les altres dues de color verd clar/verdós (**9 i 29**).

Els peus conservats, amb un total de 9 fragments³⁶⁷ (**23, 41, 49, 71, 75, 97-100**) són atribuïbles a les vores abans esmentades i, en conseqüència, no són quantificables com a individus. Aquests presenten una forma cònica, a partir de la qual s'iniciaria una tija buida, i tots ells presenten un anell tubular a la base. Els diàmetre màxim oscil·la sempre entre els 4 i 5 cm.

Cal destacar la varietat de colors, amb el groc (**NMI: 3**), el verd (**NMI: 43**), el blau (**NMI: 19**) i l'ambre (**NMI: 2**), que presenta aquesta forma i que datem estratigràficament en diferents jaciments catalans entre la segona meitat del segle VI (grogues) i el segle VII (verdes i blavoses). Aquestes darreres constitueixen el fòssil director dels contextos del segle VII al mediterrani occidental i oriental.

-LES COPES DE TIJA MASSISSA FOY 27

Una de les formes característiques del període visigòtic final són les copes de tija alta Foy 27. Es tracta de copes de peu engrossit treballat en calent, tija massissa i alta, llisa o bé amb un estriat helicoïdal elaborat per torsió i contenidor troncocònic de vora engrossida.

³⁶⁵ AdD'14-1007-92 i AdD'15-1040-4.

³⁶⁶ AdD'14-1007-78, 80, 81, 82, 83, 86, 90, 92, 93, 94, 97, 98 i 99, AdD'14-1016-7, AdD'14-1017-50, AdD'15-1022-32, 40, 41 i 42, AdD'15-1026-33, AdD'15-1031-6, AdD'15-1035-7, AdD'15-1043-15, 16, 17, 18, 19 i 20, AdD'15-1048-22, AdD'15-1060-15, 16, 17 i 18, AdD'16-1064-7, 19, 23, 24, 25 i 26, AdD'16-1067-26, 27, 28, 29, 30, 31, 32, 33, 34, 35, 36, 37, 38, AdD'16-1072-9, AdD'16-1079-18, 19, 20, 21, 22, 23, 24, 25, 26, 27 i 28, AdD'16-1080-7 i 8, AdD'16-1084-13, AdD'14-1020-5, AdD'14-1011-5.

³⁶⁷ Són les bases AdD'14-1007-102, AdD'14-1032-11, AdD'15-1043-21, AdD'16-1064-27, AdD'16-1066-7, AdD'16-1067-39, 40, 41 i 42.

Tenim un total de **5** fragments atribuïbles a aquest grup i un NMI de dues peces (**NMI: 2**) que esdevenen un **1'8 %** del total del vidre de l'antiguitat tardana. Identifiquem aquestes peces a partir dels fragments de les tiges conservades i els peus de vora engruixida i arrodonida. Les vores no són diagnosticables ja que poden confondre's amb les vores de les copes Foy 23. Alhora hem de tenir en compte que les tiges també podrien assimilar-se als recipients globulars o ungüentaris amb tija massissa identificats en diferents indrets de la península ibèrica i englobats sota la forma Gamó B2 (GAMO 1995). Les peces documentades són dos fragments d'una mateixa tija llisa de color blau cel (**24 i 74**) i un peu, potser pertanyent a la mateixa peça (**61**)³⁶⁸. També s'ha recuperat una segona tija massissa, estriada, de color verdós (**62**), a la que potser pertany un fragment de peu arrodonit del mateix color (**73**)³⁶⁹.

-ELS BOLS ÀPODES FOY 28 (*palm cup*)

Es tracta d'un grup de bols àpodes, molt abundants al món anglosaxó (*palm cup*) i merovingi-longobard i menys habitual a les àrees mediterrànies, i que també té representació a l'abocador d'Aiguafreda de Dalt. Es tracta de peces semiesfèriques, de vora alta exvasada, d'anell tubular, simple o engruixit, i de fons còncau lleugerament aplanat. En alguns casos poden presentar una decoració de costelles en relleu marcades en motlle.

En total s'han recuperat **8** fragments pertanyent a un mínim de set vasos (**NMI: 7**), que esdevenen un **6'4 %** del grup de l'antiguitat tardana (Taula 10). La seva identificació s'ha efectuat, com a la resta del conjunt, a partir de les vores conservades, observant-se com aquesta forma s'estandarditza amb una obertura màxima de vora entre els 10 i 11 cm de diàmetre. Els fons no són diagnosticables, només probables, ja que donat al grau de fragmentació d'aquests no podem diferenciar-los dels fons de les escudelles de la forma Foy 21a. S'observen tres variants entre elles a partir del treball de les vores:

-Vores tubulars: Amb dues peces identificades, una de color ambre (**10**) i l'altre de color verd-grogós (**72**).

-Vores simples: Amb tres peces identificables, totes elles de color verd-blau (**2-3 i 44**).

-Vores engruixides: Amb dues peces diagnosticables, força semblants a les vores de copa Foy 23. Es tracta de vasos de vora engruixida, un d'ells amb costelles marcades en motlle (**9 i 81**).

-LES AMPOLLES

Un dels recipients més habituals dels contextos de l'antiguitat tardana són les ampolles, entre les que destaquen les recuperades en contextos funeraris. Aquestes són presents en els àmbits d'habitació i en els vilatges d'època visigoda, si bé, a causa de naturalesa del vidre i la seva fragilitat, es troben molt fragmentades. Aquesta forma també ha estat documentada a Aiguafreda de Dalt, a un total **18** fragments pertanyent a un mínim de nou individus (**NMI: 9**), que esdevenen un **8'2 %** del grup de l'antiguitat tardana. Entre aquestes s'observa la presència

³⁶⁸ Dues tiges: AdD'14-1007-85 i AdD'15-1064-9. Fons: AdD'15-1060-21.

³⁶⁹ Tija AdD'16-1060-22. Fons: AdD'16-1064-22 .

de dos variants, les ampolletes de cos globular o flascons, i les ampolles de mitjanes dimensions de cos cilíndric. Aquestes variants són exposades a continuació:

-**Foy 25:** es tracta d'ampolles cilíndriques, de mitjanes dimensions, de fons aplanat, coll marcat i vora expandida arrodonida al foc. En alguns casos de la península s'han documentat una nansa de cinta aplicades al cos, i són assimilables al tipus Almoína I³⁷⁰. Aquesta variant és present amb **15** fragments pertanyents a un mínim de set vasos (**NMI: 7**). Així conservem les vores exvasades-expandides i arrodonides al foc de tres ampolles de color verd natural (**31, 51 i 122**) i unes altres quatre de color de color blau-verd (**19-21 i 32**). També conservem el fons aplanat de dues ampolles de color verd natural/olivaci (**42 i 84**), probablement atribuïbles a alguna de les vores esmentades.

-**Foy 26:** es tracta d'ampolletes de petites dimensions, tipus flascó o ungüentari, de fons cònic, cos esfèric, coll cilíndric i vora engruixida. Aquestes són assimilables als tipus Foy 26, variant Almoína II³⁷¹, i es troben en contextos de tota l'antiguitat tardana. Aquesta variant és present amb **3** fragments pertanyents a un mínim de dos vasos (**NMI: 2**). Així tenim una vora de flascó de color verd olivaci (**22**) i la vora fragmentada i termoalterada d'un segon flascó de color verd natural (**33**). També es conserva un fons cònic de color verd fort (**118**), potser pertanyent a la peça de la primera vora.

-LES LLÀNTIES

Una forma present a Aiguafreda de Dalt, de manera ocasional, són els llums d'oli o llànties (**NMI: 7**), que esdevenen un **6'4 %** del grup de l'antiguitat tardana (Taula 10), amb dues variants identificades: les llànties de tija buida en forma d'embut, i assimilables a la forma Crowfoot-Harden *type B2*, núm. 24-26 / Foy 22b, i les llànties còniques o cilíndriques triansades, assimilables a la forma Crowfoot-Harden *type C1-2*, núm. 40-41 / Foy 22c. Les formes documentades són les següents³⁷²:

-**Llàntia CH 24-26/Foy 22b:** Es tracta de un recipient troncocònic en forma d'embut, de contenidor exvasat o recte, amb la vora arrodonida al foc, amb un aprimament o estrangulament a mitja alçada, tot conferint-li una tija allargada, buida i de fons arrodonit o escanyat. En alguns casos, poden presentar una decoració marcada en motlle mitjançant costelles en relleu en estriat helicoidal.

Aquest grup és present amb **15** fragments pertanyents a un mínim de tres vasos (**NMI: 4**). Entre les peces documentades se'n destaca, per la seva singularitat, els fragments d'una mateixa peça que permeten restituir el perfil íntegre d'una llàntia de tija buida. Es tracta d'un vas de vidre verd natural (**82**), de cos cilíndric i vora exvasada, de llavi polit al foc, amb una tija llarga i buida, estreta, amb l'extrem elaborat per estrangulament, amb l'extrem del fons en forma de fil de vidre enrotllat al peu de la tija. Presenta una decoració profusa, de costelles en relleu marcades en motlle. Aquesta peça és singular perquè és l'única coneguda a hores d'ara

³⁷⁰ Ramón 2015: 28-29. També s'assimilarien al tipus IIB de Gamo, aquest però sense nanses. Vegi's Gamo 1995: 309, fig. 2, núm. 1.

³⁷¹ Ramón 2015: 29. També s'assimilarien al tipus Gamo 1C (Gamo 1995: 307-308, fig. 3, núm. 1-2).

³⁷² S'ha utilitzat la tipologia de Crowfoot, Harden 1931.

amb decoració estriada i perquè presenta el fons estirat amb un fil de vidre enrotllat a la tija, mentre que la resta conegudes a Catalunya presenten un fons bufat còncav o aplanat amb restes de puntill . Aquestes evidències tecnològiques ens indicarien que es tracta d'una peça importada, exòtica dins les peces conegudes a Catalunya.

La resta de peces documentades només són identificades a partir del fons de tija buida, donat que les vores són indistingibles de les copes de tija buida Foy 23. Així tenim tres fons, un de color blau-verd (50) i dos de color verd natural (101 i 104).

-Llàntia CH 40-41 / Foy 22c: Es tracta de un recipient de contenidor cilíndric, vora exvasada o recte, amb el llavi arrodonit al foc, de fons aplanat o cònic, amb tres nanses disposades simètricament al voltant del cos.

Aquest grup és present amb 3 fragments pertanyents a un mínim de tres vasos (NMI: 3), tot i que no podem descartar que alguna de les vores atribuïdes a la forma Foy 23a pugui pertànyer a la nansa o fons esmentats. Entre els materials documentats a l'àrea de l'abocador hi identifiquem una nansa de color blau cel (83), un fons aplanat blau-verd (76) i un informe blau-verd amb un fil o llàgrima de la nansa vertical de suspensió (102).

D. CONCLUSIÓ

El vidre de l'antiguitat tardana procedent d'un àmbit d'abocador a l'aire lliure, amb un total de 349 fragments i un mínim de 109 individus, denota una ocupació intensiva de l'espai durant el segle VII. La presència d'alguns tipus recipients (Foy 21a-grogós i Foy 27) podria allargar la forquilla cronològica dels materials entre finals del segle VI i inicis del segle VIII. En la següent taula podem veure la presència del tipus formals amb els seus respectius percentatges:

Forma	NMI	%
Foy 21a	15	13,8
Foy 23	67	61,5
Foy 27	2	1,8
Foy 28	7	6,4
Ampolles	9	8,2
Llànties	7	6,4
Residual Romà	2	1,8

Taula 10. Vidre de Sant Martí (Aiguafreda de Dalt). Percentatge dels grups formals

En ella s'observa com la relació de les copes es de 2/3 del total dels recipients de vidre del jaciment, mentre la resta de formes són poc representades. Aquesta dinàmica és la mateixa que s'observa en la resta de jaciments del segle VII estudiats.

Així, el conjunt de vidres de l'antiguitat tardana indica l'existència d'un assentament o poblat associat a l'abocador, amb abundant registre vitri característic d'un lloc d'habitació, del que en són un bon exemple les escudelles (Foy 21a) i les copes (Foy 23). Així mateix la presència de dos tipus diferents de llànties de vidre, coetànies, podria constituir l'indici de l'existència d'un

edifici religiós o església, tot i que aquest tipus de llànties també es documenten en àmbit civils.

L'abocador d'Aiguafreda de Dalt esdevé doncs, un dels millors contextos vitris dels segle VII documentats a la Tarraconense i pot paral·lelitzar-se amb d'altres contextos, com són els de Can Gambús 1 (Sabadell) i els del barri de l'antiguitat tardana documentat al carrer Sant Honorat 3 (Barcelona).

035. Can Terrés (La Garriga, Vallès Or.)

A. EL JACIMENT

La vil·la romana de Can Terrés es localitza al sud de l'actual nucli de població de La Garriga (Vallès Oriental), en una ampla terrassa fluvial a l'esquerra del riu Congost, delimitada per dues torrenteres. El jaciment és conegut des de mitjan segle XIX, i ha estat objecte de nombroses intervencions arqueològiques de diversa índole, de la que només en interessa l'excavació de l'any 1995, efectuada sota la direcció de M. Tenas i Ll. Vila³⁷³.

En aquella intervenció es va efectuar un sondeig, anomenat S.1, en el que es van identificar dues estances d'una mateixa construcció (àmbits A i B), segellades per un nivell d'enderroc amb abundants cendres que va ser interpretat com un nivell d'incendi tot i que, vist el registre, s'ha d'interpretar com la conversió de les dues estances en una àrea d'abocador domèstic³⁷⁴. Els materials associats permeten datar aquest nivell d'abocador, entre finals de segle IV i la primera meitat del segle V.

B. ELS CONTEXTOS ARQUEOLÒGICS

De l'estrat d'abocador esmentat (UE 4) es va recuperar un registre material amb abundant ceràmica, vidre i fauna³⁷⁵. Entre les ceràmiques fines es va recuperar ARS-D, amb les formes Hayes 61A, 61B, 67, 81 i 91B, i dues llànties Atlante VIII. Un fons és atribuïble a una peça Hayes 67 i presentava una decoració impresa d'estil Ai de Hayes.

La ceràmica africana de cuina hi era present amb les formes de tapadores (Hayes 182 i 196) i cassoles (Hayes 23B i 197), algunes d'elles clarament residuals al context. La ceràmica comuna era present amb gerres, plats i gibrells de producció presumiblement local/regional, tot i que un morter de ceràmica comuna va ser identificat com una importació africana. La ceràmica de cuina era el grup majoritari, amb olles i cassoles elaborades a mà i a la torneta de producció local/regional. Entre les àmfors només s'hi identificava una vora d'àmfora bètica Keay 13.

El context presenta els materials característics d'un abocador domèstic d'una vil·la rural, i la totalitat d'aquests, s'hauria de datar dins de la primera meitat del segle V.

³⁷³ Vila, Tenas 1995.

³⁷⁴ Tenas, Vila 1997.

³⁷⁵ Tenas, Vila 1997: 58-60.

C. EL VIDRE

En total es conserven **55** fragments de vidre de la intervenció de l'any 1995, atribuïbles a un número mínim d'onze peces (**NMI: 11**)(Vol. II, Làm. 90).

La vaixel·la vítria identificada està formada per tres escudelles Isings 116 de color verd oliva (2-4) i un fragment d'una altra escudella, de color verd clar, decorada amb motius gravats a la mola d'oves amb línies horitzontals (10). El següent grup identificable és format per quatre gots ovoides Isings 96, també elaborats en color verd oliva (5-8). Les darreres peces identificades són una vora d'ungüentari blau cel (9), una nansa de gerra Isings 120 de color verd oliva (no il·lustrada) i una vora de llavi arrodonit i engruixit, pertanyent a un bol obert de vidre incolor. Aquesta darrera és possible que es tracti d'una peça residual dels segle II-III dC, assimilable al tipus **IN 158** (AR 75) (1).

D. CONCLUSIÓ

El conjunt dels vidre recuperats al Sondeig 1 (Àmbits 1 i 2) de l'any 1995 a la vil·la de Can Terrés proporciona un registre vitri atribuïble a una vivenda o vil·la, amb quatre escudelles Isings 116, quatre gots Isings 96, una gerra, un ungüentari i un bol (aquest darrer potser residual), característics d'una vaixel·la domèstica de la primera meitat del segle V.

036. Ca l'Estrada (Canovelles, Vallès Or.)

A. EL JACIMENT

Aquest es localitza en un suau pendent del vessant sud del turó on s'erigeix l'església romànica de la parròquia de Sant Feliu de Canovelles, a la dreta de la riu Congost. Va ser excavat amb caràcter preventiu durant els anys 2004 i 2005, sota la direcció de Pablo Martínez.

En total es van identificar nombroses estructures datades des del neolític antic fins a l'actualitat, de les que només ens interessen les de la Fase 2, datades en l'antiguitat tardana i en l'època medieval. En les diferents publicacions que s'han efectuat d'aquest jaciment³⁷⁶, s'han proposat les següents fases —amb una numeració dislèxica—:

1. Fase CE-IIA (s. V-VI). Dues sitges, cinc fosses i una tomba. D'una de les estructures s'efectuà una datació de ¹⁴C, esmentada en un article sobre el jaciment³⁷⁷.
2. Fase CE-IIB (s. VII). Rases-canalització i restes de fonamentacions de vuit murs.
3. Fase CE-IA (s. X-XII). Un pou d'aigua, dos grans retalls, amb forats de pal i 22 sitges.
4. Fase CE-IB (s. XIII-XIV). Dues sitges.

³⁷⁶ Fortó *et alii* 2006; Fortó *et alii* 2007; Fortó *et alii* 2009; Fortó *et alii* 2011.

³⁷⁷ Fortó *et alii* 2011: 120. Diuen "una datació de ¹⁴C realitzada sobre un carbó recuperat del rebliment de la gran fossa FS-117, que va donar una data de 1600±30 que calibrada al 95,4% suposaria una forquilla entre el 400-540 dC".

Un cop revisat tot el material i l'estratigrafia associada cal canviar aquestes atribucions. Així només podem definir i agrupar les estructures en les següents fases:

1. Antiguitat tardana (s. VII). Granja amb dues cabanes tipus *grubenhäuser*, i dues sitges. Sistema de canalitzacions d'aigua, potser d'horta, coetani.
2. Període Carolingi (s. IX-X). Estructures d'un mas amb sitges associades.
3. Període Feudal (s. XI-XIII). Estructures d'un mas amb sitges associades.

B. ELS CONTEXTOS ARQUEOLÒGICS

Només en interessa el rebliment del retall de la gran cabana tipus *grubenhäuser* (FS-117), la UE 1418, de la que es van recuperar nombrosos fragments d'olles i cassoles de ceràmica de cuina, de cuita reductora i elaborades al torn, algunes d'elles amb decoració de feixos incisos horitzontals a tinta. També es van recuperar els fragments de cos, amb les nanses, d'una àmfora africana (sense vora) assimilable als tipus Keay 61 o 62. A la resta de les estructures d'aquesta fase es van recuperar ceràmiques de cuina reduïdes i una gerra de ceràmica comuna oxidada decorada amb línies incises horitzontals i meandriformes³⁷⁸. El conjunt del material ceràmic recuperat és datable, per paral·lels, dins del segle VII, i és idèntic al recuperat a l'abocador de Sant Martí (Aiguafreda) i als contextos ceràmics de la Fase II de Can Gambús 1 (Sabadell)³⁷⁹. La datació de ¹⁴C esmentada anteriorment ha de ser utilitzada com a *terminus post quem*³⁸⁰.

C. EL VIDRE

En total es conserven **12** fragments de vidre de la intervenció 2004-2005, atribuïbles a un número mínim de cinc peces (**NMI: 5**).

Entre aquests s'hi identifica una vora d'escudella Foy 21A, de grans dimensions i de color verd natural (1), i una vora d'una segona escudella, grogosa (2). Els altres tres individus identificables ho són a partir de les vores de tres copes diferents de color verd clar, de la forma Foy 23a.

D. CONCLUSIÓ

Les estructures i materials documentats a Ca l'Estrada permeten identificar un petit nucli, identificable com una granja, datable dins del segle VII. Tenint en compte la parcialitat de l'excavació i la proximitat de l'església de Sant Feliu, documentada des de el segle XI, es probable que aquest formi part o estigui vinculat a un nucli més extens, potser un vilatge de l'antiguitat tardana. El vidre recuperat és l'habitual en els contextos domèstics del segle VII.

³⁷⁸ Fortó *et alii* 2011: 121, fig. 8, núm. 16.

³⁷⁹ Roig, Coll 2012c.

³⁸⁰ La datació de ¹⁴C del carbó vegetal esmentada abans ha d'utilitzar-se com un *post quem*, ja que només data la mort de l'arbre que va ser utilitzat com a llenya al rebliment de l'estructura FS-117. S'ha de tenir en compte que durant el període visigòtic les estructures i runes de les vil·les romanes són desmantellades o reaprofitades sistemàticament, entre elles les cobertes amb *tegulae* i les bigues de fusta.

037. El Pla del Serrador (Les Franqueses, Vallès Or.)

A. EL JACIMENT

Aquest jaciment és un replà suau, al marge esquerre del riu Congost, localitzat al terme municipal de Les Franqueses del Vallès (Vallès Or.) i a pocs quilometres del casc antic de la *mansio Semproniana* (Granollers). Aquest va ser excavat de manera preventiva l'any 2004, sota la direcció de Vanessa Muñoz, excavació de la que se'n va publicar un article monogràfic³⁸¹.

En total es van identificar 77 estructures des de la prehistòria fins l'actualitat, de les que només en interessaven les de l'antiguitat tardana³⁸². Concretament es van identificar 66 estructures medievals, que es van perioditzar de la següent manera³⁸³:

1. **Sub-Fase 1 (S. VII-VIII)**. Amb 23 estructures documentades³⁸⁴, amb tres retalls-fosses (E.11, 16 i 46), 19 sitges/cubeta i una estructura de combustió (E.21).
2. **Sub-Fase 2 (S. IX-XI)**. Amb 34 estructures documentades³⁸⁵, essencialment sitges.
3. **Fase Indeterminada (Època Medieval)**. Un total de 9 estructures no presentaven materials susceptibles de datació, tot i la seva atribució contextual a l'època medieval³⁸⁶.

B. ELS CONTEXTOS ARQUEOLÒGICS

Ens interessaven els contextos de l'antiguitat tardana, amb escassos fragments de vidre. Es tracta de les estructures 1, 4, 7, 8, 19, 26 i 46. Una de les estructures (E.4) és atribuïda a la fase 2 a l'article monogràfic, però els materials ceràmics són característics d'època visigoda. Així mateix un fragment de vidre procedeix d'una estructura no datada (E.1). A partir de la ceràmica i el vidre, caldria adscriure-la ambdues estructures a la Fase 1.

Es van efectuar dues datacions radiocarbòniques sobre fragments de fauna (Taula 11), una d'una estructura d'època visigoda (E.46) i l'altra d'una estructura d'època carolíngia (E.70).

Pla del Serrador -datacions ¹⁴ C						
E.46-c4-42	Fauna	POZ-10417	1285 ± 35 BP	AMS	AD 660-810	95,4 cal 2σ
E.70-c4-3	Fauna	POZ-10419	1135 ± 30 BP	AMS	AD 780-990	95,4 cal 2σ

Taula 11. Datacions de ¹⁴C del Pla del Serrador (Les Franqueses del Vallès)

³⁸¹ Muñoz 2007.

³⁸² Muñoz 2005.

³⁸³ Segons Muñoz 2007: 535, les estructures medievals eren 64. Posteriorment, a Fortó *et alii* 2009: 264, la mateixa autora (i autors de l'article) esmenten 67 estructures medievals.

³⁸⁴ Muñoz 2007. Es tracta de les Est.6, 7, 8, 12, 14, 15, 16, 17, 18, 19, 20, 21, 23, 25, 26, 27, 28, 34, 40, 42, 46 i 69.

³⁸⁵ Muñoz 2007: 543. Es tracta de les Est.2, 3, 4, 31, 32, 33, 35, 36, 37, 38, 39, 43, 48, 49, 50, 51, 52, 53, 54, 55, 56, 57, 58, 59, 60, 61, 65, 66, 67, 68, 70, 71, 72 i 73.

³⁸⁶ Muñoz 2007. Es tracta de les Est.1, 13, 24, 30, 34, 40, 41, 44 i 47.

El registre ceràmic és molt homogeni, i es caracteritza per la presència única i exclusiva de ceràmica de cuina reduïda elaborada al torn, amb olles i cassoles de vores motllurades, algunes d'elles decorades amb feixos d'incisions horitzontals paral·leles elaborades a pinta. També es documenta, amb una presència molt baixa, ceràmica comuna oxidada elaborada al torn. No s'hi van documentar ceràmiques fines ni àmfores si no és com a material residual de períodes anteriors³⁸⁷. A partir dels paral·lels immediats de l'entorn comarcal i regional, amb ceràmiques de factura i decoració idèntica³⁸⁸, cal datar tota la ocupació de Fase 1 dins del segle VII, preferentment en la seva primera meitat o vers mitjan de segle. La datació dins del període 660-810 AD (POZ-10417), la restringiríem, a partir del registre ceràmic, al moment final de l'assentament, entre mitjan del segle VII i inicis del segle VIII.

C. EL VIDRE

En total es conserven **7** fragments de vidre de la intervenció de l'any 2004, atribuïbles a un número mínim de sis peces (**NMI: 6**).

Entre aquestes s'hi identifiquen un mínim de tres escudelles de vidre grogós, concretament dues vores (1-2) i un fons amb l'empremta del puntill (3). La resta de fragments amb forma són atribuïbles a tres vores de copes Foy 23a, una de color grogós (4), i dues de color verd natural (5-6).

D. CONCLUSIÓ

A partir de la distribució i la natura de les estructures, i dels materials associats, cal identificar el Pla del Serrador com una granja de l'antiguitat tardana, localitzada a les immediacions del nucli de Granollers. La presència d'escudelles Foy 21a de vidre grogós seria atribuïble al moment inicial de la granja, cap a mitjan o final de segle VI, i les tres vores de copes Foy 23a són atribuïbles a l'ocupació d'aquesta durant el segle VII. No s'hi observen materials posteriors i l'ocupació d'època carolíngia —sense vidre—, és atribuïble a un mas dels segles IX-X.

038. C/ Gaietà Ventalló (Mollet, Vallès Or.)

A. EL JACIMENT

El jaciment del solar c/Gaietà Ventalló es localitza al casc antic del poble de Mollet del Vallès (Vallès Or.), a pocs metres de l'església parroquial de Sant Vicenç de Mollet. El jaciment en si està format per un seguit de sitges excavades al substrat geològic, d'època altmedieval (s. XII-XIII), pertanyents probablement a l'àmbit de la sagrera. Juntament amb els materials medievals es va identificar la presència de diferents materials ceràmics i de vidre pertanyents a

³⁸⁷ A la E.46 es va identificar un fragment d'estampillada ox-paleocristiana, rodat (Muñoz 2005, Annex 5-Dibuix de materials, lám.17, PS(02)-46-6-1), que és en realitat un fragment de fons d'ARS-D, estil Hayes Aii. D'aquesta estructura també es van recuperar un fragment informe àmfora africana i dos fragment informes d'àmfores sud hispàniques.

³⁸⁸ Com les de Can Gambús 1 (Sabadell). Vegi's Roig, Coll 2012c.

l'antiguitat tardana, que indiquen l'existència d'un assentament en aquest indret. El jaciment va ser excavat, amb caràcter preventiu, en dues campanyes (2010 i 2012) sota la direcció de J. Roig³⁸⁹.

B. ELS CONTEXTOS ARQUEOLÒGICS

Com s'ha dit anteriorment, els materials arqueològics recuperats al jaciment es troben fora de context i, per tant, només ens referim a ells pel seu valor intrínsec, que ens permet documentar la presència d'un assentament al voltant del turó on s'ubica l'actual església parroquial. Els materials identificats a les sitges del període feudal i pertanyents al període de l'antiguitat tardana es restringeixen a fragments informes de ARS-D, DS.P. gris, un pivot d'àmfora bètica Keay 13 i a vores d'olles i cassoles de ceràmica de cuina reduïda elaborada al torn, datables dins de l'antiguitat tardana (s. V-VII).

Els fragments de vidre, tots ells pertanyents a l'antiguitat tardana, procedeixen de les sitges medievals S.6 (UE 56), S.7 (UEs 58 i 77), S.8 (UE 60), S.12 (UE 68) i S.13 (UE 70).

C. EL VIDRE

En total es conserven **17** fragments de vidre de la intervenció 2010-12, atribuïbles a un número mínim de sis peces (**NMI: 6**)(Vol. II, Làm. 90).

Seguint l'ordre cronològic establert en les altres produccions de vidre estudiades, distingim les següents peces:

-Una vora d'escudella en color verd oliva, de vora secant, forma Isings 116 (s. V).

-Una vora d'escudella en color verd aigua, amb un fil de vidre blanc aplicat en calent anellant la vora, forma Foy 21a (finals s. V-primer terç s. VI).

-Dues vores d'escudelles de vidre grogós, forma Foy 21a, i un fons de peu anular de copa grogosa, Forma Foy 23a (s. VI).

-Una vora de copa de vidre verd natural, forma Foy 23a (s. VII).

D. CONCLUSIÓ

La presència de vidre (i ceràmica) en el conjunt d'unes sitges del període comtal (s. XII-XIII) permet localitzar l'existència indirecta d'un assentament de l'antiguitat tardana (s. V-VII) a les immediacions de l'església parroquial de Sant Vicenç de Mollet. Els materials, si bé en un context estratigràfic posterior, ens permeten situar l'àrea de distribució d'aquestes produccions i la difusió dels diferents tipus formals de vidre a l'àrea estudiada.

³⁸⁹ Roig *et alii* 2014.

039. Can Cabassa (Sant Cugat del Vallès, Vallès Occ.)

A. EL JACIMENT

El jaciment de Can Cabassa és una vil·la romana excavada en extensió entre els anys 2000 i 2008, localitzada al nord-est del terme municipal de Sant Cugat. La primera campanya d'excavació, entre els anys 2000 i 2002, va ser dirigida per P.-LL. Artigues, A. Fernández i C. Ferrer, i la segona campanya de l'any 2008, va ser dirigida per P.-Ll. Artigues³⁹⁰.

De totes les estructures documentades en aquest paratge arqueològic, totes elles inèdites, se n'ha efectuat una sistematització provisional, de la que se'n pot establir la següent periodització:

Fase 1. Prehistòria: Una sitja (S.1175)

Fase 2. Període romà-republicà (s. II-I aC): Tres sitges ibèriques tardanes (S.761, 1219 i 1221).

Fase 3. Període romà altimperial (s. I-III dC): Dos *lacus*, diferents forns metal·lúrgics i un forn de ceràmica. Presència d'abundant material ceràmic del període altimperial en context posterior degut a la reconstrucció de la vil·la al segle IV.

Fase 4. Període romà baiximperial (s. IV-V). Construcció d'una vil·la (s. IV) de planta ortogonal amb peristil³⁹¹ i una *pars rústica* annexa, amb un pati central i habitacions perimetrals, amb premses, magatzem de *dolia* (cel·la vinària), un moll de càrrega/descarrega i un *stabulum*. Presència de sitges³⁹². Necròpolis baiximperial dels propietaris, amb un mausoleu (26 enterraments) al sud-est de la vil·la i una altra necròpolis agrupada, probablement dels treballadors (62 enterraments), al sud-oest.

Fase 5. Vilatge d'època visigoda (s. VI-VIII) que reutilitza part de les dependències de la *pars rústica*, ocupant els espais perimetrals de la vil·la baiximperial. Estructures d'habitació tipus *grubenhäuser* i un mínim de 300 sitges coetànies³⁹³. Algunes de les

³⁹⁰ Artigues, Fernández, Ferrer 2003; Artigues 2011.

³⁹¹ Són el que l'arqueòleg anomena set habitacions, molt arrasades i sense estratigrafia (Artigues 2011: 14), que articulen les estructures posteriors del segle IV. La interpretació i descripció de les fases, –i de la mateixa estructura arquitectònica de la vil·la–, és confusa. Les planimetries no presenten cap element gràfic o tipogràfic que permeti una identificació satisfactòria de les estructures exhumades. Vegis Artigues 2011.

³⁹² Es van documentar un total de 65 sitges atribuïdes al baix imperi (Artigues 2011: 15). Un cop revisat el material conservat, cal datar-les gairebé totes entre els segles VI i VII. Algunes altres atribuïdes a aquest període (s. IV-V) semblen latrines.

³⁹³ En un article publicat pel director de les excavacions (Artigues 2011) s'atribueixen les sitges al període baiximperial o simplement no es daten ni s'esmenten, mentre proposa una pervivència de les estructures de la vil·la al segle VI. És una atribució basada en la identificació única i exclusiva de les ceràmiques fines, àmfores i ceràmica de cuina africana en els contextos. Les ceràmiques reduïdes de cuina i el vidre daten gairebé totes les estructures tipus sitja en els segles VI i VII. Així mateix la identificació de les formes d'ARS-D Hayes 103 (UE 470) i 107 (UE 884) en estrats de la vil·la és degut a una classificació errònia, ja que vistos aquests dos únics fragments, es tracta, respectivament, d'una forma Hayes 80B/99 i d'una forma Fulford 72 (Hayes 58/78) decorada en estil Aiii, amb el motiu Hayes 19, coetànies als estrats on es localitzen, datables de mitjan-final segle V.

sitges contenen inhumacions en DHA-ENF, amb 11 individus humans abocats o llençats³⁹⁴.

B. ELS CONTEXTOS ARQUEOLÒGICS

El jaciment i les estratigrafies associades a les estructures han de ser revisades amb profunditat, donat que no es va efectuar un estudi analític del registre material en el seu moment i, en general, tots els estrats van ser datats a partir de la identificació de les ceràmiques fines més evidents³⁹⁵. És per això que hem agrupat els materials vitris en tres grans períodes: els vidres altimperials, els baiximperials i els de l'antiguitat tardana, respectant però la procedència en unitats estratigràfiques, ja que aquestes són les úniques que proporcionen una cohesió interpretativa de la memòria d'excavació de la intervenció 2000-2002. Es prescindeix de la datació que van proposar els excavadors pels estrats, en molts casos molt mal datats.

Per contra, la memòria de la intervenció de l'any 2008 és molt correcta, i se'ns presenten les estructures ordenades amb els seus estrats associats, els materials que contenen i la seva proposta de datació. En aquest darrer cas hem optat per presentar els vidres per unitats estratigràfiques documentades. Tot i això, hi ha vuit contextos que cal remarcar per la seva singularitat i qualitat³⁹⁶. Es tracta de:

1. Retall UE 288 (Forns): És un gran retall vinculat a quatre forns —suposadament de material edilici o ceràmica— localitzats en el seu perímetre, reblert per tres estrats diacrònics (UEs 191, 286 i 665). D'aquests es conserven fragments d'ARS-C Hayes 50 i d'ARS-D formes Hayes 58B, 59 i 61. Procedents del darrer estrat (UE 286) es van recuperar dues monedes, concretament dos AE3, una de l'emperador Constans (337-350 dC) tipus *Gloria Exercitus* i l'altra de l'emperador Constantí o Constans, seca d'*Arelatum* i tipus *Gloria Exercitus*. La datació dels dos darrers nivells de rebliment (UEs 191 i 286) ha de ser dins de la segona meitat del segle IV³⁹⁷.

2. Retall E.28: Es tracta d'un gran retall (una borda o *mapalia* semi-enfonsada), reblert amb nombrosos estrats diacrònics (UEs 1006, 1033, 1118, 1144 i 1204). En aquests es van recuperar fragments d'ARS-D formes Hayes 59, 61, 67 i 91B, un fragment d'àmfora Lusitana 16b-c i quatre monedes, concretament dos AE3 Constanci II, seca *Lugdunum* i *Arelate*, 355-360 dC),

³⁹⁴ Artigues 2011: 19.

³⁹⁵ Actualment, l'arqueòleg J. Roig ha estudiat tot el material ceràmic conservat d'ambdues excavacions per a la seva tesi doctoral sobre el poblament de l'antiguitat tardana a Catalunya. Agraïm les facilitats que ens ha donat per consultar l'estudi que ha efectuat sobre els materials i estructures d'aquest jaciment.

³⁹⁶ El retall UE 288 (rebliment ues.191, 286 i 665), i les ues.758, 884, i les sitges UE 1535 (rebliment UE 1536) UE 1659 (rebliment UE 1658) pertanyen a la intervenció arqueològica dels anys 2000-2002. Els retalls E.28 (ues.1006, 1033, 1118, 1144 i 1204), E.48 (ues.1054, 1093, 1094 i 1268), E.68 (UE 1141) pertanyen a la intervenció de l'any 2008.

³⁹⁷ Hi ha una contaminació molt clara, de materials de la segona meitat del segle VI a l'estrat UE 191. A la memòria s'esmenta que la negativa o retall dels forns (R.288) talla a tres sitges (S.714, 742 i 801) i a un altre retall (R.612). Vistos els materials ceràmics i vitris cal datar les sitges i retall tallat, dins del segle VI-VII; per tant no es van identificar correctament les relacions estratigràfiques d'aquestes estructures i es van definir posteriorment, després d'haver extret alguns nivells del retall general del forns (R.288), amb la consegüent mescla dels materials de diferents períodes.

dos AE4 d'imitació (un de *Treveris*, 347-348 dC) i un *minimi* de la segona meitat del segle IV³⁹⁸. L'estrat s'hauria de datar dins de la segona meitat avançada del segle IV, probablement al darrer terç (370-400 dC).

3. Magatzem de *Dolia*, estrat d'abandonament (UE 758): És un estrat de terra, generat durant o amb posterioritat a l'espoli de les *dolia* del magatzem de la cel·la vinària de la vil·la, i que cobreix gran part de l'àmbit. En aquest es van documentar dos plats de DS.P. grisa Rigoir 1 i tres bols Rigoir 3, tres àmfores bètiques Keay 13A i 13C-D, una africana Keay 25 i una oriental LRA1, a més de ceràmiques de cuina reduïdes amb olles i cassoles, algunes de vores motllurades. Cal remarcar que un plat de DS.P. remuntava amb fragments de la mateixa peça procedents de la UE 884. El conjunt de tots els materials proporciona una datació dins de la segona meitat del segle V, preferentment dins del tercer quart (450-475) donada l'absència de materials de finals de segle.

4. Pati Central, anivellament (UE 884): És un estrat d'abocador i abandonament del pati central de la *pars rústica* de la vil·la. En aquest es van documentar: ARS-C tardana forma Hayes 85, ARS-D, formes Hayes 61B, 76, Fulford 72 (Hayes 58/78) i 91A-B; DS.P. gal·les i regionals catalanes formes Rigoir 1, 8 i 18; dues llànties Atlante VIII; àmfores bètiques Keay 13A, 13C-D i 23; àmfores africanes Keay 7/25B, 35A, 36B, 41; i àmfores orientals LRA1-Kellia 169, a més de morter de ceràmica de cuina africana i ceràmiques reduïdes de cuina locals/regionals, amb abundants olles i cassoles. El conjunt dels materials proporciona una datació de la segona meitat del segle V, probablement entre els anys 450-475, donada l'absència de materials de filiació cronològica posterior.

5. Sitja 1535: És una sitja reblerta amb únic estrat (UE 1536), del qual es van recuperar fragments de ceràmica entre els quals trobem una vora de DS.P. grisa Rigoir 18 i una vora d'àmfora bètica Keay 13C-D. També es va recuperar una moneda AE2 de Magnus Maximus (383-388 dC) seca d'*Arelatum*. Tots els materials són datables dins del segle V.

6. Retall E.68 (rebliment UE 1141): Retall de funcionalitat indeterminada reblert amb un únic estrat d'abocador, amb abundant ceràmica. Entre el material es van recuperar alguns fragments residuals de TSH tardana, forma Ritterling 8 i d'ARS-D formes Hayes 58B i 59, rodats. Les peces coetànies a la formació de l'estrat eren una vora d'ARS-C tardana Fulford 27 i dues formes de DS.P. local/regional catalana que imiten les formes Rigoir 6 i 16, ambdues estampillades. El gruix del material ceràmic era format per ceràmiques de cuina reduïdes elaborades al torn, essencialment olles i cassoles de formes diverses. El conjunt en la seva globalitat s'ha de datar entre el darrer quart del segle V i el primer terç del segle VI (475-530 dC).

7. Retall E.48 (rebliment UE 1094): Retall de funcionalitat indeterminada reblert amb diferents estrats (UEs 1054, 1093, 1094 i 1268). Es varen documentar un fragment de TSH tardana forma Ritterling 8 i una vora d'ARS-D Hayes 67, rodats i residuals. El gruix del material és format per

³⁹⁸ A l'estudi numismàtic es proposa una datació *post quem* 381 per a la formació del conjunt numismàtic. Vegi's Teixell 2011.

olles i cassoles de ceràmica reduïda al torn, datables per paral·lels a Can Gambús 1 (Sabadell) entre mitjan i final del segle VI (530-600 dC)

8. Sitja 1659: És una sitja amb un únic estrat de rebliment (UE 1658), del qual es van recuperar fragments d'olles de ceràmica reduïda de cuina elaborada al torn i decorada amb feixos de línies incises a tinta. Datable, a partir dels paral·lels ceràmics del vilatge de Can Gambús 1 (Sabadell), dins de la primera meitat del segle VII.

C. EL VIDRE

En total es conserven **1298** fragments de vidre de la intervenció 2000-2002, atribuïbles a un número mínim de tres-centes trenta-nou peces (**NMI: 339**)(Vol. II, Làm. 91-110). De la intervenció de l'any 2008³⁹⁹ es conserven un total de **292** fragments pertanyents a un mínim de vuitanta-nou peces (**NMI: 89**)(Vol. II, Làm. 111-114).

Entre els vidres d'època imperial, procedents de contextos altimperials, i també com a elements residuals en contextos posteriors⁴⁰⁰, tenim un mínim de cent vint-i-quatre peces (**NMI: 124**). Entre les peces més antigues es conserva un fragment de braçalet de vidre blau marí amb incrustació de fils blancs, que tan pot ésser una peça del període Ferro II (l'anomenat vidre "celta") com una peça romana (13). No es conserva cap fragment de vidre mosaic o policrom altimperial, essent les primeres peces documentades datables entre mitjans i la segona meitat del segle I, com són un fragment de cos de bol de costelles de color ambre, bufat en motlle, tipus *Zarten Rippenschalen* ls. 17 (336), una vora de copeta carenada incolora ls. 2 (44) i un fons de got verd fosc ls. 12 (53).

Ja més tardanes, i atribuïbles a la segona meitat del segle I o inicis del segle II i procedents de quatre estrats (**UEs 1403-1476-1488-1525**) es conserven una *trulla* blau-verd ls. 75 (101), dos vores de *modiolus* blau-verd ls. 37 (93 i 102) i un *cantharos* verd maragda ls. 38 (94), a més de fragments d'ampolles de color verd-blau, de cos quadrat ls. 50 (95) o cos cilíndric ls. 51 (99), vasos amb línies horitzontals gravades i incises al torn IN 26/32/36 (100 i 103), a més d'un fons de bol de peu massís aplicat (96) i una vora tallada de vas (98).

Amb una datació més ampla, entre mitjan del segle I tot el segle II, i procedents de diferents estrats, trobem vasos de colors naturals verdosos o blavosos, com els bols de vora tubular ls. 44 (NMI: 8)(1, 4, 5, 9, 10, 25, 74, 83, 84 i 120), bols de vora exvasada ls. 42 (NMI: 10)(35-36, 46, 49, 67, 69-72, 82 i 193), un plat de vora arrodonida assimilable a la forma ls. 43 (34) i dues vores tubular de plat/safata ls. 45 (12 i 272).

Altres formes documentades són quatre *modiolus* ls. 37, de color blau cobalt (14), blau-verd (6 i 212) i incolor-grogós (22) i un fons de got blau-verd amb depressions ls. 32 (20).

³⁹⁹ Les 213, 927, 1178 i 2000 són d'època contemporània i presenten alguns vidres (9 fragments) del segle XIX i XX.

⁴⁰⁰ S'ha de revisar la estratigrafia de tot el jaciment, ja que molts vidres procedeixen d'estructures de l'antiguitat tardana, mal datades. Les unitats estratigràfiques amb vidres altimperials són les UEs 115, 117, 135, 141, 162, 171, 181, 228, 396, 415, 469, 542, 549, 555, 578, 561, 601, 665, 750, 798, 854, 872, 883, 886, 888, 910, 927, 942, 944, 962, 980, 993, 994, 1000, 1002, 1009, 1010, 1020, 1024, 1115, 1229, 1400, 1403, 1476, 1488, 1525 i 1894. Les ues.469 i 962 presenten els vidres en diferents làmines, i només ens referim al vidres altimperials en aquesta nota.

La següent generació de vidres són els datables dins del segle II avançat i inicis del segle III, amb peces incolores, entre les que trobem plats **IN 133/134** (AR 13.1 i AR 13.2) (31-33), **IN 142** (AR 16.1)(324), safates **IN 130** (AR 18)(88) i **IN 131** (AR 19)(78), un got de peu dentat **IN 39** (AR 198), una vora triangular de plat **IN 161** (61) i una vora de got amb línies incises **IN 26/32/36** (254).

Són també presents els bols cilíndrics decorats amb fils de vidre ls. 85, alguns incolors (27 i 75) i d'altres de color blau-verd (52, 68 i 80), i les copes incolores de peu diferenciat o tija globular ls. 86, també amb algunes incolores (66, 89, 123 i 253) i una verd-blau (37). Se'n destaca un fragment de cos cilíndric, probablement de contenidor de copa ls. 86, que conserva restes de pintura o esmalt amb una decoració arquitectònica —una columna— entre garlandes (90), i també un fragment de vora incolora, ara blanquinosa, amb decoracions vermiculars de fils aplicats, del tipus anomenat *snake-thread* (122). Pertanyent a aquesta darrera copa es conserva un segon fragment —informe i rodat— amb decoracions vermicular (141), procedent d'un estrat baiximperial.

Altres peces singulars són un fons octogonal de recipient incolor marcat en motlle (3), dos fragments de gots ls. 31 bufats en motlle, un blau-verd (54) i l'altre incolor (112); un fragment de safata de vidre incolora tallada amb relleu (21); i un fragment de cos de gerra incolora, de tonalitat verd molt clar, decorada amb ovals / grans d'arròs tallats (170).

La resta de vidre és format per algunes vores d'ampolles (55 i 217) i gerres (47, 48, 57 i 352), vores de bols (56, 201 i 280), fons de bols i safates (2, 85, 106, 111, 178 i 283), alguns ungüentaris ls. 8 (189) i ls. 82 (121), vores de recipients indeterminats (45, 62, 87) i fragments de cantons de vidres de plans de finestra (7, 15, 17, 24, 43, 86, 226 i 328). Remarquem la presència d'un anell de ferro, amb un encastrament circular de vidre blau cel opac, imitant el lapislàtzuli, amb el gravat d'una cabra o boc (97).

Els vidres de període baiximperial, són formats per un mínim de cent vuitanta-quatre individus (**NMI: 184**).

Entre els contextos ben definits, trobem el rebliment del retall **R.288** (forns)⁴⁰¹, amb 14 individus (NMI: 14), tots ells incolors, de tonalitats lleugerament verd clar, entre els que trobem dos gots ovoides ls. 96 (104 i 124) ambdós decorats amb motius gravats tallats a la mola, tres gots cilíndrics ls. 106 (107, 117 i 118), tres escudelles ls. 116 (105, 115 i 116), tres gerres ls. 120 (108, 125 i 26), dues ampolles ls. 126/127 (109 i 127) i un braçalet de vidre negrós (110). La seva datació, a partir de les ceràmiques i la numismàtica, hauria d'ésser al voltant del tercer quart del segle IV.

Al retall **R.28**, amb diferents estrats de rebliment⁴⁰², es van identificar un mínim de dotze vasos (**NMI: 12**), amb dos gots incolors ls. 96 (369 i 371); tres gots cònics incolors ls. 106, un verd clar (422) i dos incolors (366 i 377), un d'ells amb una decoració gravada de losanges (377); tres

⁴⁰¹ Estrats de rebliment amb vidre, ues.191, 286 i 665. S'han exclòs els vidres altimperials residuals ja comentats en l'apartat corresponent, i els vidres del segle VI aportats per una contaminació efectuada durant el procés d'excavació, que són esmentats a l'apartat del vidres de l'antiguitat tardana.

⁴⁰² Estrats de rebliment amb vidre, ues.1006, 1033, 1118, 1144 i 1204.

escudelles ls. 116, dues incolores (367 i 368) i una verdosa (370); una nansa de gerra ls. 120 verd natural (378) i una carena d'ampolla incolora ls. 126/127 decorada amb línies obliqües abrasades (417). La resta d'individus són representats per una nansa d'ampolla o gerra verd olivàcia (379) i un fons cònic de flascó verd-blau(419). El conjunt del material, com l'estrat, s'hauria de datar dins del darrer terç del segle IV (370-390/400).

La **UE 758**, l'estrat general d'abandonament de la cel·la vinària o magatzem de *dolia*, va proporcionar dos gots ls. 106 (174 i 175), un fons de bol ls. 115 (176), una vora de gerra ls. 120 (177), un braçalet de vidre negrós (179), a més d'un fons incolor, residual, de safata altimperial (178). La **UE 884**, l'estrat general d'abocador del pati central, va proporcionar dues vores d'escudella verd oliva (184 i 185), una vora de bol verd clar amb un fil de vidre aplicat a la vora (188) i les vores de dues escudelles o bols assimilables a la forma Foy 21a inicial, en color verd olivaci / verd natural (186 i 187). També es van recuperar dos fragments altimperials residuals, un fons d'ungüentari blau cobalt ls. 8 (189) i un fons verd-blau de bol ls. 42 (193).

Les UEs 758 i 884, com hem vist en l'apartat del contextos, s'haurien de datar dins del tercer quart del segle V, amb una datació proposada vers el 475 aproximadament. La presència de bols acampanats incipients, llisos, prototipus de la forma Foy 21a, sembla iniciar-se en aquests moments, com també passa a El Morè (Cabrera de Mar) i al C/ Vila-roma (Tarragona).

L'estrat **UE 1536**, de rebliment de la sitja **S.1535** (potser una latrina), va proporcionar fragments de nou recipients (NMI: 9), tots ells de color verd oliva, entre els que trobem un fons de got ls. 106 (237), una vora de bol ls. 115 (235), dues escudelles amb depressions ls. 117 (233 i 234), un fons de peu massís aplicat de safata ls. 118 (238), una vora de gerra ls. 120 (239), una vora d'ampolla o garrafa ls. 126/127 (240) i gran part del cos d'una ampolla cilíndrica ls. 126/127, decorada amb abrasions lineals ortogonals en quadricula, amb ovals intercalats (241). Una altra peça és representada per un fons elaborat amb un fil enrotllat (236). Aquest context s'ha de datar a mitjan segle V, vers el seu segon terç (430-460) i és idèntic al del C/ Vila-roma (Tarragona).

Els darrers materials amb context a considerar són els dipòsits funeraris de dues tombes d'inhumació de la necròpolis baiximperial (s. IV-V). Procedent de la **UF.6** (UE 1047), un enterament femení adult, es conserven 32 denes anulars d'un collaret, totes de color blau cobalt (426). Procedent de la **UF.43** (UE 1346), un enterrament masculí adult, es va recuperar un flascó ls. 104, sencer (427).

La resta de vidres del període baiximperial (**NMI: 107**) procedeix de contextos que s'han de revisar en profunditat, donat que molt són element residuals recuperats en estratigrafies posteriors, de l'antiguitat tardana (s. VI-VII), mal datades a la memòria d'excavació. Altres procedeixen de contextos amb pocs materials associats, i amb elements residuals altimperials mesclats entre els del període baiximperial, coetanis a la darrera formació de l'estrat.

Entre els recipients trobem gots ovoides ls. 96 i gots cònics ls. 106. El gots ls. 96 són presents amb vint-i-cinc individus (**NMI: 25**), amb un grogós (227), dos incolores (288 i 355), dos verd clar (204 i 360) i vint verd oliva (113, 128, 134, 135, 143, 153, 156, 157, 159, 160, 162, 163, 164, 166, 168, 181, 205, 214, i 229, 354, 357 i 358). Els gots ls. 106 són presents amb catorze

individus (**NMI: 14**), amb un blau-verd (230), tres incolors (137-139 i 420), sis verd clar (114, 171, 195, 215, 361 i 381) i quatre verd oliva (145, 151, 152, 154 i 208).

El següent grup en importància són les escudelles hemisfèriques Is. 116 i les escudelles amb depressions Is. 117. Les escudelles Is. 116 són presents amb 21 individus (**NMI: 21**), amb un de color blau-verd (252), dos incolors (216 i 224), quatre verd clar (197, 199, 209 i 228), i les catorze restants de color verd oliva (146, 167, 169, 172, 173, 180, 196, 200, 202, 207, 222, 223, 231 i 307). Les escudelles Is. 117 són presents amb set individus (**NMI: 7**), totes elles de color verd oliva (129, 130, 131, 155, 158, 161 i 165).

Entre el recipients per a líquids trobem gerres globulars Is. 120/121 i les ampolles cilíndriques Is. 126/127. Les gerres Is. 120 són presents amb quinze individus (**NMI: 15**), dues blau-verdes (144 i 315), una incolora (206), tres verd clar (133, 150 i 362) i les nou restants de color verd oliva (132, 140, 182, 198, 210, 211, 219, 232 i 273) i les ampolles cilíndriques Is. 126/127 amb quatre individus (**NMI: 4**)(142, 183, 218 i 291), tres d'ells amb decoració abrasada al cos, un incolor (142), un verd clar (183) i l'altre verd oliva (291).

Ja a distància, trobem quatre bols Is. 115 (**NMI: 4**), dos de color verd clar (136 i 359) i dos de color verd oliva (147 i 220). Altres formes són identificables a partir d'un únic fragment, com són un pivot d'àmfora Is. 60 (**NMI: 1**)(341) i un pot globular Is. 94 (**NMI: 1**)(148). També destaquem la presència d'una carena de safata Is. 118 (**NMI: 1**)(no il·lustrada) i el perfil sencer d'un plat/safata verdós, assimilable a la forma Karanis Class II-A.3.2 (**NMI: 1**)(363).

També trobem fragment de peces no classificables tipològicament (**NMI: 13**) com una nansa d'ampolla (250), una vora tubular de bol cilíndric decorat amb costelles en estriat helicoidal marcat en motlle (194); una vora de got Is. 96/106 amb fils o cintes blanques adherides (287), un fons aplicat massís de plat grogós (242); i fragments de vores i fons no determinats (149, 203, 213, 289, 290, 364 i 418) i un braçalet de vidre negrós (225).



Figura 17. Vidre del Can Cabassa (Sant Cugat del Vallès). NMI documentats per forma del període baix imperial.



Figura 18. Can Cabassa (Sant Cugat del Vallès). Percentatge dels grups formals del període baix imperial.

Els vidres de l'antiguitat tardana (s. VI-VII), són formats per un mínim de cent vint individus (**NMI: 120**). D'entre aquests destaquen tres contextos ben definits, els rebliments dels retalls E.48 i E.68, i el rebliment de la sitja S.1659:

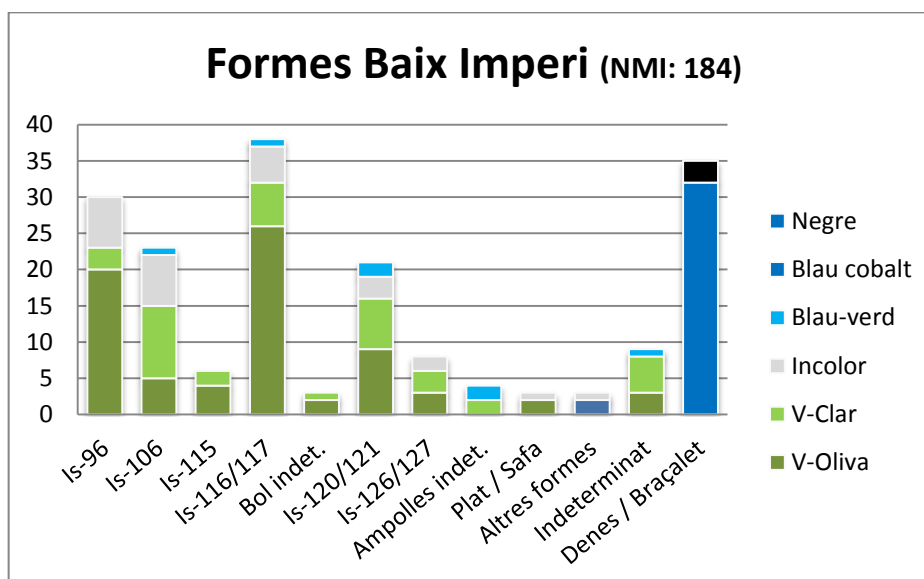
Retall E.68 (rebliment UE 1141): procedent d'aquest retall de grans dimensions s'han recuperat 82 fragments de vidre, amb un mínim de vint vasos (**NMI: 20**). Tots els fragments són de color verd aigua, excepte dos fragments residuals, un de color verd blau i l'altre de color verd oliva. Únicament s'hi han documentat escudelles Foy 21a (NMI: 20)(388-416), amb uns diàmetres estandarditzats entre els 12 i 15 cm. La majoria d'elles (16 vasos), presenten fils de vidre blanc aplicats en calent i disposats en espiral anellant el revers de la vora. Els fons conservats, lleugerament còncaus, no presenten decoració aplicada, si bé un fons pertany a una escudella marcada en motlle, amb costelles verticals en relleu, deixant el centre buit, on només s'hi conserva l'empremta d'un puntill que indica que la vora va ser arrodonida al foc (416). A partir del registre ceràmic i la presència única de vidres de coloració verd aigua, caldria datar el context entre finals del segle V i inicis del segle VI, probablement al voltant de l'any 500 dC.

Retall E.48 (rebliment UE 1094): procedents d'aquest retall es conserven 22 fragments de vidre atribuïbles a un mínim de sis vasos (**NMI: 6**). Tots els fragments són de coloració grogosa marcada, amb un únic fragment informe atribuïble a una escudella Is. 117 verd oliva, clarament residual. El conjunt de vasos és format per cinc escudelles Foy 21a (NMI: 5), llises i sense decorar, entre les que es conserven un perfil sencer (381), una vora (382) i tres fons d'altres peces (383-386). També conservem diferents fragments d'una única ampolla de cos globular, coll alt i vora exvasada, assimilable a la forma Foy 26 (387). El material, únicament ceràmiques de cuina reduïdes, i els vidres proporcionen una datació coherent dins de la segona meitat del segle VI.

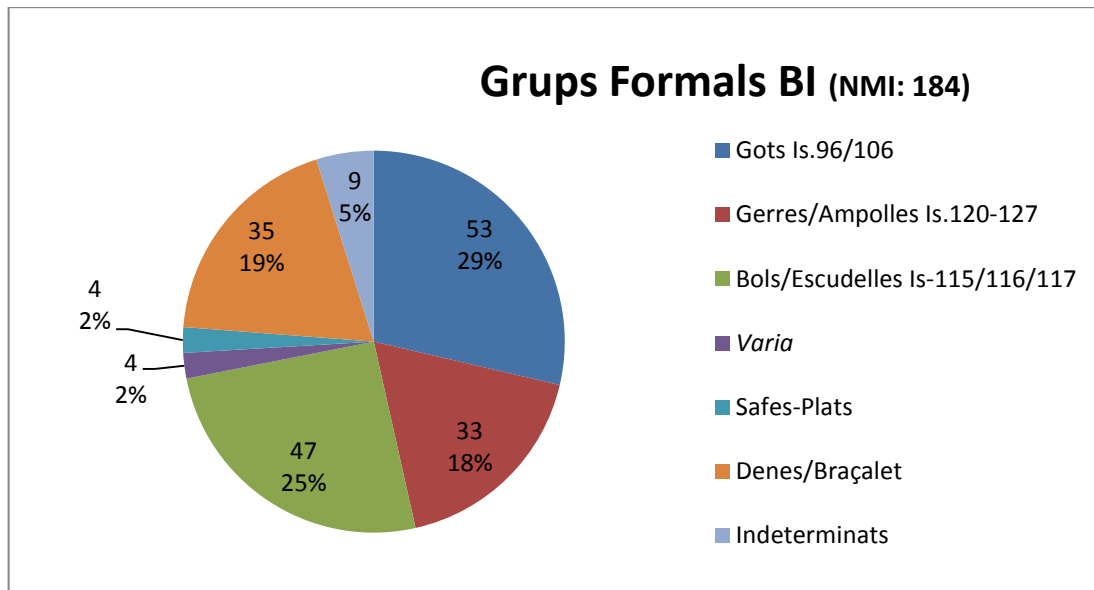
Sitja 1659 (rebliment UE 1658): procedents d'aquesta sitja conservem 19 fragments de vidre pertanyents únicament a dues peces (**NMI: 2**), concretament una escudella Foy 21a de gran diàmetre, de color verd natural/verd fosc (NMI: 1)(349), recuperada gairebé sencera, i una vora de copa globular tulipiforme, de color verd fosc (NMI: 1)(350). Ambdues peces, com el context ceràmic, s'han de datar dins de la primera meitat o mitjan del segle VII.

La resta de materials de l'antiguitat tardana és format per noranta-dos vasos (**NMI: 92**), entre els que se'n destaquen les escudelles Foy 21a (**NMI: 56**). Entre aquestes en trobem tretze de color verd aigua (248, 259, 262, 265, 275, 277, 279, 284, 286, 294, 300 i 425), trenta-tres de grogueses (244-247, 249, 251, 255-258, 260, 261, 263, 266-271, 274, 278, 282, 292, 293, 295-298, 306, 316, 323 i 330), sis verd-grogós (186, 285, 299, 301-303) i dues verd natural/verd oliva (186 i 281). També trobem altres escudelles Foy 21, més tardanes i associades a estrats amb ceràmiques dels segle VII, com són una vora d'escudella ambre, de diàmetre gran (317), un fons blau cel amb costelles en estriat helicoidal (332) i una verd natural, amb el perfil sencer i una creu marcada en motlle al fons (331).

També es documenten les copes Foy 23a (**NMI: 32**), amb vint-i-dues de verdoses (305, 309, 310, 312-314, 322, 327, 329-333, 334, 337, 339, 340, 342-344, 346, 348, 351, 353 i 424) i amb tres amb acostellat en estriat helicoidal (314, 340 i 344). També en trobem sis de color blau cel (308, 311, 321, 326, 335 i 338), -amb quatre d'elles decorades amb estriat helicoidal en relleu (308, 321, 335 i 338)-, tres copes verd-blavoses (318, 319 i 325) i una darrera de color ambre (325).

Les darreres peces identificades de l'antiguitat tardana són dues ampolles de cos globular Foy 26 (**NMI: 2**), una grogosa (243) i una verd natural (304), i una vora de bol acampanat Foy 28b, de color blau cel (**NMI: 1**)(347). Un darrer fragment pertany a una peça de cos globular, de forma indeterminada i color verd fosc, decorada amb fils de vidre blanc aplicats en calent (**NMI: 1**)(320).



Figura 19. Can Cabassa (Sant Cugat del Vallès). NMI per formes del període visigòtic.

D. CONCLUSIÓ

Del total del vidres recuperats a Can Cabassa se n'extreuen unes conclusions definides. En la següent taula hem agrupat tots els individus identificats per formes principals i períodes:

Can Cabassa 2000-2001 i 2008												
Vidre												
Sectors	s. I-III	S.IV-V					Antiguitat tardana					
Tots	Totes	ls. 96/106	ls. 115	ls. 116/117	ls. 120 i 126	Altres	Foy 21a	Foy 23	Foy 25/26	Foy 28	Altres	Total
Alt imperi	72											72
R.28		5		3	2	2						12
R.288	6	5		3	4	2	3*					23
UE 758	1	2	1		1	1						6
UE 884	2			2		2	1*					7
S.1535		1	1	2	3	2						9
UF.6						32						32
UF.43						1						1
Resta estrats Baix-Imperi	22	40	4	28	19	16						129
R.68							20					20
R.48							5		1			6
S.1659							1	1				2
Resta estrats Ant. Tardana	21						52	32	2	1	1	109
Total	124	53	6	38	29	58	82	33	3	1	1	428
Total període	124	184					120					

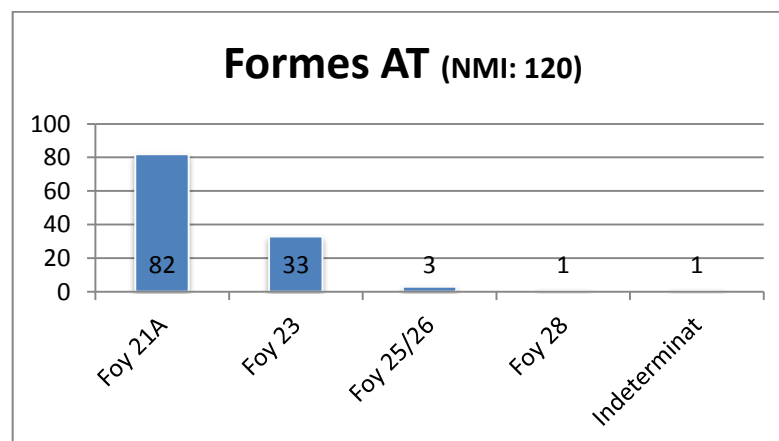
*Intrusions a l'estrat baiximperial

Taula 12. Can Cabassa (Sant Cugat del Vallès). NMI de tots els contextos agrupats per forma i període

Primer de tot observar l'abundant presència de recipients atribuïbles al període altimperial. Malgrat procedir en general de contextos posteriors i no documentar-se estructures d'aquest període, gairebé un terç dels vidres recuperats pertanyen al període altimperial. S'observa l'absència generalitzada de produccions inicials, del període Julio-Claudi, essent les més abundants les datables del període Flavi i Antoní. Entre els recipients més rellevants es destaca la presència de *cantharos* i *modiolus*, que cal associar a ambients domèstics residencials. També són notables les peces datables entre finals del segle II i el segle III, en especial per la presència d'una copa ls. 86 decorada amb aplicacions de fils vermiculars i una altra de pintada. Malgrat el grau de fragmentació ens indiquen que la vil·la ja posseïa un nivell més elevat que les coetànies de l'entorn comarcal, on aquest tipus de recipients són absents.

El gruix dels vidres recuperat a les excavacions pertany al període baiximperial, el qual va ser recuperat en gran part en contextos posterior de l'antiguitat tardana. Entre aquests hem vist la presència de dos contextos datables dins del segle IV, on les produccions vítries són elaborades en masses de vidre incolor/grogós i vidre verd clar, essent absents la producció en

vidre verd oliva. Les peces més rellevants són els fragments de tres peces de vidre gravat atribuïbles a dues copetes ls. 96b i a un plat ls. 116b. El fragment d'escudella ls. 116b conserva part del tocat d'un individu que ens permet confirmar la seva atribució a un motiu iconogràfic figuratiu o escena.

Els contextos UEs 758 i 884, pertanyents a nivells d'abocador del darrer moment de vida de la vil·la són datables al segle V avançat i són formats exclusivament per vidres de coloració verd oliva. Entre els recipients, com és habitual, el gruix el conformen els gots ls. 96, les escudelles ls. 116/117, i les gerres i ampolles ls. 120/121 i ls. 126/127. La resta de formes és molt irrellevant percentualment i només cal esmentar la presència d'alguns bols ls. 115 i de dos plats/safates, una ls. 118 i una Karanis Class II-A.3.2, a més d'alguna escudella de vora arrodonida a la flama, les primeres que anuncien la desaparició de les produccions de vasos de vora tallada característics del període baiximperial.

Ja del període visigòtic, hem vist el retall R-68, amb la presència única i exclusiva d'escudelles Foy 21a de coloració verd aigua, datable entorn de l'any 500. A la resta del jaciment trobem materials en contextos mal datats a la memòria i a les publicacions, essencialment sitges, que s'han d'ubicar cronològicament entre els segles VI i VII. Entre aquestes, se'n destaca el context de la S.1659, amb una escudella Foy 21a de diàmetre gran i coloració verd natural i una copa globular Foy 23, ambdues datables ja dins del segle VII.

La resta de recipients recuperats al jaciment, en especial la gran quantitat de copes de tija buida Foy 23a de colors verdosos i blavosos, ens indica que una gran part dels retalls i sitges s'haurien de datar preferentment dins del segle VII. Entre els materials singulars també destaquem el perfil restituïble d'una escudella Foy 21a, de diàmetre gran, amb una creu marcada en motlle al fons extern (331), procedent del rebliment d'un pou on trobem també un fons d'escudella Foy 21a blau cel, decorada amb costelles en estriat helicoïdal (332).

No s'han documentat vidres del segle VIII, exceptuant una vora de bol acampanat Foy 28a (347) però hem de recordar que 1/3 de les estructures, essencialment sitges, retalls i abocadors, no van ser excavades i van ser destruïdes degut a la nefasta gestió del Servei d'Arqueologia i que, d'haver-se excavat, probablement haguessin doblat la presència numèrica de vidres de l'antiguitat tardana.

040. Monestir de Sant Cugat (Sant Cugat, Vallès Occ.)

A. EL JACIMENT

El recinte del monestir medieval de Sant Cugat de Vallès és el nucli central sobre el que es desenvolupà la vila homònima. El lloc ha estat objecte de nombroses intervencions arqueològiques, les quals han afectat gran part del recinte interior i exterior del conjunt, excepte l'església de Sant Cugat, actualment la parròquia del centre històric. Malauradament

encara no s'ha realitzat una planimetria o mapa que reculli el conjunt de les estructures documentades en totes aquestes intervencions⁴⁰³.

Les intervencions arqueològiques realitzades fins ara han estat les següents, per ordre cronològic⁴⁰⁴:

1. 1931-1936. Claustre. Intervenció de P. Bosch i Gimpera i J. de C. Serra-Ràfols.
2. 1971-1973. Sala capitular. Intervenció de M. Jusmet i T. Gimeno.
3. 1993-1994. Reexcavació del Pati del Claustre, Sala Capitular i annexos. Intervenció de M. Blasco, P.-Ll. Artigues i M. Sardà.
4. 1994-1995. Excavació del N-E del monestir. Intervenció de J. Aguelo, M. Blasco, P.-Ll. Artigues.
5. 2001. Ala de Llevant. Intervenció de G. Caballé i G. Vila.
6. 1999. Capella de la Pietat. Intervenció de P.-Ll Artigues.
7. 2001-2002. Plaça d'Octavià, Plaça de l'Om, Galeries del Claustre, Sala de Llevant, Caixa d'Escala i Sales de la planta baixa. Intervenció d'A. Pancorbo.
8. 2002-2003. Jardins de Llevant. Intervenció d' I. Villares.
9. 2009. Ala de Llevant-Exteriors. Intervenció de J. Morera.

Les diferents intervencions han permès identificar una seqüència gairebé ininterrompuda des de l'antiguitat tardana fins als nostres dies. La seqüència cronològica proposada per a totes les estructures, basada en les diferents interpretacions del registre arqueològic, ha estat sempre condicionada per la pauta documentada en la primera intervenció. Cal tenir en compte que no s'ha efectuat mai un estudi seriós del registre arqueològic, en especial del registre ceràmic i els seus contextos⁴⁰⁵.

El consens general de totes elles és sempre el mateix, amb variacions⁴⁰⁶:

1. Vil·la romana precedent (s. I-III)
2. Fortalesa baiximperial (s. IV)
3. Construcció d'una església, també anomenada aula rectangular (s. V-VI).
4. Refacció de l'absis de l'església i enterraments associats (s. VI-VII)
5. Nivells de destrucció —islàmic— (P. Bosch i Gimpera, J. de C. Serra-Ràfols i X. Barral), o no destrucció (Artigues *et alii*).
6. Monestir medieval

Després de la lectura de totes les publicacions i de les memòries d'excavació i de l'estudi del registre material conservat (essencialment ceràmica) i de les restes visibles i museïtzades «in situ», cal canviar radicalment aquesta proposta, totalment arbitrària i fonamentada en

⁴⁰³ Un exemple de la desídia administrativa, en aquest cas de la Generalitat i de l'Ajuntament, més encara quan hi ha un pla director i la inversió de les restauracions del recinte ha estat de xifres astronòmiques.

⁴⁰⁴ Artigues, Blasco 1993-1994; Artigues *et alii* 1994-1995; Artigues 1999; Caballé, Vila 2001; Pancorbo 2001-2002; Villares 2002-2003; Pancorbo 2003; Morera, Vila 2009.

⁴⁰⁵ Només hi ha un breu estudi, molt genèric, de les ceràmiques fines i les àmfores recuperades en la intervenció de 1993-1994, publicat en una revista d'abast local (Artigues *et alii* 1997). Recentment J. Roig (UPV-Vitòria) ha estudiat tot el registre ceràmic del jaciment per a la seva tesi sobre poblament a l'antiguitat tardana a Catalunya.

⁴⁰⁶ Un recull de la historiografia i dels diferents articles publicats de les intervencions arqueològiques al Monestir és recollit a Artigues *et alii* 1997. Les publicacions clàssiques referents a les excavacions arqueològiques són només tres: Bosch-Gimpera i Serra-Ràfols 1964-1965, Barral 1974 i l'esmentada d'Artigues *et alii* 1997. La resta són opinions erudites elaborades sobre suposicions no contrastades i, per tant, sense cap mena de valor, com les de Palol 1967.

premisses historicistes. Les restes conservades, ordenades per cronologia segons l'estratigrafia i els materials, és la següent.

1. **Inexistència d'una vil·la romana precedent.** No hi ha estructures ni materials significatius d'època romana imperial.
2. **Inexistència d'una fortalesa baiximperial.** Aquesta és estratigràficament posterior a la primera meitat del segle VII.
3. **Construccions funeràries —aula rectangular o església— (s. V-VI),** amb inhumacions en caixa de *tegulae* no anteriors a les darreries del segle IV⁴⁰⁷. Les estructures i estrats més antics documentats són datables al segle V⁴⁰⁸.
4. **Construccions i refaccions d'època visigoda (s. VI-VII).** Construcció d'un absis poligonal a l'aula rectangular i pavimentació amb *opus signinum*. Es documenten sitges, enterraments i estructures construïdes, amb *lacus i dolia* a les immediacions.
5. **Construcció d'un recinte emmurallat** amb torres circulars adossades, no definit del tot i probablement parcial, que engloba l'aula rectangular-església i talla alguns estrats i estructures (*un lacus*) amortitzades durant o amb posterioritat a la primera meitat del segle VII⁴⁰⁹.
6. **Inexistència de tombes i estructures altmedievals** (s. IX-X) a l'àrea excavada. Les restes de l'església i del monestir documentat en època carolíngia haurien de localitzar-se sota l'actual basílica romànica tardana.
7. Les primeres restes identificables, d'estrats d'abocador i de noves construccions a la superfície excavada, pertanyen al segle XI, moment des del qual es documenta una intensa activitat edilícia.

⁴⁰⁷ A les excavacions dels darrers 30 anys no s'ha documentat mai una sola tessella de mosaic, fet que suposa que la fotografia dels fragments d'un mosaic funerari atribuïdes a aquest jaciment són una confusió —probablement ja d'antic i posterior a la guerra civil espanyola— del registre documental. Després de revisar els registres estratigràfics creiem que el mosaic del colom de Sant Cugat del Vallès, perdut i estudiat per X. Barral a partir d'una fotografia (Barral 1972), és —probablement— un dels mosaics no conservats de Necròpolis Paleocristiana de Tarragona inventariats per M^a Dolores del Amo (Del Amo 1979: 106-112). El mateix podríem dir de les dues plaques de sivella conservades al MAC-Barcelona, una visigoda i l'altra burgúndia, atribuïdes bibliogràficament a les intervencions del monestir. El fet que no hi hagi documentació explícita del lloc d'on procedeixen ens fa creure que aquesta també és una atribució posterior —intencionada o no— a la seva arribada al Museu d'Arqueologia de Barcelona.

⁴⁰⁸ Els estrats més antics documentats fins ara són els nivells ues.517 i 523 de la Capella de la Pietat (Artigues 1999), datables a la primera meitat del segle V, mercès als fragments d'una escudella d'ARS-D Hayes 50B, núm. 61 (*late variant*) / Sigillé type 65 de Bonifay. Els reblliments d'algunes de les sitges o fosses a l'interior de l'aula són datables dins de la segona meitat del segle V. Vegi's la nota 411.

⁴⁰⁹ Pancorbo 2002-2003. L'autora documenta bé la seqüència estratigràfica (encara visible i museïtzada), però el pes de la historiografia la condiona en suposar que es tracta d'un *lacus* romà, tallat posteriorment per la torre de la fortalesa emmurallada, i reomplert després amb materials tardans. La veritat és que el *lacus* —d'una cel·la vinària de l'antiguitat tardana—, era rebllert amb deixalles de la primera meitat del segle VII, amb ceràmiques reduïdes elaborades al torn i decorades amb feixos incisos a pinta, i va ser posteriorment tallat per l'estructura de la torre angular.

B. ELS CONTEXTOS ARQUEOLÒGICS

Intervenció 1993-1994

En les excavacions de 1993-1994 es van reexcavar dos sectors: l'aula rectangular o església del recinte claustral, excavada inicialment entre 1931 i 1936, i també es va reexcavar la Sala Capitular, excavada prèviament per T. Gimeno entre els anys 1971 i 1973.

Els contextos arqueològics van ser migrats, donat que gran part de l'estratigrafia que cobria les estructures havia estat eliminada en els treballs anteriors esmentats. Malauradament la nova intervenció també va deixar part de l'estratigrafia sense exhaurir, alhora que no es realitzà cap estudi antropològic ni analític, com el ¹⁴C, que haguessin estat de gran ajudar per datar tota la seqüència estratigràfica conservada.

-Aula rectangular i annexos (Pati del Claustre)

D'aquesta intervenció es van documentar cinc sitges, anteriors a les construccions, tres d'elles a l'interior de l'aula rectangular i dues a l'exterior. De fet dues de les localitzades a l'interior de l'aula són coetànies i pertanyen al primer moment de funcionament de l'edifici (UEs 748 i 867)⁴¹⁰, i les tres restants són descontextualitzades.

Els materials procedents dels rebliments de les dues sitges⁴¹¹ de l'aula rectangular permeten datar la seva amortització a la segona meitat del segle V, en especial un fragment d'ARS-C tardana Hayes 82 decorat a la rodeta. No es pot descartar que siguin coetànies a les inhumacions en caixa de *tegulae*, ja que no tallen ni són tallades per cap tomba.

La resta de materials procedeix d'estrats anteriors a la pavimentació de la nau amb *opus signinum*⁴¹², amb àmfors Keay 35A, 53 i 54, DS.P. formes Rigoir 3A i 15A i ceràmiques reduïdes de cuina elaborades al torn, tot plegat amb una datació entre finals de segle V i el segle VI⁴¹³.

-Sala Capitular

De la intervenció de 1993-1994 es van recuperar alguns fragments d'ARS-D associats als estrats (UEs 100, 103 i 105) tallats per la rasa de fonamentació de la muralla de la fortalesa, amb presència d'ARS-D, formes Hayes 59 i 61A i B, associats però a ceràmiques reduïdes de cuina

⁴¹⁰ A Artigues *et alii* 1997, el fet que les dues es trobin lleugerament situades per sota dels murs de l'aula fa suposar que són anteriors. En realitat, en tractar-se d'estructures negatives, de boca estreta (no conservada en aquests casos), tendeixen a eixamplar-se al cos mig de l'estructura, amb el perímetre per sota els murs de l'edifici, donant la impressió que són anteriors. Aquest fenomen és habitual i ben documentat en el món de l'arqueologia.

⁴¹¹ UEs 723, 724 i 866. ARS-D Hayes 59, TSC-C tardana Hayes 82, àmfora oriental Keay 53, TSHT decorada. Vegeu Artigues *et alii* 1997: 36: 57, fig. 43.

⁴¹² Són les Fases II i III de l'aula basilical segons Artigues *et alii* 1997. L'atribució de la construcció de l'absis (Fase II) i la pavimentació amb *opus signinum* de la nau (Fase III) és una suposició dels autors d'aquell article. Tot i la manca d'elements estratigràfics, el cas és molt semblant a les pavimentacions de la Seu Episcopal d'Ègara. Quan una sala o àmbit és ple d'enterraments, aquesta és regularitzada amb un paviment d'*opus signinum*, i deixa de ser un àmbit funerari.

⁴¹³ UEs 561, 564, 565, 570, 577, 578, 729, 741, 893 i 908.

de vores motllurades, datables dins del segle VI⁴¹⁴. Aquests fragments, junt amb els vidres, confirmen una seqüència estratigràfica que aniria (en aquest àmbit), des de mitjan o final de segle IV fins al segle VI avançat, seqüència estratigràfica que alhora està tallada per la rasa de fonamentació de l'esmentada muralla⁴¹⁵.

Intervenció 1999

La **Capella de la Pietat**, excavada l'any 1999 va permetre documentar dos petits contextos molt interessants. En aquella intervenció es van documentar dos espais (o àmbits) separats per un mur (UE 518), en un dels quals es va documentar un encaix de *dolium* espoliat (UE 529) i, a l'altra banda del mur, dos estrats (UEs 517 i 523) tallats per la fossa (UE 519) d'una tomba de *tegulae* disposades a doble vessant (UE 527). El retall del *dolium* i el mur eren tallats per la fonamentació de la muralla de la fortalesa "romana"⁴¹⁶. Els estrats UE 517 i 523, successius i diacrònics, presentaven diferents materials del baix imperi, entre els que se'n destaca el perfil sencer d'un bol Hayes d'ARS-D Hayes 50B, núm. 61 (*late variant*) / Sigillé type 65 de Bonifay, decorat amb motius circulars segmentats al fons. Així mateix es va recuperar un fragment del fons d'un plat de marbre elaborat al torn. A partir del material ceràmic recuperat, la datació de la UE 517 no pot ser anterior a la primera meitat del segle V. La UE 523 podria ser datable, potser en la segona meitat o finals del segle IV, a partir dels dos fragments d'una mateixa escudella de vidre incolor Isings 116b gravada amb losanges quadripartits, tot i que una datació dins la primera meitat del segle V és més probable degut a la relació estratigràfica amb la UE 517.

Intervenció 2002

D'aquesta intervenció se'n destaquen dos sectors amb fragments de vidre: La Sala de Llevant i la Galeria Nord-Oest.

-La **Sala de Llevant** va permetre documentar una estratigrafia i estructures associades, tot de l'antiguitat tardana. Se'n destaquen un *lacus* (UE 3168), tallat per la fonamentació de la muralla de la fortalesa, amb quatre estrats successius de rebliment (UEs 3202, 3222, 3223 i 3225), amb diferents trossos de peces de ceràmica de cuina reduïda elaborada al torn, decorada amb feixos lineals incisos a pinta i datats, a l'entorn regional, dins de la primera meitat del segle VII. Aquest *lacus* tallava l'esquelet (UE 3180) d'un enterrament en fossa simple (3188). Associat al *lacus* es van documentar tres murs amb un traçat ortogonal (UEs 3197, 3198 i 3199), dues sitges (UEs 3186 i 3190) i dos encaixos de *dolia* (UEs 3174 i 3184). Una de les sitges no va ser excavada i l'altra (UE 3190) presentava tres nivells successius de rebliment

⁴¹⁴ Artigues *et alii* 1997: 52, fig. 25, lletres a-e. Procedents de les ues.100, 103 i 105. Als materials de la intervenció de T. Gimeno també es conserven fragments d'ARS-D de les formes Hayes 59 i 61, de T.S. Lucente forma Lamboglia 1/3 i de TSHT decorada forma Mezquiriz 37.

⁴¹⁵ Així mateix, la seqüència estratigràfica indica l'existència d'un enterrament (UE 125) i d'una sitja (UE 97), que tallen les UEs 100, 103 i 105, amb ARS-D i ceràmiques reduïdes de cuina dels segle VI, i que posteriorment són tallats per la rasa de fonamentació de la muralla de la fortalesa. Procedent de la UE 135 es conserva una vora d'ARS-D Hayes 87A.

⁴¹⁶ Artigues 1999: 13. En la memòria l'autor argumenta que el mur UE 518 es recolza a la muralla, segurament per la tradició historiogràfica de l'existència d'una fortalesa baiximperial inicial. De les fotografies i del mateixa planimetria s'observa que el mur és tallat per la rasa de fonamentació de la muralla de la fortalesa (UE 505, no numerada a la memòria).

(UEs 3220, 3221 i 3227). La ceràmica del reblliment d'aquesta sitja també presentava algun fragment de ceràmica decorada amb incisions a pintura (UE 3220).

Totes les estructures eren cobertes per uns estrats d'anivellaments (UEs 3171, 3173 i 3191), amb molt fragments de material constructiu com ara *tegulae*, fragments de *dolia* i de ceràmica reduïda elaborada al torn, també decorada amb la decoració a pintura abans esmentada. Tota la estratigrafia i el material associat indiquen una amortització generalitzada dins de la primera meitat del segle VII, o molt poc temps després.

-Galeria Nord-Oest

En aquesta galeria del claustre romànic es van realitzar dos sondeigs (Sondeig A i B), en els estrats més fondos dels quals i per sobre el substrat geològic, es van documentar les UEs 2213, 2214 i 2215, les tres els datables dins del segle VI a partir de les ceràmiques de cuina reduïdes elaborades al torn.

Intervenció 2003

L'excavació dels Jardins de Llevant, a l'exterior de l'actual recinte i a l'est de l'absis romànic de l'església monacal, es van excavar de manera molt irregular i només puntualment en els sectors afectats per les obres, que van tallar les estructures sense cap mena d'intervenció prèvia. Els contextos procedeixen d'un forn de ceràmica i d'un estrat d'anivellament⁴¹⁷.

-Forn UE 141

D'aquest forn, excavat al substrat geològic, se'n va documentar la cambra de foc i el passadís d'accés, amb nombrosos estrats de reblliment, dels quals ens interessen les UEs 176, 229, 232, 235 i 241, on es van recuperar dos fragments d'ARS-D i algunes vores d'olles de ceràmica de cuina reduïda al torn, de llavis motllurats, amb una datació dins del segle VI.

-Estrat UE 231

És un nivell de terres, d'anivellament i per sobre el substrat geològic amb abundants fragments de ceràmica reduïda de cuina elaborada al torn, essencialment olles de vores motllurades, i una vora d'àmfora africana, tipus *spatheion*, forma Keay 26A-F.

Intervenció 2009

Aquesta va afectar l'exterior del monestir, al Parc del conjunt, i presentava nombroses estructures d'època medieval i moderna, per sota de les quals es va documentar un estrat d'anivellament general (o paviment) amb fragments de ceràmiques reduïdes al torn, moltes d'elles decorades amb feixos incisos a pintura. Així mateix, del reblliment (UE 1214) d'una sitja d'època visigoda, també es van recuperar fragments de ceràmiques idèntiques. El conjunt d'estrats és datable dins de la primera meitat del segle VII, tot i que s'ha de tenir en compte que presenten un gran nombre de materials datables al segle anterior (per tant amb un nivell de residualitat alt), tot i que sempre dins de l'antiguitat tardana.

⁴¹⁷ El registre ceràmic és estudiat a Villares 2007.

C. EL VIDRE

En total es conserven **199** fragments de vidre de l'antiguitat tardana, procedents de les diferents intervencions efectuades entre els anys 1993-2009, atribuïbles a un número mínim de setanta-una peces (**NMI: 71**)(Vol. II, Làm. 115-119).

-Intervenció 1993-1994

De la intervenció efectuada entre els anys 1993 i 1994 s'han conservat **117** fragments de vidre⁴¹⁸, atribuïbles a un mínim de trenta-cinc individus (**NMI: 35**).

Procedents de la **Sala Capitular** es conserven: una vora de copa Foy 23a o 27 (1), fora de context (UE 26). Un fons d'escudella grogós Foy 21a (2) procedent d'una unitat (UE 96) ANTERIOR a la muralla. Una vora d'escudella Foy 21a (3) grogosa i una vora d'olleta Isings 94 (4) verd clar, procedents d'un anivellament (UEs 73 i 100) previ a la muralla. Una vora d'escudella Isings 116 (5) verd clar i un fragment de vidre tallat incolor (6)(finals s. IV ?) d'un estrat (UE 105) **tallat** per la muralla. Finalment varis fragments d'una copa Foy 23a (7) de color verd-blau, d'un estrat (UE 107) que rebleix un retall (UE 108) **anterior** a la muralla.

Tots Aquests materials són característics dels segle V-VII. El més interessant, a nivell estratigràfic, és que la rasa de fonamentació de la muralla (UE 140) talla estrats amb vidres del segle VI-VII, amb escudelles grogues de la segona meitat del segle VI i amb copes de la primera meitat del segle VII.

Procedents de la **Caixa de l'Escala** es conserven els fragment de dues escudelles Foy 21a de color grogós (8 i 9), una d'elles amb les empremtes de fils de vidre blanc anellant la vora en espiral (8), ambdues procedents d'un estrat (UE 248) **tallat** per la rasa de fonamentació (UE 250) de la muralla (UE 249).

-Procedents del **Pati del claustre** es conserven: una vora de got Isings 106 incolor (10), recuperat en un estrat (UE 538) sota el paviment d'*opus signinum* de la nau de l'aula (UEs 515/524).

-Una vora de gran safata circular o oval, en vidre verd oliva (14), procedent de l'estrat (UE 724) de rebliment de la sitja UE 748. Així mateix, procedent de l'estrat de rebliment (UE 866) de la sitja UE 867 (amb materials del segle V) es conserva una vora de got Isings 96 verd oliva (31).

-Els fragments d'una mateixa escudella Foy 21a (15), de color verd aigua, amb empremtes de fils de vidre blancs, ara desintegrats, procedent de la UE 738. Aquesta unitat era coberta alhora per la UE 768, de la que es van recuperar els fragments d'un fons cònic (20), en color verd oliva, una vora d'escudella Foy 21a de color verd aigua (18) i una vora exvasada, potser de llàntia, grogosa (19).

-Procedents de les UE 793 i 821, es conserven dues vores d'escudelles Foy 21a, grogues (21-22).

⁴¹⁸ Procedents dels estrats ues.26, 96, 100, 105, 107, 248, 538, 582, 624, 651, 724, 738, 755, 768, 793, 813, 821, 823, 834, 847, 849, 856, 866, 892 i 895.

-De la UE 813, amb materials ceràmics molt abundants datables entre la segona meitat del segle VI i inicis del VII, una vora d'escudella Foy 21a verd aigua, possiblement aleshores ja residual (23).

-De la UE 823, del segle VI, procedeix una vora d'escudella Foy 21a de color verd aigua (24). Procedent de la UE 834, un fons de peu anular de bol Isings 115 en verd oliva (25).

-Recuperades en estrats datables a partir del registre ceràmic entre finals del segle V i el segle VI (UEs 856, 892 i 895) es conserven les vores de cinc escudelles Foy 21a, dues de color verd aigua (32-33) i tres escudelles més de color grogós (28-30), i també una vora i una nansa de dues llànties triansades CH 40/41, grogues (34-35).

-La UE 849, més tardana i datable en segle VII, va proporcionar una vora d'escudella Foy 21a, de gran diàmetre (22 cm) de color verd fosc (27)

Sis peces provenen de contextos d'època altmedieval (UE 847), baixmedieval (UEs 586 i 755) i moderna (UE 624) i són, per tant, residuals. Es tracta d'una vora de got ovoide Isings 96 verd oliva (11), un fons d'escudella Foy 21a grogós amb l'empremta del puntill (16), una nansa de llàntia CH 40/41 (12), una vora d'escudella (o llàntia ?) de color verd natural (17) i dos vidres de finestra grogosos (13 i 26).

És interessant documentar la presència d'estrats i sitges anteriors a la pavimentació amb *opus signinum* de l'aula rectangular (UEs 724, 738 i 768) i que presenten materials de vidre datables entre finals de segle IV i el segle V.

En la següent taula agrupem formalment tots els vidres de l'antiguitat tardana de la Campanya de reexcavació de l'aula-església del **Pati del Claustre** i dels àmbits esmentats:

Tipus	Estrats Segle V	Estrats Segle VI	Estrats Segle VII	Estrats Post. Residuals*	Total
Isings 94		1*			1
Isings 96	1			1	2
Isings 106	1				1
Isings 115	1				1
Isings 116	1				1
Safata oval	1				1
Foy 21a		14	2	1	17
Foy 23			1	1	2
Llànties		3		2	5
Altres	1	1		2	4
Total	6	16	6	7	=35

*en context posterior. Residual.

Taula 13. El Monestir (Sant Cugat del Vallès). NMI documentats a la campanya d'excavació de 1993-1994, agrupats per forma i període.

Intervenció 1995

De la intervenció efectuada l'any 1995 s'han conservat **4** fragments de vidre⁴¹⁹, atribuïbles a un mínim de quatre individus (**NMI: 4**).

Tots ells procedeixen d'estrats del període altmedieval (s. XI-XII) del monestir i són clarament residuals, procedents de remocions de terra de nivells de l'antiguitat tardana, realitzades en les diverses reformes del monestir. Així es compta amb una vora d'escudella Foy 21a de color verd aigua (36), una altra escudella Foy 21a de color grogós (39) i dues vores de copes Foy 23, verdoses (37-38).

-Intervenció 1999

De la intervenció efectuada l'any 1999 s'han conservat **11** fragments de vidre⁴²⁰, atribuïbles a un mínim de dos individus (**NMI: 2**).

Procedent de la UE 517 es conserven dos fragments pertanyents a una llàntia triansada, de la que se'n conserven dues nanses, assimilable a la forma CH 40/41, elaborada en vidre verd clar (41), de llavi exvasat arrodonit i nanses aplicades arran de vora. Procedent de la UE 523 es conserven dos fragments d'una escudella incolora, de perfil baix, de la forma Isings 116b, decorada amb el gravat d'incisions lineals a la mola al revers, amb el motiu d'una faixa de losanges quadripartits (40).

La peça més antiga, estratigràficament i tipològicament, és l'escudella Isings 116b, decorada amb gravat lineal a la mola, i amb paral·lels molt similars a la vil·la romana de Els Antígons (Reus) i al context urbà de l'abocador de la Parcel·la 22b del PERI 2 (Tarragona). La seva datació seria dins la segona meitat o finals del segle IV-inicis segle V. La segona peça són els fragments d'una llàntia triansada, de vidre verd clar, i que s'assimila a les documentades a l'abocador de la Parcel·la 22 del PERI 2 de Tarragona, context datat al primer quart del segle V.

-Intervenció 2001-2002

De la intervenció efectuada els anys 2001-2002 s'han conservat **52** fragments de vidre⁴²¹, atribuïbles a un mínim de divuit individus (**NMI: 18**). Aquests procedeixen essencialment de tres sectors:

-Sala de Llevant

Procedents de les diferents estructures de la Sala de Llevant, amortitzades dins la primera meitat del segle VII, s'ha documentat varis fragments de vidre. Així procedent del rebliment (UE 3220) d'una de les sitges es conserven un fons d'escudella (de gran diàmetre) Foy 21a (52) i una vora de copa Foy 23a (53), ambdues elaborades en color verd natural / verd fosc.

⁴¹⁹ Procedents dels estrats ues.318, 337 i 639.

⁴²⁰ Procedents dels estrats ues.517 i 523.

⁴²¹ Procedents dels estrats ues.2059, 2213, 2214, 3171, 3191, 3220, 3219, 3222 i 3225.

Dels estrats de rebliment del lacus (UEs 3222 i 3225) es conserven una vora d'escudella Foy 21a (55) i una vora de copa (57), ambdues grogues; i dues vores d'escudella Foy 21a verdoses(55 i 56) i dues vores de copa, una de color ambre (58) i l'altre verdosa (59).

De l'estrat de cobriment general de les estructures (UEs 3171-3191) es conserven tres vores d'escudella Foy 21a, una de color verd aigua (48), una de color grogós (45) i una altra de color verd natural (47). Una altra peça és una vora de bol, replegada i lleugerament tubular, amb indicatiu d'una nansa, elaborada en color verd oliva. Podria assimilar-se als bols Isings 115 del segle V, si fos per la nansa. Potser és una llàntia medieval (?), en tot cas intrusiva.

Finalment, la UE 3219, conté una vora d'escudella Foy 21a groga (49), un peu de copa Foy 23, grogós i amb un fil de vidre vertical aplicat al peu que indica l'existència de nanses (51) i un peu de copa Foy 23a de color verdós (50). La presència de copes amb nanses, interpretades funcionalment com a llànties té els seus paral·lels contemporanis a la Seu Episcopal d'*Egara* (Terrassa) i al carrer Sant Honorat 3 de Barcelona.

Tot el conjunt de vidres de la Sala de Llevant s'ha de datar dins de la primera meitat del segle VII, tenint en compte que els vidres grogosos són peces residuals del segle anterior, aportades amb les terres de rebliment, com també passa amb la ceràmica.

-Galeria Nord-Oest

Procedents de les UEs 2213 i 2214 es conserven tretze fragments de vidre, entre els que s'hi identifiquen dues vores d'escudelles Foy 21a grogues (43 i 44), datables, com la resta de material associat, entre mitjan i la segona meitat del segle VI.

-Ala Sud-Est

La UE 2059, d'època contemporània, va proporcionar un únic fragment de vidre, atribuïble a una llàntia CH 40/41, groga (42), i datable dins del segle VI. És idèntica a les documentades al pou mort del baptisteri de la Seu Episcopal d'*Egara*.

-Intervenció 2002-2003

Aquesta intervenció va afectar l'exterior del monestir, a l'est de l'actual església, als anomenats **Jardins de Llevant**. De la intervenció dels anys 2002-2003 s'han conservat **10** fragments de vidre⁴²², atribuïbles a un mínim de vuit individus (**NMI: 8**).

-Forn UE 176

Procedents dels rebliments de les UEs 176, 235 i 241, tenim tres vores d'escudella Foy 21a grogues, amb una peça a cada estrat (60, 66 i 67) i, procedent de la UE 232, una vora d'escudella Foy 21a verd aigua (65). El vidre i el material ceràmic recuperat proporcionen una datació per als nivells de rebliment del forn entre mitjan o final de segle VI.

⁴²² Procedents dels estrats ues.176, 194, 231, 232, 235 i 241.

-Estrat UE 231

D'aquest estrat d'anivellament es va recuperar una vora d'escudella Foy 21a verd aigua (61), dues vores d'escudelles Foy 21a grogues (62-63) i una carena de got Foy 21b (64). La datació del conjunt dels materials d'aquest estrat hauria de ser entre mitjan i final de segle VI.

Intervenció 2009

De la intervenció efectuada l'any 2009 s'han conservat 5 fragments de vidre⁴²³, atribuïbles a un mínim de quatre individus (**NMI: 4**).

-Estrat d'Anivellament UEs 1041-1210

De la UE 1041 es conserva un fons d'escudella Foy 21a groga, amb un cercle de fils de vidre disposats en espiral anellant el centre (68). De la UE 1210 procedeix una vora de llàntia triansada CH 40/41, groga, amb un fil de vidre aplicat horitzontalment al cos (69).

-Sitja UE 1213

Del l'únic reblliment d'aquesta sitja (UE 1214) es van recuperar una vora d'escudella Foy 21a groga (70) i un fons d'escudella Foy 21a verdosa, de mòdul gran (71).

D. CONCLUSIÓ

Els vidres recuperats al llarg de les intervencions efectuades entre 1993 i 2009 ha permès identificar una seqüència estratigràfica datada entre la segona meitat del segle IV i el segle VII. Malgrat que els tipus de materials recuperats a les diferents intervencions han estat de caràcter molt heterogeni, i una part d'ells procedeix de contextos posteriors (residuals), s'observa la presència de vidres del segle IV-V, amb gots Isings 96 i 106, escudelles Isings 116/117, una safata i en un cas, una llàntia assimilable a les del context de la parcel·la 22b del PERI 2 de Tarragona, datat al primer quart del segle V. Així mateix és notable la presència d'una escudella Isings 116b decorada amb gravat lineal de losanges. També és notable l'absència de vidres anteriors a finals del segle IV, fet que desmenteix l'existència de restes anteriors. El conjunt de vidres baiximperials, essencialment elaborats en massa de vidre oliva, és característica del segle V i cal associar-la a les primeres construccions, com és l'aula rectangular. El nucli central de les construccions, però, sembla estendre's per sota de l'actual església romànica, no excavada.

Els conjunt de vidres del segle VI i VII ens permet documentar la presència d'escudelles Foy 21a, en massa de vidre verd aigua i grogós, un got Foy 21b, i almenys una llàntia triansada CH 40/41, idèntica a les documentades a la Seu Episcopal d'*Egara*, i datades a la segona meitat del segle VI. Així mateix, almenys dos vidres de finestra poden atribuir-se a aquest segle i potser caldria associar-los a la construcció de l'absis i la pavimentació en *opus signinum* de la nau de l'església.

⁴²³ Procedents dels estrats ues.1041, 1210 i 1214.

Les restes més tardanes són les escudelles Foy 21a, de gran diàmetre, les copes Foy 23a i una llàntia CH 40/41, totes elles elaborades en massa de vidre verdós. La seva associació amb ceràmiques de cuina reduïdes decorades amb feixos lineals elaborats a pinta, ens inclina a datar-les dins de la primera meitat del segle VII, com al poblat de Can Gambús 1 (Sabadell).

No hi ha evidències de vidres posteriors, com podrien ser les copes Foy 27, però la construcció de la muralla de la fortalesa i el fet que no es documentin restes més enllà d'aquest període en l'espai excavat, potser cal vincular-lo a un canvi en la ubicació de l'església (si és que l'aula rectangular amb absis ho era). El fet de no documentar-se restes de l'església monacal carolíngia (s. IX.X) ni de tombes antropomorfes coetànies ens inclina a pensar que des de la construcció del recinte emmurallat, l'edifici religiós s'ubica a l'espai ocupat per l'actual església romànica de Sant Cugat.

041. Can Marçet (Sant Cugat del Vallès, Vallès Occ.)

A. EL JACIMENT

La masia i el paratge arqueològic de Can Marçet es localitza al nord-oest del terme municipal de Sant Cugat, en una serreta delimitada entre la confluència del torrent de Can Camps i el torrent de Can Marçet. Aquest jaciment va ser excavat en extensió durant l'any 2008, sota la direcció de O. Matas⁴²⁴. La superfície excavada, que va incloure la masia i l'entorn del camp annexes va permetre descobrir un total de 116 estructures de diferents períodes, que van ser desglossades en les següents fases:

Fase 1. Prehistòria: un enterrament del neolític mig i dues sitges del neolític final.

Fase 2. Protohistòria: una sitja del període ibèric mig (s. IV-III aC).

Fase 3. Època romana altimperial (s. II-III): dos grans retalls (E.92A i E.93) reblerts amb abundants deixalles domèstiques.

Fase 4. Època romana baiximperial (s. IV-V): *Pars fructuaria*, d'una vil·la, amb 20 estructures excavades, entre les que s'hi documenten 4 grans fosses-retalls (E.72, 73, 85 i 92B), 4 fosses-retalls i cubetes (E.59, 70, 76 i 77), tres cubetes circulars (E.79, 87 i 95), un encaix de *dolium* (E.62) i un desaigua (E.96). El més destacable d'aquesta fase és un complex industrial agrupat de dos forns d'obra (E.101 i 103), amb els seus àmbits d'accés i de treball (E.102 i E.104) i la documentació de dos forns més petits, exempts (E.60 i 94).

Fase 5. Antiguitat tardana (s. VI-VIII): Assentament rural tipus granja, amb 39 estructures documentades, entre les quals destaquen 36 sitges, formant diferents

⁴²⁴ Matas, Roig 2015.

agrupaments⁴²⁵, un forn domèstic (E.22), una cubeta (E.17) i un retall cabaniforme tipus *grubenhäuser* (E.36).

Fase 6. Mas altmedieval (s. IX-XI), amb deu sitges.

L'excavació en extensió del paratge ha permès identificar totes les estructures —conservades— en aquest indret, fet que ens permet concloure que s'ha excavat part de l'abocador o abocadors d'una vil·la romana altimperial, la qual s'ha d'ubicar a les immediacions del jaciment. Probablement, la part residencial i la part rústica s'ubiquen en una vessant plana propera⁴²⁶. Així mateix, durant el període baiximperial el lloc és part d'una àrea productiva o bòbila, de material constructiu i d'emmagatzematge (*tegulae i dolia*) i que s'ha de vincular a la vil·la no excavada.

El lloc és continuat amb un assentament de l'antiguitat tardana, del que se n'ha identificat una àrea de vivenda i diferents sitges d'emmagatzematge que cal identificar, sense cap mena de dubte, amb una granja o nucli agrari d'època visigoda⁴²⁷.

B. ELS CONTEXTOS ARQUEOLÒGICS

D'entre els contextos arqueològic volem destacar l'**E.92B**, un gran retall reutilitzat com a àrea d'abocador, d'on es van recuperar abundants ceràmiques i vidres. Entre les ceràmiques fines destaquen alguns fragments de TS. Sudgàl·lica i Hispànica Dragendorff 37, ARS-A formes Hayes 3C, 8A, 6B i C, 7A, 9A i B, 14A i B, 16, 17, 26, 31, 126 i 159/160, ceràmica de cuina africana amb cassoles Hayes 23A i B, 199, Ostia III-267, Atlante 107-12 i *Tarraco* 1896, i també tapadores Ostia i-261, II-302, III-170 i III-332. A destacar també la presència de dues peces de ceràmica vidriada verda plumbífera i un got de TS. Coríntia forma Spitzer 1972. Entre les àmfores es van recuperar alguns fragments de bètica Beltran II-B i Dressel 7/11, així com fragments d'àmfora africana mauritana Dressel 30/Keay 1B/Ostia 5. Entre els altres materials se'n destaquen les agulles de cap d'os, alguns *tubuli*, estucs pintats i marbres. El conjunt de tots els materials i l'absència de ARS-C, ens permet datar el context d'aquestes abocades domèstiques dins del primer terç del segle III, amb molts materials datables dins del segle II, fet que s'ha de valorar com a normal donat que és una escombrera a l'aire lliure d'una única vil·la romana.

La resta de contextos del període romà, tant alt com baiximperial són molt escassos i només presenten uns pocs fragments de ceràmica i vidre associats.

Els contextos de l'antiguitat tardana, procedents de les sitges d'època visigoda, proporcionen només materials ceràmics del període, essencialment ceràmiques reduïdes de cuina elaborades al torn, datables dins del segle VI-VII.

⁴²⁵ Es tracta de les sitges E.20, E.21, E.24, E.30, E.31, E.32, E.33, E.34, E.37, E.38, E.39, E.40, E.41, E.42, E.43, E.44, E.45, E.47, E.48, E.49, E.52, E.55, E.56, E.63, E.64, E.65, E.66, E.68, E.69, E.78, E.80, E.81, E.82, E.83, E.84 i E.88.

⁴²⁶ Matas, Roig 2015: 37-38.

⁴²⁷ Roig 2011.

C. EL VIDRE

En total es conserven **205** fragments de vidre de la intervenció 2008 a Can Marcet, atribuïbles a un número mínim de quaranta-nou peces (**NMI: 49**)(Vol. II, Làm. 120 i 121).

Entre els vidres altimperials destaquen els procedents de l'estrat de rebliment **UE 246** de la **E.92**, que formen un context molt homogeni. D'aquest estrat es van recuperar **74** fragments entre els que s'hi identifiquen un mínim de disset peces (**NMI: 17**). Entre aquestes se'n destaquen els cinc bols cilíndrics i incolors **Is. 85**: dos d'ells de la variant **IN 54** (AR 98.1) (NMI: 2)(34 i 35) i tres d'ells de la variant **IN 55** (AR 98.2)(NMI: 3)(29-31). D'entre aquests últims n'hi ha dos de diferents, bufats, de color verd molt clar i parets molt primes, que creiem són produccions locals o regionals (29 i 31). També s'hi conserven les vores (32-33) i el peu (41) de copes incolores de tija globular **Is. 86**. També se'n destaca el cos inferior d'un gerret incolor o flascó, de cos aplatit i decorat amb pinçaments, forma **IN 281** (40). Altres peces, molt més fragmentàries, només són identificables a partir d'un únic fragment, com són: dos fons d'ampolles quadrades (45-46) un d'ells marcat en motlle amb un motiu radial o floral (45); una vora tubular de bol **Is. 44** verd clar (36); tres fons incolors (37-39); una nansa blau cel (42); un broc incolor (43) i un fragment informe tallat, també incolor (44), que són materials residuals del segle II. Les darreres peces a destacar són dos fragments de vora de vidre de finestra emmotllat, incolor (47 i 48). El conjunt del bols **Is. 85** i les copes **Is. 86** s'hauria de datar entre finals del segle II i el primer terç del segle III, mentre la resta de materials, més fragmentaris i residuals, són datables genèricament dins del segle II.

La resta d'estrats altimperials⁴²⁸ són molt més heterogenis i pobres i trobem una vora de bol **Is. 41/42** blau marí (no il·lustrada); una vora d'ampolla **Is. 50** blau-verda (27); una vora de pot incolor **Is. 67** (28); la vora i el fons d'un mateix plat emmotllat incolor, d'ala motllurada **IN 142** (AR 16.1)(49 i 50); i per últim una vora de copeta incolora **IN 134** (AR 13.2)(22). Tots aquests materials s'han de datar a partir de mitjan del segle I i, preferentment, dins del segle II o poc més enllà.

Els estrats baiximperials són escassos i amb molt materials residuals⁴²⁹. Així tenim el rebliment del forn **E.94**, amb una vora de copeta **IN 134** (AR 13.2)(51), el perfil sencer d'un platet incolor **IN 139** (AR 24/25)(54) i una vora amb doblegament doble, incolora i atribuïble a un pot **Is. 68** (53), datables dins del segle II. Al període de funcionament del forn només podem atribuir-li una vora de got incolor **Is. 106** (52).

Procedents de la fossa **E.72**, i del retall **E.87**, s'han identificat una vora de gerra verd-blau (20), un fons alt de peu anular incolor (21), una vora de plat/bol **IN 158/159/160** (25), i un fons de peu massís aplicat, incolor (26), tots ells datables entre els segles II i III. Una vora de got cilíndric incolor **Is. 106** (23) i una vora de got ovoide **Is. 96** verd oliva (24) són atribuïbles al baix imperi.

⁴²⁸ Estrats altimperials (amb vidre): **E.73**, **UE 180**; **E.23**, **UE 200**; **E.92**, ues.220 i 246; **E.93**, ues.295 i 297.

⁴²⁹ Estrats baiximperials: **E.72**, ues.112 i 131; **E.75**, **UE 108**; **E.85**, **UE 139**; **E.87**, **UE 164**; **E.94**, ues. 118 i 122.

El vidres de l'antiguitat tardana⁴³⁰ són formats per 59 fragments, amb un mínim de disset peces (NMI: 17). Entre aquestes és documenten únicament escudelles Foy 21a, amb quatre de color verd aigua (1-3 i 19), set grogues (4, 5, 7, 8, 9, 12 i 16-18) i tres de color verd clar (13-15). Les altres tres peces són residuals del període altimperial, concretament: una vora d'ungüentari (6) i una nansa (11), ambdós de color blau cel, i un fragment grogós bufat o marcat en motlle (10).

D. CONCLUSIÓ

Tot i els pocs individus documentats, els vidres recuperats a Can Marcet ens aporten dades rellevants. La primera es se'ns dubte l'existència d'una vil·la romana, inèdita fins aleshores, de la que se n'han excavat una part de les àrees d'abocador. Els recipients identificats són coherents amb la cronologia dels estrats, trobant-se alguns vidres datables entre la segona meitat del segle I i el segle II, tot i que el gruix dels recipients procedeix d'un retall-abocador (E.92) de finals del segle II i inicis del segle III. Entre els materials més rellevants d'aquest abocador podem esmentar la presència de bols cilíndrics Is. 85 i copes de tija globular Is. 86, elaborats en vidre incolor, ara lletós o desllustrat, probablement importacions de l'àrea mediterrània. Així mateix dos bols Is. 85, formalment idèntics als anteriors, són elaborats en massa de vidre verd clar, bufat i molt prim, que són còpies locals/regionals de les produccions importades.

El vidres baiximperials (s. IV-V), essencialment quatre gots Is. 96 i Is. 106, són només testimonials i s'associen a l'existència d'una bòbila baiximperial, amb dos forns i l'àrea de treball annexa. El vidre de l'antiguitat tardana són formats únicament per escudelles Foy 21a i són datables, com la resta de ceràmiques del jaciment d'aquest període, dins del segle VI. No s'han documentat materials vitris dels segles VII-VIII. En la següent taula resumim el tipus de vidre per estructura i cronologia:

Can Marcet	s. I-III								S.IV-V			AT	Total
	Is. 50	Is. 85	Is. 86	IN-158/160	IN-134	IN-139	IN-142	Altres	Is. 96/106	Is. 120 i 126	Altres	Foy 21a	
E.23								1					1
E.73					1								1
E.92	3	5	3					8					19
E.93							2						2
E.72										1	1		2
E.87				1				1	2				4
E.94					1	1			1				3
E.20, 21, 31, 36, 38, 40, 42, 43, 49 i 69								3				14	17
Total	3	5	3	1	2	1	2	13	3	1	1	14	49
Total període	30								5			14	

Taula 14. Can Marcet (Sant Cugat del Vallès). NMI documentats a cada estructura per forma i període.

⁴³⁰ Estrats de l'antiguitat tardana: E.20, UE 198; E.21, UE 224; E.31, UE 219; E.36, ues. 266 i 279; E.38, UE 261; E.40, UE 278; E.42, UE 254; E.43, UE 274; E.49, ues.288 i 290; E.69, UE 114.

042. C/ Via Augusta 129 (Sant Cugat, Vallès Occ.)

A. EL JACIMENT

Aquest solar es localitza a tocar de la masia de Can Delaire, al carrer via Augusta núm. 129 de Sant Cugat del Vallès. Originalment formava part d'un turó suau, que va ser tallat per la construcció de l'AP-7 i actualment es troba totalment desdibuixat i urbanitzat amb una rotonda i superfícies comercials. Va ser excavat amb caràcter preventiu l'any 2016, sota la direcció de J. Roig.

De la seqüència d'estructures registrada només ens interessa la Fase II, datada de l'antiguitat tardana, amb 23 estructures documentades⁴³¹. Consta d'una necròpolis d'onze inhumacions en fossa, dues estructures de combustió, un retall cabaniforme i nou sitges. Ha estat datat, a partir de les ceràmiques i a nivell genèric, entre els segles VI i VIII.

B. ELS CONTEXTOS ARQUEOLÒGICS

Només han proporcionat vidres dues estructures. Un fons de cabana (E.13), tipus *grubenhäuser*, amb un únic nivell de rebliment (UE 48), amb ceràmiques reduïdes de l'antiguitat tardana i tres fragments d'ARS-D, entre els que s'hi identifiquen una visera de forma Hayes 91C, una vora i un peu de forma Hayes 99; i una sitja (E.31), procedent del rebliment de la qual (UE 67) es va recuperar alguns fragments de ceràmica reduïda elaborada al torn.

C. EL VIDRE

En total es conserven **3** fragments de vidre de la intervenció de l'any 2016, atribuïbles a un número mínim de tres peces (**NMI: 3**)(Vol. II, Làm. 122).

Es tracta d'una vora de got campaniforme Foy 21b, de color grogós (1), procedent del rebliment (UE 48) del retall cabaniforme E.13. Les altres dues peces són una vora d'escudella verdosa Foy 21a (2), de gran diàmetre (21 cm), i un vidre de finestra incolor (3), de cronologia altimperial i reutilitzat com a gratador, ambdós procedents de l'estrat de rebliment (UE 67) de la sitja E.31.

D. CONCLUSIÓ

Aquest jaciment, excavat parcialment i probablement atribuïble a una granja o vilatge de l'antiguitat tardana, amb necròpolis associada, ha proporcionat dos individus de vidre que ens ajuden a perfilar la seva distribució a la depressió prelitoral catalana.

⁴³¹ Roig 2019a

043. Can Sant Joan (Sant Cugat del Vallès, Vallès Occ.)

A. EL JACIMENT

Es tracta en realitat de dos jaciments localitzats en un mateix paratge arqueològic, al polígon de Can Sant Joan de Sant Cugat del Vallès. El primer va ser excavat amb caràcter preventiu entre els anys 1999-2000, sota la direcció de G. Caballé⁴³², i el segon va ser excavat l'any 2008 sota la direcció d'O. Matas⁴³³. De la primera intervenció arqueològica se'n va publicar un article de divulgació⁴³⁴. En ambdues s'han documentat diferents tipus d'estructures, pertanyents a una llarga seqüència cronològica. Aquesta, resumida, és la següent:

Fase 1. Prehistòria. Sis sitges de l'edat del bronze

Fase 2. Període ibèric mig i final (S. IV-I aC). Sis Sitges.

Fase 3. Època Romana (s. I-II). Estructures productives de caràcter agrícola.

Fase 4. Època medieval. Sitges d'una granja o vilatge (s. IX-XI)

D'aquestes dues intervencions només en interessaven els contextos d'època romana, tots del període altimperial, i documentats en diferents tipus d'estructures, com són alguns retalls-abocadors, tres *lacus* i una sitja.

B. ELS CONTEXTOS ARQUEOLÒGICS

Al llarg de la intervenció dels anys 1999-2000 es van documentar 39 estructures⁴³⁵, la major part d'època romana i essencialment atribuïbles a estructures negatives, com són 14 retalls, a més d'una canalització, tres *lacus* i cinc *dolia*, atribuïbles a un complex industrial d'època romana altimperial, suposadament dedicat a la producció de vi i oli⁴³⁶ i datat, a *grosso modo*, entre els segles I i II dC. Els materials recuperats en els estrats de rebliment i amortització de les estructures, entre els que hi trobem la TS. Hispànica i la TS. Sudgàlica, permet datar l'abandonament del complex entre la primera meitat i mitjan del segle II.

En la intervenció de l'any 2008 es van documentar un parell de sitges d'època romana, exemptes al mig d'un camp. Una d'elles, de grans dimensions, era reblerta amb un estrat (UE 114) amb materials de diferent índole, com són fragments d'estucs amb pintura, ceràmica i vidre. El material ceràmic, entre els que s'hi va recuperar part d'un plat d'ARS-A, forma Hayes 3C, permet datar l'esmentat estrat dins del segle II dC.

⁴³² Caballé 2003a.

⁴³³ Matas, Molet, Roig 2009.

⁴³⁴ Caballé 2003b. És un article de divulgació, anàrquic i interpretatiu del jaciment, de caràcter erudit, en el que no es descriuen estructures, materials i/o estratigrafia.

⁴³⁵ Entre elles també hi ha tres sitges de l'edat del bronze, sis sitges d'època ibèrica i/o període romà republicà, a més d'un forn i una cabana d'època moderna/contemporània.

⁴³⁶ Caballé 2003b: 29-32. Es van realitzar anàlisis dels sediments, per part de Jordi Juan (UB) –esmentades i no presentades a l'article– del contingut de la canalització i dels *lacus*, recolzant la presència d'oli. No es va identificar cap cel·la vinària, premsa o magatzem de *dolia* amb certesa. La producció d'oli en el context agrícola dels segles I i II al Vallès no és factible, i la interpretació d'una canalització d'*opus signinum* com un canal-aqüeducte de vi o oli és només una opinió, –no argumentada o desenvolupada–, de l'autora de la publicació.

C. EL VIDRE

En total es conserven **103** fragments de vidre de la intervenció 1999-2000, atribuïbles a un número mínim de tretze peces (**NMI: 13**)(Vol. II, Làm. 122)⁴³⁷.

Entre els materials més antics trobem un fons de bol de costelles ls. 3 (1) i un fons d'ungüentari ls. 28, ambdós de color blau cel i datables dins del segle I. La resta de material és format pel perfil sencer de dues copetes d'ala ample, incolor, forma **IN 134** (AR 13.2)(7 i 10) i datables entre el període Flavi i Antoní (75-175 dC). També trobem una vora incolora, amb replegament tubular de plat IN 155 (2) i una vora de plat emmotllat, incolor, **IN 142** (AR 16.1)(3). La resta de materials està format per dues vores de bols indeterminats, una de color verd clar (8) i l'altra grogosa (12); i diferents fons de bols de color verdós (4), incolor (5) i blavós (6); i un fons de got verd clar(9).

De la intervenció de l'any 2008 es conserven **9** fragments atribuïbles a un mínim de quatre vasos (**NMI: 4**), tots ells recuperats al rebliment UE 114, d'una sitja del segle II. Entre aquests trobem una vora blau cel de bol de vora tubular ls. 44 (1), una vora d'*aryballos* incolor/blanquinós, forma ls. 61, que no conserva les nanses i amb franges de vidre blanc marbrejat (2), un fons d'ungüentari verd natural ls. 28 (3) i un fragment informe, incolor, decorat amb un motiu reixat en relleu (4).

D. CONCLUSIÓ

Els materials recuperats en les diferents intervencions efectuades al polígon de Can Sant Joan permeten identificar una ocupació datable d'època romana altimperial, del període Flavi i Antoní. Els vidres, més aviat escassos, procedeixen dels estrats de rebliment de les estructures —totes elles de caràcter agrícola i productiu—, i són formats per alguns plats, bols i ungüentaris. Les restes excavades han de formar part de la *pars rústica* d'un *fundus* més extens, una vil·la romana, localitzable a les immediacions de l'actual masia de Can Sant Joan (Rubí).

044. La Bastida (Rubí, Vallès Occ.)

A. EL JACIMENT

Aquest jaciment va ser excavat en extensió entre l'octubre de 1999 i el març de 2000, sota la direcció de J.-A. Muñoz-Lacasta⁴³⁸. En aquesta intervenció es va excavar i exhaurir una superfície de 1500 metres quadrats. Cal tenir en compte però, que aquest jaciment és molt més extens i que resta una part important encara per documentar.

⁴³⁷ Procedents de les ues. 1, 12, 21, 22, 66, 69 i 110, d'època romana altimperial (s. II). Tres fragments procedents de la UE 103 són d'època contemporània (s. XIX-XX).

⁴³⁸ Muñoz-Lacasta *et alii* 2000.

En total es van documentar 61 sitges, quatre grans fosses-cabanes, 5 *lacus* i cinc forns excavats, tots ells excavats a l'argila del substrat geològic. Aquestes restes anaven associades a d'altres estrats i subestructures com llars, forats de pal i fonamentacions de murs.

Els seus excavadors interpreten el jaciment com una àrea articulada en terrasses relacionades amb l'explotació agrícola del territori, amb diferents espais d'emmagatzematge i d'àmbits de transformació de productes agraris. Així mateix aquests proposaven un funcionament de 50 anys, entre el **440** i el **510** AD. per a tot el jaciment, cronologia proposada a partir dels materials ceràmics recuperats, especialment les DS.P.⁴³⁹.

Una vegada aquests han estat revisats i un cop analitzat el registre material del jaciment, —en especial la ceràmica— i reinterpretant l'estratigrafia documentada durant la intervenció arqueològica de 1999-2000, cal proposar una nova periodització pel jaciment⁴⁴⁰. D'aquesta manera s'hi identifiquen tres fases cronològiques i funcionals diferenciades. Aquestes serien:

Fase 1. Segles IV-V. Creació *ex-novo* d'una estructura ortogonal de murs i d'almenys quatre *lacus* associats amb la presència de diferents encaixos de *dolia*. Es tractaria de la *pars rústica* d'una vil·la romana, amb una cel·la vinària construïda. Els materials ceràmics associats a aquesta fase són la TSHT, forma Mezquíriz 37, la TS. Lucente, forma Lamboglia 1/3, i la ARS-D formes Hayes 59 i 61, així com les imitacions de la forma Hayes 58 en ceràmica comuna engalbada .

Fase 2. Finals segle V-segle VI. Espoli parcial de les estructures de la fase anterior i creació de quatre cabanes semienfonsades tipus *grubenhäuser*, amb llars de foc associades. La cabana 1 (UE 3475) conté tres sitges al seu interior (UEs 3150, 3104 i 3426). Les cabanes 2, 3 i 4 (UEs 3037, 3277 i 3156) tenen llars de foc al seu interior. També es documenta la creació d'un gran retall amb quatre forns excavats a l'argila, agrupats (UEs 3011, 3055, 3183, 3190) de planta circular i 1,20 de diàmetre. Així mateix també es construeix una nova cel·la vinària amb *lacus*, *ara* i l'encaix d'un *dolium* (UEs 3325, 3335 i 3341). Cal esmentar també la presència d'un retall (UE 3037) amb escòries de ferro, indicador de processos de farga o foneria. La ceràmica d'aquesta fase es majoritàriament la DS.P. gris i les seves imitacions regionals. La presència de ARS es redueix només a tres formes, la Hayes 87A, 99A i 104A, a més de les llànties africanes forma Atlante X.

Fase 3. Segle VII. Obertura i rebliment d'una vintena de sitges. En dues d'elles s'hi van documentar esquelets humans en connexió anatòmica, llençats o abocats, i en unes altres animals en connexió anatòmica. També es van documentar dos enterraments humans en fossa. Presència única i exclusiva de ceràmica de cuina local/regional, elaborada al torn, amb algunes d'elles amb decoració incisa de faixes de línies horitzontals a pinta.

⁴³⁹ La Memòria d'excavació és molt precària i farcida d'errors, amb contradiccions estratigràfiques i fitxes buides, sense dades ni descripcions. Els vidres han estat comptabilitzats i estudiats a partir dels fragments conservats al Museu de Rubí.

⁴⁴⁰ Tesi Jordi Roig

B. El vidre

En total es conserven **367** fragments de vidre de la intervenció 1999-2000, atribuïbles a un número mínim de cent dotze peces (**NMI: 112**)(Vol. II, Làm. 123-128).

Tots els objectes de vidre analitzats provenen originalment d'àmbits d'habitació, essent llençats als abocadors primaris i secundaris un cop la peça va estar amortitzada. La presència d'un fragment de recipient romà altimperial (NMI: 1) s'explica per l'aportació antròpica d'aquests fragments durant l'antiguitat tardana, procedents de les immediacions del jaciment⁴⁴¹. Així mateix un fragment de got (NMI: 1) es atribuïble a una intrusió d'època contemporània. Els restants individus documentats, amb un total cent deu peces (NMI: 110) pertanyen al període romà baiximperial (s. IV-V) i a l'època visigoda (s. VI-VII).

Donada la complexitat estructural del jaciment i pel fet que aquest no ha estat publicat, analitzem els contextos amb els materials ceràmics datables (ARS-D, DS.P. i àmfores) i els vidres associats, conjuntament.

C. Els Contextos Arqueològics de la Fase I

Fossa UE 3277

El retall UE **3277**, potser identificable com una cabana, era reblert per les UEs **3152-3167-3192**. Aquestes unitats presenten un conjunt homogeni de material, amb diferents ceràmiques d'importació (UE 3152), entre elles un plat Hayes 59, un fons estampat de DS.P. grisa, forma Rigoir 1 i una vora de DS.P. Rigoir 18 taronja, estampada. Aquests materials, junt amb les ceràmiques de cuina i les comunes proporcionen una datació dins del segle V.

Els vidres recuperats a la UE **3152**, un estrat d'anivellament a l'interior de l'estructura ortogonal definida pels murs i els *lacus* de la cel·la vinària, conformen un context tancat del segle V, amb **14** fragments i un NMI de 7 peces (**NMI: 7**), pràcticament totes elles de color verd oliva. Entre aquestes s'hi identifiquen una vora de gerra globular Isings 120 (6), una ampolla cilíndrica Isings 126 (5), un got Isings 96 (1), un bol d'ala tubular Isings 115 (3), un bol de vora secant Isings 116 (2) i un bol amb depressions Isings 117 (4). Finalment també trobem una vora d'escudella Foy 21 (7), en color verd aigua, potser una intrusió posterior (o com a conseqüència del mètode d'excavació) o bé un indicatiu de la formació molt tardana d'aquest estrat, potser ja a finals del segle V.

Fossa UE 3037

Fossa o cabana, de planta irregular, amb dos estrats de rebliment (UEs 3031 i 3065), amb ceràmiques comunes i de cuina datables dins del V. Procedent d'aquesta unitat (**UE 3065**) es conserva com per exemple una vora de got Isings 96 (NMI: 1)(8), en vidre verd oliva, amb línies de tornejat efectuades durant el bufat de la peça.

⁴⁴¹ Presència d'una vil·la altimperial recollida a l'Inventari Arqueològic o Carta Arqueològica del SAGC.

Sitja UE 3137

La sitja UE 3137, amb dos estrats de rebliment (UEs 3132 i 3131), va proporcionar alguns fragments de ceràmica, entre els que s'hi identifica una vora de DS.P. taronja, forma Rigoir 6 i una imitació en ceràmica comuna engalbada d'ARS-D, forma Hayes 61B. Procedent de la **UE 3131**, el darrer estrat de rebliment d'aquesta sitja, es va recuperar una vora d'escudella Isings 116 en color verd oliva (**NMI: 1**)(9).

Finalment, procedent de la UE **3261** s'han conservat una vora d'escudella Isings 116 en vidre de color verd oliva (**NMI: 1**)(10).

D. Els Contextos Arqueològics de la Fase II

Abocador UEs 3007-3455

Les UE **3007-3455** son dos estrats contemporanis. La UE **3007** ofereix un petit conjunt de vidres molt homogeni, amb un total de **9** fragments i 7 individus (**NMI: 7**). Tots ells han estat elaborats amb un massa de vidre de color verd aigua, molt alterable, mitjançant la tècnica del bufat lliure. S'hi identifiquen un mínim de set escudelles, de la forma Foy 21a (11-18), amb almenys cinc d'elles amb empremtes de decoració de fils de vidre anellant l'anvers de la vora. Els diàmetres oscil·len entre els 13 i 14 cm. També es conserva el fons aplanat atribuïble a una d'aquestes escudelles (12). Així mateix, un fragment informe d'escudella, no quantificable com a individu donat que podria pertànyer a les vores conservades, presenta dues costelles en relleu obtingudes del marcat de la peça en un motlle, obtenint així unes costelles en disposició radial i helicoidal (19).

La UE **3455** presenta un conjunt homogeni d'onze fragments de vidre pertanyents a un NMI de 7 individus (**NMI: 7**). Tots ells han estat elaborats en massa de vidre color verd aigua i pertanyent a la forma Foy 21a (20-26), amb dos d'ells decorats amb empremtes de fils de vidre aplicat al revers de la vora (20 i 24). Els diàmetres oscil·len entre els 12 i 12,4 cm.

Retall-abocador UE 3475

És un gran retall rectangular al substrat geològic (UE **3475**), reblert per diferents estrats d'abocador (UEs 3018, 3022, 3100 3151, 3160, 3161, 3164, 3250, 3278, 3404, 3409 i 3464). Entre aquestes se'n destaquen les UE **3151** i **3409**, coetànies, que conformen un estrat d'abocador. Aquest estrat és tallat per dues sitges posteriors (UEs 3150 i 3122), de la fase III. Així mateix, l'estrat d'abocador cobreix les UEs **3018** i **3250**, també coetànies cronològicament. Els materials ceràmics associats (UE 3151) són l'ARS-D, formes Hayes 59 i 91A/B, un fons decorat en estil Aii i una vora de LRD, forma Hayes 1. Procedent de la UE 3018 trobem una vora de DS.P. grisa, forma Rigoir 1 i una llàntia africana, sencera, de la forma Atlante X.

Així tenim la UE **3018**, on es conserva una vora d'escudella Foy 21a en verd aigua (**NMI: 1**)(27). La UE **3151**, amb 20 fragments i un mínim de cinc individus (**NMI: 5**), ha proporcionat un conjunt de vidres elaborats en massa de vidre de color verd-aigua, entre els que hi identifiquem un mínim de quatre escudelles forma Foy 21a (28-34), a partir dels fons conservats, amb les vores de tres d'elles decorades amb fils de vidre blanc —ara

desintegrats—, disposats en espiral anellant l'anvers de la vora (28-30). Un fragment de fons presenta la mateixa decoració disposada en espiral a l'anvers (31). Una cinquena peça la constitueix una vora de got de forma Foy 21b o 21c, també decorada amb fils de vidre disposats en espiral anellant la vora (35). Procedent de la UE **3160** es conserva el perfil sencer d'una escudella Foy 21a en color verd aigua (**NMI: 1**)(36). La UE **3250** ha proporcionat 8 fragments, entre els que hi identifiquem una vora verd aigua d'escudella Foy 21a (37) i un fons (38), potser de la mateixa peça (**NMI: 1**). Finalment, de la UE **3409** es va recuperar un fragment de fons d'escudella Foy 21a, també en color verd aigua (**NMI: 1**).

La UE **3251** ha proporcionat 6 fragments de vidre de color verd aigua, amb un mínim de tres peces (**NMI: 3**). Entre aquests es compta amb dues escudelles forma Foy 21a, identificades a partir de dos fons (40 i 41), i la vora tubular d'un recipient globular, de color verd aigua (39).

Àmbit dels forns de pa: És un gran retall semisoterrani de l'àmbit on s'excavaren, en els seus extrems perimetrals quatre forns de pa domèstics (UEs 3011, 3055, 3183, 3190). Aquest forns i tot l'àmbit que els uneix estan reblerts per diferents unitats successives⁴⁴². Entre els materials ceràmics datables s'hi identifiquen dues vores de ARS-D, formes Hayes 61A (UE 3184) i 87A (UE 3057); també de DS.P., formes Rigoir 1a (UE 3184) i 36 (UE 3057)⁴⁴³; i també de llàntia africana Atlante X (UE 3184), a més de diferents olles, bols i cassoles de ceràmica de cuina reduïda local/regional, de vores motllurades. Sí bé les ceràmiques fines, molt fragmentàries, proporcionen una datació de la segona meitat o finals del segle V, en canvi la ceràmica de cuina —amb peces molt integres i amb nombrosos paral·lels regionals— proporcionen una datació dins de la segona meitat del segle VI. Es molt probable que les ceràmiques fines siguin elements residuals aportats entre les terres de rebliment de l'estructura.

En total i procedents de tots els contextos de rebliment de l'estructura s'han recuperat **82** fragments de vidre, amb un mínim de vint-i-quatre peces identificables (**NMI: 24**). Procedent de l'estrat UE **3024**, que rebleix el forn UE 3011, es compta amb tres fragments de vidre recuperats pertanyents a dos individus (**NMI: 2**): s'ha conservat un fons massís d'escudella Isings 116 en color verd oliva (42) i un peu cònic amb base d'anell tubular, també de color verd oliva (43), que tan pot ser atribuïble a una copa **Isings 111** com a una gerra amb peu diferenciat. Aquest peu presenta traces d'estirament efectuades durant el procés d'elaboració de la peça, que li confereixen una planta poligonal, i que és converteix, de moment, en l'únic documentat fins ara en un àmbit rural de la Tarraconense. Probablement es tracta d'una importació del mediterrani oriental, potser egípcia i datable del segle V.

Procedent de la UE **3057** s'han conservat **29** fragments de vidre i un mínim de nou individus (**NMI: 9**) els quals constitueixen un conjunt homogeni de material. Entre aquests n'hem d'exceptuar un fragment de fons, de peu anul·lar massís i de color blau cel, pertanyent a un bol de vora tubular Isings 44 (53), d'època romana altimperial (s. I-II), clarament residual i fruit d'una aportació antròpica durant la formació de l'estrat. Les restants vuit peces pertanyen a les escudelles forma Foy 21a, elaborades en massa de vidre grogós (44-52). Se'n destaquen les

⁴⁴² Aquestes són les UEs 3002, 3024, 3038, 3056, 3057, 3070, 3184, 3226 i 3227.

⁴⁴³ La forma de DS.P. Rigoir 36 no és la canònica, i s'assimila més a produccions regionals catalanes o a imitacions locals de la forma.

peces 44 i 45, amb el perfil reconstruïble, de vora arrodonida engruixida, cos troncocònic invertit i fons còncav lleugerament cònic. Els diàmetres d'aquestes, molt estandarditzats oscil·len entre els 15 i el 17 cm. Cal destacar l'absència de decoracions en tot el conjunt.

La **UE 3184**, que cobreix tots els estrats anteriors, presenta una gran homogeneïtat dels seus materials entre el que se'n destaquen una llàntia Atlante X i diferents olles de ceràmica de cuina elaborada al torn, de vores motllurades, materials que en conjunt, serien datables entre mitjan i final del segle VI. En total s'han conservat **45** fragments de vidre, amb un mínim d'onze peces (**NMI: 11**). Es tracta majoritàriament de fragments elaborats en bufat lliure i de color grogós. Entre aquests hi identifiquem un mínim de nou escudelles de forma Foy 21a (54-62), a la que pertanyerien també algun dels tres fons còncavs identificats (63-65). Una setena peça seria una vora de copa, de forma Foy 23a (66). També s'hi identifiquen una vora d'escudella de la forma Foy 21a, en color ambre (55), una vora amb nansa potser atribuïble a un gerret o setrill (67) i la vora d'una escudella forma Foy 21a elaborada en massa de vidre de color verd oliva (54). Finalment, cal esmentar un fragment de peu de copa d'anell tubular (43), en verd oliva, que enganxa físicament amb el peu ja comptabilitzat a la UE 3024, datable en segle V, essent per tan un element residual en aquest context.

Finalment, procedent de l'estrat **UE 3227** es conserven **4** fragments, entre els que s'hi identifica una vora d'escudella Foy 21a de color grogós (**NMI: 1**)(68).

Sitges 3148 i 3149: Aquestes dues sitges, contigües i atribuïdes a la Fase II del jaciment, presenten els mateixos materials en els seus rebliments, amb fragments de les mateixes peces de ceràmica, essent per tant coetànies. Ambdues juntes contenien 71 fragments de vidre pertanyents a un NMI de 24 peces.

La sitja UE 3148 era reblerta per l'estrat UE **3170**, datat amb la presència d'un fons d'ARS-D decorat en la tècnica *glanztönfilm* i una vora d'ARS-D, forma Hayes 104A. El vidre presenta també una gran homogeneïtat, amb **63** fragments i un mínim de vint individus (**NMI: 20**). Tots ells son elaborats amb bufat lliure i de tonalitat grogosa. Només s'hi identifiquen les escudelles de la forma Foy 21a (NMI: 20)(69-93), de vora arrodonida polida al foc i cos troncocònic invertit. Els cinc fons conservats (89-93), pertanyents a algunes de les vores individualitzades, mostren un perfil convex lleugerament cònic o aplanat. Set d'aquestes peces conserven un feix de línies de fils blancs, ara desintegrants, aplicats en calent i anellant la vora pel revers (69-75). Els diàmetres oscil·len entre els 13 i 17 cm de diàmetre.

La sitja UE 3149 era reblerta pels estrats UEs **3108 i 3171**, amb materials molt homogenis, i entre els que se'n destaca un fragment de vora de safata en ARS-D, forma Hayes 104A, de la mateixa peça que la recuperada a la sitja contigua UE 3148, i que permet datar la seva formació a partir d'inicis del segle VI. Així, procedents de la UE **3108**, s'ha recuperat un total de 8 fragments de vidre i un mínim de quatre peces (**NMI: 4**), totes elles elaborades en massa de vidre grogós. Entre aquestes s'hi identifiquen dues vores d'escudella forma Foy 21a (94-95). També s'han documentat altres tipus de peces, com és un fons còncav, cònic, pertanyent a una ampolla forma Foy 26 (96). Així mateix s'ha conservat el cos inferior d'una llàntia tubular Foy 22 (98) i un fragment informe amb decoració de fistons en massa de vidre blanc, ben conservats, d'una peça no determinable (97). Procedent de la UE **3171**, s'han conservat **38**

fragments de vidre, amb un mínim de tres individus (**NMI: 3**). Tots ells pertanyen a peces elaborades en massa de vidre grogós atribuïbles a la forma Foy21A. Entre aquests s'hi identifica una vora decorada amb fils de vidre blanc, ara parcialment desintegrats (99), dues vores sense decorar (100-101) i dos fons plans d'altres peces (102-103), un d'ells pertanyent a una escudella de gran diàmetre com les documentades a altres jaciments (102).

Sitja UE 3053: Es tracta d'una sitja excavada al substrat geològic (UE 3053), reblerta per tres estrats successius diacrònics, les UEs 3039, 3044 i 3051. Procedents del rebliment UE **3039** s'han recuperat **4** fragments de vidre, entre els que s'hi identifica una vora d'escudella de la forma Foy 21a (**NMI: 1**)(104), en vidre de color verd aigua. Un fragment informe en massa de vidre grogós permet identificar la presència d'aquesta producció més tardana.

Encaix de *Dolium* UE 3125: Encaix d'un *dolium* (UE 3125), reblert per un únic estrat (UE **3126**), localitzat a tocar d'un *lacus* (UE 3341) i de l'*ara* d'una premsa de biga (UE 3335). Procedent d'aquest estrat de rebliment es va recuperar una vora d'escudella Foy 21a, de color verd aigua (**NMI: 1**)(105).

***Dolium* UE 3219**

Procedent de l'estrat de rebliment (UE **3218**) de l'interior d'un *dolium* (UE 3219) falcat al substrat geològic s'han recuperat dos fragments de vores pertanyents a dues escudelles (**NMI: 2**) de la forma Foy 21a. Una d'elles elaborada en massa de vidre de color verd aigua (107) i l'altra en massa de color grogós (106).

Sitja UE 3066 : És una sitja excavada al substrat geològic (UE 3066), reblerta amb únic estrat (UE 3067), del que es conserven **14** fragments de vidre pertanyents a un mínim de tres peces (**NMI: 3**). Aquestes són tres escudelles de la forma Foy 21a, amb dues vores elaborades en massa de vidre verd aigua (108-109) i un fons en vidre grogós (110).

Altres unitats estratigràfiques: Procedents de quatre fosses i una sitja⁴⁴⁴, s'han conservat cinc vores d'escudelles Foy 21a (**NMI: 5**) dues de color verd aigua (117 i 119) i tres grogues (116, 118 i 120). Procedents d'altres unitats estratigràfiques del jaciment, no ubicables a partir de les dades de la memòria, s'han identificat un total de cinc escudelles més de la forma Foy 21a (**NMI: 5**). Entre aquestes s'hi identifiquen dos individus procedents de les UEs 3209 i 3425, en massa de vidre de color verd aigua (113-114) i unes altres tres escudelles més, de la mateixa forma, procedents de les UEs 3180 i 3404 i elaborades en massa de vidre grogós (111-112 i 115).

E. Els Contextos Arqueològics de la Fase III

Les sitges més tardanes, atribuïbles a la Fase III, amb materials ceràmics datables en el segle VII, en especial les olles de cuina reduïdes elaborades al torn amb decoració de faixes incises a

⁴⁴⁴ Fossa 3076, reblerta per 3075, amb una vora d'escudella grogosa Foy 21a. Fossa 3122, reblerta per 3106, 3119, 3120, 3121, amb una vora d'escudella verd aigua Foy 21a amb un fil de vidre blanc, a la UE 3106. Fossa 3156, reblerta per 3094, 3155 i 3157, amb una vora escudella verd aigua Foy 21a a la UE 3094. Sitja 3211, reblerta per 3212, amb una vora escudella grogosa Foy 21a. Fossa 3263, reblerta per 3262, amb una vora escudella grogosa Foy 21a.

pinta, han proporcionat escassos fragments de vidre. Només dues sitges han proporcionat fragments de vidre.

Sitja UE 3237: Se'n destaca un peu de copa amb base d'anell tubular, en vidre de color verd natural, de la forma Foy 23a (NMI: 1)(121), procedent de la UE **3238**, el rebliment de la sitja UE 3237.

Sitja UE 3109: Procedent dels estrats de rebliment de la sitja UE 3109 es conserven 10 fragments de vidre pertanyents a un mínim de 6 individus. De l'estrat de rebliment superior UE **3112** es conserva una tija de vidre massís, de color verd natural, de la forma Foy 27 (NMI: 1)(122). De l'estrat de rebliment inferior UE **3226** es van recuperar un total de 9 fragments pertanyents a un mínim de cinc individus (NMI: 5). Entre aquests identifiquem tres vores d'escudella de vidre grogós, pertanyents a la forma Foy 21a (124-126), una vora d'escudella en massa de vidre de color ambre, també de la forma Foy 21a (123) i, finalment, una vora de copa de color blau-verd, de la forma Foy 23a (127).

Materials sense context: Procedents de l'estrat superficial de cobriment dels camps de conreu que cobrien el jaciment (UE 3006) es conserven una vora d'escudella Foy 21a grogosa (128), un fons cònic de vas Foy 21b o 21c (129) i un fons de got incolor, de vidre a motlle industrial, contemporani (s. XIX)(130).

La Bastida	s.I-III	S.IV-V					Antiguitat tardana									Total	
		Totes	Is. 96/106	Is. 115	Is. 116/117	Is. 120 i 126	Altres	Foy 21a	Foy 21b/C	Foy 23	Foy 25/26	CH 24/26	CH 40/41	Ub-1.3	Foy 27		Altres
3152		1	1	2	2		1										7
3065		1															1
3131				1													1
3261				1													1
3007, 3455							14										14
3018, 3151, 3160 3250, 3251							9	1								1	11
3024, 3057, 3184 3227	1			1	1		18		2								23
3108, 3170, 3171							25	1		1							27
3039							1										1
3126							1										1
3218							2										2
3067							3										3
3075, 3094, 3106 3212, 3262							5										5
3209, 3180, 3404 3425							5										5
3238									1								1
3112, 3226							4		1						1		6
3006							1	1								1*	
Total	1	2	1	5	3	-	89	3	4	1	-	-	-	-	1	2	112
Total període	1	11					100									112	

*Got modern/contemporani

Taula 15. La Bastida (Rubí). NMI documentats a cada estrat (agrupats per estructures) per forma i període.

D. CONCLUSIÓ

El jaciment de la Bastida de Rubí, excavat deficientment (gairebé buidat a pic i pala) i encara no publicat, presenta però alguns dels millors contextos ceràmics i vitris per entendre la transformació d'algunes vil·les romanes en granges i vilatges d'època visigoda. De la primera fase es documenten uns pocs recipients de vidre atribuïbles a vaixelles baiximperials (NMI: 11), com són gots ls. 96, escudelles ls. 116 i gerres ls. 120. Aquests constitueixen els materials atribuïbles al moment de construcció i ús de la cel·la vinària (s. IV-V) i el seu escàs número respon a que estem en una part rústica i que no s'han excavat els abocadors atribuïbles a aquesta fase. El gruix dels materials és format per una gran quantitat d'escudelles Foy 21a (NMI: 89) associades a nivells d'abocador i a rebliments de sitges datables entre finals del segle V i mitjan del segle VI (470/530 AD). Se'n destaquen les produccions d'escudelles Foy 21a en massa de vidre de color verd aigua, que conjuntament als materials ceràmics ens indica una ocupació intensa del jaciment durant el primer terç del segle VI. De totes maneres, la presència de materials més tardans, com són les copes de tija buida Foy 23a (NMI: 4), i la presència de ceràmiques de cuina decorades amb feixos incisos a tinta ens indiquen una continuïtat de l'assentament fins al segle VII com a mínim. A partir de tot el registre estratigràfic, les estructures i el material, cal interpretar el jaciment com una vil·la romana que va transformar-se en un assentament d'època visigoda, tipus granja, sense ruptures cronològiques, i que continuà en actiu com a mínim fins al segle VII.

045. Ca n'Oriol (Rubí, Vallès Occ.)

A. EL JACIMENT

Aquest jaciment va ser excavat en extensió durant els anys 2002 i 2003, sota la direcció de Cristina Belmonte, Jordi Guàrdia i Lourdes Moret. La intervenció arqueològica va posar al descobert la *pars rústica* d'una vil·la romana, amb restes des del segle I dC fins a l'antiguitat tardana, segons els seus excavadors⁴⁴⁵. Les restes van ser perioditzades de la següent manera:

Fase 1. Segles I aC-III dC. Documentació de 37 estructures negatives, interpretades com a sitges i dos lacus associats.

Fase 2. Segles IV-VI. Documentació de 33 estructures negatives, també interpretades com a fons de sitja, les restes 8 murs, quatre forns i una reestructuració dels dos lacus de fase anterior.

Un cop analitzada tota la memòria d'excavació i el material arqueològic recuperat cal reinterpretar les restes de diferent manera. La nova proposta de periodització és:

Fase 1. Les restes de les Fases I i II són totes d'època baiximperial (s. IV-V). Les negatives de les sitges (70 en total) són en realitat els encaixos de *dolia* associats a un

⁴⁴⁵ Belmonte, Guàrdia, Moret 2004.

magatzem amb un *calcatorium* i una premsa, de les que en resten els dos *lacus*. La successió estratigràfica dels diferents encaixos de *dolia* indica almenys dos moments d'estructuració o reforma del magatzem.

Fase 2. En un moment posterior, a mitjan-final del segle V, s'obren quatre retalls perimetrals al voltant de l'estructura ortogonal construïda del magatzem, amb quatre forns associats. Probablement es tracti de forns de pa. Partint del material ceràmic associat en els seus diferents nivells de rebliment, cal datar la seva amortització entre finals del segle V i el segle VI. És en aquest moment quan s'espolien gran part de les *dolia* del magatzem, restant *in situ* només les peces fragmentades.

B. ELS CONTEXTOS ARQUEOLÒGICS

Estrat general d'anivellament de la Fase I (UE 66)

És l'estrat general de terraplenament i anivellament de les estructures de la Fase I del jaciment. En aquest estrat es van fonamentar i realitzar totes les estructures de la Fase II. Es tracta d'un nivell de terra, on es va comptabilitzar una gran quantitat de material constructiu, amb un miler de fragments de *tegulae* i *imbrices*, fragmentàries.

La ceràmica recuperada en aquest nivell és heterogènia i en general es documenten fragments de ceràmica reduïda elaborada al torn, amb olles i cassoles, junt amb escassos materials, rodats, d'època alt i baiximperial. No és pas possible que una part d'aquests materials ceràmics, clarament tardans (s. VI) siguin de l'estrat on s'obren (i rebleixen) les estructures de la Fase II. Probablement no es van identificar algunes estructures de cronologia posterior (sitges del s. VI?) durant el procés d'excavació d'aquest nivell, quedant els seu materials englobats en el conjunt de la UE. Per tant, els materials procedents d'aquesta UE no tenen fiabilitat cronològica.

Fossa 1 (UE 51): Es tracta d'una gran retall (UE 51), de 11,5x5,5 metres, amb una fondària màxima de 0,8m., que s'associa a un forn metal·lúrgic (**Forn 2-UE 34**) i potser també a un de pa destruït (**UE 73**) reblert amb un estrat general (**UE 50**), amb pedres, cendres, gran quantitat de material constructiu (*tegulae*, *imbrices* i *dolia*) i diferents materials arqueològics. Procedent d'aquest es conserven fragments de ceràmiques de cuina reduïda elaborada al torn, tant de vora exvasada de llavi simple com de vora motllurada. També es documenta una gerra de ceràmica comuna oxidada i una vora d'àmfora africana forma Keay 41.

D'altra banda en un dels seus extrems, aquest nivell estava cobert per la **UE 45**, que era un altre estrat de color gris intens, producte de la neteja del forn 2. En aquest es va documentar el mateix tipus de ceràmica de cuina, reduïda i elaborada al torn, a més d'una vora d'ARS-D forma Hayes 63-Lamb.9B, un fons d'ARS-D (producció D1) decorat en estil Aii-Aiii, i una vora de DS.P. gris, forma Rigoir 8, pertanyent a una mateixa safata que es localitza a diferents unitats estratigràfiques del jaciment. Una peça remarcable, per la seva singularitat, és una vora de *dolium* amb uns crismó *ante coctem* grafitat a la vora (CR-45-24).

Al fons de l'estructura es van individualitzar cinc cubetes o subretalls (UEs 44, 73, **101**, **103** i 105), que eren reblerts amb diferents estrats de rebliment (UEs **74**, 79, 80, 86, **102**, **104** i 106).

Tot i diferenciar-los, els autors excavadors ho interpreten com una gran fossa d'extracció d'argiles, cronològicament homogènia. El subretalls amb material són els següents:

Fossa 1-Cubeta 1 (UE 101): Es un gran retall de planta ovalada (5x5m., amb una fondària màxima de 0.8 m) realitzat en el terreny natural, reblert per un únic estrat (**UE 102**) de color gris clar, amb gran quantitat de material constructiu, cendres i pedres. El material és format per ceràmica de cuina reduïda, de color gris elaborada al torn, amb olles de vora exvasada i llavi simple i un fons de morter.

Fossa 1-Cubeta 3 (UE 103): Es una cubeta, reblerta amb un únic estrat (**UE 104**) de terra compacte de color marró grisenc, que conté restes de materials orgànics i constructius. Només s'hi van documentar uns fragments de vidre.

Fossa 1-Cubeta 5 (UE 73): Es una cubeta, reblerta amb tres estrats (**UE 74**, 79 i 80). L'estrat superior (UE 74) era format per terra compactada de color marró grisenc, amb abundants restes de materials constructius. Procedents de la **UE 74** es conserva ceràmica de cuina elaborada al torn, amb olles de vora simple i una gerra monoansada de grisa fina (remunta amb un fons de la mateixa peça de la UE 322). Procedent de la **UE 79** es conserva un pivot d'àmfora africana (Keay 25/26/35?) i una vora de ARS-D, forma Hayes 80. La ceràmica de cuina, com a l'estrat anterior, es formada per olles reduïdes elaborades al torn. A la UE 80 s'hi va documentar una cassola reduïda al torn, de vora simple.

A partir de tot el conjunt del material ceràmic, tant de la ceràmica de cuina local i regional, com de la ceràmica importada (DS.P. gris, ARS-D i àmfora), caldria datar el conjunt estratigràfic, dins del darrer terç del segle V.

Fossa 2 (UE 42): Es tracta d'una gran fossa (UE 42) de planta el·líptica, de 4,2x3x6m., amb una fondària màxima de 0,8m. Es localitza al costat d'un forn de pa (**Forn 1-UE 19**), i s'interpreta com una àrea de treball i zona de neteja d'aquest. Presenta tres estrats d'amortització i rebliment, les UEs **43**, 111 i **112**. El nivell superior de rebliment (UE 43) contenia una gran quantitat de cendres, material constructiu i ceràmica i era tallat per la sitja 25 (UE 119). El nivell mig (UE 111) contenia fragments d'olles i cassoles de cuina de vora motllurada, reduïdes i elaborades al torn. El nivell inferior (UE 112), molt similar a l'anterior, cobria tres sitges o cubetes, sense material significatiu. Aquestes eren la 52 (UEs 212-213), la 53 (UEs 214-215) i la 54 (UEs 216-217). En aquest estrat es va recuperar la vora amb nansa d'una gerra reduïda elaborada al torn

Procedent del rebliment (UE 120) de la sitja 25 (UE 119), que talla el rebliment de l'estructura, es van recuperar el cos superior d'una àmfora africana Keay 62, fragments de cos d'una àmfora LR4, una vora de *dolium*, ceràmica comuna oxidada i reduïda elaborada al torn.

Tot plegat, i a partir de l'estratigrafia, cal datar el conjunt de tots els estrats de la fossa dins del primer terç del segle VI. La sitja UE 120, amb una àmfora Keay 62, oberta i reblerta amb posterioritat, és datable de mitjan o la segona meitat de segle VI.

Sitja 58 (UE 233): Sitja excavada al substrat geològic (UE 233) de 1,1m. de diàmetre i 0,9 de fondària. La negativa tallava també l'estrat d'anivellament de la fase 1 (UE 66). Procedent de

l'únic estrat de rebliment d'aquesta sitja (**UE 234**) es va identificar un nivell de terres, cendres i pedres, de color gris marronós i de textura força solta, del que es van recuperar una vora d'olla exvasada i una cassola hemisfèrica, de cuina reduïda al torn.

Sitja 63 (UE 243): Es tracta d'una sitja, de 1,4 de diàmetre i 0,55 metres de fondària, amb un únic estrat de rebliment (**UE 244**), format per un nivell de terra de color marró fosc, amb cendres, de textura molt compacte, en el que es va recuperar un fragment de vora de ARS-D forma Hayes 81B. Era tallada per dues sitges posterior, la 6 (UE 245) i la 62 (UE 241). Aquesta sitja és atribuïda pels seus excavadors a la Fase I (s. I-III).

Fossa 8 (UE 318): Es tracta d'un retall de 4,6x5,1m., amb una fondària de 1,4m. situat davant l'estructura d'un forn, probablement de pa (**Forn 4-UE 316**), amb dos nivells de terres (UEs **319** i **337**) de gran potència de color gris cendrós, amb gran quantitat de material ceràmic, del que se'n destaquen els fragments de *tegulae*, *imbrices* i *dolia*. Procedents de la UE 319 es conserva un context molt uniforme d'olles de ceràmica de cuina reduïda al torn, de vores motllurades, i dos pivots d'àmfora africana Keay 62. Cal destacar una vora de DS.P. gris (RCO-319-45), pertanyent a una gran safata decorada de la forma Rigoir 8, i que remunta amb fragments de les UEs 45, 66 i 191. Procedents d'aquest estrat també es conserven els fragments de dos bols de TSHT forma 37, un d'ells decorat en el segon estil d'aquesta producció, segurament residuals o *heirlooms*.

Retall (UE 49): Retall irregular (UE 49) de 2,3x1,5m. amb una profunditat superior als 2,5m. Presentava dos estrats de rebliment (UEs 48 i 72). L'estrat superior (UE 48) era de color grisós i de consistència força compacte, amb una proporció important de cendres i pedres petites. Els excavadors l'atribueixen a la Fase I (s. I-III) i l'anomenen "fresquera".

Estrat superficial (UE 01): És el nivell superficial que cobria la major part de les estructures i elements del jaciment arqueològic. Sense interès estratigràfic, només aporta alguns materials més del període procedents del jaciment. En aquest nivell es van recuperar diferents fragments d'olles de ceràmica de cuina reduïda elaborada al torn, ceràmiques grises fines (s. VI), una vora de gerra engalbada, del tipus anomenat "Sentromà", i fragments d'una DS.P. taronja, forma Rigoir 18.

C. EL VIDRE

En total es conserven **74** fragments de vidre de la intervenció 2002-2003, atribuïbles a un número mínim de vint-i-sis peces (**NMI: 26**)(Vol. II, Làm. 129 i 130).

Estrat general d'anivellament de la Fase I (UE 66)

Procedents d'aquest estrat s'han conservat **15** fragments de vidre, entre les que s'hi identifiquen un mínim de tres peces (**NMI: 3**). Entre aquestes se'n destaquen dues vores d'escudella Foy 21a (5 i 6), elaborades en vidre verd aigua, amb fils de vidre blanc anellant la superfície externa de la vora. També es conserva un peu de fons tubular replegat (4), elaborat en vidre verd oliva, atribuïble probablement a un bol Is. 115. La presència de les dues escudelles Foy 21a en aquest anivellament podria ser a causa d'intrusions posteriors, donat

que les estructures que tallen aquest estrat són coetànies cronològicament a aquest tipus de producció vítria (s. VI).

Fossa 1 (UE 51): Procedents de l'estrat de cobriment (UE 45) i de l'estrat de rebliment (UE 50) de la fossa 1 es conserven **18** fragments de vidre entre que s'hi identifiquen no menys de set individus (NMI: 7). Se'n destaca la presència de tres gotts Isings 96, elaborats en massa de vidre verd clar i verd oliva (12-14). Aquest grup es seguit per les escudelles forma Foy 21a (NMI: 4), amb una vora de color verd aigua (16) i dues vores més en color grogós (17 i 18). Un fragment de cos d'una quarta escudella en color verd aigua presenta restes de decoració de fils blancs aplicats en garlandes (19). Finalment es documenta un fons d'ampolla quadrada de color blau-verd Isings 50 (15), rodada i del període altimperial, clarament residual.

Fossa 1-Cubeta 1 (UE 101): De la UE 102 es conserven **5** fragments de vidre pertanyents a un mínim de quatre peces (NMI: 4). Entre aquestes es documenten tres vores d'escudella Foy 21a, elaborades en verd aigua (24-26), a més d'un fons còncav (27). Una quarta peça és el fons de peu anular d'un ungüentari blau cobalt translúcid (23), elaborat mitjançant la sobreposició i acumulació de fils de vidre. Es tracta sens dubte d'una importació del mediterrani oriental, probablement egípcia o sirio-palestina.

Fossa 1-Cubeta 3 (UE 103): Del rebliment d'aquesta cubeta (UE 104) es conserven **2** fragments pertanyents a dues peces (NMI: 2). Es tracta de la vora (21) i el fons (22) de sengles escudelles Foy 21a .

Fossa 1-Cubeta 5 (UE 73): Procedent de la UE 74 es conserven **2** fragments de vidre, pertanyents a un fons de color verd oliva, pla, d'ampolla cilíndrica Isings 126 (NMI: 1)(20), decorada amb una línia abrasada.

Fossa 2 (UE 42): D'aquesta estructura només es van recuperar **2** fragments de vidre, pertanyent a sengles peces (NMI: 2). Així, procedent de la UE 43 es conserva una vora d'escudella Foy 21a grogosa (7) i, procedent de la UE 112, es conserva una nansa de gerra ovoide Isings 120, en vidre verd oliva (8).

Sitja 58 (UE 233): En el rebliment d'aquesta sitja (UE 234) es va recuperar **1** fragment de vidre pertanyent a una única peça (NMI: 1). Es tracta d'una vora de got Isings 96 en color verd oliva (10).

Sitja 63 (UE 243): Del rebliment d'aquesta sitja (UE 244) només es va recuperar **1** fragment de vidre pertanyent a una peça (NMI: 1). És una vora d'escudella Foy 21a en vidre verd aigua (11).

Fossa 8 (UE 318): En el rebliment d'aquest retall (UE 319) es van conservar **7** fragments de vidre entre els que s'hi identifica un únic individu (NMI: 1). Es tracta d'una vora d'escudella Foy 21a en vidre verd aigua (28), tot i que també entre els fragments es documenta un fons grogós de la mateixa forma (29). Aquest darrer fons no pot ser comptabilitzat com individu donat que aquest podria pertànyer a alguna de les vores comptabilitzades en d'altres estrats del jaciment. També trobem dos fragments de cos d'escudella Foy 21a decorats amb fils blancs disposats en garlandes (30 i 31).

Retall (UE 49): Procedent del rebliment superior (UE 48) d'aquest retall es va recuperar **1** únic fragment de vidre, de color verd oliva (NMI: 0), pertanyent a un cos de gerra o d'ampolla, decorat amb abrasions en garlanda o concèntriques (9).

Estrat superficial (UE 01): En el nivell superficial es va recuperar **5** fragments, pertanyents a un mínim de 3 peces (NMI: 3). Entre aquestes s'hi identifiquen una vora de got Isings 96 en verd oliva (1), una vora d'escudella Foy 21a en verd aigua (2) i finalment una vora d'escudella, també forma Foy 21a, grogosa (3).

Altres estrats: També s'han recuperat fragments informes de vidre de l'antiguitat tardana procedents del *lacus* 1 (UE 13), les sitges 8 (UE 71), 19 (UE 100) i 73 (UE 315), la bossada 6 (UE 322), la fossa 7 (UE 80), i el mur 07 (UE 227). D'aquesta manera les sitges 8 i 73, atribuïdes a la Fase I a la memòria d'excavació, contenen vidres i materials ceràmics pertanyents a la Fase II, i serien per tan posteriors.

D. CONCLUSIÓ

El diferents fragments de vidre recuperat en aquest jaciment presenten dos moments tipocronològics ben definits. El primer grup són els vidres del període baiximperial, amb 10 peces identificades, amb quatre gots Is. 96, un got cilíndric Is. 106, una gerra Is. 120, una ampolla Is. 120 i un bol Is. 115, així com un fragment informe abrasat amb garlandes, potser pertanyent a una àmfora o a una gerra, i un fons de base massissa elaborada amb fils enrotllats, de color blau cobalt i originari del mediterrani oriental. Tots aquest materials es daten àmpliament en els segles IV i V, si bé la majoria d'ells, en ésser elaborats massa de vidre de color verd oliva, es datarien més coherentment dins del segle V. De totes maneres, la baixa presència d'individus, el seu grau de fragmentació i la mateixa estructura del jaciment, és a dir, una cel·la vinària amb el seu magatzem, ens indiquen que a les immediacions es localitzaria la *pars urbana* d'una vil·la, encara no excavada.

El segon grup tipocronològic es format pels fragments de 15 escudelles de la forma Foy 21a, elaborades majoritàriament en massa de vidre de color verd clar o verd aigua (10 individus) i també amb algunes peces elaborades en vidre de color grogós (5 individus). Aquest conjunt s'hauria de datar inicialment entre finals del segle V i inicis dels segle VI, fins a un moment final vers mitjan del segle VI. Aquests materials s'associen majoritàriament a les estructures de quatre forns que, com passa a la fase anterior, indiquen l'existència d'un lloc d'habitació central proper, del qual les estructures excavades en serien una part perimetral, com passa per exemple al poblats de Can Gambús 1 i la Plaça Major de Castellar.

046. C/ Doctor Turró 8 (Rubí, Vallès Occ.)

A. EL JACIMENT

Es tracta d'un solar, excavat de manera preventiva, localitzat al centre del cas urbà de Rubí, mitjançant una sola campanya l'any 2006, sota la direcció de J. Roig⁴⁴⁶. El jaciment no es va esgotar i continua més enllà del perímetre excavat. Només ens interessa el sector central, on es van documentar quatre enterraments en fossa simple, pertanyents a tres individus adults i un d'infantil, les fosses els quals tallaven una seqüència d'anivellaments o terraplenaments diacrònics efectuats en aquell punt (UEs 11, 12 i 28). Cal esmentar que l'enterrament 3 presentava tatxes de ferro al voltat de les tíbies, d'unes botes o camals de cuir desintegrats, i l'enterrament 4 (UE 32) presentava les tatxes de ferro d'unes sandàlies o sabates col·locades als peus de la fossa i al costat de l'inhumat. Els enterraments s'han de datar dins del segle III-IV.

B. ELS CONTEXTOS ARQUEOLÒGICS

Els materials procedents dels estrats d'anivellament (UEs 11, 12, 18 i 28) han proporcionat diferents fragments de TSA-A, entre els que s'hi identifiquen formes Hayes 3A i 8A. La ceràmica de cuina africana es ben representada amb les formes Hayes 19/194, 23A, 23B, 27, 196 i 197. La consideració en conjunt de tots els fragments, inclosa la ceràmica comuna i de cuina, determina una datació entre la segona meitat del segle II i el primer terç del segle III per a la formació de l'estrat. Cal remarcar l'absència de fragments d'ARS-C.

C. EL VIDRE

En total es conserven **26** fragments de vidre de la intervenció de l'any 2006, atribuïbles a un número mínim de tretze peces (**NMI: 13**)(Vol. II, Lám. 131). Entre ells s'hi identifiquen un bol de vora tubular Isings 44 de color blau cel (3), una vora de bol cilíndric Isings 85 incolor (2), una vora de copa de peu diferenciat Isings 86 de color verd molt clar (8), i una copeta de vidre incolor **IN 136** (AR 15)(1). Altres fragments permeten individualitzar peces de tipologia no definible, com són: un fons de peu massís de safata incolora (4); un coll d'ampolla verd clar (6); una vora de plat incolor amb la superfície gravada amb abrasions en forma de gra d'arròs (12); un informe d'un recipient globular o hemisfèric, amb la talla facetada d'un gra d'arròs (9), així com tres fons de peu tubular (5, 7 i 11) i un fons aplanat (10), atribuïbles a altre tipus de recipients. També es conserva un fragment informe de vidre pla de finestra, fabricat en motlle.

D. CONCLUSIÓ El context documentat als anivellaments de C/Doctor Turró és una mostra procedent d'un abocador domèstic, probablement de la vil·la romana dels voltants de la Plaça Doctor Guardiet⁴⁴⁷. Aquest és datable entre la segona meitat del segle II i el primer terç del segle III i ens ajuda a identificar les produccions vítries en ús prèvies al període baiximperial.

⁴⁴⁶ Roig 2010.

⁴⁴⁷ Amb el *balneum* localitzat a les excavacions de l'any 1993. Vegi's Vila 2004.

047. C/ Sant Ignasi - C/ Xercavins (Rubí, Vallès Occ.)

A. EL JACIMENT

Es tracta d'un solar, ocupat per una casa, al casc antic de Rubí, excavat amb caràcter d'urgència l'any 2013 sota la direcció de J. Roig⁴⁴⁸. El lloc està actualment edificat.

En aquest jaciment es van documentar varies fases d'ocupació, des del període romano-republicà o ibèric final (s. II-I aC) fins a l'actualitat. Només en interessa la Fase 2, del període baiximperial-antiguitat tardana. Es tracta de diferents anivellaments de terra i retalls, amb materials associats, en un dels quals s'hi identificà un enterrament infantil en àmfora.

B. ELS CONTEXTOS ARQUEOLÒGICS

Els estrats d'anivellament baiximperials proporcionen molts pocs materials, essencialment ceràmica comuna i ceràmica de cuina de cronologia baiximperial (s. IV-V), entre els que s'hi identifica una àmfora bètica Keay 16B/C (UE 4). Se'n destaca la documentació de l'enterrament d'un individu perinatal (UE 39), inhumat amb una coberta elaborada amb fragments d'una àmfora Keay 23 (UE 36).

Procedents de la UE 32 es van recuperar diferents fragments d'olles de ceràmica reduïda elaborada al torn, de vores motllurades, ja datables dins del segle VI, i una vora de DS.P. grisa regional forma Rigoir 6.

C. EL VIDRE

En total es conserven **7** fragments de vidre de la intervenció 2013, atribuïbles a un número mínim de cinc peces (**NMI: 5**)(Vol. II, Làm. 131).

Procedent de la UE 4 es conserva una vora d'escudella Isings 116/117 (1) i una vora de gerra Isings 120 (2), ambdós de color verd oliva. Procedent de la UE 10 trobem un fons de flascó (3), de tipus indeterminat i de color verd clar. De la UE 32 es conserva un fragment de vidre verd oliva amb decoració ortogonal abrasada (4), potser d'una ampolla cilíndrica, però el fragment es massa petit per definir-lo amb seguretat. La darrera peça documentada són un fragments d'una mateixa ampolla cilíndrica, amb dues nanses estriades, de color verd oliva i de la forma Isings 127 (5), recuperats en el rebliment (UE 38) d'un retall localitzat a tocar de la tomba infantil.

D. CONCLUSIÓ

La presència de diferents fragments de vidre verd oliva en contextos estratigràfics datables al baix imperi (segles IV-V) cal relacionar-los amb l'existència d'una vil·la romana d'aquesta cronologia al subsòl de l'actual església de Sant Pere de Rubí, situada a pocs metres del solar, i del que se'n va excavar el *balneum*, amb les seves diferents sales i àmbits, l'any 1993⁴⁴⁹.

⁴⁴⁸ Roig 2014

⁴⁴⁹ Vila 2004.

048. Carretera de Sabadell 83-85 (Rubí, Vallès Occ.)

A. EL JACIMENT

Aquest jaciment es localitza al casc urbà de Rubí (Vallès Occidental) i va ser objecte d'una intervenció arqueològica d'urgència durant l'any 2008, sota la direcció de B. Álvarez. El jaciment està format per les restes d'un mas medieval (s. XII-XV), per sota del qual es va identificar una estructura de l'antiguitat tardana⁴⁵⁰.

B. EL CONTEXT

Atribuïble al període romà baiximperial va identificar-se un retall de planta rectangular, excavat al substrat geològic d'argiles quaternàries. Aquest conservava un fondària de 120 cm i presentava una banqueta elaborada amb còdols, adossada en un dels seus cantons. A l'interior de l'estructura, al fons i recolzat a la banqueta es va documentar un únic estrat d'ús i abandonament (UE 132), en el qual es van documentar un grup de cinc eines de ferro, trobades juntes i localitzades *in situ*, format per dos pics, un martell i dues fangues. Així mateix, al costat d'aquestes eines es va recuperar una àmfora sencera, trobada partida en dos trossos, bètica, de la forma Dressel 23C / Keay 13E. Entre els materials ceràmics recuperats en aquest estrat de reblliment cal esmentar la presència d'un fons de DS.P. taronja, forma Rigoir 6, probablement una imitació regional catalana, i diferents fragments de ceràmica de cuina, entre ells una vora d'olla globular decorada amb incisions en perpendicular, idèntica a una altra localitzada al proper jaciment del Poble-Sec (Sant Quirze del Vallès). Procedent d'una altra unitat estratigràfica (UE 127) es va recuperar una vora d'ARS-D forma Hayes 58B.

Aquesta estructura, com d'altres semblants, s'ha interpretat com un magatzem agrícola subterrani, probablement formant part d'un complex o edifici més gran. La datació del conjunt del material ens indica una formació de l'estrat d'abandonament dins del segle V.

C. EL VIDRE

Procedent d'aquest jaciment es conserven **2** fragments de vidre de color verd oliva, pertanyents a dues ampelles globulars forma Isings 120 (**NMI: 2**)(Vol. II, Làm. 131). Procedent de l'estrat del reblliment del magatzem subterrani (UE 132) es va recuperar **1** fragment de vora de gerra, atribuïble a la forma Isings 120 (**NMI: 1**). L'altre fragment, fora de context, es va recuperar del reblliment d'una sitja d'època alt medieval (UE 39) . És un fragment de vora de vidre de color verd oliva, atribuïble a una segona peça de la forma Isings 120 (**NMI: 1**).

D. CONCLUSIONS

La documentació de dos fragments de vidre pertanyents a sengles gerres Isings 120 a l'interior d'una estructura de magatzem quadrangular del període baiximperial (s. IV-V), juntament amb diferents eines de ferro i una àmfora abocada, cal associar-la a l'àmbit productiu (*pars rústica*) d'una vil·la propera, encara no localitzada.

⁴⁵⁰ Álvarez, Roig 2011.

049. Seu Episcopal d'Egara (Terrassa, Vallès Occ.)

A. EL JACIMENT

El conjunt de les tres esglésies del poble de Sant Pere de Terrassa són conegudes des de sempre com el recinte de la Seu Episcopal d'Egara, d'època visigoda. Aquest és format per l'actual església parroquial de Sant Pere i les esglésies annexes de Santa Maria i de Sant Miquel.

El recinte, amb les tres esglésies, l'antiga rectoria d'època moderna i els jardins annexos ha estat objecte de diferents intervencions arqueològiques al llarg dels segles XX i XXI. En el present estudi no esmentem la historiografia i la bibliografia generada els darrers cent anys, bibliografia que es troba recollida en la recent publicació monogràfica elaborada a partir de les darreres intervencions arqueològiques⁴⁵¹.

Les primeres intervencions arqueològiques de caràcter científic, de les quals no se'n conserva cap registre acurat, van ser les realitzades per J. Puig i Cadafalch entre 1906 i 1933, i van permetre la recuperació arquitectònica i volumètrica de les tres esglésies conservades. Aquest autor va elaborar la primera proposta d'evolució arquitectònica del conjunt a partir de les restes documentades i de l'estructura conservada dels edificis. Anys més tard, l'any 1947, es va efectuar l'excavació en extensió de la nau de l'església de Santa Maria, sota la supervisió de J. Serra-Ràfols i, malgrat que van ser efectuades amb mitjans precaris i sense mètode, aquestes van permetre identificar nombroses estructures de diferents períodes i de les que se'n conserven alguns materials arqueològics al Museu de Terrassa.

La següent intervenció arqueològica es va realitzar l'any 1995, mitjançant una empresa i sota la direcció d'A. Moro, A. Rigo i F. Tuset, excavant part del perímetre ubicat entre les capçaleres de Santa Maria i Sant Miquel (Sectors 1 i 2). Poc temps després, entre els anys 1996 i 1997 es va realitzar una nova intervenció arqueològica, sota la direcció d'A. Moro i F. Tuset, i amb la participació d'alguns dels membres de l'Escola-Taller d'Arqueologia de Terrassa. Les àrees objecte de la intervenció arqueològica van ser les naus laterals que emmarquen el mosaic de la nau central de Santa Maria (Sectors 3, 4 i 5), aquesta comptant ja amb paràmetres d'actuació científics i amb un registre planimètric i estratigràfic actualitzat. Ambdues intervencions van ser publicades a tall de notes a la revista d'història local⁴⁵².

La darrera intervenció, de gran envergadura, va afectar gran part del recinte de les esglésies de Sant Pere de Terrassa i inclouïa la rectoria, els horts annexos, les tres esglésies i els jardins d'accés al recinte. L'excavació arqueològica es va efectuar al llarg dels anys 2001-2003 sota la direcció d'A. Moro i F. Tuset, va generar un extens registre gràfic, fotogràfic i material que està pendent de processament⁴⁵³.

⁴⁵¹ Tota la bibliografia existent i una relació general de la historiografia i de les intervencions arqueològiques efectuades al recinte de les esglésies de Sant Pere de Terrassa és recollida a Garcia, Moro, Tuset 2009.

⁴⁵² Moro, Rigo, Tuset 1996; Moro, Tuset 1997.

⁴⁵³ Encara no s'ha realitzat la Memòria d'Excavació d'aquesta intervenció arqueològica, i resta per tan inaccessible documentalment al públic en general. Aquest fet impossibilita efectuar una lectura estratigràfica diferent a la

Els resultats d'aquesta gran intervenció han estat publicats en un llibre monogràfic de l'ICAC, i on es presenten ordenats per fases cronològiques. Cal remarcar que al llibre no es presenta cap relació d'unitats estratigràfiques ni les seves cronologies, convertint-se en un discurs lineal on es descriuen les estructures arquitectòniques, les tombes i altres elements segons la seva atribució a un esquema litúrgic-topogràfic i cronològic proposat pels autors⁴⁵⁴. Els únics materials arqueològics representats gràficament són els dibuixos de quatre llànties de vidre de l'antiguitat tardana que vam proporcionar al director de l'excavació⁴⁵⁵.

De la lectura de la darrera publicació se n'extreu la següent periodització del jaciment, seguint sempre el discurs dels directors de l'excavació:

Fase 1. Prehistòria. Presència d'una estructura del període neolític final.

Fase 2. Protohistòria. Nombroses estructures, moltes d'elles sitges, del període ibèric mig i final (s. IV-I aC). Algunes de les estructures, com són ara murs i llars de foc indiquen l'existència d'un poblat ibèric de dimensions discretes al lloc.

Fase 3. Assentament i vil·la romana. Des de el període d'August fins al segle III.

Fase 4. Anomenada **-Fases Pre-episcopals 1 a 5-**. Des mitjan del segle IV a mitjan segle V. Successió de diferents estructures vinculades a una primera basílica cristiana (Preepiscopal 2), posteriorment pavimentada amb mosaic i amb la construcció d'un baptisteri quadrangular (Preepiscopal 3) i, finalment, una reconstrucció que va comportar la creació d'un nou baptisteri, amb una piscina octogonal (Preepiscopal 5).

Fase 5. Anomenades **-Fases Episcopals 1 a 3-**. Des de mitjan segle V a mitjan segle VII. Construcció de les esglésies de Sant Miquel i Sant Pere, i reconstrucció de l'església de Santa Maria (Episcopal 1). Substitució del primer absis central de Santa Maria —no conservat ni conegut—, per un segon absis d'arc ultrapassat (Episcopal 2) i finalment construcció d'un tercer absis, el conservat actualment, també a Santa Maria (Episcopal 3).

proposada pels directors de l'excavació. També és incomprendible que no s'hagin estudiat els materials ni efectuat datacions de ¹⁴C generalitzades, donades les partides milionàries que van aportar l'Estat, la Generalitat i l'Ajuntament per excavar, restaurar i museïtzar el recinte de la Seu Episcopal d'Ègara. La restauració ha convertit l'acollidor recinte decimonònic dissenyat per J. Puig i Cadafalch en un monument al ciment —hostil i fred—, i ha estat efectuada a criteri dels arquitectes, seguint les pautes acordades amb els resultats obtinguts en l'excavació arqueològica.

⁴⁵⁴ Cal remarcar l'absència de seccions en tot el llibre. No es presenta cap planimetria única amb totes les estructures documentades, presentant-se només planimetries parcials —processades pels autors—. Així mateix els dibuixos estructurals no són acurats i presenten notables deficiències per saber on comencen i on acaben les estructures documentades, com per exemple a la cripta de l'absis de la primitiva església de Santa Maria. També es dificulta la comprensió de la planimetria, afegint línies contínues —i no discontinues— allà on consideren que hi hauria d'haver murs. També manquen nombroses estructures documentades a l'excavació, i no reflectides a la planimetria, com per exemple, una segona filera de tombes de *tegulae* amb coberta d'*opus signinum* al sector 12, a l'anomenada (sense cap argument) "capella privada de Sant Just i Sant Pastor" (p. 171, làm. 387). Cal tenir present que nombroses estructures —com ara les sitges— són atribuïdes a diferents períodes sense haver-se estudiat encara els materials ceràmics —estudi que permetria la seva datació—.

⁴⁵⁵ Publicades, a més, amb un peu de làmina erroni, on consten com a dibuix de X. Carlús - Museu de Terrassa, qui va ser en realitat el dibuixant contractat per digitalitzar una selecció de peces del jaciment.

Fase 6. Presència de sitges, tombes i estrats, encara per definir, datables entre els segle IX i XII.

De la lectura del registre estratigràfic i de l'estudi de tots els materials conservats, en especial de la ceràmica, cal proposar una nova periodització per a tot el conjunt, i també una reinterpretació substancial de les estructures. Així cal perioditzar i interpretar les restes de la següent manera:

Fase 3. Assentament i vil·la romana⁴⁵⁶. *Pars rústica* i *pars urbana* d'una vil·la romana, des del període d'August fins a mitjan del segle V. Els mosaics d'*opus tessellatum* de la nau central de Santa Maria, atribuïts estilísticament a l'antiguitat tardana, són atribuïbles a una reconstrucció de la vil·la durant el període Teodosià o posterior⁴⁵⁷. Construcció d'una gran aula de representació baiximperial, amb *opus tessellatum*, amb dues exedres laterals -una rectangular i l'altra semicircular-, identificada tradicionalment com a església, amb corredors laterals, atri amb *impluvium*, i cambres o *cubicula* annexes. Construcció d'un *balneum*, amb dues *latrinae* i un *labrum* quadrangular d'*opus signinum*, identificat erròniament com a piscina baptismal. Construcció d'una piscina, identificada també erròniament com a cripta de Santa Maria. Materials abundants datables dels segles I i III, i presència de diferents materials ceràmics datables entre els segles IV i V, entre el que se'n destaquen dos contextos numismàtics procedents dels desaigües de les *latrinae*. El conjunt és, en línies generals, molt similar al de Torreres Llauder (Mataró, Maresme).

Fase 4. Segona meitat del segle V (450-500 dC). Construcció d'una basílica de tres naus amb un absis central ultrapassat (anomenada Fase Episcopal 2) i que, probablement, reaprofitava part de l'*opus tessellatum* i part de l'estructura de la vil·la romana precedent. Construcció d'un baptisteri al peu, amb una piscina i diferents enterraments coetanis. Reutilització funerària de les cambres annexes al baptisteri i al *impluvium*, amb diferents enterraments individuals en caixa de *tegulae disposades* a doble vessant i també en caixa quadrangular, algunes amb mosaics a la coberta plana⁴⁵⁸.

⁴⁵⁶ Aquest Fase es correspondria amb les anomenades "Fases Pre-episcopals" i "Episcopal I" de la publicació monogràfica.

⁴⁵⁷ Aquesta datació seria lleugerament anterior a la proposada per X. Barral, de la segona meitat del segle V, condicionada per la historiografia sobre la fundació del bisbat d'Ègara (Barral 1973: 131-133). Ens adreçem al corpus de mosaics de Tarragona (Navarro 1980), datables des del període Sever fins a l'antiguitat tardana, tècnicament matiusers i pertanyents a tallers secundaris i idèntics als conservats al davant de l'església romànica de Santa Maria. La identificació de dos motius figurats del mosaic com a "pans i peixos" (Garcia, Moro, Tuset 2009: 83, fig. 154, diu "detall de l'escena dels pans i els peixos del mosaic") és curiosa. El motiu representat són dues peltas i dos dofins, característics i habituals en la musivària romana de tots els temps, com ja va indicar encertadament X. Barral (Barral 1973: 132). És més probable que marquin l'accés original d'una porta a l'aula.

⁴⁵⁸ En total s'han identificat sis tombes amb mosaics funeraris. (UF.436, UF.902, UEs 14429 i 14440 (amb dues ues. sense UF. a la monografia): la tomba de *Securu(s)* i la tomba núm. 9-1947 del mosaic del paó i el cràter). La tomba amb el motiu epigràfic de *Securu(s)*, datada estilísticament al segle V (Barral 1978: 133-134, núm. 145), és posterior al mosaic de l'aula, ja que talla la sanefa en cordó. Així mateix, la seva suposada relació amb els mosaics figurats de la nau, amb dos dofins i peltas, és dubtosa, ja que no és conserva cap mena de relació estratigràfica entre la lauda funerària i el mosaic de l'aula, exceptuant el fet que talla una sanefa cordada. La datació del mosaic, efectuada a

Fase 5. Segona meitat del segle VI (550-600). Creació d'un gran recinte episcopal amb la construcció de les esglésies de Sant Miquel i de Sant Pere. Reconstrucció de l'absis de Santa Maria, l'encara conservat (anomenada Fase Episcopal 3). Pavimentació amb *opus signinum* del baptisteri i cambres funeràries annexes, amb la reconstrucció de la piscina heptagonal/octogonal visible actualment i segellant les aules funeràries. Reformes amb terraplenaments, obertura de sitges i enterraments datables al segle VII i VIII.

Fase 6. Segles IX-XIII. Enderrocament i reconstrucció de parts dels edificis de les tres esglésies de la Seu Episcopal, per adaptar-les a nous usos. Així es documenten diferents estructures, com són murs, sitges i tombes pertanyents a la parròquia feudal de Sant Pere i també atribuïbles al monestir dels canonges agustinians de Sant Ruf, a Santa Maria, i dels quals es conserven ambdues esglésies, reconstruïdes parcialment en estil romànic.

B. ELS CONTEXTOS ARQUEOLÒGICS

Excavació Santa Maria 1947.

No es conserven materials d'aquesta intervenció, exceptuant-ne el dipòsit funerari de dues tombes, entre ells el flascó de vidre procedent d'una tomba de *tegulae* de caixa quadrangular, assenyalada amb el núm. 17 al plànol elaborat en aquella excavació⁴⁵⁹. Aquesta tomba talla la piscina i el paviment del "baptisteri" quadrangular de l'excavació d'en J.-de C. Serra-Ràfols, i s'hauria de datar entre la segona meitat del segle V i el segle VII. De la segona tomba (núm. 9), amb la coberta del mosaic de paons i el cràter, es conserva un aixovar, que ha estat mal datat sistemàticament en diferents publicacions⁴⁶⁰.

Excavacions Pla Director 1995 i 1996/1997

En aquestes intervencions es van documentar algunes sitges del període ibèric i augustal, essent la resta de materials atribuïbles a l'antiguitat tardana. Tots els materials vitris recuperats són atribuïbles a aquest darrer període (s. V-VII).

partir dels dos conjunts numismàtics procedents de clavegueres, –sense cap relació física amb el mosaic– no és explicada (Garcia, Moro, Tuset 2009: 84).

⁴⁵⁹ El flascó de vidre, en dos fragments, és referenciat a Serra-Ràfols 1949: 49-51, lám. XIII.

⁴⁶⁰ Una segona tomba (Tomba núm. 9) contenia un dipòsit funerari, format per denes de collaret, globulars i d'os, un fragment de sivella de bronze i una dotzena d'agulles de cap, també de bronze. Les denes foren identificades com a tardo-romanes i interpretades com un collar per Serra-Ràfols a l'esmentada publicació (Serra-Ràfols 1949: 30-33, lám. VII). La sivella, fragmentària, ja que no conserva la placa articulada, pertany a la classe 1, forma c, variant 4b, de la tipologia de Sommer (Sommer 1984) i és assimilable als tipus de sivelles zoomòrfiques, com la de Can Bosc de Basea (Aurrecochea 2001: 145). Aquests darrers materials indiquen que la tomba és posterior al darrer terç del segle IV-inicis segle V. Així mateix, la datació d'aquest mosaic dins del primer quart de segle IV, és basada en criteris estilístics (Barral 1973: 129-131) ja no és acceptable després de l'excavació arqueològica del conjunt. Una nova datació dins del segle V seria més adequada. A la publicació monogràfica (Garcia, Moro, Tuset 2011: 23), els autors diuen "dues figures de paons enfrontats i un gerro central, d'iconografia clarament cristiana relacionada amb la resurrecció". Així mateix la afirmació "sota d'aquest mosaic va aparèixer una sepultura de tègules disposades en caixa amb un aixovar datat a finals del segle III o principis del segle IV" és incorrecta, ja que no es té en compte la cronologia rectificadora de l'aixovar.

Excavació 2001-2003

Al llarg de més de dos anys seguits es va procedir a l'excavació en extensió de tot el recinte arqueològic de la Seu Episcopal d'*Egara*, dividint-lo en 9 sectors més o menys diferenciables funcionalment i estructuralment, per tal de procedir a realitzar la intervenció arqueològica en fases programades. Els contextos més rellevants documentats en aquests sectors, són, per ordre numèric, els següents:

Sector 7

Un dels nivells més antics documentats en aquest sector pertany al rebliment d'un forn (**UE 71311**), de petites dimensions i datable dins del segle II avançat.

En aquest sector cal destacar l'existència d'un gran retall semisoterrani, probablement pertanyent a una cabana tipus *grubenhäuser*, reblert amb diferents nivells de deixalles, format per quatre estrats (**UEs 7353, 71316, 71430 i 71437**), datables dins de la primera meitat del segle VI. Aquest retall era tallat i cobert per l'estructura de l'església de Sant Pere (2^o meitat s. VI). Entre els materials recuperats, a més de la fauna i el vidre, se'n destaquen les ceràmiques de cuina locals-regionals, elaborades al torn i de cuita reduïda, amb nombroses olles i cassoles, a més d'altres tipus de peces com tapadores i gerres. Associades a aquestes ceràmiques es van recuperar fragments de dos bols d'ARS-D, forma Hayes 99, una o potser dues llànties Atlante X, i també diferents fragments d'àmfores africanes, amb les formes Keay 5 bis i 55, una àmfora bètica Keay 13C-D i un pivot d'àmfora oriental⁴⁶¹.

Més tardà però també molt interessant és el rebliment d'una sitja, amb materials ceràmics datables dins del segle VII dC (**UE 7793**).

Finalment cal esmentar el rebliment documentat d'un gran pou d'aigua (**UE 71500**), de planta rectangular que presumiblement abastiria d'aigua el recinte episcopal i que, malgrat la seva centralitat i importància dins del conjunt, resta sense explicar a la memòria publicada pels arqueòlegs directors⁴⁶². Al fons d'aquest i en contacte amb el substrat geològic es va documentar un estrat fangós (**UE 71571**), amb les restes òssies dels esquelets (íntegres) d'un gat, d'un gos i d'un individu infantil humà, a més d'una vora, rodada, d'ARS-D forma Hayes 105 (l'única del jaciment), fragments d'olles i tupins de ceràmica de cuina reduïda, elaborades a la torneta i a mà, junt amb diferents fragments de vidres, atribuïbles majoritàriament a llànties⁴⁶³. Aquest estrat era cobert per un segon estrat de rebliment del pou, de més set metres de potència, format per grans rierencs, sorra, runa de morter i *tegulae* i una carcanada

⁴⁶¹ ARS-D Hayes 99, 71316-núm. 16 i 16bis; llànties Atlante X, 7353-núm. 1 i 71430-s/n; àmfora Keay 55, 71316-núm. 1045, àmfora Keay 5bis, 71430-núm. 527; àmfora Keay13C-D, 71430-núm. 526; pivot d'àmfora oriental, 71316-núm. 1024.

⁴⁶² A la publicació només s'esmenta com la "presència d'un pou d'aigua localitzat al pati", i on també es publiquen dues fotografies, una amb text al peu on diu "pou localitzat a l'exterior de la catedral i des d'on s'extreia l'aigua de la piscina baptismal", Garcia, Moro, Tuset 2009: 102 i 105, fig. 199 i 200.

⁴⁶³ Vora d'ARS-D Hayes 105, UE 71571-31. La ceràmica de cuina elaborada a la torneta i a mà, algun a d'ells amb regalims negres de brea a l'exterior, presenta paral·lels idèntics als jaciments de Can Gambús 1 (Sabadell) i a la Plaça Major de Castellar - Horts de Can Torras (Castellar del Vallès), en contextos datats mitjançant ¹⁴C, entre la segona meitat del segle VII i el segle VIII.

de BOTA en connexió anatòmica. Ambdós estrats s'haurien de datar dins del segle VIII, donada l'absència de materials posteriors a aquest segle.

La resta del sector presenta estrats amb pocs materials associats, datables d'època romana⁴⁶⁴ i de l'antiguitat tardana⁴⁶⁵. La resta d'estrats són d'època medieval i d'època moderna/contemporània i contenen materials vitris d'època romana i de l'antiguitat tardana, aleshores ja residuals⁴⁶⁶ o bé són estrats amb materials indeterminats⁴⁶⁷.

Sector 8

Aquest sector, ocupat per la rectoria d'època moderna i actualment Seu del Museu Monogràfic, pertany a les estructures del baptisteri de l'església de Santa Maria i diferents cambres annexes que articulen els peus de la primera església.

Els contextos més interessants són el dipòsit funerari d'un enterrament infantil femení (**UF.404**), d'aproximadament entre dos anys i mig i tres de vida (30-36 mesos)⁴⁶⁸, dipositat en una caixa de *tegulae* disposades a doble vessant amb coberta d'*opus signinum*, ubicat en una de les cambres laterals del baptisteri. Aquest presentava una aixovar (**UE 8314**) format per dues arracades d'argent de cap poligonal i un collaret format per de denes de vidre, petxines de *dentalium* i un penjoll gravat d'atzabeja⁴⁶⁹. Pel seu context estratigràfic s'hauria de datar dins de la segona meitat del segle V.

Potser el context més interessant és el format pels dos estrats de rebliment del pou mort (**UE 8813**) de la piscina del baptisteri. Aquest pou, on desembocava el desaigua de morter i *tegulae* de la piscina, presentava dos estrats de rebliment successius (**UEs 8814 i 8815**), sense diferències apreciables exceptuant-ne la major presència de pedres a l'estrat inferior (**UE 8815**). Procedents dels rebliments (garbellats) es van recuperar nombrosos fragments de vidre pertanyents essencialment a llànties i fulls plans de finestra. Associat a aquests estrats es van recuperar una vora d'ARS-D forma Hayes 94, un fons d'ARS-D Hayes 94 o 99, una vora de DS.P. regional decorada Rigoir 1, una carena de DS.P. gris Rigoir 16 i alguns fragments de ceràmica de cuina reduïda elaborada al torn⁴⁷⁰. A partir de la successió estratigràfica caldria datar ambdós estrats dins de la segona meitat del segle VI.

⁴⁶⁴ Estrats d'època preromana i romana: ues.7025, 7525, 7588, 7770, 7809, 7829, 7866, 71188, 71259, 71297, 71311, 71344, 71544 i 71555.

⁴⁶⁵ Estrats de l'antiguitat tardana: ues.7044, 7153, 7175, 7298, 7357, 7398, 7410, 71455, 7477, 7596, 7599, 7817, 7821, 7842, 7867, 71008, 71087, 71286, 71348, 71431, 71540, 71546, 71564 i 71569.

⁴⁶⁶ Estrats d'època medieval, moderna i contemporània amb vidres residuals: ues.7058, 7093, 7154, 7344, 7361, 7367, 7427, 7591, 7597, 7676 (UF.270), 7690 (UF.275), 7713, 7762, 7932 (UF.305), 7998, 71033 (UF.327), 71047, 71126, 71129 (UF.365), 71173 (UF.374), 71183 (UF.377), 71198 (UF.379), 71268 (UF.405), 71475 (UF.464) i 71521 (UF.477).

⁴⁶⁷ Estrats indeterminats: ues.7376, 7401, 7574, 7710, 7713, 7784, 7786, 7867, 71019, 71208, 71309, 71347, 71361, 71402, 71404, 71405, 71433, 71435, 71438, 71509, 71543 i 71556.

⁴⁶⁸ Jordana 2007.

⁴⁶⁹ A la publicació monogràfica l'aixovar consta erròniament com a procedent de la UF.453 (Garcia, Moro, Tuset 2009: 120, fig. 237). L'aixovar funerari pertany en realitat a la UF.404, no ubicada gràficament als plànols. Aquesta es localitza a tocar i a l'oest de la UF.401, aquesta darrera si ubicada gràficament.

⁴⁷⁰ DS.P. regional decorada forma Rigoir 1, UE 8814-27; carena DS.P. gris decorada Rigoir 16, 8814-28, ARS-D Hayes 94, 8814-22; fons ARS-D Hayes 94 o 99, 8814-24.

Alhora, el pou mort era cobert per un estrat d'argiles llimoses (**UE 8812**), generat amb posterioritat al seu rebliment i amortització definitives, del qual es va recuperar alguns fragments de llànties, tipològicament diferents de les anteriors, associades a una creu de bronze i coberta d'argent, copta. Es probable que aquesta cambra seguis essent el lloc d'abocada de les aigües de la piscina baptismal, amb posterioritat a la inutilització de la claveguera i el pou mort inicials. Per tot plegat cal datar aquest estrat en ple segle VII.

S'han identificat alguns estrats datables estratigràficament amb posterioritat al segle VI, i a la vista de les escasses ceràmiques de cuina reduïdes a mà recuperades, datables ja dins del segle VII. Aquest és el cas de la **UE 8805**, un nivell de terres premsades, usat com a nivell de paviment de més de 30 centímetres de gruix, dipositat a l'interior d'una cambra lateral i cobrint un paviment d'*opus signinum*. Aquest presentava nombrosos fragments de vidre, essencialment llànties, i escassos fragment de ceràmica, tipològicament idèntics als de la UE 8812 esmentada.

Altres estrats també ofereixen repertoris tipològics interessants. Així, les **UEs 8727 i 8847** han proporcionat diferents fragments de vidre i ceràmica, entre el que se'n destaquen un fragment de DS.P. taronja decorat⁴⁷¹, un bol de DS.P. gris regional forma Rigoir 15/16, àmfora oriental i diferents fragments d'olles i cassoles de ceràmica comuna i de cuina, amb paral·lels a l'entorn comarcal datables dins de la segona meitat avançada del segle V i inicis del VI.

Altres estrats són posteriors estratigràficament a les grans reformes del conjunt episcopal efectuades a la segona meitat del segle VI i són datables a partir de l'estratigrafia i de les ceràmiques de cuina reduïdes al torn, dins del segle VII. Es tracta de les **UEs 8738, 8741, 8767, 8742 i 81150**. Procedents d'aquestes unitats es va recuperar una vora de safata d'ARS-D Hayes 104A/B, i la carena d'un plat de DS.P. grisa Rigoir 1, probablement de producció regional catalana⁴⁷². La ceràmica de cuina, la gran majoria elaborada al torn, és formada per olles, cassoles i plats, algunes d'elles decorades amb feixos horitzontals incisos a pinta i datables, a partir de paral·lels propers, com Can Gambús (Sabadell), dins del segle VII.

Una part important del material arqueològic, essencialment ceràmica i vidre, procedeixen d'unitats estratigràfiques d'època medieval (s. XI-XV) i d'època moderna (s. XVI-XVIII) i són, per tant, residuals. Aquests materials tenen el seu origen en estrats d'època romana i de l'antiguitat tardana remoguts o contaminats durant aquests segles⁴⁷³ o bé no tenen datació⁴⁷⁴. La resta d'unitats estratigràfiques d'aquest sector són pertanyents a l'època romana i a

⁴⁷¹ DS.P. grisa regional Rigoir 15/16, UE 8727-240 i 243; DS.P. taronja decorada, UE 8847-41, nansa d'àmfora oriental, UE 8727-273.

⁴⁷² ARS-D Hayes 104A/B, UE 8742-1; DS.P. grisa regional Rigoir 1, UE 8738-9.

⁴⁷³ Estrats d'època medieval i moderna (s. XI-XVIII) amb material residual de períodes anteriors. Es tracta de les UEs 8042, 8055, 8088, 8113, 8154, 8286, 8299, 8372, 8357, 8504 (UF.453), 8664 (UF.567), 8682, 8686, 8713, 8716, 8721, 8729, 8730, 8731, 8732, 8733, 8740, 8760, 8871, 8872, 8892, 8961, 81011, 81074, 81097, 81119, 81120, 81121, 81129, 81172 i 81180.

⁴⁷⁴ Estrats no datats. UEs 8689, 8737, 8880, 81078, 81093, 81128 i 81373.

l'antiguitat tardana, però presenten pocs materials associats i només ens aporten el coneixement estadístic del grup i la identificació de peces singulars⁴⁷⁵.

Sector 9

Aquest sector, situat a l'antiga casa rectoral de Sant Pere de Terrassa, es troba separat de l'àrea excavada pel carrer Rectoria. Va ser excavat en extensió a l'enderrocar-se les cases que ocupaven el solar del carrer Rectoria 10 i 12 (s. XIX), actualment edificat. Es van documentar diferents estructures com fonamentacions de murs i sitges, d'època tardo-republicana i altimperial (s. I aC-I dC). D'aquest sector només en interessen dos estrats, concretament un nivell de terres generat al segle XIX (**UE 9021**), en edificar-se la casa, que conté materials de l'antiguitat tardana, sense valor estratigràfic, ja que apareixien mesclats amb ceràmica contemporània. Entre els fragments recuperats cal destacar una vora de safata d'ARS-C tardana, forma Hayes 82, així com una vora d'àmfora de pasta esquistosa, a més de diferents ceràmiques de cuina reduïdes de l'antiguitat tardana⁴⁷⁶. L'altre estrat és el rebliment d'un retall, que s'estenia per sota de la casa contigua (no excavat), amb un únic estrat de terres llimoses amb abundant ceràmica, vidre i fauna (**UE 9032**). Entre la ceràmica s'hi identifica un extens repertori d'olles, cassoles i gerres de ceràmica de cuina reduïda al torn, de producció local-regional, associada al fragment d'una llàntia africana Atlante VIII, una vora de bol d'ARS-D Hayes 99, una vora de bol també d'ARD-D Hayes 94/96/98, variant Fulford 40, a més de fragments (rodats) de la forma Hayes 58 i 60⁴⁷⁷. També es va recuperar alguns fragments de DS.P. de producció local-regional, entre els que s'hi identifica la forma Rigoir 8. En conjunt cal datar el rebliment d'aquest retall dins de la primera meitat del segle VI, amb la presència d'alguns materials residuals de cronologia baiximperial.

Sector 10

Aquest sector és constituït per la nau lateral sud de l'església d'època visigoda de Sant Pere i la superfície de cementiri annexa. És un dels sectors més difícils d'interpretar estratigràficament donat que a la fase de l'antiguitat tardana li va succeir una seqüència continuada d'enterraments des de l'època altmedieval fins a inicis d'època contemporània, ja que aquest espai és situat davant de la porta romànica d'accés a l'actual església parroquial de Sant Pere de Terrassa i va constituir l'àrea de cementiri o fossar principal d'aquesta parròquia (s. XI-XIX).

D'entre els diferents estrats identificats se'n destaca un nivell de terres (**UE 10689**), amb diferents materials ceràmics datables dins del segle II, que va proporcionar alguns fragments de peces de vidre esclafats "in situ".

Atribuïbles a l'antiguitat tardana es van documentar dos estrats (**UEs 10521 i 10682**) nets i sense presència d'intrusions posteriors. L'estrat **UE 10521** va permetre recuperar nombrosos

⁴⁷⁵ Estrats d'època romana (s. I-V): ues.8136, 8244, 8252, 8371, 8380, 8392, 8404, 8414, 8474, 8572, 8591, 8669, 8810, 8818, 8820, 8962, 81033, 81040 i 81515. Estrats de l'antiguitat tardana (s. VI-VIII). Es tracta de les UEs 8074, 8537 (UF.457), 8558 (UF.460), 8562 (UF.449), 8631 (UF.474), 8727, 8737, 8756, 8783, 8788, 81162, 81165 i 81176.

⁴⁷⁶ Vora d'ARS-C tardana Hayes 82, UE 9021-505; vora d'àmfora de pasta esquistosa i mica platejada, UE 9021-594.

⁴⁷⁷ Bol d'ARS-D Hayes 93/94/98-variant Fulford 40, UE 9032-286; Hayes 99, UE 9032-281; llàntia Atlante VIII, UE 9032-287; Hayes 59, UE 9032-282; Hayes 60, UE 9032-284; DS.P. Rigoir 8, UE 9032-288, fons pla DS.P. grisa estampada, UE 9032-291

materials ceràmics, entre els que se'n destaquen els fragments d'un mateix bol de DS.P. gris estampada forma Rigoir 18, associada a un morter i una gerra de ceràmica oxidada i vores d'olles de cuina reduïdes elaborades a la torneta i a mà⁴⁷⁸. Així mateix es va recuperar una agulla escutiforme de sivella de bronze⁴⁷⁹. En conjunt el gruix del material s'ha de datar vers mitjan del segle V, com el bol de DS.P., però a partir de les ceràmiques reduïdes elaborades al torn, de vores motllurades i producció local-regional, l'estrat s'ha de datar dins de la primera meitat del segle VI, tot i que, a partir del registre d'excavació, és possible que es tracti de dos estrats diferents excavats com un de sol.

L'estrat **UE 10682** és el rebliment d'un gran retall, que s'estenia més enllà del límit de l'excavació, localitzat al peus de l'església de Sant Pere. Era reblert amb un potent i únic estrat, de coloració negrosa, amb abundant material ceràmic. Entre aquests se'n destaquen l'ARS-D, amb una vora de bol Hayes 97, una vora d'ampolla forma Atlante 53.8 i una vora de plat de DS.P. grisa, de producció regional catalana, forma Rigoir 1. La resta de ceràmiques és formada essencialment per olles de cuina, reduïdes i elaborades al torn, amb les vores motllurades o amb encaix⁴⁸⁰. A partir del material ceràmic, en especial la ceràmica de cuina, caldria datar aquest estrat dins de la primera meitat del segle VII.

Finalment, i procedent del rebliment d'un enterrament en caixa de lloses, **UE 10318** (UF.535), es va recuperar nombrosos fragments de vidre datables *post quem* finals del segle VI a partir de l'estratigrafia de la tomba i la seqüència estructural de l'església de Sant Pere.

La resta d'estrats són, per regla general molt pobres i només s'hi identifiquen els rebliments de diferents sitges, algunes d'elles amb materials romans⁴⁸¹, altres datables dins del segle VI⁴⁸² i una d'elles amb materials datables dins dels segle VII⁴⁸³. De la mateixa manera s'observa la presència de diferents estrats d'època romana⁴⁸⁴, de l'antiguitat tardana⁴⁸⁵ i d'altres posteriors, essencialment medievals (s. IX-XII) amb materials residuals de l'antiguitat tardana⁴⁸⁶. El mateix passa amb les tombes, algunes d'elles coetànies a la seu episcopal i amb rebliments que contenen materials datables a l'antiguitat tardana⁴⁸⁷, i d'altres amb materials de l'antiguitat tardana, però ja reblint tombes d'època medieval i moderna⁴⁸⁸. Finalment hi ha

⁴⁷⁸ Bol de DS.P. gris estampada, UE 10521-37; fons de DS.P. grisa estampada, UE 10521-24; vora amb nansa gerra oxidada, UE 10521-161; vora de morter oxidat, UE 10521-160, vores d'olla i cassola (s. V) cuina a la torneta, UE 10521-165, 166, 175, 176, 191; vora d'olla cuina grisa (s. VI) reduïda al torn, UE 10521-177.

⁴⁷⁹ Pua o agulla escutiforme de sivella de bronze, UE 10521-250.

⁴⁸⁰ Vora de bol ARS-D Hayes 97, UE 10682-12, vora d'ampolla ARS-D Atlante 53.8, UE 10682-13, vora de DS.P. grisa regional catalana Rigoir 1, UE 10682-s/n, vores d'olles de cuina reduïda al torn, UE 10682, núm. 157, 158, 160, 161, 162, 164, 166 i 175.

⁴⁸¹ Rebliments de sitja o retall amb material d'època romana: ues.10330, 101022, 101054, 101144.

⁴⁸² Rebliments de sitges amb materials del segle VI: ues.10340, 10825, 10867, 101040, 101042, 101056, 101122.

⁴⁸³ Rebliments de sitges amb materials datables dins del segle VII: UE 10877.

⁴⁸⁴ Estrats d'època romana altimperial: ues. 10322, 10455, 10459, 10479, 10622 i 101124 (segle V ?).

⁴⁸⁵ Estrats de l'antiguitat tardana: ues.10024, 10027, 10219, 10274, 10341, 10346, 10347, 10452, 10624, 10686, 10783, 10790, 10826, 10833, 10875, 10878, 10885, 10900, 10951, 10991, 10996, 101039, 101091, 101151.

⁴⁸⁶ Estrats medievals o moderns amb material residual d'època romana i l'antiguitat tardana: ues.10003, 10124, 10130, 10195, 10203, 10213, 10223, 10230, 10298, 10748 i 101037.

⁴⁸⁷ Unitats funeràries de l'antiguitat tardana: UE 10048 (UF.510), UE 10052 (UF.511), UE 10217 (UF.530), UE 10310 (UF.533), UE 10493 (UF.565), UE 10719 (UF.647), UE 10756 (UF.690), UE 10758 (UF.648), UE 10840 (UF.662), UE 10913 (UF.668), UE 101019 (UF.686)

⁴⁸⁸ Unitats funeràries d'època medieval i moderna amb materials residuals de l'antiguitat tardana: UE 10030 (UF.514), UE 10057 (UF.481), UE 10123 (UF.499), UE 10196 (UF.508), UE 10198 (UF.507), UE 10225 (UF.507), UE

un seguit d'estrats que són d'època indeterminada, gairebé sense material ceràmic i que proporcionaren escassos vidres⁴⁸⁹.

Sector 11

Aquest sector és l'àmbit de la sagristia de l'actual església de Sant Pere i ocupa l'espai de la capella nord del transepte de la basílica homònima d'època visigoda. S'hi van identificar dos estrats amb material arqueològic. Un estrat era format per un anivellament de terres (**UE 11031**), amb escassos materials entre els que s'hi identifiquen alguns fragments d'olles i cassoles de ceràmica reduïda de cuina elaborada al torn. Aquest estrat era tallat per la fonamentació de la basílica de Sant Pere, datat a la segona meitat del segle VI. L'altra estrat estudiat és el rebliment d'una sitja, datable a partir del registre ceràmic entre els segles X-XI, i que presentava alguns materials de l'antiguitat tardana, aleshores ja residuals (**UE 11084**).

Sector 12

Aquest sector era l'espai ocupar per les hortes de la rectoria, localitzades al sud de l'església de Santa Maria. Les restes documentades en aquest sector són molt complexes i no són explicades satisfactòriament a la publicació monogràfica. En aquest punt es documenten estructures d'època ibèrica i romana, a més de diferents àmbits construïts de l'antiguitat tardana. S'ha de tenir en compte que en aquest punt s'hi construï un monestir que albergava la canongia agustiniana de Sant Ruf, del qual en resta l'ala del claustre adossada a l'església de Santa Maria; així mateix, una part significativa de l'espai va continuar edificada fins a l'enderrocament de les estructures efectuat durant la museïtzació del conjunt a principis del segle XX.

D'entre el diferents nivells identificats se'n destaquen alguns d'època romana, com és el cas de les **UE 12366**, d'època d'August, la **UE 12281** del període Claudi-Neró, i les **UEs 12362, 12595 i 12693**, ja datables dins del segle II. Algunes d'aquestes unitats estratigràfiques presenten abundants materials i cal associar-les a les diferents estructures documentades en aquest sector, pertanyents a una vil·la romana i formen una unitat amb la resta d'estructures localitzades sota el mosaic de davant de l'església romànica de Santa Maria i dins de la nau de la mateixa església. Hi ha altres estrats atribuïbles també al període romà⁴⁹⁰.

Altres unitats estratigràfiques pertanyen plenament a l'antiguitat tardana, algunes d'elles pertanyents a estrats del segle VI, i d'altres, a estrats més tardans, datables dins del segles VII-VIII.

La major part dels materials datables dins del segle VI procedeix d'estrats amb alguns materials associats. Així tenim diferents estrats com: el rebliment d'una sitja (**UE 12309**), amb un fragment de llàntia africana Atlante X i nombroses ceràmiques de cuina datables dins del segle VI avançat; i l'estrat de paviment (**UE 12316**), localitzat entre les cobertes d'*opus signinum* de sis tombes d'una cambra funerària, i amb un *follis* de coure de l'emperador Constant (347-348

10281 (UF.528), UE 10303 (UF.531), UE 10311 (UF.532), UE 10357 (UF.539), UE 10371 (UF.509), UE 10637 (UF.625), UE 10653 (UF.629), UE 10738 (UF.650), UE 10938 (UF.671), UE 10943 (UF.565) i UE 101110 (UF.704).

⁴⁸⁹ Es tracta de les ues.10058, 10211, 10228, 10233, 10307 (UF.532), 10463, 10755, 10836 (UF.651), 10888 i 101146.

⁴⁹⁰ Estrats d'època romana: ues.12184, 12274, 12340, 12410, 12440, 12659 i 12677.

AD). El darrer estrat a considerar és la **UE 12634**, un terraplenament amb una gran quantitat de material residual d'època romana altimperial, però que els vidres, abundants, permeten situar entre el segle VI i inicis del segle VII. La resta d'estrats, amb pocs materials ceràmics i datats dins del segle VI, els estudiem en conjunt⁴⁹¹.

Altres estrats són més tardans i datables dins el segle VII, com és el rebliment d'una sitja (**UE 12561**), amb ceràmica reduïda al torn amb les superfícies decorades amb incisió a pinta i una vora de DS.P. gris forma Rigoir 49. La resta d'estrats d'aquest període, datables en els segles VII i VIII també els estudiem en conjunt⁴⁹².

Finalment només cal esmentar la presència de diferents vidres procedents d'estrats d'època medieval i moderna, amb materials residuals i fora de context, d'època romana i de l'antiguitat tardana⁴⁹³, i un conjunt d'estrats de període indeterminat⁴⁹⁴.

Sector 13

El sector 13 és l'interior de l'església de Sant Miquel. En la intervenció arqueològica dels anys 2001-2003 només es va documentar un estrat del segle XVII, a la cripta de l'església (**UE 13101**), que contenia diferents fragments de ceràmica, vidre i metall. Els vidres són de difícil adscripció donada la seva fragmentació. Es tracta de llànties i llantions cilíndrics, de vora lleugerament exvasada, que tan poden ésser de l'antiguitat tardana com d'època baix medieval o moderna. No han estat inclosos en el present estudi.

Sector 14

Aquest sector és l'espai interior de l'actual església de Santa Maria. Malgrat que la seva superfície ja va ser objecte d'una intervenció arqueològica l'any 1947, sota la supervisió de J. Serra i Ràfols, aquesta va ser molt deficient i irregular⁴⁹⁵. Aquest espai va ser reexcavat en la seva totalitat durant la intervenció dels anys 2001-2003.

Els estrats documentats pertanyen majoritàriament als períodes baixmedieval i modern, amb l'excepció d'alguns estrats, estratigràficament molt interessant, pertanyents a l'època romana⁴⁹⁶ i a l'antiguitat tardana.

Del període de l'antiguitat tardana se'n destaca la **UE 14140**, el nivell de terres que terraplenava l'espai entre l'absis d'arc ultrapassat primer i la caixa de l'actual absis, de caixa

⁴⁹¹ Estrats amb materials datables al segle VI: ues.12327, 12426, 12453, 12480, 12519, 12524, 12525, 12557, 12577 i 12634 (amb molt material residual d'època romana).

⁴⁹² Estrats amb materials datables dels segles VII-VIII: ues. 12142, 12160, 12276, 12326, 12327, 12345, 12399, 12431, 12432, 12471, 12488, 12502, 12511, 12537, 12547, 12559 i 12598.

⁴⁹³ Estrats medievals i moderns amb materials vitris residuals d'època romana i de l'antiguitat tardana: ues.12018, 12044, 12055, 12058, 12070, 12078, 12117, 12119, 12126, 12173, 12175, 12181, 12193, 12194, 12197, 12206, 12208, 12229, 12240, 12256, 12260, 12270, 12278, 12302, 12307, 12328, 12237 (tot el material de l'estrat és ibèric), 12357, 12364, 12390, 12407 (UF.161), 12414, 12427, 12433, 12443, 12444, 12478, 12479, 12484, 12487, 12509, 12522, 12536, 12542, 12572, 12596 (segles I-II contaminat per una tomba posterior), 12641, 12662, 12670.

⁴⁹⁴ Estrats indeterminats: 12230, 12310, 12383, 12416, 12455, 12535, 12540, 12543, 12552, 12597 i 12758.

⁴⁹⁵ Les vicissituds de l'excavació, rocambolesca i caòtica, queden reflectits a la pertinent monografia d'aquesta excavació. Les úniques planimetries i el registre científic es deuen a la participació *-in extremis-* de J.de Serra-Ràfols per salvar el jaciment de la nefasta intervenció iniciada per E. Fortuny. Vegi's Serra-Ràfols i Fortuny 1949.

⁴⁹⁶ Unitats estratigràfiques d'època romana. UEs 14165 i 14176.

massissa, amb l'interior ultrapassat i l'exterior quadrangular. Entre els materials recuperats (l'estrat va ser garbellat), es conserven gran quantitat de ceràmiques del període romà altimperial, seguides per nombroses ceràmiques del període baiximperial, entre les que se'n destaquen les DS.P. grises, formes Rigoir 15/16, i un fragment de ARS-D decorat estil Aii. El gruix de les ceràmiques es format per nombroses olles i cassoles de ceràmica de cuina reduïda elaborada al torn, de producció local i regional, algunes decorades amb feixos incisos horitzontals a tinta. La datació del conjunt d'aquests materials hauria d'ésser datada entre finals del segle VI i inicis del segle VII.

El mateix podem dir de la **UE 14046**, un gran terraplenament amb abundants materials residuals d'època romana alt i baiximperial, però amb la presència de ceràmiques més tardanes, pertanyents a olles de cuina reduïda elaborada al torn, datables entre un segle VI avançat i la primera meitat del segle VII. Una altra unitat, la **UE 14091**, també pertanyent a un terraplenament, presenta un conjunt de materials datables entre els segles IV i VI, però amb una datació per a la formació de l'estrat dins de la segona meitat del segle VI, a jutjar per les vores d'olles de cuina de ceràmica reduïda elaborada al torn i de producció local/regional. Finalment, una altra unitat datable en el segle VI és la **UE 14035**.

La resta d'estrats a esmentar són d'època medieval (s. XI-XV) o moderna (s. XVI-XVIII), i proporcionen alguns materials d'època romana i de l'antiguitat tardana, fora de context⁴⁹⁷.

Sector 15

Aquest sector comprèn l'espai situat al recinte d'entrada del conjunt de les esglésies de la seu episcopal, entre l'església de Sant Pere i el recinte baptismal de la basílica de Santa Maria. Part del sector, no excavat, s'endinsa dins de la l'actual placa del Rector Homs.

Se'n destaquen dos estrats de terraplenament molt homogenis, **UEs 15128 i 15129**, datables vers mitjan de segle VI, amb abundant material arqueològic, essencialment ceràmica i vidre. Entre les ceràmiques fines se'n destaquen les ARS-D amb les formes Hayes 59, 67 (ambdues residuals), 91C, Atlante Fig. 40.1; la ARS-C estampada forma Hayes 82, i la DS.P. grisa regional catalana, formes Rigoir 1, 3, 8 i 18, a més d'altres fragments no adscrits tipològicament⁴⁹⁸.

D'altres unitats són datables, a partir del registre ceràmic, dins del segle VI, sobretot a partir de les ceràmiques de cuina local i regional, elaborades al torn, essencialment olles i cassoles de vores motllurades i també per la presència de ceràmiques grises fines, amb luteris i gerres d'aquest segle⁴⁹⁹.

⁴⁹⁷ Unitats estratigràfiques d'època medieval i moderna amb material vitri residual: ues.14044, 14062, 14071, 14072, 14073, 14088, 14090, 14139, 14162 i 14202.

⁴⁹⁸ ARS-D: Hayes 59, UE 15129-340; Hayes 67, UE 15129-342; Hayes 81B, UE 15128-126, Hayes 91C, UE 15129-341; Atlante 40.1, UE 15129-346; ARS-C tardana: Hayes 82, UE 15129-814; DS.P.: Rigoir 1, UE 15129-s/n; Rigoir 2, UE 15129-816; Rigoir 8, UE 15029-s/n; Rigoir 18, UE 15129-s/n.

⁴⁹⁹ Unitats estratigràfiques del segle VI: ues.15045, 15095, 15124, 15147, 15149, 15168, 15173, 15182, 15186, 15192, 15195 i 15196.

Un altre grup d'unitats, més pobre en materials són datables dins del segle VII i potser el VIII, a partir de les ceràmiques de cuina, elaborades a la torneta, de cuites reduïdes⁵⁰⁰.

També cal tenir en consideració un conjunt d'estrats del segle XIX i XX, amb molts materials residuals d'època romana i de l'antiguitat tardana⁵⁰¹. Finalment també s'estudien alguns d'estrats de període indeterminat, sense material ceràmic datable però amb vidres de l'antiguitat tardana⁵⁰².

C. EL VIDRE

En total es conserven **6498** fragments de vidres de l'antiguitat tardana de les intervencions 1946-1947 i 1995-2003 efectuades a la Seu Episcopal d'*Egara*, atribuïbles a un número mínim de mil tres-centes noranta-quatre peces(**NMI: 1394**)(Vol. II, Làm. 132-196)⁵⁰³.

Excavació Santa Maria 1947.

D'aquesta intervenció, es conserva el dipòsit funerari d'una tomba de *tegulae* i bipedals de caixa quadrangular, assenyalada amb el núm. 17 al plànol elaborat en aquella excavació⁵⁰⁴. Consistia en un flascó de vidre, que va ser trobat esclafat i del que se'n van recuperar dos fragments, al costat del crani de l'inhumat. Es tracta d'un recipient de vidre en forma de flascó globular, amb coll alt i diferenciat i vora amb el llavi doblegat vers l'interior. És elaborat en massa de vidre incolor-verd aigua, presenta la superfície molt alterada i ennegrida i s'assimila a la forma Foy 26 (**NMI: 1**)(Vol. II, Làm. 132: 1). A partir de la relació estratigràfica de la tomba amb la piscina quadrangular i la morfologia del mateix recipient de vidre, aquest s'hauria de datar entre la segona meitat del segle V i inicis del segle VI.

Excavacions Pla Director 1995

De la campanya de l'any 1995 es conserven un mínim de **6** fragments atribuïbles a un mínim de quatre individus (**NMI: 4**)(Vol. II, Làm. 132). Les peces romanes són una vora de vidre incolor, atribuïble a un bol d'ala **IN 134** (AR 13.2)(**NMI: 1**)(2). També hi trobem una nansa blau cel, romana altimperial, potser de *cantharos* (4) i una nansa estriada amb tres nervis, de gerra de color verd oliva baiximperial (3). Les restants tres peces pertanyen a l'antiguitat tardana i són dues vores d'escudella Foy 21a (**NMI: 2**), una d'elles de color verd aigua (6) i l'altra grogosa (5), i una base de copa de peu tubular Foy 23, de color blau cel (**NMI: 1**)(7).

⁵⁰⁰ Unitats estratigràfiques dels segles VII-VIII: ues.15030, 15037, 15090, 15093, 15108 i 15120. La UE 15093 presenta una contaminació d'època moderna. Presència d'un fons d'ARS-D Hayes 104 o 105 a la UE 15108 (núm. 4).

⁵⁰¹ Estrats d'època contemporània amb material vitri residual d'època romana i de l'antiguitat tardana. UEs 15003, 15005, 15006 i 15094.

⁵⁰² Estrat indeterminats: ues.15029, 15099 i 15103.

⁵⁰³ Hem eliminat vint fragments, entre els que s'hi identifiquen un mínim de vuit peces (**NMI: 8**) que ara considerem dubtoses o intrusives en els contextos. Procedeixen de les ues.7154, 7361, 71433, 71509, 8669, 8686, 8727, 12044, 12070, 12479, 12484, 14139, 15094 i 15186. Surten a l'inventari i a les làmines però no es contemplen en les quantificacions. Es tracta dels núm. 24, 45, 359, 361, 1169, 1178, 1349, 1356, 1557, 1561 i 1563.

⁵⁰⁴ El flascó de vidre, en dos fragments, és referenciat a Serra-Ràfols 1949: 49-51, làm. XIII, procedent de la tomba de bipedals, situada a la Plànol-1 amb el núm. 17 i fotografiada a la làm. XI, fig. 1 i 2.

Excavacions Pla Director 1996/1997

De la campanya de l'any 1996-1997 es conserven un mínim de **15** fragments atribuïbles a un mínim de set individus (**NMI: 6**)(Vol. II, Làm. 132). Entre les peces romanes trobem una vora de bol incolor (NMI: 1)(8), a més d'un fons de bol de peu massís aplicat, també incolor (9). Els vidres de l'antiguitat tardana són formats per quatre escudelles Foy 21a (NMI: 4), una de color verd aigua (14) i tres de grogues (10, 12 i 15). Tres d'elles presenten l'empremta de fils aplicats en espiral anellant el revers, ara desintegrats. Dues altres són una vora d'ampolla de llavi doblegat cap a l'interior, groga (NMI: 1)(11), i un fragment de cos de llàntia grogós, amb un fil terminal de nansa i pertanyent a la forma CH 40/41 (13).

-Sector 7 (Vol. II, Làm. 132-142)

Entre els estrats més antics documentats al sector 7 destaca el rebliment d'un forn, presumiblement de ceràmica, amb un únic nivell de rebliment (**UE 71311**) procedents del qual es van recuperar part d'un bol **Isings 85** incolor (variant IN 55/AR 98.2)(139), abocat i esclafat "in situ", a més d'una vora de got de llavi tallat, de color verd (140). El context s'ha de datar entre la segona meitat del segle II i mitjan del segle III.

També es documenten un seguit d'estrats d'època romana, amb un total de disset peces identificables (NMI: 17). Entre ells trobem una dena anular de color blau marí opac (72) procedent d'una sitja del període ibèric. Les demés peces són una vora de bol de costelles Is. 3 (250), un ungüentari Is. 8 (249), dos plats Is. 43 (82 i 96), un bol de vora tubular Is. 44 (95), una vora de bol amb replegament tubular Is. 69 (261), una vora tallada de got (133), diferents vores incolores de gerra (69 i 110) i altres d'adscripció tipològica dubtosa (16, 68, 108, 136 i 262). En aquests estrats trobem dues intrusions, un vora d'escudella Foy 21a verd aigua (260) i una vora de llàntia CH 40/41 groga (97).

Pertanyent a l'antiguitat tardana destaca el rebliment d'un gran retall o cabana semisoterrània, tallat i cobert per l'estructura arquitectònica de l'església de Sant Pere i, per tant anterior a mitjans o finals de segle VI. Els quatre estrats successius de rebliment (**UEs 7353, 71316, 71430 i 71437**), proporcionen un total de **227** fragments de vidre, amb un número mínim de setanta-cinc peces (**NMI: 75**), tots ells són de coloració verd aigua o verd molt pàl·lid., exceptuant-ne els fragments residuals del període romà alt i baiximperial (**NMI: 8**, comptant només les vores).

Pertanyents a l'alt imperi (s. I-III) identifiquem un fons de got amb depressions Isings 32 (145), dues nanses fistonejades de bol Isings 43 (141-142), una vora tubular de bol Isings 44 (143) i dues vores d'ampolla o flascó (199 i 238), a més de fragments d'altres peces indeterminables (144, 147, 191, 194, 232, 233, 237 i 240).

També s'hi documenten alguns fragments de peces baiximperials (s. IV-V), també residuals, entre els que s'hi identifiquen els vidres de coloració verd oliva, amb una vora de got Isings 106 (235), una vora d'escudella hemisfèrica Isings 116 (236) i un fons de peu tubular de gerra Isings 120 (146), a més de dos fons de forma indeterminada (191 i 239).

El gruix dels materials és format per vidres de coloració verd aigua, alguns gairebé incolor, elaborats amb bufat lliure i pertanyents a un mínim de seixanta-cinc peces (**NMI: 66**). Entre aquestes el grup absolutament predominat és format per les escudelles Foy 21a (**NMI: 61**), amb un diàmetre entre els 12,6 i 15 cm. Una gran part d'elles (23 individus) presenta restes de fils de vidre blanc anellant el revers de la vora, des d'un fins a cinc fils en espiral. Dues d'elles presenten decoració al fons, una amb un fil en disposició de trèvol de quatre fulles al fons de la peça (149) i l'altra, va ser marcada en motlle per obtenir un acostellat en espiral d'efecte òptic (148). Cal remarcar la presència de quatre vores d'escudella (**NMI: 4**) elaborades en massa de coloració grogosa, ja que constitueixen la primera evidència de la presència de vidres d'aquesta coloració, que seran els predominats durant la segona meitat del segle VI.

La resta de formes és molt minoritària (**NMI: 5**), identificant-se dos fragments de gots carenats Foy 21b (195 i 196), una vora i un fons de got cònic Foy 21c, potser de la mateixa peça (197 i 198), un fons d'ampolla cilíndrica Foy 25 (190) i un cos amb nansa de gerra globular (200).

Cal remarcar l'absència de llànties dins del context. Deixant de banda la funcionalitat de les formes Foy 21b i 21c, que s'han considerat recipients d'ús polivalent, no s'ha documentat ni un sol fragment de llàntia de vidre en aquest context. Tota la ceràmica i el vidre, junt amb la fauna, constitueix l'evidència d'una àrea d'abocador d'ús eminentment funcional i només atribuïble a una procedència domèstica.

A partir dels materials ceràmics, dels vidres i de la mateixa estratigrafia, cal datar aquest context dins del primer terç del segle VI, ja en un moment avançat.

Un altre context interessant és el rebliment d'una sitja de l'antiguitat tardana (**UE 7793**) que ha proporcionat un repertori vitri format per un mínim de set peces (**NMI: 7**). Entre aquests s'hi identifica una vora i un fons d'un got Isings 96, de color verd clar (s. IV), clarament residual, i almenys un conjunt de sis peces de vidre de l'antiguitat tardana, entre les que s'hi identifiquen com a mínim dues llànties triansades Crowfoot-Harden 40/41 (87 i 88). Una nansa podria pertànyer a qualsevol d'aquestes dues peces (92). També s'hi conserven els fragments de dues llànties de policandela, forma Crowfoot-Harden 24/26 (93-94), de coloració verd clar i amb nombroses bombolles.

També s'hi identifiquen una vora de copa Foy 23, de color verd clar, amb el cos decorat amb acostellat estriat helicoïdal (89) i una vora engruixida verdosa (90), a més de diferents fragments de vidre pla de finestra grogós.

A partir del registre ceràmic i del vidre, aquest context s'hauria de datar dins del segle VII. La presència de fulls de finestra de vidre i dels diferents tipus de llàntia d'ús litúrgic ens indica que l'estrat va ser generat durant el funcionament del recinte episcopal.

Un dels contextos més tardans és el rebliment (**UE 71571**) del pou central del recinte episcopal, presumiblement d'on s'extreia l'aigua per a les necessitat quotidianes i per a l'ús litúrgic del recinte. Procedents de l'estrat del fons del pou, format per llims i encara amb aigua de la capa freàtica, es va recuperar un conjunt de vidres molt fragmentari però molt homogeni. En total s'hi identifiquen un mínim de tretze peces (**NMI: 13**). Entre ells s'hi

identifica un fragments, minúscul de vidre opac blau-turquesa, elaborat a motlle, del període romà altimperial, clarament residual. La resta de vidres pertany a un conjunt format per llànties, escudelles i copes.

Les llànties són el grup més nombrós, amb cinc vores de llàntia triansades, una de color grogós (272) i quatre de color blau cel (268, 269, 271 i 275), a més d'una vora de llàntia triansada, amb nansa aplicada a la vora, de color blavós (273) i dues vores de llàntia de policandela, verdeses (270 i 274). No podem descartar que aquestes vores, que hem classificat com a llànties, puguin atribuir-se a copes Foy 23, però el diàmetre de les peces calculables ens inclina a creure que es tracta de llànties com les documentades a l'àmbit del pou mort del baptisteri (Sector 8).

També es conserven dues vores d'escudella Foy 21a, una grogosa (267) i l'altra blau cel, de gran diàmetre i amb el cos amb costelles d'efecte òptic en estriat helicoidal (266) i, finalment, es compta amb una vora, un cos amb arrencament de tija i un fons, de coloració verd-blavosa, atribuïbles a un mínim de dues copes Foy 27 (276-278).

El conjunt dels vidres, el material ceràmic de l'estrat (presència d'una vora de ARS-D Hayes 105) i el mateix context estratigràfic (esquelet humà al fons), ens permeten datar la formació d'aquest estrat amb posterioritat a mitjan del segle VII. Una datació dins de ple segle VIII seria la més adequada per a aquest context.

Procedents d'un conjunt d'estrats de l'antiguitat tardana (s. VI-VIII)⁵⁰⁵ es conserven un total de **190** fragments, atribuïbles a un mínim de cinquanta-una peces (**NMI: 51**). Entre elles hi trobem quatre peces d'època romana imperial, en concret una vora de got cilíndric incolor amb línies incises al torn, forma IN 26/32/36 (27), una vora de bol ls. 87 (29), una vora de bol incolor IN 158/159/160 (265) i una vora incolora (242). Un fons de peu anular aplicat de color blau cel és una peça romana altimperial no comptabilitzable com a individu (36). També s'hi documenten set peces baiximperials, dues d'elles elaborades en vidre verd clar, en concret un bol ls. 115 (128) i una ampolla cilíndrica ls. 126/127 (61); i cinc més elaborades en massa de color verd oliva, amb un got ls. 96 (135), un bol ls. 115 (56), dues escudelles ls. 116 (60 i 116) i una ampolla ls. 126/127 (259).

Els recipients de l'antiguitat tardana estan formats per quaranta-un individus (**NMI: 41**), entre els quals trobem 27 escudelles Foy 21a, amb setze verd aigua (30-34, 38-39, 42, 57, 63, 74, 112, 121, 122, 241 i 253), nou grogoses (26, 43, 66, 104, 226, 251, 254 i 255), dues verd/blau-verd-grogós (204 i 252) i tres de color verd fosc, una d'elles de diàmetre gran (62, 109 i 111).

Altres recipients són quatre copes Foy 23, amb una grogosa (100), una verd clar (101) i dues de color blau-verd (247 i 258), una d'elles decorada amb costelles en estriat helicoidal (247). Les restants peces són una llàntia CH 24/26 verd clar (256), una llàntia CH 40/41 verd aigua (98), un got Foy 21b verd aigua (123), un coll d'ampolla Foy 26 verd aigua (35), una vora de copa Foy 27 (76), una vora de bol Foy 28b verd fosc (99) i dos vidres de finestra, un verd fosc (106) i l'altre grogós (107).

⁵⁰⁵ ues.7044, 7153, 7175, 7298, 7357, 7398, 7410, 71455, 7477, 7596, 7599, 7817, 7821, 7842, 7867, 71008, 71087, 71286, 71348, 71431, 71540, 71546, 71564 i 71569.

Els estrats d'època medieval, moderna i contemporània, han proporcionat fragments de peces de vidre d'època romana i de l'antiguitat tardana, amb un mínim de trenta-quatre individus (NMI: 34). Entre aquestes trobem peces d'època romana altimperial, com un fragment de safata quadrangular a motlle IN 146 (22), dos bols ls. 42 verd-blaus (49 i 119), una vora de copa incolora ls. 86 (51), una vora de got incolor amb línies incises a la mola IN 24/32/36 (48) i una vora de bol o plat incolor de vora engruixida IN 158/159/160 (54). Els recipients del període baiximperial són presents amb una vora de got ls. 106 verd molt clar (no il·lustrada) i cinc peces en color verd oliva, concretament tres gots ls. 96 verd oliva (6, 597 i 613), un bol ls. 115 (62) i una escudella ls. 116 (596).

Els vidres de l'antiguitat tardana hi són presents amb deu escudelles Foy 21a, amb vuit de color verd aigua (19, 20, 38, 39, 124, 129, 243, 246) i dues de grogues (126 i 130). També hi trobem dos gots Foy 21b, un verd aigua (81) i l'altre grogós (52); dues llànties triansades CH 40/41, una grogosa (78) i l'altra blau-verd (21); dues llànties embutiformes CH 24/26 verdoses (113 i 125), una copa Foy 23a blau-verda (75) i dues copes Foy 27, amb una tija estriada blau cel (65) i una vora verd clar (80). Les darreres peces són una vora d'ampolla Foy 25/26 verd aigua (118), una vora de flascó grogós (40) i una vora verd aigua amb un fil de vidre blanc, de forma desconeguda (127).

Sector 7	s. I-III	S.IV-V					Antiguitat tardana									Total
		Is. 96/106	Is. 115	Is. 116	Is. 120 i 126	Altres	Foy 21a	Foy 21b/C	Foy 23	Foy 25/26	CH 24/26	CH 40/41	Ub-1.3	Foy 27 i 28	Altres	
Tots els Estrats	Totes															
Estrats romans	15						1					1				
71311*	2															
71316, 71430, 71437	6	1		1			51	3		1				2		
7793		1							1		2	2		1		
71571	1						2				2	1	5	2		
Estrats s.VI-VIII	4	1	2	2	2		26	1	5	1	1	1		2	2	
Estrats Med./Mod.	6	4	1	1			10	2	1	1	2	1	1	2	2	
Estrats indetermin.	3	3		1			11	1		2	2			1		
Total	37	10	3	5	2		101	7	7	5	9	6	6	6	8	
Total període	37	20					155									

Taula 16. Seu Episcopal d'Ègara (Terrassa). NMI documentats al Sector 7, per forma i període.

Els estrats sense material datable tenen un mínim de vint-i-quatre peces (NMI: 24), entre les que s'hi troben algunes peces romanes altimperials, com un fragment de bol de costelles ls. 3, de color blau cel (248), una vora tallada de got blau-verd (263) i un vidre pla de finestra emmotllat (209). Les peces baiximperials són presents amb les vores de dos gots ls. 106, blavós i verd clar respectivament (58 i 203), una vora d'escudella verdosa ls. 116 (208) i una vora de got ovoide ls. 96 en color verd oliva (59). Els vidres de l'antiguitat tardana són presents amb onze escudelles Foy 21a, de color verd aigua (112, 206 i 207), grogós (79, 117, 138, 228, 229, 231 i 244) i una darrera de color verd fosc de diàmetre gran (111). També s'hi identifiquen dues llànties embutiformes CH 24/26, ambdues de color verd fosc (83 i 84). Les peces restants

són totes grogues, amb dues vores d'ampolla Foy 25/26 (85 i 205), una vora de got carenat Foy 21b (71) i una vora de flascó (131).

-Sector 8 (Vol. II, Làm. 143-159)

Seguint l'ordre de la descripció que hem fet dels contextos arqueològics, tenim el dipòsit funerari de la **UF.404 (UE 8314)**, format per dues arracades d'argent de cap facetat poligonal i un collaret de denes de vidre, petxina i atzabeja. El collaret en qüestió es va trobar desarticulat a l'interior de la tomba, i presentava 68 denes de petxina *dentalium*, dues denes de cargol marí, una anella de bronze i un gran penjoll d'atzabeja decorat amb incisions lineals. El gruix del collaret el constituïen **35** denes de vidre, de diferents mides i colors, i està format per una dena o penjoll en forma de gerra o àmfora (318), dues denes grogues de mida gran i cos agallonat (302 i 303), dues denes circulars negres, de mida mitjana i amb el cos decorat amb una fil blanc disposat en ziga-zaga (304 i 305), sis denes grogues, circulars i de mida mitjana (306-311) i sis denes grogues, també circulars i de mida petita (312-317). A més es conserva: mitja dena cilíndrica (320) amb un fil blanc enrotllat en espiral, trencada d'antic; tres denes incolores, cilíndriques i segmentades en tres glòbuls (319); tres denes negres i cilíndriques, (322); cinc denes cilíndriques blau-verd (321) i sis denes circulars aplanades, de color verd maragda (323).

De la visió en conjunt d'aquest collaret s'aprecia com part de les denes ja eren trencades en el moment d'efectuar-se la inhumació. A partir del registre conegut, caldria datar les denes cilíndriques negres, del tipus anomenat sàrmata, dins del període baiximperial, així com les denes cilíndriques de color verd maragda, de procedència del mediterrani oriental, dins de la primera meitat del segle V com a molt tard. Les dues denes gallonades i les denes circulars de mida mitjana i petita, totes elles fabricades en vidre de color grogós s'haurien de datar dins del segle VI.

El penjoll amb forma de gerra o àmfora, de vidre grogós decorada amb un fil de vidre blau cel en ziga-zaga, és una peça del mediterrani oriental i amb una datació acceptada dins del període baiximperial (s. IV-V).

Del conjunt de les peces de vidre del collaret, les arracades i el context estratigràfic, s'ha de datar aquesta tomba entre la segona meitat del segle V i el segle VI. Una dada rellevant ha tenir en compte és que el collaret (o collarets) és format alhora per peces antigues i per peces coetànies a la inhumació, tractant-se molt probablement d'un *heirloom*, o sia peces heretades de valor emocional familiar i/o personal.

El context més rellevant de tot el sector 8, i probablement de tot el recinte episcopal, és el rebliment del pou mort de les aigües de la piscina baptismal, format per dues unitat successives i coetànies, les **UEs 8814 i 8815**. Procedent d'aquest dos estrat es van recuperar **623** fragments de vidre, amb un mínim de noranta-cinc peces identificables (**NMI: 95**).

Entre ells trobem tres fragments de **vidre d'època romana imperial (NMI: 1)**, un d'ells pertanyent a una vora de plat incolor elaborat en motlle, forma **IN 139** (AR 24/25)(541). La

resta és d'una gran homogeneïtat, i és format exclusivament per vidres de coloració verd aigua i grogosa.

Els vidres de coloració verd aigua, gairebé incoloros i molt deshidratats i escrostonats, són formats per molts pocs fragments (**NMI: 4**), amb només una vora d'escudella Foy 21a (545), una nansa de llàntia triansada amb fils aplicats en calent (568), alguns un fragments informes amb el cos marcat en motlle amb costelles d'efecte òptic i una vora d'ampolla o flascó (626). Un fons de llàntia cilíndrica (617), aplanat i amb l'empremta d'una tija adherida al fons interior, és assimilable a diferents tipus de llànties del mediterrani oriental i constitueix un *unicum* en el context de la Tarraconense oriental. Podria tractar-se doncs, d'una importació o una peça elaborada seguint models orientals sirio-palestins.

La resta de materials està format gairebé exclusivament per vidres de coloració grogosa. Entre aquests documentem les escudelles **Foy 21a (NMI: 10)**, una d'elles pràcticament sencera (542) i la resta molt més fragmentaries (543, 544, 546, 548-553 i 557). Cal remarcar la presència d'una vora d'escudella de color blavós (547)(**NMI: 1**), l'única peça al context elaborada amb aquest tipus de color.

També trobem almenys dos gots carenats Foy 21b (**NMI: 2**), un d'ells amb el perfil sencer i que conserva el fons amb el botó final sencer (616) i l'altra, del que només en conservem la vora amb un fil de vidre blanc anellant-la (631).

Un altre grup és el format per les copes de tija buida **Foy 23**, del que n'hem identificat vint-i-un fragments atribuïbles a un mínim de 4 peces (**NMI: 4**). Hem seleccionat els fons (621-623 i 633) com a identificador donat que les vores (571-572 i 577-578) —que nosaltres atribuïm a aquests fons— podrien pertànyer a altres peces (el número màxim seria doncs de vuit peces). També es conserva una part del cos del recipient d'una d'aquestes copes (620), fet que ens permet definir amb millor precisió el tipus formal d'aquestes peces.

També s'hi identifiquen els fragments pertanyents a una ampolla o gerra globular Foy 26 (**NMI: 1**) amb una vora amb solc intern (624) i el cos superior de l'ampolla, potser de la mateixa peça que la vora esmentada (628).

El gruix de recipients documentat en aquest pou mort es constituït per les **llànties triansades** assimilables a la forma **Crowfoot-Harden 40/41**. En total s'ha identificat un número mínim de trenta-quatre recipients (**NMI: 34**). Totes elles han estat elaborades en massa de vidre grogós i obrades mitjançant bufat lliure. A tots els fons conservats es conserva l'empremta del puntill amb el que van ser elaborades, amb un diàmetre entre els 9 i 11 mm. Aquestes presenten un perfil tulipiforme, amb la vora exvasada i arrodonida, el cos cilíndric o lleugerament troncocònic, i el fons arrodonit o lleugerament aplanat. Presenten sempre tres nanses disposades simètricament al cos del recipient (mai a la vora) i les extremitats inferior d'aquestes acaben formant un fil adherit a la paret del recipient i que arriba fins el fons. Els diàmetre de vora oscil·len sempre entre els 8 i 9 cm, i l'alçada total, a partir de les peces amb el perfil sencer o restituïble, és d'uns 9,4-9,8 cm. Algunes de les peces (cinc en total) presenten fils de vidre decoratius, anellant el cos de la peça mitjançant l'enrotllat en espiral i disposat sempre abans d'aplicar les nanses (562-563, 566-567 i 569).

Conservem tres peces amb el perfil restituïble (562, 567 i 569). Les vores presenten diferents tipus de tractament, tot i que es caracteritzen per ser sempre exvasades i arrodonides a la flama (563-566, 572-576, 579-580, 584-600). Les nanses conservades són sempre elaborades amb un fil de vidre aplicat al cos (606-613) i, en un únic cas, aplicat des de la vora (605). Els fons conservats segueixen el model arrodonit i aplanat, amb alguns d'ells lleugerament cònic (558-561, 601-604 i 632).

Aquest tipus de llàntia, inèdit fins al moment de l'excavació del anys 2001-2003, són tipològicament assimilables a la forma **Crowfoot-Harden 40/41**⁵⁰⁶. La seva homogeneïtat és palesa en el conjunt de recinte la Seu Episcopal d'*Egara* i ens permet proposar la seva definició com a —**variant Egara**—. Aquesta adscripció tipològica que proposem no té finalitat més enllà de permetre adscriure amb millor facilitat les peces d'aquesta tipologia en l'àmbit regional de la Tarraconense.

Una altre tipus de llàntia documentat és la de tips embutiforme o de *policandela*, assimilable a la forma **Crowfoot-Harden 24/26**, amb cinc individus identificables (**NMI: 6**). Tres d'aquestes han estat elaborades en massa de vidre grogós (614, 618 i 619) i les tres restants han estat elaborades en massa de color verd grogós (581, 583 i 615). Es tracta de llànties de cos embutiforme, amb un estrangulament marcat entre el cos del recipient i la tija del fons, de vora exvasada i fons arrodonit a o aplanat. Conserven restes d'una posta adherides al fons exterior de la tija. Aquest tipus de llànties, ben conegut en tot l'àmbit mediterrani, tot hi que pot anar subjectada amb un suport individual, generalment formen part de les corones de llums o policandela, usades per il·luminar l'interior de les esglésies.

Entre les recipients ja només cal esmentar la presència de les vores tubulars de dos plats o safates (**NMI: 2**) (554 i 555) i les vores de dos ungüentaris o pots (**NMI: 2**) (625 i 627) tots ells elaborats en vidre grogós. No els podem adscriure a tipologies conegudes donat el seu grau de fragmentació.

Finalment es conserven més de **156** fragments de vidre pla, de color grogós, pertanyents a full de finestra quadrangulars. Com a mínim, a partir dels gruixos i les vores, cal pensar en un mínim de vint-i-sis fulls de vidre pla, dels que malauradament no en coneixem les dimensions (**NMI: 26**). Es tracta de fulls de vidre obtinguts a partir d'un cilindre bufat, del que s'han tallat els extrems i s'ha obert longitudinalment fins a obtenir un full pla. Posteriorment totes ells han estat retallats amb pinces per encaixar els fulls dins del marc d'una finestra. Entre tots els materials d'excavació no s'ha conservat cap element de fixació metàl·lic (com el plom) ni de cap altra mena que ens indiqui com anirien subjectes a les obertures de les finestres. Aquesta absència ens inclina a pensar que anirien subjectes dins d'una estructura de fusta, que no s'ha conservat.

Entre els fulls de vidre pla comptem amb un fragment (**NMI: 1**) de vidre pla, de color blau marí translúcid (629), retallat en gran part dels seus extrems i que creiem que formaria part del

⁵⁰⁶ Crowfoot, Harden 1931: 199, C.1. *Bowl with straight, oustplayed sides and three handles*, C.2. *Bowl with curved sides and three handles*, plate XXX, núm. 40 i 41.

conjunt de vidre plans de finestra. Es tractaria, doncs, d'elements de vitrall inserits entre els panells de vidre grogós, formant potser elements geomètrics o figurats.

El context **UE 8812**, posterior al rebliment del pou mort del baptisteri, i que datem dins del segle VII, va proporcionar un conjunt de vidres molt homogeni, format per 119 fragments i un mínim de quinze peces (**NMI: 15**). Entre ells se'n destaquen les llànties de perfil cilíndric o troncocònic, de vora exvasada i fons pla, amb tres nanses disposades simètricament al cos. Aquestes eren elaborades en massa de vidre color blau cel i verd natural /grogós (com les copes de vidre del segle VII). En total s'hi identifiquen un mínim de nou individus (**NMI: 8**). Se'n destaquen dues peces amb perfil restituït, una de color blau cel (522) i l'altra de color verd natural (524), a més de les vores de cinc peces més (525-529), d'un fons (531) i de tres nanses (532-534). També es conserven els fragments, gairebé desintegrats durant el procés d'excavació, d'una altra llàntia d'aquesta forma però elaborada en massa de vidre de color violeta (523).

També es va recuperar fragments d'altres tipus de recipients (**NMI: 4**), concretament una vora de flascó verd fosc (537), un peu tubular de copa grogós (536) i dues vores grogues, una assimilable a la forma d'una llàntia Crowfoot-Harden 24/26 (530) i l'altra a una llàntia forma Crowfoot-Harden 40/41 (535), aquestes dues darreres, rodades i probablement residuals.

Entre els vidres plans es conserven tres fragments de vidre pla (**NMI: 3**), retallats amb pinces, translúcids, de color verd fosc (538), blau cobalt (539) i verd maragda (540). Com passava amb el context del pou mort del baptisteri, creiem que es tracta de fulls de vidre pla o de vitrall que, inserits entre els fulls de vidre grogós, formarien motius geomètrics o figurats.

Un altra estrat d'anivellament i paviment, la **UE 8805**, ha proporcionat un altre context amb abundants vidres, datable en ple segle VII. En total s'han conserva t **326** fragments pertanyent un mínim de trenta peces (**NMI: 30**).

Entre ells trobem una nansa de vidre verd clar (476)(**NMI: 1**), d'època romana altimperial, així com algunes peces de l'antiguitat tardana (**NMI: 11**), totes elles clarament residuals. Algunes han estat elaborades en massa de vidre de color verd aigua i d'altres elaborades en massa de vidre grogós. Aquest és el cas d'una vora d'escudella Foy 21a (477) i les vores de quatre llànties CH40/41 (488-491), elaborades en vidre de color verd aigua. Així mateix, una vora d'escudella Foy 21a (479) i cinc vores de llàntia CH40/41 (487, 496, 506, 508 i 509) són elaborades en vidre grogós. Tots aquests materials són anteriors al segle VII i, potser en el cas de les llànties, aquestes formaven part de peces antigues en ús durant el segle VII.

El gruix dels vidres és format per les llànties assimilables a la forma Crowfoot-Harden 40/41. Tipològicament idèntiques a les descrites a la UE 8812, es conserven un total de 41 fragments atribuïbles a un mínim de dotze peces (**NMI: 12**), totes elles elaborades en massa de vidre de color verd grogós o blau-verd. Se'n destaca una peça amb el perfil restituït (480), a més de diferents vores (495, 497-509) i nanses (514-518).

També hi trobem el perfil sencer d'una llàntia embutiforme (**NMI: 1**)(484), una vora d'escudella troncocònica Foy 21a (**NMI: 1**)(478) i dues vores de copa Foy 23a (**NMI: 2**)(493 i

494), totes elles de color verd clar. Finalment esmentar una vora de recipient indeterminat (507) i diferents vidres de finestra grogosos, a més d'un altre fragment també de vidre de finestra, rectangular, de color verd maragda i retallat amb pinces (486).

Les **UEs 8727 i 8847**, datables dins del segle VI, han proporcionat **166** fragments atribuïbles a un mínim de quaranta-vuit peces (**NMI: 48**). Entre elles hi trobem quatre peces residuals de color verd oliva: una vora de got ls. 96 (647), una vora de bol tubular de bol cilíndric (400), una vora d'escudella ls. 116 (382), i una última vora, potser d'ampolla (648).

Entre els materials pròpiament datables del segle VI se'n destaquen les escudelles Foy 21a (NMI: 20), amb set verd aigua (380-381, 386, 388-389, 395 i 398), dotze grogueses (383-385, 387, 392-394, 396, 397, 399, 639 i 641) i una verd-grogosa (638). El següent grup es format per llànties triansades CH 40/41 (NMI: 12), amb set verd aigua (390, 391, 406, 407, 645, 646 i 651), una grogosa (402) i quatre verd-grogoses (466-469). També hi trobem quatre vores de copes Foy 23a (NMI: 4) amb dues grogueses (403 i 652) i dues vores verdoses (404 i 405).

Entre les restants peces trobem un peu de llàntia en forma de copa triansada CH 50 en color verd aigua (653), una vora d'ampolla Foy 25/26 grogosa (654), una vora tubular de llàntia verd aigua ls. 134 (640), dues vores de bols/escudelles de color verd aigua (401 i 408) i d'un got cilíndric grogós (409), a més de diferents vidres de finestra verd aigua (415 i 416).

Les **UEs 8738, 8741, 8742, 8767 i 81150**, datades en el segle VII han proporcionat **165** fragments atribuïbles a un mínim de trenta-quatre peces (**NMI: 34**). Entre elles trobem una peça residual, una vora tallada de got blavós altimperial (457). El grup majoritari de vidres de l'antiguitat tardana, com és habitual, el formen les escudelles Foy 21a (NMI: 17), amb cinc verd aigua (440, 448, 464, 466 i 714), tres grogueses (713, 716 i 717) i una verd clar (447). Se'n destaquen un grup de vuit escudelles, diferenciable, de cos troncocònic sense sinuositats i diàmetre gran sobre els 22 cm, elaborades en masses de color ambre (444), verd grogós/verd fosc (429, 446, 465 i 715) i blau cel (428, 439 i 445). Dos fragments informes d'aquest tipus d'escudella, de color blau cel, presenten costelles en relleu d'efecte òptic, amb estriat helicoïdal (430 i 451).

El següent grup formal més representat són les copes de tija buida Foy 23, amb dotze individus (NMI: 12): una en color grogós (432), una ambre (721), tres verd-grogós/verd fosc (434, 453 i 720), una blau-verd (455) i sis blau cel (433, 435, 452, 454, 456 i 468). La resta de peces està representada per una vora de llàntia ls. 134 de color verd aigua (442), una vora de llàntia CH 40/41 també de color verd aigua (467) i una vora d'ampolla Foy 25/26 blau-verda (469). Els darrers materials a esmentar són alguns fragments de vidre de finestra, dels que se'n destaca un de color ambre retallat amb pinces (436).

Els estrats d'època romana⁵⁰⁷ han proporcionat **106** fragments, amb un mínim de vint-i-sis peces (**NMI: 26**). Entre elles s'hi identifiquen dos fragments de bols de costelles ls. 3, un blau cel (297) i l'altre ambre (298); dos bols ls. 42, un verd clar (293) i l'altre incolor (350); tres bols ls. 44, de colors blau cel (295), ambre (329) i verd turquesa (636); un bol ample ls. 45 verd clar

⁵⁰⁷ Estrats d'època romana. UEs 8136, 8244, 8252, 8371, 8380, 8392, 8404, 8414, 8474, 8572 (amb una intrusió de l'AT), 8591, 8669 (amb una intrusió de l'AT), 8788, 8810, 8818, 8820, 8962, 81033, 81040 i 81515.

(339); una nansa orlada de plat Is. 43 verd clar (348) i una vora d'un plat Is. 43 (340); un plat emmotllat incolor **IN 142** (AR 16.1)(355); una vora de safata incolora **IN 135** (AR 14)(290); un pot Is. 57 incolor (682); a més d'un got de vora tallada, blau cel (687); cinc vores d'ampolles (294, 299, 341, 635 i 637); una vora de bol verd fosc (292); dues vores de recipients indeterminats (338 i 634); un fragment de vidre pla de finestra, verd clar (337) i finalment un aplic quadrat de color groc opac (351). En dos d'aquests estrats s'hi han documentat dues intrusions de l'antiguitat tardana, concretament una vora de copa Foy 23a —o llàntia— grogosa (349) i una vora de llàntia CH 40/41 (354).

La resta d'estrats de l'antiguitat tardana (s. VI-VIII)⁵⁰⁸ han proporcionat **198** fragments, amb un número mínim de cinquanta-dos individus (**NMI: 52**). Entre ells trobem quatre peces d'època romana altimperial, com són una vora de *modiolus* blau cel (352); una vora de bol blau cel Is.42 (472); una vora de copa amb peu Is. 86 incolora (473); una vora de gerra verd clar (470) i per últim dues peces baiximperials en color verd oliva, concretament un bol cilíndric de vora tubular (400) i una vora d'escudella Is. 116 (382).

Les peces de l'antiguitat tardana són representades per vint-i-cinc escudelles Foy 21a (**NMI: 25**), amb deu de color verd aigua (380, 381, 386, 388, 389, 395, 398, 474, 475 i 724), tretze de grogues (347, 383-385, 387, 392-394, 396, 397, 399, 458 i 459), una blau cel (284) i una altra de diàmetre gran i color verd fosc (723). El següent grup en nombre són les llànties triansades CH 40/41, amb vuit individus (**NMI: 8**) amb cinc individus verd aigua (390, 391, 406, 407 i 461) i tres més grogosos (402, 727 i 729) seguides de prop per les copes de tija buida Foy 23, amb set individus (**NMI: 7**) amb tres de grogues (345, 403 i 460), tres verdoses (346, 404 i 405), i una blau cel (725). La resta d'individus (**NMI: 6**) és formada la vora d'un bol incolor (401), una vora d'escudella verd aigua (408), dues vores de peces indeterminades (285 i 409) i dos vidres plans de finestra verd aigua, retallats amb pinces (415 i 416).

Finalment, els estrats de períodes posteriors, d'època medieval, moderna i contemporània⁵⁰⁹, i altres estrats no datats⁵¹⁰ contenen fragments de vidres d'època romana i de l'antiguitat tardana, amb un mínim de setanta-set individus (**NMI: 77**). Entre ells trobem peces altimperials (**NMI: 30**), amb: un unguentari incolor (668); bols Is. 42 (342, 661, 666 i 731); bols Is. 44 (709); plats Is. 43 (328); ampolles quadrades Is. 50 (675); bols Is. 80 (360); gots amb línies tallades IN 24/32/36 (280, 300 i 424); bol IN 146 (658); bol IN 1587159/160); bol **IN 134** (AR 13.2)(694) i safata **IN 130** (AR 18)(372). També es conserven diferents vores d'ampolles (286, 370 i 659), vores de gerra (281, 282 i 656), vores de gots (327, 367 i 657), de bol (366 i 676) i safata rectangular incolora (279). També s'hi identifiquen alguns fragments de vidre de finestra elaborats en motlle (365).

Entre els vidres baiximperials es conserven una vora d'escudella Is. 116 (291), dues vores de gerres Is. 120 (373 i 667) i una vora d'ampolla cilíndrica Is. 126/127 (705), de color verd olivaci.

⁵⁰⁸ Estrats de l'antiguitat tardana (s. VI-VIII). UEs 8074, 8537, 8558, 8562, 8631, 8664, 8756, 8783, 81162, 81165 i 81176.

⁵⁰⁹ Estrats medievals, moderns i contemporanis. UEs 8042, 8055, 8088, 8113, 8154, 8286, 8299, 8357, 8372, 8504, 8682, 8686, 8713, 8716, 8721, 8729, 8730, 8731, 8732, 8733, 8740, 8760, 8871, 8872, 8892, 8961, 81011, 81074, 81097, 81119, 81120, 81121, 81129, 81172 i 81180.

⁵¹⁰ Estrats no datats. UEs 8689, 8737, 8880, 81078, 81093, 81128 i 81373.

També es conserva un fragment de vora tubular, amb arrencada de nansa, de color verd-grogós, potser de llàntia Is. 134 (684).

El vidres de l'antiguitat tardana (s. VI-VIII), són formats per un mínim de vint escudelles Foy 21a (**NMI: 20**), amb tres de color verd aigua (678, 691 i 711), onze de color grogós (283, 258, 268, 374, 377, 426, 699, 703, 704 i 710), una verd —grogosa (696), una verd-blau (438), dues verd fosc (420 i 693) i dues blau cel (419 i 425). Les escudelles de color verd fosc i blau cel presenten un perfil troncoconic molt baix i són de diàmetre gran, sobre els 22 cm.

El segon grup més representat són les llànties triansades CH 40/41, amb tretze individus (**NMI: 13**), amb cinc vores de color verd aigua (356, 369, 437, 662 i 689) i vuit grogues (301, 663, 665, 700, 701, 706, 707 i 728). També es conserven les vores de quatre copes Foy 23a (**NMI: 4**), amb dues de color grogós (362 i 376), una verd clar (357) i una altra blau cel (692). Finalment esmentar tres vores i un fons de recipients de color verd aigua (**NMI: 4**), no adscrits tipològicament (371, 378, 664 i 669), i un vidre pla de finestra (**NMI: 1**), de color verd maragda, retallat amb pinces (422).

Sector 8	s. I-III	S.IV-V					Antiguitat tardana									
Tots els Estrats	Totes	Is. 96/106	Is. 115	Is. 116	Is. 120 i 126	Altres	Foy 21a	Foy 21b/C	Foy 23	Foy 25/26	CH 24/26	CH 40/41	Ub-1.3	Foy 27 i 28	Altres	Total
Estrats Romans*	25						1		1			1				28
8314															35	35
8812								1				2	8		4	15
8814-8815	1						12	2	4	1	6	35			34	95
8805							3		2		1	9	12		3	30
8727-8847		1		1	1	1	20		4	1		12			7	48
8738							2		4						1	7
8741							2								1	3
8742	1						5		5							11
8767							3		1			1			1	6
81150							5		2							7
Estrats s.VI-VIII	5						7		4			2	1		1	20
Estrats Med./Mod.	22			1	3	1	18		4			13		1	5	68
Estrats indeter.	7						2									9
Total	61	1		2	4	2	80	2	32	2	7	75	21	1	92	382
Total període	61	9					312									

*les UEs 8572, 8669 i 8572 presenten intrusions de l'AT

Taula 17. Seu Episcopal d'Ègara (Terrassa). NMI documentats al Sector 8, per forma i període.

-Sector 9 (Vol. II, Làm. 160)

El sectors 9 presenta un únic estrat datable de l'antiguitat tardana, el rebliment **UE 9032**, d'un retall d'extracció d'argiles o cabaniforme, parcialment excavat. D'aquest es conserven **44** fragments de vidre pertanyents a dotze peces (**NMI: 12**), entre els que hi trobem set

escudelles Foy 21a, quatre incolores/verd aigua (746-747 i 750-751) i tres grogues (745, 748 i 749). Només una vora d'escudella groga presenta l'empremta de fils de vidre anellant la vora (745). El fons són sempre aplanats i lleugerament còncaus, mostrant l'empremta del puntill (752-756). També trobem una vora de got acampanat Foy 21b verd aigua (741) amb un fil o cinta de vidre blanc anellant el contenidor, i dues vores d'ampolla Foy 25 (742 i 743), i una indeterminada (740) de color verd aigua, a més del cos cilíndric i la carena d'una aquestes ampolles (744). Una vora de gerra verd oliva, assimilable a la forma Isings 104 (738) seria una peça residual del segle V, i un fons d'ampolla cilíndrica incolora, altimperial, i no comptada com a individu. Tot aquest context s'hauria de datar dins de la primera meitat del segle VI, en un moment avançat a partir de la presència d'escudelles Foy 21a elaborades en matèria groga, ja cap mitjans de segle .

En aquest sector també es va documentar un nivell de terraplenament (**UE 9021**), efectuat en construir la casa del segle XIX, on trobem diferents materials fora de context. Així trobem una vora de got troncocònic incolor Isings 106 (734) i un fragment informe d'escudella incolora Isings 116 (737) de perfil baix i amb la superfície externa gravada amb una cinta tallada a la mola, l'única peça de vidre gravat baiximperial documentada al jaciment. D'època romana també hi trobem un encast d'anell de color ambre, amb un motiu figurat —una fortuna— vestida amb *himàtion*, i amb una cornucòpia a la mà dreta, descansant sobre un pedestal, i un timó a la mà esquerra (736), així com un fragment vidre de finestra elaborat en motlle. També s'hi va recuperar un fons d'escudella groga Foy 21a (735), potser procedent de l'anterior estrat UE 9032, i per tan no quantificable com a individu.

-Sector 10 (Vol. II, Làm. 161-174)

D'aquest sector es conserva el fragment de vidre més antic de l'excavació, un alabastre o amforisc fenici, molt alterat i procedent d'un nivell de l'antiguitat tardana (**UE 10766**). Es un fragment elaborat en nucli de sorra, de cos inferior d'un alabastre/amforisc blau fosc i que conserva diferents bandes de fils blancs i grocs aplicats en garlanda (1045). És una peça atribuïble al grup III de Grose i datable en els segle II-I aC⁵¹¹.

Un altre dels estrats amb vidres més antics de la Seu Episcopal d'Egara és la **UE 10689**. Amb **252** fragments, i un mínim de vint-i-vuit individus (**NMI: 28**), la major part d'ells elaborats en vidre incolor, entre els que s'hi identifiquen un mínim de sis bols de vidre bufat IN 26/32/36 (NM:6)(992-1000), tres bols cilíndrics Isings 85 (NMI: 3)(1004, 1005 i 1007) i una vora i una tija esfèrica d'una copa Isings 86 (NMI: 1)(1003 i 1009). També s'hi documenta una vora de plat d'ala elaborat a motlle **IN 142** (AR 16.1)(NMI: 1) i fragments de vores d'almenys 16 peces (NMI: 16) de difícil adscripció tipològica. Només esmentar la presència d'un fons d'ampolla quadrada Isings 50, de color verd clar i amb el fons marcat en motlle, del que se'n conserva un angle en L (1031), i un fons de got Isings 12 incolor amb empremtes d'haver portat decoració pintada o esmaltada (1028). Una vora d'escudella Foy 21a groga (1023), rodada, és se'ns dubte una intrusió posterior.

⁵¹¹ Grose 1989: 168-182, Class III:E; *Amphoriskos* Form III:2A; Harden 1981: 122-123, Form 7A.

Aquest estrat, a partir del registre ceràmic i el conjunt del vidre, s'ha de datar dins del segle II dC, preferiblement dins de la primera meitat de segle.

La **UE 10521**, un terraplenament, compta amb **93** fragments i un mínim de dinou individus identificables (**NMI: 19**). En aquests hi trobem alguns materials altimperials, com són una vora incolora de safata (NMI: 1)(924) i tres fons de peu replegat tubular (927-929). Els materials baiximperials són presents amb diferents peces elaborades en massa de color verd oliva, com són una vora exvasada de bol (NMI: 1)(925), una vora tubular de bol (NMI: 1)(926), una vora de got Isings 96 (NMI: 1)(932) i un peu de got Isings 109 (NMI: 1)(951). També s'hi documenta un fragment de cos d'ampolla cilíndrica decorat amb abrasions lineals (932) i una vora d'ampolla cilíndrica amb el fil de vidre anellant el llavi extern (933)(NMI: 1), així com gran part d'una gerra ovoide Isings 120 (NMI: 1)(934), amb el clàssic fil enrotllat en espiral al coll i amb una nansa de cinta de tres nervis.

La resta de peces pertanyen a fragments de vidres tardans, formats per onze escudelles Foy 21a (NMI: 11), amb cinc peces verd aigua (936, 938, 941-942 i 945), quatre peces grogues (935, 939, 943 i 944), una blau cel (940) i una altra verdosa (937). La resta de peces identificables són una vora i un peu de copa groga Foy 23a (946 i 950)(NMI: 1).

Els materials ceràmics i vitris d'aquest estrat, amb peces molt senceres del segle V, i vist com es va procedir a l'excavació d'aquest (frontalment i amb pics), ens fa creure que es tracta d'un nivell del segle V i un altre de la segona meitat del segle VI mesclats durant el procés d'excavació.

La **UE 10682**, va proporcionar un total de **169** fragments atribuïbles a un mínim de vint-i-dues peces (**NMI: 22**). El grup majoritari de recipients pertany a setze escudelles Foy 21a (NMI: 16), elaborades en color verd aigua (956, 959-961, 965-969, 975 i 986), color grogós (962-964, 970-971, 973-974 i 976-979), color verd-grogós (957) i una darrera de color verd-blau (958). També conservem la vora d'una copa verd-groga Foy 23a (NMI: 1)(983), el peu cònic d'anell tubular d'una segona copa Foy 23a de color ambre (NMI: 1)(984) i fragments d'almenys dues llànties triansades CH 40/41 de vidre grogós (NMI: 2)(972, 981-982), una de les quals conserva l'extremitat allargada d'una nansa adherida al cos (982). Finalment esmentar la presència de dos grans fragments de vidre, de color grogós i retallat amb pinces (NMI: 2)(987-988).

La datació del context ha de ser dins de la segona meitat del segle VI, a jutjar per la presència de llànties grogues, o bé potser ja a inicis del segle VII si tenim en compte una copa Foy 23a verdosa (983) i dues escudelles Foy 21a de color verdós i verd-blau (957 i 958), però amb la presència —rellevant— de peces del segle VI en el context.

El darrer context d'aquest sector és la **UE 10318 (UF.535)**, el rebliment de terres d'una tomba de l'antiguitat tardana a l'interior de la nau lateral de l'església de Sant Pere. En total es conserven **42** fragment atribuïbles a un mínim de catorze peces (**NMI: 14**). Entre elles hi trobem fragments de peces residuals d'època romana, com són una vora de bol d'ala penjant IN.158/159/160 (850), una vora de bol incolor Is. 43 (851) i una vora de gran diàmetre d'ampolla (852), a més d'un fons d'ungüentari Is. 28 (853), un fons de peu massís aplicat (854),

dos fons de peu tubular (855 i 856) i el cos d'un flascó blau marí translúcid amb fils de vidre blanc aplicats (858).

Les peces de l'antiguitat tardana més representades són les vores de vuit escudelles Foy 21a (NMI: 8)(859-866), amb cinc d'elles de color verd aigua (860-861 i 864-866), dues grogues (862-863) i una de color ambre de gran diàmetre (859). També s'hi conserven una vora i una carena de got Foy 21b ambre (867) i una vora de copa Foy 23a grogosa-ambre (869). Un fragment informe, grogós, amb costelles marcades en motlle i amb estriat helicoidal, tant pot atribuir-se a una copa Foy 23a com al cos d'una ampolla (874). Les llànties hi són presents almenys amb un individu, totes elles grogues i de de la forma CH 40/41, amb una vora (NMI: 1)(868) i tres nanses (870-872), una d'elles amb pessics decoratius (872).

El conjunt dels vidres procedents d'aquest estrat és curiós, ja que presenta fragments d'època romana altimperial i del segle VI-VII, en una tomba datable dins del segle VII. El fet de trobar una escudella de color ambre de gran diàmetre i la presència de copes Foy 21a grogues i llànties triansades CH 40/41 grogues, ens fa proposar una datació dins de la segona meitat avançada del segle VI. No s'hi observen vidre de color verdós o blau cel característics del segle VII. La resta d'estrats d'aquest sector són de formació i de composició heterogènia i complexa, ja que el lloc va esdevenir l'àrea de fossar o cementiri parroquial de l'església de Sant Pere de Terrassa des del segle XI fins a inicis del segle XX. De totes maneres, en la següent taula hem resumit les formes identificades pel conjunt d'estrats que hem relacionat en parlar dels contextos estratigràfics:

Sector 10	s. I-III	S.IV-V					Antiguitat tardana							Total	
		Totes	Is. 96/106	Is. 115	Is. 116	Is. 120 i 126	Altres	Foy 21a	Foy 21b/C	Foy 23	Foy 25/26	CH 40/41	Foy 28a		Altres
10689*	27						1								28
Sitges Romanes	4	1													5
Estrats Romans*	9			3	1		1								14
10766	2														2
10521	1	1			2	3	11		1						19
10682							16		2		2		2		22
10318	3						8	1	1		1				14
Sitges S.VI-VII	3	4	1	1		2	12		1	1	3		1		29
Estrats AT	12			1	2	4	17		2		2		3		43
Tombes AT	3		1	1	1		14		1	1					22
Estrats Med./Mod.	7	4			1	1	10		1	1	3		2		30
Tombes Med./Mod.	11	6		2	1		13			2	1	1			37
Sense Datació	6			1			3	1							11
Total	88	16	2	9	8	10	106	2	9	5	12	1	8		276
Total període	88	45					143								

*un estrat amb una intrusió de l'AT

Taula 18. Seu Episcopal d'Ègara (Terrassa). NMI documentats al Sector 10, per forma i període.

-Sector 11 (Vol. II, Làm. 174)

El sector, l'antiga Sagristia de Sant Pere de Terrassa, ubicada al braç nord del transsepte de l'església de l'antiguitat tardana, presenta només dos estrats amb materials vitris d'interès.

La **UE 11031** és un nivell de terres, sobre el substrat geològic i anterior o coetani a la construcció de l'església, amb **9** fragments de vidre i un mínim de cinc individus (**NMI: 5**). Entre ells hi trobem un fons de bol de costelles Isings 3 de color ambre (NMI: 1)(1154) i una carena de *modiolus* Isings 37 (NMI: 1)(1155), de color blau-verd, ambdós del període romà altimperial i residuals. Les tres peces restants (NMI: 3) són una vora d'escudella Foy 21a de vidre verd aigua (1156) i dues vores de gots carenats Foy 21b (1157 i 1158), també en color verd aigua.

L'altra context és l'estrat de rebliment (**UE 11084**) d'una sitja del període carolingi, amb **33** fragments de vidre residuals (**NMI: 5**), entre els que hi trobem dues peces d'època romana altimperial, concretament una vora de bol blau cel Isings 42 (1159) i un fons de peu massís aplicat de bol incolor (1160). Les peces de l'antiguitat tardana són una vora d'ampolla o flascó, grogosa (1161), dues vores de llàntia triansada CH 40/41, grogoses (1162 i 1163), una vora d'ampolla Foy 26 grogosa (1164), un fons de gerra de peu anular, de color verd aigua (1165) i una base de peu anular de copa Foy 23a de color verd natural (1166). Tots aquests materials són residuals en el context de la sitja.

-Sector 12 (Vol. II, Làm. 175-185)

En aquest sector trobem l'estrat de rebliment (UE 12366) d'una sitja del període August-Tiberi, amb un dels vidres més antics documentats al jaciment. Es tracta d'una vora d'un *cast linear cut bowl*⁵¹² de color verd poma (**NMI: 1**)(1304). Aquest tipus de peça la trobem sempre associada a les vil·les romanes de fundació del període d'August, vers el 10 BC. i a l'entorn comarcal, com ara a Can Feu (Sabadell).

El següent estrat d'època romana és també l'estrat de rebliment d'una altra sitja (UE 12281), lleugerament més tardana, datable en el període Neró-Vespasià, i que presenta diferents fragment de vidre (**NMI: 6**), com són una vora de plat Isings 5 verd maragda translúcid (1231), una vora tubular de plat Isings 43 incolora (1230) i una vora de cantharos verd-grogós amb un fil de vidre blanc aplicat a la vora (1232). Entre els informes trobem peces de vidre mosaic policrom o monocrom opac, com són un fons de plat Isings 5 de vidre verd translúcid amb barretes circulars grogoses (1234), un fragment de fons de plat Isings 5 en roig corall opac (1235) i un cos de gerra blau marí amb tatxes blanques (1233).

A la resta del sector trobem tres estrats d'època romana significatius (**UEs 12362, 12595 i 12693**), dels que s'han recuperat un fons a motlle de plat Isings 5, de color negre (1425), dos bols de vora simple exvasada Isings 42 (1281 i 1293), dos bols de vora tubular Isings 44 (1291 i 1292), deu plats simples de vora exvasada engruixida, forma IN 158/159/160 (1279, 1282, 1283, 1285, 1286, 1289, 1290 i 1470-1472) i un altre, variant d'aquests, amb un solc d'encaix engruixit, forma IN 156 (1280). També trobem peces a motlle del període Flavi-Antoni, com és un plat d'ala, a motlle i incolor, forma **IN 142** (AR 16.1)(1287), i uns fragments d'un mateix bol

⁵¹² Grose 1989

incolores forma **IN 108** (AR 60.1)(1426), amb la superfície gravada amb incisions ovals fondes i amb detalls lineals curts amb el motiu iconogràfic d'un pàmpol. Aquesta darrera peça s'assimila als bols de l'estil *Contour Grooves Group* d'Stern⁵¹³, datables de finals de segle II o el segle III, i de procedència egípcia.

A causa de la seva fragmentació altres peces són molt més difícils de classificar. Entre aquestes trobem gots de vora tallada (1294 i 1295), una vora d'ampolla (1423) i una vora de recipient indeterminat (1422), a més de dos vidres plans de finestra elaborats en motlle. La resta de materials d'època romana d'aquest sector procedeixen de contextos posteriors (residuals) i sense valor estratigràfic.

Una part important dels vidres de l'**antiguitat tardana** del **Sector 12** són fora de context i procedeixen d'estrats posteriors a l'antiguitat tardana. Tot i així, trobem algunes unitats estratigràfiques coetànies i amb materials ceràmics associats. Així, procedent de l'estrat de rebliment (**UE 12309**) d'una sitja amb materials del segle VI, es conserven els fragments de quatre escudelles Foy 21a (**NMI: 4**), tres d'elles grogues (1241-1242) i una altra blau cel (1240), a més del fons d'una escudella de color ambre, amb l'empremta d'una posta circular (1243). També es conserva una vora —residual— d'un bol Isings 44 blau cel (**NMI: 1**).

Un altre estrat, un paviment d'argila piconada (**UE 12316**), presentava abundants fragments de vidre, entre els que s'hi conserven els fragments de sis escudelles Foy 21a, totes elles de color verd aigua (**NMI: 6**)(1245-1250). Quatre d'elles conservem l'empremta de fils de vidre blancs aplicats al revers de la peça anellant la vora i una d'elles, a més, conserva el perfil sencer del recipient (1247). També una vora i una nansa, potser de la mateixa peça, una llàntia triansada CH 40/41, de color grogós (**NMI: 1**)(1251 i 1253). Una carena d'una peça de vidre grogós conserva un fil o cinta de vidre blanc aplicat al cos (1254). Aquest context és datable dins de la primera meitat avançada de segle VI (*circa* 530 AD).

El darrer estrat a considerar és la **UE 12634**, un terraplenament amb gran quantitat de material residual d'època romana (**NMI: 13**), entre el que s'hi conserven tres bols de vora tubular Isings 44 (**NMI: 3**), un d'ells en color blau marí (1439) i dos més en color blau cel (1440 i 1441). També trobem una nansa orlada de plat Isings 43, incolor (**NMI: 1**) (1438), tres vores de bols exvasats de vora engruixida IN 158/159/160 (**NMI: 3**)(1432, 1433 i 1435) i una vora de got de vora tallada i amb incisions lineals IN 26/32/36 (**NMI: 1**)(1442). Altres fragments ens permeten identificar almenys dos bols, un got i una ampolla altimperials (**NMI: 4**)(1436, 1437, 1443 i 1444). La darrera peça residual és una vora de safra, potser oval de gran diàmetre, de color verd oliva, assimilable a la forma Vila-roma 9.23 (**NMI: 1**)(1434).

Els vidres de l'antiguitat tardana d'aquest estrat són formats per quinze escudelles Foy 21a (**NMI: 15**), deu d'elles de color verd aigua (1448-1451, 1453, 1455, 1459 i 1460-1462), quatre grogues (1454 i 1456-1458), i una darrera verd-grogosa i de gran diàmetre (24 cm)(1447).

Les restants peces identificables són dos fons amb peu tubular de copa Foy 23a (**NMI: 2**)(1464 i 1465), una vora de bol grogós (**NMI: 1**)(1452) i els fragments de tres vidres de finestra bufats,

⁵¹³ Stern 2001: 136-137 i p. 156-158.

un grogós, un altre blau-turquesa i l'altre verd fosc (NMI: 3)(no il·lustrats). El conjunt de l'estrat s'hauria de datar a la segona meitat del segle VI, però la presència d'una escudella Foy 21a verd grogosa, de 24 cm de diàmetre en donaria una datació més tardana, potser a l'entorn de l'any 600 AD.

La resta d'estrats datables dins del segle VI⁵¹⁴ presenten un total de 147 fragments atribuïbles a un mínim de trenta peces (NMI: 30). Entre aquests el grup majoritari són les escudelles Foy 21a (NMI: 19), amb onze de color verd aigua (1259, 1260, 1315, 1351, 1366, 1369, 1371, 1372, 1377, 1382 i 1415), sis individus grogosos o ambre (1313, 1314, 1370, 1376, 1378 i 1385) i una de color verd-grogós (1384). La resta de peces són dos gots carenats Foy 21b (1316 i 1380), dues vores de copes Foy 23a grogueses (1262 i 1381), una llàntia grogosa CH 40/41 (1342) i una llàntia embutiforme CH 24/26 verd aigua (1373). Cinc peces són materials residuals d'època romana (NMI: 5), amb un plat fondo amb encaix, incolor, forma IN 156 (1368), una vora de bol verd clar IN 158/159/160 (1365), una vora incolora de safata Isings 80 (1420), una vora de got blau cel (1367) i una altra vora de recipient indeterminat, incolor (1261).

Sector 12	s.I-III	S.IV-V					S.VI								
Estrats S.VI	Totes	Is. 96/106	Is. 115	Is. 116	Is. 120 i 126	Altres	Foy 21a	Foy 21b/C	Foy 23	Foy 25/26	CH 24/26	CH 40/41	Foy 27 i 28	Altres	Total
12309	1						4								5
12316							6					1			7
12327	1						2		1						4
12426							3	1							4
12453												1			1
12480							1								1
12519	3						5				1				9
12524							3	1	1						5
12525							3								3
12557							1								1
12577	1			1											2
12634	13						15		2					4	34
Total	19			1			43	2	4		1	2		4	76
Total període	19			1			57								

Taula 19. Seu Episcopal d'Ègara (Terrassa). NMI documentats al Sector 12, en els estrats del segle VI, per forma i període.

Els estrats dels segles VII-VIII són més pobres i ens aporten pocs materials d'aquest període. Entre aquests trobem el terraplenament **UEs 12511**, amb **14** fragments pertanyents a un mínim de sis individus (**NMI: 6**), entre els que hi trobem tres escudelles Foy 21a, amb una de color grogós (1171), una de color verd clar (1173) i una altra, també de color verd clar però de gran diàmetre (1172), i el fons tubular d'una llàntia embutiforme verd-blavosa CH 24/26 (1174). La resta d'individus pertanyen a una vora de bol incolor d'època romana —residual— (1170) i a un vidre de finestra incolor (1175).

⁵¹⁴ Són les ues.12327, 12426, 12453, 12480, 12519, 12524, 12525, 12557, 12577.

Un altre terraplenament és format per les **UEs 12471, 12502 i 12537**, amb **40** fragments i un mínim de dotze individus (**NMI: 12**), entre els que hi trobem dues vores d'escudella Foy 21a, grogueses (1392-1393), una vora de copa Foy 23a de color ambre (1396) i una vora de llàntia CH 40/41 grogosa (1394). També hi trobem dues tiges massisses d'almenys dues copes Foy 27, una estriada de color verd clar (1363) i l'altra llisa de color blau-verd (1364), i una vora de color verd clar també atribuïble a una copa Foy 27 (1395), ja que tot i que no en conservem la tija, la massa i les traces de l'elaboració són idèntiques a les de la resta d'aquesta forma recuperats en el jaciment. També es conserven els fons de dues llànties embutiformes CH 24/26, grogueses (1397 i 1398), un vidre de finestra bufat de color blau cobalt translúcid (1400) i dues vores residuals d'època romana (1344 i 1345). Finalment, cal esmentar la presència d'un fragment de carena de bol cilíndric Isings 85, incolor i d'època romana altimperial, clarament residual (1399).

La resta d'estrats datables dins dels segle VII-VIII⁵¹⁵ proporcionen un total de **140** fragments amb un mínim de trenta-sis individus (**NMI: 36**). Entre aquests trobem 20 escudelles Foy 21a (NMI: 20), sis d'elles verd aigua (1187, 1256, 1259, 1260, 1265 i 1411), set grogueses (1185, 1188, 1266, 1267, 1323, 1325 i 1327), dues blau cel (1228 i 1423) i cinc verdoses (1186, 1412, 1416, 1417 i 1328). Aquestes dos darrers grups d'escudelles, de color blau cel i verdós, tenen uns diàmetres màxims sobre els 22 cm (1228, 1412, 1416, 1417, 1423 i 1328), excepte una verdosa, amb uns diàmetre més petit, d'uns 18 cm (1186).

El segon grup més representat en aquests contextos són les copes Foy 23a (NMI: 8), amb cinc peces de color ambre o grogueses (1190, 1262, 1329, 1330 i 1431), dues verdoses (1361 i 1418) i una blau-verd (1189). També trobem una llàntia embutiforme verdosa CH 24/26 (NMI: 1)(1308) i un vidre pla de finestra, grogós (NMI: 1)(1275).

Les restants peces són materials residuals d'època romana altimperial (NMI: 5), com són una vora tubular de bol blau cel Isings 44 (1255), una vora amb nansa fistonejada de plat incolor Isings 43 (1324), una vora d'ampolla (1322) i dues vores incolores (1261 i 1326). Més tardana i ja datable en segle V, és una vora d'escudella Isings 116 de color verd oliva (NMI: 1)(1227).

Els estrats d'època medieval, moderna i contemporània⁵¹⁶, i els estrats no datats⁵¹⁷, contenen vidres d'època romana i de l'antiguitat tardana, amb un total de **76** fragments i un nombre mínim de cinquanta-nou individus (**NMI: 71**). En aquests nivells trobem peces romanes altimperials, com un cantharos Is. 38 (1333), bols Is. 42 (1212), bols de vora tubular Is. 44 (1223, 1244, 1312, 1375, 1401 i 1403), plats amb nanses fistonejades Is. 43 (1205 i 1388), un bol cilíndric Is. 85 (1332), un bol d'ala Is. 87 (1180), un bol exvasat IN 158/159/160, o un plat

⁵¹⁵ Són les ues.12142, 12160, 12276, 12326, 12327, 12345, 12399, 12431, 12432, 12488, 12547, 12559, 12561 i 12598.

⁵¹⁶ Estrats medievals, moderns i contemporanis amb vidres residuals d'època romana i de l'antiguitat tardana: ues.12018, 12044, 12055, 12058, 12070, 12078, 12117, 12119, 12126, 12173, 12175, 12181, 12193, 12194, 12197, 12206, 12208, 12229, 12237 (tot el material de l'estrat és ibèric), 12240, 12256, 12260, 12270, 12278, 12302, 12307, 12328, 12357, 12364, 12390, 12407 (UF.161), 12414, 12427, 12433, 12443, 12444, 12478, 12479, 12484, 12487, 12509, 12522, 12536, 12542, 12572, 12596 (segles I-II contaminat per una tomba posterior), 12641, 12662, 12670. Les peces núm. 1169 (UE 12044), núm. 1349 (UE 12479) i núm. 1356 (UE 12484) de l'inventari són baixmedievals o modernes, i han estat excloses de la quantificació.

⁵¹⁷ Estrats no datats, ues.12230, 12310, 12383, 12416, 12455, 12535, 12540, 12543, 12552, 12597 i 12758.

d'ala a motlle, incolor i llis, **IN 142** (AR 16.1)(1404). Altres peces, d'adscripció tipològica variable són una vora de flascó (1347), d'ungüentari (1359), de gerra (1389), de dos gots (1182 i 1317) i una fitxa incolora o *calculus* (1239). Les peces romanes baiximperials queden restringides a dues escudelles ls. 116 (1405 i 1406), dues gerres ls. 120 (1200 i 1201), un got ls. 96 (1407), i a una dena anular blau cobalt (1303) i a una dena anular violeta (1177). Les peces de l'antiguitat tardana són presents amb un total de quaranta-tres individus (NMI: 43). Entre elles trobem les escudelles Foy 21a, amb vint-i-quatre peces (NMI: 24)⁵¹⁸, seguides per les copes de tija buida, amb onze individus (NMI: 11)(1167, 1193,1206, 1221, 1341, 1346, 1357, 1360, 1408, 1419 i 1468). També s'hi documenten quatre llànties triansades CH 40/41 (NMI: 4)(1208, 1236, 1390 i 1402) i una llàntia embutiforme CH 24/26 (NMI: 1)(1192). Les darreres peces documentades són una vora de got Foy 21b (NMI: 1)(1229), una vora de flascó (NMI: 1)(1202) i una altra d'ampolla (NMI: 1)(1237).

Sector 12	s.I-III	S.IV-V					S.VI-VIII								
Estrats S.VII-VIII	Totes les formes	ls. 96/106	ls. 115	ls. 116	ls. 120 i 126	Altres	Foy 21a	Foy 21b/C	Foy 23	Foy 25/26	CH 24/26	CH 40/41	Foy 27 i 28	Altres	Total
12142							4		1						5
12160									1						1
12276				1			1								2
12326	1						1								2
12345							3							1	4
12399											1				1
12431	3						3								6
12432							1		2						3
12471	2														2
12488									1						1
12502													2		2
12511	1						3				1			1	6
12537							2		1		2	1	1	1	8
12547							3								3
12559							1								1
12561							1		1						2
12598									1						1
Total	7			1			23		8		4	1	3	3	50
Total període	7			1					42						50

Taula 20. Seu Episcopal d'Ègara (Terrassa). NMI documentats al Sector 12, en els estrats dels segle VII-VIII, per forma i període.

⁵¹⁸ Són les peces de l'inventari núm.:1184, 1203, 1210, 1214, 1215, 1217-1220, 1263, 1277, 1278, 1305, 1311, 1331, 1348, 1352-1354, 1427 i 1467.

Sector 12	s.I-III	S.IV-V					Antiguitat tardana									Total	
		Is. 96/106	Is. 115	Is. 116	Is. 120 i 126	Altres	Foy 21a	Foy 21b/C	Foy 23	Foy 25/26	CH 24/26	CH 40/41	Ubr-1.3	Foy 27 i 28	Altres		
Estrats romans*	46						1	1									48
Estrats Med./Mod.	13				2	1	22		10	1	1	2	2		2		56
Estrats sense Datació	7	1		2		1	1		1								13
Total	66	1		2	2	2	24	1	11	1	1	2	2		2		117
Total període	66	7					44									117	
*Estrats UE 12237 i 12278 amb vidres intrusius de l'AT																	

Taula 21. Seu Episcopal d'Ègara (Terrassa). Total de NMI documentats al Sector 12, per forma i període.

Sector 14 (Vol. II, Làm. 186-191)

Aquest sector, corresponent a l'interior de la nau i absis de l'església de Santa Maria, conté dos estrats d'època romana, les UEs 14165 i 14176. Procedents de la **UE 14165** es conserven **31** fragments, amb un mínim de quatre individus (**NMI: 4**), entre ells una vora secant de got Isings 31 (1673), una nansa orlada de plat Is. 43 (1670), una vora tallada de got verd clar (1671) i un encast d'anell de color ambre, amb un gravat d'un individu masculí nu, amb la cama flexionada, una capa (?) al braç dret i una llança o vara a l'esquerra (1672). Un fragment informe, no quantificable com a individu, presenta una escata de pinya d'un got bufat en motlle Isings 31 (1673).

L'altra estrat d'època romana, la **UE 14176**, va proporcionar **8** fragments de vidre, amb un mínim de tres individus identificables (**NMI: 3**), concretament dues vores de plat Isings 43 incolors (1674 i 1676), un d'ells de vora arrodonida i amb una nansa orlada, i una vora de bol tubular Isings 44 (1675), de color verd maragda. També es conserva un fons còncav d'un recipient indeterminat (1677).

Els estrats de l'antiguitat tardana d'aquest sector són les UEs 14035, 14046, 14091 i 14140, tots ells amb materials dels segle VI-VII.

Un dels estrats de l'antiguitat tardana clau per a la datació del conjunt és el terraplenament efectuat durant la construcció del darrer absis, l'actualment conservat. Es tracta de la **UE 14140**, amb **496** fragments de vidre atribuïbles a un mínim de seixanta-nou peces (**NMI: 69**). Entre aquestes, vint-i-nou peces són d'època romana (**NMI: 29**), entre les que hi trobem una vora de got Is. 32 (1575), dos bols Is. 42 (1572 i 1573), una nansa fistonejada de plat Is. 43 (1586), onze bols de vora tubular Is. 44 (1565-1570 i 1588-1592), dues vores d'ampolla (1581 i 1582), dues vores d'ungüentaris (1583 i 1585), dues de gerra (1578 i 1580) i sis gots (1577, 1579, 1593-1595 i 1597), a més d'un plat (1574) i un bol (1571). Entre els fragments no comptabilitzables trobem diferents fons de peu aplicat massís (1606 i 1611-1612), de peu

anular (1599-1604 i 1609-1610) o de peu tubular replegat doble (1598 i 1607-1608), així com una nansa de *modiolus*, que arrenca d'una carena amb doble replegament tubular (1613).

També hi trobem vidres baiximperials (**NMI: 3**), com són un got ovoide ls. 96 (1576), un got cònic ls. 106 (1596) i una vora de gerra amb el llavi doblegat cap endins, assimilable a una variant de la forma ls. 120 (1584). Entre els fragments no comptabilitzables com a individus trobem un fragment informe de gerra incolora amb un caboixó oval de vidre blau cobalt (1614) i un fons de peu tubular de gerra ls. 120 verd oliva (1605), així com dues tesselles de mosaic de color blau cobalt (no il·lustrades).

Les peces restants són totes de l'**antiguitat tardana**, amb **42** fragments atribuïbles a un mínim de trenta-set peces (**NMI: 37**). Entre aquestes trobem un mínim de 25 escudelles Foy 21a (NMI.25), amb individus de color verd aigua (1618-1620, 1622-1623, 1626-1628 i 1635-1639), de color grogós (1617, 1621, 1624-1625, 1629-1634 i 1636-1638) i de color verd natural (1615 i 1616). Aquestes dues darreres, en color verdós, presenten un perfil troncocònic sense sinuositats i són les més tardanes del grup, coetànies al moment de construcció de l'absis, mentre les altres són produccions del segle VI, molt fragmentàries. Dos fragments informes d'escudella verd aigua encara conserven restes de decoració elaborada amb fils de vidre blanc anellant el revers, un en espiral (1654) i l'altre fistonejat (1655). Dos fons, un verd aigua (1653) i l'altre grogós (1652) pertanyen a escudelles d'aquesta forma.

També trobem una vora grogosa de got carenat Foy 21b (1647), dues vores —potser de copa Foy 23—, una grogosa (1649) i l'altra verdosa (1643), i almenys sis vores atribuïbles a llànties triansades CH 40/41, dues d'elles de color verd aigua (1640 i 1648) i quatre grogoses (1641-1642, 1645-1646). També conservem quatre nanses de llàntia d'aquest tipus (1657-1660) i un fons amb una fil terminal de nansa adherit (1656). La resta de peces són dues vores d'ampolla grogoses, amb la vora replegada cap endins (1650 i 1651) i una vora de got verd aigua, cilíndric (1644).

Tot i que el material vitri residual constitueix la meitat dels fragments (i individus), l'altra meitat es formada per vidres del segle VI. Només la presència de dues escudelles Foy 21a tardanes, de mòdul gran, troncocònic i de coloració verda, proporciona una datació entorn del segle VII. El vidre presenta el mateix comportament que el registre ceràmic d'aquest estrat, i ens indica que es van aportar terres properes amb una gran quantitat de material residual, amb escassos fragments del moment coetani a la construcció de l'absis, fragments però que són els més grans i sense rodar. L'absència de materials característics del segle VII presents a tot el jaciment (com les copes Foy 23a i les llànties, verdes i blavoses) i l'única presència de les dues escudelles Foy 21a tardanes, ens inclina a pensar en una datació entorn de l'any 600 AD.

L'estrat **UE 14046**, un terraplenament va proporcionar **184** fragments atribuïbles a un mínim de quaranta individus (**NMI: 40**). Els materials residuals d'època romana són molt abundants (NMI: 16), amb una vora de *modiolus* ls. 37 (1482), una de *cantharos* ls. 38 (1483), una nansa amb apèndix superior pinçat, de gerra (1491), una vora tubular de bol ls. 44 (1481), un cos de bol de costelles bufat en motlle, blau cel, forma AR 30.1 (1505), un bol troncocònic incolor **IN 131** (AR 19)(1480), un bol amb doble plegament tubular a la vora IN 154 (1479), a més de les vores d'un bol (1484), d'una gerra amb bec abocador (1492) i d'una ampolla (1488). Entre les

peces baiximperials hi identifiquem un got Is. 106 incolor (1493) de vidre gruixut i bona factura, amb una línia horitzontal incisa a la mola al cos. La resta de peces són de color verd oliva, com un got Is. 96 (1494), dues escudelles Is. 116 (1485 i 1486), una gerra Is. 120 (1489) i una ampolla Is. 126 (1490). Entre els materials no comptabilitzables com a individus trobem, entre d'altres: un fragment de fons d'ungüentari Is. 28 (1501), un informe de cos d'ampolla cilíndrica Is. 126/127 de color verd oliva amb abrasions lineals (1504), el cos d'una gerra marcada en motlle i amb el cos estriat en helicoidal (1507). Tot plegat, un repertori domèstic habitual en una vil·la entre el segle I i el segle V.

Els vidres de l'antiguitat tardana (NMI: 22) són formats per 11 escudelles Foy 21a, cinc verd aigua (1510-1511, 1517-1518 i 1522) i sis de grogues (1509, 1512-1514 i 1519-1520). La resta de peces es format per 4 copes Foy 23, tres grogues (1525, 1527 i 1531) i una de verda (1529); per dues llànties triansades grogues CH 40/41 (1523 i 1530) i dues llànties embutiformes CH 24/26, verd-grogoses (1521 i 1528). Les darreres peces a esmentar són un got carenat Foy 21b grogós (1525), una peça de forma no determinable, grogosa (1524) i un vidre de finestra verd clar (1536). Entre les formes no quantificables com a individus trobem un peu de copa/llàntia CH 50 grogosa (1535), amb restes de l'extrem de les nanses adherits al peu, i el cos globular d'una gerra amb incisions gravades a mà (1538). Finalment esmentar dues vores (1515 i 1516), elaborades en vidre incolor o verd molt clar, que tant poden ésser peces d'època romana (s. II) com de l'antiguitat tardana.

L'estrat **UE 14091**, amb **45** fragment i un mínim de vuit peces (**NMI: 8**), ha proporcionat alguns fragments residuals d'època romana, com una vora de plat Is. 43 incolora (1548), una vora de safata altimperial incolora (1546) i una vora d'escudella Is. 116 verd clar (1545), a més del cos superior d'una gerra incolora (1547) no computable com a individu. Els individus de l'antiguitat tardana són formats per les vores de quatre escudelles Foy 21a, dues verdes (1549 i 1550) i dues grogues (1551 i 1553), així com fragments de fons d'escudelles decorats amb fils de vidre blanc (ara empremtes) amb motius circulars en espiral (1555) i en fistons o garlandes (1556). La darrera peça és una vora d'ampolla globular Foy 26, verd aigua, amb l'empremta d'haver estat decorada amb fils de vidre blanc anellant el coll (1554). Aquest estrat s'hauria de datar, entre mitjan i final del segle VI si jutgem per les escudelles Foy 21a grogues.

El darrer estrat en context és la **UE 14035**, d'on es van recuperar dues escudelles Foy 21a (**NMI: 2**), una verd aigua (1474) i l'altra grogosa (1475).

La resta d'estrats són d'època baix-medieval, moderna i contemporània, i presenten alguns fragment de vidres del període romà i de l'antiguitat tardana (**NMI: 16**). Entre ells trobem individus del període romà altimperial, com tres bols Isings 44 (1560, 1661 i 1662) o un fragment de safata de vidre mosaic policrom Is. 5 (1668), la mateixa que ja hem documentat en un estrat del segle I del sector 12 (1234). Les peces del període baiximperial són un got Is. 106 amb una línia gravada a la vora (1558) i una vora d'escudella Is. 116 (1476), ambdós incolors i del segle IV. També s'hi documenten tres tesselles de mosaic blau cobalt, una vora de gerra (1562) i una dena anular de color ambre amb un fil de vidre blanc en ziga zaga (1669). Els individus de l'antiguitat tardana són cinc escudelles Foy 21a, quatre de color verd aigua (1541, 1543, 1559 i 1664) i una grogosa (1663), un got carenat Foy 21b grogós (1540), una

copa Foy 23a grogosa (1477), quatre llànties triansades CH 40/41 verdeses i grogues (1542, 1544, 1666 i 1667) i un vidre pla de finestra grogós (1478)

Sector 14	s. I-III	S.IV-V					Antiguitat tardana									
Tots els Estrats	Totes	Is. 96/106	Is. 115	Is. 116	Is. 120 i 126	Altres	Foy 21a	Foy 21b/C	Foy 23	Foy 25/26	CH 24/26	CH 40/41	Uj-1.3	Foy 28a	Altres	Total
14165	3															3
14176	3															3
14035							2									2
14046	10	2		2	2		11	1	4		2	2			4	40
14091	2			1			4			1						8
14140	29	2			1		25	1	2	2		6			1	69
Estr.Med./Mod.	3	1		1		2	5	1	1			2	2		1	19
Total	50	5		4	3	2	47	3	7	3	2	10	2		6	144
Total període	50	14					80									

Taula 22. Seu Episcopal d'Ègara (Terrassa). Total de NMI documentats al Sector 14, per forma i període.

Sector 15 (Vol. II, Làm. 192-196)

Procedents d'aquest sector se'n destaquen dos estrats d'un terraplenament, les **UEs 15128 i 15129**, coetanis. Procedents d'ambdós contextos, que estudiem conjuntament, es conserven **136** fragments de vidre amb un numero mínim de quaranta-tres individus (**NMI: 43**). Entre elles trobem tretze peces d'època romana (NMI: 13), algunes del període altimperial, com un bol incolor IN 158/159/160 (1748) i fragments de bols hemisfèrics i cilíndrics incolor (1747,1753 i 1754), a més de dues vores d'ampolla o flascons de llavi doblegat cap endins (1778 i 1779). Entre les peces no recipients se'n destaca un encastrat d'anell de color ambre, llis (1760).

També hi trobem peces del període baiximperial, en color verd clar, com el fons d'un got cilíndric Is. 106 (1744) i una escudella Is. 116, (1750), i la resta de recipients elaborats en color verd oliva, com són dos gots Is. 96 (1727 i 1751) un pot globular Is. 94 (1749), una vora de bol Is. 115 (1752) i una vora i dos fons de gerra Is. 120 (1729, 1755 i 1758).

Els vidres de l'antiguitat tardana són formats per un mínim de trenta individus (NMI: 30), entre els que se'n destaquen les escudelles Foy 21a (NMI: 20), amb set de color verd aigua (1733, 1734, 1736, 1737 i 1763-1765) i tretze de grogues (1730-1732, 1735, 1761-1762 i 1766-1772). Sis d'elles presenten fils de vidre blanc (ara desintegrats) anellant el revers de vora. Es conserven fragments de diferents fons d'aquesta forma (1742, 1743, 1781 i 1783).

També trobem un peu cònic (1780) i la vora de tres copes Foy 23, grogues (1739, 1774 i 1775), una vora d'ampolla Foy 26 verd aigua (1777) i les vores de tres llànties ansades CH 40/41, una de color verd aigua (1773) i les altres dues de color grogós (1738 i 1776), a més d'un fons (1782) i una nansa (1785), potser dels mateixos individus. Una darrera peça, d'adscripció difícil, és un got o bol, de color blau cel, amb la vora doblegada cap endins,

assimilable amb reserves amb la forma Foy 28a (1728). Finalment comptem dues peces, entre moltes, pertanyents a vidres de finestra, una de color verd aigua (1746), amb una vora aplanada i arrodonida al foc, i l'altra de color blau marí translúcid (1786), ambdues retallades amb pinces.

Entre els fragments no comptabilitzables com a individus trobem un fons de got carenat Foy 21b grogós (1740) i un fons marcat en motlle, amb costelles verticals en relleu al cos (1741).

En conjunt, tot el vidre —com la ceràmica—, proporciona una datació entre mitjan i la segona meitat del segle VI, amb una residualitat alta de materials d'època romana alt i baiximperial. Es notable l'absència de copes, llànties o plats de colors verdosos i blavosos, amb un clar predomini formal de les escudelles Foy 21a, Foy 23a i llànties CH 40/41 de colors verd aigua i sobretot grogosos.

La resta d'estrats datables dins del segle VI ofereixen microcontextos⁵¹⁹ i els estudiem en conjunt. En total proporcionen **88** fragments, amb un número mínim de trenta peces (**NMI: 30**). Entre aquestes trobem dues peces romanes altimperials, una vora de got cilíndric incolor (1716) i una vora tallada de got blau cel (1811). També trobem dues peces baiximperials de color verd oliva, com una vora de got ls. 96 (1812) i una vora de gerra ls. 120 (1819).

Els vidres de l'antiguitat tardana estan formats per vint-i-sis peces (NMI: 26), entre els que se'n destaquen les escudelles Foy 21a (NMI: 19), amb onze de color verd aigua (1708, 1709, 1787, 1793, 1802-1805 i 1815-1817), set grogueses (1788-1792, 1794 i 1814) i una de color blau cel (1808). La resta de peces és representada per tres copes Foy 23a grogueses (1717, 1718 i 1795), tres llànties CH 40/41, dues de color verd aigua (1726 i 1806) i una grogosa (1809). També trobem una vora engruixida de gerra, amb arrencada de nansa (1800) i una vora de recipient que tant pot atribuir-se a una copa com a una llàntia (1820), ambdues peces de color verd aigua.

Els estrats datables en els segles VII-VIII han proporcionat escassos materials⁵²⁰, amb només **48** fragments i un mínim de vuit individus (**NMI: 8**). Entre aquests trobem una vora tallada de color blau marí (1711) i una vora exvasada incolora (1714), del període romà, de mida petita i residuals. Les peces de l'antiguitat tardana estan formades per dues escudelles Foy 21a, una vora petita i residual, grogosa (no il·lustrada) i el perfil sencer d'una escudella troncocònica de color verd natural (1712). També trobem dues vores de copes Foy 21a, una grogosa (1706) i l'altra verd natural (1713), una vora de copa, de color verd-blau, assimilable a la forma Foy 27 (1725) i una vora de bol Foy 28a de color blau cel (1710).

La resta d'estrats dels sectors, d'època moderna i contemporània o sense datació⁵²¹, proporcionen alguns fragments de vidres d'època romana i de l'antiguitat tardana, fora de context (**NMI: 19**). Entre ells hi trobem una vora en ganxo de gran safata, probablement oval, de vidre grogós fosc, forma Vila-roma 9.23 (1681).

⁵¹⁹ ues.15045, 15095, 15124, 15147, 15149, 15168, 15173, 15182, 15186, 15192, 15195 i 15196.

⁵²⁰ ues.15030, 15037, 15090, 15093, 15108 i 15120.

⁵²¹ Estrats d'època moderna i contemporània: UEs 15003, 15005, 15006 i 15094. Estrats no datats: ues.15103, 15029 i 15099.

Les escudelles Foy 21a són les més representades, amb tres individus de color verd aigua (1692, 1700 i 1702) i sis de color grogós (1683-1685, 1691, 1701 i 1723); una vora de got Foy 21b verd aigua (1696); una vora i un peu de copa Foy 23a grogosa (1695 i 1697); una copa Foy 23a verd natural (1715); quatre llànties CH 40/41 grogues (1688, 1689, 1693 i 1694) i una vora de bol Foy 28b de color verd natural (1721).

Entre els fragments no computables com a individus trobem un bol de costelles blau cel Isings 3 (1680), una tija de vidre massís verd turquesa (1704), cinc fons d'escudelles Foy 21a (1686, 1687, 1703, 1705 i 1722) i dos fons i una nansa de llànties triansades CH 40/41 (1690, 1698 i 1699), a més de diferents fragments de vidre de finestra grogós i una tessella blau cobalt.

Sector 15	s. I-III	S.IV-V					Antiguitat tardana								
Tots els Estrats	Totes	Is. 96/106	Is. 115	Is. 116	Is. 120 i 126	Altres	Foy 21a	Foy 21b/C	Foy 23	Foy 25/26	CH 24/26	CH 40/41	Foy 28a/b	Altres	Total
15128		1					8		1			1	1	1	13
15129	7	1	1	1	1	1	12		2	1		2		1	30
Estrats s.VI	2	1			1		19		3			3		2	31
Estrats s.VII-VIII	2						2		2				1	1	8
Estrats Med./Mod.						1	9	1	2			4	1	1	19
Total	11	3	1	1	2	2	50	1	10	1		10	3	6	101
Total x període	11	9					81								

Taula 23. Seu Episcopal d'Ègara (Terrassa). Total de NMI documentats al Sector 15, per forma i període.

D. CONCLUSIÓ

Entre els **6497** fragments de vidre de l'antiguitat tardana recuperats al llarg de les diferents intervencions efectuades a la Seu Episcopal d'*Egara*, s'hi ha identificat un total de **1394** peces⁵²². No podem descartar que algunes de les formes hagin estat quantificades més d'una vegada, especialment els procedents d'estrats d'època baixmedieval i moderna, ja que parlem de fragments de mida petita i procedents d'estrats regirats moltes vegades, com s'esdevé usualment en nivells de fossar. Cal dir que les peces d'època romana, tant alt com baiximperials són molt més fàcilment diagnosticables, mentre que les formes de l'antiguitat tardana avançada, com per exemple les escudelles Foy 21a, són difícilment diagnosticables com a individus quan procedeixen de multitud d'estrats, es troben en estat molt fragmentari i no tenen context definit.

Per això, amb totes les precaucions i prenent les vores dels recipients com a element de quantificació, els resultats es poden resumir en la següent taula:

⁵²² Hem eliminat catorze fragments, entre els que s'hi identifiquen un mínim de vuit peces (NMI: 8) que ara considerem dubtoses o intrusives en els contextos. Procedeixen de les ues.7154, 7361, 8669, 8686, 12044, 12070, 12479, 12484, 14139, 15094. Surten a l'inventari i a les làmines però no es contemplen en les quantificacions. Es tracta dels núm. 24, 45, 359, 361, 1169, 1178, 1349, 1356, 1557, 1561 i 1563.

Sectors 7-15	s.I-III	S.IV-V					Antiguitat tardana										
Tots els Estrats	Totes	Is. 96/106	Is. 115	Is. 116	Is. 120 i 126	Altres	Foy 21a	Foy 21b/C	Foy 23	Foy 25/26	CH 24/26	CH 40/41	Ub-1-3	Foy 27 i 28	Altres	Total	
1947										1						1	
S.1, S.2	1						2		1							4	
S.3, S. 4, S.5	1						4			1						6	
S.7	37	10	3	5	2		101	7	7	5	9	6	6	6	8	212	
S.8	61	1		2	4	2	80	2	32	2	7	75	21	1	92	382	
S.9	1	1				1	8	1		2					1	15	
S.10	88	16	2	9	8	10	106	2	9	5		12		1	8	276	
S.11	3						1	2		1		2			1	10	
S.12	92	1		4	2	2	90	3	23	1	6	5	2	3	9	243	
S.14	50	5		4	3	2	47	3	7	3	2	10	2		6	144	
S.15	11	3	1	1	2	2	50	1	10	1		10		3	6	101	
Total	345	37	6	25	21	19	489	21	89	22	24	120	31	14	131	1394	
Total període	345	108					941										

Taula 24. Seu Episcopal d'Ègara (Terrassa). NMI de tots els sectors del jaciment, per forma i període.

Hem de tenir en compte que la major part dels materials d'època romana procedeixen d'estrats posteriors, donat que la superfície del jaciment ha estat profundament alterada per la creació del complex episcopal i la següent parròquia medieval i moderna. Tot i així, és sorprenent la gran quantitat d'individus que s'hi identifiquen, en especial les formes datables en els segles II i III, d'entre les que se'n destaquen els pertanyents a vaixelles incolores. Hem de tenir en compte, que a més, la superfície excavada només permet identificar la *pars rústica* d'una vil·la romana, de la que se n'identifiquen forns, *lacus*, pous i anivellaments de deixalles. La vil·la altimperial no es localitza en el solar excavat, si no és sota les superfícies pavimentades amb *opus signinum* del recinte episcopal o bé més enllà del recinte actual, a l'actual Plaça Mn. Homs.

Els vidres datables al segle I són més aviat escassos, com s'esdevé a la major part de les vil·les romanes de fundació del període d'August de l'entorn, i només hi trobem alguns bols de costelles Is. 3, alguns ungüentari Is. 8 i fragments de peces elaborades en vidre policrom, com dues safates Is. 5 elaborades en vidre mosaic verd i groc i en vidre roig opac (d). És molt més abundant la presència de vidre a partir de mitjan del segle I dC, amb bols de vora simple exvasada Is. 42, i de vora tubular Is. 44, a més d'alguns plats Is. 43 i safates Is. 45/46. Aquests presenten una datació dins del període Flavi o d'Adrià i mostren unes coloracions preferentment clares o incolores, amb tonalitats lleugerament verd-clar. En aquest moment també cal situar la presència d'alguns plats i copetes d'ala elaborats en motlle i de vidre incolor, formes IN 134 (AR 13.2) i IN 142 (AR 16.1), amb alguna peça singular com dues safates rectangulars IN 146 (22 i 658). El grup més representatiu del període pertany als gots cilíndrics

IN 26/32/36, de vora exvasada i decorats amb línies horitzontals tallades a la mola, a la vora i al cos.

Les següents peces documentades ja ens situen entre la segona meitat del segle II i probablement també a inicis del segle III, entre les que se'n destaquen els bols cilíndrics amb peu ls. 85, algunes copes de tija diferenciada o globular ls. 86 i alguns bols d'ala exvasada i peu anular ls. 87. Així mateix trobem alguns plats i safates de diàmetre gran, elaborades en motlle i de vidre incolor forma IN 130 (AR 18), IN 131 (AR 19) i IN 138/139 (AR 24/25). Cal tenir present la presència d'un fragment de bol de vidre incolor IN 108 (AR 60.1), gravat amb un motiu vegetal, un pàmpol, atribuïble al grup *Contour Grooves Group* de M. Stern (1426), datable entre la segona meitat del segle II i la primera del segle III.

El conjunt dels vidres d'època romana, malgrat el seu grau de fragmentació i procedir d'estrats posteriors, ens indica l'existència d'una vil·la romana potent, amb vaixelles vítries comunes i amb abundants peces importades, especialment de les elaborades en motlle i de vidre incolor, amb una activitat centrada entre els segle II i primera meitat del segle III. Alhora hem de tenir en compte que la vil·la no ha estat excavada, ni les seves àrees d'abocador, exceptuant-ne un al carrer Rectoria 16, que estudiem apart.

La fase baiximperial és molt més modesta, i s'observa un lapse de temps entre els vidres documentats. Les primeres peces datables són del segle IV avançat, observant-se un buit de material entre els anys 225 i 350/375 aproximadament. Aquest buit també s'observa en les ceràmiques, ja que no es documenta ARS-C al jaciment, fet molt significatiu⁵²³. Així tot el registre vidre baiximperial pot dividir-se només en dos grans grups, d'una banda les peces elaborades en vidre incolor-grogós i verd clar, i d'altra banda les peces elaborades en color verd oliva. El fet de no posseir estratigrafies significatives d'aquest moment no ens permet masses conclusions categòriques. A els vidres incolors i verd clar caldria atribuir-los una datació dins del segle IV, tot i que podrien seguir existint o sent usats a inicis del segle V. Els vidres verd oliva són característics del segle V, sense arribar mai a finals de segle. Tot i això el registre tipològic és limitat, amb 108 peces, formades essencialment per gots ls. 96/106, escudelles ls. 116/117 i gerres ls. 120/121. El conjunt de tot el vidre és l'habitual i normal que hem documentat a les vil·les romanes baiximperials com la Plaça Major (Castellar del Vallès) o Can Cabassa (Sant Cugat del Vallès), i pertany únicament a peces de vaixel·la de taula. Cal remarcar l'absència de llànties i d'elements de caràcter religiós en aquest moment. Aquesta vaixel·la vítria, majoritàriament de producció regional, amb una única peça importada, un vidre gravat incolor ls. 116b (737), l'associem a la construcció de la vil·la baiximperial amb els mosaics de l'aula de recepció.

⁵²³ Als inventaris de l'excavació consta freqüentment la referència a peces d'ARS-C. Un cop revisat tot el material ceràmic, es pot concloure que la persona contractada per elaborar l'inventari confonia l'ARS-A amb la C, fet que ens reafirma en què s'ha de revisar sempre el material directament i no utilitzar les dades de les memòries com a absolutes o inequívokes.

En aquest quadre reflectim el total de vidres del període baiximperial recuperats al jaciment:



Figura 20. Seu Episcopal d'Ègara (Terrassa). NMI per formes (i colors) del període baix imperial.

Per grups funcionals podem agrupar-los en les següents categories: gots per beure, gerres i ampolles per contenir líquids, escudelles per menjar i plats/safates de servir, el grup d'altres contenidors (*varia*), i per últim els vidres no recipients, de finestra i d'ornament (denes).

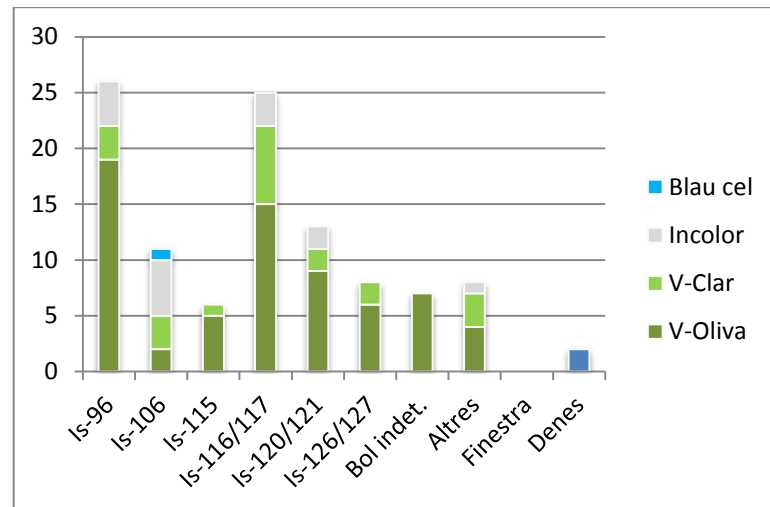

Figura 21. Seu Episcopal d'Ègara (Terrassa). Percentatges dels grups formals del període baix imperial.

S'observa com aproximadament, 1/3 correspon a gots per beure, 1/3 a escudelles, bols i safates per menjar, i el 1/3 restant pertany a les gerres, ampolles i recipients com pots, llànties i indefinits.

Els vidres posteriors a l'etapa baiximperial, és a dir, els pròpiament atribuïbles a l'antiguitat tardana (s. VI-VIII), són formats per un total de **941** individus, dels quals **848** són recipients, **37** ornament i **56** vidre pla de finestra.

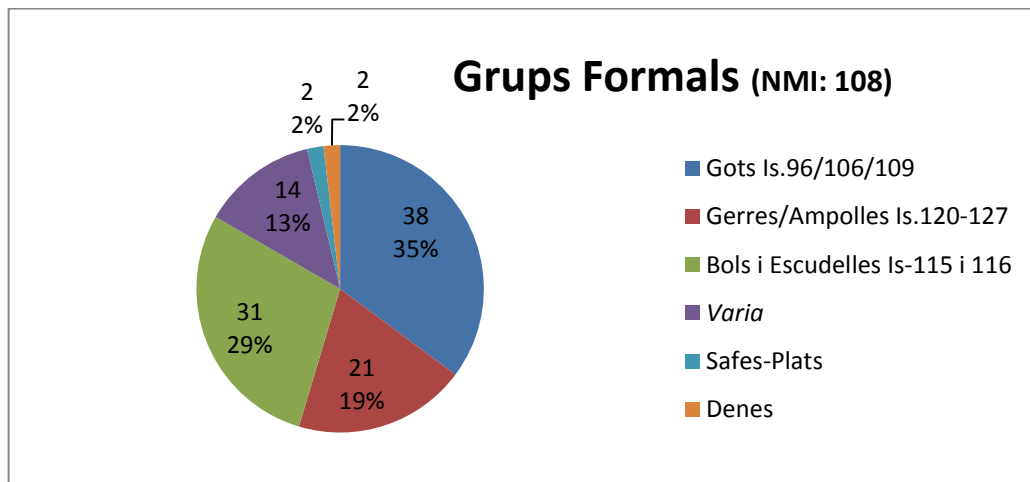

Figura 22. Seu Episcopal d'Ègara (Terrassa). NMI per formes del període visigòtic.

D'entre el conjunt dels recipients destaquen, per sobre de totes les formes, les escudelles hemisfèriques Foy 21a, amb un total de 489 individus, el 57'8 del total dels recipients. Aquestes, a partir del color de la pasta i de la seva forma, poden dividir-se en cinc grans grups. El primer grup són les escudelles de color verd aigua, de diàmetre petit, hemisfèriques i de vora exvasada sinuosa, majoritàriament decorades amb un feix de fils de vidre blanc disposats en espiral i anellant el revers, sota la vora. El segon grup són les escudelles elaborades en massa de vidre grogós, si bé algunes d'elles són de color groc fosc i de tonalitat ambre. En general són llises i sense decorar, i menys sinuoses que les de primer grup. Tendeixen a ésser hemisfèriques i de perfil baix. El tercer grup són les escudelles elaborades en massa de vidre verdós, idèntiques formalment a les grogues. El quart grup són escudelles elaborades en massa de vidre de color verd fosc o verd natural, de diàmetre gran, troncocòniques i de perfil gens sinuós, algunes d'elles marcades en motlle i amb costelles d'efecte òptic disposades en espiral o estriat helicoidal des del centre. El cinquè grup és formalment idèntic al quart grup, però són elaborades en massa de vidre blavós o blau cel.

A nivell estratigràfic els vidres verd aigua (grup 1), com a la cabana del sector 7 de la Seu Episcopal, són datables entre les darreries del segle V i el primer terç del segle VI. Els vidres de color grogós (grup 2) són datables estratigràficament entre mitjans i la segona meitat del segle VI. El conjunt de vidres del pou mort del desaigua del baptisteri (UEs 8814 i 8815) són el context estratigràfic més net i voluminós d'aquest període (530-600 dC). Les escudelles de vidre verd clar i verdós (grup 3) són posteriors a les escudelles grogues i és probable que coexistissin algun temps i, malgrat que no posseïm contextos nets, s'han de datar dins d'un segle VI avançat. Els grups 4 i 5, al que pertanyen escudelles d'uns diàmetres sobre el 22 cm i decorades en alguns casos amb acostellats marcats en motlle, són sempre datables dins de contextos del segle VII, preferentment dins de la seva primera meitat. No s'observa la presència d'escudelles amb posterioritat a mitjan del segle VII, si no és com a element residual.

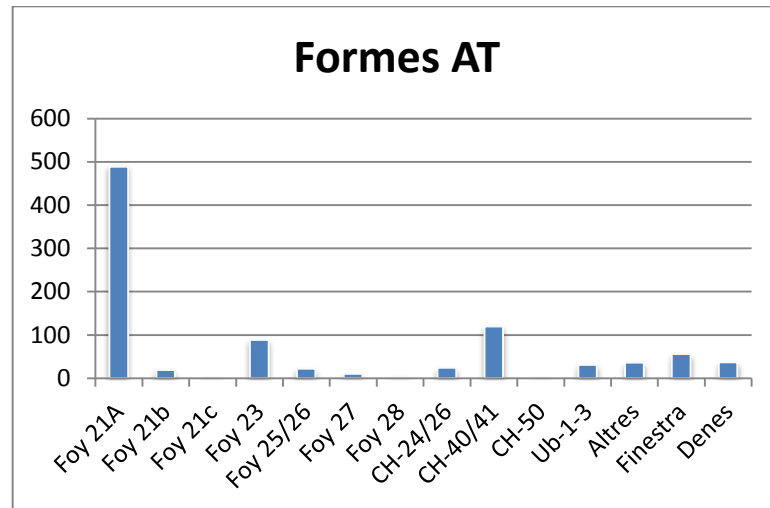

Figura 23. Seu Episcopal d'Ègara (Terrassa). NMI d'escudelles Foy 21a segons el color de la massa de vidre.

El segon grup més representat són les llànties, de les que n'hem identificat quatre grups diferenciables, a partir de la forma i la massa de vidre en què han estat elaborades.

El tipus de més representat és el de la llàntia triansada Crowfoot-Harden 40/41-variant *Egara* (NMI: 120). És tracta d'una peça troncocònica, de fons arrodonit o lleugerament còncau, cos cilíndric o cònic invertit i vora exvasada arrodonida, amb tres nanses de cinta o fil, disposades radialment al cos. Totes elles han estat elaborades en massa de vidre verd aigua o en massa de vidre grogós. Aquesta forma, molt característica del conjunt episcopal, proposem denominar-la com a "variant *Egara*", vistes les diferències en el tractament de les nanses, sempre aplicades al cos, mentre en el tipus canònic CH 40/41 aquestes arrenquen de la vora. La forma també s'assimila a la forma Foy 22.

El segon tipus formal més abundant es la llàntia embutiforme Crowfoot-Harden 24/26 (NMI: 24), o llàntia de suspensió o policandela. En total s'han identificat diferents individus a partir de les tiges i s'observa una certa heterogeneïtat en la seva composició, essent elaborades en massa de color verd aigua, grogosa i verd fosc. Alhora els fons i les tiges conservades no són homogènies, evidenciant diferents tècniques d'elaboració i tractant-se, per tant, de peces procedents de diferents tallers o territoris.

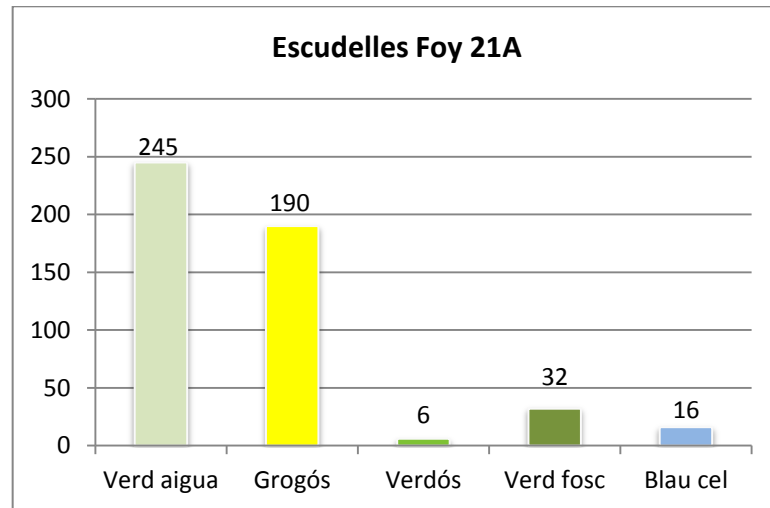
El tercer grup formal és representat només per dos peus de llàntia en forma de copa, amb tres nanses aplicades, assimilable al tipus Crowfoot-Harden 50 (NMI: 2), i del que n'hem trobat paral·lels al monestir de Sant Cugat del Vallès i al carrer Sant Honorat 3 (Barcelona). Són sempre elaborades en massa de vidre grogós i, a partir de la pasta, creiem que s'han de datar dins del segle VI.

El darrer tipus de llàntia és el més tardà i s'assimila al tipus Uboldi 1.3 (NMI: 31). Es tracta de llànties de fons còncau o cònic, cos cilíndric i vora arrodonida, amb tres nanses de fil disposades simètricament al cos. Són elaborades en color verd fosc i blau cel i, en un cas, en color violeta. Aquestes procedeixen dels contextos dels segles VII i VIII del conjunt episcopal.

El tercer grup formal en quantitat són les copes de tija buida Foy 23a (**NMI: 89**). Es tracta de recipients de peu amb anell tubular —tant aplanat com cònic—, tija buida, contenidor globular o troncocònic i vora exvasada. Algunes d'elles presenten el cos decorat amb un estriat helicoidal d'efecte òptic. Són elaborades en totes les masses de vidre, però pràcticament absent en color verd aigua, amb només dos individus —probables—. Aquestes comencen a ésser presents amb seguretat amb massa de color grogós-ambre, de les que en conservem el peu d'anell tubular que les permeten identificar, amb un total de 46 individus. Les restants 42 copes han estat elaborades preferentment en masses de vidre de color verdós i blau cel, amb sis individus amb el cos acostellat.

La resta de grups formals identificats és de diferents fragments de gots carenats Foy 21b i cònics Foy 21c, i algunes ampolles de cos cilíndric i globular, assimilables a les formes Foy 25/26.

Les peces més tardanes cronològicament són les copes de tija massissa Foy 27 i els gots àpodes Foy 28. Les copes Foy 27 són presents amb pocs individus (NMI: 10), que s'identifiquen a partir dels seus peus cònics de vora arrodonida i per les tiges massisses. Entre les copes conservades, una presenta la tija llisa (1364) i dues més la tija recargolada amb estriat helicoidal (65 i 1363). Així mateix els bols Foy 28 (NMI: 4), en les seves dues variants, de vora tubular Foy 28a (769 i 1710) i de vora engruixida Foy 28b (99 in 1721), només són identificables a partir de quatre fragments de vora amb uns diàmetres entre els 9 i 11 cm.

La resta de peces atribuïbles al grup de varis pertanyen a vores de gots, llànties o escudelles d'adscripció tipològica variable o dubtosa i hem optat per agrupar-los en la categoria de peces variades.

Entre les peces no recipients se'n destaquen els vidres plans de finestra, amb 442 fragments (**NMI: 56**) tots ells obtinguts amb la tècnica del bufat lliure a partir d'un cilindre. El grup absolutament predominant és el de color grogós, tot i que també se'n documenten alguns en color verd aigua i incolors, i un altre grup de tintats de colors vius, verds, blaus i marrons. Tots són molt prims, amb abundants bombolles d'aire i presenten els extrems o cantons retallats amb pinces, per obtenir una forma rectangular o quadrangular i per encaixar-los a una estructura de finestra. En cap s'han documentat restes adherides, ni s'han documentat làmines de plom de vitrall o metàl·liques, fet que ens decanta cap a la unió mitjançant fusta i llistons a l'estructura de les finestres. Cal destacar un grup de 36 fragments de vidre de finestra tintats⁵²⁴, translúcids, de color verd maragda, verd fosc, blau marí, blau cobalt i marronós, que han estat retallats amb molta cura, i representen figures geomètriques o potser figurades. Potser formarien part de les finestres de vidre incolor i grogós, a mena de vitrall o intarsia en vidre.

Entre els vidres de finestra en destaquem els procedents del rebliment (UE 8814) del pou mort de baptisteri (629) i els del nivell superior (UE 8812) de cobriment de l'esmentat pou (538-540)

⁵²⁴ Números 106, 422, 486, 538, 539, 540, 629, 779, 891, 892, 1258, 1275, 1276, 1318, 1400 i 1786.

Finalment tenim el grup de vidre ornamental, essencialment denes de collaret (NMI: 37), de les que 35 formen part d'un únic collaret que corresponia al dipòsit funerari d'una tomba femenina infantil (UF.404), datada entre la segona meitat del segle V i la primera meitat del segle VI. Formen part de la indumentària i vestits de l'antiguitat tardana, i són molt escasses si les comparem amb l'abundància en què es documenten en àmbit funerari en el món merovingi i anglosaxó⁵²⁵.

No trobem vidres atribuïbles al període carolingi (s. IX-X) ni comtal inicial (s. XI), si no es tracta de material residual o en ús (potser el vidre de finestra) de l'antiguitat tardana. Aquest fenomen, generalitzat a tota Catalunya, s'ha de valorar en aquest cas concret, en el fet de la desaparició de la Seu Episcopal i la seva transformació en una parròquia feudal entre els segles IX-XI i encara en actiu.

050. C/ Rectoria 16 (Terrassa, Vallès Occ.)

A. EL JACIMENT

Es tracta del solar d'una casa, ubicat a l'istme de les esglésies de Sant Pere i localitzat a l'alta banda del carrer del conjunt episcopal d'època visigoda. És per tant una continuïtat del mateix jaciment. Va ser excavat en la seva totalitat i amb caràcter preventiu l'any 2002, sota la direcció de D. Gutiérrez⁵²⁶. En aquesta intervenció es van identificar tres horitzons cronològics ben definits:

Fase 1. Segles IV-I aC. Un total de 7 sitges del període ibèric mig i final.

Fase 2. Segles I-II. Un camí fondo, amb dos recs de desaigua a banda i banda.

Fase 3. Segle XIX. Aterrassament del solar i construcció d'una vivenda.

B. ELS CONTEXTOS ARQUEOLÒGICS

D'aquest jaciment només ens interessen els estrats de rebliment del camí fondo (**UEs 10, 15 i 26**), en els que es van documentar algunes ceràmiques, essencialment TS. Sudgàl·lica, formes Dragendorff 24/25 i 29A, B i C, i alguns fragments de ARS-A. El gruix del material datable van ser les ceràmiques de cuina africana, amb cassoles de les formes de Hayes 23B, 181, 197 i 198. També es van documentar àmfores tarraconenses Dressel 2-4 i bètiques Dressel 7-11, 17 i 20. En conjunt, el context presenta abundants materials datables entre la segona meitat del segle I i el segle II. No s'hi observen materials posteriors a mitjan del segle II, si no és per les la datació de les ceràmiques de cuina africanes.

La resta d'estrats, UEs 2, 5 i 19, són d'època contemporània (s. XIX) i contenen materials d'època romana i de l'antiguitat tardana, tots ells fora de context.

⁵²⁵ Brugmann 2004

⁵²⁶ Gutiérrez 2003.

C. EL VIDRE

En total es conserven **85** fragments de vidre de la intervenció 2002, atribuïbles a un número mínim de vint-i-quatre peces (**NMI: 24**)(Vol. II, Làm. 197 i 198).

El context del rebliment del camí fondo (UEs 10, 15 i 26) ha proporcionat 68 fragments, amb un mínim de 15 vasos (NMI: 15). Entre ells trobem una vora de copeta *Hofheim*, blau-verda i de la forma Is. 12 (10), i almenys tres bols exvasats Is. 42, de colors verd poma (11), blau-verd (12) i incolor (13). Altres formes són un got incolor amb depressions Is. 32 o 35 (17), un vas incolor de vora incisa lineal IN 26/32/36 i un vas blau cel de vora engruixida (15). Entre les ampolles de color blau-verd trobem almenys una vora (29) i una nansa de superfície estriada (30), ambdues probablement d'ampolles de cos quadrat Is. 50. Cal destacar el fons d'un vas blau-verd, elaborat en motlle bivalve i amb la superfície decorada amb escates triangulars en relleu (28), potser de la forma Is. 31. La resta de materials és molt fragmentaria i només s'hi identifiquen alguns fons de peu anular massís blavosos (18 i 19), un peu massís incolor fos en motlle (36) i alguns altres incolors, de peu tubular (20-22). Destaquem la presència d'un fragment informe incolor, amb fils en relleu disposats en arcs, potser d'un vas del tipus anomenat *arcaded beaker*⁵²⁷, assimilable a la forma Is. 33 (27). També cal esmentar un fragment de cos de vas blau-verd de forma no determinable, bufat en motlle i amb costelles en relleu (34). Les formes més tardanes documentades són una vora de plat incolor fos en motlle, forma IN 142 (AR 16.1)(32) i diferents fragments d'un mateix plat troncocònic IN 129 (Is 80/AR 20), fos en motlle i amb traces de poliment, amb una línia gravada a la cara interna de la vora i amb un cercle gravat al revers exterior del fons (9), que sembla la peça més tardana del conjunt, datable entre mitjan del segle II i la primera meitat del segle III.

La resta de materials del jaciment procedeix d'estrats del segle XIX i són per tant fora de context. Entre ells trobem diferents fragments de vidre del període altimperial, com són: un fons de bol de costelles Is. 3, de color ambre (1); un fons de bol de peu anular massís de color blau marí, potser de la forma Is. 42 (2); una vora blau-verda de pot Is. 67 (3); una vora tubular incolora de bol Is. 44 (5); una vora de pot o vas blau cel (6); un fragment de cosa de recipient incolor amb un mugró o pinçament en relleu (8), un fons de got verd clar (31) i una nansa de gerra, també de color verd clar (35). Del període baiximperial trobem una vora de got Is. 96 de color verd oliva (4) i, de l'antiguitat tardana, una vora d'escudella Foy 21a, de color ambre i de diàmetre gran (7).

D. CONCLUSIÓ

El context de vidres recuperat al jaciment del carrer Rectoria és un dels escassos contextos de vidre altimperial (s. I-II) atribuïbles a la vil·la romana antecedent del conjunt episcopal d'*Egara*. Els recipients de vidre documentats són els habituals en un àmbit domèstic del període Flavi i Antoní, i la seva identificació ens ajuda a discriminar amb molta més exactitud els tipus formals presents en els períodes posteriors i també ens permet identificar el fenomen de la residualitat amb molta més claredat en aquest jaciment.

⁵²⁷ Price, Cottam 1998: 83-84.

051. C/ Major de Sant Pere 15 (Terrassa, Vallès Occ.)

A. EL JACIMENT

Aquest és el solar d'un habitatge proper al conjunt històric de la Seu Episcopal d'*Egara*, que va ser excavat en extensió de manera preventiva entre els anys 2007 i 2008, sota la direcció de S. Arroyo⁵²⁸. En aquesta intervenció arqueològica es van documentar diferents estructures, de les que es va efectuar la següent periodització a la pertinent memòria d'excavació:

Fase 1. Segles III-II aC. Sitja del període ibèric (UE 106).

Fase 2. Segles I-II AD. Estrats d'anivellament (UEs 1024, 1025, 1026, 1048, 1049 i 1062) i dues sitges del període romà. Una del període d'August-Tiberi (UE 1050) i l'altra més tardana de finals del segle I o inicis del segle II AD. (UE 1063). Presència d'un retall del mateix període (UE 1054).

Fase 3. Segle VI. Retall al substrat geològic reblert amb deixalles domèstiques (UE 1059).

Fase 4. Segles XIX-XX. Estructures i estrats de la casa enderrocada prèviament a l'excavació arqueològica.

De la revisió de la memòria i el reestudi dels materials cal canviar la datació d'una estructura d'aquesta periodització. Així, una de les sitges datada en època romana (UE 1063) presenta diferents estrats de rebliment amb ceràmiques d'època visigoda avançada, datables per paral·lels al proper conjunt de la Seu episcopal d'*Egara*, dins dels segles VII-VIII. La resta de les estructures tenen una atribució cronològica correcta.

B. ELS CONTEXTOS ARQUEOLÒGICS

De les diferents estructures i estrats documentats en aquesta intervenció se'n destaquen dues de l'antiguitat tardana. Així el **retall UE 1059**, de planta oval i fons pla (2,1 x 2,5 m), era reblert per tres estrats successius diacrònics (UEs 1060, 1065 i 1066), amb abundants restes faunístiques i ceràmiques de cuina reduïda elaborada al torn associada, pertanyents a cassoles i olles de vora motllurada, fragments informes d'àmfora africana i ARS-D entre la que se'n destaca gran part d'una copa Hayes 94, pràcticament sencera. Aquests materials, molt homogenis, s'han de datar cap a mitjan del segle VI.

La **sitja UE 1063**, troncocònica i de fons pla, és datada pels seus excavadors en el període altimperial. Aquest presenta quatre estrats de rebliment successius (UEs 1064, 1067, 1068 i 1069), amb materials ceràmics d'època romana (ARS-A i TSH) —rodats— i ceràmiques de cuina reduïdes, elaborades a la torneta i pertanyents a olles i gerres de vora exvasada simple i datables per paral·lels al proper conjunt episcopal, dins dels segles VII-VIII.

⁵²⁸ Arroyo 2008.

C. EL VIDRE

En total es conserven **42** fragments de vidre⁵²⁹ de la intervenció dels anys 2007-2008, atribuïbles a un número mínim de tretze peces (**NMI: 15**)(Vol. II, Lám. 198).

Procedents d'una sitja del període August-Tiberi es conserva un fragment informe d'un flascó o gerra, de color violeta (**NMI: 1**) i, procedent d'un estrat d'anivellament altimperial, es conserva una nansa estriada de gerra o ampolla, de color verd natural (**NMI: 1**)(12). Ambdues peces són d'època romana altimperial.

Retall UE 1059: Procedents dels estrats de rebliment d'aquest retall, UEs 1060 i 1066, es conserven un total de 30 fragments atribuïbles a un mínim de vuit peces (**NMI: 8**). Entre aquestes trobem les vores de quatre escudelles hemisfèriques Foy 21a, una elaborada en massa de color verd aigua (1) i tres més en massa de color grogós (2-4). Es conserven els fons de quatre escudelles Foy 21a, tots amb l'empremta del puntill, potser atribuïbles a les mateixes peces de vores abans esmentades (5-7 i 13). També trobem un vora arrodonida de copa Foy 23a (8), així com un fragment de peu d'anell tubular d'una segona copa (9). Les darreres peces documentades són un fons arrodonit de color verd aigua, de vas cònic Foy 22 (10) i un fons d'ampolla còncau (sense empremta de puntill) de color grogós (11). Aquest context s'hauria de datar vers el segon terç del segle VI.

Sitja UE 1063: Procedents de l'estrat de rebliment UE 1068, es conserven els fragments de tres peces (**NMI: 3**), concretament una carena de copeta incolora IN 143 (AR 16.1), elaborada a motlle, molt rodada i d'època romana altimperial (14); un fragment de vidre de finestra grogós, retallat amb pinces (16), pertanyent a la fase d'època visigoda de la Seu Episcopal d'*Egara*; i una vora d'escudella Foy 21a blau cel, de diàmetre gran (15). El fragment de vidre de finestra i en especial la vora d'escudella blau cel permeten datar aquesta sitja *post quem* segle VII.

Finalment, procedents de la **UE 2008**, un estrat d'aquest jaciment⁵³⁰, es conserven els fragments de dues peces més (**NMI: 2**). Aquestes són un fons de peu anular verd clar pertanyent a una copeta altimperial (17) i una vora d'escudella Foy 21a grogosa (18).

D. CONCLUSIÓ

Els vidres recuperats en un retall i una sitja d'aquest solar es permeten documentar una ocupació d'època visigoda, de caràcter domèstic, a la perifèria del nucli construït de la Seu Episcopal d'*Egara*. La documentació d'escudelles Foy 21a, copes Foy 23a i una ampolla globular Foy 26 constitueixen el registre tipològic característic dels àmbits domèstics rurals i urbans d'aquest període i, en concret, aquests materials són formalment idèntics als documentats als del rebliment d'un retall cabaniforme tallat per l'església d'època visigoda de Sant Pere de Terrassa (UE 71316).

⁵²⁹ No s'inclouen en el present estudi els vidres de la UE 1028, d'època contemporània, concretament dos fragments atribuïbles a dos brocs de porró, un incolor i l'altre de color blau-verd (s. XIX).

⁵³⁰ És probable que l'etiqueta dels materials (i la bossa de PVC) hagi estat escrita amb l'any de la intervenció arqueològica –2008–, en comptes de la unitat estratigràfica pertinent. Aquests materials no tenen doncs, unitat estratigràfica adscrita ni posseeixen valor estratigràfic.

És molt més probable que aquests retalls i sitges siguin part de cases tipus *grubenhäuser* més que no pas de negatives d'extracció d'argila, ja que apareixen reblerts pels residus o escombraries de la unitat domèstica o casa annexa immediata, pertanyent a un vilatge d'època visigoda (s. VI-VII) molt més extens i localitzat al voltant i a la perifèria del nucli episcopal.

052. C/ Puig i Cadafalch 36 (Terrassa, Vallès Occ.)

A. EL JACIMENT

Aquest jaciment es localitza en el pati interior d'una casa del C/ Puig i Cadafalch 36 (Terrassa), situat a un centenar de metres de la Seu Episcopal d'*Egara*. Originalment el jaciment degué formar una unitat amb aquell conjunt, ubicat en un esperó pla localitzat entre la confluència de dos torrents. El solar va ser excavat, amb caràcter d'urgència, el mes de febrer de 2019, sota la direcció de J. Roig⁵³¹. En la intervenció es van documentar dues Fases ben definides:

Fase 1. Antiguitat tardana (s. VII). Amb un fons de cabana excavat al substrat geològic amb diferents forats de pals perimetrals. Aquest era reblert amb un únic estrat (UE 5) de color negrós i amb abundants cendres.

Fase 2. Període carolingi (s. IX-X). Necròpolis de tombes en fossa antropomorfa, que tallaven l'esmentada cabana, amb quatre enterraments documentats.

El jaciment s'estén més enllà de la superfície excavada, als patis i cases de l'entorn immediat.

B. EL CONTEXT ARQUEOLÒGIC

El context és format per una única unitat estratigràfica (UE 5) que contenia diferents materials, essencialment fauna, ceràmica i vidre. Les ceràmiques recuperades són totes de cuina reduïda, elaborades al torn, amb presència d'olles i cassoles, algunes d'elles decorades amb feixos d'incisions horitzontals elaborats amb pinta. Aquests materials són datables, a partir de les estratigrafies documentades al proper conjunt de la Seu Episcopal d'*Egara*, dins de la primera meitat del segle VII aproximadament.

C. EL VIDRE

En total es conserven **28** fragments de vidre de la intervenció 2019, atribuïbles a un número mínim de tretze peces (**NMI: 13**)(Vol. II, Làm. 199). Tots els fragments de vidre recuperats són de colors verdosos, blau-verd i blau cel. Les formes, identificades a partir de les vores, són: sis copes de vidre Foy 23, de colors blau-verd i verdós, totes elles amb el cos decorat amb costelles estriades helicoidals d'efecte òptic (4-8), i tres escudelles Foy 21a, d'uns 22 cm de diàmetre, tots decorats amb costelles en relleu disposades en helicoidal i d'efecte òptic; concretament dues escudelles són de color blau cel (1 i 2) i l'altra restant de color verdós (3). També s'hi identifiquen, amb reserves donat el seu grau de fragmentació, dos vasos

⁵³¹ Roig 2019b.

acampanat Foy 28b, un de color verdós i l'altre de color verd-blau (10-11), així com les vores exvasades i arrodonides d'almenys tres ampolles (12-14).

D. CONCLUSIÓ

La presència de diferents fragments de vidre associats a un fons de cabana del segle VII ens permet veure les formes vítries en ús al vilatge que degué envoltar en el seu moment el rodal de la Seu Episcopal d'*Egara*. Així es documenten les darreres produccions d'escudelles Foy 21a, de gran diàmetre, les copes Foy 23, els bols àpodes Foy 28b i les ampolles globulars Foy 26. Cal remarcar l'absència de produccions anteriors, sense vidres (ni ceràmica) residuals d'altres períodes. Caldria datar aquest fons de cabana entre la primera meitat i mitjan de segle VII.

053. C/ Puig i Cadafalch 42 (Terrassa, Vallès Occ.)

A. EL JACIMENT

Es tracta d'un solar, pertanyent a una necròpolis situada a redós de la Seu Episcopal d'*Egara*, a un centenar de metres de l'església de Sant Pere, actualment ocupat pel poble o barri homònim. Aquest va ser excavat en extensió l'any 2003, sota la direcció de D. Gutiérrez⁵³².

En aquesta intervenció es van documentar un total de 18 tombes o enterraments, 10 d'ells en fossa antropomorfa clàssica, excavada a l'argila, 5 en fossa simple o ovalada i 3 més eren molt destruïts per les obres que motivaren l'excavació arqueològica. Es tracta per tan d'una necròpolis d'època carolíngia (s. IX-X)⁵³³.

B. ELS CONTEXTOS ARQUEOLÒGICS

Els escassos materials recuperats procedien del rebliment de les tombes i, en general, eren fragments de ceràmica reduïda de l'antiguitat tardana i de *tegulae*. Tots ells són per tant residuals, donada la cronologia absoluta de les tombes antropomorfes excavades al Vallès (s. IX-X).

C. EL VIDRE

D'aquest jaciment només es van recuperar **2** fragments de vidre durant la intervenció 2003, atribuïbles a un número mínim de dues peces (**NMI: 2**)(Vol. II, Làm. 199).

Es tracta de d'una vora d'escudella Foy 21a, grogosa i procedent d'un estrat superficial (1) i l'altra és una vora de copa, verdosa, procedent de l'estrat de rebliment d'una tomba (UF.17)(2). Aquestes peces s'han de datar dins dels segles VI-VII, amb paral·lels propers al mateix carrer Puig i Cadafalch 36 i a la Seu Episcopal d'*Egara*.

⁵³² Gutiérrez 2003.

⁵³³ Gutiérrez 2007.

D. CONCLUSIÓ

Tot i que ambdues copes pertanyen a fragments residuals, constitueixen un indicatiu (junt amb la ceràmica) d'una ocupació domèstica del solar prèvia a la seva utilització com a necròpolis.

054. Can Bosc de Basea (Terrassa, Vallès Occ.)

A. EL JACIMENT

Aquest jaciment, intervingut l'any 1974 amb caràcter d'urgència, va ser excavat per membres de la Secció d'Arqueologia de la Junta de Museus de Terrassa. L'excavació, anomenada aleshores vil·la romana de «La Vinya d'en Manel», va ser dirigida per Eduard Ripoll amb la col·laboració dels arqueòlegs Josep-Maria Nuix i Eulàlia Morral. El jaciment va ser publicat poc temps després en un llibre monogràfic⁵³⁴.

B. ELS CONTEXTOS ARQUEOLÒGICS

El jaciment consta de quatre sectors ben definits, que formarien part d'una mateixa vil·la romana. Aquests són:

Sector 1. Un mausoleu romà de planta rectangular, amb tres *formae* al seu interior, rodejat per una necròpolis formada per cinc tombes. La tipologia d'aquestes, de tradició romana baiximperial, permetia distingir diferents tipus, amb tres tombes en caixa rectangular de morter i tegulae, una altra en caixa de *tegulae* a doble vessant i, finalment una darrera tomba en àmfora bètica/lusitana Keay 23. Procedent de l'interior de l'enterrament núm. 2 es va recuperar una àmfora oriental del tipus LRA1, sencera. L'estudi antropològic va permetre identificar la inhumació successiva de diferents individus en dues de les tombes, amb un total de 10 individus inhumats a tota la necròpolis⁵³⁵.

Sector 2. Un *balneum* rectangular, exempt, format per dos àmbits. Aquests eren el forn, amb la seva avantcambra, i una habitació amb hipocaust, dividida en dues parts mitjançant uns arcs, probablement per diferenciar la piscina (no conservada) de la resta d'habitació. Al seu moment final, i un cop enfonsat el terra de l'hipocaust, aquest àmbit va ser utilitzat com a abocador de deixalles.

Sector 3. *Pars rústica* d'una vil·la romana, format per una instal·lació industrial construïda amb paviments d'*opus signinum* i els encaixos dels *stipites* d'una premsa, amb un cup o *lacus* associat. Així mateix es va documentar un segon *lacus*, annex a l'àmbit de la premsa, amb escales d'accés i desaigua d'obra. Els autors proposaren la seva funció com a premsa de vi o oli.

⁵³⁴ Morral, Nuix, Martín 1980.

⁵³⁵ Martín 1980.

Sector 4. Conjunt de 14 sitges, excavades al substrat geològic, formant diferents agrupaments, des d'una fins a cinc sitges, localitzades al sud del *balneum*. A tocar d'una d'elles es va documentar un pou d'aigua de planta circular amb brocal d'obra, que s'excavà fins als 12 metres de fondària i a l'interior del qual es va documentar un esquelet humà en connexió anatòmica.

Finalment, també es van documentar, isolades, les restes de dues tombes de *tegulae* disposades a doble vessant, un forn de ceràmica (no excavat) i un paviment de còdols.

A partir de la datació dels materials ceràmics recuperats, el conjunt de tot el jaciment va ser datat en època romana baiximperial, amb una fase inicial al segle I-II. A la monografia, l'estudi del material no presentava referències estratigràfiques, tractant-se les estructures i els materials per separat, agrupant aquest darrers per tipus i cronologia.

Un cop revisats els materials, cal acceptar la datació general del jaciment, amb algunes matisacions⁵³⁶. L'estructura del mausoleu, necròpolis i materials associats és clarament baiximperial (s. IV-V). L'estructura del *balneum* no és datable, essent potser altimperial, i només l'estrat d'abocador localitzat al seu interior, un cop ensorrat l'hipocaust, presenta materials datables (s. IV-V). Així mateix els *lacus* i la premsa de la *pars rústica* només presenten materials baiximperials en els seus estrats d'amortització i rebliment. Finalment el conjunt de sitges i pou, datat pels seus excavadors en època romana, és clarament posterior, i cal datar-los en època visigoda plena (s. VI-VII).

C. EL VIDRE

En total es conserven **89** fragments de vidre procedents d'aquest jaciment, 41 d'ells amb forma, atribuïbles a un mínim de vint-i-cinc individus (**NMI: 25**)(Vol. II, Làm. 200 i 201). D'entre aquests s'hi identifiquen tretze peces d'època romana imperial (**NMI: 13**), set peces d'època romana baiximperial (**NMI: 7**), quatre peces de l'antiguitat tardana (**NMI: 4**). Així mateix també s'hi identifiquen **9** fragments pertanyen a vidres moderns i contemporanis recollits en superfície durant el procés d'excavació, atribuïbles a un mínim d'una peça (**NMI: 1**).

Sector 2. *Balneum*

Com hem vist abans, el *balneum*, un cop s'havia enfonsat l'hipocaust, va ser reutilitzat com a àmbit d'abocador de deixalles. L'estrat d'abocador va proporcionar diferents fragments de ceràmica, entre el que se'n destaca una copa de TSHT, forma Dragendorff 37, sencera i reconstruïda, decorada amb cercles secants, i fragments d'una segona copa amb una decoració similar. Entre les ceràmiques fines es va recuperar una copa gairebé sencera de ARS-C tardana, forma Hayes 73B, i diferents fragments de ARS-D, amb les formes Hayes 59, 61A, 67 i 91A/B. També es van recuperar fragments de ceràmica Lucente, amb les formes Lamboglia 1/3 i part d'un gerret i diferents fragments de DS.P., amb la producció taronja, formes Rigoir 3 i 18, i amb la producció gris, forma Rigoir 6. Entre les àmfores es va identificar gran part del cos, reconstruïble, d'una bètica Keay 13. Les ceràmiques comunes proporcionaren diferents vores

⁵³⁶ Coll, Roig 2011c: 166.

d'ampolles, gerres i gibrells, mentre que la ceràmica de cuina va proporcionar diferents olles reduïdes elaborades al torn i a la torneta, totes de producció local/regional.

Associades a aquest context ceràmic es van recuperar dues monedes, concretament un AE3 de Valent (364-378) i un AE2 de Màxim Tirà, seca de Barcelona (409-411)⁵³⁷.

El vidre recuperat en aquest abocador es més aviat escàs, amb 15 fragments, identificant-se un mínim de quatre peces (**NMI: 4**). Entre aquestes se'n destaquen dotze fragments que permeten restituir part del perfil d'un vas de color vidre verd oliva amb gotes de vidre blau cobalt aplicades, assimilable a la forma Isings 96 (1). També es conserven una vora pertanyent a una escudella verd oliva amb depressions, de la forma Isings 117 (3), i un got cònic de color verd natural, assimilable a la forma Isings 106 (2).

La quarta peça pertany a un fragment de fons d'escudella de color verd clar, probablement assimilable a la forma Isings 116. Aquest presenta la superfície decorada amb la tècnica del tallat i abrasió, amb un motiu vegetal que representa unes branques amb fulles i una línia de línies incises amb ovals obtinguts per abrasió (4). És una peça de gran qualitat, que formaria part d'un vas gravat amb motius figuratius i vegetals.

Sector 3. Pars rústica

Procedent del rebliment d'una de les piscines es van recuperar diferents fragments de ceràmica, la majoria d'època romana imperial, si bé entre ells es recuperà un fons de ARS-D decorat a la rodeta, pertanyent al forma Hayes 91A/B. Així mateix, en aquest estrat es va recuperar una moneda baiximperial, concretament un AE3 de Constanci Gal (351-354)⁵³⁸. El vidre era present amb diferents fragments d'època romana altimperial, molt esmicolats, i d'altres del període baiximperial. Es conserven dos fragments atribuïbles a diferents peces (NMI: 2), concretament un fons de pot o olleta de color verd oliva, forma Is. 94 (5), i un fons de vas o ungüentari incolor, de peu anular elaborat amb un fil blau cobalt aplicat, i datable en el segle III (6).

Sector 4. Sitges i pou

Les sitges, 14 en total, van proporcionar molt poc materials, i gran part dels fragments de ceràmica conservats són procedents essencialment de les sitges 1, 3, 4 i 5. Així procedent de la sitja 1 es va recuperar una nansa de llàntia africana Atlante VIII o X i, procedent de la sitja 5 es va recuperar un fragment de ceràmica grisa estampillada, definida com a visigòtica a la publicació⁵³⁹, si bé en realitat és un fragment informe de DS.P. gris (s. V). Procedents de la resta de les sitges, essencialment la S.3 i S.4 es conserven diferents fragments de vores d'olla i cassoles, de ceràmica de cuina reduïda elaborada al torn, datables dins dels segles VI-VII.

Procedent de la sitja 3 es conserven dos fragments de vidre (**NMI: 2**), concretament una vora d'escudella elaborada en massa de vidre grogós, decorada amb fils de vidre disposats en espiral al revers de la vora, assimilable a la forma Foy 21a (8), i una vora de copa, també en

⁵³⁷ Nuix 1980: 37-39.

⁵³⁸ Nuix 1980: 37-39.

⁵³⁹ Morral, Nuix, Martín 1980: 15.

vidre grogós, assimilable a la forma Foy 23a (9). Així mateix, procedent de la sitja 4 es conserva un fragment de vora d'escudella de color verd aigua, assimilable a la forma Foy 21a (NMI: 1)(7).

En el pou, a mitja fondària (uns 5 metres) es va documentar un esquelet humà en connexió anatòmica, d'un individu adult, perfectament conservat. En aquesta mateixa unitat estratigràfica es van recuperar diferents fragments de ceràmica reduïda al torn, pertanyents a olles de vora motllurada i decorades amb feixos de línies incises horitzontals a tinta, datables dins del segle VII. També procedents d'aquest mateix nivell es conserva un fragment de base de peu tubular de copa (NMI: 1)(10), elaborada en vidre verd natural, atribuïble a la forma Foy 23.

Sense Context

Tots els vidres sense context identificat són d'època romana i moderna (NMI: 15). Entre ells trobem diferents fragments de peces d'època romana (NMI: 14), com són una vora de vas incolor amb una línia incisa a l'exterior (11), un fragment de cos de got incolor de superfície tallada facetada, ls. 21 (12), una vora de got blau cel amb cos decorat amb un feix de línies abrasades (13), una vora incolora de got/vas de vora tallada (14), un fragment informe amb fils blaus aplicats en espiral envoltant el cos del recipient (15), una vora tubular de bol de color verd-grogós, ls. 43 o 45 (16), diferents tipus de fons (17-21), una nansa d'ampolla (22) i dos fragments de vidre de finestra verdosos (23 i 24). Una tija buida, motllurada, recollida a la publicació monogràfica com d'època romana⁵⁴⁰, és en realitat una tija de copa o safata/confitera d'època moderna (s. XVI-XVII)(NMI: 1)(25).

En la següent taula resumim els diferents individus de vidre conservat, per sectors i període:

NMI	s.I-III	S.IV-V				Ant. Tardana		Modern	Total
		Totes	ls. 96/106	ls. 116/117	ls. 120 i 126	Altres	Foy 21a	Foy 23a	
Sector 2		2	2						4
Sector 3	1				1				2
Sector 4						2	2		4
Sense context	12	1			1			1	15
Total	13	3	2		2	2	2	1	25
Total període	13	7				4		1	25

Taula 25. Can Bosc de Basea (Terrassa). NMI en els diferents sectors del jaciment, per formes i períodes.

⁵⁴⁰ Morral, Nuix, Martín 1980: 31 i 123, fig. 17, núm. 24.

D. CONCLUSIÓ

El conjunt dels vidres del jaciment de Can Bosc de Basea, ens indica l'existència d'una vil·la romana amb una fase baiximperial de la que se n'ha identificat l'àrea funerària i un *balneum*, potser anterior i reutilitzat com a àrea d'abocador, i una *pars rústica* amb una premsa. Els vidres, poc quantiosos en quant al número a causa del mètode d'excavació emprat, presenten les formes habituals del baix imperi, amb els gots Isings 96 i 106, i l'escudella Isings 116/117, i s'han de datar preferentment dins del segle V. Cal tornar a esmentar el fragment de vidre gravat amb motius vegetals, se'ns dubte un objecte de prestigi ja al seu moment, i que ens indica l'accés dels propietaris rurals a peces de vidre importades, probablement de Roma.

Finalment, les sitges d'època visigoda i els escassos vidres recuperats en els seus rebliments ens indiquen la presència d'un assentament estable d'aquest període.

055. L'Aiguacuit (Terrassa, Vallès Occ.)

A. EL JACIMENT

Es tracta d'una vil·la romana, parcialment excavada i actualment destruïda. Aquesta va ser intervinguda en tres campanyes d'excavació, amb caràcter d'urgència, la primera l'any 1987 sota la direcció de L. Mazaira i R. Járrega⁵⁴¹, la segona entre els anys 1988-1989 sota la direcció d'E. Sánchez⁵⁴² i la tercera entre 1989 i 1990 sota la direcció d'E. Barrasetas⁵⁴³. D'aquestes excavacions se'n va publicar una monografia⁵⁴⁴, molt sintètica, on es defineixen a grans trets les fases de seqüenciació del jaciment. Aquestes són, segons els arqueòlegs excavadors:

Fase Prehistòria. Dues sitges calcolítics⁵⁴⁵.

Fase Protohistòria. Dues sitges ibèriques tardanes o romano-republicanes (s. I aC).

Fases 1-4. Vil·la romana, amb diferents fases constructives entre el segle I dC i el segle V dC.

Fase 5. Medieval. Estructures medievals de cronologia indefinida (sitges i retalls), dividida en un primer moment i un segon moment segons la seqüència estratigràfica.

La vil·la d'època romana és bastida durant el segle I dC, amb un únic estrat (UE 1562) datable —segons E. Barrasetas— en la primera meitat del segle I dC. Les diferents estructures construïdes són disposades en un patró ortogonal (Fase I) i van ser remodelades durant el període Flavi, cap a finals del segle I dC. D'aquest moment se'n destaquen els materials

⁵⁴¹ Mazaira, Járrega 1988.

⁵⁴² Sánchez 1989

⁵⁴³ Barrasetas 1991

⁵⁴⁴ Barrasetas *et alii* 1994.

⁵⁴⁵ Sánchez, Defaus 1991.

procedents dels estrats de rebliment d'una sitja, amb alguns vidres associats⁵⁴⁶. La vil·la presenta unes fases constructives importants entre els segles II i III (Fases II i III) i, una reconstrucció i remodelació de totes les estructures al segle IV (Fase IV), articulant la vil·la en un nou eix nord-sud mitjançant un corredor pavimentat amb *opus signinum*.

De l'estudi de tot el registre ceràmic i vitri del jaciment, efectuat per nosaltres amb posterioritat a l'excavació⁵⁴⁷, és van poder identificar dues fases a l'etapa del període medieval, diferenciades en l'espai i el temps. Així s'hi identifica un primer moment, de l'antiguitat tardana, amb dues cabanes tipus *grubenhäuser* (UEs 1675 i 1175) i un conjunt de 14 sitges coetànies, datables entre els segles VI i VII a partir dels materials ceràmics associats⁵⁴⁸. Un segon moment es correspon a un conjunt de 28 sitges, ja del període carolingi tardà o comtal inicial (s. X-XI), amb ceràmiques espatulades oxidades, com són gerres i sitres, i ceràmica reduïda amb olles i marmites⁵⁴⁹.

Així mateix, cal tenir en compte que una part important de les estructures construïdes, delimitades en superfície durant la prospecció, no va ser excavada seguint les directrius del Servei d'Arqueologia, ja que no quedaven afectades pel procés de construcció de les obres⁵⁵⁰. Per tant, només tenim un coneixement molt parcial de la disposició general i l'organització del jaciment, ja que una part important de les estructures van ser destruïdes abans i durant la primera campanya d'excavacions, sense poder-les documentar mínimament⁵⁵¹. Així mateix, durant el procés d'excavació, gran part d'elles com són ara les sitges, van ser buidades a pic i pala per personal no qualificat, o només van ser sondejades amb rases efectuades amb màquina retroexcavadora, com el retall cabaniforme UE 45⁵⁵². Només s'ha publicat una única planta unitària de tots els sectors intervinguts, on és recull l'estructura de la vil·la romana baiximperial i les estructures d'època visigoda i carolíngia⁵⁵³.

B. ELS CONTEXTOS ARQUEOLÒGICS I EL VIDRE

En total es conserven **451** fragments de vidre atribuïbles a un número mínim de cent trenta-set peces (**NMI: 137**)(Vol. II, Làm. 202-212). Així, de la intervenció 1988-1989 es conserven **120** fragments pertanyents a un mínim de trenta-nou peces (**NMI: 39**) i, de la intervenció dels anys 1989-1990 es conserven **331** fragments pertanyent a noranta-vuit peces (**NMI: 98**).

⁵⁴⁶ Sitja UE 1589, rebliment format per les ues. 1565, 1582, 1584, 1585 i 1586, 1650, 1655 i 1660. Barrasetas 1991: 23.

⁵⁴⁷ Coll, Roig 2013

⁵⁴⁸ Coll, Roig, Molina 1997a: 41-43. Roig, Coll 2013: 231-235.

⁵⁴⁹ Coll, Roig 2013: 234-235.

⁵⁵⁰ Segons paraules d'E. Sánchez: "Sector-2: [...] el costat oest [...] rebaixat per màquines excavadores i per tan molt malmès [...]; el costat est on l'existència de restes documentades per prospecció (geo)elèctrica no quedava afectada, atès que la fonamentació de les noves construccions (*les naus del polígon industrial*) no superava en fondària a la potència del rebliment acumulat —entre 50 i 150 cm— previ a la construcció. Aquí solament es controlà l'execució de les rases de fonamentació i les clavegueres. Això motivà l'excavació d'algunes restes en aquesta part del Sector 2" (Barrasetas *et alii* 1994: 13).

⁵⁵¹ Vegi's Sánchez 1989: 7-8. Aproximadament 1/5 part de l'illa del polígon (Sector 1) va ser destruïda durant els rebaixos posteriors a la delimitació del jaciment de l'any 1987 (Mazaira, Járrega 1988).

⁵⁵² Sánchez 1989: 167. Diu: "dues grans fosses [...] una que no ha estat excavada (UE 174) [...] i una altra en la que solament hem realitzat un sondeig (UE 45)".

⁵⁵³ Coll, Roig 2013: 248, fig. 13.

B.1. Intervenció 1988-1989.

D'aquesta campanya tenim les següents estructures amb materials associats, procedents dels sectors 4 i 5:

Estrats altimperials (UEs 83, 85, 87, 100, 148, 149 i 184): Procedents d'aquests estrats, datables entre els segles I i II dC, es conserven un total de **63** fragments, amb un mínim de disset individus (**NMI: 17**). Entre ells trobem la meitat inferior d'un got Is. 31 elaborat en motlle, de color verdós i amb les clàssiques escates de pinya en relleu (38), una vora de plat a motlle incolor a motlle, IN 142 (AR 16.1)(8), dues vores de plats d'ala a motlle incolors IN 135 (AR 14)(20 i 34), un fons de peu polípede o dentat de color verdós IN 39 (AR 198)(10), una vora i un fons de bols incolor Is. 85 (29 i 37) i uns altres dos Is. 87, també incolors (15 i 31). També s'hi documenten altres formes, molt més fragmentàries i no atribuïbles tipològicament amb seguretat, com són dues vores tallades de diferents vasos (11 i 12), una vora arrodonida i un fons de gots (16 i 13), fons d'altres peces (30 i 33), nanses d'ampolla o gerra (14 i 32), i vidre pla de finestra elaborat sobre motlle o estirat (19).

Magatzem subterrani UE 206 (S.4): Es tracta de dos retalls subterranis, de planta quadrangular, contigus i excavats al substrat geològic, a l'interior dels quals es van documentar alguns estrats de reblliment (UEs 204, 205, 207, 208 i 214) d'on es van recuperar gran part d'un gerret de ceràmica de cuina, una àmfora LRA4, diferents eines de ferro i unes denes de vidre i d'ambre. Cal interpretar-los com magatzems subterranis, ubicats dins un cobert, i amb tapa o estructura de fusta al seu interior. A partir de la ceràmica cal datar la seva amortització dins del segle V. Els vidres són presents amb **10** fragments entre el que s'hi identifiquen un mínim de sis peces (**NMI: 6**), concretament una vora de bol Is. 42 blau cel, altimperial (39), una vora d'escudella Is. 117 verd oliva (40) i un fons de safata o plat de peu tubular de color verd oliva (41). Entre l'ornament trobem un fragment de braçalet de vidre negrós (42) i dues denes, una anular de color groc-verdós, elaborada a partir d'una cinta enrotllada, probablement una fusaiola o *spindle whorl* (44) i una altra bitroncocònica de vidre negrós opac, amb una fil de vidre blanc aplicat al centre, disposat en ziga-zaga, i en espiral en ambdós extrems (45). També es van recuperar dues denes d'ambre (48 i 49).

Sitja UE 105 (S.5): És una sitja d'època visigoda, amb un estrat de reblliment (UE 104) del que es va recuperar un conjunt d'olles de ceràmica reduïda de cuina, elaborades a mà i a la torneta, excepte una d'elles elaborada al torn i de vora motllurada. També tenim un esperó de bronze decorat amb la seva sivella de ferret i dues denes de collaret, una de cornalina i de forma bitroncocònica (46), i una l'altra de faiança verdosa, globular i de cos estriat (47), del tipus anomenat *lotus and melon bead*⁵⁵⁴. S'hauria de datar entre la segona meitat del segle VII i el segle VIII. Els vidres recuperats són **14** fragments, entre els que s'hi identifiquen sis peces (**NMI: 6**), entre elles una vora tallada de got blau cel, altimperial (24), una vora de bol Is. 87 incolor (25), una vora de got Is. 96 verd oliva (22), una vora d'escudella Is. 116 verd oliva (21), una vora d'escudella Foy 21a grogosa (26) i una vora de copa Foy 23a blau-verd (23). Com veiem, els vidres d'aquesta sitja del període visigòtic avançat són de cronologia romana —i per tant residuals—, i on l'element més tardà és la vora de copa Foy 23.

⁵⁵⁴ Eisen 1930.

Sitja UE 139 (S.5): és una sitja amb un únic estrat de rebliment (UE 138) del que es van recuperar diferents fragments d'olles reduïdes elaborades al torn, decorades amb incisions horitzontals elaborades a pinta, datables dins de la primera meitat del segle VII en l'àmbit regional. De l'estrat de rebliment es van recuperar 3 fragments de vidre pertanyents a dues peces (**NMI: 2**), concretament una vora d'escudella Foy 21a grogosa (27) i una vora de copa Foy 23a de color verd fosc (28).

Retall-estrat UE 45 (S.5): És el sondeig efectuat amb màquina excavadora dins d'un retall elaborat al substrat geològic amb l'estrat de rebliment UE 45, i del que se'n van recuperar diferents fragments de ceràmica de cuina elaborada al torn, de producció local-regional, i datable dins del segle VI⁵⁵⁵. Els vidres recuperats són **18** fragments, amb un mínim de set peces identificades (**NMI: 7**). Entre ells es conserva un fragment de peu de gerra ls. 120 en color verd oliva (1), cinc vores d'escudella Foy 21a, un de color verd aigua (2) i quatre de color grogós (3-6), i una vora de got carenat Foy 21b grogós (7). La datació de tot el context hauria d'ésser entre mitjan i final segle VI.

Finalment, d'aquesta campanya també es conserva una vora d'un recipient incolor, sense context (43).

B.2. Intervenció 1989-1990. D'aquesta intervenció, la darrera i la més gran, se'n destaquen essencialment els materials del període altimperial, que no descriurem amb detall per quedar fora de l'àmbit del nostre estudi. Cal referenciar, però els fragments de vidre procedents del rebliment d'una sitja (UE 1589), datable a partir de les ceràmiques, dins del darrer terç del segle I, en el període flaví. D'aquesta campanya sobta la gairebé total absència de vidre de l'antiguitat tardana, essent absents en els estrats amb materials clars dels segle V.

Sitja UE 1589. De l'estrat de rebliment UE 1586 (datat vers 70-100 AD) es van recuperar un mínim de nou peces, entre les que s'hi identifiquen un bol ls. 42, blau marí (133), un segon bol ls. 42, incolor (134), un bol de vora engruixida, blau cel (135), un plat o bol de vora penjant, incolor (137) i una vora de tassó o *modiolus*, de color verd molt clar (136). Així mateix es conserven diferents fons de peu anular, un incolor (138), un blau-verd (139) i un fons pla amb empremta de puntill de plat ls. 45 o 46 (140). Així mateix se'n destaca la presència de fragments de full de vidre pla de finestra, de color blau-verd (141).

La major part dels contextos i estrats de la vil·la són del període altimperial (s. I-II) i entre les peces de vidre més antigues documentades trobem un fragment de vora de safata policroma (57), verda amb ovals grocs incrustats (UE 1085) i un fragment de bol de costelles ls. 3 (148), blau-verd i amb l'interior polit al torn (UE 1587), ambdós procedents d'estrats del segle II però datables la primera meitat o mitjan del segle I.

Procedents d'estrats de finals del segle I i del segle II s'han conservat els següents fragments de recipients: una *trulla* ls. 75 verd natural (73), un fragment de cos, potser de *cantharos* ls. 21, blau marí i decorat amb franges de vidre blanc (74), molt semblant a un fragment de cos del Pla de Palol (Platja d'Aro). En tot el jaciment només és documenta un únic fragment de got

⁵⁵⁵ Coll, Roig, Molina 1997a: 41-42.

incolores facetats, forma Is. 21 (76). Entre els vidres bufats en motlle trobem el cos d'un got Is. 31, de color verd clar, decorat amb el motiu d'ametlles en relleu (85), i un segon got —idèntic— però de color blau-verd (121). Altres formes són dos *modiolus* verd-blaus (107 i 114), diferents vores d'ampolles de color natural blau-verd, de llavi replegat vers l'interior (50, 84 i 124), una vora de gerra (67=92), gots i bols incolores, de llavi tallat i decorats amb línies paral·leles incises al torn (131, 142, 143), bols i plats de vora tubular Is. 43, 44b i 45-49, amb diferents variants (75, 78, 120, 123, 126 i 149) i amb alguns fons —potser d'aquests mateixos recipients— amb doble replegament tubular (79, 128 i 129).

Entre les peces més singulars se'n destaca un fons d'ampolla quadrangular Is. 50, de color blau-verd (88), procedent de dos estrats (UEs 1413 i 1420), i amb el fons marcat en motlle amb la representació d'un cràter amb una lletra impresa al centre (N), amb un paral·lel idèntic al jaciment de Torre Llauder (Mataró)⁵⁵⁶. Una altra peça a destacar és un fragment de fons de got o gobelet, elaborat en motlle de tres balbes i amb una representació, molt fragmentària, d'aurigues dempeus i victòries alades (68). Només se'n conserven les cames i peus d'un auriga, els peus i part de la túnica d'una victòria, i restes d'una segona victòria. S'assimila totalment a la forma J1 dels vasos a motlle amb escenes d'espectacles de França i del centre d'Europa d'època romana⁵⁵⁷.

L'únic context clar amb vidres del segle III és la **UE 1149**, on es van documentar una vora de copa Is. 86 incolora i amb un fil de vidre anellant el cos (60) i el cos d'una segona copa Is. 86 de color verd molt clar, amb decoració vermicular de fils aplicats en espiral i un altre amb la superfície reixada (61). Entre els fragments informes també es documenta un tros de fons pla, pertanyent a un plat o safata, amb decoració gravada d'ovals i incisa amb motius vegetals semblants a espigues o joncs (65), que cal atribuir a part d'una escena més complexa, probablement figurada. És una peça atribuïble a tallers egipcis, probablement alexandrins. La resta de fragments d'aquest estrat són atribuïbles a una gerra amb nansa amb ressalt terminal pinçat (64), una vora de bol (62) i un fons de peu massís (63), a més d'un fragment de vora de full de vidre pla de finestra (66).

Estrat UE 1459: Procedent d'aquest estrat es conserva un fons d'escudella incolora, assimilable al tipus Is. 116b, amb un motiu gravat d'una fulla de parra o pàmpol, dins d'un cercle, centrada al revers del fons de la peça (43). Ha estat elaborada a la mola, amb diferents talls curts i precisos, obtenint una decoració senzilla però molt efectiva visualment. Un fragment amb dues línies incises a la mola, anellant el motiu central podria ser també d'aquesta escudella o safata (97). L'estrat d'on procedeix (UE 1459) s'ha datat entre la segona meitat avançada o finals del segle IV, tot i que un cop revisat el material, aquest s'hauria de datar dins de la primera meitat del segle IV, entre el 300-350 AD⁵⁵⁸. Aquesta peça, de la que no coneixem paral·lels exactes, és un *unicum*, i per la seva tècnica i l'estil s'ha de datar també dins del segle

⁵⁵⁶ Ribas 1966: 40, fig. 1.

⁵⁵⁷ Sennequier *et alii* 1998: 75-76.

⁵⁵⁸ Barrasetas 1994: 29. L'estrat és datat per la presència de dues vores de ARS-C forma Lamboglia 40. L'estrat per sobre d'aquest (UE 1448) va proporcionar ARS-D, formes Hayes 67 i 91. A partir del registre estratigràfic i de les ceràmiques fines cal datar aquest estrat (UE 1459) dins de la primera meitat del segle IV. L'estrat de cobriment UE 1448 s'ha de datar entre el darrer terç del segle IV i el primer terç del segle V.

IV. El motiu —un pàmpol— el vincula al vi i pot interpretar-se com un motiu de caràcter dionisiac.

Estrat UE 1044: Procedent d'aquest estrat es va recuperar un tros de cos d'ampolla cilíndrica (o àmfora) de vidre verd molt clar, amb la superfície gravada amb dos registres (51). Un registre superior és elaborat amb una línia vertical única amb arcs adintellats, creant una xarxa de patró pentagonal amb ovals abrasats inserits al centre de cada cassetó. Dues línies incises horitzontals separen el registre superior de l'inferior, aquest darrer format per una filera d'ovals abrasats. També és un *unicum* a la Tarraconense Oriental —per ara— i cal atribuir el fragment a una ampolla Is. 126/127, probablement al·lòctona i importada. A partir del paral·lels iconogràfics i la tècnica s'hauria de datar dins del segle IV.

Cal remarcar l'absència total de vidre de color verd oliva i de les de formes associades a aquesta massa en la intervenció dels anys 1989-1990. Així mateix tampoc es van registrar ceràmiques ni contextos clars del segle V en aquesta campanya. Les restes estructurals de la vil·la identificades durant la campanya de 1990 haurien de datar-se entre la primera meitat i mitjan segle IV (Fase IV) i no perviuen més enllà d'inicis del segle V. Sembla que la part ocupada de la vil·la al segle V es desplaça vers el nord, on si que es van identificar estrats del segle V.

Retall UE 1163: De la campanya 1989-1990 només es conserven vidres de l'antiguitat tardana avançada o període visigòtic procedents d'una única estructura, un retall (UE 1163) que perforava part de l'estructura de la vil·la romana. Del seu reblliment (UE 1164) es van recuperar el fragments d'un got carenat Foy 21b i el fons d'una ampolla globular Foy 26, ambdós elaborats en vidre de color grogós. Aquest materials, com la ceràmica associada, s'han de datar dins del segle VI.

D. CONCLUSIÓ

Del conjunt de vidres recuperats a les excavacions de les campanyes dels anys 1988-1989 i 1990 de l'Aiguacuit se'n poden extreure poques conclusions. Primer observar l'escàs número de fragments conservats, **451**, amb un mínim de cent trenta-set peces (**NMI: 137**). Entre ells trobem un nombre important de materials del període altimperial (**NMI: 114**), com és lògic en una vil·la d'aquest període, amb unes cronologies centrades entre mitjan del segle I i mitjan del segle III.

La següent fase es identificada per les formes baiximperials en (**NMI: 11**), amb un got Is. 96, tres escudelles Is. 116/117, una escudella Is. 116b gravada, una gerra Is. 120/121, una ampolla Is. 126/127 gravada/abrasada i dues denes. Malgrat la importància estructural de les restes atribuïbles a aquesta fase, el vidre recuperat és irrellevant estadísticament.

La fase de l'antiguitat tardana (s. VI-VII) ha proporcionat pocs individus (**NMI: 12**), entre els que se'n destaquen les escudelles Foy 21a, seguides de dos gots Foy 21b, dues copes Foy 23 i un fons d'ampolla globular Foy 26. Aquestes procedeixen dels retalls tipus *grubenhäuser* i de les sitges, i són una mostra gairebé insignificant de les restes que van ser destruïdes o

perdudes a causa de la intervenció arqueològica posterior, en la que es van buidar les estructures sense recuperar els materials dels reblliments⁵⁵⁹

Resumim les formes identificades, per estrats i estructures, en les següents dues taules:

Excavació 1988-1989	s.I-III	S.IV-V				Antiguitat tardana			Total
		Totes	Is. 96/106	Is. 116/117	Is. 120 i 126	Altres	Foy 21a	Foy 21b/C	
Tots els Estrats									
Estrats Altimperials	17								17
UEs 205, 208 i 214	1		1		4				6
UE 104	2	1	1			1		1	6
UE 138						1		1	2
UE 45				1		5	1		7
Sense context	1								1
Total	21	1	2	1	4	7	1	2	39
Total període	21	8				10			

Taula 26. L'Aiguacuit (Terrassa). NMI de la 1ª Campanya d'excavació (1988-1989), per forma i període.

Excavació 1989-1990	s.I-III	S.IV-V		s.VI		Total
		Totes	Is. 116/117	Is. 126/127	Foy 21b	
Tots els Estrats						
Estrats Altimperials	94					94
UE 1044			1			1
UE 1459			1			1
UE 1163					1	2
Total	94	1	1	1	1	98
Total període	94	2		2		

Taula 27. L'Aiguacuit (Terrassa). NMI de la 2ª Campanya d'excavació (1989-1990), per forma i període.

⁵⁵⁹ Roig, Coll 2013: 233. És molt il·lustrativa la Memòria d'excavació de la intervenció 1989-1990 (Barrasetas 1991), on segons l'arqueòloga directora, la major part de les sitges de l'antiguitat tardana no contenen res. Tenint en compte l'existència de la vil·la romana alt i baiximperial a lloc on es troben excavades, això és impossible.

056. Can Fonollet (Terrassa, Vallès Occ.)

A. EL JACIMENT

Aquest jaciment va ser objecte d'una intervenció parcial, amb caràcter d'urgència l'any 1990, sota la direcció de Maria Sardà⁵⁶⁰. Durant les obres de l'autopista Terrassa-Manresa, es van excavar les restes afectades pel traçat del vial, sense estendre els treballs més enllà de la superfície afectada per la intervenció arquitectònica. En conjunt es van documentar parts de l'estructura residencial d'una vil·la romana, entre la que se'n destacaven les fonamentacions dels murs de diferents àmbits amb una trama ortogonal. En la intervenció es van documentar tres àmbits construïts (un d'ells una exedra semicircular), dos encaixos de *dolia*, dues tombes d'inhumació i diferents estrats i retalls al substrat geològic. Es desconeix l'extensió total del jaciment.

La arqueòloga que va realitzar la intervenció arqueològica va identificar diferents etapes d'ocupació del jaciment, des d'època romana altimperial fins a època medieval (segle VI-XI). Sense alterar l'estructura proposada per aquesta, caldria agrupar les ocupacions d'aquest jaciment en les següents fases:

1. Creació de l'estructura arquitectònica d'una vil·la. Pars urbana o residencial, sense descartar que es tracti d'un *balneum*. Les ceràmiques associades a aquesta fase són datables entre els segles II i III.
2. Adequació de les restes per a usos agrícoles. Presència d'encaixos de dues *dolia* a l'interior de l'estructura de l'exedra. Les ceràmiques associades, en general molt pobres, són formades per ARS-D (formes Hayes 59 i 61) i per ceràmiques comunes oxidades. Datable en els segles IV-V.
3. Reocupació de l'estructura arquitectònica, amb dos retalls excavats al substrat geològic, un a l'exterior de l'exedra, i l'altre a l'interior. Documentació de dues tombes d'inhumació en fosa, una amb un individu adult i l'altra amb un individu infantil. Els materials recuperats als estrats de rebliment dels retalls són formats per ceràmiques locals-regionals de cuina, elaborades al torn, algunes d'elles amb decoració incisa de faixes de línies horitzontals a pinta. Materials datables a l'antiguitat tardana (s. VI-VII).

B. ELS CONTEXTOS ARQUEOLÒGICS

Només ens interessen dues unitats amb la presència de vidres, les UEs 8 i 11.

La UE 11 és el rebliment d'un encaix de *dolium* (UE 30) i d'un retall allargat (UE 29) excavats al substrat geològic. Aquestes retalls (i els seus rebliments) són coberts alhora per un estrat general (UE 8), amb abundants fragments de ceràmiques de cuina reduïdes decorades amb feixos de línies horitzontals elaborats a pinta. A jutjar per la ceràmica, el conjunt és datable

⁵⁶⁰ Sardà 1990.

estratigràficament dins de la primera meitat del segle VII, tot i que és possible que els encaixos de *dolia* fossin espoliats dels seus recipients en un moment anterior (s. V?).

C. EL VIDRE

En total es conserven **14** fragments de vidre de la intervenció 1999-2000, atribuïbles a un número mínim de cinc peces (**NMI: 5**)(Vol. II, Làm. 212).

Procedents de la UE 8 es conserven una vora d'escudella Foy 21a grogosa (1), una vora de got carenat Foy 21b, també grogós i amb empremtes de fils blancs (3); i dues peces verdoses, concretament una vora d'escudella Foy 21a (2) i una vora de copa de tija buida Foy 23a (4). El context és datable dins de la primera meitat del segle VII, tot i la presència de vidres grogosos, característics de la segona meitat del segle VI.

Procedent de la UE 11 només es conserva una vora d'ampolla Isings 126/127 (5), en vidre de color verd oliva, molt rodada, datable dins del segle V.

D. CONCLUSIONS

El petit context de vidre recuperats a la vil·la romana de Can Fonollet ens permet identificar les reocupacions tardanes d'aquests edificis, durant el període visigòtic (s. VII) aleshores ja enrunats i en fase d'espoli.

057. Can Bonvilar (Terrassa, Vallès Occ.)

A. EL JACIMENT

El jaciment de Can Bonvilar (Terrassa) es troba situat sobre el punt més elevat de la finca homònima, concretament al nord-oest, i es troba delimitat en el seu costat nord pel torrent de Ca n'Ustrell i en el sud pel torrent de Can Bonvilar. El jaciment va ser excavat en una sola campanya, amb caràcter d'urgència, l'any 2002, sota la direcció de C. Ferrer i F. Antequera. Els autors de la memòria, inèdita, proposen la següent periodització per les estructures del jaciment⁵⁶¹:

Fase 1. Prehistòria. Cinc sitges de l'edat del bronze

Fase 2. Alt imperi romà. Magatzem de *dolia*, amb 124 encaixos diacrònics.

Fase 3. Romana Baiximperial. Magatzem de *dolia* i sitges

Fase 4. Època moderna

⁵⁶¹ Ferrer, Antequera 2004.

Un cop examinats els materials i l'estratigrafia es fa evident que el jaciment s'hauria de dividir en sis fases. A partir de les dades es pot dividir la Fase 3 en tres moments cronològics ben definits. Aquests serien :

Fase 3A. Freqüentació del jaciment durant el període baiximperial (s. IV-V), amb la presència, molt puntual, d'alguns fragments de ceràmica i vidre, la major part fora de context i recuperats en les estructures d'època visigoda. En concret s'hi documenta la presència de fragments d'ARS-D, formes Hayes 58 i Hayes 76. Remarquem que el magatzem de *dolia* es troba totalment amortitzat a finals del segle II.

Fase 3B. Assentament de l'antiguitat tardana, tipus vilatge, amb dos retalls tipus cabana, un mínim de 95 sitges —dues d'elles amb esquelets humans en connexió anatòmica— i una petita cel·la vinària amb un lacus i tres *dolia*. El conjunt del material, essencialment la ceràmica de cuina reduïda elaborada al torn i la torneta, permeten datar aquesta fase entre els segles VI i VIII.

Fase 3C. Dues sitges d'època altmedieval (s. X-XI). Sitges 5 i 83.

B. ELS CONTEXTOS ARQUEOLÒGICS I EL VIDRE

En total es conserven 56 fragments de vidre de la intervenció 2002, atribuïbles a un número mínim de vint-i-cinc peces (**NMI: 25**)(Vol. II, Làm. 213 i 214). Els diferents contextos arqueològics, definibles a partir del material ceràmic i les diferents estructures que els contenen, poden classificar-se de la següent manera.

Procedents dels contextos altimperials (s. I-III dC) es conserven 31 fragments de vidre, atribuïbles a un mínim de dotze peces (**NMI: 12**). Entre aquestes s'hi identifiquen diferents peces, com un bol de costelles Is. 3, de color blau verd (2), un ungüentari Is. 28 (10), una vora amb nansa orlada de plat incolor IN 150 (9), un fons de peu anular massís de plat o safata incolor (8), un fons de flascó emmotllat de base quadrada i incolor (13), un fons d'ampolla quadrada blau-verd amb decoració a motlle (17), una vora de plat incolor IN 148 (15), una vora motllurada de plat incolor IN 156 (27), a més de diferents fragments de fons incolor (3, 14 i 16) i nanses (6 i 11).

FASE 3a (Baix imperi)

Estrat general de freqüentació (**UEs 505 i 695**). Procedents de dos estrats generals de cobriment del magatzem de *dolia* s'hi identifica una vora de plat d'ARS-D, forma Hayes 76, de llavi incís (UE 505). Així mateix procedent d'estrats de períodes posteriors s'han identificat fragments, fora de context, pertanyents a ARS-D. El vidre d'aquest període, amb dos únics fragments (i peces) va ser recuperat en les estructures posteriors d'època visigoda i, és per tant, residual. El descrivim junt amb la resta de vidres d'aquesta fase, tot seguit.

FASE 3b (Època visigoda)

Aquesta fase consta de 102 estructures, amb dues cabanes semi excavades (UEs 632 i 720), 95 sitges i una cel·la vinària. Del conjunt total de les estructures, datables entre els segles VI-VIII

només ens interessin les que contenen fragments de vidre, que en total són **25** fragments, atribuïbles a un mínim de tretze peces (**NMI: 13**). Aquestes estructures i/o estrats són:

UE 701: Es tracta d'un nivell de terraplenament o d'us del magatzem de *dolia* quan aquest ja estava totalment espoliat i en desús. D'aquesta unitat es conserven quatre fragments d'un mateix fons d'escudella Foy 21a, amb empremta de puntill de 7 mm de diàmetre (18).

Dolium 84 (UE 230): Es tracta d'un *dolium* (UE 230), reblert per un únic estrat (**UE 229**), procedent del qual es conserva un fons còncav d'escudella Foy 21a elaborada en vidre grogós(1).

Sitja 157 (UE 457): Procedents del rebliment d'aquesta sitja (**UE 456**) es conserven dues vores d'escudella, pertanyents a la forma Foy 21a, una d'elles en color verd aigua (4) i l'altra en color grogós (5), ambdues amb 15 i 17 cm de diàmetre respectivament.

Sitja 138 (UE 470): Es tracta d'una sitja reblerta per dos estrats successius (UEs 469 i 474). Procedent de la **UE 469** es van recuperar els fragments de dues olles de ceràmica de cuina reduïda elaborada al torn (s. VI-VII). Procedent de la **UE 469** es van recuperar dos fragments, un informe grogós i una vora polida al foc de vas acampanat forma Foy 28b, elaborada en color verd clar (7).

Sitja 227 (UE 727): Es tracta d'una sitja reblerta per dos estrats successius (UEs 726 i 728). Procedents de la UE 728 es van recuperar les vores de dues olles de ceràmica de cuina reduïda elaborada a la torneta (s. VI-VII). Procedents de la **UE 726** es conserva una vora d'escudella Isings 116 (25), elaborada en vidre verd oliva, essent per tan residual, tenint en compte la cronologia dels materials ceràmics (s. VI-VII).

Retall-Cabana UE 720: Es tracta d'un gran retall elaborat al substrat geològic, amb diferents nivells d'us i amortització (UEs 614, 657, 636, **715**, 719, **721**, **723**, **737** i 740), interpretat com a cabana semisoterrània.

El conjunt d'estrats de rebliment de l'estructura va proporcionar un notable conjunt de ceràmiques, que remunten entre els mateixos estrats, i de les que se'n destaquen la ceràmica de cuina reduïda elaborada al torn. Entre aquestes s'hi identifiquen olles i cassoles de vora motllurada, i una olla elaborada al torn lent, de cos globular i amb nanes de de llengüeta. També s'hi identifiquen algunes gerres de ceràmica comuna oxidada. El conjunt d'aquest materials, malgrat l'absència de ceràmiques fines, ha de datar-se dins del segle VI, preferentment entre mitjan i final de segle, si tenim en compte els paral·lels de Can Gambús i la Plaça Major de Castellar del Vallès.

Procedents de quatre estrats de rebliment de la cabana semisoterrània (UEs 715, 721, 723 i 737), es van recuperar un total de **15** fragments de vidre pertanyents a un mínim de set vasos (NMI: 7). Així, i procedents de la **UE 715** es conserven 3 fragments entre els que s'hi identifiquen dos individus (NMI: 2), concretament un fragment informe d'ampolla bufada en motlle, de color verd oliva i amb ovals en relleu, assimilable a la forma Isings 76-Foy 4 (19), a més de dos fragments informes altimperials, un d'ells un fons incolor altimperial, rodat i residual. De la **UE 721** es van recuperar sis fragments, pertanyents a un mínim de tres peces

(NMI: 3). Es tracta de la vora de dues escudelles Foy 21a, una d'elles és elaborada en vidre verd aigua (21), amb 15 cm de diàmetre i amb fils de vidre blanc a la superfície exterior anellant la vora. Un fons còncav conservat podria pertànyer a aquesta mateixa peça (23). L'altra vora pertany a una escudella Foy 21a de gran format (22), de 22 cm de diàmetre i és elaborada en massa de vidre grogós. També es conserva una vora de plat altimperial IN 148/150, incolor i clarament residual (20)(NMI: 1). De la **UE 723** prové un fragment de vora de vidre de finestra (24), incolor i d'època altimperial i, per tant, també residual (NMI: 1). Finalment, procedent de **UE 737** es conserva un fons còncav d'escudella Foy 21a elaborada en vidre grogós (26)(NMI: 1).

C. CONCLUSIÓ

Entre el reduït nombre de fragments de vidre s'hi identifica una ocupació puntual i esporàdica d'època baiximperial, datable dins del segle V, amb només dues peces, una escudella Isings 116 i una ampolla bufada en motlle Isings 76-Foy 4, ambdues elaborades en massa de vidre verd oliva. El conjunt més nombrós el constitueixen les vuit peces de la forma Foy 21a elaborades totes elles en vidre grogós, a més de la presència d'un vas acampanat Foy 28b i que permeten documentar una ocupació del jaciment, en forma de cabanes i sitges, dins de la segona meitat del segle VI i també potser en els segles VII-VIII⁵⁶².

A partir del registre gràfic, estratigràfic i material, cal interpretar el jaciment com un magatzem de *dolia*, cobert amb teulada, d'època romana altimperial, que va ser reutilitzat en el període baiximperial. Els materials, escassos, només indiquen una freqüentació i ús del lloc, constituint aquest un magatzem perifèric d'un vil·la romana o *fundus*. Al període visigòtic les estructures van ser desmantellades (espoli de les *dolia*) i el lloc va esdevenir una àrea de vivenda d'una granja, amb una cabana i diferents sitges per emmagatzemar cereal.

058. Els Camps de Can Colomer (Terrassa, Vallès Occ.)

A. EL JACIMENT

Aquest jaciment es localitza al nord-oest de terme municipal de Terrassa, a les immediacions de la masia de Can Colomer. El jaciment s'articula en unes terrasses fluvials delimitades pel torrent de Can Colomer i el torrent de Can Bogunyà. Va ser excavat en extensió entre els anys 2007 i 2012⁵⁶³, ja que quedava afectat i tallat pel vial del quart cinturó del Vallès. En la primera intervenció (2007) es van documentar un total de 453 estructures, pertanyents a una vil·la romana, un vilatge d'època visigoda i un mas medieval. En la segona intervenció (2012) es van

⁵⁶² Cal tenir en compte que, inexplicablement i seguint les directrius del Servei d'Arqueologia, 1/3 de les estructures no van ser excavades. Per a aquest vegeu Ferrer, Antequera 2004: 13. Cal recordar que a més, una part de la finca agrícola i forestal –originalment propietat d'una obra benèfica– va caure en mans d'un banc depredador i va ser reconvertida en camp de golf –privat i exclusiu–. Aquest *connubium* de primer grau entre una empresa d'arqueologia (triada a dit), el Servei d'Arqueologia de la Generalitat i una empresa privada promotora ha destruït una part important dels jaciments de Catalunya.

⁵⁶³ Piera 2012; Ramos 2012.

documentar 45 estructures, essencialment sitges de l'antiguitat tardana. Val a dir que els arqueòlegs excavadors daten la major part d'estructures en el període romà baiximperial, tal i com ho reflecteixen en les memòries d'excavació i en un article de síntesi general⁵⁶⁴. Un cop revisades les memòries i tots els materials conservats, cal canviar substancialment l'atribució cronològica de gran part de les estructures documentades, i en proposem la següent periodització:

Fase 1. Prehistòria. Tres sitges, dues del període neolític i una de l'edat del bronze.

Fase 2. S. II-I aC. Sis sitges, algunes del període d'August o canvi d'era⁵⁶⁵.

Fase 3. Segles I-II. Dos grans retalls semisoterranis amb tres forns d'obra associats, de producció edilícia (*tegulae*) i potser de ceràmica, segons els autors. També es van documentar una trentena de sitges, tot i que en realitat, són de l'antiguitat tardana.

Fase 4. Segles IV-V. En aquest moment es documenten una cel·la vinària amb dinou encaixos de *dolia* amb estructures annexes construïdes i amb un *lacus* (UE 497). També es van documentar un bany o *balneum* (UE 447) i una cabana (*mapalia*)(UE 762), a més d'un àrea funerària o de necròpolis, amb 32 tombes de *tegulae* disposades a doble vessant i una en caixa d'obra⁵⁶⁶. A partir de les restes exhumades es evident que és la *pars* rústica d'una vil·la, de la que encara no se n'ha excavat la part residencial. També es documenten alguns retalls d'aquest període disseminats per tot l'àmbit del jaciment.

Fase 5. Segles VI-VIII. Granja o potser vilatge de l'antiguitat tardana, amb 119 sitges⁵⁶⁷, sis d'elles amb inhumacions anòmales DHA-ENF⁵⁶⁸, i de grans retalls tipus *grubenhäuser*. A aquest moment pertany l'estructura d'una premsa (UE 646) amb *lacus* associat (UE 643), i una cel·la vinària amb 11 encaixos de *dolia* (UE 442)⁵⁶⁹, a més

⁵⁶⁴ Florensa *et alii* 2019.

⁵⁶⁵ Cinc excavades en la intervenció de l'any 2007 i una sisena excavada en la intervenció de l'any 2012.

⁵⁶⁶ Les tombes o unitats funeràries de l'antiguitat tardana són presentades i agrupades unitàriament a la memòria. De la distribució espacial, la tipologia dels enterraments i les orientacions es pot distingir clarament una necròpolis baiximperial agrupada (s. IV-V), diferenciada d'un segon agrupament d'època visigoda (s. VI-VII) i dels enterraments anòmals en sitja. Caldrien diferents datacions de ¹⁴C de la necròpolis de tombes en caixa de *tegulae* a doble vessant per discriminar per atribuir aquestes al baix imperi (s.IV-V) o a inicis del període visigòtic (s.VI).

⁵⁶⁷ A la publicació de Florensa *et alii* 2019: 37 esmenten 65 sitges "baiximperials", número que difereix notablement del de les registrades a les memòries d'excavació, que sumen 119 sitges. A la memòria de la intervenció de l'any 2007 s'esmenten 11 sitges i 5 retalls de l'antiguitat tardana (s. VI-VII)(Piera 2012: 30-31), a més de 76 sitges baiximperials (Piera 2012: 38). Un cop revisat tot el material cal datar totes les sitges entre els segle VI, VII i VIII, tenint en compte que alguna d'aquestes és en realitat una cubeta o una fossa d'encaix de *dolium* baiximperial. Els materials recuperats d'aquest jaciment s'han de revisar en profunditat, així com les estructures per tal de definir millor les dues fases. A la intervenció de l'any 2012 (Ramos 2012) es van excavar 32 sitges de l'antiguitat tardana, algunes datades –erròniament– en el període altimperial, a més d'un pou (E.43), dos *lacus*,(E.51 i 95), un forn (E.113 i 123), dos retalls (E.15 i 17) i tres tombes (UF.2, 3 i 4).

⁵⁶⁸ Són sis sitges de l'antiguitat tardana (s. VI-VIII) amb enterraments anòmals o d'individus humans llençats, concretament les UF.20, 27, 28 i 37 de la intervenció 2007, i les UF.1 (E.32) i UF.5 (E.41) de la intervenció 2012.

⁵⁶⁹ Datades erròniament a la memòria i article com a baiximperials. El *lacus* d'època visigoda és identificat gràficament a Florensa *et alii* 2019: 34, fig. 8, amb l'epígraf "torcularia central".

d'alguns lacus isolats pel jaciment, un forn i un pou⁵⁷⁰. També es documentà una petita àrea funerària amb tres tombes d'inhumació en fossa⁵⁷¹, i tres tombes més isolades⁵⁷².

Fase 6. Segles IX-XIV. Estructures d'un mas altmedieval, amb algunes fonamentacions construïdes amb còdols i pedres, i 27 sitges, a més d'altres tipus de retalls⁵⁷³.

B. ELS CONTEXTOS ARQUEOLÒGICS

Intervenció 2007: Entre les múltiples estructures documentades, generalment amb una proporció baixa de materials arqueològics, se'n troben algunes del període altimperial. Així trobem els retalls UEs 137, 434, 837, i sitges UEs 139, 401 i 914. El més interessant és però, un gran retall (UE 834) de l'obrador i la cambra d'accés de tres forns d'obra i ceràmica (UEs 754, 757 i 760). També trobem alguns vidres residuals a les unitats funeràries UF.4 (UE 163) i UF.7 (UE 61), ambdues baiximperials, i en alguns estrats i anivellaments, com les UEs 641, 831 o el nivell superficial UE 20.000. Els materials ceràmics associats a aquesta fase són TS. Sudgàl·lica i Hispànica, essencialment representades amb les formes Dragendorff 29 i 37; la TSA-A formes Hayes 3C, 9A, 14/17, 16 i 17, i la ceràmica de cuina africana, formes Hayes 182, 183, 193, 199 i 200, tot plegat amb unes datacions entre la segona meitat del segle I i el segle II per al conjunt d'estrats altimperials (50-200 dC)⁵⁷⁴.

Els estrats baiximperials són formats pel rebliment de sis sitges, UEs 221, 414, 903, 1046, 1154 i 1191, i pels rebliments de diferents retalls, UEs 286, 745, 840, 855, 883, 1085, 1106. També es documenten alguns estrats d'anivellament o enderrocs, UEs 435 i 856, i de cobriment de part d'algunes tombes de la necròpoli baiximperial (UE 43). Entre aquests conjunts d'unitat estratigràfiques en destaquem el rebliment d'una cabana semiexcavada al substrat geològic (R.762), reblerta amb materials datables dins del segle V (UE 763), amb una vora de DS.P. grisa Rigoir 18 i àmfores sud-hispàniques. Així mateix el retall R.744 era reblert amb dos estrats (UEs 745 i 855), on s'hi conserven fragments d'ARS-D Hayes 61A i 67, de DS.P. grisa Rigoir 18 i àmfores bètiques. Finalment del retall R.1105 es va recuperar una vora de DS.P. grisa Rigoir 6A (UE 1106). Entre els diferents estrats documentats al jaciment conserven fragments d'ARS-C Hayes 73, i d'ARS-D formes Hayes 58B, 59, 61A, 67, 68, 91 A/B, i també algun fragment de fons de plat decorat en estil Aii de Hayes, que ens ajuden a datar el conjunt de la fase baiximperial preferentment entre mitjan de segle IV i la primera meitat del segle V.

⁵⁷⁰ Ramos 2012: 23-24 i 32-34. Intervenció 2012, Lacus E.51 i E.95, forn E.113-E.123 (potser un forn de pa) i pou E.43.

⁵⁷¹ Es tracta de tres tombes en fossa simple, formant una agrupament apart (UF.19, 31 i 32), que podrien ésser del període visigòtic. Caldria una datació de ¹⁴C calibrada a 2 sigmes per confirmar-ho.

⁵⁷² Ramos 2012: 35-37. Intervenció 2012, concretament les UF.2, 3 i 4.

⁵⁷³ Piera 2012: 23.

⁵⁷⁴ Rebliment dels retalls R.137, R.434 i R.837, ues.138, 747 i 838. Rebliment del forn F.757, UE 758. Rebliment del retall R.834 (dels forns F.754-F.757-F.760), ues.881, 932, 990, 992. Rebliment de les sitges S.140, S.401, S.914, ues.140, 731 i 924. Rebliment UF.7, UE 61. Rebliment UF.4, UE 163. Estrats diversos, ues.641, 831, i superficial UE 20.000.

Les estructures de l'antiguitat tardana (s. VI-VIII) són formades essencialment per retalls de sitges o de tipus cabaniforme (*grubenhäuser*). Entre les sitges⁵⁷⁵ trobem els rebliments UEs 25, 128, 238, 445, 563, 569, 586, 647, 723 i 733 i els rebliments de tres retalls⁵⁷⁶ (UEs 443, 644 i 783) i alguns estrats o anivellaments (UEs 743 i 819). Cal destacar el rebliment (UE 989) del forn F.287, i els nivells de rebliment UEs 1022 i 1132 del pou P.1021, amb ceràmiques reduïdes de cuina elaborades al torn i datables de l'antiguitat tardana. Apart d'aquests tipus de ceràmiques, que ens permeten datar la majoria d'estrats dins dels segles VI-VII, també s'han documentat un coll d'àmfora africana Keay 55 (UE 443) i una vora de Keay 62 (UE 783), que constitueixen les úniques importacions documentades atribuïbles a l'antiguitat tardana.

Intervenció 2012: Procedents essencialment del rebliment de les 32 sitges documentades es van recuperar ceràmiques de cuina reduïdes elaborades al torn, generalment atribuïbles a olles i cassoles de vora motllurada. No es documenten materials d'importació i la presència d'alguns materials, com ceràmiques fines altimperials (rodats i fragmentaris) va fer datar algunes de les estructures a l'alt imperi. El conjunt de tots els materials ceràmics (i vitris) procedents de les sitges s'ha de datar dins dels segles VI-VII.

C. EL VIDRE

En total es conserven **410** fragments de vidre de la intervenció 2007, atribuïbles a un número mínim de noranta-vuit peces (**NMI: 98**)(Vol. II, Làm. 215-220), i un total de **100** fragments de vidre de la intervenció 2012, atribuïbles a un mínim de dotze peces (**NMI: 12**)(Vol. II, Làm. 221).

Atribuïbles als estrats del període altimperial⁵⁷⁷ trobem un total de vint-i-nou individus (**NMI: 29**), entre els que se'n destaca un context format pels estrats de rebliment⁵⁷⁸ d'una àrea productiva amb tres forns de ceràmica, amb 52 fragments de vidre i un mínim de tretze peces (NMI: 13), totes de vidre incolor, entre les que hi trobem un fons de got amb depressions ls. 32 (33), un fons d'ampolla quadrada ls. 50 (24), una vora de plat IN 156 (20), una vora de bol ls. 42 (22), una vora de got vora tallada amb línies horitzontals gravades a la mola IN 26/32/36 (23) i les vores de cinc bols de llavi penjant engruixit IN 158/159/160 (14, 21 i 27-29). D'aquests nivells també es conserva una fitxa de vidre negrós o *calculus* (31), un fons de bol (31) i una vora de vidre de finestra circular o òcul (25), l'única que coneixem en l'àmbit d'una vil·la rural a la Tarraconense Oriental.

Procedents de la resta d'estrats del període altimperial (NMI: 16)⁵⁷⁹ es conserven una vora amb nansa fistonejada de plat incolor ls. 43 (12), una vora tubular de bol blau cel ls. 44 (15), una vora de plat emmotllat IN 142 (AR 16.1)(3), almenys dos fons d'ampolles quadrades ls. 50 (7 i 18) —un d'ells amb un motiu epigràfic marcat en motlle (7)—, i una vora i un fons

⁵⁷⁵ Es tracta de les sitges S.24, S.127, S.237, S.376, S.444, S.562, S.568, S.585, S.706 i S.732.

⁵⁷⁶ Retalls R.442, R.648 i R.782.

⁵⁷⁷ Unitats estratigràfiques altimperials (Intervenció 2007): UEs 43, 61, 138, 140, 163, 641, 731, 747, 755, 758, 761, 808, 812, 831, 838, 881, 924, 932, 990 i 992.

⁵⁷⁸ Intervenció 2007. Es tracta de les UEs 641, 755, 758, 761, 881, 932, 990 i 992.

⁵⁷⁹ Intervenció 2007. Es tracta de les UEs 43, 61, 138, 140, 163, 731, 747, 808, 812, 838 i 924.

d'ampolla cilíndrica ls. 51 (5 i 6). També es documenten altres formes com una vora incolora penjant de bol IN 158/159/160 (73), així com un altre bol de vora replegada IN 156 (20).

Entre les peces de tipologia poc definida trobem una vora d'ampolla (9), una vora de gerra (8), una vora de safata (34), dos fons de bols (26 i 32) i altres fons indeterminats (1 i 17). La darrera peces a esmentar és una vora o extrem de vidre pla de finestra estirat en motlle (19), l'única amb forma entre la desena de fragments informes conservats.

Els estrats del període baiximperial⁵⁸⁰ compten amb un mínim de trenta individus identificables (**NMI: 30**). Entre ells trobem vuit gots ls. 96 (NMI: 8)(38, 40, 50, 51, 53, 54, 70 i 71), un d'ells amb gotes blaves aplicades al cos (71), tots elaborats en color verd oliva, excepte un d'incolores (53). També trobem tres bols de vora tubular ls. 115 (NMI: 3)(56, 57 i 61), sis escudelles ls. 116 (NMI: 6)(41-43 i 58-60) de color verd oliva, excepte una incolora (41), i una escudella amb depressions ls. 117 (NMI: 1)(64), també verd oliva. Els contenidors de líquids són representats per cinc gerres ls. 120/121 (NMI: 5)(44, 52 i 66-68) i un pot globular o olleta ls. 94 (NMI: 1)(63), tots ells elaborats en color verd oliva. Les últimes peces a esmentar (NMI: 2) són una vora indefinida (no il·lustrada) i una vora de llavi replegat vers l'interior, potser d'una garrafa, de color verd oliva (65).

Entre els materials residuals del període altimperial (NMI: 4) trobem una vora de bol de costelles ls. 3 blau-verd (37), una vora o extrem de vidre pla de finestra (49) i dues vores de recipients indeterminats.

Els vidres dels estrats de l'antiguitat tardana⁵⁸¹ són formats per un mínim de quaranta-cinc individus (**NMI: 45**). Entre ells trobem trenta escudelles Foy 21a (NMI: 30), deu de color verd aigua (74, 91, 93, 100, 103-105 i 108-110, 113 i 118), setze de color grogós (75, 77, 78, 79, 81, 82, 84, 90, 92, 95, 101, 102, 106, 107, 114 i 119), i quatre de color verd grogós (115, 117, 122 i 123). Cal remarcar que sis de color verd aigua presenten fils de vidre blanc aplicats al revers de la vora, anellant-la, mentre que només dues de les escudelles grogues presenten aquesta decoració (90 i 95). També es documenta una vora de got Foy 21b verd aigua (99), una vora d'ampolla groga (80) i un fons grogós de llàntia embutiforme CH 24/26 (120).

Les copes de tija buida Foy 23a són presents amb tres exemplars, entre els que trobem una peça groga (76), una verd clar (83) i una verd-grogós (85). Les peces més tardanes són dues copes Foy 27, una identificable a partir d'una tija massissa de color verd fosc (94), i l'altra a partir d'una vora de color verd clar (86), que assimilem a aquesta tipologia, tot i que no en conservem la tija, ja que la forma i la massa de vidre és idèntica a la resta d'exemplars de l'entorn comarcal.

En aquests contextos d'època visigoda també trobem materials residuals del període alt i baiximperial (NMI: 10), com són dues vores d'ampolla verdes (112 i 116) i un fragment de cantó de vidre pla de finestra (98), probablement altimperials. Els recipients baiximperials són

⁵⁸⁰ Unitats estratigràfiques baiximperials (Intervenció 2007): UEs 286, 322, 414, 435, 623, 656, 669, 745, 763, 840, 855, 856, 873, 891, 903, 1046, 1085, 1106, 1141, 1154 i 1191.

⁵⁸¹ Unitats estratigràfiques de l'antiguitat tardana amb vidre, Intervenció 2007: UEs 25, 59, 128, 238, 264, 342, 443, 445, 506, 563, 569, 586, 620, 644, 647, 723, 733, 743, 783, 819, 989, 1022 i 1132. Intervenció 2012: UEs 12, 16, 35, 44, 52, 55, 78, 80, 84 i 86.

dues vores de got ls. 96 (88 i 89), un fons d'un tercer got ls. 96 bufat en motlle amb el motiu hexagonal de "bresca d'abella" (97) i una vora de gerra ls. 120 (96), tots de color verd oliva. També trobem dues vores tubulars de bol ls. 115 (36), una verd oliva i l'altra grogosa (36), i una nansa o aplic, de color blau cobalt (121).

Com a novetat cal destacar la presència de 69 fragments de nuclis de lingot de vidre, procedents de l'estrat rebliment de la sitja E.85, que indiquen la presència d'un taller primari a les immediacions del jaciment⁵⁸². D'aquests, 44 fragments són de color grogós i 25 són de colors verdosos/ verd clar. Tots ells mostren traces d'haver-se abocat sobre una superfície plana després de la fusió en un gresol. No hi ha evidències o deixalles d'un obrador de vidre o taller d'elaboració de recipients.

Finalment només esmentar l'existència d'estrats d'època medieval, moderna o contemporània⁵⁸³ i d'altres no datats, on trobem alguns vidres, com és una vora de safata incolora altimperial (**NMI: 1**)(34) o un fons incolor amb un cercle incís a la mola (35). Dues peces conservades entre els materials de l'excavació no tenen referència estratigràfica, (**NMI: 2**), concretament un fragment de cos d'ampolla cilíndrica ls. 126/127, de color verd oliva i amb una línia abrasada (72) i una vora d'escudella Foy 21a grogosa (111).

D. CONCLUSIÓ

Del conjunt del vidres recuperats a les intervencions dels anys 2007 i 2012 al jaciment dels Camps de Can Colomer se n'extreuen unes conclusions prou interessants.

La primera dada rellevant és la pràctica absència de vidre romans anteriors al període Flavi, documentant-se un únic bol de costelles datable a mitjan segle I. Essencialment tols els vidres del període altimperial s'han de datar dins del segle II i s'associen a una àrea productiva amb tres forns de ceràmica. Entre els fragments cal remarcar la presència de vidres de finestra, que junt amb el registre vitri ens indica la proximitat d'una vil·la altimperial, a la que pertanyerien aquest complex industrial.

La següent fase és representada pels vidres de coloració verd oliva i s'associen estratigràficament a una cel·la vinària, un balneum i una necròpolis, que formen part de la part rústica, productiva, i de l'àrea funerària d'una vil·la, la part residencial de la qual s'ha d'ubicar sota o al costat de la propera masia de Can Colomer. Els vidres recuperats, com és habitual, pertanyen a vaixel·la domèstica funcional, centrades en gots ls. 96, escudelles ls. 116/117, i ampolles ls. 120/126/127. Cal remarcar que gairebé tots els vidres són de coloració verd olivàcia, i s'associen a estratigrafies dins del segle V, essent els vidres decolorats o incolors del segle IV, gairebé absents. També cal remarcar la presència d'un got ls. 96 bufat en motlle amb un patró reixat hexagonal, amb el motiu de "bresca d'abella", un dels pocs que hem identificat a Catalunya junt amb els de l'abocador de la Parcel·la 22 de Tarragona.

⁵⁸² Rebliment UE 86 (intervenció de l'any 2012), amb ceràmiques de cuina reduïdes elaborades al torn datables dins del segle VI.

⁵⁸³ Estrats d'època alt i baixmedieval i contemporània: UEs 891, 1008, 1099, 20000 i 20001. Estrats no datats: UEs 272, 290, 312, 324, 402, 466, 471, 746, 765, 800, 1121, 1152, 1159 i 1167.

Els vidres pròpiament dits de l'antiguitat tardana o període visigòtic són també els habituals documentats a la resta del territori, amb una majoria de recipients atribuïbles a escudelles Foy 21a, seguits de lluny per les copes de tija buida Foy 23. S'han identificat dues copes Foy 27, amb una tija massissa, i una vora d'una segona copa —probable—, donat que no en conservem la tija. El conjunt dels vidres d'aquest període ens indica una majoria de recipients elaborats en color grogós, associats a materials i nivells del segle VI, com és ara la cel·la vinària UE 443, essent els materials més tardans (s. VII-VIII) molt escassos, amb només tres copes Foy 23a i dues copes Foy 27. Aquest fenomen és habitual al jaciments de l'entorn pròxim, com al vilatge de la Plaça Major (Castellar del Vallès), on la reducció del número d'estructures corre paral·lela a la reducció formal i quantitativa del registre ceràmic i vitri.

Potser la dada més rellevant l'aporten els fragments de nucli de lingot de vidre recuperats al rebliment de la sitja E.85, que ens indiquen l'existència d'un taller primari a les immediacions, durant el segle VI. No podem evitar relacionar aquests materials amb la proximitat del nucli de la Seu Episcopal d'Egara, distant només a dos kilòmetres del jaciment.

El conjunt d'estructures i materials recuperats ens indica que la vil·la romana es col·lapsà al segle V i va ser substituïda i/o continuada per una granja a l'antiguitat tardana, en la qual es van desenvolupar, entre altres tasques, treballs de producció primària de vidre al segle VI.

En la següent taula hem resumit els tipus formals identificats per períodes:

Camps de Can Colomer	s.I-III	S.IV-V						Antiguitat tardana								Total	
		Is. 96/106	Is. 115	Is. 116 Is. 117	Is. 120 i 126	Altres	Foy 21a	Foy 21b/C	Foy 23	Foy 25/26	CH 24/26	CH 40/41	Ub-1-3	Foy 27	Altres		
Tots els Estrats	Totes																
Altimperials	29																29
Baiximperials	4	8	3	7	5	3											30
Ant. tardana	3	3	2		1	1	30	1	3	1	1				2		48
Med./Modern	1																1
Sense Refer.					1		1										2
Total	37	11	5	7	7	4	31	1	3	1	1				2		110
Total període	37	34					39										

Taula 28. Els Camps de Can Colomer (Terrassa). NMI per forma i període.

059. La Vinya de la Salut (Viladecavalls, Vallès Occ.)

A. EL JACIMENT

Es tracta d'una part d'un jaciment, inèdit, localitzat al nord del terme municipal de Viladecavalls i excavat de forma preventiva durant la construcció del gasoducte Martorell-Figueres (Tram Sud). Aquest va ser intervingut parcialment, excavant-se únicament les

estructures afectades per l'obertura del gasoducte, durant l'any 2012, sota la direcció de R. Pou i J. Ramos.⁵⁸⁴

En total es van documentar vuit estructures que s'han perioditzat de la següent manera:

Fase 1. Segles II-VI. Retall excavat al substrat geològic amb abundants materials ceràmics (Sector A).

Fase 2. Segles V-VI. Presència d'un gran retall amb abundant material arqueològic, a més de cinc sitges i un *lacus* a les seves immediacions (Sector B).

B. ELS CONTEXTOS ARQUEOLÒGICS

Després d'analitzar els materials arqueològics i l'estratigrafia del jaciment, es factible precisar la datació i la funcionalitat proposada de les estructures.

Sector A. Retall UE 1: era reblert amb un únic estrat (UE 2) i amb abundant material ceràmic dels segles II-III (ARS-A, formes Hayes 3A, 14/17 i 16), tot i que es van documentar també almenys tres monedes baiximperials⁵⁸⁵.

Sector B. Les estructures documentades al Sector B eren formades per un gran retall efectuat al substrat geològic (UE 11), que era reblert amb diferents estrats i nivells d'amortització (UEs 7, 9, 10 i 12) i que només van excavar-se parcialment. Associades i pròximes a aquest retall es van documentar cinc sitges (UEs 4, 18, 20, 22 i 24) i un *lacus* de planta rectangular (UE 16).

-Retall UE 11: A partir del material ceràmic recuperat en els diferents estrats de rebliment, essencialment olles i cassoles de ceràmica reduïda de cuina elaborada al torn, cal datar l'amortització final d'aquesta estructura vers mitjans de segle VI. Procedents del rebliment UE 12 se'n destaca la presència d'ARS-D formes Hayes 58B, 61B, 67 i 91 A/B i fragments decorats estil Aii de Hayes, DS.P. grisa, formes Rigoir 8 i 18, àmfores bètica Keay 13C i una àmfora africana Keay 3A, potser pertanyents al primer moment d'ús i d'amortització del gran retall, dins del segle V. La peça de ceràmica fina més tardana d'aquest retall és una vora d'ARS-C tardana Fulford 27⁵⁸⁶. Cal identificar tota l'estructura com un gran àmbit de treball, potser d'un forn (?), que va ser reutilitzat com abocador durant el segle V i, probablement també durant el segle VI. L'estructura és molt similar al retall dels forns E.9 de la Plaça Major (Castellar del Vallès), amb la mateixa dinàmica estratigràfica.

-Sitges i lacus: La resta d'estructures, reblertes cadascuna d'elles per un únic estrat, només van proporcionar ceràmiques de cuina reduïdes elaborades al torn, datables totes elles dins del segle VI.

⁵⁸⁴ Pou, Ramos 2012.

⁵⁸⁵ Després de veure els materials ceràmics cal remarcar que la presència d'onze monedes –tres d'elles baiximperials– (Inv. núm. 7-17) en el rebliment UE 2, tota ella amb materials dels segles II-III, deu obeir a una intrusió posterior a la formació general de l'estrat, no detectada durant el procés d'excavació. La vora d'ARS-D Hayes 99 (Inv. núm. 4) esmentada a la memòria, i que segons els seus excavadors data l'estrat al segle VI, és en realitat una ARS-A Hayes 10.

⁵⁸⁶ A la memòria tots els materials estan mal classificats, en especial les ceràmiques fines, i a tall d'exemple la forma d'ARS-C Fulford 27 és classificada com una Hayes 99B (Pou, Ramos 2012, inventari VS'12-UE 12-núm. 12-Hayes 99B, lám. 24).

C. EL VIDRE

En total es conserven **138** fragments de vidre de la intervenció 2012, atribuïbles a un número mínim de quaranta-tres peces (**NMI: 43**)(Vol. II, Làm. 222 i 223).

Retall UE 1 (Sector A): Procedents del rebliment UE 2 es conserven només 8 fragments, atribuïbles a cinc peces diferenciades (**NMI: 5**). Entre aquests trobem un bol incolor de vora tallada, amb una línia gravada a la mola al llavi (1) i una vora de pot globular de color verd clar (2). Els fons permeten identificar almenys dos got o vasos incolors de base aplanada (3 i 4) i una cinquè vas incolor de base de peu tubular replegat (5). Tot plegat amb una datació laxa entre els segle II i III.

Retall UE 11 (Sector B): del rebliment d'aquesta estructura, essencialment de la UE 12, es van recuperar 119 fragments, atribuïbles a un mínim de trenta-una peces (**NMI: 31**). Del total se'n destaquen una presència important de recipients baiximperials (NMI: 8), generalment elaborats en massa de colors verds-blavós i verd olivaci. Així, elaborats en massa de vidre de color verd oliva trobem tres gots ls. 96 (13-15), una escudella ls. 116/117 (16) i un fons de gerra amb peu diferenciat ls. 120/121 (20). Les restants peces són elaborades en massa de color verd-blau, com són una vora de gerra ls. 120 (18) i una vora d'ampolla cilíndrica ls. 120 (19), mentre que un fons de peu anular d'un got ls. 109, es elaborat en massa de vidre incolora (17). Tots aquests materials són datables dins del segles IV i V, i els vidres verd oliva, preferentment dins del segle V.

El següent grup de materials que trobem en aquesta unitat són un mínim de 22 escudelles Foy 21a (NMI: 22), elaborades en massa de vidre de diferents colors. Així trobem deu peces elaborades en color verd aigua o verd clar (22, 24, 25, 28, 29, 31, 34, 36, 41 i 42), tres en color verd fosc (26, 32 i 33), vuit de color grogós (21, 27, 30, 35, 37, 38, 39 i 40) i una darrera de color blau cel (23). En total, vuit d'elles presenten empremtes o restes de fils de vidre blanc anellant la vora (21, 25-27 i 33-36). Es conserven dos fons, un de color verd clar amb l'empremta d'una posta circular (43), i l'altre grogós, amb l'empremta d'una decoració elaborada amb fils en disposició anular en fistons o garlandes en arc, anellant el centre del vas (44).

La darrera peça identificable en aquest context és una vora de got Foy 21b o C, de color grogós i amb l'empremta de fils de vidre anellant la vora (45).

Sitges i lacus (Sector B): procedents de l'estrat de rebliment (UE 17) del *lacus* es conserven els fragments de dues escudelles Foy 21a grogues (**NMI: 2**)(10 i 11). Dels estrats de rebliment de les sitges (UEs 3, 7, 10 i 19) es conserven una vora de bol de costelles ls. 3 de color blau-verd (12), una nansa de gerra ls. 120/121 o d'ampolla ls. 126/127 verd oliva (9) i un fons de got ls. 96 verd oliva (6), tots ells residuals (**NMI: 3**), ja que les sitges són amortitzades al segle VI. Els vasos cronològicament coetanis a l'amortització de les sitges són una vora d'escudella verda Foy 21a (**NMI: 1**)(7) i un fons de flascó o ampolleta globular Foy 26 de color verd aigua (**NMI: 1**)(8).

D. CONCLUSIÓ

Els vidres recuperats a la intervenció del jaciment de la Vinya de la Salut permeten identificar l'existència d'un lloc d'assentament, probablement una vil·la romana localitzable a les immediacions, amb materials datables entre els segles I i V dC. Se'n destaquen els recipients de vidre baiximperials (s. IV-V) procedents de l'estrat UE 12, entre els que identifiquem peces de vaixel·la amb gots ls. 96, una escudella ls. 116/117 i gerres i ampolles ls. 120/121 i ls. 126/127. Així mateix, procedent d'aquest mateix estrat i dels reblliments de les sitges i del *lacus* documentats, es conserven una vintena d'escudelles Foy 21a i una vora de got Foy 21b/C datables dins del segle VI. Tot plegat, aquests materials i estructures constitueixen els indicis de l'existència de la *pars rústica* d'una vil·la romana (s. I-V), que va tenir continuïtat amb noves estructures, almenys durant el segle VI.

060. Can Solà del Racó (Matadepera, Vallès Occ.)

A. EL JACIMENT

El jaciment de Can Solà del Racó és una vil·la romana i un nucli d'època visigoda, excavat durant diferents campanyes successives des de l'any 1991 fins a l'any 2005. Se'n destaquen per la seva magnitud les intervencions de l'any 1994-1995, efectuades sota la direcció de E. Barrasetas⁵⁸⁷ i la de l'any 2005 sota la direcció de L. Moret⁵⁸⁸.

El jaciment és una vil·la romana, articulada en tres terrasses graonades a la vessant d'un torrent homònim, subsidiari de la vall de la riera de les Arenes. Aquestes terrasses, seguint la descripció de l'any 1995, són:

- A. Superior. Amb un conjunt de sitges d'època carolíngia
- B. Mitjana, una terrassa on s'articula una vil·la de corredor⁵⁸⁹ amb les dependències de la part rústica en un extrem.
- C. Inferior. Gran terrassa on es localitza una necròpoli baiximperial, excavada totalment, i un *lacus* per a la irrigació, ambdós del mateix període. Posteriorment el lloc es ocupat per una necròpoli d'època visigoda, també excavada totalment⁵⁹⁰. Entre aquesta necròpolis i l'espai de la vil·la s'estén un assentament d'època visigoda amb diferents cabanes semi enfonsades al terreny i sitges del mateix període.

En aquestes intervencions s'ha proposat una cronologia inicial per a la vil·la, entre els segles I i II, en base a la presència de ceràmiques fines altimperials. Després de la revisió de tot el material és evident que no hi res anterior al segle IV, i que les raríssimes ceràmiques altimperials són aportacions antròpiques efectuades durant períodes posteriors. De la revisió i

⁵⁸⁷ Barrasetas *et alii* 1998.

⁵⁸⁸ Moret 2007.

⁵⁸⁹ Barrasetas, Garcia 2000.

⁵⁹⁰ Barrasetas, Vila 2004.

anàlisi de tot el conjunt, les estructures poden agrupar-se en tres grans moments diacrònics i successius. Aquests són.

Fase 1. Segles IV-V. Construcció de la vil·la *ex-novo*, articulada en un únic eix o corredor, amb 14 dependències de la *pars urbana* i amb un petit *balneum* annex amb dues petites exedres. La *pars rústica* és formada per dos forns de ceràmica i, una zona d'emmagatzematge i una petita premsa a la terrassa inferior. Necròpoli d'inhumació coetània, amb tombes efectuades de taüt de fusta, de *tegulae* a doble vessant i una en àmfora (Keay 25B), de caràcter familiar i amb 14 individus inhumats.

Fase 2. Assentament d'època visigoda, tipus granja o poblat. S'han excavat un total de dues cabanes, quaranta-quatre sitges i una premsa de vi (una possible cel·la vinària). Annexa a l'assentament d'aquest període s'ha excavat una necròpoli d'inhumació en tombes de fossa simple i coberta de lloses i llates de fusta, amb 60 fosses alineades⁵⁹¹.

Fase 3. Conjunt de sitges, localitzat a la terrassa superior del jaciment, pertanyents a un mas d'època carolíngia (s. IX-X).

B. ELS CONTEXTOS I EL VIDRE

FASE I: Vil·la Baiximperial (Vol. II, Làm. 224)

-Dipòsit 77 (Sector 2)-1995

Retall rectangular excavat al substrat geològic, reblert per dos estrats successius (UEs 78 i 133), i localitzat al costat d'un lacus amb paviment d'*opus signinum* (UE 56). El conjunt era tallat per la sitja UE 131, d'època visigoda. Probablement es tracta de les restes de la cel·la vinària de la vil·la, amb forat pel contrapès i el dipòsit pel vi, d'època baiximperial. Procedent de la UE 133 es conserva una vora d'ampolla ovoide Isings 120, de color verd clar (1), amb aplics de fils de vidre anellant el llavi exterior.

-Estrats Superficials

Procedent de la UE 1 es conserva una vora de got Isings 96 en color verd oliva (2) i de la UE 46 una vora d'ampolla grogosa Foy 26 (12) i un fons d'escudella Isings 116 de color verd oliva (13).

-Retall UE 192

Es tracta d'un gran retall al substrat geològic, de planta irregular (16x7x1'3m) localitzat al sud de la vil·la. Aquest era reblert per diferents nivells de terra i cendres⁵⁹², que els excavadors proposen com a provinents del *praefurnium* del *balneum*.

Provinent de la UE 6 es conserven tres vores de got Isings 96, en color verd clar i verd oliva (3-5) i una vora de gerra ovoide Isings 120, amb un fil de vidre anellant el llavi (6).

⁵⁹¹ Barrasetas, Vila 2004

⁵⁹² Es tracta de les UEs 05, 06, 07, 22, 158, 159, 160, 161, 162, 168, 169, 170, 171, 172, 173, 174, 175, 176, 177, 178, 179, 183.

-Anivellament UEs 12 i 13.

Es tracta d'un anivellament situat prop del retall UE 192 i del que s'han excavat, parcialment, dos estrats successius. Així procedent de la UE **12** es conserven una vora i dues bases, amb anell de depressió entre el cos i el fons, elaborades en vidre de color verd clar, gairebé incolor, atribuïbles a dos gots cilíndrics Isings 106 (7-9). Procedents de la UE **13** es conserva una vora de got Isings 96 (10) i una vora de gerra Isings 120 (11), totes en color verd clar-incolor.

-Anivellament UEs 46 i 101

Són dos estrats successius d'anivellament, localitzats al sud de la vil·la i que es recolzen a les restes d'un mur de fonamentació (UE 94). S'hi ha recuperat una vora d'ampolla de vora tubular replegada vers l'interior, en color grogós (12), un fons d'escudella verd oliva (13), una vora d'escudella Isings 116 en verd oliva (14) i un fons d'ampolla ovoide Isings 120 (15), també en color verd oliva.

-Retall UE 130

Reblert per les UEs 131, 163 i 180. Procedent de la UE 180 es conserva un fragment informe de vidre verd oliva, pertanyent a una ampolla, amb decoració d'una línia gravada per abrasió (16).

-Retall-Magatzem UE 103

Es tracta d'un gran retall rectangular excavat al terreny natural, que s'ha interpretat com a base de premsa romana o àmbit subterrani⁵⁹³. Aquest àmbit, que cal interpretar com a magatzem subterrani baiximperial, pertanyent a un àmbit més de coberts annexos als forns de ceràmica, presentava cinc nivells de rebliments successius (UEs 78, 98, 122, 123, 133 i 135). En els nivells UEs 98 i 122, coetanis, es van identificar quatre inhumacions abocades, segons els seus excavadors sense connexió anatòmica. Observant però les fotografies⁵⁹⁴ es fa evident que es van descomposar en espai buit i que tot els ossos mantenien la posició anatòmica correcta, essent llençats allí prèviament a la descomposició dels cadàvers. Pertanyien a tres individus adolescents i un adult femení⁵⁹⁵. Es tracta de dipòsits humans anòmals en estructures no funeràries (DHA-ENF)⁵⁹⁶.

Entre el material de rebliment se'n destaca un contornat de bronze del segle IV, amb el bust i la llegenda *HORATIUS* a l'anvers, i un genet amb el seu cavall al revers⁵⁹⁷. Entre la ceràmica recuperada es conserven les formes d'ARS-D, i en comuna engalbada fragments d'una gerra. Tot el material proporciona una datació vers mitjan del segle V per a l'amortització de l'estructura.

Dels diferents rebliments d'aquesta estructura s'han conservat **37** fragments de vidre pertanyents a un mínim de vuit recipients (**NMI: 8**)

⁵⁹³ Moret 2007: 80-82.

⁵⁹⁴ Moret 2007: 41.

⁵⁹⁵ Pla 2007.

⁵⁹⁶ Roig 2015b.

⁵⁹⁷ Canela *et alii* 2017. Moret 2007, Annex II, estudi dels materials, restauració i inventari: 25-25.

Procedents de la UE **78** es conserva dues vores de gots Isings 96, una en color verd oliva (18) i l'altre incolor desllustrat (17), i una vora en color verd clar d'escudella Isings 116 (19). Procedents de la UE **98** una vora i coll amb arrencada de nansa d'ampolla Isings 120, amb fils de vidre anellant el coll (20), i una fragment informe de color verd oliva amb un reticulat ondulat de fils de vidre blau cobalt, pertanyent probablement a un got Isings 96 (21), potser de les mateixes vores identificades en els altres estrats de l'estructura. De la UE **122**, es conserven tres fragments de vidre verd oliva pertanyents a un got Isings 96 (22), una vora d'escudella Isings 116 (23) i un fons d'una segona escudella Isings 116 (24). Finalment de la UE **135** es va recuperar una vora de got Isings 96 (25).

FASE 2: Assentament d'època visigoda (Vol. II, Làm. 225-227)

-Lacus gran UEs 4 i 5 (Sector 3)-1995: és un *Lacus* exempt localitzat a la terrassa inferior, reblert per tres estrats successius (UEs 6, 7 i 44). Procedent del rebliment UE 6 s'han conservat diferents fragments de ceràmica reduïda al torn de l'antiguitat tardana. Entre el vidre es conserven els fons de tres escudelles de color verd-grogós, totes elles pertanyents a la forma Foy 21a (26-28). Una d'elles conserva al revers l'empremta del puntill circular, d'11 cm de diàmetre (26).

-Sitja UE 107 (Sector 3)-1995: del rebliment d'aquesta sitja (UE 68) es conserva una vora d'escudella grogosa de la forma Foy 21a (29).

-Sitja UE 131 (Sector 3)-1995: aquesta sitja (UE 131) tallava un dipòsit rectangular de la terrassa inferior (UE 77). Del rebliment d'aquesta sitja (UE 132) es conserva una vora d'escudella grogosa Foy 21a (30).

-Estrats Superficials : de la UE 4 es conserva una vora de vidre grogós amb un fil de vidre blanc aplicat, pertanyent a una escudella Foy 21a (31) i de la UE 42 una vora d'escudella Foy 21a en groc (32).

-Retall UE 193: és un gran retall de planta rectangular situat davant de la boca dels quatre forns. Es tractaria de la cambra de treball i accés al forn, utilitzada com a àrea d'abocador un cop aquests van deixar de funcionar. Era reblerta per diferents estrats successius, concretament les UEs 77, 132, 137, 138, 152, 167, 185. Així procedents de la UE 77 es conserven quatre vores d'escudelles Foy 21a en color grogós (NMI: 3)(34-36) i una vora d'escudella Isings 116 (33) en color verd oliva. De la UE 152 es conserven quatre vores (37-40) i un fons (41) d'escudelles Foy 21a elaborades en massa de vidre grogós (NMI: 4).

-Retall UE 191 del Forn UE 47-48: aquest és el retall de la cambra de treball i accés del forn. És un retall efectuat al substrat geològic i és reblert essencialment per les UEs 41 i 60. Es tracta d'un forn de ceràmica de l'antiguitat tardana, que va ser reutilitzat posteriorment com a àrea d'abocador de material domèstic (ceràmica, vidre i fauna).

Procedents de la UE 41 s'han conservat 46 fragments pertanyents a un mínim de 14 peces (NMI: 12). Els materials més antics documentats, potser residuals, són una vora i un fons d'un got Isings 96 (43) i una vora d'escudella Isings 116 (42), ambdós elaborats en color verd oliva. Se'n destaquen, pel seu número, dues vores d'escudella Foy 21a en color verd aigua (44-45) i

deu escudelles més, també de la forma Foy 21a, però en color grogós (46-55), amb dues d'elles amb fils aplicats en calent anellant la vora (47-48). Les següents peces representades són una vora i un fons, també grogosos, assimilables a la forma Foy 22 (56-57).

Procedent de la UE 60 es conserva una vora exvasada, potser de gerra (58), en color verd oliva.

-Enterrament UF-3: procedent del rebliment (UE 26) de la fossa (UE 24) on s'encabeix la tomba de *tegulae* de l'enterrament UF-3, es conserva una vora de got Isings 96 en color verd oliva (60).

-Sitja UE 82: reblerta per les UEs 83 i 89. Procedent de la UE 83 es conserva una vora d'escudella Foy 21a en color grogós (61).

-Sitja UE 84: reblerta per la UE 85, d'on es conserva una vora arrodonida al foc verd oliva, de recipient de forma no determinable (62).

-Sitja UE 90: reblerta per la UE 91. S'hi va recuperar una vora de bol Isings 115, de vora arrodonida al foc i de color verd oliva (63).

-Sitja UE 94: reblerta amb un únic estrat (UE 95), s'hi va recuperar una nansa de cinta acanalada d'ampolla de color verd clar (64).

-Sitja UE 153: reblerta per dos estrats UEs 154 i 156. Procedent de la UE 154 es conserva un fons d'escudella Foy 21a en verd aigua (65).

-Sitja UE 1033 (Sector 2)-1995: aquesta sitja, un de les més tardanes, va ser parcialment excavada durant la campanya de 1995. Localitzada al sector 2, aquesta talla part del paviment d'*opus signinum* de l'àmbit VII de la vil·la. Procedent del rebliment superior de la sitja (UE 1029) es van recuperar diferents fragments de ceràmica reduïda al torn de l'antiguitat tardana. També es van recuperar vuit fragments de vidre, pertanyents a un mínim de quatre peces (NMI: 4). Entre aquests s'hi identifiquen les vores de tres escudelles de gran diàmetre, entre els 22 i 24 cm, de color verd fort (66), verd-blavós (68) i blau cel (67) respectivament, assimilables a la forma Foy 21a tardana. La quarta peça és una vora de copa de color blau cel, amb costelles marcades en motlles i en estriat helicoidal, i pertanyent a forma Foy 23a (69). Aquests recipients de vidre, els més tardans documentats a l'assentament, caldria datar-los dins del segle VII

D. EL VIDRE

En total es conserven **207** fragments de vidre de les intervencions 1995-2005, atribuïbles a un número mínim de cinquanta-quatre peces (**NMI: 54**)⁵⁹⁸. Les formes recuperades poden agrupar-se en la següent taula:

⁵⁹⁸ En la intervenció de l'any 1995 es van recuperar 19 fragments de vidre. Aquest número –irrisori– és un exemple del tipus d'excavacions d'urgència o preventives, eminentment extractives (pic i pala), que només recuperaven material ceràmic de mides regulars. Cal dir que aquesta pràctica era fomentada i gairebé obligada en les excavacions d'obra pública (i privada) per la mateixa administració del SAGC (director general i caps territorials), en detriment de qualsevol consideració científica.

Segles IV-V		Segle VI		Segle VII	
<i>Forma</i>	<i>NMI</i>	<i>Forma</i>	<i>NMI</i>	<i>Forma</i>	<i>NMI</i>
Isings 96	11	Foy 21a	24	Foy 21a	3
Isings 106	1	Foy 21c	1	Foy 23	1
Isings 115	1				
Isings 116/117	5				
Isings 120	4				
Altres	3				
Total	25		25		4

Taula 29. Can Solà del Racó (Matadepera). NMI per forma i període.

La major part del vidres recuperats (Campanya de 2005) procedeix de contextos tardans, ja del segle V, fet que explica la presència relativament abundant de vidres de color verd oliva, essencialment gots ovoides Isings 96 i algunes gerres Isings 120. Aquests contextos, modestos, són el reflex d'una vil·la rural i de dimensions mitjanes del baix imperi. Cal recordar que els abocadors no han estat documentats encara, fet que ens distorsiona molt el repertori vitri i la seva quantitat. Només cal comparar-lo amb el jaciment de la vall paral·lela a Can Solà, La plaça Major (Castellar del Vallès), on no s'ha documentat la vil·la, però si una part de la seva *pars rústica* amb els abocadors domèstics.

A la Fase d'època visigoda de Can Solà del Racó, moment en què la vil·la es troba ensorrada i abandonada, es documenten un total de 24 escudelles de colors verd aigua i grogós, escampades per les estructures, tant cabanes com sitges, i un únic got/llantia Foy 22. El seu número és proporcional als materials baiximperials i ens indica una continuïtat d'habitació en el lloc, ara reconverit en vilatge o granja d'època visigoda. Els recipients de vidre més tardans són tres escudelles Foy 21a de diàmetre gran i una copa Foy 23, datables a mitjan segle VII i procedents reblliment d'una gran sitja, excavada tallant els estrats de runa de la vil·la romana⁵⁹⁹.

E. CONCLUSIÓ

És molt interessant veure l'absència total de vidres alt i mig imperials i la presència d'algunes formes en vidre incolor-grogós del segle IV, com és el got Isings 106 i algunes escudelles Isings 116 de color verd molt clar. Aquest fet, junt amb tot el registre ceràmic recuperat, ens indica que la vil·la romana de Can Solà del Racó s'ha de generar vers mitjan del segle IV i no abans. La presència de vidres domèstics, com són els gots Isings 96 i les escudelles Isings 116, procedents dels contextos del segle V, ens indica que la vil·la va seguir activa fins a mitjan o final del segle V, quan es va transformar en vilatge o granja al segle VI, i de la qual les escudelles Foy 21a en són el testimoni. Els darrers materials recuperats són escudelles Foy 21a tardanes i una copa Foy 23, del segle VII. Finalment només cal tenir en compte que el jaciment no ha estat excavat en la seva totalitat i que s'estén molt més enllà de l'àrea excavada.

⁵⁹⁹ Excavada només parcialment. Vegi's Barrasetas *et alii* 1998. Diu: "UE 1033: Sitja situada en el centre del solar. Talla els paviments 1036 i 1037. Queda colmatada per 1029. No ha estat excavada però poguérem documentar que es tracta d'una sitja de grans mesures".

061. La Plaça Major (Castellar del Vallès, Vallès Occ.)

A. EL JACIMENT

L'assentament dels Horts de Plaça Major-Horts de Can Torras (Castellar del Vallès, Vallès Occidental) ha estat objecte de diverses intervencions des l'any 2003. Es tracta d'un únic jaciment, inicialment intervingut a l'any 2003, amb el nom d'Horts de Can Torras, i excavat posteriorment en extensió durant els anys 2005, 2006, 2008 i 2010, des d'aleshores ja amb el nom de La Plaça Major, el solar objecte de la intervenció arqueològica. En total s'han excavat més de 100 estructures, atribuïbles a diferents períodes des de la prehistòria fins a l'actualitat. Entre les diferents fases documentades en destaquen per la seva entitat, la **Fase III**, amb les restes de la part rústica d'una vil·la romana baiximperial (s. IV-V) i la **Fase IV**, amb les estructures d'un poblat d'època visigoda (s. VI-VIII)⁶⁰⁰.

B. ELS CONTEXTOS I EL VIDRE DE LA FASE III (segles IV-V)(Vol. II, Làm. 228-236)

Atribuïbles a aquesta fase s'han documentat dues estructures complexes, coetànies i probablement pertanyents a la part productiva d'una vil·la romana propera, encara no excavada. Aquestes dues estructures per una banda són, un gran retall o àmbit d'un forn d'obra (E.9), dedicat a la producció de *tegulae* i *imbrices*. I a pocs metres d'aquest forn es va documentar un segon retall (E.3), molt més extens, amb diferents estructures muraries al seu interior i també un forn domèstic, espais que s'han interpretat com a cobert o taller de l'obrador del forn d'obra. Aquestes dues estructures van ser reconvertides en una àrea d'abocador durant la primera meitat del segle V, fet que ens marca un *ante quem* per a la seva fase productiva. L'absència d'ARS-C en els diferents estrats d'ús i rebliment d'aquestes estructures, i la presència única i exclusiva d'ARS-D, estableix una cronologia de construcció d'aquestes estructures amb posterioritat a inicis del segle IV.

Gran retall E.3

És un gran retall de planta el·líptica, reblert amb diferents unitats estratigràfiques, algunes d'elles clarament d'abocador domèstic⁶⁰¹. La ceràmica fina és present amb les produccions Lucente, ARS i DS.P. Els fragments de Lucente pertanyen únicament a la forma Lamboglia 1/3-Pernon 37a. El gruix del de les ceràmiques fines és format per l'ARS-D, amb les formes Hayes 59, 61, 67 i 91, amb els perfils o els fragments que en permeten la seva restitució. Algunes de les peces presenten decoració estampillada de l'estil Aii de Hayes. Així mateix, entre les ceràmiques fines s'hi identifiquen fragments d'imitacions de la forma Hayes 61, presumiblement de producció local-regional. També es van recuperar alguns fragments de peces de DS.P., probablement de producció regional tarraconense, pertanyents només a les formes Rigoir 6 i 18.

⁶⁰⁰ Coll, Roig 2010

⁶⁰¹ Són les ues. 8, 10, 34, 37, 53, 56, 60 i 61.

El vidre és present amb **631** fragments i un número mínim de cinquanta-cinc peces (**NMI: 55**). Tots els fragments de vidre recuperats pertanyen a peces de vidre bufat, de color verd olivaci de diferents tonalitats, des del verd-grogós fins al vers fosc, constituint un context net i tancat sense peces residuals ni intrusions posteriors. Se'n destaquen pel seu número, els gots de vora tallada, forma Isings 96, amb un mínim de vint-i-tres peces (NMI: 23)(1-4, 14-16, 24-31 i 54). Aquests són seguits pels bols de vora tubular Isings 115 (NMI: 7)(22 i 34-39) i el bols de vora tallada forma Isings 116 (NMI: 7)(5-7, 18 i 32-33), i almenys un bol amb depressions Isings 117 (NMI: 1)(17). Finalment, trobem un bol de vora tubular (NMI.1)(40) i una vora de plat o safata (NMI: 1)(41).

Entre els recipients per a líquids trobem les vores d'ampolles monoansades, amb un fil en espiral resseguint el coll, de cos esfèric i fons de peu anular, forma Isings 120 (NMI: 4)(8, 12, 19-20, 42, 44-48) i les ampolles cilíndriques d'una o dues nanses, amb un fil únic aplicat per sota de la vora i fons pla, formes Isings 126/127 (NMI: 4)(9-11, 21, 43 i 49). També s'ha documentat almenys una vora d'ampolleta o flascó, també en vidre verd oliva, no classificable tipològicament (NMI: 1)(50).

Entre els materials no recipients s'ha de destacar la recuperació de quatre denes de vidre opac verd maragda (NMI: 4), tres d'elles de cos cilíndric (15, 23 i 52) i una altra anular, de cos gallonat o lobulat (53). Totes elles són de mides molt reduïdes i de gruix molt prim i pertanyen a peces de bijuteria, probablement collarets. Finalment es va recuperar un penjoll de pasta de vidre opac, de color blau cobalt, en forma de gerret (NMI: 1)(51). A aquest li manca la nansa, trencada d'antic. Presenta un interior buit, que mostra traces d'haver estat modelat a partir d'una vareta de ferro, que n'ha deixat l'empremta a l'interior. Aquest tipus de peces de bijuteria són produccions procedents del mediterrani oriental.

Forn d'obra E.9

Es tracta d'un forn de ceràmica, dedicat a la producció de material constructiu, com ara *tegulae* i *imbrices*. Aquest es trobava encabit en un gran retall d'accés, l'àrea d'enfornar, que va ser reutilitzat com a àrea d'abocador durant la segona meitat del segle V i, posteriorment, va ser reutilitzat com àrea comunitària amb l'obertura de tres de forns de pa. Procedents de diferents estrats de rebliment⁶⁰² del segle V, es va recuperar abundant material ceràmic, entre el que s'hi troben les ARS-D, amb les formes Hayes 59, 61A, 61B, 63, 67 i 91A/B, a més de fragments decorats en estil Aii i de les imitacions locals d'ARS-D, formes Hayes 61A i B. També es recuperà un fragment de llàntia africana Atlante VIII. Les DS.P., de producció gal·la i regional catalana, essencialment grises, hi eren ben representades amb les formes Rigoir 1a, 4, 6a, 8, 15 i 18. El conjunt proporciona una datació dins la primera meitat avançada del segle V, preferentment vers a mitjan de segle.

El vidre recuperat en els estrats del segle V⁶⁰³ d'aquesta estructura és de **201** fragments, amb un mínim de trenta-quatre individus (**NMI: 34**). El conjunt és molt unitari, amb coloracions verd olivàcies molt marcades, amb alguna excepció. Les formes representades són, per ordre

⁶⁰² UEs 81, 82, 83, 98, 99, 320, 344, 416, 417, 425, 463 i 464

⁶⁰³ UEs 81, 82, 83, 98, 99, 320, 344, 416, 417, 425, 463 i 464.

d'importància: els got ovoides Isings 96 (**NMI: 19**)(135-138, 140, 142-146, 150-152, 155, 161-162, 174, 176-178 i 183-184), les escudelles Isings 116/117 (**NMI: 5**)(13 i 179-182), seguides del bols de vora tubular Isings 115 (**NMI: 3**)(141, 154 i 159), les gerres globulars Isings 120 (**NMI: 2**)(148, 160 i 185), i els representats per un sol individu cadascun com a mínim (**NMI: 5**), amb una ampolla cilíndrica Isings 126/127 (149, 156 i 175), un got cilíndric Isings 106 (158) un fons de peu anular atribuïble a un got Isings 109 (147), un pot globular Isings 94 (153) i una vora d'un recipient indeterminat, termoalterada i rebregada.

El vidre baiximperial procedent dels estrats del segle VI⁶⁰⁴ és de **226** fragments i és atribuïble a un mínim de trenta-un individus (**NMI: 31**). Aquestes peces procedeixen d'estrats del primer terç del segle VI i són totes elles residuals, probablement mesclades amb els estrats d'abocador de les unitats del segle V, remenades en reblir-se l'estructura. Les formes són representades pels gots ovoides Isings 96 (**NMI: 17**)(75-85, 91, 132, 165-169 i 173), les escudelles Isings 116/117 (**NMI: 4**)(86-87 i 163-164) i els bols de vora tubular Isings 115 (**NMI: 3**)(88-90). Tres peces més són representades per només un individu, com són una gerra Isings 120 (**NMI: 1**)(93 i 170), una ampolla cilíndrica Isings 126 (**NMI: 1**)(92-94) i un pot globular o olleta Isings 94 (**NMI: 1**)(133), una vora tubular de plat o safata (**NMI: 1**)(131), i una vora i un fons de dos flascons (**NMI: 2**)(95 i 96). Un fragment blau cobalt amb gotes blanques pertany a una gerra residual del període altimperial (**NMI: 1**).

Retalls E.5, 13 i 24

Es tracta de diferents retalls amb rebliments atribuïbles a la primera meitat del segle V⁶⁰⁵. Entre el material ceràmic s'hi documenten fragments de T.S. Lucente, forma Pernon 36; ARS-D, formes Hayes 59 i 61; i DS.P. gal·la i regional catalana, amb les formes Rigoir 1a, 6a, 8, 15 i 18. Cal remarcar que una vora de Hayes 61 enganxava físicament amb una peça procedent de diferents estrats de l'E.3.

El vidre recuperat és de **116** fragments pertanyent a un mínim de vint individus (**NMI: 20**), entre els que s'hi reconeixen gots ovoides Isings 96 (**NMI: 15**)(57-60, 218-220, 222, 223 i 228), dues escudelles Isings 116 (**NMI: 2**)(221 i 224), dues gerres Isings 120 (**NMI: 2**)(63 i 226) i una vora tubular replegada de gerra o garrafa (**NMI: 1**)(225).

C. ELS CONTEXTOS I EL VIDRE DE LA FASE IVa (segle VI)(Vol. II, Làm. 237 i 238)

Àmbit-Retall E.12

Aquest és un espai de grans dimensions, probablement un corral o cleda semienfonsada, que va ser utilitzat com a abocador de la casa annexa E.30-32. En aquest àmbit es van documentar dos estrats sincrònics (UEs 22 i 164), amb gran quantitat de material ceràmic, entre el que se'n destacaven els fragment d'olles i cassoles de cuina reduïdes elaborades al torn de producció local i/o regional, i els luteris de ceràmica comuna a oxidada. La ceràmica fina, identificada era formada per ARS-C tardana, forma Fulford 27, ARS-D formes Hayes 80B/99 i 87A, i DS.P. grisa formes Rigoir 1 i 18. Les àmfores només eren representades per exemplars orientals LRA 1.

⁶⁰⁴ UEs 58, 80 i 417.

⁶⁰⁵ Els estrats de rebliment són les UEs 14, 33, 44, 73, 79 i 165.

El vidre és present amb **283** fragments entre els que hi identifiquem un mínim de quaranta-nou individus (**NMI: 49**). Tots els fragments són elaborats en massa de coloració verd aigua, molt clara i transparent. El grup absolutament predominant són les escudelles **Foy 21a**, amb quaranta-quatre individus (189-214)(NMI: 44). Aquestes són majoritàriament llises, amb diàmetres d'obertura entre els 11 i 14 cm i una alçada estimable entre els 4 i 5 cm. Algunes d'elles presenten fils de vidre blanc aplicat al revers anellant la vora (189-191 i 197-200). Dos fons amb un fil en espiral anellant el fons buit serien atribuïbles a aquestes peces decorades (210-211). Una única peça presenta el cos amb un fi acostellat d'efecte òptic, obtingut amb un marcat previ en motlle de la peça (192).

Les escudelles són seguides de lluny per altres tipus, com són un got cònic **Foy 21c** (215)(NMI: 1), un fons d'ampolla globular **Foy 26** (216)(NMI: 1) i una **dena circular** (217)(NMI: 1).

Dos fragments molt petits són residuals i pertanyen a un ungüentari blau-verd altimperial (NMI: 1), assimilable a la forma Isings 8 o 28, i una vora incolora de gerra amb un fil de vidre blau és atribuïble al baix imperi (NMI: 1).

Retall E.7b

És un retall de desaigua o rec, reblert amb un únic estrat. Entre els **16** fragments conservats, tots ells de color verd aigua, excepte una vora de gerra en color verd oliva, pertanyen a un mínim de vuit peces (**NMI: 8**). S'hi documenten les vores de sis escudelles Foy 21a (68-73) i un fons probablement d'una d'aquestes mateixes peces (74). També es conserva una vora de got Foy 21b (67), a més d'una vora probablement residual (rodada) de gerra Isings 120 (66).

Cabana E.30 i 32

Aquesta estructura és un gran àmbit de cabana, tipus *grubenhäuser*, que centralitza l'estructura del jaciment durant segle VI. Es una cabana parcialment semienfonsada, amb estructura perimetral de troncs, de la que es van documentar els forats de pal, amb estructures annexes com una llar de foc rectangular, un forn domèstic de pa, diferents sub-retalls d'encaix i evidències d'estructures tipus escó rodejant la llar⁶⁰⁶. Els materials associats a les estructures són els mateixos que hem vist per al retall E.12, amb ARS-C tardana Fulford 27, ARS-D forma Martin 1977-forma 4/Atlante 46,8-10 i àmfores LRA1. Procedents dels nivells d'ús i de paviment d'aquesta casa⁶⁰⁷ es van recuperar un total de **39** fragments de vidre pertanyents a un mínim de disset peces (**NMI: 17**), totes elles elaborades en massa de vidre color verd aigua. Com es habitual el gruix dels recipients el constitueixen les escudelles Foy 21a, amb quinze individus (NMI: 15), algunes d'elles decorades amb fils de vidre blanc anellant la vora (233, 240, 241, 244, 246-249). També hi ha la presència d'un únic got carenat Foy 21b (NMI: 1), amb el cos anellat per un fil de vidre blanc enrotllat (245) i un fons d'ampolleta o ungüentari (NMI: 1), amb l'empremta de la canya de bufar usada com a puntill (231).

Cal remarcar l'absència de vidre verd oliva, sense elements residuals, tot i la proximitat de les estructures del segle V localitzades a 30 metres d'aquesta cabana.

⁶⁰⁶ Roig 2009

⁶⁰⁷ Es tracta de les ues.148,162,163,189, 224 i 287.

Desaigua E.26

Era el desaigua de la cleda E.12 i de la casa E.30 i 32, amb un nivell de rebliment (UE 106) on es van recuperar una copa d'ARS-D Hayes 94 de peu alt, una vora d'àmfora africana Keay 55A i un fragment d'àmfora oriental LRA1. El vidre recuperat és format per **34** fragments entre els que s'hi identifiquen set individus (**NMI: 7**), concretament cinc vores d'escudella Foy 21a verd aigua, una fons d'ampolleta o flascó, i una vora d'ampolla.

Cabana E.39

Procedent d'aquest cabana, propera a l'altra cabana E.30-32, es conserven 70 fragments de vidre pertanyents a un mínim de disset peces (**NMI: 17**), tots ells corresponents a escudelles Foy 21a de color verd aigua.

Forns de pa E.9

Els estrats associat a l'estructura complexa dels forns de pa, ubicada aprofitant el retall de l'estructura del forn ceràmic, i amb una cota d'ús per sobre l'abocador del segle V, era format per les UEs 58, 80 i 417. Els fragments de vidre residuals, atribuïbles al vidre del segle V ja s'han analitzat a l'apartat anterior. Els vidres atribuïbles a la fase de funcionament i abandó del fons de pa, datada entre finals del segle V i el primer terç del segle VI, són **77** fragments pertanyents a un mínim de vint-i-tres individus (**NMI: 23**), tots ells elaborats en massa de vidre verd aigua, gairebé incolor i, en general, presenten un fort procés de corrosió i degradació.

Procedents de la **UE 58** s'hi identifiquen exclusivament les vores d'escudelles Foy 21a, amb un mínim de vint-i-dos individus (**NMI: 22**)(97-118 i 120-129). Es tracta d'escudelles troncocòniques baixes, de vora arrodonida al foc i fons lleugerament còncau, amb un diàmetre màxim entre els 11 i 13 cm. Algunes d'elles presenten una decoració —mal conservada— de fils de vidre aplicats al revers, amb un total de cinc peces decorades precisables a partir dels fragments conservats. La decoració és elaborada mitjançant un fil aplicat en espiral, amb varies voltes anellant la vora (98-100), i amb una sanefa fistonejada o garlanda anellant el cos, (97, 125 i 129). Els fons de tres peces són més simples i només presenten una espiral anellant el fons buit (126-128).

Un coll d'ampolla (130) tant pot ser del segle V com del moment final, i no el podem comptabilitzar com a individu. Així mateix, un fons de got o recipient indeterminat (119) tan podria pertànyer a la fase anterior com al segle VI, i no el comptabilitzem tampoc com individu.

Procedent de la **UE 80** es conserva el perfil sencer d'una escudella Foy 21a (**NMI: 1**)(134), decorada amb fils de vidre blanc, molt degradats, disposats en espiral anellant la vora i el cos, i amb una garlanda fistonejada anellant el cos (134). Procedent de la **UE 417** també es conserva el fons d'una altra escudella decorada amb un fil blanc disposat en espiral des del fons (172).

Lacus E.4

Procedent del rebliment d'aquest petit *lacus*, es conserva un gran fragment d'escudella Foy 21a, elaborat en massa de color grogós (NMI: 1)(56), i una vora de got Foy 21b (55), probablement el mateix que hem vist a la E.7 (67) i, per tant, no comptat com individu.

Cel·la vinària E.10-E.11-E.34

Es tracta de diferents estructures que conformen part d'una cel·la vinària de finals del segle V i inicis del segle VI, annexa a la cabana E-30-32, entre les que s'hi identifiquen els lacus E.10 i E.11 i la base de la premsa o ara circular E.34, elaborada en *opus signinum*. La datació, com la resta d'estructures annexes és la mateixa que la de l'abocador E.12, finals de segle V, inicis del VI. El total de vidres recuperats és de **25** fragments, amb un mínim de tres individus (NMI: 3), tots pertanyents a escudelles Foy 21a. De la base de la premsa es conserva una fons d'escudella Foy 21a en color verd aigua (169), mentre que del rebliment del lacus E.10 es conserven les vores d'almenys tres escudelles Foy 21a, elaborades però en vidre grogós (186-188). Aquestes són les úniques produccions en color grogós documentades en l'excavació del 2005 i caldria datar-les entre mitjan i final del segle VI. Singularment, dins de l'estructura del *lacus*, es recuperà part de l'esquelet d'un èquid en connexió anatòmica, concretament un ase, abocat allí després d'espellar-lo. Aquest fet potser és indicatiu de l'abandonament definitiu de les estructures d'aquest sector a partir de mitjan segle VI.

Estructures E.23, E.27, E.29b, E.31b, E.33, E.36 i E.40

Aquestes estructures de diversa índole, ja siguin canals de drenatge, rases i retalls de funció indeterminada van proporcionar un registre ceràmic, que junt amb la estratigrafia general del jaciment, les permet englobar dins de la Fase IVa (475-530). En total es conserven **54** fragments de vidre procedents d'aquests estrats⁶⁰⁸, pertanyents a un mínim de vint peces (NMI: 20), totes elles pertanyents a escudelles Foy 21a de coloració verd aigua (NMI: 20)(227, 229, 236-239, 251-255).

Sitges del segle VI

Es tracta d'un grup de set sitges (E.21, E.29a, E.30a, E.31a, E.64, E.70, E.96)⁶⁰⁹ amb materials ceràmics datables dins del segle VI. Els vidres, més aviat escassos amb només **22** fragments i un total de dotze individus (NMI: 12), formats per onze escudelles Foy 21a grogues (NMI: 11)(274, 276-284 i 294) i una vora d'ampolla incolora-verd aigua (NMI: 1)(275).

Estrat Superficial

Durant la neteja i delimitació del jaciment previ a l'excavació arqueològica es van recuperar diferents fragments de vidre sense context i, per tant, sense valor estratigràfic, amb un total **32** fragments, pertanyents a un mínim de divuit escudelles Foy 21a (NMI: 18), totes elles de color verd aigua.

⁶⁰⁸ Campanya Plaça Major 2005. Són les UEs 106, 132, 143, 146, 153, 155, 187, 193 i 194.

⁶⁰⁹ Són les sitges de la campanya Horts de Can Torras 2003, E.21, E.29, E.30 i E.31. Les restants són sitges excavades a la campanya de la Plaça Major 2008, concretament les E.64, E.74 i E.96.

D. ELS CONTEXTOS I EL VIDRE DE LA FASE IVb (segles VII-VIII)(Vol. II, Làm. 239 i 240)

Aquesta darrera fase representa el segon moment d'ocupació del poblat o granja de l'antiguitat tardana. Totes les estructures documentades pertanyen a sitges, exceptuant un *lacus* i les diferents tombes de la necròpolis. Les estructures d'habitació degueren ésser construïdes en alçat mitjançant pedra, lloses i brancatges, tal i com s'interpreta a partir de les lloses i argiles recuperat dins dels rebliments de les sitges.

Sitja E.16

Es tracta d'una sitja de grans dimensions, excavada al substrat geològic, d'un 160 cm de diàmetre i dos metres de fondària. Era reblerta per tres estrats (UEs 46, 104 i 105), el primer o superior era format per gran quantitat de lloses de pedra sorrenca (UE 105), i l'estrat del fons era format per abundants cendres mesclades amb abundants materials arqueològics recuperats (UE 46). Les ceràmiques eren representades essencialment per produccions de cuina, de cuita reduïda, elaborades a la torneta, entre les que s'hi identifiquen diferents olles globulars de vora exvasada i una gran gerra monoansada de boca lobulada. Així mateix es van recuperar fragments de diferents *dolia* elaborades a mà. Cal esmentar la presència d'alguns fragments de ceràmica de cuina reduïda elaborada al torn, decorats amb decoració incisa a pinta, tots ells ja rodats.

S'ha obtingut una datació de ¹⁴C d'aquesta sitja efectuada a partir dels fragments d'ossos de diferents ovicaprins⁶¹⁰.

HORTS DE CAN TORRAS 2003 -datació ¹⁴ C						
E16-UE 46	Fauna	UBAR-1349	1295 ± 30 BP	RAD	AD 662-769	95,4% cal. 2σ

Taula 30. Plaça Major (Castellar del Vallès). Datació de ¹⁴C de la sitja 16 (UE 46)

El vidre és format per cinc individus (**NMI: 5**), amb quatre copes Foy 23a (NMI: 4), amb les seves vores (264-266), una tija buida (269) i un peu d'anell tubular (268). També es conserven una tija (270) i una vora (267), potser de la mateixa peça, una llàntia embutiforme Crowfoot-Harden 24/26 (NMI: 1). Caldria datar tot el material, i el vidre d'aquesta estructura, dins de la segona meitat del segle VII.

Sitges del segle VII

Es tracta d'un conjunt de vuit sitges (**E.7a, E.15, E.20, E.35, E.75, E.76, E.81, E.84, E.87, E.91**)⁶¹¹, amb materials ceràmics datables dins del segle VII, essencialment olles de ceràmica de cuina reduïda elaborada al torn, algunes amb la superfície decorada amb feixos incisos elaborats amb pinta. Es compta amb una datació radiocarbònica efectuada sobre l'esquelet d'un èquid

⁶¹⁰ Mestres 2015.

⁶¹¹ Són les sitges de la campanya Horts de Can Torras 2003, les E.7, E.15, E.20. Les restants són sitges excavades a la campanya de la Plaça Major 2008, les E.75, E.81, E.84, E.87 i E.91.

trobat en connexió anatòmica al fons d'una sitja⁶¹².

PLAÇA MAJOR 2008 -datació ¹⁴ C						
E80-UE 553	Fauna	UBAR-1490	1315 ± 35 BP	RAD	AD 651-769	95,4% cal. 2σ

Taula 31. Plaça Major (Castellar del Vallès). Datació de ¹⁴C de la sitja 80 (UE 553)

Els vidres recuperats en aquests estrats són de **15** fragments, pertanyents a un mínim de deu peces (**NMI: 10**). Entre ells hi trobem un fragment residual de *Zarten Rippenschalen* Isings 17 (NMI: 1)(273). La resta pertanyen a dues escudelles Foy 21a de color grogós (NMI: 2)(257 i 271) -que creiem residuals del segle anterior-, sis copes Foy 23a (NMI: 6)(263, 272, 285 i 289-291), una d'elles amb el cos marcat en motlle amb costelles d'efecte òptic (291), i una vora d'ampolla (NMI: 1)(286).

Sitja E.13

És una sitja excavada al substrat geològic, d'un metre de diàmetre i cinquanta centímetres de fondària, reblerta amb un únic estrat (UE 39). Procedents d'aquest estrat es van recuperar fragments d'una cassola, d'un tupí i d'una olla de ceràmica de cuina reduïda, elaborats a la torneta i a mà, així com un fragment, rodat, de llàntia africana forma Atlante X. S'ha efectuat una datació absoluta de ¹⁴C sobre els fragments de fauna, concretament un ovicaprí recuperat en aquest rebliment, fet que permet datar aquesta estructura en ple segle VIII⁶¹³.

HORTS DE CAN TORRRAS 2003 -datació ¹⁴ C						
E13-UE 39	Fauna	UBAR-1348	1180 ± 30 BP	RAD	AD 728-901	87,7% cal. 2σ

Taula 32. Plaça Major (Castellar del Vallès). Datació de ¹⁴C de la sitja 13 (UE 39)

En total es van recuperar **12** fragments de vidre pertanyents a tres peces (**NMI: 3**). Entre aquestes considerem residual una vora d'escudella de vidre grogós de la forma Foy 21a (258). La resta de fragments pertanyen a dues copes de vidre natural verd clar de la forma Foy 27 (259 i 260). Se'n destaquen els fragments d'una peça (259) que permeten restituir el perfil sencer d'una copa de vora arrodonida, contenidor hemisfèric, amb un fil de vidre disposat en espiral a mena de decoració, tija massissa i fons cònic de peu massís arrodonit.

Sitges del segle VIII (E.14, E.82, E.90)

Aquestes tres sitges presenten materials ceràmics datables dins del segle VIII, essencialment fragments d'olles de ceràmica de cuina local i/o regional, elaborades a mà o a la torneta. D'aquestes es van recuperar **12** fragments de vidre pertanyents a un mínim de sis peces (**NMI: 6**). Entre ells trobem un fragment de fons de bol de costelles emmotllat forma AR 30.1 (NMI: 1)(261), datable del segle I, i una vora d'escudella Foy 21a grogosa (287), ambdós clarament residuals. Les peces restants pertanyen a copes, una de probable tija buida Foy 23a (NMI: 1)(292) i tres peces més representades per dues vores (262 i 288) i una tija massissa (293) de la forma Foy 27 (NMI: 3).

⁶¹² Mestres 2018.

⁶¹³ Mestres 2015.

E. CONCLUSIÓ

Entre les diferents campanyes d'excavació de la Plaça Major 2005-2008 i Els Horts de Can Torras 2003, s'han recuperat un total de **1956** fragments de vidre, atribuïbles a un número mínim de tres-centes trenta-nou peces (**NMI: 339**).

Hem resumit en tres taules els tipus formals identificats i el seu NMI per estructura, agrupades segons les fases de l'antiguitat tardana identificades al jaciment.

Plaça Major-Horts Can Torras. Fase III Mitjan segle IV-Segle V (350-475 AD)												
Estr.	Res.	Is.94	Is.96	Is.106	Is.109	Is.115	Is.116/117	Is.120/121	Is.126/127	Altres	Denes	Total
E.3			23			7	8	4	4	4	5	55
E.5			4					1				5
E.9		1	19	1	1	3	5	2	1	1		34
E.9*	1	1	17			3	4	1	1	3		31
E.13b			10				2	1		1		14
E.24			1									1
NMI	1	2	74	1	1	13	19	9	6	9	5	140

*Materials residuals procedents d'estrats del segle VI

Taula 33. Plaça Major (Castellar del Vallès). NMI agrupats per estructura, amb les formes del baix imperi

La **Fase III**, datable entre mitjans del segle IV i finals del segle V es representada per 140 individus. La majoria dels recipients són elaborats en vidres de color verd oliva, però també hi trobem vidres incolor i de tonalitats blau-verdoses, presumiblement del segle IV, donat que totes les estratigrafies són datables dins del segle V i aquests ja són molt fragmentaris. Del total d'individus (NMI), més de la meitat són gots ovoides Isings 96 (52,8%NMI), seguits de lluny per les escudelles Isings 116/117 (13,6%NMI). Aquestes dues formes formen 2/3 del total de recipients identificats (66,4%NMI) i, funcionalment, són vaixel·la de taula formada per gots per beure (Is 96) i per escudelles o plats per menjar (Is 116/117).

Cal remarcar la presència de dos gots Is. 96 de vidre incolor i gravats a la mola amb un patró geomètric reixat al cos i radial al fons. Un d'ells és present amb nombrosos fragments (54), mentre d'un altre només en conservem un fragment del fons(91). Es tracta de peces de luxe importades de tallers forans, potser de la Renània o del Mediterrani Occidental.

També es documenten gerres de cos ovoide Is. 120/121 i ampolles cilíndriques ansades Is. 126/127, que entre ambdues sumen 15 individus (10,7%NMI), i bols d'ala exvasada Is. 115, amb 13 individus (9,9%NMI). Aquestes formes són seguides per altres tipus menys habituals, el pot-olleta Is. 94, amb dos individus; i el got cilíndric Is. 106 i el got amb peu Is. 109, amb un individu cadascuna.

Finalment, cal anotar la presència de quatre denes de vidre verd maragda opac (15, 23, 52 i 53) i d'un penjoll blau cobalt en forma de gerret (51), que permeten contextualitzar aquest tipus d'ornament, sens dubte importat del mediterrani oriental.

Cal esmentar també la presència de peces exòtiques i poc habituals en els contextos de la Tarraconense Marítima, com són una vora d'escudella o similar, de llavi engruixit i decorada amb pinçaments fistonejats, de color verd oliva (13). No n'hem trobats paral·lels, tot i que s'assembla a dues escudelles del context PERI2-Parcel·la 22B (Tarragona), datades al primer quart del segle V. Altres peces són un fragment de vora tubular de gran plat o safata (131), probablement de forma oval, així com una vora de plat d'ala penjant (41), dels quals només en coneixem paral·lels a Tarragona ciutat.

El conjunt de la vaixel·la vítria baiximperial de la Plaça Major, és doncs, el més representatiu de la vaixel·la vítria de taula d'una vil·la romana a la depressió prelitoral propera a Bàrcino, i presenta un contextos nets, sense intrusions, datables en el segle V.

Plaça Major-Horts Can Torras. Fase IVa		Segle VI (475/500-600 AD)							
Estructures	s. I-V res.	Foy 21a verd-aigua	Foy 21a grogoses	Foy 21b	Foy 21c	Foy 26	Altres	Denes	Total
E.4		1							1
E.7b	1	6		1					8
E.9*		23							23
E.10/11/34			3						3
E.12	2	44			1	1		1	49
E.26		5				1	1		7
E.30/32		15		1			1		17
E.39		17							17
E.23, 27, 29b, 31b, 33, 36 i 40		20							20
E.21, 29a, 30a, 31a, 64, 70 i 96			11			1			12
Superficial.		18							18
NMI	3	149	14	2	1	3	2	1	175

*Sense els materials residuals baiximperial

Taula 34. Plaça Major (Castellar del Vallès). NMI agrupats per estructura, amb les formes del període visigòtic inicial (475/600 AD)

La **Fase IVa**, datable entre finals segle V i finals segle VI és representada per 175 individus. Tots els recipients són elaborats en massa de vidre de color verd aigua i grogós. Els contextos de la Plaça Major atribuïts a aquesta fase presenten un canvi radical en la composició de la vaixel·la vítria, a l'igual com passa amb el registre ceràmic i amb les estructures documentades. Primer de tot, cal observar la desaparició sobtada de tots els recipients elaborats en massa de color verd oliva. La nova vaixel·la vítria documentada és tota elaborada ara en massa de color transparent-verd aigua, centrada cronològicament entre les darreries del segle V i el primer terç del segle VI. Remarquem els contextos de les estructures E.12 i E.30/32, un abocador i la casa-cabana que els generà, on únicament documentem vidre de color verd aigua, restringit a formes molt simples centrades en escudelles, gots i ampolles. Les escudelles hemisfèriques Foy 21a, en la seva modalitat llisa i decorada, amb 163 individus, representen més de 9/10 parts de total dels recipients del període (93,1% NMI). La resta de peces és representada només per escassos gots Foy 21b i Foy 21c (3 ind. 1,71%NMI entre ambdós) i alguna ampolla de cos

globular assimilable a la forma Foy 26 (3 ind. 1,71%NMI). No hi hem identificat altres tipus de recipients.

Els estrats del segle VI avançat, malgrat l'absència generalitzada d'importacions ceràmiques que permetria datar-los amb més precisió, només presenten vidres de color grogós.

Plaça Major-Horts Can Torras. Fase IVb		Segles VII-VIII (600-750/800 AD)						
<i>Estructures</i>	s. I-V residual	s.VI residual	Foy 21a	Foy 23	Foy 26	Foy 27	CH 24/26	Total
E.16				4			1	5
E.7a, 15, 20, 35, 75, 76, 81, 84, 87, 91	1	2		6	1			10
E.13a		1				2		3
E.14, 82 i 90	1	1		1		3		6
NMI	2	4		11	1	5	1	24

Taula 35. Plaça Major (Castellar del Vallès). NMI agrupats per estructura, amb les formes del període visigòtic ple i final (600-750/800 AD)

La Fase **IVb**, datable entre el segle VII i mitjan segle VIII és representada només per **24** individus. Els recipients conservats són elaborats en massa de vidre verd natural i verd-blau o blau cel. Entre ells només documentem copes de tija buida Foy 23, amb 11 individus (45,8%NMI de la fase), associades a nivells del segle VII, i copes de tija massissa Foy 27, amb cinc individus (20,8%NMI), associades al moment final i ja dins del segle VIII. Les restants peces són una vora d'ampolla globular Foy 26 i fragments d'una llàntia embutiforme Crowfoot-Harden 24/26, procedents d'un context de la segona meitat del segle VII. Cal remarcar, però, que en les estructures excavades —essencialment només sitges— hi trobem els fragments d'almenys quatre escudelles Foy 21a grogueses i de dos recipients altimperials (25%NMI entre ambdues categories), que considerem residuals, donat que són molt fragmentaris i, com passa amb la ceràmica, són materials aportats de les immediacions de les sitges.

Resumint les dades, el vidre de la Fase III del jaciment és el representatiu de la vaixel·la vítria usada en una vil·la de dimensions mitjanes de l'entorn de Barcelona, amb un repertori tipològic diversificat i estandarditzat, i amb alguna peça luxosa importada. Aquesta vil·la es substituïda a finals del segle V per una granja o llogarret (Fase IVa), que va continuar consumint habitualment vaixel·la vítria de producció regional, llavors amb un repertori molt més restringit, centrat en les escudelles Foy 21a de massa de vidre verd aigua i, posteriorment, grogós. Dels segles VII i VIII (Fase IVb) només hem documentat fragments de copes de tija buida Foy 23a (s. VII) i de tija massissa Foy 27 (s. VIII). El lloc va continuar habitat fins a mitjans o finals del segle VIII, moment en què l'indret va ser abandonat.

062. Can Palau (Sentmenat, Vallès Occ.)

A. EL JACIMENT

Aquest jaciment es localitza al cim d'unes terrasses fluvials a la dreta de la riera de Sentmenat, a tocar del casc urbà, i va ser intervingut entre els mesos d'octubre i novembre de 1999 sota la direcció de J.-M. Coll. El lloc consisteix en un mausoleu baiximperial amb una necròpolis annexa (segle IV) i un conjunt de fosses d'abocador reblertes amb deixalles domèstiques, pertanyents a una vil·la romana localitzada sota la masia de Can Palau, situada a 100 metres del jaciment, de la que es van excavar uns àmbits d'habitació de la *pars rústica*⁶¹⁴.

Els materials documentats als estrats de rebliments dels abocadors es componen en gran part de fauna i ceràmica d'ús domèstic. Entre les ceràmiques se'n destaquen les peces de vaixel·la africana, essencialment ARS-D (Hayes 1972) i les de producció gal·la TS. Lucente (Lamboglia 1963), a més de les ceràmiques locals i regionals que imiten les dues produccions anteriors. En relació amb aquests contextos, es van recuperar 72 monedes romanes⁶¹⁵, les quals, juntament amb la ceràmica fina, permeten la datació dels abocadors d'escombraries en dos períodes:

Període 1: datable entre 330 i 360 dC.

Període 2: datable entre 360 i 390-400 dC.

El jaciment presenta una fase del segle V en la qual part de les estructures construïdes de la vil·la són amortitzades, amb nivells d'abandonament i ensorrament (Període 3). Finalment hi ha una reutilització puntual d'un àmbit d'habitació, fase a la qual al que s'associen dues sitges i una tomba de lloses, datable ja en segle VI (Període 4). No s'hi han identificat elements de cronologia posterior.

B. ELS CONTEXTOS DATATS ENTRE 330 i 360 dC

Els contextos arqueològics atribuïts a aquest període estan formats per 11 abocadors d'escombraries, amb materials idèntics, datats a partir de les ceràmiques, concretament l'ARS-D, formes Hayes 58B, 59 i 61A, la TS.H Ritterling 8 i la TS. Lucente Lamboglia 1/3, i les monedes, entre les quals, es destaquen, apart d'algunes més antigues, les de la dinastia constantiniana (Taula 36). En aquests abocadors de deixalles no hi ha evidència de qualsevol material anterior a l'any 330, ni com a molt tard posterior a l'any 360.

⁶¹⁴ Coll 2000; Coll 2003.

⁶¹⁵ Classificades per M. Campo, conservadora del Gabinet numismàtic de Catalunya, recollit en un annex a la memòria d'excavació. Les dades referents a les monedes han estat extretes d'aquell inventari Vegi's Campo 2000.

CAN PALAU (Sentmenat)		CONTEXTOS 330-360 AD	
UE	Ceràmica	Vidre	Numismàtica
93			Nummus, Constantí I ?, il·legible (307-330)
102	ARS-D Hayes 58B, 59, 60 i 61A Fons ARS-D, Estil Ai- de Hayes TS. Lucente Pernon 20, 36 i 37a TS.-tipus Sentromà- imitació de bols Pernon 19 Cassola cuina local, (imitació cassola Hayes 23B)		Antoninià, Gal·liè per Saloni (253-268) Antoninià, Claudi II (268-270) Nummus, Constantí I, Siscia (318) Nummus, Constantí I, Ticinum (318-319) Nummus, Crispus, Siscia (320) Nummus, Constantinopolis (330-335) Nummus, Constantí II, Cyzicus/Heraclea (332-335) Nummus, Constantí II, Lugdunum (335)
106	-ARS-D Hayes 61 -TS-tipus Sentromà- imitació Hayes 59 -TS. Lucente Pernon 37a -Cuina africana Hayes 23A i B		Nummus, Crispus, Tessalònica (320) Nummus, Licini II, Cyzicus (321-324) Nummus, Urbs Roma, Arelate (332) Nummus, Urbs Roma, Lugdunum (332) Nummus, Urbs Roma, Treveris (332-333) Nummus, Constantinopolis, Arelate (335) 3 Nummus, dinastia constantiniana, il·legibles (335-341) Nummus, il·legible, Antioquia (335-341) Nummus, il·legible, Arelate (347-348)
120	-Cassola Hayes 23A		Nummus, Urbs Roma, Arelate (330) Nummus, Constantinopolis, Treveris, (330-331) Nummus, Constantinopolis, Siscia (330-333) Nummus, Constantí I, Arelate (333) Nummus, Constantí I, Constantinoble (333-335) Nummus, Constantí II, Arelate (335) Nummus, Constant, Treveris (335-337) Nummus, Dinastia Constantiniana, seca il·legible (335-341) Imitació de Nummus, il·legible, Arelate (335-341) Nummus, il·legible, Lugdunum (335-341)
122			2 Nummus, Constantí I, Treveris (321-322) Nummus, Constantí I, Arelate (330-331) Nummus, Constantí II, Roma (33-335)
132	-ARS-D Hayes 59 i 61 -TS.-Tipus Sentromà- imitació Hayes 59 -TS. Lucente Pernon 27a i 40 -TSH. Ritterling 8 -Àmfora africana Keay 25C -Àmfora lusitana Keay 22-Al.50 -Bols i olles de cuina a mà -Cassola cuina imitació Hayes 23B		Antoninià, Probus, Lugdunum (276-282) Fracció de Nummus, Dioclecià, Cartago (303) Nummus, Dinastia Constantiniana, seca il·legible (335-341) Nummus, Constantinopolis, Arelate (337)

Taula 36. Can Palau (Sentmenat). Quadre sinòptic dels materials dels contextos de la Fase 1 (330-360 AD).

C. ELS CONTEXTOS DATATS ENTRE 360 i 390/400 dC

Aquests contextos són datats per la terra sigil·lada d'origen africà, en concret la producció ARS-C, amb les formes Hayes 53A i 53B; l'ARS-D, amb les formes 58B, 59, 61A; i la ARS-E, amb la forma Hayes 70; i per la presència de monedes tipus AE3 i AE4 (Taula 37). L'absència de Terra sigil·lada d'origen gal (*Derive des Sigillees Paleochretiennes* o DS.P.), generalment presents en els jaciments arqueològics de Catalunya des de finals de segle IV, permet la datació dels contextos de Can Palau amb anterioritat a aquesta data, probablement abans del principat de Teodosi.

CAN PALAU (Sentmenat)		CONTEXTOS 360-390 AD	
UE	Ceràmica	Vidre	Numismàtica
11	-Hayes 91		Nummus, Dinastia Constantiniana, seca il·legible (330-348) AE4, seca il·legible
13	-Àmfora africana Keay 27A -TS.-tipus Sentromà-, imitació Lucente Pernon 19		As (1/2 peça) Roma? (98-260) Nummus, Constantí II, il·legible (323-327) Nummus, Urbs Roma, Siscia ? (330-333) Nummus, Constantí I, Treveris (335-337) Nummus, Constantí, Arelate (336-337) Nummus, Constantí I divinitzat, Alexandria (340) Nummus, Constanci II, Arelate (347-348) AE3, il·legible (364-392) AE3, il·legible (segle IV)
114	-ARS-C Hayes 50 i 53A -ARS-D Hayes 32/59, 58B, 59, 69, 61, 63 -ARS-E Hayes 70 -Dos fragments ARS-D decoració - Estil Ai- de Hayes -TSH Ritterling 8 -TS.-tipus Sentromà-, imitació ARS Hayes 57, 58B i 61; i imitació TS. -Lucente Pernon 37a -Ceràmica comuna pintada -Tapadores i cassoles cuina africana Hayes 23B		Antoninià, Gal·liè, Roma (253-268) 2 Antoninians, Claudi II, Roma (268-270) Imitació d'antoninià, seca il·legible (268-294) Antoninià, Aurelià, Cyzicus (270-275) Antoninià, Aurelià/Probus, seca il·legible, (270-282) Nummus, Constantí I, Ticinum (333-335) Nummus, Constantí, Roma (333-335) 2 Nummus, dinastia Constantiniana, il·legibles (335-341) Nummus, Constantí, il·legible (335-341) Nummus, Constantinopolis, Arelate (337) Nummus, Constantí o Constanci, seca il·legible (341-347) Nummus, Constanci II, Aquileia, (347-348) AE3, Constantí, Siscia (348-350) 2 AE3 il·legibles (348-364) AE3, Constanci II, seca il·legible (348-364) AE3, Valent, Siscia (367)
116			Antoninià, Claudi II, Roma (268-270) Nummus, Constantí I, Arelate (317-318) Nummus, Constantí I, Nicomèdia (325-326)
124	-Fons ARS-C decorat Hayes 53A -Fons ARS-D estil Ai de Hayes -TS. Lucente Pernon 37a -TS.-tipus Sentromà- Pernon 37a -Àmfora Lusitana Keay 23-AI.51C		Sesterici (1/4 peça), il·legible, Roma (161-222) Antoninià, Claudi II, seca incerta, (268-270) Antoninià, Tètric, seca indeterminada (270-273) Nummus, Constantí I, seca il·legible (307-330) Nummus, Crispus, Tessalònica (324)

Taula 37. Can Palau (Sentmenat). Quadre sinòptic dels materials dels contextos de la Fase 2 (360-390/400 AD).

C. EL VIDRE

-ELS CONTEXTOS DATATS ENTRE 330 i 360 dC

En conserven un total de **149** fragments atribuïbles a un mínim de trenta-sis vasos (**NMI: 36**)(Vol. II, Làm. 241 i 242). Tots els vidres documentats són bufats i incolor, amb tons clars verds o blaus molt diluïts. La forma predominant és el got troncocònic Isings 106, amb un mínim de tretze identificats (**NMI: 13**), de vora bisellada, cos cònic i base plana o lleugerament cònca, sense cap mena de decoració. Alguns d'ells presenten un anell d'aprimament on el cos i la base s'ajunten (3-5, 12-14, 16-19, 25, 29 i 34-35). Aquesta forma és seguida de prop pels gots ovoides Isings 96 (**NMI: 11**), de vora bisellada secant, cos ovoide i fons lleugerament còncau (1, 7, 9, 15, 20, 23-24 i 30-33). Un fragment de fons atribuïble a aquesta forma presenta quatre depressions i és assimilable al tipus Isings 110, una variació formal d'aquest tipus de gots (36).

També s'han identificat altres formes, generalment a partir d'un o dos fragments (**NMI: 11**). Així trobem tres bols de vora tubular Isings 115 (8, 37 i 38), una vora d'escudella Isings 116 (2),

i un fragment de fons d'ampolla quadrada Isings 50, de color blau-verd i clarament residual. Entre les darreres peces a esmentar hi ha una fitxa de joc en vidre fosc negrós, opac (28) i una dena negra amb una ona groga i gotes blaves aplicades (39).

-CONTEXTOS DATATS ENTRE 360 i 390/400 dC

D'aquests contextos es compta amb **140** fragments atribuïbles a un mínim de quaranta-vuit vasos (**NMI: 48**)(Vol. II, Lám. 242-244). Els recipients de vidre incolor atribuïbles a gots Isings 106 segueixen sent les peces més nombroses i són idèntics als del període anterior, amb un mínim de 16 peces (**NMI: 16**)(40, 50-53, 58-64, 77-78 i 84-85), forma seguida de prop pels gots ovoides Isings 96, amb vuit peces (**NMI: 8**)(41, 48, 65-67, 75 i 86-87) . Així mateix es documenta per primera vegada la presència d'algunes peces de color verd natural i verd oliva, en concret dues vores d'ampolles biansades Isings 127 (**NMI: 2**)(80-81) i també quatre gerres globulars Isings 120 (**NMI: 4**)(42-43 i 70-71). També hi són presents alguns fragments de vidre gravat, incolor, amb un mínim de quatre recipients (**NMI: 4**): una ampolla cilíndrica Isings 126/127, decorada amb ovals rebaixats i abrasats i línies gravades (74), un fragment sense forma de vidre gravat a la mola, amb una decoració reixada (72) i una copeta Isings 96B, amb la decoració de a la mola amb el motiu d'una fulla de palma (87). També conservem un fragment de cos, probablement d'una ampolla Isings 103, incolora i amb cercles concèntrics secants gravats a la mola (46).

Hem deixat per al final l'estudi del fragment gravat CP-114-87 (**NMI: 1**)(75). Aquest és un fragment de vidre incolor, amb la superfície exterior decorada amb un gravat a la mola i a mà alçada. En aquest es pot apreciar un bust masculí, gravat a mà alçada, mirant a l'esquerra, amb els cabells estil "a calotta", sense barba, vestit amb una túnica i pal·li amb *clavi*, emmarcat amb una línia octogonal gravada a la mola. Originalment aquest bol deuria presentar un acabat amb fulla d'or aplicada i és possible que alguns detalls fossin pintats, com fan suposar els *clavi* de la túnica, polits amb menys cura que la resta de la figura, per tal d'adherir-hi un esmalt, possiblement de color vermell.

Iconogràficament, aquest bust, gravat amb una tècnica molt similar a la glíptica, representa un personatge cristià, molt probablement un apòstol o sant, estilísticament semblant a alguns vasos decorats amb "Fondi d'oro" originaris de Roma⁶¹⁶. De tota manera, el fragment descrit aquí és tècnicament molt més proper a d'altres tipus de vasos amb fulla de pa d'or aplicada, com la copa de Köln-Braunsfeld⁶¹⁷. Cal esmentar aquí la recent publicació d'un fragment d'escudella Isings 116B, gravat a mà alçada i a la mola, originalment amb una fulla aplicada d'or i amb un motiu zoomorf, procedent de Saragossa, geogràficament molt a prop del nostre fragment⁶¹⁸.

El fragment de Can Palau, per les dimensions i la direcció de la línia horitzontal gravada a la mola, és atribuïble a un bol Isings 96B, en el qual les línies horitzontals i altres imatges emmarcades amb els busts de personatges, emmarcarien una figura o motiu central . Paral·lels a aquestes composicions radials, generalment amb alguns apòstols que envolten Jesús, com

⁶¹⁶ Morey 1959; Zanchi Roppo 1969.

⁶¹⁷ Harden 1987.

⁶¹⁸ Ortiz 2001: 217, fig. 34, núm. 1.

Sant Pere o Sant Pau, estan documentats en alguns *Fondi d'oro* publicats per C.R. Morey⁶¹⁹. Al mateix temps, l'ús de marcs octogonals en les composicions radials està ben documentada en diversos fragments conservats en diferents col·leccions⁶²⁰. Tots aquests elements ens permeten atribuir el fragment que es descriu aquí, sense massa risc d'error, a un taller vinculat a la ciutat de Roma, probablement actiu durant la segona meitat del segle IV de la nostra era.

CONTEXT DEL SEGLE V (Vol. II, Làm. 245)

Procedent dels nivells d'enderrocs (UE 70) de la *pars rústica*, amb la coberta dels edificis espoliada i ensorrada, s'hi associen un fragment de vora d'ARS-D Hayes 76 i una vora d'àmfora Keay 13, a més d'un fragment de vas de vidre verd oliva, una variant del bol Isings 115 de vora arrodonida i engruixida (NMI: 1)(89).

CONTEXTOS DEL SEGLE VI (Vol. II, Làm. 245)

Procedents d'un estrat de rebliment d'una fossa de *dolium*, espoliada i reblerta amb deixalles, fruit d'una reocupació d'una estança de la vil·la, es va recuperar un conjunt de ceràmiques de cuina reduïdes i elaborades al torn, amb olles, cassoles i bols, alguns d'ells motllurats. Associat a aquest estrat es conserva una vora d'ARS-D Hayes 104A. Els vidres recuperats són tots de color verd aigua, amb els fragments de quatre escudelles Foy 21a (NMI: 4)(91-94), i una vora d'ampolla Foy 25 o 26 (NMI: 1)(95).

Procedents del rebliment d'una cabana o cobert semi-enfonsat, amb un únic nivell de rebliment (UE 39) entre els que van recuperar algunes ceràmiques de cuina reduïdes elaborades al torn, datables de final segle V, es conserva una vora d'escudella Foy 21a (NMI: 1)(90), incolora, amb l'empremta de fils de vidre conservada al revers de la peça.

Finalment, procedent del rebliment d'una sitja (UE 130) d'aquest moment tardà, allunyada del nucli arqueològic principal, es va recuperar una vora d'escudella Foy 21a grogosa (NMI: 1)(96).

C. CONCLUSIÓ

Els contextos dels abocadors de la vil·la romana de Can Palau són datables dins del segle IV. La seva associació amb formes d'ARS-D Hayes 58, 59, 61 i el conjunt numismàtic del període Constantinià i post-constantinià així ho confirmen.

Can Palau Vidres del abocadors											
	Is.94	Is.96	Is. 103	Is. 105	Is. 106	Is. 115	Is.116/ 117	Is.120/ 121	Is.126/ 127	Altres	Total
330-360 AD		11			13	3	1			7	36
360-390 AD	1	8	1	1	16	4	3	4	3	7	48
Total	1	19	1	1	29	7	4	4	3	14	84

Taula 38. Can Palau (Sentmenat). NMI agrupats per formes, d'ambdós períodes del segle IV.

⁶¹⁹ Morey 1959, Col·leccions del Museo Sacro i Libreria Vaticana núm. 36, 52, 104 i 105.

⁶²⁰ Morey 1959; Zanchi Roppo 1969: 18-19, núm. 9, fig. 8; p. 104-105, núm. 115, fig. 32; p. 126-127, núm. 144, fig. 39; p. 199, núm. 234, fig. 54.

La dada més interessant és la presència absolutament predominant dels vidres incoloros bufats, amb dues categories. Per una banda els vidres bufats utilitaris, elaborats amb un vidre molt prim i fràgil, amb bombolles i alguna impuresa, de tonalitats verd molt clares i grogues, que s'associa bàsicament a gots troncocònics Isings 106, gots ovoides Isings 96 i bol de vora tubular Isings 115. El segon grup de vidre incolor és format per peces de bona qualitat, tipus cristall, generalment amb la superfície externa gravada, entre les que s'hi identifiquen les formes Isings 96b i 104. Aquests darrers poden atribuir-se a peces importades de producció romana occidental.

En els contextos més tardans d'aquests abocadors (360-390/400) la dinàmica és la mateixa que al període inicial, amb vidres incoloros bufats, de qualitat mediocre, i amb d'altres vidres tipus cristall. En aquest període però també fan la seva aparició dues ampolles cilíndriques biansades Isings 127 i una gerra Isings 120/121, elaborades en massa de vidre de color verd natural / olivaci. Aquestes són les primeres peces documentades estratigràficament amb aquest tipus de massa de vidre, que serà la característica del segle VI.

La presència d'un fragment de copeta Isings 96B gravada amb un personatge, un apòstol o sant, és una peça importada de tallers romans amb iconografia cristiana, datable a mitjans del segle IV, i ens permet documentar una de les escasses peces relacionades amb la difusió inicial del cristianisme a la Tarraconense, vinculada als propietaris d'una vil·la.



Figura 24. Can Palau (Sentmenat). Percentatges de les formes documentades als contextos del segle IV.

Els contextos posteriors només aporten una peça Isings 115 —variant de vora arrodonida— dels nivells d'abandonament de la vil·la (segle V), algunes escudelles Foy 21a i una ampolla Foy 26, procedents d'una freqüentació o reocupació d'una estança al segle VI.

A nivell arqueològic, ens cal recordar que a 100 metres al nord del jaciment (a 200 de la vil·la romana) es localitza un poblat d'època visigoda (s. VI-VIII), delimitat arqueològicament l'any 2001, i que degué constituir el lloc de poblament successor de la vil·la baiximperial⁶²¹.

⁶²¹ No identificat com a tal, donada la mala praxis dels arqueòlegs. Prospecció geoelectrica, amb més de 50 sitges i estructures identificades, alguna d'elles sondejada amb màquina retroexcavadora. Vegi's Marí, Terrats 2001.

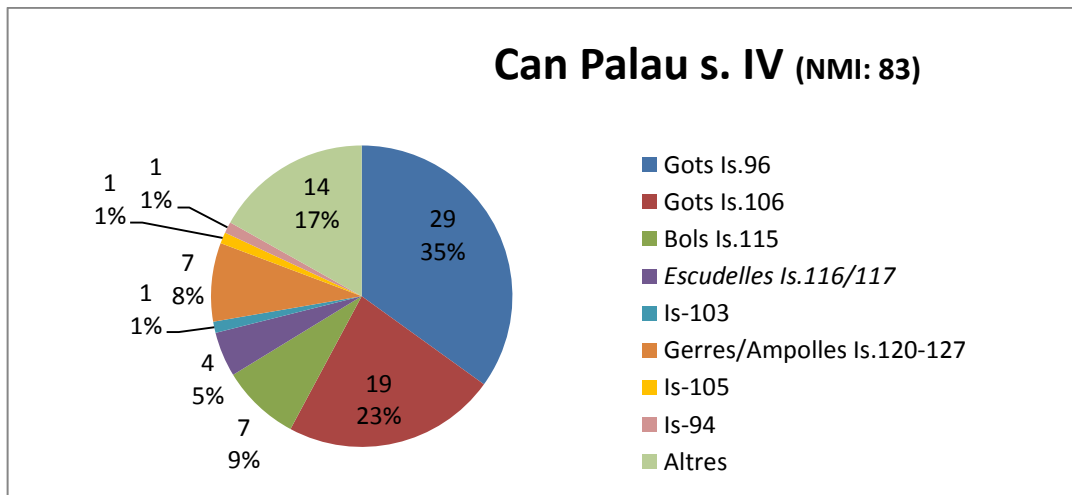
063. Cova de Guanta (Sentmenat, Vallès Occ.)

A. EL JACIMENT

Aquesta cova, anomenada correctament Cova del Comte de Guanta, és una balma d'origen càrstic, dins el terme municipal de Sentmenat, localitzada al paratge de Guanta, una zona muntanyosa i aïllada. La balma es troba localitzada sota un fall o salt d'aigua. Aquesta va ser objecte d'una excavació arqueològica l'any 1970 per part de Lluís Ventura, aficionat del Museu Municipal de Palau de Plegamans (Vallès Occ.). La cova només presentava un únic nivell de terres, pertanyent a un sol moment d'ocupació, i les ceràmiques i els vidres, conservats al Museu Municipal de Palau de Plegamans, van ser estudiats en detall a la tesi de R. Járrega⁶²².

B. EL CONTEXT ARQUEOLÒGIC

Els materials conservats, molt interessants, consisteixen en diferents fragments, sense rodar i de mida gran de ceràmiques fines, àmfores, ceràmica comuna i de cuina d'època baiximperial. La ceràmica ARS-D és present amb les formes Hayes 59B, 61A, 61B i 64, amb un individu cadascuna⁶²³. La DS.P. es present amb la producció gris⁶²⁴, amb 6 peces, concretament amb les formes Rigoir 3a (2 peces), 6a, 6b, 8 i 18. Alhora s'hi identifica un grup de de 6 peces DS.P. grises, anomenades imitacions⁶²⁵, probablement de producció regional catalana, amb les formes Rigoir 1 (2 peces), 8 (una peça), un fons de 1 o 8, i 18 (2 peces). La ceràmica comuna és present amb una gerra engalbada i la part del fons d'una gerra pintada amb motius lineals en color mangra. La ceràmica de cuina només hi es present amb una vora d'olla reduïda elaborada a la torneta. Entre les àmfores s'hi identifiquen només les produccions sud hispàniques amb les formes Keay 13A, 19 i 23.

En conjunt es tracta d'una ocupació en cova, puntual, datable entre finals del segle IV i la primera meitat del segle V. Cal destacar la presència majoritària de ceràmiques fines enfront de la ceràmica comuna o de cuina.

C. EL VIDRE

En total es conserven **14** fragments de vidre en el fons del Museu Municipal de Palau de Plegamans, atribuïbles a un número mínim de tres peces (**NMI: 3**)(Vol. II, Làm. 245). Tots els fragments són elaborats en massa de vidre verd oliva. Així trobem la vora i el fons d'un mateix bol, de vora tubular i fons d'anell també tubular, assimilable a la forma Isings 115 (1 i 2); i també les vores de dues ampolles cilíndriques Isings 126/127, amb un fil de vidre aplicat al revers (3 i 4).

⁶²² Járrega 1992a: 630-635. El jaciment és anomenat "Cova de la Guanta". En realitat s'anomena "Cova de Comte o Cova del Comte de Guanta".

⁶²³ Járrega 1992a: 631-632.

⁶²⁴ Bacaria 1991

⁶²⁵ Bacaria 1992b

D. CONCLUSIÓ

El conjunt dels materials de la Cova del Comte, formats per ceràmica i vidre, ens indica la existència d'una única fase d'ocupació, de durada curta i datable aproximadament, entre inicis i mitjans del segle V. Les tres peces de vidre identificables formarien part del conjunt de la vaixel·la, junt amb les peces de ceràmica fina i comuna conservades.

064. Església Vella de Sant Menna (Sentmenat, Vallès Occ.)

A. EL JACIMENT

Aquest jaciment es localitza al terme municipal de Sentmenat (Vallès Occidental) i va ser excavat en extensió entre els anys 1992 i 1994, essent objecte de noves excavacions parcials, ampliant el perímetre conegut entre els anys 1998 i 2001. El jaciment consta d'una església de l'antiguitat tardana, substituïda per una nova església d'estil romànic al segle XI. L'edifici va ser ampliat al segle XII, amb un porxo i un nou campanar de torre. Posteriorment i a redós de l'església, van construir-se diferents edificis annexos de la rectoria d'època baix medieval i moderna. L'església va ser enderrocada i el seu solar convertit en horts entre 1714 i 1733⁶²⁶.

Es va excavar el perímetre complet d'una església de planta rectangular, amb un absis rectangular a la banda est de la nau, atribuïble a l'antiguitat tardana. Aquest edifici només conservava les fonamentacions a tall de rases de fonamentació, espoliades o conservades a nivell de l'última filada durant la reconstrucció del segle XI. A la banda nord de l'edifici i actualment dins del campanar romànic es conserven les restes, encara en alçat parcialment, d'una aula o habitació quadrangular annexa a la nau, a la qual s'accedia mitjançant una porta, encara conservada. Aquesta aula va ser reconvertida en campanar durant el període carolingi (s. IX-X) i posteriorment va ser reaprofitada en l'estructura del campanar de torre romànic (s. XII) encara conservat.

A l'interior de l'església i a l'entorn exterior immediat es van documentar un conjunt de sitges i tombes atribuïdes a l'antiguitat tardana, que han permès identificar dos moments dins de la Fase I.

La Fase IA (s. V-VI), durant la qual es construeix l'edifici de l'església, *ex novo*, al cim d'una terrassa fluvial en un meandre de la riera de Sentmenat. A l'interior de l'església es va identificar una tomba de *tegulae* a doble vessant i una tomba de maçoneria rectangular, així com alguns enterraments infantils en fossa simple. A l'exterior i alineades a tocar de les façanes sud i nord de l'edifici es va excavar 9 tombes en caixa de *tegulae*, de rajols i d'obra. Els escassos materials associats, en especial l'ARS-D, formes Hayes 59, 61B i 87B, i la DS.P., formes Rigoir 2, 6, 15 i 18, així com la ceràmica de cuina, permeten datar el moment inicial del conjunt a partir de mitjans del segle V.

⁶²⁶ Roig, Coll, Molina 1995.

Fase IB (VII-VIII) En aquest moment s'excaven cinc sitges. Tres d'elles a l'interior de la nau de l'església i dues a l'exterior, a tocar de l'absis. Una d'aquestes darreres, amb una inhumació anòmala en sitja en DHA-ENF, és datada mitjançant ^{14}C , amb una datació absoluta de 661-768 AD⁶²⁷. En aquesta fase la necròpolis creix en número de tombes i en extensió, respectant la disposició de les de la fase anterior. La major part d'elles eren en fossa simple i amb coberta de lloses, i algunes altres construïdes en caixa de còdols o de lloses. A l'interior de l'església es va documentar una tomba (ENT.24) en fossa simple i amb coberta de lloses d'un únic individu adult, amb una datació absoluta de ^{14}C de 656-782 AD⁶²⁸. Així mateix es van documentar algunes inhumacions d'individus infantils a l'interior de l'edifici.

B1. Els Contextos Arqueològics de la Fase IA

Retall UE 500

Es tracta d'un retall excavat al substrat geològic (UE 500), de 4x6 metres, de planta oval irregular i una fondària conservada de 70 cm. Aquest era tallat per diferents sitges i rases de fonamentació d'estructures de les fases III i IV. Era reblert amb un únic estrat (UE 481), format per terres sorrenques amb alguns materials constructius, com *tegulae* i *imbrices*, a més de ceràmica, fauna i vidre, que indicaven la seva amortització final com a àrea d'abocador. Entre la ceràmica es van recuperar alguns fragments d'ARS-D, entre el que s'hi identificaven les formes Hayes 61B, 87B i 99. Entre els fragments de DS.P. es van recuperar fragments de les formes Rigoir 2, 3, 5B, 15 i 18. Les àmfores eren presents amb diferents produccions, com les bètiques amb una Keay 13, les africanes amb dues peces, una Keay 35 i una Keay 62E, i les orientals amb almenys una LRA-4⁶²⁹. El conjunt dels materials permet datar la formació d'aquest estrat dins de la primera meitat del segle VI.

Retall UE 600

Durant la intervenció de l'any 1998 es va identificar un segon retall (UE 600), a deu metres de distància de l'anterior, excavat només parcialment. Aquest era reblert amb un únic estrat (UE 601), format per terra sorrenca, mesclada amb cendres, ceràmica i fauna. Procedent d'aquest es van recuperar alguns fragments d'ARS-D, amb una vora de Hayes 61B, i alguns fragments de DS.P. grisa, entre ells una vora de bol Rigoir 18. La ceràmica de cuina era present amb diferents olles de vora motllurada, una cassola i una tapadora de ceràmica gris reduïda elaborada al torn⁶³⁰. La seva datació seria, com l'anterior, dins de la primera meitat del segle VI.

Ent.34 (UEs 143/144)

És una tomba en caixa de *tegulae* disposades a doble vessant, amb les juntures cobertes d'*imbrices*, encabida dins d'una fossa rectangular excavada al substrat geològic. El fons era el mateix terra natural. A l'exterior, hi havien fragments de *tegulae* i còdols posats com a falca per tal d'aguantar la coberta. La presència d'alguns claus de ferro als peus, cames i tronc, semblen indicar l'existència d'un desaparegut baiard de fusta per dessota de l'inhumat, el qual s'hauria

⁶²⁷ Ent.33-sitja 10, esquelet humà. UBAR 1396, 1300 ± 25 BP, RAD, 2 sigmes 661/737 i 727/768 AD.

⁶²⁸ Ent.24, esquelet humà, UBAR 694, 1295 ± 40 BP, RAD, 2 sigmes, 656-782 AD.

⁶²⁹ Coll, Roig, Molina 1997a; Pociña 1995.

⁶³⁰ Coll 1999.

emprat per al transport del cadàver. Les restes òssies pertanyien a un individu adult masculí (Ind.40). Era reblerta per un únic estrat (UE 144), que cobria tota l'estructura, i en el que es van documentar els fragments de dues olles de ceràmica de cuina reduïda elaborada al torn⁶³¹.

B2. Els Contextos Arqueològics de la Fase IB

Sitja 2 (UE 97)

Es tracta d'una sitja excavada al substrat geològic (UE 97), de grans dimensions i perfil acampanat, localitzada a redós de l'absis de l'església. Era reblerta amb dos estrats (UEs 98 i 139), del quals es recuperaren fragments d'àmfora africana i ceràmica de cuina reduïda elaborada al torn, amb una olla de vora bisellada. Els materials són datables dins dels segle VII-VIII.

Sitja 10 (UE 123)

Es tracta d'una sitja excavada al substrat geològic (UE 123), de petites dimensions, reblerta amb dos nivells, localitzada a tocar la sitja 2. El primer nivell (UE 138), localitzat al fons de la sitja, era format per restes de cendra, ceràmica i vidre. Per sobre d'ells s'hi va documentar un enterrament (**Ent.33**) d'un individu adult col·locat en posició fetal lateral molt forçada (UE 132), que s'ha datat mitjançant ¹⁴C⁶³². Procedent del nivell inferior (UE 138) es van recuperar alguns fragments de ceràmica com són una carena de plat d'ARS-D, forma Hayes 94⁶³³, una carena d'olla de ceràmica reduïda elaborada al torn amb decoració incisa de feixos a pinta, a més de fragments d'una segona olla reduïda elaborada a la torneta. La datació d'aquesta sitja és de ple segle VII, junt amb la inhumació anòmala.

Sitja 3 (UE 109)

Es tracta d'una sitja, excavada al substrat geològic (UE 109) de mitjanes dimensions, d'un metre de diàmetre i 120 cm de fondària, localitzada a l'interior de l'església. Era reblerta amb dos estrats, amb un nivell superior (UE 108) format per terres sorrenques i escassos fragments de ceràmica, i un d'inferior (UE 110) amb restes òssies humanes sense connexió anatòmica, fauna, una olla de ceràmica reduïda elaborada a la torneta, de superfície acostellada, i una vora de gerra de DS.P. assimilable a la forma Rigoir 63. A partir de la olla elaborada a mà/ a la torneta, cal datar aquesta sitja entre els segle VII i VIII.

Sitja 6 (UE 125)

Sitja de petites dimensions (UE 125) de menys d'un metre de diàmetre i poc més d'un metre de fons, localitzada a l'interior de la nau de l'església, reblerta amb un únic estrat (UE 134). Es trobava al costat de la sitja 15. S'hi van recuperar fragments de ceràmica, vidre i material constructiu romà. Entre els fragments de ceràmica s'hi recuperà una vora de DS.P. taronja, forma Rigoir 15, rodat i aleshores residual.

⁶³¹ Roig, Coll, Molina 1995: 31.

⁶³² *Ibidem* nota 625.

⁶³³ Identificat com a forma Hayes 101 a Pociña 1995: 135, fig. 5. Un cop revisat el material cal identificar el fragment com un fragment de cos, en el punt d'inflexió de la vora, d'una copa o plat de la forma Hayes 94 o 98.

Sitja 15 (UE 205)

Sitja de petites dimensions (UE 205) de menys d'un metre de diàmetre i poc més d'un metre de fons, localitzada a l'interior de la nau de l'església, reblerta amb un únic estrat (UE 206) . Es trobava al costat de la sitja 6.

C. EL VIDRE

Els vidres d'aquest jaciment van ser estudiats en un article de J.-M. Coll. En el present apartat mantenim la seva classificació, tot i que canviem algun terme en la definició tipològica dels vidres recuperats⁶³⁴. En total i recuperats en les intervencions dels anys 1992-1994 i 1998-1999, es conserven **63** fragments atribuïbles a un mínim de setze individus (**NMI: 16**)(Vol. II, Làm. 246).

De la **Fase IA (s. V-VI)**, atribuïda a l'antiguitat tardana, es conserven **39** fragments de vidre, pertanyents a un número mínim de set peces (**NMI: 7**)⁶³⁵.

-Retall UE 500: del rebliment UE 481 es van recuperar 35 fragments de vidre pertanyents un mínim de 5 peces (NMI: 5), totes elles elaborades en massa de vidre de color verd aigua. Entre aquestes se'n destaquen les vores de tres plats de la forma Foy 21a (1-3), un d'ells decorat amb fils de vidre blanc al revers de la vora (1). Així mateix es conserva una vora d'ampolla o flascó, potser assimilable a la forma Foy 26 (5)⁶³⁶. Finalment, un fragment de fons de peu anular permet identificar una cinquena peça (4).

-Retall UE 600: procedent del rebliment UE 601, es conserva un únic fragment de vora de bol de vidre incolor (16)(NMI: 1).

-Sitja 6: de l'estrat rebliment UE 134 es conserven 9 fragments, pertanyents a un mateix individu, de color verd natural, forma Foy 21a (6)(NMI: 1).

-Enterrament 34: de l'estrat de rebliment UE 144 es van recuperar tres fragments d'un mateix recipient de vidre grogós, identificable com una llàntia de vidre del tipus Crowfoot-Harden 40/41 (7)(NMI: 1).

De la **Fase IB (s. VII-VIII)**, atribuïda a l'antiguitat tardana, es conserven **20** fragments de vidre, pertanyents a un número mínim de sis peces (**NMI: 6**)⁶³⁷.

-Sitja 2: Procedent d'un dels estrats de rebliment UE 139 s'ha recuperat una vora d'escudella de vidre grogós (12)(NMI: 1) atribuïble a la forma Foy 21a.

-Sitja 3: Procedent de l'estrat UE 110 es va recuperar un fragment de vora de recipient de vidre incolor, del període altimperial i atribuïble a un bol (11)(NMI: 1).

⁶³⁴ Coll 2004. En aquella publicació les escudelles Foy 21a són classificades amb la terminologia –forma *Conimbriga* 1965, núm. 205-225–, que ara considerem inadequada.

⁶³⁵ Coll 2004,

⁶³⁶ Coll 2004,

⁶³⁷ Coll 2004,

-Sitja 10: Del rebliment inferior UE 138 d'aquesta sitja, només es va recuperar un únic fragment informe de vidre de color verd natural.

-Sitja 15: De l'estrat de rebliment UE 206 es van recuperar 8 fragments de vidre, amb un número mínim de 4 individus (NMI: 4). Entre aquests s'hi identifica una vora d'escudella de vidre verd oliva, de llavi secant, forma Isings 116 (8), una vora de copa de vidre verd natural, forma Foy 23a (9), així com un fragment informe que permet identificar una segona copa de la forma Foy 23. Finalment també es compta amb una vora d'ampolla o ungüentari, de vidre incolor (10).

-Fora de context: Procedents del rebliment de dues sitges d'època alt medieval es conserven tres fragments de peces atribuïbles, una a època romana i les altres dues a l'antiguitat tardana (NMI: 3). Se'n destaca el fons cilíndric d'una llàntia de vidre grogós, atribuïble al tipus Crowfoot-Harden 24/26 (14), datable al segle VI per paral·lels immediats a la mateixa comarca. Probablement fos reutilitzada com a lipsanoteca durant l'antiguitat tardana i llençada a una sitja⁶³⁸ durant la reconstrucció de l'església en època medieval (s. XI). La segona peça, tot i no ser de l'antiguitat tardana, es un ungüentari de vidre verd-blau, de la forma Isings 28 (13), termoalterat, i datable en època romana altimperial (s. I-II), llençat en època medieval (s. X) dins d'una sitja⁶³⁹ del l'interior de l'església. L'absència de materials d'època romana altimperial en tot el jaciment fa pensar en la recuperació o troballa d'aquesta peça durant l'antiguitat tardana o en l'època medieval, essent llençada a la sitja durant el segle X.

La darrera peça és un fragment de vora d'escudella verd aigua, procedent del rebliment d'una sitja⁶⁴⁰ medieval (15).

D. CONCLUSIÓ

La presència de vidres en el context de l'església vella de Sant Menna, tot i que escàs, ajuda a precisar les estratigrafies. Se'n destaquen els fragments de vidre atribuïbles a escudelles Foy 21a procedents del retall UE 500, datat dins del segle VI. Així mateix, és prou interessant el fet de documentar fragments de llànties en un context religiós. tampoc no deixa de ser rellevant la presència d'un ungüentari d'època romana imperial i abocat a una sitja de l'interior de l'església en el període altmedieval (s. X), fet que ens ajuda a valorar i interpretar la presència d'elements romans en jaciment de cronologies molt posteriors, sense que aquests tinguin fases precedents d'aquell període.

⁶³⁸ Sitja 5, rebliment UE 120, peça núm. 4.

⁶³⁹ Sitja 4, rebliment UE 113, peça núm. 20.

⁶⁴⁰ Sitja 34, rebliment UE 480, s/n.

065. Església de Sant Salvador (Polinyà, Vallès Occ.)

A. EL JACIMENT

L'església parroquial de Sant Salvador de Polinyà és un edifici romànic (s. XI-XII), d'una sola nau, excavada en la seva totalitat durant la intervenció efectuada l'any 1999, sota la direcció de J. Roig. L'edifici es troba actualment restaurat i museïtzat. En la campanya d'excavació es determinaren varies fase prèvies a l'edifici d'estil romànic, l'actualment conservat⁶⁴¹. Aquestes van ser:

Fase 1. Antiguitat tardana (S. VII-IX). Presència d'un mur de pedra i morter (UE 88). Cabana o àmbit semisoterrani, excavat parcialment al substrat geològic (UEs 207-211) amb diferents paviments i una sitja associada (S9-UE 99).

Fase 2. Període carolingi (s. IX-X). Cabana parcialment construïda, per sobre les restes de la cabana de la fase 1, amb un paviment d'argila (UE 100), dos fornets domèstics (UEs 98 i 114) i dues sitges (UEs 221 i 225).

Fase 3. Construcció d'una església preromànica (c.950-1030), de la que se'n conservava la capçalera rectangular, tallant i amortitzant les estructures de les dues fases anteriors. Presència d'un fragment d'ampolla de ceràmica islàmica califal, decorada en verd i manganès, a l'anivellament de la construcció (UE 16).

B. ELS CONTEXTOS ARQUEOLÒGICS

Només en interessa l'estrat de rebliment UE 206, de la Fase 1. Els materials ceràmics associats a aquesta fase són formats essencialment per ceràmiques de cuina reduïdes elaborades a mà i a la torneta, de formes molt simples i datables dins del segle VIII-IX i també per alguns fragments, residuals, de ceràmica reduïda al torn amb decoració de feixos de línies incises a pinta (segle VII). En conjunt tot el material s'ha de datar dins del segle VIII avançat o segle IX⁶⁴².

C. EL VIDRE

Només es van recuperar **2** fragments de vidre en la intervenció de l'any 1999, atribuïbles a un número mínim de dues peces (**NMI: 2**)(Vol. II, Làm. 247). Es tracta d'una vora de copa Foy 23a de vidre verdós i una vora d'escudella de gran diàmetre (22 cm) de color blau-verd. Ambdós fragments semblen residuals en el context i caldria associar-los als fragments de ceràmiques reduïdes al torn decorades amb feixos incisos a pinta (també residuals).

D. CONCLUSIÓ

La presència de dues peces de l'antiguitat tardana, junt amb la ceràmica, ens indica l'existència a les immediacions del jaciment, d'una granja o vilatge del segle VII, anterior al vilatge del període carolingi i del qual la cabana o àmbit documentat l'any 1999 en formaria part.

⁶⁴¹ Roig, Coll 2003

⁶⁴² Datació sobre carbó vegetal del rebliment de la sitja 9 (UE 99). UBAR-913, 1235 ± 40 BP, RAD, cal. 2 sigmes, 681-885 AD.

066. La Bòbila Bell-solà (Santa Perpètua, Vallès Occ.)

A. EL JACIMENT

Aquest jaciment va ser excavat entre 1976 i 1977, pel grup ProArqueologia i Història de Santa Perpètua de Mogoda, període durant el qual es van documentar quatre sitges i un *lacus* (190x100 cm) revestit d'*opus signinum*⁶⁴³. Anys més tard es realitzà una segona intervenció, durant la qual es va recuperar el **lacus** descobert l'any 1976 i es procedí a l'excavació d'una cinquena sitja⁶⁴⁴. El lloc està actualment urbanitzat.

B. ELS CONTEXTOS ARQUEOLÒGICS

Amb les dues intervencions efectuades s'ha documentat un total de cinc sitges i un *lacus* revestit d'*opus signinum*. Tots els materials procedeixen de les quatre sitges excavades entre els anys 1976-77. Entre les ceràmiques conservades destaquen un plat sencer de ARS-C Hayes 84, recremat i reutilitzat com a cassola, i una vora de ARS-D, Hayes 96, decorada a la rodeta. Entre la ceràmica de cuina s'hi identifiquen un mínim de 14 olles de vora motllurada, tres morters i dos bols. La ceràmica comuna oxidada és present amb una gerra amb nansa. Cal remarcar la presència d'una vora de cassola de ceràmica elaborada a mà, de llavi ametllat i superfícies brunyides, assimilable a la forma CATHMA 22, una producció d'importació mediterrània⁶⁴⁵. La datació de tot el conjunt de materials s'ha de situar entre la segona meitat avançada del segle V i el segle VI.

C. EL VIDRE

Només es conserva un fragment de vidre (**NMI: 1**)(Vol. II, Làm. 247), atribuïble a una vora de got carenat **Foy 21b**. És de color verd aigua i presenta un fil de vidre enrotllat en espiral al cos (1).

D. CONCLUSIÓ

La presència d'un *lacus* i cinc sitges ens indica l'existència d'una granja de l'antiguitat tardana (finals s. V-s. VI). La vora del vas Foy 21b ens indica el seu ús i consum en l'àmbit rural durant aquest període.

⁶⁴³ Coll, Roig, Molina 1997a: 40.

⁶⁴⁴ Martí, Pou 1995: 7.

⁶⁴⁵ Coll, Roig, Molina 1997a: 40-41: 50-51, làm. 5 i 6.

067. Can Bernades (Santa Perpètua de M., Vallès Occ.)

A. EL JACIMENT

El jaciment en qüestió és una sitja, excavada l'any 1982 per Felip Costa i Pere García, del grup ProArqueologia i Història de Santa Perpètua de Mogoda. El lloc es troba actualment urbanitzat.

B. ELS CONTEXTOS ARQUEOLÒGICS

La sitja presentava dos nivells de rebliment, un de superior molt estèril i un nivell inferior amb abundant material. Entre les ceràmiques recuperades se'n destaca una olla de ceràmica reduïda elaborada al torn, de vora motllurada, trobada sencera. La resta de ceràmiques era formada per fragments de ceràmica reduïda de cuina, també elaborada al torn, amb almenys quatre olles més i una gerra, dues de llavi arrodonit i dues de llavi motllurat. També es va recuperar part d'una paella de ferro. El conjunt de tots els materials ceràmics, i els seus paral·lels locals i comarcals ens permet datar aquesta sitja entre finals del segle V i inicis/mitjans del segle VI⁶⁴⁶.

C. EL VIDRE

Es conserven **12** fragments de vidre pertanyents a dues peces (**NMI: 2**)(Vol. II, Làm. 247), en concret dues escudelles **Foy 21a**, de color verd aigua (o verd molt clar), una d'elles amb un fil de vidre blanc aplicat a la vora (1) i l'altra llisa (2).

D. CONCLUSIÓ

La documentació de dues escudelles Foy21A en una sitja de l'àmbit rural, potser pertanyent a una granja, ens ajuda a valorar la presència, dispersió i generalització d'aquesta forma pel territori de la Tarraconense Oriental.

068. Can Vinyalets (Santa Perpètua de M., Vallès Occ.)

A. EL JACIMENT

Aquest jaciment va ser excavat en tres campanyes realitzades entre els anys 1999 i 2001, sota la direcció de D. Gutiérrez, G. Vila i J.-M. Vila. Els resultats generals han estat publicats en un únic article⁶⁴⁷, en el qual el jaciment es presenta dividit en quatre sectors: la zona 1, amb 46 estructures (42 sitges, tres retalls i un *dolium*); la zona 2, amb un forn; la zona 3, amb 8 sitges i la zona 4 amb 10 sitges i un retall. Les diferents estructures negatives, essencialment sitges i retalls de grans dimensions, presenten dues cronologies ben definides, que han permès seqüenciar el jaciment en dues fases. Aquestes són:

⁶⁴⁶ Coll, Roig, Molina 1997a: 41: 52, làm. 7.

⁶⁴⁷ Caballé, Gutiérrez, Vila 2004

Fase 1. Antiguitat tardana (s. VI-VIII).

Fase 2. Període altmedieval (s. X-XI).

La presència de sitges i diferents retalls, i el seu nombre, constaten l'existència d'un assentament, probablement una granja de l'antiguitat tardana, que presenta una continuïtat (almenys en l'espai físic) vers un mas altmedieval. De la lectura de la memòria i de l'article publicat no se'n poden extreure més conclusions⁶⁴⁸.

B. ELS CONTEXTOS ARQUEOLÒGICS

Els vidres procedeixen únicament de tres estrats, les UEs 32, 76 i 85.

La **UEs 32** és el rebliment d'un gran retall de més de 5,3 metres de llarg, probablement una cabana, amb ceràmica de cuina reduïda elaborada al torn, datable dins del segle VI. La **UE 86** és el rebliment d'una sitja de l'antiguitat tardana, també amb presència de ceràmiques de cuina reduïdes elaborades al torn, essencialment olles i cassoles de vora motllurada tardanes, amb una datació dins del segle VII. Cal remarcar que procedent del rebliment d'una altra sitja (UE 84) es conserva una vora d'àmfora africana Keay 61. L'estrat restant és la **UE 76**, el rebliment d'una sitja medieval amb abundants fragments de ceràmiques espatulades (s. X-XI).

C. EL VIDRE

D'aquest jaciment només es van recuperar **5** fragments de vidre, atribuïbles un mínim de quatre peces (**NMI: 4**)(Vol. II, Làm. 247).

De la UE 32 (rebliment del retall UE 31) es conserven dos fragments de vidre pertanyents a dues peces diferenciades (**NMI: 2**). Aquests són una vora de gerret de bec lobulat (4), amb un fil de vidre en relleu disposat al voltant del coll, i un fons d'escudella de vidre grogós (1), atribuïble potser a la forma Foy 21a.

Procedents de la UE 86 (el rebliment de la sitja UE 75), es conserva una vora de copa de vidre verd natural (2), amb el cos marcat en motlle, amb costelles en relleu disposades en estriat helicoidal, atribuïble a la forma Foy 23a (**NMI: 1**), datable ja dins del segle VII.

Procedent de la UE 76, de cronologia altmedieval, es conserva una base de peu anular de vidre verd natural (3), de copa forma Foy 23a (**NMI: 1**). Es tracta d'un material residual i fora de context, de la fase de l'antiguitat tardana. Així mateix també es conserva un segon fragment informe de vidre verd natural, rebregat i termoalterat.

D. CONCLUSIÓ

Els fragments de vidre conservats ens indiquen la presència i el consum de recipients com les escudelles Foy 21a i les copes Foy 23a en els indrets rurals, com ara les granges, durant el període de l'antiguitat tardana (s. VI-VII).

⁶⁴⁸ Caballé, Gutiérrez, Vila 2004. L'article publicat, així com la memòria d'excavació, són molt caòtics, amb diferents sectors i campanyes sense presentar una mínima graella amb el número d'estructures, la seva classificació o agrupament per cronologies. Caldria una revisió de tot el materials conservats per perioditzar i estructurar científicament les dades del jaciment.

069. Santiga (Santa Perpètua de Mogoda, Vallès Occ.)

A. EL JACIMENT

L'església de Santa Maria l'Antiga, al veïnat rural de Santiga (Santa Perpètua de la Mogoda), va ser excavada en extensió i en la seva totalitat en dues campanyes, una primera l'any 2008, sota la direcció de J.-M. Coll, i una segona l'any 2011 sota la direcció de J. Roig⁶⁴⁹. Un resum general de la primera intervenció ha estat publicat recentment⁶⁵⁰.

A partir del registre arqueològic i de la seqüència estratigràfica documentada s'han identificat les següents fases:

Fase 1. Segle I-V dC. Vil·la romana de la que en coneixem part de les estructures construïdes, concretament murs i *lacus*.

Fase 2. Segles V-VII. Reutilització de les estructures de la vil·la romana mitjançant aparedaments, paviments d'argila, sitges i forns domèstics. Tot datable d'època visigoda.

Fase 3. Construcció d'una església preromànica (s. IX-X) reaprofitant part de les estructures muràries romanes, amb necròpolis associada.

Fase 4. Construcció d'una església d'estil romànic (s. XI), avui dia encara parcialment conservada, amb necròpolis associada.

A més es van documentar diferents fases posteriors d'època medieval i moderna. El jaciment s'estén més enllà del perímetre de l'actual església.

B. ELS CONTEXTOS ARQUEOLÒGICS

La **UE 146** era un paviment d'argila premsada tallat per l'encaix de dos *dolia* successives (UE 171-172), datable estratigràficament amb anterioritat a l'encaix de *dolia* (s. V-VI).

Procedent de la **UE 153**, el rebliment d'un encaix de *dolium* (UEs 171), espoliat i reblert de terres, es van recuperar diferents fragments de ceràmica elaborada al torn i a la torneta, amb una datació genèrica dins del segle VII. Així mateix, del terraplenament de terres **UE 23** es conserven diferents fragments de ceràmica, entre ells una vora d'olla elaborada al torn i decorada amb incisions horitzontals elaborades amb pinta a la superfície, amb una datació dins de la primera meitat del segle VII.

La **UE 274** és un estrat de paviment, de terra premsada, amb material arqueològic, datable dins del segle V, a partir de les ceràmiques comunes i de cuina que contenia. Aquest era tallat per la sitja E.18.

⁶⁴⁹ Respectivament Coll, Roig 2011d i Roig 2015a.

⁶⁵⁰ Coll, Roig 2010a.

La **UE 349** és el rebliment d'una sitja (E.18) de grans dimensions, al fons de la qual es va documentar un gran *dolium* esclafat "in situ", sota del qual es trobà un esquelet humà (UE 353) en connexió anatòmica, pertanyent a un individu femení subadult. Era evident que aquest va ser llençat o abocat a la sitja junt amb el *dolium*. Del material recuperat en aquest estrat se'n destaquen els fragments d'una mateixa olla de cuina reduïda, de pasta grisa i desgredant micaci (moscovític) elaborada al torn i datable, a partir de paral·lels propers, dins de la primera meitat del segle VII. S'ha efectuat una datació de ¹⁴C de l'esquelet, que ha proporcionat una datació calibrada a 2 sigmes de 680-880 dC⁶⁵¹.

C. EL VIDRE

En total es conserven **36** fragments de vidre de les intervencions dels anys 2008 i 2011, atribuïbles a un número mínim d'onze peces (**NMI: 11**)(Vol. II, Làm. 248).

El context més antic registrat és la **UE 274**, amb fragments d'una ampolla cilíndrica amb decoració abrasada (8), probablement de la forma Isings 126/127, a més d'un fragment de vidre verd oliva amb dos fils de vidre blavós aplicat, de forma no determinable (7). Aquests materials s'han de datar dins del segle V, tot i que la ceràmica reduïda de l'estrat és de datació més tardana, ja dins del segle VI. Es tractaria de materials residuals o que formen part d'un context obert, de paviment (s. V-VI).

El següent estrat, també de paviment és la **UE 146**, en el que hi identifiquem una vora verd oliva Isings 96 (1), una vora d'escudella verd aigua Foy 21a, amb empremta de fils de vidre aplicats (3) i una segona vora d'escudella Foy 21a (2), aquesta però grogosa. Com l'estrat anterior, el conjunt s'ha de datar dins el segle VI, formant part d'un nivell de paviment, essent per tan un context obert (s. V-VI).

Més tardanes són les UEs 23, 153 i 349, totes elles datables dins del segle VII, les quals en conjunt han proporcionat un mínim de sis peces (NMI: 6).

La **UE 23** ha proporcionat una vora de copa Foy 23, de color verd natural (4). Del rebliment de l'encaix de *dolium*, **UE 153** es conserven varis fragments que permeten la restitució d'una escudella troncocònica Foy 21a tardana (6), de color verd natural, a més d'un fragment de forma no determinable, color grogós amb fils de vidre blanc aplicats (5).

Finalment del rebliment de la sitja E.18, **UE 349**, s'han conservat els fragments d'una vora d'ampolla (10) de color verd clar, de llavi ganxut i amb un fil de vidre anellant el coll, una vora de copa Foy 23a grogosa (11) i un fragment de nansa verd clar, d'època romana altimperial i residual (9). El material podria ésser residual, ja que la datació de l'esquelet humà trobat abocat al fons de la sitja proporciona una datació *post quem* de l'any 680 per a la formació de l'estrat.

⁶⁵¹ BETA-355212 (E.18-UE 353, os humà), datació 1240 ± 30 BP, AMS, cal.2sig. 680-880 AD.

D. CONCLUSIÓ

Els materials documentats al jaciment de l'església de Santa Maria l'Antiga o Santiga, si bé escassos, aporten la presència de diferents tipus de vidres datables estratigràficament entre el segle V i el segle VII. Aquests, a més d'ajudar a datar i perioditzar les diferents estructures que els contenen, permeten veure el seu ús i consum en les darreres fases de vida de les estructures de les vil·les romanes, en aquest cas reutilitzada com a espai de vivenda i graner durant l'antiguitat tardana.

070. La Salut-Mansio Arragonem (Sabadell, Vallès Occ.)

A. EL JACIMENT

La vil·la de la romana de la Salut (Sabadell, Vallès Occidental), identificada amb la Mansio d'Arragonem⁶⁵², a partir de la continuïtat toponímica de l'emplaçament de la vil·la romana amb els posteriors castell i parròquia medievals, ha estat objecte de diferents intervencions arqueològiques al llarg de l'últim segle, durant les quals s'ha recuperat un interessant conjunt de vidres d'època romana.

Les primeres excavacions al solar del jaciment van ser dirigides per Joan Vila Cinca entre els anys 1912 i 1914, durant les quals es va localitzar un magatzem amb 68 *dolia* de grans dimensions, emplaçats en una estança rectangular estructurada amb pilars quadrats. Així mateix es va documentar un dipòsit d'obra revestit d'*opus signinum* i les restes de dependències amb paviment i part del mur perimetral de l'esmentat magatzem (Vila Cinca 1923). Cal destacar la localització d'un gran forn rectangular de ceràmica, que va produir en les seves fases inicials àmfores del tipus Laietana 1, d'època tardo republicana. Els fragments de vidre conservats als fons del Museu d'Història de la Ciutat de Sabadell procedeixen essencialment d'aquesta intervenció arqueològica.

Entre 1931 i 1949, i després de la compra dels terrenys del jaciment per part de l'ajuntament de Sabadell, es van continuar les excavacions, ja sota la direcció de Vicenç Renom Costa. En aquestes campanyes es van descobrir dos forns i diferents àmbits d'habitació de la *pars urbana*, com són una canalització i un dipòsit d'*opus signinum* amb escala d'accés lateral. Sens dubte l'aportació més interessant va ser la localització del conegut mosaic de Neptú, trobat a l'interior de l'espai de la capella altmedieval de Sant Iscle de La Salut. La localització de diferents piscines, murs i canalitzacions en el subsòl de la capella i hostel ja va ser interpretada correctament per Renom com a part d'un complex termal de la Mansio d'Arragona (Renom, 1950).

Entre els anys 2002 i 2006 va ser excavada en la seva totalitat la capella medieval i l'hostatgeria associada, sota la direcció de Jordi Roig, realitzant-se també un nou aixecament planimètric de les restes conservades del conjunt termal i de la ubicació exacta del mosaic de

⁶⁵² Mas 1947.

Neptú, conservat actualment al Museu d'Història de Sabadell. Durant aquestes campanyes es va poder precisar la cronologia de la construcció del conjunt termal en el segle I dC i l'amortització definitiva i abandó de la vil·la cap a finals del segle II o a molt estirar, a inicis del segle III⁶⁵³.

B. ELS CONTEXTOS ARQUEOLÒGICS

S'ha identificat un assentament del període ibèric ple (s. IV-III aC), antecedent de la vil·la romana d'època republicana (s. I aC). D'aquesta última se'n coneix una considerable part productiva, dedicada a la producció i comercialització de vi laietà, amb un magatzem amb 68 *dolia* i un forn dedicat a la producció d'àmfores tarragonines del tipus Laietana 1⁶⁵⁴. Durant el segle I dC es va procedir a la construcció d'un ampli conjunt termal, probablement de caràcter públic, sobre el qual es van articular les diferents parts de la vil·la. Aquest conjunt, molt mutilat per les estructures d'època moderna, presenta almenys dues fases constructives: una primera fase (s. I dC), amb una gran piscina (*natatio*) i diferents àmbits associats, elaborats en *opus caementicium* i *opus signinum*, i un segon moment, amb l'embelliment del balneum amb la construcció d'un mosaic i un sòcol de plaques de marbre. El mosaic, realitzat amb tesselles blanques i negres, conserva una representació figurada de Neptú i una sirena o tritó, motiu iconogràfic ben conegut en àmbits termals i datat estilísticament entre mitjans del segle II i inicis del segle III⁶⁵⁵. Així mateix, cal tenir presents les diferents troballes, efectuades durant les diferents intervencions, de fragments de *suspensurae*, *pilae*, *tubuli* i *tegula mamata*, escampats en l'entorn de la piscina i del mosaic esmentats. Tots aquests elements estan estretament relacionats amb els paviments sobreelevats i el sistema de calefacció subterrània (*hypocaustum*) de les termes. Entre altres estructures destacables, cal referenciar la documentació de tres forns de ceràmica, un dels quals, de planta circular, va produir probablement ceràmica sigil·lada hispànica⁶⁵⁶. Els materials, molt abundants, indiquen **una ocupació ininterrompuda des del segle I aC fins al segle II dC**⁶⁵⁷, moment en què la vil·la és abandonada i usada com a pedrera de materials de construcció, sense detectar-s'hi cap reocupació fins als períodes visigot i carolingi (s. VII-X)⁶⁵⁸.

C. EL VIDRE

En total es conserven **205** fragments, pertanyents a un nombre mínim de cent peces (**NMI: 100**), totes elles d'època imperial (s. I-III dC) (Vol. II, Làm. 249-253).

El conjunt de vidres recuperat i conservat és fruit de les diferents sensibilitats i percepcions que es tenien sobre aquest tipus de material, més valorats per la seva bellesa, color i forma, que no pel seu valor intrínsec com a objecte arqueològic o històric. D'aquesta manera observem, per exemple, que els fragments informes de colors naturals no van ser recollits en

⁶⁵³ Segons Roig 2007: 573-575.

⁶⁵⁴ Casas 1987. Casas, Comas 1989.

⁶⁵⁵ Barral 1978: 136-138, núm. 147, làm. XCV-XCVI.

⁶⁵⁶ Roca 1978: 25-26.

⁶⁵⁷ Morral, Llobet 1977.

⁶⁵⁸ Anomenada Fase II a la publicació de la intervenció arqueològica dels anys 2002 i 2006. Roig 2007: 575-576.

les diferents intervencions, recuperant-se essencialment només els fragments amb forma (vores, bases, nanses) i els fragments de colors tintats vius.

-Vidres fosos en motlle

El vas més antic documentat entre el conjunt de vidres conservat és una vora de bol fos en motlle, amb costelles en relleu, de color ambre (1), assimilable al grup de bols de costelles monocroms del canvi d'era, anomenats *roman monochrome cast ribbed bowl*⁶⁵⁹. Una altra peça singular la constitueix un bol de costelles Isings 3 realitzat en vidre mosaic (2) i assimilable al mateix grup que la peça anterior, concretament al tipus *roman cast composite mosaic ribbed bowl with concave bottoms*.

El grup més nombrós però, és format per bols de costelles, forma Isings 3, amb tretze fragments, pertanyents a un mínim de nou peces, elaborats en vidre de color natural translúcid, i de color verd-blau (3-6), excepte un d'ells, de color blau marí translúcid (6 bis). En algun cas mostren incisions lineals paral·leles a la part interior del bol.

L'únic fragment conservat de vidre opac pertany a una vora de la forma Isings 1, en color blau marí, amb una línia incisa a la mola a la superfície externa del llavi (7), atribuïble al grup de *Roman Cast Monochrome vessels: Family III, hemispherical bowls* de Grose⁶⁶⁰. Així mateix, es conserven dos fragments pertanyents a un mateix vas fos en motlle, concretament un de vora i un altre de fons de peu anular aplicat, de vidre translúcid de color verd maragda (9-10), atribuïbles una gran safata o plat de la forma Isings 5.

A part dels bols, també es conserva un fragment de cos d'ungüentari fos o bufat en motlle, policrom, de color verd, blau i groc (8), assimilable a balsameres-ungüentaris de vidre mosaic decorats amb bandes de colors, atribuïble a les *Roman cast and blown color-band mosaic bottles*⁶⁶¹, generalment assimilables a la forma Isings 6 o 26, i datables entre inicis i mitjans del segle I dC.

-Vidres fosos en motlle (incolors)

Només es conserven quatre fragments de vaixel·la fosa en motlle, totalment incolor, del tipus anomenat cristall. Un dels més antics és una vora de safata, premsada en motlle i polida a torn, de llavi exvasat simple (45), assimilable al grup AR 13, datat entre el període Flavi i el regnat d'Adrià⁶⁶². Dels tres fragments restants, el primer és un fons de peu anular massís d'un plat, el segon és un fons de peu anular massís d'una copeta (47) i el tercer és un fragment de cos amb l'arrencada d'una tija globular —molt malmesa— que permet identificar una copa Isings 86 (46).

Una cinquena peça, fosa en motlle o potser bufada, és un cos de copa de vidre incolor gravat, amb traços evidents de polit al torn a la superfície exterior, i assimilable probablement a la forma Isings 21. El fragment en qüestió presenta una motllura en relleu prop de la vora, si bé

⁶⁵⁹ Family I. Grose 1989: 244-249.

⁶⁶⁰ Grose 1989: 254-256.

⁶⁶¹ Family VI. Grose 1989.

⁶⁶² Rütli 1991.

aquesta última no s'ha conservat. Singularment la superfície externa del vas no apareix tallada amb facetes en "bresca d'abella" com és habitual en aquest tipus de copes, sinó que presenta un dibuix tallat i gravat a la mola, amb la representació d'una flor i dues càpsules de nenúfar, un motiu iconogràfic d'evident caràcter nilòtic (48)(Vol. II, Làm. 252: 48). La forma es assimilable als tipus IN 14⁶⁶³. Aquest fragment en qüestió ja va ser referenciat per J. Price a la seva tesi doctoral⁶⁶⁴ i seria assimilable al grup de gots d'origen egipci amb decoració vegetal i historiada, proposat recentment per M.D. Nenna, un grup enquadrable cronològicament entre finals del segle I i inicis del segle II dC⁶⁶⁵.

-Vidres bufats en motlle

Només hem documentat dues peces bufades en motlle. La primera és la part superior del cos d'una ampolla de cos dodecagonal, elaborada en vidre de color natural blau cel (11), de la qual coneixem un paral·lel idèntic procedent de la necròpolis d'Albenga (Itàlia)⁶⁶⁶.

La peça més rellevant bufada en motlle és constituïda per sis fragments que permeten restituir gran part del perfil d'un got amb escenes de jocs gladiatoris, elaborat en un motlle de tres valves. El got, de color natural groguenc, ja va ser considerat com una peça singular des del seu descobriment el 1912, sent dibuixat per Joan Vila Cinca⁶⁶⁷ i retratat per Joan Vilatobà (Vol. II, Làm. 250: 12). Aquest també va ser referenciat i dibuixat posteriorment per Josep Gudiol⁶⁶⁸, per Vicenç Renom⁶⁶⁹ i, més recentment, per Jennifer Price en la seva tesi doctoral⁶⁷⁰. L'examen detallat d'aquesta peça, ens ha permès identificar un element obviat en els dibuixos coneguts, com és un trident caigut als peus d'un gladiador, així com la presència d'un sisè fragment, absent en els dibuixos abans esmentats (12).

L'estudi detallat del vas confirma que aquest s'assimila totalment al motlle C3 dels vasos gladiatoris de França, recopilats en una publicació extensa i minuciosa, en la qual aquest tipus de motlle és identificat a partir dels fragments recuperats a Lattara (França) i Vindonissa (Suïssa)⁶⁷¹. La publicació d'un fragment de vas procedent de *Vareia* (Logronyo)⁶⁷² atribuïble a aquest mateix tipus de motlle, ens permet ampliar la restitució iconogràfica, amb quatre parelles de gladiadors enfrontades, amb el perdedor a l'esquerra i el guanyador a la dreta. D'esquerra a dreta, ens trobem una primera parella on un mirmilló (*murmillio*) amb casc, gamberes i espasa curta, lluita amb un gladiador, conservat parcialment; la segona parella és formada per un *mirmillón* o *secutor*, amb casc i escut (*parma*) perseguint a un retiari (*retarius*) en posició de fugida amb el trident (*fuscina*) caigut a terra; la tercera parella és formada per un mirmillón o hoplòmac (*hoplomachus*), amb casc, escut i gamberes, lluitant amb un traci (*thraex*) en posició de caiguda i armat amb espasa corba (*sica*) i escut rectangular petit

⁶⁶³ I relacionable tipològicament també amb les formes Trier 35, AR 39 i 45, Oliver *groupe II*, forma baixa (70-140 dC).

⁶⁶⁴ Price 1981: 418.

⁶⁶⁵ Nenna 2003.

⁶⁶⁶ Massabó 1999: 91, tav. XXXVIII

⁶⁶⁷ AIEC, 1911-1912: 678-680, fig. 22 i 23.

⁶⁶⁸ Gudiol 1936: 20, fig. 7.

⁶⁶⁹ Renom 1934: 24; Renom, Mas 1950: 98-100.

⁶⁷⁰ Price 1981: 279, fig. 108-11.

⁶⁷¹ Sennequier *et alii*. 1998.

⁶⁷² Urbina 2004: 177-189, fig. 3.

(*parmula*), la quarta i última parella és formada per un gladiador amb casc i espasa curta (*gladius*) vençant a un altre gladiador caigut a terra, armat amb escut i gamberes metàl·liques a les cames.

Els gots de *Vareia* i *Arragonem* permeten intuir una difusió mediterrània, centrada en el golf de Lleó i vall de l'Ebre per a la forma C3, molt diferent a l'observada en la resta de vasos amb escenes de jocs gladiatoris, de difusió clarament continental (França, Suïssa, Alemanya).

-Vidres bufats

Entre els vidres bufats cronològicament més antics es conserven dos fragments de base i cos de copes tipus *Hofheim*, forma Isings 12, concretament una base de color violeta translúcid amb una línia incisa (15) i una base de color blau marí translúcid (16), amb una datació del tercer quart del segle I i amb pervivències en època Flàvia.

La forma més present al jaciment és el bol de vora tubular forma Isings 44, en les seves diverses modalitats, amb sis individus en colors naturals blavosos (18-20) i excepcionalment, un individu en color tintat verd maragda (17). Així mateix, també hem documentat tres bols de vora tubular i de gran diàmetre, elaborats en colors naturals blavosos, assimilables probablement a la forma Isings 45 (21). El gran nombre de bases conservades (21 bases), de peu anular massís aplicat, de colors naturals blavosos i verds, amb 18 individus. (22-25) i en color tintat verd maragda, amb 3 individus, són atribuïbles a aquestes dues formes.

Altres tipus de recipients característics del segle I són els *modiolus* i els *cantharos*, formes Isings 37 o 38, entre els que s'identifiquen dues vores en color natural verd clar (37 i 38). Lleugerament més tardà i ja datable dins del segle II, és un fragment de bol incolor amb una cresta o engruiximent a la part inferior de la vora, forma IN 156 (39), amb nombrosos paral·lels propers a Baetulo, definits como bols de vora amb baquetó exterior⁶⁷³.

El segon grup més representat al jaciment és format per vores exvasades i arrodonides al foc, assimilables a diferents vasos de la forma Isings 42, tots en colors naturals blaus, amb 2 individus (29 i 30), verds, amb dos individus (27 i 35) o incolors, amb tres individus (28 i 31). Diversos fons d'anell tubular serien atribuïbles a aquesta forma, amb colors naturals blaus (2 bases), verds (7 bases) (33 i 35), groguencs / incolors (4 bases) i en color tintat verd maragda (2 bases) (36).

Entre les diferents vores conservades identifiquem una vora d'embut forma Isings 74 (o potser un *cantharos* ?) en vidre tintat en color verd maragda (51) i tres fragments de vores exvasades, de llavi polit al foc, pertanyents a recipients globulars olliformes de la forma Isings 68, elaborats en colors naturals blavosos (52, 54 i 55) i assimilables també a les formes Trier 147d, Scatozza 58, i Rütli AR 114.

Un altre tipus de gots ben documentat, amb tres individus, el constitueix un tipus de recipient carenat, de cos troncocònic i vora tallada en "s" (42 i 44), amb línies incises horitzontals a la mola en el cos, tots de color natural blau clar, de diferents mides, i dels que no hem trobat

⁶⁷³ Flos 1987: 63-64, fig. 31.

paral·lels exactes a Hispania. Classificats como *sack-shaped beakers* a Xipre⁶⁷⁴ i també anomenats vasos *a sacco* a la bibliografia italiana recent⁶⁷⁵.

Tres gots elaborats en vidre natural verd clar, són assimilables a la forma Isings 29, amb una datació acceptada en època Flàvia i posterior⁶⁷⁶. Aquests presenten un cos troncocònic convex, vora tallada simple, lleugerament reentrant, i estan decorats amb algunes línies horitzontals gravades a la mola en el cos, poc profundes (13 i 14). Entre els materials més tardans cal destacar la presència d'una vora de bol convex, de vora tallada i perfil en "s", incolor, amb dues línies incises gravades a la vora (50), un tipus de gots ben documentat en el segle II, anomenats *convex bowl with linear and facet-cutting*, a la bibliografia britànica recent⁶⁷⁷.

Els recipients tancats per a la conservació i manipulació d'aliments són poc representats, conservant-se solament una vora exvasada replegada de pot, forma Isings 67, de color natural verdós (53), assimilable també a les formes Trier 147, Scatozza 56, i Rützi AR 117.

Els ungüentaris o balsameres són presents amb quatre individus, dos d'ells parcialment sencers, en color natural verd clar (69 i 70) i dos fons en color natural blavós (71 i 72), tots assimilables a la forma Isings 8.

Les ampolles són identificables a partir de les vores conservades, amb sis individus assimilables a recipients de cos quadrat forma Isings 50 o de cos cilíndric forma Isings 51 (60 a 65). Només un fons quadrat, bufat i marcat en motlle, de color natural verd clar, permet confirmar la presència d'una ampolla Isings 50 amb seguretat (59). També conservem part de la vora i fons d'una mateixa ampolla de cos rectangular, de color natural verd poma, assimilable a la forma Isings 90 (58). A més d'aquestes formes, es conserven fragments de diferents vores de gerres de difícil classificació, com són: una vora, amb nansa i apèndix, d'una gerreta bufada de color verd maragda (56), probablement assimilable a la forma Isings 54, un vora de color natural verdós amb costelles marcades en motlle (66) i una vora expandida incolora (57), així com quatre nanses de gerres de colors naturals blavosos. També es conserven algunes bases decorades, entre les quals cal destacar la presència d'un fons convex de color natural verd clar amb un fil de vidre blanc disposat en espiral (67), amb un paral·lel idèntic i amb el mateix motiu decoratiu procedent d'Herculà⁶⁷⁸; un fons convex de vidre incolor amb un fil massís de vidre verdós disposat també en espiral (68) i un fons engrossit de plat de vidre natural blavós, atribuïble a la forma Isings 46a, amb paral·lels ben coneguts, com per exemple, al Museu de Pàdua⁶⁷⁹.

Finalment i com a peça singular, conservem la fotografia de Joan Vilatobà d'un fons de copa o bol⁶⁸⁰, decorat amb un motiu figurat gravat a mà alçada, en concret un bust masculí amb barba i gorra (Vol. II, Làm. 252: 49-a), recuperat en l'excavació de 1912 i robat del museu de Sabadell

⁶⁷⁴ Forma All. Vessberg 1952: 121, pl.3.

⁶⁷⁵ Rofia 1998: 162, fig. 66, tav. XI.6

⁶⁷⁶ Cool, Price 1995.

⁶⁷⁷ Price, Cottam 1998: 97-99.

⁶⁷⁸ Scatozza 1986: 39, tav. XXVIII.

⁶⁷⁹ Zampieri 1998: 200-202, núm. 333-339.

⁶⁸⁰ Publicada a l'Anuari de l'Institut d'Estudis Catalans. AIEC 1911-1912: 680, fig. 24.

el 1916⁶⁸¹. Posteriorment, Josep Gudiol realitzà un dibuix a partir de la fotografia⁶⁸², que va incorporar en la seva publicació "Els vidres Catalans" de 1936 (Vol. II, Làm. 252. 49-b). Tot i no conservar el fragment, la magnífica fotografia ens permet identificar el fons en qüestió com a part del medalló central d'un got del tipus *Contour grooves group* de Stern⁶⁸³. Aquest tipus de bols presenta un estil unitari caracteritzat pels fons gravats amb la representació iconogràfica d'un bust, estil del qual s'ha realitzat un inventari, amb 16 peces identificades i una datació proposada en la segona meitat del segle II⁶⁸⁴.

-Vidres de finestra

Entre els fragments de vidre recuperats durant les diferents intervencions efectuades al jaciment es conserven tres fragments de vidre de finestra, informes i incolors, amb una tonalitat groguenca clara. Presenten una superfície rugosa i l'altra superfície llisa que evidencien la seva fabricació en motlle. Procedeixen probablement de les finestres per il·luminar l'extens conjunt termal.

D. CONCLUSIÓ

Tot i que gairebé la totalitat dels vidres no té context estratigràfic definit, el mateix marc cronològic i formal del jaciment ens proporciona una visió única i general dels diferents tipus de vasos i elements de vidre en ús en una *mansio* de la Via Augusta durant el període romà altimperial, entre el període d'August i finals del segle II dC. La presència d'alguns vidres de caràcter exòtic i singular com són el got a motlle amb escenes gladiatòries, el got tallat i gravat amb motius vegetals nilòtics, així com el fons figurat amb un cap gravat pertanyent al "*Contour grooves group*", confirma el consum de productes importats de caire sumptuari a la vil·la.

Els itineraris dels vasos apol·linars de Vicarello (Itàlia), permeten ubicar cronològicament la *mansio Arragonem* al voltant del canvi d'era, data coincident amb la reestructuració de la xarxa viària efectuada per l'emperador August, entorn els anys 16/6 aC, moment de la fundació de la colònia de *Barcino*. Aquesta *mansio* de la Via Augusta, propietat de la família Licini, si ho jutgem per l'epigrafia funerària del segle I recuperada als voltants del jaciment⁶⁸⁵, va ser abandonada al voltant de l'any 200, igual que nombroses vil·les del territori de *Barcino*, sense superar ja la dinastia Severa. Potser, el desviament de part de la via Augusta per l'interior de la comarca, entre *Ad Fines* (Martorell) i *Semproniana* (Granollers), sobre una via secundària, a Sant Cugat del Vallès⁶⁸⁶, i el procés de concentració de les propietats del segle III va afectar greument aquest *fundus*, amb el consegüent trasllat o abandonament del solar original. Els vidres, juntament amb les ceràmiques i les mateixes estructures arquitectòniques, indiquen l'existència d'una petita aristocràcia, resident de manera fixa o temporal a la *mansio*, durant els dos primers segles de la nostra era. Residència segurament facilitada pel fet de pertànyer a la xarxa de mansions de la Via Augusta i a la mateixa proximitat de *Barcino*.

⁶⁸¹ Renom, Mas 1950: 102.

⁶⁸² Gudiol 1936: 20, fig. 8.

⁶⁸³ Stern 2001: 156-158; Nenna 2003: 359-375.

⁶⁸⁴ Nenna 2003: 375.

⁶⁸⁵ Fabré *et alii* 1982.

⁶⁸⁶ Mayer, Rodà 1984: 41.

071. Can Roqueta / Torre-romeu (Sabadell, Vallès Occ.)

A. EL JACIMENT

Aquest jaciment, excavat parcialment, es localitza a la riba esquerra del riu Ripoll, en una ampla terrassa fluvial a 210 msnm, al terme municipal de Sabadell (Vallès occidental). Durant les intervencions arqueològiques dels anys 2002 i 2003, dirigides per M. Oliva i N. Terrats, es va intervenir una superfície de 1 ha, documentant-se un total de 270 estructures arqueològiques, de les quals 75 pertanyien al període de l'antiguitat tardana. Concretament van documentar-se 7 retalls, identificats com a cabanes o llocs d'habitació, 4 lacus, 48 sitges, 6 cubetes i una estructura complexa amb un forn associat⁶⁸⁷.

El jaciment, publicat en conjunt en un article monogràfic, ha estat interpretat com un assentament rural tardoantíc, datat laxament entre els segles VI i VII⁶⁸⁸. A partir dels materials ceràmics i l'estratigrafia pot precisar-se més la cronologia. Així proposaríem l'existència de dues fases o moments en les estructures d'aquest vilatge:

Fase I. Presència de cabanes, sitges i *lacus*, amb ceràmiques reduïdes de cuina elaborades al torn, de producció local/regional, i amb vidres de color grogós, datable dins d'un moment avançat del segle VI.

Fase II. Només s'han documentat sitges d'aquest moment. Presència de ceràmiques reduïdes elaborades al torn, moltes d'elles decorades amb feixos incisos horitzontals a pinta, i presència de vidre de color verdós, datable a *grosso modo*, dins de la primera meitat del segle VII⁶⁸⁹.

Cal tenir en compte que l'excavació va ser parcial i només coneixem algunes les estructures d'aquest vilatge, que s'estenen més enllà de l'àrea intervinguda i potser ofereixen una cronologia més àmplia.

B. Els contextos

El material ceràmic recuperat, amb 2216 fragments, va permetre identificar 344 individus. Entre aquests, les ceràmiques de cuina reduïdes de producció local/regional eren el grup predominant (87'9%), seguides per les ceràmiques oxidades (12'1%).

La ceràmica de cuina reduïda (LCRW) és el grup ceràmic majoritari, amb diferents formes tancades (NMI: 157) com són olles, pots i gerres, i formes obertes (NMI: 30) amb cassoles, bols, un morter i un plat. Cal destacar la presència d'algunes olles i cassoles decorades amb feixos incisos horitzontals a pinta. El segon grup en importància serien les *dolia* (NMI: 42), seguides dels objectes no recipients, com són les *tegulae* i les peces discoïdals retallades⁶⁹⁰.

⁶⁸⁷ Oliva, Terrats 2005

⁶⁸⁸ Terrats 2005

⁶⁸⁹ Roig, Coll 2011a.

⁶⁹⁰ Terrats 2005: 223-227, fig. 12-13.

L'últim grup a destacar serien les àmfores d'importació, molt minoritàries i amb diferents fragments informes, entre els que s'hi identifica un únic individu, una vora d'àmfora africana forma Keay 62A. No es van recuperar fragments de ceràmiques fines.

C. El vidre

En total s'han conservat **139** fragments de vidre de tot el jaciment, amb un número mínim de trenta peces (**NMI: 30**)(Vol. II, Làm. 254). Aquest pot dividir-se en dues gran categories, el vidre atribuïble a la producció grogosa, associat a les estructures del segle VI, i el vidre de producció verd natural, associat a les estructures dels segle VII.

-Els Contextos Arqueològics de la Fase I (s. VI)

En total es conserven **53** fragments d'aquesta fase, atribuïbles a un mínim de dinou individus (**NMI: 19**). Un dels individus, clarament **residual**, és un fragment de vora de **vidre pla de finestra** fos en motlle, incolor i de cronologia romana altimperial (**NMI: 1**). La resta d'individus, pertanyents a la Fase I del jaciment i coetanis a les estructures, són tots elaborats en massa de vidre de color grogós.

Procedents de les estructures de tres cabanes semisubterrànies, tipus *grubenhäuser* (E.40, E.240 i E.259) es conserven els fragments de quatre escudelles **Foy 21a (NMI: 4)**, totes elles de color grogós, concretament dues vores (1 i 10) i dos fons (18 i 19). Del rebliment del *lacus* E.77 també es va recuperar una vora d'escudella **Foy 21a** grogosa (11)(**NMI: 1**). El retall E.277 va proporcionar dues vores d'escudella **Foy 21a** (3 i 8)(**NMI: 2**). Finalment, del retall E.300, que era l'àmbit semisoterrani de treball del forn de pa E.298, es van recuperar dues vores d'escudella **Foy 21a** grogoses (2 i 7)(**NMI: 2**) i una base de peu tubular de bol o gerra (22), de color verd oliva (**NMI: 1**), aquest darrer potser una material residual del segle V⁶⁹¹.

Del conjunt de sitges d'aquesta fase⁶⁹², sis d'elles van proporcionar fragments de vidre amb forma, concretament les E.34, 36, 70, 180, 253 i 282, atribuïbles a sis escudelles diferents de la forma **Foy 21a (NMI: 7)**, amb cinc vores (5-6 i 13-15) i dos fons (17 i 20), un d'ells decorat amb fils de vidre en espiral anellant el centre del fons (17). Una d'aquestes sitges va proporcionar una vora de copa grogosa **Foy 23a (NMI: 1)**, tot i que ja de tonalitat verda (23).

-Els Contextos Arqueològics de la Fase II (s. VII)

En total es van excavar set sitges amb vidres atribuïbles a la Fase II del jaciment⁶⁹³. Totes elles es trobaven excavades al substrat geològic i en general eren de cos troncocònic, amb perfil cilíndric o acampanat. Aquestes presentaven diferents rebliments amb materials ceràmics caracteritzats per la presència de ceràmiques de cuina elaborades al torn i decorades amb

⁶⁹¹ A pocs metres del jaciment s'ubica l'església de Sant Nicolau d'Arraona, l'antiga església parroquial de Sant Felix d'Arraona, que conserva una capçalera "preromànica", en realitat un mausoleu baiximperial, de planta rectangular i volta de canó, reaprofitat com a capçalera de l'església carolíngia. També hi ha una necròpolis baiximperial annexa, excavada parcialment l'any 1976. Vegi's Morral, Llobet 1977.

⁶⁹² La sitja E.282, reblerta amb un únic estrat presenta un intrusió contemporània de cinc fragments de vidre industrial del segle XX, a més d'una vora d'escudella Foy 21a. Era afectada per un forat del horts contemporanis eliminats poc abans de l'excavació arqueològica.

⁶⁹³ Aquestes sitges són les E.33, 35, 41, 67, 240, 252 i 292.

feixos incisos a pinta, motiu decoratiu absent a la Fase I. Entre els vidres recuperats, amb **72** fragments, amb un mínim de d'onze individus (**NMI: 11**) tots ells són elaborats en vidre de massa verda, exceptuant dos fragments de vidre romà altimperial, rodats i residuals.

Entre ells s'hi identifiquen cinc escudelles **Foy 21a (NMI: 5)**, concretament cinc vores (4, 9, 12 i 16) i un fons (21), i sis copes **Foy 23a (NMI: 6)**, concretament dues vores (24-25), tres bases de peu tubular (27-29) i una peça amb el perfil sencer (26).

Entre els materials a destacar cal esmentar els procedents del rebliment de l'estructura **E.41**. Aquesta va proporcionar els fragments de dues copes (25 i 26) de color verdós, amb el perfil gairebé sencer, elaborades en vidre verd natural i de la forma **Foy 23a (NMI: 2)**. Es tracta de copes de peu tubular i cònic, tija curta i cos troncocònic ovoide, amb la vora arrodonida al foc exvasada o lleugerament reentrant⁶⁹⁴. També es va recuperar un fons de plat **Foy 21a (21)**, també de color verdós (**NMI: 1**).

D. Conclusió

El conjunt de vidres del jaciment de Can Roqueta / Torre Romeu (Sabadell), conjuntament amb el material ceràmic i l'estratigrafia, ha permès seqüenciar en dues fases la cronologia de l'assentament. Tot i la parcialitat de l'excavació, el jaciment ha de pertànyer a un poblat pagès extens, d'època visigoda, ubicat a la riba esquerra del riu Ripoll i coetani al de Can Gambús 1. La identificació de contextos amb vidres del segle VI i VII segueix la dinàmica habitual de la presència majoritària d'escudelles Foy 21a i de copes de tija buida Foy 23. No s'hi documenten materials anteriors o posteriors en context, si no és com a material residual o intrusiu.

072. Castellarnau (Sabadell, Vallès Occ.)

A. EL JACIMENT

Aquest jaciment es localitza en el vessant d'un turó suau, en els terrenys de la masia homònima, al terme municipal de Sabadell. Va ser excavat amb caràcter d'urgència, entre els anys 1997 i 1998, sota la direcció de P.-LL. Artigues⁶⁹⁵. El terreny es troba actualment també urbanitzat, tot i que s'estén més enllà de l'àrea intervinguda l'any 1997, i engloba altres zones, actualment urbanitzades, així com l'entorn immediat de la masia⁶⁹⁶. De les troballes efectuades se'n va realitzar una modesta publicació monogràfica⁶⁹⁷.

En la publicació es proposen quatre fases diacròniques en l'evolució de l'assentament. Aquestes són:

⁶⁹⁴ Presenten nombroses fractures del procés d'excavació. No es van recuperar els fragments trencats ni es va garbellar el sediment.

⁶⁹⁵ Artigues 1998.

⁶⁹⁶ Renom 1935.

⁶⁹⁷ Artigues, Rigo 2002.

Fase 1. Segle I aC. Dues sitges tardo-republicanes o del període ibèric tardà⁶⁹⁸.

Fase 2. Estructures altimperials (s. I-III). Construcció de dues habitacions (Àmbit A, UEs 503, 510 i 511; Àmbit B, UEs 529 i 530), un *lacus* (UE 519), quatre encaixos de *dolia* (UEs 635-638), una sitja de grans dimensions (UE 433), dos pous (UEs 401-402), un forn d'obra (UE 416) i d'alguns retalls (UEs 408, 436, 456, 499)⁶⁹⁹.

Fase 3. Estructures baiximperials (s. IV-V). Construcció de dos forns (UEs 422 i 479), un retall (UE 509), un pou (UE 563), un mur (UE 512) i sis sitges (UEs 485, 494, 496, 501, 548 i 571). Presència d'un enterrament en caixa de *tegulae* disposades a doble vessant (UEs 532-539). El rebliment superior del pou es datat dins del segle VI⁷⁰⁰.

A més, es documenten tres sitges (UEs 482, 492 i 598) i un forn (UE 559), sense datació.

Vist el conjunt, i revisat el material, cal refer la seqüència cronològica (i estructural) proposada pels autors de l'excavació. Així el jaciment quedaria estructurat en les següents fases, molt més adequades per a la seva comprensió.

Fase 1. Segle I aC. Dues sitges (UEs 482 i 561)

Fase 2. Estructures altimperials (s. I-III). Presència de dos pous d'aigua (UEs 401 i 402), una única sitja (UE 433), de grans dimensions i diferents retalls (UEs 408, 436, 456 i 499), amortitzats alls llarg dels segles II i III dC.

Fase 3. Estructures i retalls baiximperials (s. IV-V). *Pars rústica* d'una vil·la. Construcció de dos àmbits (A.1 i A.2) amb murs de traçat ortogonal (UEs 503, 510 i 511, 529 i 530), conservats parcialment a tall de fonamentació. Construcció d'una premsa de biga, de la que se'n conserva el *lacus* (UE 519) i el retall rectangular de l'encaix de l'estructura de fusta o del contrapès (UE 624), dins d'un àmbit construït (Àmbit B. UEs 529 i 530). Retall rectangular (UE 409) a l'àmbit A (UEs 503, 510 i 511). Presència de quatre encaixos de *dolia* (UEs 635-638). Retall d'una sitja/latrina (UE 501). Funcionament del pou (UE 563). Enterrament en caixa de *tegulae* (UEs 532-529). Construcció d'un forn de calç, diacrònic (UEs 422 i 479).

Fase 4. Antiguitat tardana (s. VI-VII). Obertura i amortització de vuit sitges (UEs 482, 485, 492, 494, 496, 548, 571 i 598) i amortització d'estructures, com el pou d'aigua annex a les estructures construïdes (UE 563).

B. ELS CONTEXTOS ARQUEOLÒGICS

Procedents dels diferents àmbits del període baiximperial, essencialment nivells de rebliment d'estructures, amb anivellament i estrats d'amortització, es compta amb diferents ceràmiques fines, essencialment ARS-D i DS.P., que ens ajuden a contextualitzar totes les estructures. Així

⁶⁹⁸ Artigues, Rigo 2002: 22-24.

⁶⁹⁹ Artigues, Rigo 2002: 24-29.

⁷⁰⁰ Artigues, Rigo 2002: 29-36.

procedents dels estrats de rebliment del forn UE 422 trobem les formes d'ARS-D Hayes 60, de DS.P. Rigoir 1 i 18 i una àmfora Keay 6.

Procedents dels estrats de rebliment o vinculats al retall UE 644 s'han conservat fragments de DS.P. formes Rigoir 1, 3, 6, 8, 9 i 18, d'ARS-D Hayes 59, d'ARS-C tardana Hayes 73, una llàntia Atlante VIII (amb una *menorah* estampada), TSHT Dragendorff 37 i una àmfora LR4⁷⁰¹. D'altres retalls (UEs 501, 509 i 563) s'han conservat ARS-D Hayes 59, 61B i 91A/B, DS.P. Rigoir 1 i 6, àmfores lusitanes Keay 21, 23 i 78 i una àmfora bètica Keay 13D⁷⁰².

Tot el conjunt dels estrats esmentats atribuïbles al període baiximperial són datables entre mitjans del segle IV i mitjans del segle V.

Més tardans són els rebliments de les sitges i del pou d'aigua central. Procedent del rebliment d'una sitja trobem una vora d'àmfora africana, concretament una Keay 61 (UE 494), i de l'estrat superior (UE 545) del rebliment del pou d'aigua annex a les estructures, es van recuperar una vora de LRA 1 i una vora d'àmfora africana Keay 62A. Aquests materials, junts amb les ceràmiques de cuina reduïda elaborada al torn daten aquesta fase final dins dels segles VI-VII.

C. EL VIDRE

No s'han pogut analitzar tots els vidres d'aquesta excavació per dificultats posades en l'accés als materials per part del Museu de Sabadell. En total s'han estudiat **17** fragments de vidre de la intervenció 1997-1998, atribuïbles a un número mínim de nou peces (**NMI: 9**)(Vol. II, Làm. 255).

Totes elles procedeixen de les UEs 591 i 593 (relacionades amb el retall UE 644) i han estat elaborats amb massa de vidre verd oliva, excepte el got cilíndric, elaborat en vidre gairebé incolor. Entre aquestes peces s'hi documenten un got ovoide Isings 96 (6), un got cilíndric Isings 106 (8) (incolor), una vora de bol Isings 115 (1), potser amb el seu fons de peu anular (2), i dues escudelles hemisfèriques Isings 116 (9-10). També trobem els fons tres gerres globulars Isings 120 (5 i 12-13) i una nansa també de gerra (14). La vora d'una gerra Isings 124 (11) podria pertànyer a un d'aquests fons. L'última peça identificable pertany a un fons d'ampolla cilíndrica Isings 126/127 (3).

Tot el conjunt s'ha de datar dins de la primera meitat o mitjan del segle V, a partir del material ceràmic associat i els paral·lels coneguts.

D. CONCLUSIÓ

Els vidre recuperats a les UEs 591 i 593 de Castellarnau són representatiu de la vaixel·la vítria d'una vil·la de dimensions estàndard a l'entorn comarcal. La presència de diferents tipus de recipients associats a la beguda (gots, gerres i ampolles) i al menjar (escudelles), i el seu número limitat, ens indica la procedència d'un context domèstic, segurament en ús a les dependències de la *pars rústica* de la vil·la durant el segle V.

⁷⁰¹ Es tracta de les ues.528, 562, 568, 581, 591 i 593.

⁷⁰² Es tracta de les ues.500, 549 i 564.

073. Can Feu (Sant Quirze del Vallès, Vallès Occ.)

A. EL JACIMENT

La vil·la romana de Can Feu (Sabadell, Vallès Occ.) va ser excavada en extensió i en la seva totalitat entre els anys 1987 i 1988, en una intervenció d'urgència molt accidentada, gestionada pel Servei d'Arqueologia de la Generalitat de Catalunya i coordinada per A. Martín, la delegada comarcal d'aleshores. Malgrat els anys transcorreguts el jaciment en qüestió, resta sense publicar, i només recentment, Joaquim Folch, un del arqueòlegs que excavà el jaciment, n'ha publicat un article general sobre la vil·la, les seves estructures i alguns materials significatius associats⁷⁰³.

B. ELS CONTEXTOS ARQUEOLÒGICS

El jaciment és una vil·la romana de caràcter productiu, construïda *ex novo* durant l'últim decenni de segle I aC, en ple període augustal. L'edifici, de caràcter eminentment funcional, constava d'un pati rectangular al voltant del qual s'articulaven diferents àmbits d'habitació i magatzems, i una àrea de premsat per elaborar vi, amb diferents *lacus*. Al costat de l'edifici principal es va documentar un magatzem de *dolia* i tres forns de ceràmica dedicats a la producció de material constructiu, *dolia* i àmfores tarraconenses dels tipus Pascual 1 i Dressel 2/4, a més de ceràmica comuna⁷⁰⁴. La vil·la va estar en actiu fins a finals del segle II dC, moment en el qual va ser abandonada⁷⁰⁵, fenomen també constatat en altres vil·les productives romanes del territori de Barcelona, com per exemple la propera de Sant Pau de Riu-sec (Sabadell).

C. EL VIDRE

Al llarg de la intervenció arqueològica es van recuperar un total de **119** fragments de vidre que han permès identificar la presència d'un nombre mínim de vint-i-vuit individus (**NMI: 28**)(Vol. II, Làm. 256).

Associat als nivells fundacionals del període d'August, es van recuperar els fragments d'un mateix vas (1), fos en motlle i de color monocrom violeta, del tipus *cast linear-cut bowl*, (Grup D de Grose), d'origen siriana-palestí o italià i datats en el canvi d'era⁷⁰⁶.

Entre els minsos contextos del segle I dC es van recuperar petits fragments de dos bols de costelles fosos en motlle, de vidre natural blavós, de la forma Isings 3 (sense il·lustrar), així com un fragment de cos de bol, bufat en motlle i amb fines costelles en relleu (2), de color natural blavós i assimilable a les formes AR 30.1 de Rütli⁷⁰⁷. Aquesta forma, ben identificada a

⁷⁰³ Només es va publicar una nota a *Revista de Arqueologia*, núm. 98, 1989, a la pàgina 60. També, a tall de síntesi, es va publicar un escuat resum a *Tribuna d'Arqueologia 1987-1988* (Albizuri *et alii* 1989: 77-92). Recentment J. Folch, a qui agraïm la informació proporcionada, a publicat un article detallat sobre aquesta vil·la productiva. Vegi's Folch 2019.

⁷⁰⁴ Folch 2019.

⁷⁰⁵ Folch, Martín, Casas 1988: 85-90.

⁷⁰⁶ Grose 1979: 54-67. Per al seu context en el mediterrani vegi's Grose 1991.

⁷⁰⁷ Rütli 1991. S'assimila també a la forma Vindonissa 139-140 de Berger 1960; i al tipus 2 de Stern 1995.

Camulodunum-Colchester (Anglaterra), ofereix una datació enquadrada entre el segon i tercer quart del segle I⁷⁰⁸. Procedent també d'un nivell del segle I és el mànec horitzontal d'una *trulla* (10), premsat o marcat en motlle, de color natural groguenc, assimilable a la forma Isings 75, variant Scatozza 16, aquesta última amb la datació *ante quem* 79 dC⁷⁰⁹.

La resta de materials procedeix bàsicament de dues unitats estratigràfiques, formades pels extensos nivells d'escombrera i d'abandonament de la vil·la, amb unes datacions laxes entre la segona meitat del segle I i finals del segle II.

Procedents del nivell D-110 es conserva un conjunt de vidres datable entre la segona meitat del segle I i el segle II. Entre aquests se'n destaquen almenys tres plats de vora replegada, forma Isings 43 (5-7), dos d'ells amb part de la nansa fistonejada característica (5 i 6), juntament amb fragments d'un *modiolus* (9), de bases d'anell tubular pertanyents a bols Isings 41 o 42 (28 i 29) i almenys 4 fragments d'ampolles de les formes Isings 50 o 51 (21-23 i 26). Cal destacar un fragment de plat incolor, fos en motlle i de visera penjant (18), tipus AR 16.1 de Rützi, ben definits i enquadrats cronològicament entre finals del segle I i el segle II a Hispània⁷¹⁰.

El nivell C-6 va oferir un exigü conjunt de vidres entre els quals se'n destacaven els vasos de colors verdosos i blau-verds, amb gots troncocònics de vora secant (11-13), una vora tubular replegada cap a l'interior de la peça (4), un fons d'ungüentari Isings 82 (27) i un fons d'ampolla quadrada (o pot) marcat en motlle Isings 50 (25). D'entre els vidres d'aquest estrat se'n destaquen dos fragments de vaixel·la incolora, un primer pertanyent a una vora de plat de visera penjant, fos en motlle i incolor (17), forma AR 16.1, molt semblant a l'esmentat abans núm. 18, i un segon pertanyent a una vora de bol o copeta troncocònica, fosa en motlle i de llavi arrodonit, forma AR 19 (19).

L'últim context, el D-62, va oferir un petit conjunt de vidres datables al segle II, tots ells de color blau cel-blau/verd entre els quals s'identificaven una vora tubular d'un got forma Isings 44 (3), dues vores de pots, una de la forma Isings 68 i l'altra potser de la forma Isings 62 (15 i 16) i finalment una vora de gerra de llavi expandit (24).

D. CONCLUSIÓ

Les formes de vidre identificades a la vil·la romana de Can Feu ens documenten l'existència d'un repertori formal exigü, vinculat a l'ús domèstic i de caràcter eminentment funcional. Així doncs, els recipients identificats pertanyen essencialment a plats i gots de la vaixel·la quotidiana, a pots d'emmagatzematge i a ampolles per a líquids. Aquests vidres, junt amb la resta de materials i a les mateixes estructures arquitectòniques del jaciment, ens permeten observar el registre material d'una vil·la romana productiva, sense massa béns de consum ni estructures residencials (*pars urbana*), pertanyents probablement a un *fundus* rural de propietari absentista, resident a la ciutat, i que va estar en vida des de finals del segle I aC fins a finals del segle II dC.

⁷⁰⁸ Cool, Price 1995.

⁷⁰⁹ Scatozza-Höricht 1986.

⁷¹⁰ Price 1987.

074. Can Gambús 1 (Sabadell, Vallès Occ.)

A. EL JACIMENT

L'assentament de Can Gambús 1 (Sabadell, Vallès Occidental), va ser objecte d'una excavació arqueològica en extensió, efectuada entre el mes de maig de 2003 i el desembre de 2004. Aquest consta de més de 100 hectàrees, excavades en extensió i en la seva totalitat, amb un total de 625 estructures arqueològiques des de la prehistòria fins a l'actualitat. En el cas que ens interessa es va excavar en la seva totalitat un poblat o vilatge d'època visigoda, amb una cronologia que va des del segle VI fins a mitjans-final del segle VIII, sense precedent de poblament anterior. Es van documentar un total de 293 estructures agrupades, principalment sitges, cabanes, abocadors de deixalles i una necròpolis d'inhumació, en una superfície de 1'7 ha, ubicades per sobre de la superfície d'un turó suau a 198 msnm⁷¹¹. Tot els materials estudiats procedeixen dels contextos arqueològics tancats, cronològicament unitaris i caracteritzats per pertànyer a un vilatge agropecuari de l'antiguitat tardana, dedicat al cultiu de cereal, la vinya i la cria de ramats de bestiar.

El nucli central del jaciment el conformen de 10 grans retalls al substrat geològic, del tipus cabana enfonsada i d'àmbit subterrani (*grubenhäuser*), un d'ells amb un forn domèstic. També trobem un sector productiu per al premsat del raïm, amb dos dipòsits (*lacus*) i quatre encaixos de *dolia* annexos, dos pous d'aigua en els perímetres del poblat, i set cubetes o retalls circulars d'escassa entitat. Les estructures majoritàries són les sitges, amb 233 d'elles repartides per tot l'assentament. Aquestes són de perfils esfèrics i troncocònics, de fons aplanat i, en alguns casos, el tardans, de dimensions considerables. Sovint s'observen agrupacions de quatre o cinc sitges, així com alineacions o concentracions més o menys ordenades, que potser podrien indicar espais ocupats per les estructures superiors, no conservades, de les cases i dels magatzems i coberts desapareguts. En el cas dels dos dipòsits vinculats a una àrea de premsat o cel·la vinària, s'observa com la tècnica constructiva és de tradició romana. Així aquests presenten una estructura construïda subterrània, elaborada amb murs de pedra lligada amb morter de calç, amb un rudus de pedres a la base i un recobriment interior impermeable elaborat en *opus signinum*. La solera presentava en ambdós una concavitat central per facilitar la recollida del líquid i el solatge. De dimensions més aviat reduïdes, el primer amidava 119x111x44 cm, amb una capacitat conservada de 582 litres, i el segon 246x145x40, amb 1570 litres de capacitat conservada, capacitat que s'hauria de duplicar si tenim en compte que aquests es trobaven conservats a la meitat de la seva alçada.

El poblat també conservava una necròpolis localitzada al seu extrem nord, lleugerament separada dels àmbits d'habitació i producció. Presenta una distribució molt ordenada de les sepultures, conformant alineacions i amb dos sectors diferenciats cronològicament. Així trobem un primer grup, amb cinc tombes (5 individus) en caixa de *tegulae* disposades a doble

⁷¹¹ Roig, Coll 2007: 85-109. S'ha de tenir en compte que una part del jaciment, en el seu extrem sud, potser una mica menys d'una quarta part, va desaparèixer a causa del rebaixos autoritzats per l'arqueòloga territorial del Servei d'Arqueologia, entre els anys 1987 i 1988. No se'ns va deixar consultar l'informe del seguiment elaborat per J. Martínez.

vessant i, un segon grup més nombrós, amb 30 tombes conservades (37 individus), però amb espais buits entre elles, presumiblement corresponents a tombes no conservades. Els autors tenen en consideració el grau d'arrasament de les tombes i no exclouen l'existència d'altres enterraments, no conservats, destruïts a causa de la superficialitat de les tombes i l'efecte dels rebaixos antròpics posteriors. D'altra banda, i en relació a les estructures del poblat, es van recuperar un total de 15 individus més, que van apareixes llençats a l'interior de les sitges i en un pou, junt amb animals domèstics (gossos, cabres i restes de carnisseria o d'àpat) i restes de deixalles domèstiques, sense cap tractament funerari. Les datacions de ¹⁴C, calibrades a 2 sigmes, efectuades sobre els ossos d'aquests individus, tan de la necròpolis d'inhumació com dels llençats en sitja ens proporcionen una forquilla cronològica entre el 663 i el 671 dC⁷¹².

Els estrats de rebliment i amortització de les estructures van proporcionar abundants materials arqueològics, essencialment ceràmica, fauna, vidre i metall, tots ells característics d'un assentament agrícola. D'entre tot el conjunt se'n destaca la ceràmica, amb prop de 13000 fragments recuperats i més sis-centes peces individualitzades, que ha estat classificada en cinc categories diferenciades.

El primer grup és format per les importacions mediterrànies de vaixel·la i àmfores, amb una presència molt puntual de vaixel·la fina importada de taula, amb ARS-D, amb formes Hayes 94 i 91C, un gerret i una llàntia Atlante X, i la DS.P., amb un únic individu de la forma Rigoir 8; els contenidors amfòrics africans, amb tres individus, tipus Keay 26, 41 i 62A respectivament, i els contenidors amfòrics orientals, amb tres individus (LRA1a, 4b, 6). La vaixel·la i les àmfores mediterrànies són material escassos i poc representatius percentualment (2%). El segon grup —el més nombrós— és format per les ceràmiques reduïdes de cuina, majoritàries amb el 82% del total d'individus documentats, amb un extens repertori d'olles, cassoles, morters, etc. El tercer grup és format per la ceràmica comuna oxidada (6%), amb vasos i gerres d'emmagatzematge, seguida pel quart grup, de grans contenidors de ceràmica elaborada a mà tipus *dolia* (3%). Finalment es van identificar un cinquè grup, format per nombrosos elements ceràmics no recipients, com són les peces discoïdals (4%), retallades sobre fragments de *tegula* i *dolium*, sovint perforades i identificables com a peses de teler i fusaioles⁷¹³.

Així mateix també es van recuperar altres tipus de materials, entre ells nombrosos fragments de vidre, pertanyents a les vaixel·les de taula, amb escudelles, plats i copes, que són els que analitzarem a continuació. D'altra banda i relacionades amb la bases agrària del jaciment, es van recuperar molins manuals de rotació, generalment elaborats en pedra volcànica. El material de ferro, molt abundant, amb un predomini dels ganivets de cuina, els cullerots, falç, esquellots i claus. El material en bronze era més reduït i pertanyia essencialment a elements d'indumentària personals, amb anells, braçalets, arracades, sivelles de cinturó i agulles. A

⁷¹² Roig 2011: 207-252, «Asentamientos rurales y poblados tardoantiguos y altomedievales en Cataluña (siglos VI al X)», a *The Archaeology of early medieval villages in Europe*, J-A. Quirós (dir.), 2011. L'individu 1, llençat dins de la sitja E.94, amb una mostra de referència UBAR-906 i amb una data radiocarbònica de 1320±35 BP i una data calibrada de cal AD 671. L'individu inhumat a la necròpolis (UE925) correspon a la sepultura E.391, amb una referència de la mostra UBAR-905 i amb una data radiocarbònica de 1345±35 BP i una data calibrada de cal AD 663 (Mestres 2007. Roig, Coll 2008).

⁷¹³ Roig, Coll 2011, «El registro cerámico de una aldea modelo de la antigüedad tardía en Catalunya (siglos VI-VIII): Can Gambús 1 (Sabadell, Barcelona)», a *XI Congrés de la Ceràmica en el Mediterrani Occidental*, Venècia.

destacar també la troballa d'una petita làmina circular d'or, de tipus ornamental (1'5 cm), recuperada en l'estrat de rebliment d'una sitja.

L'anàlisi detallat de les estructures, de la seva seqüència estratigràfica i dels materials ceràmics, així com de les datacions de ¹⁴C, van permetre establir una seqüència temporal de l'ocupació d'aquest vilatge, definint-se tres fases diferenciades, vinculades a la seriació tipològica dels materials ceràmics, i alhora extrapolable també al registre del vidre del jaciment⁷¹⁴. Aquestes fases són:

Fase 1. Segle VI. Fundació del jaciment ex novo. Presència de grans retalls semisoterranis d'habitació i d'estables, amb sitges associades. Creació d'una primera necròpolis de tombes de *tegulae* disposades a doble vessant. Presència de ceràmica fina importada (ARS-D i DS.P.), així com de material amfòric africà i oriental. La ceràmica de cuina, amb un repertori tipològic variat, és elaborada al torn i d'origen local i/o regional.

Fase 2. Segle VII. Creació d'algunes cabanes semisoterrànies perifèriques al nucli de la primera fase. Creació d'una nova necròpolis de tombes en fossa simple. Absència d'importacions. Predomini absolut de la ceràmica de cuina local-regional, elaborada al torn, amb un repertori tipològic molt reduït i decorada amb feixos d'incisions a tinta.

Fase 3. Segle VIII. No s'han documentat estructures d'habitació a causa de l'erosió. Presència de sitges, algunes d'elles amb esquelets humans en connexió abocats. La necròpolis de la Fase 2 segueix en ús. La ceràmica reduïda és elaborada a la torneta i de formes simples, sense decorar. Abandonament del vilatge.

B. ELS CONTEXTOS ARQUEOLÒGICS DE LA FASE I (segle VI)

Atribuïbles a aquesta fase s'han identificat set retalls, interpretats com a cabanes d'estructura semisoterrània (E.216, E.265, E.287, E.350, E.468, E.653 i E.661), que han proporcionat la major part dels vidres d'aquest poblat (exceptuant-ne la E.468, sense vidre). Del conjunt de totes les sitges d'aquesta fase, n'hi 24 d'elles amb vidre en els seus rebliments. Les estructures i els materials associats proporcionen un contextos estratigràfics que ens permeten enquadrar molt millor les produccions de vidre d'aquest segle, amb **1167** fragments i un mínim de cent setanta-cinc individus (**NMI: 175**)(Vol. II, Làm. 257-263).

Cabana E.216: És un gran retall excavat al substrat geològic (UE 392), reblert per diferents unitats estratigràfiques (UEs 391, 517, 588, 589, 590, 617, 618, 619, 656, 675, 676, 696, 799, 800, 801, 802, 819, 820, 821). A grans trets s'identifiquen 3 àmbits amb cotes lleugerament diferents. En total fa 9,2 per 7 metres, amb una fondària màxima d'1,4 metres. No s'han trobat restes de forats de pal a l'interior però no pot es descartar que n'hi hagués hagut a l'exterior. Aquests haurien desaparegut amb el rebaix de la zona amb els treballs agrícoles d'època moderna i contemporània. Es tractaria, doncs, d'un habitacle amb una part semisoterrània.

⁷¹⁴ Ens aquest sentit ens adrecem a la memòria del jaciment pels detalls i aspectes tècnics i estratigràfics de cada estructura, així com a la presentació de les plantes seqüencials de cada fase de l'assentament (Roig, Coll 2008).

L'estructura era tallada per diferents sitges de la Fase II del jaciment, E.43 (UE 388), E.215 (UE 523), E.256 (UE 551) i E.257 (UE 564).

La ceràmica recuperada, amb un registre extens i variat, presenta algunes importacions, com són un cos d'una gerret d'ARS-D, forma Atlante 53.8. Entre les àmfores s'hi identifica una vora de *spatheion* africà, forma Keay 26, i una vora d'àmfora oriental, forma LRA6. La ceràmica de cuina presenta el registre habitual d'olles, cassoles i gerres ansades de cuina, elaborades al torn i de cuita reduïda, de superfícies llises i sense decorar. Així mateix es van recuperar diferents fragments de gerres i morters de ceràmica comuna oxidada.

Aquesta estructura té una datació absoluta, efectuada sobre una extremitat en connexió de BO-TA⁷¹⁵:

CAN GAMBÚS 1 -datació ¹⁴ C						
E216-UE 391	Fauna	UBAR-1187	1415 ± 35 BP	RAD	AD 575-665	95,4% cal. 2σ

Taula 39. Can Gambús 1 (Sabadell). Datació de ¹⁴C de la sitja E.216 (UE 391)

Aquesta datació, juntament amb la resta de material ceràmic i el mateix vidre ens fa proposar una datació per a la formació de l'estrat a partir del darrer quart del segle VI, amb materials característics de la segona meitat del segle VI.

El vidre recuperat en aquesta estructura representa gairebé 1/3 de tot el vidre del jaciment, amb 582 fragments, i un NMI de 78 individus. Aquest és tot elaborat en pasta de tonalitats grogues, i generalment presenten les superfícies alterades i amb traces de corrosió. No s'hi ha recuperat cap altre tipus de pasta. Les formes identificades es redueixen a només a quatre tipus de peces

El grup més àmpliament majoritari són les escudelles Foy 21a, amb 61 individus. Totes elles presenten un cos troncocònic, sense sinuositats, amb la vora arrodonida al foc, amb un diàmetre entre els 15 i 19 cm i el fons pla, amb una lleugera convexitat cònica. En un cas es conserva l'empremta del puntill i en uns altres tres una empremta de la posta de vidre, és a dir, d'un cilindre de vidre on es va enganxar la peça durant el procés d'elaboració. L'alçada màxima conservada es de 3 cm, però difícilment superarien els 4 cm si es trobessin íntegres. Generalment no presenten cap mena de decoració, si bé quatre d'elles presenten fils de vidre blanc aplicats en calent al revers de la peça.

El segon grup serien els vasos àpodes forma Foy 21b, amb 11 individus. Aquests només són representats per les vores, amb un diàmetre entre els 7 i 8 cm, donat que no s'han conservat fons atribuïbles a aquesta forma. Cal tenir en compte que les vores d'aquestes peces també podrien pertànyer a copes de tija buida (Foy 23), però el fet de no tenir ni fons ni parts dels contenidors associables a les vores i pertanyents a aquest tipus en el context ens ho fa descartar.

⁷¹⁵ Mestres 2013.

El tercer grup —i com a novetat al jaciment— el constitueixen els perfils gairebé sencers de dues copes de tija buida, forma Foy 23. La primera copa va ser trobada esclafada en el fons de l'estructura i presenta una pasta de vidre grogós parcialment desintegrada, amb la superfície molt erosionada. És una copa de contenidor cilíndric, lleugerament sinuós i de vora reentrada, arrodonida al foc. La tija, buida, dona lloc a un peu aplanat de 4,8 cm de diàmetre, amb base d'anell tubular gairebé imperceptible. La segona copa és elaborada en una massa de vidre grogós clar i presenta un contenidor troncocònic de vora exvasada, arrodonida al foc. La tija, no conservada era buida, mentre que el peu es aplanat, de 4,8 cm de diàmetre i presenta una base d'anell tubular ben marcat.

També s'ha documentat una vora exvasada, arrodonida al foc, d'ampolla forma Foy 26, a la que potser podríem associar un fragment informe decorat amb dos fils de vidre blanc aplicats en calent sobre la superfície del cos.

Finalment, cal individualitzar un fragment de cos carenat d'un recipient no determinable formalment amb seguretat, potser un cos de Foy 21b.

Cabana E.265: Aquesta cabana és un retall el·líptic irregular (UE 687), elaborat al substrat geològic, de planta irregular allargassada (5,6x4m), amb un apèndix a la banda sud-est. Conservava un fondària de 85 cm. La seva funcionalitat és incerta, tot i que podria relacionar-se amb l'estructura del costat, l'E216, atribuïda a un fons de cabana. Era reblerta per diferents estrats d'anivellament horitzontals (UEs 684, 685, 686, 791, 792). La ceràmica, gairebé exclusivament ceràmica de cuina local/regional, era elaborada al torn i de cuita reduïda, amb vores motllurades iguals a la de les estructures E.216 i E.350. Es van recuperar només 5 fragments de vidre, amb un únic individu (NMI: 1), identificable com una vora d'escudella Foy 21a, de color verd aigua.

Cabana E.287: És un retall el·líptic (UE 689) de planta rectangular (9,5x3,4 metres), amb un forat de pal central (UE 832). Conservava una fondària de 44 cm i era reblerta per un únic estrat (UE 688), molt grisos i d'origen orgànic. Probablement es tractés d'una cleda o d'un magatzem. L'estructura era tallada pel retall d'un pou d'aigua de la Fase II-III (E.374-UE 831). El material ceràmic, molt escàs, era format essencialment per fragments de *tegulae* molt rodats i escassos fragments de ceràmica d'emmagatzematge tipus dolium. Es van recuperar 10 fragments de vidre, amb dos individus (NMI: 2). Se'n destaca un individu amb el perfil sencer, pertanyent a una escudella troncocònica de la forma Foy 21a, elaborada en vidre grogós i amb un fil blanc aplicat a la vora. El segon era un fragment de vora d'una peça similar, forma Foy 21a.

Cabana 350: Retall el·líptic excavat al terreny natural (UEs 1470,1471,1472), de grans dimensions (10,7 per 8,8 metres i una fondària màxima de 1,3 metres). Consta de tres àmbits diferenciats. El primer, àmbit A (UE1470), de planta més o menys rectangular és el de mida més gran de. Al costat est se li obre l'àmbit B (UE 1472) i, en el punt de contacte entre ells dos, el C (UE 1471). Sembla que fou amortitzada en un sol moment, amb diferents abocades de terres amb deixalles domèstiques (UEs 697, 868, 869, 870, 894, 928, 929, 950, 951, 985,1384, 1468, 1469). L'estructura es troba tallada per dues sitges més tardanes, de la Fase II (E427 i E430).

El material ceràmic recuperat dels diferents nivells de rebliment de l'estructura ha permès reconstruir algunes peces de ceràmica de cuina, fet que demostra la coetaneïtat dels estrats. Entre aquesta se'n destaquen els fragments d'un mateix plat de DS.P. gris, forma Rigoir 8, estampat, i una llàntia de ceràmica comuna oxidada del tipus Atlante X. Entre el material amfòric d'importació trobem una vora d'àmfora africana Keay 62A i el cos acanalat d'una àmfora palestina tipus LRA4b. La ceràmica de cuina, molt variada, ofereix un extens lot d'olles de producció local/regional, elaborades al torn i de cuita reduïda, amb olles, cassoles i tupins, amb vores exvasades simples i motllurades. Així mateix es van documentar algunes peces de ceràmica comuna oxidada, essencialment gerres monoansades i biansades i morters. Finalment es van recuperar alguns fragments de grans recipients, tipus *dolia*, al·lòctons.

El vidre recuperat d'aquesta estructura, amb 315 fragments pertanyents a 44 individus (NMI: 44), és totalment homogeni, tan en les seves pastes, totes de color grogós, com en el seu repertori tipològic, molt estandarditzat. Entre aquests cal destacar la presència majoritària de la forma Foy 21a, amb un NMI de 39 individus. Aquests presenten un perfil troncocònic, sense sinuositats molt marcades, de vora exvasada arrodonida al foc i, en una part de les peces individualitzades decorats amb fils de vidre blanc al revers de la vora (NMI: 7), generalment desintegrats i conservats només a tall d'empremta dins la massa de vidre grogós. Els fons són plans, amb una lleugera convexitat cònica al punt central. En tots ells, al revers, trobem l'empremta del puntill on es va subjectar la canya del vidrier durant el procés d'elaboració de la peça, amb un diàmetre conservat entre els 8 i 9 mm.

Els altres tipus identificats en aquesta estructura són dos gots àpodes, les ampolles i les copes. El gots àpodes, tot i no tenir el fons forma de gota, serien assimilables a la forma Foy 21b (NMI: 2). Aquests presenten un cos troncocònic sinuós, amb una vora arrodonida al foc, lleugerament exvasada, d'uns 9 cm de diàmetre. El fons es còncau i mostra traces del puntill en el cas conservat. També es conserva la vora d'una copa o similar (NMI: 1), assimilable tan a la forma Foy 21b com a les copes Foy 23, si bé, el fet de no trobar cap mena de tija, cos o peu de copa en tot el context d'aquesta estructura, ens inclinaria més a decantar-nos cap a la Forma Foy 21b. Finalment, s'hi identifiquen les ampolles o flascons (NMI: 2), a partir dels fragments de dos fons globulars i lleugerament cònics, que hem considerat com a individus pel fet que ens permeten discriminar l'existència d'aquests recipients.

Cabana E.661: Aquesta estructura era un gran retall excavat al substrat geològic (UE 1838), de planta trapezoïdal i grans dimensions, de 8x7,2 metres. Només conservava 35 cm de fondària i es trobava tallat per rebaixos contemporanis de l'any 1988. Era reblerta per les UEs 1836, 1837 i 1841. Només es va recuperar 1 fragment de vidre pertanyent a una vora d'escudella Foy 21a grogosa (NMI: 1).

Sitja E.653: Sitja excavada al substrat geològic (UE 1800), amb un diàmetre de 2,2 metres, cos troncocònic i fons pla, amb una profunditat conservada d'1,1 metres. Era reblerta per dos estrats (UEs 1798 i 1799). El material ceràmic era format essencialment per ceràmica reduïda de cuina local/regional, elaborada al torn, amb olles, un morter i un tupí de cos acostellat. El vidre era present amb 27 fragments i vuit peces (NMI: 8), majoritàriament de color grogós. L'única forma documentada era l'escudella Foy 21a, de vora exvasada arrodonida i cos

troncocònic. Cinc d'elles presentaven restes de decoració consistents en fils de vidre blanc aplicats en calent anellant el revers de la vora. Cal destacar la presència d'un individu en color verd aigua i un altre en color ambre-melat.

Sitges E.135 i E.660: És tracta de dues sitges contigües, excavades al substrat geològic (E.135-UE 1792, E.660-UE 1790), d'1,6 metres de diàmetre, cos cilíndric i fons pla, amb una fondària conservada de 50 cm. Cadascuna era reblerta amb un únic estrat (E.135-UE 1791, E.660-UE 1789). Ambdues presentaven el mateix tipus de sediment de l'estrat d'amortització. Procedent del rebliment UE 1789 es va recuperar la meitat superior d'una àmfora africana tipus Keay 62A.

El vidre d'ambdues estructures, amb 68 fragments i onze individus (NMI: 11), és molt homogeni, essent elaborades totes les peces en pasta de color grogós. Així hi identifiquem nou vores (NMI: 8) d'escudelles Foy 21a, amb vores polides al foc i diàmetres entre els 14 i 16 cm. El cos és sempre troncocònic, sense sinuositats, i no presenten cap mena de decoració. També hi trobem una vora de copa Foy 21b o bé Foy 23, sense poder precisar, també en color grogós. Finalment trobem un fons tubular de làmpada Crowfoot-Harden, elaborada en vidre verd natural, que contrasta amb el color de la resta de materials i que, potser podria ésser un indicatiu d'un recipient al·lòcton.

Sitja E.659: És un sitja excavada al substrat geològic (UE 1875), reblerta per dos estrats sincrònics (UEs 1873 i 1874). El seu rebliment presentava gran quantitat de fauna i alguns fragments de ceràmica. El vidre recuperat, amb 89 fragments i cinc individus (NMI: 5), era molt homogeni, tot de color grogós. Entre les peces identificades hi trobem quatre escudelles Foy 21a, una d'elles amb el perfil sencer, de vora arrodonida amb 15,6 cm de diàmetre, cos troncocònic i fons lleugerament convex, engruixit. Així mateix també trobem una escudella Fot 21a de mida més gran, amb 19 cm de diàmetre, i les vores d'almenys dues altres peces més. La cinquena peça identificada és una vora de got àpode Foy 21b.

Sitges del segle VI: Presentem agrupades en un sol grup aquest conjunt de sitges⁷¹⁶. Procedents dels seus estrats de rebliment es van recuperar nombrosos fragments de ceràmica de cuina elaborada al torn, de cuita reduïda i majoritàriament sense cap mena de decoració identificable, exceptuant-ne potser els solcs acostellats. El repertori tipològic és molt estandarditzat i mostrava sempre el predomini de les olles globulars de llavis exvasats, les cassoles obertes i, en menor nombre, els tupins ansats i els morters d'ala. Els fons solen ser plans, tot i que s'hi identifiquen fons còncaus o arrodonits. Aquestes ceràmiques s'associen sempre a la Fase I del poblat, tenint els seus paral·lels estratigràfics datables amb els procedents de les estructures E.216 i E.350 del mateix jaciment.

S'ha optat per presentar tots aquests contextos agrupats, donada la baixa presència d'individus per estructura i la mateixa repetició de la forma de l'estructura i dels materials associats en els seus rebliments. Ens remetem a la base de dades per individualitzar els materials de cadascuna de les estructures aquí agrupades.

⁷¹⁶ Es tracta de les sitges E.40, E.43, E.109, E.196, E.204, E.215, E.241, E.288, E.451, E.631, E.638, E.641, E.645, E.646, E.655, E.656, E.663, E.669 i E.694.

En total i procedents d'aquestes estructures s'han recuperat 71 fragments de vidres pertanyents a vint-i-cinc individus (NMI: 25). Entre aquests se'n destaquen les vores de la forma Foy 21a, amb 18 individus (NMI: 18), elaborades en pasta de color verd aigua (NMI: 6) i la resta, en pasta de color grogós (NMI: 12). La resta de peces és molt minoritària, identificant-se només la presència de dues ampolles globulars de vidre grogós (NMI: 2), a partir d'un gran fragment de cos i d'un fons d'una altra peça, assimilables ambdues a la forma Foy 26. L'última peça recipient la constituïria una vora de copa de vidre grogós (NMI: 1), de la forma Foy 23, idèntica a les documentades a l'estructura E.216.

Finalment, trobem els fragments de les peces no recipients, amb un fragment de gran dena circular de color grogós (NMI: 1) i tres fragments de vidre d'època romana (NMI: 3), concretament, un petit fragment de nansa de gerret verd natural i dos fragments informes reutilitzats com a gratadors o raspadors, tots ells fragments de peces d'època romana altimperial.

C. ELS CONTEXTOS ARQUEOLÒGICS DE LA FASE II (segle VII)

Atribuïbles a aquesta fase s'han identificat quatre retalls interpretats com a cabanes d'estructura semisoterrània (E.85, E.102, E.120 i E.266). També s'han identificat els retalls o encaixos de quatre *dolia* de la cel·la vinària, reblerts després de l'espoli d'aquestes (E.268-270-271-272). Del conjunt de totes les sitges d'aquesta fase, n'hi 30 d'elles amb vidre en els seus rebliments. Les estructures i els materials associats proporcionen un contextos estratigràfics que ens permeten enquadrar molt millor les produccions de vidre d'aquest segle, amb **409** fragments i un mínim de cent vint-i-quatre peces (**NMI: 124**)(Vol. II, Làm. 264-268).

Cabana E.85: Aquesta estructura és un gran retall de forma el·líptica (UE 243), de 13,3x6,7 metres, en el que es distingeixen dos espai ubicats a un mateix nivell, un dels quals presenta tres grans forats de pal en el seu perímetre interior (UEs 242,1489 i 1490). Era reblert per diferents estrats d'anivellament (UEs 1310, 1387, 1388, 1420, 1466 i 1467). Podria tractar-se d'un àmbit de cleda o corral. Dels materials recuperats d'aquests nivells de rebliment destaquen en especial els procedents de la UE 1310, entre els que es va recuperar un fragment de vora de ARS-D, forma Hayes 91C, rodat, i diferents peces de ceràmica de cuina reduïda, elaborada al torn i de producció local-regional, entre les que es documentaren alguns fragments decorats amb feixos d'incisions a pinta.

D'aquests estrats de rebliment es van recuperar 8 fragments de vidre atribuïbles a sis peces (NMI: 6). Entre aquestes trobem dues vores d'escudella Foy 21a, una de color grogós i una altra de color verd clar, i tres copes forma Foy 23, amb una vora verd clar i dos peus de base d'anell tubular, de color ambre i blau-verd respectivament. També es recuperà un fragment de nansa d'ampolla, d'època romana imperial, clarament residual.

Cabana E.102: Estructura formada per un retall al substrat geològic (UE 1895) de grans dimensions (14x8metres) i de planta ovalada irregular, amb una fondària màxima de 1,3 metres. Presenta un fons còncav, irregular, amb una depressió central i una altra en el seu costat oest. Era reblerta amb un únic estrat de terraplenament (UE 1788). L'estructura era tallada per les sitges E.669 i E.675, de la Fase III del jaciment. Entre els materials ceràmics

datables es va recuperar part d'una àmfora africana forma Keay 62A, fragments d'una àmfora oriental de cos acanalat, un fragment de vora d'ARS-D, forma Hayes 94 i una nansa estriada de gerra, també d'ARS-D. La ceràmica de cuina local/regional era el material més abundant, amb diferents olles i cassoles de vores motllurades, entre les que se'n destaquen els fragments de gerres de cuina amb decoració de feixos incisos horitzontals obtinguts a pinta. També es van recuperar nombrosos pondus circulars, elaborats amb fragments reciclats de teules retallades i perforades. El conjunt de tot el material seria datables dins de la primera meitat del segle VII, essent ja residuals els fragments d'àmfora africana i la mateixa ARS.

El vidre recuperat va ser de 8 fragments, amb dos individus (NMI: 2). Aquests són una vora i fons d'un mateix plat forma Foy 21a, de color verd-melat, que conservava l'empremta del puntill, circular i de 8mm de diàmetre. L'altra individu pertany a un fons incolor, tipus cristall, residual, d'un vas d'època romana altimperial (segle II), reutilitzat com a gratador. Entre els fragments informes hi identifiquem un coll d'ampolla grogós, forma Foy 26, no comptabilitzable com a individu.

Cabana E.120: És un retall irregular (UE 167), efectuat al substrat geològic (6,7x6m), de fons còncav i amb una fondària màxima conservada de 91 cm. Presenta una forma irregular més o menys ovalada, de perfil irregular, ja que presenta diferents nivells atalussats. Era reblerta per un únic estrat (UE 106). El material ceràmic recuperat pertanyia a olles i cassoles de cuina, de coccio reductora, algunes d'elles decorades amb feixos incisos horitzontals a pinta. D'aquesta estructura es va recuperar 1 fragment informe, pertanyent al contenidor d'una copa forma Foy 23, en color blau-verd (NMI: 1).

Cabana E.266: Es un gran retall de planta el·líptica irregular (UEs 1300, 1301, 1302, 1303), identificable com una cabana, de 10x5 metres, amb dos àmbits interiors ben definits i situats a diferent nivell, amb dues fases d'ús i amortització. El fons era pla i es conservava una fondària de 120 cm. En el segon i últim moment es readapta l'espai i es rebleix l'àmbit inferior, creant un nivell de circulació més elevat, a mena de paviment, i es construeix una estructura de combustió (UE 1304) semiexcavada en el perfil del retall, amb una rampa d'accés lateral. Aquesta estructura, un forn de pa domèstic, presenta una planta circular de 80 cm de diàmetre i conservava una solera elaborada amb fragments de *tegulae* i *dolia*, recremats per l'acció del foc. L'estructura era reblerta per diferents terraplenament efectuats en diferents moments d'ús i amortització, relacionables amb els diferents nivells de circulació. Aquestes són les UEs 635, 698, 699, 805, 806, 807, 808, 809, 810, 811, 812, 813, 814, 815, 816, 818, 861, 862, 863, 864, 907, 908, 909, 910, 911, 912, 913 i 1307. La cabana era tallada per la sitja E.269 (UE 631), de la Fase II del jaciment.

La ceràmica recuperada pertany gairebé exclusivament a les produccions de cuina locals/regionals, elaborades al torn i de cuita reductora. Aquestes presenten generalment unes vores molt motllurades, amb encaixos, i algunes d'elles presenten les superfícies decorades amb feixos incisos horitzontals elaborats a pinta. També cal esmentar la presència de fragments informes d'àmfores orientals de cos acanalat, ja residuals.

El vidre recuperat, molt abundant es format per 106 fragments pertanyents a vint-i-nou peces (NMI: 29). Entre aquestes se'n destaquen 16 individus pertanyents a l'escudella Foy 21a.

Aquestes són majoritàriament elaborades en vidre grogós (NMI: 13), si bé també en trobem dues elaborades em massa de vidre verd natural (NMI: 2) i en color verd-blau (NMI: 1). Quatre d'aquestes peces porten decoració de fils de vidre aplicats en calent al revés de la vora. Els diàmetres oscil·len entre els 14 i els 19 cm, mentre que l'alçada conservada és de dos cm i a partir dels perfils restituïts, no superaria els 4 cm.

En segon lloc trobem les copes de tija buida, forma Foy 23, amb un sis individus identificats (NMI: 6), elaborades en vidre verd-blau. Així s'hi identifiquen la vora i el fons de peu d'anell tubular d'una mateixa copa verd-grogosa i les vores d'almenys cinc copes més elaborades en pasta de vidre verd-blau, una d'elles amb el cos estriat amb costelles disposades en helicoïdal. Els diàmetres de les vores oscil·len entre el 7 i 8,2 cm.

En tercer i últim lloc trobem les vores de dues ampolles (NMI: 2), la primera elaborada en color grogós i de la que n'hem restituït el perfil, de vora exvasada simple, de 6 cm de diàmetre, cos globular (8 cm diàmetre màxim) i fons convex cònic, amb traces del puntill d'elaboració. La segona ampolla es representada per una vora de vidre verd clar, de 5 cm de diàmetre.

Finalment, trobem cinc fragments (NMI: 5), pertanyents a peces d'època romana imperial. Aquests presenten un grau de rodament molt intens i mostren senyals d'haver estat reutilitzats com a gratadors o similars. Així, hi identifiquem la vora d'un bol de costelles blavós Isings 3, dues vores tubulars de bol forma Isings 44, un peu massís de vidre incolor, tipus cristall, i un fons cònic de color ambre, potser altimperial. Aquests materials són aportacions antròpiques efectuades durant l'antiguitat tardana, ja que en el jaciment no es van trobar estructures altimperials, si bé 200 metres més avall es localitzen les estructures de la vil·la altimperial de Can Feu, fundada en època d'August i abandonada a finals del segle II⁷¹⁷.

Encaixos de *Dolia* (E.268-270-271-272): Procedents del rebliment d'espoli dels quatre encaixos de *dolia* de la cel·la vinària del poblat, es van recuperar fragments de ceràmica atribuïbles a les mateixes *dolia* i fragments de ceràmica de cuina reduïda elaborada al torn. L'estrat unitari de rebliment dels fons de *dolia* és la UE 636. Entre els vidres, amb 26 fragments i cinc peces (NMI: 5), se'n destaquen les vores de dues escudelles forma Foy 21a, una d'ells de grans dimensions, amb 22 cm de diàmetre i elaborada en vidre verd grogós, i una altra, de diàmetre més petit, de 17 cm, elaborada en pasta de vidre de color verdós. També es van recuperar els fragments de tres copes de tija buida, forma Foy 23, concretament les vores de dues copes elaborades en vidre verd-grogós i el peu d'una tercera, de base d'anell tubular i tija buida, elaborada en vidre de color verd natural.

Sitja E.201: És una sitja excavada al substrat geològic (UE 515), d'1,5 metres de diàmetre, perfil cilíndric i fons pla, amb una fondària conservada de 1,4 metres. Era reblerta amb un únic estrat d'amortització (UE 514), del que es van recuperar els fragments d'una àmfora africana Keay 44, una gerra de ceràmica comuna oxidada i una olla de cuina reduïda al torn. El vidre és present amb 20 fragments i tres peces (NMI: 3). Així trobem gran part del perfil d'una làmpada de tija tubular, de vidre verd clar, assimilable a la forma Crowfoot-Harden 24-26. Presenta el llavi exvasat, simple, el cos globular i un fons cònic de que només s'ha conservat el seu inici.

⁷¹⁷ Folch, Martínez, Casas 1989.

També s'hi ha documentat una vora de copa Foy 23, elaborada en massa de vidre verd-blau, de llavi reentrant i cos estriat amb costelles marcades en motlle disposades en helicoidal. També es conserva un fragment informe d'una segona copa, de color blau cel, amb costelles disposades en helicoidal.

Sitja E.269: Es tracta d'una sitja excavada al substrat geològic (UE 631), de 1'8 metres de diàmetre i una fondària conservada de 1,2 metres. Era reblerta per diferents estrats (UEs 630, 817, 833 i 842), tots ells sincrònics. Aquesta tallava clarament la cabana E.266 (UEs 699, 816 i 1301). Procedents dels seu rebliment es van recuperar nombrosos fragments d'olles de cuita reduïda, de vores motllurades i decorades amb feixos incisos horitzontals a pinta. El vidre recuperat, amb 41 fragments i deu peces (NMI: 10) pot classificar-se de la següent manera. El grup més representat són les escudelles Foy 21a, amb 7 peces, quatre d'elles grogues i amb uns diàmetres entre 14 i 18 cm, a més de dues verdoses i una altra de color ambre. També trobem una vora groga de got àpode assimilable a la forma Foy 21b. Finalment, trobem el perfil sencer (restituït) d'una copa de tija buida Foy 23, de color verd-blau, de vora exvasada arrodonida al foc, tija tubular i peu cònic amb base d'anell tubular. Així mateix, es conserva el peu cònic de base tubular d'una segona copa de color verd natural.

Sitges del segle VII: Presentem aquestes sitges agrupades, pel fet de tenir molt poc material de vidre i per evitar una descripció repetitiva del les estructures, totes elles molt semblants⁷¹⁸. Els materials ceràmics recuperats en elles són gairebé únicament les produccions de ceràmica de cuina, de cuita reduïda i elaborada al torn, d'origen local/regional. Aquestes presenten en un número elevat de casos, una decoració per sobre de la meitat superior de la peça, consistent en feixos d'incisions horitzontals, obtingudes a pinta. La presència de ceràmica d'importació en aquestes sitges sembla obeir a processos de neteja on aquests ja són residuals, com serien els fragments rodats d'àmfores africanes.

El vidre és present amb 198 fragments i un número mínim de 66 individus (NMI: 67). Entre aquests se'n destaquen, pel seu predomini, les escudelles Foy 21a, amb 31 individus, en diferents colors, amb quinze individus grogosos (NMI: 15) —potser ja elements residuals en aquestes estructures—, tretze de diferents tonalitats verdoses (NMI: 13), dos blau cel (NMI: 2) i un de color ambre (NMI: 1).

Aquest tipus és seguit per les copes de tija buida, forma Foy 23, amb vint-i-cinc individus (NMI: 25). Aquestes copes són elaborades majoritàriament en tonalitats de color verd (NMI: 19), entre el verd clar i el verd natural, amb un únic cas en color blau-verd. També les trobem en color blau cel (NMI: 5) i, en un cas, en color ambre-melat (NMI: 1).

Ja només representades per un sol individu trobem una vora de got àpode Foy 21b, en color grogós (NMI: 1), i una vora d'ampolla verd aigua Foy 26 (NMI: 1), ambdues creiem que fragments residuals de la Fase I.

Finalment, trobem una vora d'ampolla (NMI: 1), de coll cilíndric i amb un fil aplicat anellant el coll, de color verd-blau i procedent d'una sitja del segle VII, assimilable a la Forma Foy 26.

⁷¹⁸ Es tracta de les sitges E.72, E.106, E.136, E.194, E.197, E.199, E.210, E.212, E.229, E.245, E.249, E.251, E.254, E.258, E.261, E.275, E.283, E.286, E.374, E.417, E.427, E.622, E.636, E.637, E.640, E.642, E.644, E.650 i E.675.

Finalment trobem cinc fragments (NMI: 5) pertanyents a peces d'època romana altimperial, recollides i reutilitzades durant l'antiguitat tardana. Així trobem una vora de bol verd clar forma Isings 42, una vora ansada d'ampolla verd clar, dos fragments de nanses de color verd-blau, amb traces d'haver estat usades com a gratadors, i un fragment de flascó de color marró-melat, elaborat en motlle, amb la part conservada d'un pentinat que permet identificar aquesta peça com una ampolla del tipus "head-shapped" (Stern) d'època romana altimperial, probablement una importació d'origen itàlic o oriental.

Enterrament E.370: Procedent del rebliment de la tomba E.370, una fossa simple en la que es va documentar un sol individu, amb un gerret de ceràmica comuna oxidada dipositat al costat dret del cap, es va recuperar una dena de vidre (NMI: 1) Aquesta es va recuperar entre les vèrtebres cervicals de l'inhumat i és una dena cilíndrica de vidre grogós, molt deshidratat, obtinguda a partir d'una vareta metàl·lica sobre la que es va modelar el vidre fos. Aquesta tomba era l'única amb dipòsit funerari o aixovar de tota la necròpolis.

D. ELS CONTEXTOS ARQUEOLÒGICS DE LA FASE III (segle VIII)

Procedents d'unes poques estructures s'han recuperat escassos fragments de vidre atribuïbles a la Fase III del jaciment. Entre aquests se'n destaquen els fragments procedents de les sitges E.66 i E.93. En total, d'aquesta fase s'han recuperat **25** fragments, pertanyents a un mínim de deu peces (NMI: 10)(Vol. II, Làm. 269).

Sitja E.66: La sitja E.66 era excavada al substrat geològic (UE 428) i reblerta per dos estrats coetanis (UEs 427 i 453). Aquesta, una de les més tardanes, es atribuïda a la Fase III del poblat, i va proporcionar un context ceràmic caracteritzat per la presència de ceràmiques reduïdes elaborades a la torneta, amb retocs a mà, amb olles de cos globular, tupins monoansats i gerres de grans dimensions. També es va recuperar la sivella de bronze d'un cinturó de placa articulada, de tipus visigòtic tardà. Entre els 3 fragments de vidre documentats (NMI: 2) es van recuperar la vora i un informe del cos d'una copa de contenidor cilíndric, elaborada en vidre verd clar, i una tija estriada en helicoidal, de 4'5 cm d'alçada, de vidre verd-blau, ambdues peces assimilables a la forma Foy 27.

Sitja E.93: Era una sitja de grans dimensions (UE 240), on en un dels seus estrats de rebliment (UEs 439, 451, 452, 474) es va recuperar un crani humà i escassos fragments de ceràmica de cuina elaborada a la torneta. Aquesta sitja conformava, junt amb les sitges E.92, E.94 i E.95, una àrea de graner, on durant la seva amortització es van llençar animals morts i individus humans a manera de canyet. Dos esquelets humans en connexió anatòmica recuperats a la sitja contigua E.94 han estat datats amb ^{14}C ⁷¹⁹:

CAN GAMBÚS 1 -datacions ^{14}C						
E94-IND. 1	Os humà	UBAR-906	1320 ± 35 BP	RAD	AD 650-730	70,2% cal. 2σ
E94-IND. 2	Os humà	AA81963	1309 ± 49 BP	AMS	AD 641-778	94,8% cal. 2σ

Taula 40. Can Gambús 1 (Sabadell). Datació de ^{14}C de la sitja E.94 (Ind. 1 i 2)

⁷¹⁹ Mestres 2007.

El vidre només era present en un dels estrats de rebliment de la sitja E.93 (UE 451), on es van recuperar 3 fragments d'una mateixa peça (NMI: 1) que permeten la restitució del perfil d'una copa Foy 27, vora reentrada i arrodonida al foc, contenidor troncocònic, tija massissa estriada en helicoidal i peu aplanat massís, elaborada en massa de color verd clar.

Sitges E.648 i E.649: Es tracta de dues sitges excavades al substrat geològic (E.648-UE 1808, E.649-UE 1771), contigües i reblertes amb el mateix tipus de sediment (E-648-UE 1807, E.649-UEs 1769 i 1770). D'obertura circular (1,4 cm de diàmetre), presentaven un perfil acampanat, amb un fons pla de 1'9 metres de diàmetre. Ambdues conservaven 1,1 metres de fondària. El material ceràmic recuperat dels seus rebliments és uniforme i molt homogeni i es caracteritza per les ceràmiques reduïdes de cuina, elaborades a la torneta i a mà, probablement de producció local/regional. Entre aquestes només s'hi identifiquen les olles globulars de vora exvasada i llavi simple, el tupins monoansats amb bec i les gerres de mida mitjana de fons pla. Aquests materials pertanyen a la Fase III del poblat i són coetanis als tipus ceràmics de les estructures d'aquesta fase.

S'ha efectuat una datació de ^{14}C sobre la fauna d'una de les sitges⁷²⁰:

CAN GAMBÚS 1 -datació ^{14}C						
E.649-UE 1770	Fauna	UBAR-1188	1255 ± 35 BP	R	AD 671 / 789	95,4% cal. 2σ

Taula 41. Can Gambús 1 (Sabadell). Datació de ^{14}C de la sitja E.649 (UE 1770)

El vidre a aquestes dues estructures hi és present amb 10 fragments, atribuïbles a set peces (NMI: 7). Així hi identifiquem tres vores de l'escudella Foy 21a (NMI.3), en color grogós, verd-grogós i verd natural respectivament. Seguidament, trobem dues vores de copes Foy 23a (NMI: 2), ambdues de vora arrodonida i llavi reentrant, una de color blau verd i amb costelles marcades en motlle, i una altra de color verdós. Finalment, trobem dos fragments de peu massís i una vora de copa Foy 27 (NMI: 2), amb una primera peça identificable a partir de la vora i el peu d'una mateixa peça, de color verdós, i el peu d'una segona copa, de color blau-verd.

E. CONCLUSIONS

Així s'han recuperat un total de 1637 fragments de vidre, atribuïbles a un número mínim de 310 peces. Per tant, tots els objectes de vidre analitzats provenen originalment d'àmbits d'habitació del poblat, essent llençats als abocadors primaris i secundaris un cop trencada la peça. En alguns casos s'ha observat la reutilització de fragments puntuals dels vasos per a ser usats com a gratadors-raspadors, generalment el seu fons, més gruixut i per tan més consistent per a aquest tipus d'acció mecànica.

La presència de fragments de vidre d'època romana és clarament residual en els contextos de l'antiguitat tardana. Aquest fenomen s'explica per la presència a 150 metres del vilatge excavat, d'una vil·la romana d'època romana altimperial (segles I-II dC). Així, els fragments de

⁷²⁰ Mestres 2013.

vidre de cronologia romana van ser recollits durant l'antiguitat tardana ja com a elements fragmentaris per ser reutilitzats com a gratadors o bé com a elements singulars pel seu color. La resta de materials vitris són únicament i exclusivament atribuïbles a l'antiguitat tardana, amb la mateixa cronologia que el vilatge (s. VI-VIII).

La posició estratigràfica d'aquest material dins dels contextos analitzats, junt amb la interrelació entre les estructures d'una mateixa fase, l'estratigrafia, els materials ceràmics associats i les datacions de ^{14}C , permeten una seriació tipocronològica i de les produccions vítries molt específica.

En primer lloc s'observa l'absència de vidres baiximperials. No hi ha un sol fragment de vidre de color verd oliva, característic del segle V. Així mateix hi ha una representació molt baixa de vidre de color verd aigua, datables entre finals del segle V i el primer terç del segle VI. Alhora no s'ha conservat cap estructura o context arqueològic amb vidres de color verd aigua, que si tenim en jaciments propers, com la Plaça Major (Castellar del Vallès) o Can Cabassa (Sant Cugat del Vallès). Aquest fet ens indica uns inicis del poblament en el primer terç del segle VI, amb escassos materials i només identificable a partir dels fragments residuals presents en els contextos posteriors.

El gruix de gran part dels vidres del jaciment procedeix essencialment de les E.216 i E.350, datades a la segona meitat del segle VI, tots ells elaborats únicament en vidre grogós i que constitueixen uns dels contextos de vidre més representatius de la Tarraconense Oriental d'aquest moment. A destacar encara la representació majoritària de les escudelles Foy 21a, ara però generalment poc decorades, i només amb fils de vidre anellant el revers de la vora, sense les decoracions de fisons i garlandes característiques de les produccions en verd aigua. També cal destacar l'escassa presència d'altres formes, com els vasos àpodes Foy 21b i les ampolles. Així mateix sobta l'escassa presència de les copes de tija buida Isings 111-Foy 23, que s'havien suposat com a generalitzades durant el segle VI, i de les que trobem els primers indicis datables a tota la Tarraconense Oriental en el context de la cabana E.216⁷²¹.

Els vidres de la Fase II, atribuïda al segle VII, es caracteritzen per la presència de petits contextos procedents d'alguna cabana i dels rebliments de les sitges d'aquest moment. Així aquests es caracteritzen per la desaparició de la pasta de vidre de color grogós i l'aparició de noves pastes de colors verd natural, blau cel i ambre. Ara el major nombre de peces correspon essencialment forma a la Foy 23, la copa de tija buida, en diferents varietats formals que proposarem classificar a les conclusions finals. Algunes d'elles presenten el cos marcat en motlle, presentant un contenidor estriat amb costelles disposades en helicoidal. Les escudelles Foy 21a encara continuen essent produïdes, amb les noves pastes, però ara amb una mida molt més gran, a l'entorn dels 21-22 cm de diàmetre. També, i molt més rarament s'han documentat altres tipus de peces com són les ampolles i les làmpades de vidre de models orientals.

⁷²¹ La presència de Copes Isings 111-Foy 21a en contextos de la Tarraconense, com les documentades a Saragossa (Paz 1998), i les del *Conventus Carthaginensis* (Sánchez del Prado 2018) es basen en contextos estratigràfics no publicats i probablement molt més tardans que el que s'ha argumentat.

La Fase III marca l'últim moment de vida del poblat i es caracteritza per una presència molt discreta dels vidres, amb pocs fragments i individus. Alhora l'única forma identificada la constitueix la copa de tija massissa Foy 27. Aquest tipus de recipient, de models bizantins, és elaborada en massa de vidre verd natural de bona factura i presenta una tija massissa alta, tant llisa com estriada en helicoidal. Com s'ha vist, s'associa als estrats de rebliment de les últimes sitges usades com a abocadors de deixalles, datades mitjançant el ¹⁴C, dins del segle VIII.

Un cop vistes els diferents contextos estratigràfics i les formes presents en cadascun d'ells, s'ha d'avaluar el número de vasos (NMI). Com era d'esperar la major part dels fragments corresponen a informes, indefinibles tipològicament, seguits dels fragments més sòlids com són les vores, els fons i les nanses. S'ha calculat el número mínim d'individus després d'haver-se intentat qualsevol unió possible entre els fragments dels diferents estrats i estructures del jaciment.

A la següent podem observar les formes i el número mínim d'individus identificats en els contextos de Can Gambús 1 (segles VI-VIII dC):

Forma	NMI	%
1. Foy 21 a	208	67
2. Foy 21 b	17	5.5
3. Foy 21 c	1	0.3
4. Foy 23 a	50	16.1
5. Foy 27	5	1.6
6. Làmpades	2	0.6
7. Ampolles	9	2.9
8. Denes	2	0.6
Romà residual	15	4.8
Indeterminats	1	0.3
Total	310	100

Taula 42. Can Gambús 1 (Sabadell). NMI per formes i els seu percentatge.

Els percentatges ens permeten observar com les escudelles Foy 21a són el tipus de recipient més nombrós a l'àmbit del poblat, amb dos terços dels individus (67%) pertanyents a aquesta forma. La segueixen en importància la copes de peu anular Isings 111-Foy 23a, amb una de cada set peces identificades pertanyent a aquesta forma (16%). La resta de les formes és molt minoritària i és indicatiu del seu us limitat o puntual, almenys a l'àmbit del jaciment. A la Taula 43, que presentem a continuació, podem veure la distribució per formes durant les tres fases proposades de vida del poblat:

Forma/Cronologia	Fase I	Fase II	Fase III
Foy 21 a	144	61	3
Foy 21 b	15	2	-
Foy 21 c	1	-	-
Foy 23 a	6	42	2
Foy 27	-	-	5
Làmpades	1	1	-
Ampolles	5	4	-
Denes de collaret	1	1	-
Romà residual	3	12	-
Indeterminats	-	1	-
Total	176	124	10

Taula 43. Can Gambús 1 (Sabadell). NMI de les formes documentades en les tres fases de vida del vilatge.

Sense entrar en interpretacions ni consideracions històriques s'observa fàcilment com el número de recipients de vidre disminueix gradualment respecte a la fase precedent amb una proporció de 5:1 per peça. Així mateix, aquesta reducció numèrica es paral·lela a una reducció tipològica i formal, gradual, del registre en vidre al llarg del període visigot, almenys en el cas d'aquest jaciment.

075. El Poble-sec (Sabadell, Vallès Occ.)

A. EL JACIMENT

El jaciment arqueològic del Poble-sec és una plana, actualment urbanitzada amb un polígon industrial, propera al serrat de Can Feu i situada a la banda dreta del riu homònim. La superfície excavada va ser d'uns 6400 m² i va ser objecte d'una única intervenció amb caràcter d'urgència, l'any 1989, dirigida per E. Barrasetas⁷²². Les restes pertanyerien a una vil·la romana més extensa, coneguda d'antic i localitzada a les immediacions del sector excavat⁷²³.

Es tracta de la *pars rústica* d'una vil·la romana, de la que se n'identifiquen tres sectors ben definits:

- a. Magatzem de *dolia* d'una cel·la vinària
- b. Premsa i *lacus* de la cel·la vinària
- c. Forn de ceràmica comuna i de cuina

També es van identificar diferents estructures aïllades, sense constituir cap agrupament, escampades per la superfície del jaciments, essencialment cinc sitges i dos enterraments en caixa de *tegulae*.

⁷²² Carbonell, Martínez, Barrasetas 1989.

⁷²³ Renom 1934

El **sector A**, el magatzem de la cel·la vinària era format per dos lacus arrebossats amb *opus signinum* (8,7x1,2m. i 1,2x1 metres respectivament) i els encaixos, alineats, de 31 *dolia*, de les que se'n conservava només una, parcialment encastada al fons del seu encaix.

El **sector B**, o àrea de la premsa, era format per un *lacus* rectangular de decantació (2,46x1 m.), l'empremta de l'ara circular (desfigurada) i la base rectangular on s'encaixarien els *stipites* de la premsa. Es tracta d'una premsa de biga, que els autors interpreten —erròniament— com d'oli . A falta d'analítiques de fitòlits o de continguts orgànics dels *lacus*, cal creure que es tracta d'una premsa de vi.

El **sector C** era format per un forn de planta rectangular, excavat parcialment al substrat geològic. La cambra de combustió, excavada al terreny natural (UE 11), era de planta rectangular, corredor central i encaixos per als pilars dels arcs. La cambra de cocció no es conservava. Davant de la boca de forn es va documentar un extens retall (UE 44), de 7'3 x9'5m., interpretat pels seus excavadors com la cambra o àmbit de treball.

Les estructures disperses localitzades a l'àmbit del jaciment estan formades per dos enterraments, ambdós amb llit de *tegulae* disposades planes. Una no conservava restes antropològiques i, l'altra, les restes d'un individu adult. Altres estructures documentades són un mur exempt, cinc sitges i cubetes, algunes properes al forn de ceràmica, i dues fosses d'abocador localitzades al voltant del magatzem de *dolia*.

El conjunt del material arqueològic recuperat permet situar cronològicament el funcionament del jaciment entre mitjans del segle IV i mitjans del segle V. La totalitat del material ceràmic recuperat en aquesta intervenció, amb 1674 fragments, constitueix un conjunt cronològicament homogeni. Les ceràmiques fines són representades per l'ARS-C tardana, amb la forma Hayes 72, i l'ARS-D, amb les formes Hayes 61, 67 i 91A/B i les DS.P. de producció gal·la i catalana, amb les formes Rigoir 1, 3, 6, 8 i 18. La TSHT hi és present amb tres individus de la forma Dragendorff 37b. Entre les àmfores recuperades s'hi identifiquen les produccions bètiques tardanes, amb les formes Keay 13A i 13C, i les àmfores africanes amb les formes Keay 3A, 19B, 25Q i 35B⁷²⁴.

El conjunt de les estructures i de tot el material associat ens fa proposar una cronologia entre mitjans del segle IV i mitjans del segle V per a tot el conjunt. Els materials procedents dels estrats d'abocador indiquen un moment d'ús intens durant la primera meitat del segle V. No hi ha materials anteriors a mitjan segle IV, ni posteriors a mitjan segle V.

B. ELS CONTEXTOS

Procedent de la **UE 23**, el nivell d'ús i abandonament de l'interior del magatzem de *dolia* (sector A), s'han recuperat diferents fragments d'ARS-D, concretament les vores de diferents plats Hayes 61A i Hayes 67, així com un fons de plat Hayes 67 decorat amb reticulats i palmets de l'estil Aii. També es va recuperar part d'una copa de ARS-C tardana, forma Hayes 72. Les produccions gal·liques tardanes i/o catalanes hi són ben representades, amb les formes Rigoir 1, 3, 6, 8 i 18. Els envasos amfòrics recuperats permeten identificar les d'origen africà,

⁷²⁴ Coll, Roig, Molina 1997a: 37-38.

formes Keay 3A, 25Q, 35B, i les d'origen sud-hispànic, amb les formes Keay 13C i 19B. El conjunt es completa amb diferents ceràmiques comunes oxidades, com gerres i plats que imiten la forma Hayes 61 i les produccions de reduïda de cuina, essencialment olles, pots i cassoles, produïdes al mateix forn del jaciment.

El gran retall (**UE 44**) d'accés al forn de ceràmica (**UE 11**), és interpretat com a la zona de treball de càrrega, descarrega i emmagatzematge del combustible del forn, originalment probablement cobert. Aquest retall era reblert amb dos nivells successius d'amortització (**UEs 43 i 45**), amb un primer nivell que denotava el seu us com a escombrera o abocador (UE 43), amb ceràmica, fauna, vidre i restes de material constructiu. Entre els materials ceràmics recuperats en l'estrat superior **UE 43**, se'n destaquen un vora de TSHT, forma Dragendorff 37, i les imitacions engalbades, en ceràmica comuna oxidada, de l'ARS-D forma Hayes 61. Se'n destaquen també dos fons estampillats atribuïbles a imitacions regionals de la forma Hayes 58. Procedents de la **UE 45** es conserven dos fons decorats a la rodeta d'ARS-D, forma Hayes 91A/B. EL gruix del material però, era constituït per les ceràmiques comunes i de cuina elaborades al mateix forn, part d'elles rebutjades com a peces tarades⁷²⁵.

Ambdós estrats, molt homogenis, haurien de datar-se dins de la primera meitat del segle V, amb la presència puntual d'alguns materials datables dins del segle IV. No s'hi han documentat materials datables en la segona meitat del segle.

C. EL VIDRE

En total s'han conservat **47** fragments, pertanyents a un mínim de dotze peces (**NMI: 12**)(Vol. II, Làm. 270). Tots ells procedeixen només de dues unitats estratigràfiques, l'estrat de rebliment i abandó del magatzem de *dolia* (UE 23), i l'estrat de rebliment del gran retall de l'obrador del forn de ceràmica (UE 43).

Àmbit 1. Magatzem de *Dolia* (UE 22)

La **UE 23** és en nivell d'ús i abandonament de l'interior del magatzem de *dolia* (sector A). En aquest es van recuperar **7** fragments de vidre pertanyents a un mínim de cinc peces (**NMI: 5**). Entre aquestes s'hi identifiquen una vora i el fons lleugerament cònic d'un got cilíndric Isings 106, elaborat en vidre incolor, lleugerament verd clar. El conjunt és seguit per quatre peces més, totes elles elaborades en massa de vidre de color verd oliva: aquestes són la vora d'un got Isings 96, decorat amb gotes de color blau translúcid; la vora pertanyent a un segon got Isings 96, la vora i el fons d'un mateix got d'anell tubular amb peu Isings 109 i finalment, el fons cònic d'una escudella Isings 116.

Àmbit 3. Forn de ceràmica (UEs 11 i 44)

La **UE 43** és l'estrat de rebliment de la cambra de treball del forn de ceràmica (sector C). En aquest es van recuperar un total de **40** fragments de vidre, pertanyents a un mínim de sis peces (**NMI: 6**). Entre aquestes s'hi identifiquen la vora i el peu, probablement de la mateixa peça, d'un got cilíndric Isings 106, amb l'anellament de la base mitjançant una depressió. El

⁷²⁵ Coll, Roig 1997.

conjunt es seguit per les vores de dos gots Isings 96 en color verd oliva, així com un fragment de cos d'una d'aquestes dues peces, amb una gota de vidre de color blau translúcid aplicada. El context clou amb els fragments de dues bases i una vora, potser atribuïble a una d'aquestes dues bases, d'escudella Isings 116, elaborades en vidre de color verd oliva.

Hem deixat pel final la darrera peça, amb el perfil sencer, pertanyent a una escudella de carena baixa assimilable a la forma Isings 116-Trier 14, elaborada en vidre verd oliva i amb la superfície exterior gravada a la mola. Malgrat la precarietat dels fragments, amb alguns fragments fracturats i no recuperats durant el procés d'excavació, és possible restituir-ne parcialment la iconografia, en la que s'hi identifica una part de les orelles, coll i potes del davant d'un gos corrent, perseguint probablement un altre animal, del que se'n conserven traces. També s'hi identifiquen part d'una casa o cobert. Aquesta peça, elaborada amb la tècnica del gravat a la mola mitjançant incisions curtes, pot atribuir-se al taller del grup Sagú⁷²⁶.

D. CONCLUSIÓ

El conjunt del vidre d'aquest jaciment, escàs degut al mètode d'excavació, s'enquadra perfectament en les produccions datables dins de la primera meitat del segle V. Així trobem les formes Isings 96, 106, 109, 116 i 120, les quals formen el servei vitri de la vaixel·la domèstica. Se'n destaca, per la seva escassetat i singularitat, el bol de vidre tallat a la mola, decorat amb una escena figurada, que cal considerar una peça de prestigi ja al seu moment. El conjunt dels materials ens indica que varen ser llençats aquí procedents de l'àmbit residencial d'una vil·la propera, no excavada, a la que pertanyerien les estructures productives documentades.

076. Sant Pau de Riu-sec (Sabadell, Vallès Occ.)

A. EL JACIMENT

El lloc de Sant Pau de Riu-sec es localitza al sud-est de terme municipal de Sabadell, en uns terrenys agrícoles al costat de la riera homònima, recentment urbanitzats arran d'un procés d'especulació del territori portat a terme per l'administració local. El jaciment és una vil·la romana, el solar de la qual va ser reutilitzat per edificar una església romànica, encara conservada i que va ser església parroquial des del segle XI fins al segle XIX. L'edifici actual, museïtzat, forma part de les infraestructures culturals de l'Ajuntament de Sabadell. L'excavació arqueològica va ser duta a terme entre els anys 2007 i 2013 sota la direcció de C. Carreras, J.-M. Coll i J. Roig⁷²⁷. Del jaciment se n'ha publicat una síntesi de les fases del període medieval⁷²⁸. En aquesta es van identificar les següents fases:

Fase 1. Segles II-I aC. Granja ibèrica tardana, de període romà republicà.

⁷²⁶ Sagú 1997.

⁷²⁷ Coll, Roig 2011; Carreras, Coll, Roig 2012; Carreras, Roig 2014.

⁷²⁸ Roig, Coll 2012b; Coll, Roig 2013.

Fase 2. Vil·la romana (s. I-II). Construïda en període d'August i amb diferents estances construïdes. Abandonada a finals del segle II o inicis del segle III.

Fase 3. *Palatio* carolingi i parròquia feudal. Església romànica (s. XI).

B. ELS CONTEXTOS ARQUEOLÒGICS

Només ens interessa la **UE 810**, una àrea d'abocador a redós d'un mur perimetral de la vil·la. En aquest estrat, interpretat com un abocador a l'aire lliure, es van recuperar gran quantitat de ceràmiques, entre les que se'n destaquen les ceràmiques fines. Entre les més antigues trobem TS. Itàlica, amb les formes Ettlinger 10.3, 18.2 i 33, datables del període August-Tiberi i poc més enllà. El gruix de la vaixel·la era format per T.S. Sudgàl·lica a motlle, tan decorada com llisa, amb les formes Dragendorff 24/25b, 27b i c, 29b, 33b i 37a, datables entre el període Flavi i d'Adrià. Altres ceràmiques fines identificades van ser la T.S. Hispànica, amb la forma Dragendorff 37, i la ARS-A, amb un plat/copa Hayes 3.

També s'hi van documentar diferents peces de ceràmica de cuina africana, amb cassoles Ostia 303 i 306, Hayes 23A i B i Hayes 197-Ostia 267, ceràmica de parets fines forma Mayet 34b, una llàntia tipus *Firmalampe* Loeschke IXa, dues llànties de disc, i gran quantitat de ceràmica comuna oxidada i de cuina, de producció local i regional. Entre les àmfores només s'hi van identificar fragments de Pascual 1 i d'àmfora gal·la.

A partir de les ceràmiques fines, aquest abocador s'ha de datar entre la segona meitat del segle I i el primer quart del segle II dC, amb presència de materials —residuals—, de la primera meitat del segle I.

Una altra unitat és una sitja medieval (E.76)(s. XIII-XIV), procedent del rebliment de la qual (UE 1228) es va recuperar un fons de plat de vidre d'època romana altimperial, per tant, fora de context i clarament residual.

C. EL VIDRE

En total es conserven **83** fragments⁷²⁹ de vidre de la intervenció 2007-2013, atribuïbles a un número mínim de vint-i-tres peces (**NMI: 23**)(Vol. II, Làm. 271).

Procedents de l'abocador UE 810 trobem fragments de tres peces bufades i elaborades en motlle, com són un got troncocònic de la forma Isings 31 incolor (15) amb decoració en relleu d'escates de pinya, un fons d'ampolla quadrada Isings 50 blau-verd amb el fons decorat en relleu amb un cercle i un motiu angular en V (22) i, finalment, un got cilíndric incolor amb dues faixes en relleu (11).

Entre les peces bufades hi documentem els bols de vora exvasada Isings 42 (1 i 2) i els de vora tubular Isings 44 (3 i 4), tots de color verd clar. També hi trobem vores replegades d'ampolla blau-verd i verd clar (17 i 18) i d'un recipient pot-ungüentari grogós (19). També s'hi documenten vores d'altres peces, molt fragmentàries, com són un got cilíndric de vora tallada

⁷²⁹ Només hem comptabilitzat els procedents de les ues.810 i 1228. Hi ha altres fragments de vidre d'època medieval i moderna procedents d'altres contextos.

blau cel (12) i una vora replegada verd clar (5). Els fons conservats, pertanyents a altres peces, si considerem els colors de les pastes, presenten fons de peu tubular (6, 7 i 10), fons de replegament doble (8 i 9) i els fons reentrants simples (13 i 14). Només s'ha conservat una nansa de gerra globular, de color blau-verd (20).

Entre les peces de vidre se'n destaquen dos fragments d'un mateix vas (16), amb la vora i el fons, pertanyents a un plat incolor, de vora ampla i peu anular massís, fos en motlle, polit al torn i posteriorment decorat amb facetes ovals tallades per tota la seva superfície externa. S'assimila a la forma IN 142 (AR 16.2/T-23). Es tracta d'una peça característica d'època romana imperial, datada entre finals del període flavi i el segle II. Una segona peça procedeix del rebliment d'una sitja medieval (UE 1228), i es troba per tant, fora de context. És un fons de peu anular massís d'un plat fos en motlle, incolor, decorat amb oves tallades, i pertanyent també a la forma IN 142 (AR 16.2/T-23). Cal anotar l'absència de vidre pla de finestra al jaciment.

D. CONCLUSIÓ

Els vidres recuperats a l'abocador UE 810 de la vil·la romana de Sant Pau de Riu-sec, malgrat el seu alt grau de fragmentació, són un exemple net i precís de les vaixelles en ús en una vil·la durant el període Flavi i Antoní. El context ceràmic amb TS. Sudgàl·lica, l'absència de ceràmiques fines africanes (amb un únic individu d'ARS-A Hayes 3A) i el conjunt del vidres, ens acota el context entre el darrer terç del segle I i el primer terç del segle II dC.

077. Els Mallols (Cerdanyola del Vallès, Vallès Occ.)

A. EL JACIMENT

Aquest es localitza al terme municipal de Cerdanyola del Vallès, en un turó d'una carena de pendents suaus, ubicada la dreta del torrent de Riu-sec, afluent del riu Ripoll. El jaciment va ser intervingut en la seva totalitat i amb caràcter d'urgència entre els anys 1995 i 1996, sota la direcció tècnica de M. Argelagués i J. Francès, aquest darrer també coordinador general de l'excavació. Aquesta intervenció va ser publicada en una detallada monografia, a la qual que ens adrecem per les referències a l'estratigrafia general i als materials ceràmics. Cal tenir en compte però, que una superfície d'aproximadament un 20% de l'àrea va ser destruïda durant l'obertura dels vials, prèviament a la intervenció arqueològica d'urgència. Actualment el lloc està urbanitzat.

El jaciment en qüestió, amb 207 estructures excavades, abraçava una seqüència cronològica molt ampla, entre les que els seus autors hi identificaven les següents fases o períodes cronològics⁷³⁰:

Fase 1. Sis estructures neolítiques, concretament cinc sitges i un enterrament.

Fase 2. Una sitja del període bronze inicial.

⁷³⁰ Argelagués *et alii* 2007.

Fase 3. Dues sitges del període ibèric final (s. II-I aC).

Fase 4. Assentament o poblat de l'antiguitat tardana (s. V-VII), amb 197 estructures diverses.

En la publicació es presentaven agrupades totes les estructures de l'antiguitat tardana per tipologies, assumint una cronologia indefinida dins l'antiguitat tardana per a totes elles, factor que impossibilita avançar en el coneixement d'aquest període i condueix a errors significatius d'interpretació del registre material. Així, un cop analitzats el registre estratigràfic i el conjunt de vidres, cal perioditzar de nou la Fase 4 d'aquest jaciment de la següent manera:

Fase 4.A. Cabana rectangular semisoterrània (E.92) d'època romana baiximperial, datable a mitjan del segle V. No té relació amb el poblat posterior.

Fase 4.B. Estructures diverses d'un poblat de l'antiguitat tardana, datables entre el segle VI i el segle VIII. Entre elles s'hi identifiquen 139 sitges (4 d'elles amb esquelets humans), 11 cubetes, 3 encaixos de *dolia*, 4 tombes⁷³¹, 1 *lacus* i 2 àrees complexes de forns de pa (anomenades zona de producció Forns-1 i Forns-2) i per últim diferents retalls interpretats com a fons de cabanes, del tipus *grubenhäuser* (E.74, 76, 88, 89, 100, 113 i 192).

B. ELS CONTEXTOS ARQUEOLÒGICS

El jaciment presenta uns contextos arqueològics ben definits. L'estructura **E.92**, un retall subrectangular amb diferents estructures auxiliars —com són cinc forats de pal i una cubeta— presentava un rebliment unitari, entre el qual s'hi van identificar ceràmiques fines⁷³², una carena decorada a la rodeta de Lucente Lamboglia 1/3 i la DS.P., taronja i gris, amb formes Rigoir 1, 6 i 15b i 18. Així mateix en aquest nivell destacaven els gibrells de visera, de comuna oxidada, fet que distorsiona la resta de la tipologia del jaciment, ja que aquesta forma no perviu més enllà de finals de segle V. En conjunt, i com passa amb els vidres, aquesta estructura s'ha de datar dins de la primera meitat o mitjan del segle V i pertany a una cabana, barraca o borda vinculada a les activitats agropecuàries d'alguna vil·la romana propera.

La resta d'estructures del jaciment també es poden perioditzar-se prou bé, tot i la dificultat de distingir entre els segles VI, VII i VIII. Així les grans estructures complexes tipus forns, anomenades Forns 1 i Forns 2, són un seguit d'àmbits de treball semisubterrànies, originalment amb coberta, tot i que no se n'hi identifiquen elements clars. Es tracta d'àmbits comunitaris (que no comunals) d'elaboració del pa, tipus fleca, amb diferents forns diacrònics excavats al substrat geològic. El material ceràmic procedent del sector Forns 2, amb les formes d'ARS-D Hayes 61C, 91C, 93 i 94, i les àmfores Keay 55B i 62A, junt amb el registre vitri permet datar aquestes estructures entre mitjan i la segona meitat del segle VI.

La resta d'estructures són de difícil datació si no s'analitza el registre ceràmic en detall. Les ceràmiques fines, tot i constituir un bon element de datació, poden ser presents com a

⁷³¹ Argelagués *et alii* 2007. Són les E.211, E.212, E.213 i E.215.

⁷³² Járrega 2007a.

materials residual en estructures posteriors dels segles VII i VII. En conjunt, entre el material ceràmic importat procedent de les sitges s'hi identifiquen diferents fragments d'ARS-D⁷³³, assimilables a les formes Hayes 61C, 93A i 103A, almenys dues llànties africanes, probablement tipus Hayes II / Atlante X, i diferents àmfores, representades essencialment per individus africans, amb les formes Keay 25, 41 o 77, 55, 61 i 62, a més d'altres tipus amfòrics residuals o de producció indeterminada⁷³⁴.

Un element clau per datar els contextos del segle VII, en els quals la ceràmica és absent, són els fragments de ceràmica de cuina reduïda elaborada al torn i decorada amb feixos horitzontals a pinta. Aquesta decoració, que imita prototipus bizantins, es característica de les olles i cassoles de la primera meitat del segle VII a la depressió litoral⁷³⁵.

C. EL VIDRE

Els vidres recuperats durant la intervenció van ser objecte un petita descripció genèrica a la monografia⁷³⁶. L'estudi efectuat per nosaltres difereix notablement del que va proposar els autors esmentats, tant en número de fragments com en número d'individus.

En total es conserven **156** fragments de vidre de la intervenció 1995-1996, atribuïbles a un número mínim de setanta-quatre peces (**NMI: 74**)(Vol. II, Làm. 272-276)⁷³⁷.

-E.92 (Cabana s. V): Aquesta estructura, un fons de cabana de mitjan segle V, va proporcionar 23 fragments de vidre, entre els s'hi identifica un mínim de tres peces (**NMI: 3**). Tots els fragments de vidre són de coloració verd oliva i entre ells s'hi identifiquen: una vora de got ovoide Isings 96 (1), una vora d'escudella Isings 117 (2) amb les depressions característiques i una nansa de gerra Isings 120 (3). La datació d'aquest, dins de la primera meitat o mitjan segle V, és a mateixa que la de la resta de materials ceràmics.

-Forns 2 (segle VI): Procedents de les estructures 163, 165, 167, 171, 178 i 182 —que formen part de l'estructura complexa del sector de Forns 2— es van recuperar 49 fragments pertanyents a un mínim de vint peces (**NMI: 20**). Entre aquestes divuit, pertanyen a vores i fons d'escudelles de la forma Foy 21a (NMI: 18)(12, 14, 22-33, 39-42), i dues vores més són atribuïbles a gots carenats Foy 21b (NMI: 2)(13 i 34). Totes elles han estat elaborades en color grogós i presenten una datació, en conjunt, entre mitjan i final segle VI. A remarcar l'absència de produccions en vidre verd aigua o en coloracions posteriors.

-Sitges i retalls del segle VI: És el conjunt format per les sitges i retalls 21, 30, 51, 156, 161, 166, 179, 182, 190, 191, 192 i 252. En total es van recuperar 35 fragments pertanyents a un mínim de vint-i-dos individus (**NMI: 22**).

⁷³³ La vora forma identificada per R. Járrega com Hayes 104B és en realitat una Hayes 61C. Caldria associar-la al moment d'ús i freqüentació de la barraca E.92. Járrega 2007a: 123, fig. 7.2, núm. 4.

⁷³⁴ Járrega 2007a.

⁷³⁵ Presents a la publicació però diferenciades de la resta de produccions a Francès *et alii* 2007. Per a aquestes ceràmiques ens adreçem a la síntesi efectuada per Roig, Coll 2011a i 2012.

⁷³⁶ Argelagués *et alii* 2007: 201-204, fig. 7.62 i 7.63. Les xifres de fragments esmentats a la publicació (225 fragments) no concorden amb l'inventari de la seva memòria d'excavació ni amb el nostre recompte (156 fragments).

⁷³⁷ Un fragment de l'estructura 100 és una intrusió, d'un vidre pla de finestra d'època contemporània.

D'entre els tipus, com és habitual, en destaquen les escudelles hemisfèriques Foy 21a, totes elles elaborades en massa de vidre grogós (**NMI: 14**)(4, 5, 9-11,15-21, 44 i 50) . El següent grup important en proporció són les copes de tija buida Foy 23, amb sis exemplars (**NMI: 6**), tots ells també en color grogós (6, 8, 43 i 45-47). Només s'ha identificat la presència d'una única ampolla de vidre grogós (**NMI: 1**), assimilable potser a la forma Foy 25 o 26 (48), tot i que no en conservem el cos i, per tant, no podem precisar si pertany a la variant globular o a la cilíndrica. Finalment, una vora ens permet identificar l'existència d'un flascó (**NMI: 1**) de reduïdes dimensions (7).

-Forns 1 (segle VII): El sector forns 1, format per les estructures 232, 234, 235, 237 i 238, només va proporcionar un fons cònic d'ampolla grogós (49) i una vora de copa Foy 23a elaborat en vidre verdós (**NMI: 1**)(74). La datació del conjunt de material i la copa de vidre ens fa proposar una datació dins de la primera meitat del segle VII per al context.

-Sitges del segle VII: Es tracta de les sitges 3, 11, 20, 37, 41, 76, 85, 94, 100, 119, 132, 152, 160, 189, 208, 221 i 240. En total es van recuperar 46 fragments pertanyent a un mínim de vint-i-sis peces (**NMI: 26**). Entre aquestes només s'hi identifiquen tres tipus de peces, les escudelles Foy 21a, les copes de tija buida Foy 23a i materials residuals d'època romana.

Les escudelles Foy 21 són presents amb un mínim de dotze individus (**NMI: 12**), entre els quals, sis d'elles són de color grogós (52, 59, 6 i 63). Les creiem residuals, donat que estan presents en estrats del segle VII. Probablement siguin estrats generats a principis de segle VII i que contenen materials de la fase anterior de poblat. En canvi els sis individus restants són elaborats en color verdós (51, 55, 57, 61 i 67) —excepte una en color ambre (54)—, materials que sí encaixen en el context definit per les ceràmiques.

El següent grup en proporció és format per dotze de copes de tija buida Foy 23a (**NMI: 12**), amb nou d'elles elaborades en color verd natural (53, 62, 64-66, 68-69, 71 i 74), excepte dues elaborades en color blau cel (73 i 75) i una altra en verd/blau, aquesta darrera amb el cos acostellat en estriat helicoidal (56).

Finalment, cal esmentar també dos fragments de nanses d'ampolles o gerres (**NMI: 2**), d'època romana altimperial (72), clarament residuals i aportades allí durant l'antiguitat tardana i també un conjunt de vuit fragments de vidre en brut o de fragment de lingot, de color verd grogós, procedents de la sitja E.160 (70).

-Sitja del segle VIII: Només hi ha material vitri procedent de la sitja 248. Es tracta d'una tija massissa, amb estriat helicoidal, d'una copa Foy 27 (**NMI: 1**)(76). D'aquesta sitja també es va recuperar un fons d'escudella Foy 21a, de coloració verdosa (**NMI: 1**)(77), ja residual en el context del segle VIII.

D. CONCLUSIÓ

De l'anàlisi del conjunt de vidres del jaciment d'Els Mallols, se'n poden extreure unes conclusions interessants, si bé l'escàs número de fragments recuperats, que comporta alhora un baix número d'individus identificables, és fruit d'una mala praxis d'excavació que consistia en buidar estructures sense garbellar. Si comparem les dimensions i el número d'estructures

del poblat de Els Malloles amb el proper de Can Gambús 1 és evident la seva similitud. El numero de fragments de vidre recuperats però, indica la precarietat del mètode d'excavació efectuat a Els Malloles, com també ha passat en altres jaciments com La Solana (Cubelles).

El més rellevant, a nivell arqueològic, és la identificació d'una barraca o borda anterior en més d'un segle al poblat (E.92), datable entre la primera meitat i mitjans de segle V. Els materials d'aquesta estructura distorsionen la visió de conjunt del registre vitri (i ceràmic) si es contempla el jaciment com una sola unitat cronològica, com es va efectuar a la publicació monogràfica, si bé amb els vidres es pondera encara més la cronologia de l'estructura.

Pel que fa al vidre, s'observa l'absència de coloracions verd aigua, característiques de les estratigrafies de finals de segle V i inicis de segle VI, com per exemple les documentades en el jaciment proper de Can Cabassa 2008 (Sant Cugat del Vallès). Aquest fenomen, que també és perceptible al jaciment de Can Gambús 1, sembla indicar que aquests poblats pagesos apareixen, o si més no, es desenvolupen, cap a mitjan de segle VI, sense precedents anteriors.

La presència d'abundants peces elaborades en massa de vidre de color grogós, amb les formes Foy 21a, 21b i 23, s'enquadra perfectament amb les estratigrafies de la segona meitat de segle VI identificades a Can Gambús 1. Així mateix el registre vitri del segle VII, amb algunes escudelles Foy 21a i copes Foy 23a elaborades en colors verd natural i blavosos segueix la dinàmica que observem als poblats de l'entorn, com a Can Gambús 1 (Sabadell) i a Can Cabassa (Sant Cugat del Vallès). Cal remarcar la presència de fragments de vidre brut o de nucli de lingot procedents d'una sitja (E.160) i que, donada l'absència de restes de fabricació al jaciment, ens indicaria la proximitat local d'un taller de vidre al segle VII.

La presència esporàdica de formes tardanes, datables dins del segle VIII, com són les copes de tija massissa Foy 27, també entra en la dinàmica d'aquests poblats pagesos, que semblen desaparèixer al llarg del segle VIII, amb un registre material escàs, centrat sempre en poca cosa més que olles i tupins de ceràmica de cuina elaborats a la torneta i algunes copes de vidre.

078. El Fondal del Valldeió (Mediona, Alt Penedès)

A. EL JACIMENT

Es tracta d'una fondalada, de difícil accés, al vessant nord de la serra de Font-Rubí (Mediona), on es concentren gran quantitat de roques despreses, entre les quals s'han format una multitud de cavitats, amb pous i galeries irregulars. El lloc va ser explorat i excavat entre els anys 1978 i 1985 per l'Associació d'Estudis Científics i Culturals de Mediona, els quals posaren nom a algunes de les cavitats en les que s'efectuaren troballes singulars.

B. ELS CONTEXTOS ARQUEOLÒGICS

Set de les cavitats presenten una ocupació temporal, curta en els temps, datable amb seguretat entre finals del segle IV i la primera meitat del segle V dC, amb materials d'època tardoromana al seu interior. Aquestes són:

- A. **Cova de la Jeta:** amb dos bols de DS.P. grisa, sencers, forma Rigoir 3A i un bol sencer de DS.P. grisa forma Rigoir 18⁷³⁸, un fons de gerra de vidre, tres botons (o fitxes) d'os i uns clemàstecs de ferro⁷³⁹.
- B. **Cova de les monedes:** sis monedes AE2 (Taula 44)⁷⁴⁰, una vora d'àmfora africana Keay 36B, una vora d'oriental Keay 53A, una vora de sud-hispànica Keay 19A, una vora de Tarraconense Keay 68, una cassola de ceràmica de cuina a mà i una ampolla de vidre⁷⁴¹.

Cova de les Monedes: Numismàtica
AE2, Teodosi I, Roma, 378-383
AE2, Gracià, Constantinoble, 379-383
AE2, Magne Màxim, <i>Lugdunum</i> , 383-388
AE2, Teodosi I, Nicomèdia, 392-394
AE2, Teodosi I, <i>Cyzicus</i>
AE2, Honori, <i>Cyzicus</i>

Taula 44. Fondal de Valldeïllós (Mediona). Monedes de la cova homònima.

- C. **Cova A (o de la piràmide):** una carena de DS.P. grisa Rigoir 15, una vora de DS.P. grisa Rigoir 18 i una gerra de ceràmica comuna oxidada⁷⁴².
- D. **Cova de la cullera:** una cullera de bronze folrada d'argent, baiximperial⁷⁴³.
- E. **Cova de la Rasa, Cova del Pèndol, Cova de l'Horta:** procedents d'aquestes tres cavitats es conserven un botó de bronze d'arreu, una clau de bronze d'arqueta o arca i dos esquellots de ferro⁷⁴⁴.

Vist el conjunt del material de les tres cavitats, cal datar la formació dels contextos dins de la primera meitat del segle V, amb posterioritat als anys 392/394 AD, a partir de la datació més tardana de les monedes recuperades.

C. EL VIDRE

Es conserven més de **50** fragments de vidre de la intervenció 1979-1982, atribuïbles únicament a dues peces (**NMI: 2**)(Vol. II, Làm. 277). Procedents de la Cova de les Monedes es van

⁷³⁸ Bacaria 1991, 1992b; Járrega 1992b. El fragment de vora de bol de DS.P. Rigoir 18, referenciat a Bacaria 1991: 355-356, fig. 3, núm. 13-5, i esmentat de nou a Járrega 1992b: 78 procedeix de la Cova A.

⁷³⁹ El fons de gerra apareix dibuixat a Coll, Molina, Roig 1994: 176, fig. 1.4. Els clemàstecs de ferro il·lustrats a la pàgina 179, fotografia 6.

⁷⁴⁰ Quatre d'elles estudiades a Álvarez 1979. Estudiades de nou a Járrega 1992b.

⁷⁴¹ Járrega 1992b.

⁷⁴² Material inèdit.

⁷⁴³ Coll, Roig, Molina 1994: 175-176, fig. 1.1 i 179, fotografia 5.

⁷⁴⁴ Peces referenciades a Coll, Roig, Molina 1994, 176-178, fig. 1.2 i 1.3.

recuperar tots els fragments de vidre del jaciment (excepte un) tots ells pertanyents a una mateixa peça, que va ser restaurada. Es tracta d'una ampolla de vidre (1) de color verd oliva, de cos cilíndric, coll alt i vora exvasada, amb un fil de vidre aplicat a l'exterior i amb nansa de cinta lateral, pertanyent a la forma Isings 126 (NMI: 1).

L'altra fragment, procedent de la Cova de la Jeta, és una base de peu tubular (2), de color verd oliva, que per les seves dimensions associem a una gerra globular de peu diferenciat Isings 123 (NMI: 1).

D. CONCLUSIÓ

La presència de materials del període baiximperial en cova és un fet força habitual a la Tarraconense Oriental. La seva datació, sempre entre finals del segle IV i el segle V s'ha relacionat —sense arguments arqueològics— amb ocupacions de caràcter religiós, militar, de refugi o ramader. A aquesta caldria afegir-hi l'activitat cinegètica, ja que les Coves s'ubiquen en llocs habituals per a la cacera i els materials recuperats sempre indiquen una vinculació al món de les vil·les romanes, com són vaixelles de taula, àmfores d'oli i vi, culleres, clemàstecs, ampolles i gots de vidre. En el cas que ens ocupa, la presència d'una ampolla i d'una gerra de vidre cal associar-la a l'ús conjunt amb les diferents peces de vaixel·la de DS.P. documentades, que formarien part d'una vaixel·la domèstica usada durant l'ús temporal d'aquestes cavitats.

079. Can Simó (Sant Llorenç d'Hortons, Alt Penedès)

A. EL JACIMENT

El paratge de Can Simó és una necròpolis, ubicada als peus d'un turó al lloc del Bosquerons, prop de la masia (enrunada) de Can Simó. Aquesta va ser excavada, amb caràcter de salvament, per Isidre Clopas l'any 1950, aleshores delegat local de *Comisaría de Excavaciones Arqueológicas* de la dictadura de Franco. En conjunt és van identificar sis inhumacions efectuades en caixa de lloses.

B. ELS CONTEXTOS ARQUEOLÒGICS

De les sis tombes exhumades, cinc eren elaborades amb caixa de lloses rectangular, i una sisena presentava la capçalera lleugerament trapezoïdal o arrodonida, però confeccionada també amb lloses. No s'especifica res dels inhumats de les sis tombes, únicament que una de les tombes de caixa de lloses rectangular hauria de ser, per les dimensions, d'un individu infantil. Dels ossos humans recollits, una part va ser dipositada al cementiri de la Beguda i l'altra es va dipositar al Museu Vicenç Ros de Martorell, per il·lustrar dues de les tombes de lloses, reconstruïdes en aquell museu per a la seva exposició⁷⁴⁵.

⁷⁴⁵ Molina, Roig, Coll 1995.

C. EL VIDRE

Procedent del rebliment d'una tomba de lloses, i trobada al costat esquerra del crani, es va recuperar una ampolleta o flascó de vidre, intacte (**NMI: 1**)(Vol. II, Làm. 277)(1). Es tracta d'un flascó globular de color verd-blau, de vora exvasada i llavi replegat, coll alt diferenciat, cos globular i fons cònic arrodonit. Presenta un marcat en motlle al cos, amb un acostellat vertical d'efecte òptic.

D. CONCLUSIÓ

La troballa, efectuada de manera precària i accidental, ens permet documentar la presència d'ungüentaris o flascons de vidre a les inhumacions de l'antiguitat, com passa a la necròpolis de les Roques de Vilavella o a l'amfiteatre de Tarragona, presumiblement usades com a contenidors de viàtics o líquids sacres.

080. C/ Generalitat 22 (Gavà, Baix Llobregat)

A. EL JACIMENT

És un solar, excavat en la seva totalitat, localitzat al casc antic del poble de Gavà, a 100 metres de l'antiga església parroquial de Sant Pere. Aquest va ser excavat en extensió l'any 2001, sota la direcció de B. Álvarez⁷⁴⁶. El solar està actualment edificat.

En ell es van documentar un seguit d'estructures, amb fonamentacions, sitges i grans retalls atribuïts a època romana (s. I-III) i època medieval (s. XII-XIII).

B. ELS CONTEXTOS ARQUEOLÒGICS

Inicialment es pressuposava l'existència d'una fase de l'antiguitat tardana. Un cop estudiat tot el material procedent d'aquesta excavació, la identificació de les estructures i la seva cronologia és correcta, si bé una part dels materials d'època romana i de l'antiguitat tardana són fora de context, procedents dels rebliments de dinou sitges i un pou altmedievals (s. XII-XIII)⁷⁴⁷.

C. EL VIDRE

En total es conserven **42** fragments de vidre de la intervenció de l'any 2001, atribuïbles a un número mínim de vint-i-dues peces (**NMI: 22**)(Vol. II, Làm. 278).

Entre les peces més antigues es documenten una vora de plat verd clar Isings 43, amb la nansa fistonejada clàssica (5) i un fragment informe de color blau-verd, d'ampolla de cos quadrangular Isings 50.

⁷⁴⁶ Álvarez 2001.

⁷⁴⁷ Es tracta de ues. 1, 7, 22, 23, 33, 41, 52, 65, 69 i 75. Per a l'estudi d'una part del material ceràmic medieval vegi's Álvarez, Roig 2007.

Ja lleugerament més tardans trobem dos fragments de plat/copeta d'ala, emmotllats i de vidre incolor, un d'ells pertanyent a una copeta petita, amb el revers tallat amb cercles i parelles d'ovals verticals alternats forma IN 143 (AR.16.2)(8), i l'altre a un plat sense decorar forma IN 142 (AR 16.1)(15), ambdós datables dins de la primera meitat del segle II. Altres peces en vidre transparent incolor són la vora d'una safata Isings 80 (6) i una escudella/bol hemisfèric incolor IN 106 (AR 60)(3), el precedent de les escudelles baiximperials, aquest amb una línia incisa a la mola al cos. La seva cronologia oscil·laria entre els segle II i III.

La resta de fragments conservats permet identificar vuit peces més, a partir dels fons de peu massís (2), peu tubular (9) i plans/còncaus (10-11); i també els fragments informes, amb gots amb talla lineal a la mola de línies horitzontals (13 i 16) i de talla d'ovals/ grans d'arròs abrasats (4). Així mateix es conserven quatre tesselles de vidre blau marí opac i una vora de vidre pla de finestra verd molt clar (a més de set fragment informes).

Atribuïbles a l'antiguitat tardana trobem tres escudelles de color verd aigua Foy 21a, dues d'elles decorades amb un fil de vidre blanc aplicat sota el llavi (1 i 14), restant l'altra llisa (7).

D. CONCLUSIÓ

A partir del registre vitri —procedent de contextos medievals (s. XII-XIII) i per tant residual— es documenta la presència de nombrosos fragments de vidre d'època romana altimperial (s. I-III)(NMI: 18). Aquests fragments cal associar-los a la fase estructural del jaciment amb les *dolia* i els murs, pertanyents a una àrea productiva de la *pars rústica* de la vil·la romana localitzada sota la rectoria de Sant Pere. La presència d'alguns fragments d'escudelles Foy 21a de color verd aigua (finals s. V-inicis s. VI)(NMI: 3) ens indica una continuïtat de l'ocupació d'aquest sector posterior a la vil·la romana. Les nombroses excavacions efectuades, majoritàriament inèdites o sense estudiar, permeten documentar una intensa ocupació del casc antic de Gavà a l'antiguitat tardana⁷⁴⁸.

081. La Solana (Cubelles, El Garraf)

A. EL JACIMENT

L'assentament de La Solana (Cubelles, El Garraf) és un jaciment localitzat al kilòmetre pk-22.5 de l'autopista C-32. Aquest va ser objecte d'una excavació arqueològica d'urgència i en extensió, parcial, efectuada entre el mesos de març i juliol de 1996, sota la direcció d'Eulàlia Barrasetas⁷⁴⁹. Actualment el lloc està destruït.

⁷⁴⁸ S'han realitzat un gran nombre d'excavacions de solars al casc antic de Gavà, recollides a la publicació de les Jornades de Roma a Gavà (Estrada 2001) i en un recull posterior i més genèric (Esteban *et alii* 2006). Es documenta la presència d'estructures, *lacus* i sitges, alguna d'elles amb inhumacions anòmales (esquelets d'individus abocats o llençats) i diferents materials ceràmics, com àmfores Keay 61 i ARS-D tardana, que mereixerien un estudi detallat o tesi.

⁷⁴⁹ Barrasetas 1998.

En aquesta intervenció es va excavar una part d'un poblat o vilatge d'època visigoda (s. VI-VII), amb una cronologia inicial que va des del segle VI fins a mitjans o finals del segle VII, sense precedent de poblament anterior, segons els seus excavadors⁷⁵⁰. La superfície excavada és un rectangle irregular de 0'7 ha., tot i que les restes s'estenen més enllà de l'àrea intervinguda. Es van documentar un total de 103 estructures disseminades per tota la superfície del jaciment, entre el que se'n destaquen sis gran retalls, dos d'ells identificats com àrees de forns de pa i quatre com a cabanes amb llars de foc incloses⁷⁵¹, També 87 sitges i 4 *lacus*, un d'ells associat a una àrea de premsa, amb restes dels arbres de l'estructura⁷⁵². Cal remarcar la presència de cinc tombes i de cinc sitges amb esquelets humans en postures anòmales (DHA-ENF), llençats o abocats en el moment previ a la recomposició del cadàver, que s'ha considerat un indicatiu de l'existència d'esclaus en aquest tipus d'assentament⁷⁵³.

El materials ceràmics recuperats, estudiats per R. Jàrraga, en especial els fragments d'ARS-D i les àmfores, van proporcionar una datació global de l'assentament entre els segle V i VII dC.⁷⁵⁴

D'entre tot el conjunt se'n destaca la vaixel·la importada (2% NMI), entre la que se'n destaca l'ARS-C i ARS-D, amb les formes Hayes 63, 67,91C, 94, 99, Fulford 27, un gerret i una llàntia Atlante X. Les àmfores eren presents amb les d'origen africà, amb els tipus Keay 55, 61 i 62, i les d'origen oriental, forma LRA1. Les ceràmiques reduïdes de cuina són el tipus més abundant (82% del NMI ceràmic), amb un extens repertori d'olles, cassoles, morters, etc., seguides per les ceràmiques comunes oxidades (6% NMI), amb vasos i gerres d'emmagatzematge, seguida dels grans contenidors tipus *dolia* (3% NMI). Finalment es van identificar nombrosos elements ceràmics no recipients, com són les peces discoïdals (4% NMI), retallades sobre fragments de *tegula* i *dolium*, sovint perforades i identificables com a peses de teler i fusaioles. Com a material no ceràmic singular, cal esmentar la recuperació d'una fíbula de bronze, de cos quadrat amb incrustacions de vidre, i un remenador de perfums de cronologia baiximperial⁷⁵⁵.

A la publicació monogràfica, estructures i materials són presentats homogèniament, com a pertanyents genèricament als segles V-VII. Però l'anàlisi detallat de les estructures i de la seva seqüència estratigràfica, així com l'estudi de tots els materials conservats permet discriminar tres fases en aquest assentament, un d'elles inèdita. Aquestes fases són:

-Fase 1. Segle VI. Fundació del jaciment *ex novo*. Presència de grans retalls semisoterranis d'habitació tipus *grubenhäuser*, amb sitges associades. Àmbits de forn de pa i cel·la vinària / premsa. Presència de tombes de *tegulae* disposades a doble vessant. Presència de ceràmica fina importada (ARS-C tardana i ARS-D), així com de material amfòric africà i

⁷⁵⁰ També es documenten materials anteriors com ARS-D formes Hayes 63 i 67 però fora de context i ja residuals. Jàrraga 2007b: 83.

⁷⁵¹ Roig 2009.

⁷⁵² Les mostres de fitòlits dels arrebossats van determinar l'evidència d'haver contingut vi o de la manipulació d'algun producte derivat. Vegi's Juan-Tresserras 2007.

⁷⁵³ Les tombes són: un enterrament en àmfora, dos en caixa de *tegulae* a doble vessant i dos més en caixa de lloses (Barrasetas 2007: 63-73). Pels esquelets humans de les sitges, en postures anòmales, vegi's Roig, Coll 2011b.

⁷⁵⁴ Jàrraga 2007b: 83-114.

⁷⁵⁵ Anomenats "fermall bizantí" i "osculatori" respectivament a la publicació monogràfica. Barrasetas 2007: 52, fig. 28 i 119-121.

oriental. La ceràmica de cuina, amb un repertori tipològic variat, és elaborada al torn i d'origen local i/o regional.

-Fase 2. Segle VII. Creació d'algunes cabanes semisoterrànies perifèriques al nucli de la primera fase. Presència d'enterraments anòmals en sitja. Presència de molt poques d'importacions (àmfora Keay 61B i "*con orlo a fàscia*" únicament). Predomini absolut de la ceràmica de cuina local-regional, elaborada al torn, amb un repertori tipològic molt reduït i decorada amb feixos d'incisions a pinta.

-Fase 3. Segles XI-XII. Construcció d'un mas, amb estructures construïdes de pedra i tàpia, que ocupa el solar de l'anterior vilatge d'època visigoda. Algunes de les estructures, com són els fornets de fundició de ferro són atribuïbles a aquest període. Presència de ceràmiques reduïdes de cuina, a la torneta i amb línies meandriformes característiques del segle XI-XII. Aquests mas (i els seus materials) no van ser identificats a la publicació monogràfica⁷⁵⁶.

B. ELS CONTEXTOS ARQUEOLÒGICS

El total de ceràmiques fines i àmfores recuperades en el jaciment permet emmarcar l'ocupació entre els segle V i VII dC, tot i que com sol passar, algunes d'aquestes ceràmiques es troben en contextos posteriors. En el cas de La Solana s'ha de tenir en compte que el jaciment està parcialment excavat, desconeixent la seva extensió real, i el fet que en l'estudi arqueològic es van confondre estructures i materials d'un mas medieval (s. XI-XII) com a elements de l'antiguitat tardana.

Les ceràmiques fines residuals, atribuïbles al baix imperi (s. IV-V), i pertanyents a una ocupació propera al jaciment encara no documentada (segurament una vil·la romana precedent) són formats per ARS-D formes Hayes 61 B/C, 63 i 67, un fons de DS.P. gris Rigoir 1 i un fragment de T.S. Lucente forma Lamboglia 1/3.

Les ceràmiques fines datables entre finals de segle V i el segle VI⁷⁵⁷, i atribuïbles a l'assentament d'època visigoda, són formades per ARS-C tardana Fulford 27 i d'ARS-D formes Hayes 87C, 91A,B i C, 94, 96, 97 (amb dubtes), 99, 103A i B, 104A i B/C, Martin 1977.4 i Atlante 47.14 i 53.8. També es van recuperar fragments d'una llàntia Atlante X i un fons estampat de LRC-forma Hayes 3.

Les àmfores identificades al jaciment presenten el mateix patró, amb uns individus datables al baix imperi, descontextualitzats i residuals a les estructures, i d'altres datables dins del període visigòtic. Les àmfores baiximperials (s. IV-V) són relativament abundants, i entre els que se'n destaquen els fragments d'àmfores sud-hispàniques, formes Keay 13C, 13E, 16A i 19. Les àmfores africanes baiximperials també hi són presents amb les formes Keay 3, 11 (Tripolitana 3), 12, 25 i 42. Les àmfores més tardanes, datables entre finals del segle V i el segle VII, i

⁷⁵⁶ Per exemple, l'olla precedent de la UE 1020, dibuixada a la publicació és característica del segle XII. Barrasetas 2007: 127, lám. 4, fig. 2.

⁷⁵⁷ Les formes Hayes 105 i 106 identificades per R. Járrega a la publicació monogràfica (Járrega 2007b: 88-89), són una adscripció errònia. Aquestes són en realitat dues vores del mateix individu de forma Hayes 104B/C i dues vores, també d'un mateix individu, de forma Hayes 99-variant, ambdues datables dins la segona meitat del segle VI.

atribuïbles al vilatge d'època visigoda, són essencialment d'origen africà, amb les formes Keay 26, 35A i B, 40, 41, 55A, 56, 57B, 61, 62A i G, 63. Cal remarcar la presència de dues àmfores africanes procedents d'estructures del segle VII⁷⁵⁸. Les àmfores orientals són presents només amb les formes LRA1 (Keay 53) i LRA4 (Keay 54).

C. EL VIDRE

En total es conserven **179** fragments de vidre de la intervenció 1996, atribuïbles a un número mínim de cinquanta-vuit peces (**NMI: 58**)(Vol. II, Làm. 279-282)⁷⁵⁹. D'aquests, cinc fragments pertanyen a peces del període romà altimperial, entre els que hi identifiquem una nansa de gerret blau cel (**NMI: 1**) i dos fragments termoalterats i rebregats⁷⁶⁰. A partir dels contextos, els vidres poden classificar-se en tres grans grups:

-Vidres del segle VI

Procedents d'estrats atribuïbles al segle VI, tant estratigràficament com a partir del material ceràmic, essencialment per les ceràmiques fines i les àmfores⁷⁶¹, es conserven **78** fragments corresponents a un mínim de vint peces (**NMI: 20**).

El conjunt és format per dues escudelles Foy 21a verd aigua/verd clar (57 i 60) i quinze escudelles Foy 21a grogueses (6, 27-28, 38-40, 42-43, 46-47, 56, 58, 63 i 68). També es conserven una vora grogosa atribuïble a un got carenat Foy 21b (59), una base de peu tubular de copa Foy 23a grogosa (61) i una dena anular de vidre emmotllat, també grogosa (62).

Les estructures d'on procedeixen els fragments de vidre són les següents:

Sector	Estructura	UE	Tipus	NMI
S2	Retall UE 1110	1110	Foy 21a	1
S3	Pou UE 1601	1607	Foy 21a	2
S.8	Estrat General	1257	Foy 21a	3
S.8	Retall UE 1341	1299	Foy 21a	2
S.8	Retall UE 1444	1342	Foy 21a	1
S.8	Retall UE 1445	1343	Foy 21a	1
S.12	Retall UE 1065	1048	Foy 21a	4
			Foy 21b	1
			Foy 23	1
			Dena	1
S.12	Retall UE 1608	1058	Foy 21a	1
S.12	Sitja UE 1522	1524	Foy 21a	2
Total	-	-	-	20

Taula 45. La Solana (Cubelles). NMI dels diferents sectors, per formes, en contextos del segle VI.

⁷⁵⁸ Identificades erròniament com a forma Keay 61A i D respectivament per R. Járrega a la publicació monogràfica (Járrega 2007b: 97). Aquestes són en realitat una vora de Keay 61B (1359-1) i una vora d'àmfora "con orlo a fascia"(1465-1) (Bonifay 2004, Type 52).

⁷⁵⁹ Cinc fragments són d'època contemporània i procedeixen de rases de vinya intrusives. Procedeixen de les ues.1038 i 1043.

⁷⁶⁰ Són els fragments UE 1001-102, UE 1040-19 i UE 1552-19.

⁷⁶¹ Són les ues.1004, 1027, 1040, 1048, 1058, 1063, 1066, 1098, 1105, 1110, 1114, 1115, 1189, 1257, 1262, 1292, 1295, 1299, 1313, 1327, 1342, 1343, 1374, 1403, 1487, 1524, 1528 i 1607.

El conjunt de tots els materials ens proporciona una datació dins del segle VI. Les dues escudelles verd aigua procedeixen de l'estrat UE 1048, on també s'hi documenten peces del mateix tipus grogueses, fet que ens indica una datació avançada dins d'aquest segle, potser entre mitjans i finals del segle VI per al conjunt d'estrats d'aquest període. La resta de vidres són elaborats, tots, en massa de color grogós i, a partir del registre ceràmic esmentat de vaixella africana i àmfores, cal datar tot el conjunt entre mitjans i finals del segle VI (c.530-600 dC).

-Vidres dels segles VI-VII (575-650 ?)

Els estrats atribuïbles al segle VI avançat o inicis del segle VII, a partir també de l'estratigrafia i dels materials ceràmics associats⁷⁶², han proporcionat **65** fragments atribuïbles a un mínim de trenta peces (**NMI: 30**). Tots ells procedeixen de cinc estructures, concretament una llar de foc (UE 1338), una sitja (UE 1490), un *lacus* (UE 1055) i dos grans retalls (UEs 1386 i 1639-1534). Les estructures d'on procedeixen els fragments de vidre són les següents:

Sector	Estructura	UEs	Tipus	NMI
S.3	Retall UE 1534	1032, 1542, 1552	Foy 21a	4
S.3	Retall UE 1639	1576, 1591, 1596, 1598, 1610	Foy 21a Foy 23	19 2
S.4	<i>Lacus</i> UE 1055	1056	Foy 23	1
S.5	Sitja UE 1490	1491	Foy 23	1
S.11	Retall UE 1386	1144, 1387	Foy 21a Foy 25/26	2 1
Total	-	-	-	30

Taula 46. La Solana (Cubelles). NMI dels diferents sectors, per formes, en contextos del segle VII.

El **retall diacrònic UEs 1639-1534** és una àrea semisoterrània, amb dos forns de pa associats (UEs 1624 i 1629), successius. El retall **UE 1639** conté fragments de vint-i-una peces⁷⁶³, entre les que s'hi documenten dinou escudelles Foy 21a, una verd aigua (25), deu grogueses (16-17, 20-24 i 31-33) i vuit verd-grogós (12-13, 15, 18-19, 29-30 i 34). També trobem els peus de dues copes Foy 23, de colors blau-verd (14) i verd fosc (35). Tenint en compte que aquesta estructura era tallada per sitges (UE 1633) i retalls posteriors, i va ser documentada d'una manera molt precària⁷⁶⁴, potser cal atribuir la seva datació entre mitjans i la segona meitat del segle VI, essent els peus de les dues copes Foy 23a una intrusió, potser efectuada durant el mateix procés d'excavació⁷⁶⁵. Si aquestes peces pertanyen realment als estrats de rebliment del retall, s'haurien de datar ja dins de la primera meitat del segle VII.

⁷⁶² Són les ues.1032, 1056, 1139, 1144, 1387, 1491, 1542, 1552, 1576, 1591, 1596, 1598 i 1610.

⁷⁶³ Procedents de les ues.1576, 1591, 1598 i 1610.

⁷⁶⁴ El registre gràfic i planimètric, i les mateixes fitxes d'unitat estratigràfica de la memòria, publicada de forma monogràfica, són caòtiques i molt deficientes. Vegi's Barrasetas 2007: 28-29.

⁷⁶⁵ L'autora de la memòria diu: "moltes de les unitats estratigràfiques quedaren tallades per una de les rases de prospecció (UE 1540) en el moment de començar l'excavació). Barrasetas 2007: 29. Així mateix el retall UE 1633, és una sitja amb materials posteriors (s. VII) que talla l'estratigrafia, i que no degué ser identificada fins que es van excavar els nivells superiors dels retalls.

El **retall UE 1534** conté fragments de quatre escudelles Foy 21a, una de color verd aigua (4) i les tres restants grogues (7, 8 i 10)⁷⁶⁶. Aquest retall talla a l'anterior i és, teòricament posterior, però els materials ens fan creure en una datació entre mitjans i finals del segle VI.

El **retall UE 1386**, amb dos estrats de reblliment (UEs 1144 i 1387), conservava fragments de dues escudelles Foy 21a, una d'elles un fons de color grogós (51) i l'altra una vora de color verd natural (50). La peça restant és una vora d'ampolla Foy 25/26, de coloració verd aigua (48). La datació, com la resta d'estrats ha de ser entre la segona meitat del segle VI i la primera meitat del segle VII.

Lacus UE 1055: Procedent de l'estrat de reblliment (UE 1056) es va recuperar una vora de copa Foy 23a de color verd-blau (36).

Sitja UE 1490: Procedent de l'estrat de reblliment (UE 1491) es va recuperar una vora de copa Foy 23a verd groga (37).

-Vidre residual en context altmedieval

Es tracta de fragments de vidre procedents d'estrats de cronologia altmedieval, pertanyents al mas documentat a l'excavació de 1996, però que no vas ser identificat com a tal. Els estrats amb materials ceràmics altmedievals (s. XI-XII) que contenen vidres de l'antiguitat tardana, són les UEs 1001, 1038, 1043, 1270, 1397 i 1568. En total es conserven **33** fragments de vidre atribuïbles a set individus (**NMI: 7**). Entre ells es conserva una nansa de color blau cel, d'època romana imperial, ja comptabilitzada a l'inici entre els material residuals, dues escudelles Foy 21a grogues (1 i 53), fragments de tres copes Foy 23a verdoses i verd blau (52, 65 i 66), i dues vores d'ampolla, concretament un fons verd aigua (55) i una vora verdosa (3).

D. CONCLUSIONS

Els recipients de vidre del jaciment de La Solana procedeixen tots d'un vilatge de l'antiguitat tardana, excavat parcialment. La primera dada interessant és l'absència de vidre d'època romana baiximperial, i la presència gairebé testimonial de vidres de coloració verd aigua, els quals només es documenten quatre escudelles Foy 21a i dues ampolles Foy 25/26.

El gruix dels recipients identificats és format per escudelles Foy 21a, grogues i verd-grogós, que datem en contextos del segle VI avançat. La presència de peces en coloració verd-grogós no sabem si obeeix a l'existència d'una producció regional que utilitza aquesta massa de vidre o bé és una producció més tardana, a cavall dels segles VI i VII. Tot i això aquestes procedeixen de contextos datables entre mitjan del segle VI i inicis del segle VII

La presència de peces més tardanes, característiques del segle VII, és restringeix únicament a tres copes de vidres Foy 23a de coloracions verdes i verd-blavoses. Aquesta dada també és molt interessant donat que, com passa amb les ceràmiques, totes les estructures documentades d'aquest vilatge s'abandonen cap a mitjans del segle VII.

⁷⁶⁶ Procedents de les ues.1032, 1542 i 1552.

C. Comarques de Catalunya Central

082. Can Colomer-Munmany (Vic, Osona)

A. EL JACIMENT

Aquest jaciment és una necròpolis, aproximadament amb una setzena de tombes d'inhumació, destruïda i excavada *in extremis* gairebé en la seva totalitat en els anys 70 del segle XX⁷⁶⁷. Posteriorment, a l'any 2003 es van realitzar alguns sondeigs a l'àmbit del solar dins un projecte d'urbanització, que només van proporcionar escassos materials d'època romana⁷⁶⁸.

B. EL CONTEXT I EL VIDRE

Procedents d'aquesta necròpolis, E. Junyent va recuperar dos sarcòfags de plom, un d'infantil i un altre d'un adult. A l'interior d'aquest últim es van documentar algunes agulles de cap, d'os i amb pa d'or aplicat, mitja moneda romana (no identificable), una gerra o *olpe* de ceràmica comuna i dos recipients de vidre (**NMI: 2**)(Vol. II, Làm. 283)⁷⁶⁹.

El primer recipient és un bol de vidre incolor, de tonalitat lleugerament verd clar, de la forma IN 106 / AR 60.1, amb la superfície exterior tallada i gravada amb una línia horitzontal a la vora, sota de la qual es troba un registre superior elaborat amb dos feixos d'ovals, del tipus "grans d'arròs", disposats verticalment i alternats. Aquests registre superior és separat per una línia incisa horitzontal d'un registre inferior, elaborat amb dos feixos concèntrics de cercles tallats separats per ovals horitzontals (1).

El segon recipient és un pot cilíndric o ungüentari, de vora exvasada i arrodonida al foc, amb el coll ben marcat i el fons aplanat (2), assimilable a la forma Isings 130 / AR 116.

C. CONCLUSIÓ

A partir d'aquests dos recipients, i del mateix context funerari en sarcòfag de plom cal datar aquests la necròpolis entre la segona meitat del segle II i la primera meitat del segle III, moment en què aquests materials són vigents i estan en ús⁷⁷⁰. Aquests recipients de vidre constitueixen un dels pocs elements segurs pertanyents a l'Ausa romana, i cal atribuir-los a personatges socialment rellevants del *vicus* d'Ausa o d'alguna vil·la propera.

⁷⁶⁷ Junyent 1976, Molas 1979: 194-195.

⁷⁶⁸ Duran, Mestres 2003.

⁷⁶⁹ Molas 1982: 95-97. Fotografiats a Molas 1979, làm. 1, fig. 4 (bol), i làm. 2, fig. 1 (pot).

⁷⁷⁰ A la publicació de Molas 1982: 95, l'autora dibuixa l'aixovar recuperat a l'interior del sarcòfag, amb les dues peces de vidre que estudiem. També es dibuixen unes altres peces de vidre procedents del casc urbà, que l'esmentada autora atribueix a l'època romana, i que clarament són peces d'època medieval i moderna. L'ungüentari del Prat de la Riera (Molas 1979, fotografia làm. 1:1. Molas 1982: 93, núm. 2, dibuix a la pàg. 95) atribuït a la forma Isings 26 és una "figueta" (un flascó en forma de figa) d'època moderna. Els dos ungüentaris amb cinc pessigaments verticals, un trobat al carrer del Progrés i l'altre a la Plaça de les Garses (Molas 1979: 194, núm. 4 i 5, làm. 1:2. Molas 1982: 93, núm. 3 i 4, dibuix a la pàg. 95), atribuït a la forma Isings 26b, són medievals –o fins i tot moderns–. La vora de gerra amb anell de vidre al coll i de vidre incolor, –retallada i reaprofitada– i trobada a la Rambla del Carme (Molas 1979: 194, núm. 6, làm. 1:3. Molas 1982: 94, núm. 5, dibuix a la pàg. 95) és una base de safata o confitera d'època moderna.

083. Collet dels Clapers, Seguers (Pinós, Solsonès)

És una intervenció arqueològica d'escassa envergadura, efectuada en dues campanyes entre els anys 1994 i 1995, sota la direcció de J. Guardia, en una àrea rural boscosa i amb camps conreats, en la que es va documentar —parcialment— un jaciment de l'antiguitat tardana⁷⁷¹. Aquest constava de quatre àmbits d'habitació construïts i un mur amb llindar i accés. En un dels àmbits es conservaven els encaixos d'un *stipites* d'una premsa de biga. A partir de la planta de l'edifici cal interpretar-lo com una granja amb cleda i premsa, que s'estén més enllà de l'àrea intervinguda. L'excavació arqueològica va proporcionar escassos materials entre el que se'n destaquen els fragments d'un mínim de quatre olles de ceràmica reduïda elaborada al torn i de vores motllurades. La datació proporcionada per la ceràmica, molt genèrica, és dins de l'antiguitat tardana (segles VI i VII).

Procedent de la primera campanya d'excavació es va recuperar una vora de copa de vidre Foy 23a verdosa (**NMI: 1**)(Vol. II, Làm. 283: 1), que com s'ha vist en altres jaciments, cal datar ja dins del segle VII.

084. La Vinya d'Ogern (Bassella, Alt Urgell)

En aquest jaciment es efectuar una única intervenció arqueològica d'urgència l'any 1995, sota la direcció de G. Vila⁷⁷². En aquesta es van identificar diferents estructures construïdes, amb fonamentacions de murs, no excavades en la seva totalitat, i algunes unitats estratigràfiques amb ceràmiques de cuina de l'antiguitat tardana (LRCW), totes elles de cuita reduïda i elaborades al torn, amb vores motllurades d'olles, cassoles, gerrets i bols. Tots els materials, en conjunt, proporcionen una datació entre els segles VI i VII.

Entre els materials recuperats es conserva un fons d'escudella Foy 21a grogós, amb l'empremta del puntill al revers (**NMI: 1**)(Vol. II, Làm. 283: 1). Una datació dins del segle VI seria l'adequada per al conjunt de ceràmiques i el fons de vidre

085. L'Espelt (Òdena, Anoia)

A. EL JACIMENT

Aquest jaciment és una vil·la romana localitzada a la partida de l'Espelt (Òdena, Anoia), excavada de manera irregular als anys 60 i objecte de diferents campanyes d'excavació des

⁷⁷¹ Guardia 1995a.

⁷⁷² Vila 1995.

l'any 1980 fins al 1993. El conjunt és format per la *pars urbana* d'una vil·la altimperial, amb paviments d'*opus signinum*, un mosaic d'*opus tessellatum* i estucs pintats amb motius geomètrics i florals. La seva datació general és dins els segles II-III dC⁷⁷³.

B. ELS CONTEXTOS ARQUEOLÒGICS

Durant campanya de l'any 1980 es va excavar l'extrem d'una habitació construïda, amb un nivell localitzat per sobre del paviment d'*opus signinum* de la cambra. En aquest estrat es van recuperar dos plats d'ARS-C, un de la forma Hayes 50 i l'altre de la forma Hayes 45A / Lamboglia 42. Associades a aquest nivell es van recuperar nou monedes de bronze⁷⁷⁴, totes elles antoninians, la més tardana de les quals és datada entre els anys 294-297. Aquestes monedes i els dos plats d'ARS-C proporcionen una datació vers les darreries del segle III o, com a molt tard, el primer terç del segle IV, per a la formació de l'estrat.

C. EL VIDRE

En total es conserven diferents fragments de vidre de la intervenció 1980, pertanyents a una única peça (**NMI: 1**)(Vol. II, Làm. 283: 1) que va ser restaurada. Aquesta va ser estudiada i publicada en un article monogràfic per l'equip d'excavació⁷⁷⁵. Es tracta d'un plat de vidre incolor elaborat en motlle, assimilable a la forma IN 130 / AR 18. És de parets baixes, lleugerament exvasades, amb una línia incisa a la part interna del llavi, i tres línies concèntriques al fons interior. El fons és de peu massís.

D. CONCLUSIÓ

La troballa d'un plat de la forma IN 130 (AR 18) ens permet veure la difusió de peces importades de vaixel·la vítria en les vil·les senyoriales de l'interior de la Tarraconense. Aquest plat s'hauria de datar dins de la primera meitat del segle III a partir dels paral·lels coneguts i ben contextualitzats, com els del C/ de Castanyos 1 (Tarragona). És probable que fos una peça vella o un *heirloom* en el moment de la seva amortització.

086. La Païssa dels Planell (Monistrol de Calders, Bages)

A. EL JACIMENT

Aquest jaciment es localitza al terme municipal de Monistrol de Calders (Bages) i es troba emplaçat en un penya-segat tallat per la riera de Marfà, a 440 msnm.

⁷⁷³ Enrich 2014. Amb una reocupació puntual al baix imperi segons aquest autor

⁷⁷⁴ Carreras *et alii* 1984:83. Concretament: 1 antoninià de Pòstum (258-267), 1 antoninià de Victori (269-271), 3 antoninians de Claudi II (268-270), 1 antoninià de Tètric (267), 1 antoninià de Probus (276-282) i 2 antoninians d'Al·lecte (294-297).

⁷⁷⁵ Carreras *et alii* 1984.

El lloc va ser objecte l'ant 1993, d'una excavació d'urgència sota la direcció d'A. Roig⁷⁷⁶, en la que es van excavar un total d'onze tombes, elaborades en cista de lloses de caixa rectangular, amb diferents estats de conservació. Una d'aquestes (Sepultura 2) presentava la inhumació d'un darrer individu en connexió anatòmica i les restes en reducció de dos esquelets per sobre de l'inhumat, mentre que una altra (Sepultura 8) només conservava les restes de tres esquelets en reducció, a mena d'ossera. Les restants nou sepultures presentaven les restes òssies, en general mal conservades, d'un únic individu inhumat a cadascuna. En almenys tres d'elles, les que contenien escasses restes d'ossos humans, es van recuperar alguns fragments ceràmics que evidenciaven un remenat i buidat d'aquestes entre els segles XVIII o XIX.

B. EL CONTEXT I EL VIDRE

D'aquest jaciment es va recuperar només una dena de vidre, localitzada entre el paquet d'ossos humans en reducció de la sepultura 8. Es una única dena, sencera (**NMI: 1**)(Vol. II, Làm. 283), de vidre de color natural blavós clar, de cos aplanat i polilobulat, del tipus anomenat *Lotus and Melon Beads*⁷⁷⁷.

C. CONCLUSIÓ

El jaciment, excavat parcialment, és una necròpoli rural de tombes en caixa de lloses d'època visigoda, datable tipològicament entre els segles VI, VII i VIII. La dena de vidre recuperada, de tipologia germànica del cercle europeu occidental, permet documentar la presència de peces de collaret o penjolls d'abillament personal en àmbits rurals. Cal notar la similitud d'aquesta dena amb algunes de les denes d'un collaret recuperat en una tomba infantil de caixa de *tegulae* de Santa Maria d'Egara (Terrassa), datable en segle VI.

087. Vilaclara (Castellfollit del Boix, Bages)

A. EL JACIMENT

Vilaclara és un jaciment que s'ubica al cim d'un petit turó o tossal erm i rocós, rodejat de camps a les proximitats de la masia de Can Prat (Castellfollit del Boix, Bages). El jaciment va ser excavat en la seva totalitat en tres campanyes successives entre els 1989 i 1991, sota la direcció de J. Enrich. D'aquesta intervenció se'n va publicar un monografia, tot i que sense les referències estratigràfiques dels materials estudiats⁷⁷⁸.

De l'anàlisi de les planimetries i dels materials es fa evident que el lloc és un assentament de l'antiguitat tardana, amb una datació laxa entre els segles VI a VIII, obtinguda a partir del

⁷⁷⁶ Roig, Roig 1996.

⁷⁷⁷ Eisen 1930.

⁷⁷⁸ Enrich, Enrich, Pedraza 1995a. Un resum del llibre va ser publicat a Tribuna d'Arqueologia 1993-1994. Vegi's Enrich, Enrich, Pedraza 1995b.

registre material, i a partir de tres datacions de termoluminescència, amb una datació absoluta entre els anys 571 i 796 dC⁷⁷⁹. El jaciment pot perioditzar-se en dos moments diferenciats:

Fase 1. Període ibèric final o Romano republicà (s. II-I aC). Presència d'abundants materials ceràmics i d'algunes fonamentacions anteriors a la fase 2. Potser caldria atribuir els contrapesos i encaixos (*stipites*) de premsa a aquest moment.

Fase 2. Assentament, tipus granja o llogarret, de l'antiguitat tardana (s. VI-VIII), amb tres grans espais d'habitació (560m² edificats), amb onze estances o àmbits diferenciats, amb estructures annexes com sitges, un dipòsit, un forn i una llar de foc. Probable existència d'una premsa i d'una cleda.

B. ELS CONTEXTOS ARQUEOLÒGICS

El jaciment va ser dividit en una xarxa cartesiana de quadrícules de 2x2 metres per procedir a la seva excavació i el material va ser registrat seguint un patró numèric continuat. No s'ha publicat el plànol amb la quadrícula ortogonal, restant només els inventaris consultables juntament amb les publicacions, fet que fa impossible ubicar el material en estructures o àmbits concrets.

Tot el material atribuïble a l'antiguitat tardana pertany a ceràmiques de cuina reduïdes, de producció local o regional. La presència d'alguna ceràmica oxidada és atribuïble a materials residuals de la fase ibèrica precedent. Entre la ceràmica reduïda de cuina s'observen dues gran produccions tecnològiques, les ceràmiques elaborades al torn, algunes decorades amb solcs acanalats i feixos incisos a pinta; i les ceràmiques reduïdes elaborades a la torneta, d'aspecte groller i amb algunes peces decorades amb incisions lineals o meandriformes. Tot el repertori tipològic es redueix només a tres formes essencials, les olles, les cassoles i els tupins/ansats. També es conserven fragments d'almenys un *dolium* de l'antiguitat tardana, no recollit a les publicacions.

De l'anàlisi conjunt de tot el registre ceràmic i a partir de paral·lels regionals, cal datar les produccions de ceràmica reduïda elaborada al torn entre mitjan segle VI i mitjan segle VII, i les ceràmiques elaborades a la torneta i/o a mà, entre mitjan del segle VII i el segle VIII. No s'hi conserven materials anteriors ni posteriors a aquest moment.

C. EL VIDRE

En total es conserven **92** fragments de vidre de les intervencions 1989-1991, atribuïbles a un número mínim de vint-i-dues peces (**NMI: 22**)(Vol. II, Làm. 284).

⁷⁷⁹ Spinolo, Martini, Della Torre 1995: 103-104. Quatre datacions de termoluminescència publicades en detall i realitzades a la Facultat de Física de la Universitat de Milà. Aquestes són: Mi91-Sp1a, 719+-77 BP (1991) = 642-796 AD; MiSp2, 645+-74 BP (1991) = 571-719 AD; Mi91-Sp3, 685+-86 BP (1991) = 599-771 AD. Les tres amb una cronologia absoluta entre 571 i 796, amb un punt màxim de percentatge entre els segles VII i VIII. Una quarta mostra va donar cronologia dels segles X-XI i va ser interpretada com una contaminació.

Entre el conjunt de vidres que considerem més antic, datable dins del segle VI avançat, trobem els fragments molt esmicolats, d'almenys cinc escudelles Foy 21a de color grogós (**NMI: 5**), dels quals conservem una vora (1) i cinc fons (2-6). Se'n destaca un fragment de fons que presenta restes de decoració aplicada de fils blancs disposat en fisons, dels que en resta l'extrem terminal de l'arc (6).

La següent producció que tenim documentada són les peces de vidre verd natural, entre les que trobem almenys tres escudelles Foy 21a (**NMI: 3**)(7-9), sense decorar. Entre aquestes trobem una escudella de mida gran (9), amb un diàmetre màxim de 22 cm, peces característiques de les estratigrafies del segle VII.

Les copes de tija buida Foy 23, probablement totes del segle VII, són presents amb almenys deu individus (**NMI: 10**). Entre elles en trobem algunes elaborades en color verd natural (6 peces), en color verd-blau (2 peces) i també en color blau cel (2 peces). Almenys sis copes presenten el cos decorat amb costelles disposades en estriat helicoidal (13-18) i les altres quatre presenten la superfície del contenidor llisa, sense decorar (19-20 i 22-23). Els fons conservats (24-28), tots cònics i de peu tubular, tant poden pertànyer com no, a les vores esmentades.

Les copes més tardanes, assimilables a la forma Foy 27, són presents amb un mínim de tres individus (**NMI: 3**), del que en conservem una vora (21), una tija massissa (31) i dos fons de peu arrodonit (29-30). La vora conservada podria ésser de la mateixa peça que la de la tija massissa.

Finalment cal esmentar la presència d'una nansa, de secció plana i adherida al cos d'un gerret d'uns 9 cm de diàmetre, de color verd fosc (32) i de factura tardana (**NMI: 1**).

D. CONCLUSIÓ

El vidre recuperat a l'excavació del jaciment de Vilaclara és un exemple del consum i ús dels recipients de vidre en una granja o llogarret de l'antiguitat tardana, en un lloc apartat de les gran rutes comercials i a les planes de la Catalunya interior. El més interessant és que els recipients de vidre, tots pertanyents a la vaixel·la domèstica, segueixen la mateixa tipologia i pautes que els documentats als jaciments de les àrees de la costa i del prelitoral català.

088. Serrat dels Tres Hereus (Casserres, Berguedà)

A. EL JACIMENT

El jaciment del serrat dels Tres Hereus es un assentament localitzat al cim d'un turó localitzat entre els termes municipals d'Avià i de Casserres, a la part baixa de la comarca del Berguedà. Aquest turó està delimitat per dues rieres, la de Coforb i la de Clarà, ambdues tributàries del riu Llobregat, i s'articula en diferents terrasses, amb un altipla a la seva part superior, des del

que es domina visualment el Baix Bergadà i gran part del vessant sud de les muntanyes de l'alt Bergadà.

El jaciment va ser objecte de dos projectes triennals d'excavació, amb una primera campanya d'excavacions efectuada entre els anys 1998-2000 i una segona campanya d'excavacions entre els anys 2001-2003, dirigides per M. Grau, J. Martín i E. Rodrigo (Àrea d'Arqueologia de la UAB)⁷⁸⁰. Aquest no ha estat exhaurit i se n'han publicat diferents articles⁷⁸¹. La cronologia general del jaciment presenta dos moments ben diferenciats:

Fase 1. Segles III-I aC. Poblament ibèric o indígena romano-republicà

Fase 2. Segles VII-VIII dC. Poblament o granja del període visigòtic final

B. ELS CONTEXTOS ARQUEOLÒGICS

El jaciment presenta diferents estructures d'habitació d'època ibèrica, que aquí no ens interessin, documentant-se només dos sectors amb materials de l'antiguitat tardana. Es tracta de l'àmbit 8 i la zona 20.

L'àmbit 8 era un àmbit d'habitació rectangular delimitat per quatre murs (MR.13, 431, 432 i 433), a l'interior del qual es van documentar diferents estrats d'enderroc (UEs 360, 376, 378 i 434) que cobrien un nivell d'ús i abandonament (UE 396) ja en contacte amb el substrat geològic. En aquest nivell es van documentar dues monedes, un ganivet de ferro i alguns recipients de ceràmica esclafats "in situ". Entre aquestes ceràmiques només s'hi documentaven únicament olles reduïdes, elaborades a la torneta i de factura molt tardana, formalment molt semblants a les del Bovalar (Seròs, Lleida).

En la Zona 20 es van documentar diferents anivellaments, que contenien material ceràmic de l'antiguitat tardana.

C. EL VIDRE

El conjunt de vidre recuperat en les diferents intervencions arqueològiques efectuades en aquest jaciment és de 41 fragments, amb un número mínim de dotze individus (**NMI: 12**)(Vol. II, Llàmina 285). Gairebé tots els fragments conservats procedeixen de la intervenció efectuada els mesos de setembre i octubre de 2003. Cal tenir en compte que dos fragments de vidre recuperats a la UE 2041, concretament una vora de bol lsings 1 grogós i un fragment de cos de bol de costelles lsings 3, ambdós datables del canvi d'era, provenen d'àmbits d'època ibèrica, i les exclouem del total (**NMI: 2**).

El gruix de recipients de l'antiguitat tardana el constitueixen un mínim de nou copes Foy 27 (**NMI: 9**), de tija estriada, comptades a partir de les set vores conservades, a més d'una tija amb estriat helicoidal i un peu procedent d'altres sectors del jaciment. Totes elles han estat elaborades en massa de vidre de color verd clar o verdós natural mitjançant el bufat lliure. El fragment de tija conservat mostra al fons traces del puntill amb que va ser elaborada.

⁷⁸⁰ Guàrdia 1995b; Grau, Rodrigo 1996; Martín 2001; Martín, Rodrigo 1999, 2001, 2002; Principal 2006.

⁷⁸¹ Grau, Rodrigo 1998; Martín, Rodrigo, Canal 2003.

Les vores són exvasades (4-5, 7-8 i 12), excepte una de lleugerament reentrada (2) i són sempre arrodonides i engruixides. Només conservem una tija massissa, alta i estriada (13). Els peus són sempre de perfil cònic, amb la vora arrodonida i engruixida al foc (1, 6 i 9-11).

Una desena peça és una base de peu tubular de copa de tija buida Foy 23a (**NMI: 1**)(15), de color verd natural, que sempre datem amb anterioritat a les copes Foy 27. Caldria associar a aquesta base una vora de copa Foy 23a (14) recuperada en el mateix sector.

D. CONCLUSIÓ

La presència de nou copes Foy 27 i d'una copa Foy 23a al jaciment del Serrat del Tres Hereus (Casserres), ens aproxima a la difusió i al consum dels recipients de vidre en el període visigòtic tardà (s. VII-VIII) en àrees del Prepirineu. És remarcable l'absència de materials vitris (i ceràmics) anteriors a mitjans del segle VII i posteriors al segle VIII. Tot el registre recuperat és pertanyent a un únic moment d'ocupació, datables dins del segle VIII, en període tardo-visigòtic o islàmic emiral.

D. Comarques del Camp de Tarragona

089. Els Munts (Altafulla, Tarragonès)

A. EL JACIMENT

Els Munts d'Altafulla és una vil·la romana, de grans dimensions i de caràcter residencial i productiu, localitzada arran de platja, al terme municipal d'Altafulla, a uns 10 km de la capital de la *Tarraconensis*. El jaciment és conegut des del segle XVI i ha estat objecte de diferents intervencions arqueològiques, que han deixat al descobert part de les estructures residencials de caràcter sumptuós del període altimperial. Les intervencions més extensives han estat les efectuades per P. Berges entre els anys 1967 i 1970, i les efectuades per F. Tarrats i altres entre 1982 i 1995. No cal estendre's més en la seva descripció, ja que el jaciment ha estat publicat en diferents articles i llibres⁷⁸².

La vil·la en si mateixa presenta tres fases d'ocupació ben definides:

- a. Un complex arquitectònic monumental residencial, articulat en terrasses entre el que se'n destaquen una àrea residencial amb paviments de mosaic i tres conjunts termals, un a tocar de la zona residencial, un segon lleugerament al sud i articulat amb ella, i un tercer marítim, arran de platja. A aquest moment pertanyen notables peces d'estatuària en marbre. La datació es dins del període altimperial, amb un moment

⁷⁸² Berges 1971; Tarrats *et alii* 1998a i 1998b; Otiña 2005.

final de destrucció marcat per un incendi, datat numismàticament *post quem* 255-257⁷⁸³.

- b. Reocupació de les runes de la vil·la i condicionament de les estructures construïdes entre les que s'hi identifica una premsa⁷⁸⁴. A aquest moment pertanyen un seguit d'anivellament o àrees d'abocador documentades a l'ambient termal sud i excavades per P.M. Berges. Els materials proporcionen una datació entre els segles IV i V⁷⁸⁵.
- c. Ocupació final del jaciment, molt mal coneguda, de la que se n'ha identificat una extensa necròpolis de l'antiguitat tardana (s. V-VIII) i amb la presència d'alguns materials descontextualitzats⁷⁸⁶.

C. EL VIDRE

En el cas que ens ocupa, només parlarem dels vidres procedents de les intervencions efectuades per P.M. Berges entre els anys 1967 i 1970, vidres que van ser estudiats per J. Price, recollits a la seva tesi i publicats parcialment en diferents articles de divulgació⁷⁸⁷. Aquests materials es troben avui dia, en la seva major part, traspaperats entre el fons antics del MNAT, i no són localitzables.

En total J. Price va estudiar un mínim **95** fragments de vidre, atribuïbles a un número mínim de vint-i-set peces (**NMI: 27**)(Vol. II, Làm. 286 i 287)⁷⁸⁸.

Entre els materials recollits per J. Price no hi ha vidres datables dins de la primera meitat del segle I. Entre els materials més antics, tenim algunes peces datables des del període Flavi fins al segle II, entre les que s'hi identifiquen algunes peces elaborades en motlle, com són un plat d'ala incolor, forma IN 138/139 (AR 24/25)(1) i una nansa amb vora d'un petit plat decorat amb ovals tallats al revers (2). L'autora també documentà una vora de plat troncocònic incolor Isings 80, amb la línia característica tallada al llavi interior (5)⁷⁸⁹.

Entre les peces elaborades en bufat en motlle, es documenta un fons de bol de costelles AR 30.1 (3) i diferents fons d'ampolles, un d'ells marcat en motlle amb un rostre en relleu (4) i un altre elaborat mitjançant el marcat dels costats en una superfície plana (6). La mateixa autora documenta altres fragments d'ampolles que no presenta gràficament.

Entre les peces elaborades en bufat lliure recull la presència d'una safata o plat Isings 43 o 44 (16), un got amb el cos decorat amb quatre depressions, probablement de la forma Isings 32

⁷⁸³ A partir d'un conjunt de 16 monedes trobades al costat d'un esquelet humà atrapat en l'incendi de destrucció de la vil·la, la més tardana d'elles un sesterci de l'emperador Gal·liè (c. 255-257). Vegi's Marot 1998: 218-220.

⁷⁸⁴ Neteja de l'enderroc i reocupació de les habitacions 4300, 4400 i 4500, i instal·lació d'una premsa a l'àrea residencial altimperial. Vegi's Tarrats *et alii*, 1998b: 210 i 217.

⁷⁸⁵ Presència de les formes d'ARS-D, Hayes 58, 59, 61A, 67 i 91. TARRATS *et alii* 1998b: 210.

⁷⁸⁶ Concretament una placa de sivella visigoda a Berges 1971, làm. 9, i referències a una ocupació "medieval" a Berges 1977: 40. La necròpolis ha estat publicada a Garcia *et alii* 1999.

⁷⁸⁷ Price 1981, 1987b.

⁷⁸⁸ Dades extrapolades de Price 1981: 751-758, làm. 39-40.

⁷⁸⁹ Identificat per J. Price com un vidre incolor hel·lenístic i publicat com a tal a Price 1987b: 63, fig. 1.1. Rectificat per Grose 1989: 189, nota a peu p. 15, i recollit de nou per Price, 2004: 14. En realitat és una peça de vidre incolor datable en el segle III, amb paral·lels ben datats en els contextos que estudiem, com per exemple a l'abocador del carrer de Castanyos 1 i al carrer Pujol 36 de Badalona.

(9), un coll curvilini de *guttus* (10) i un bol cilíndric Isings 85 amb gran part del perfil conservat (7 i 8).

Entre les peces de vidre tallat incolor es conserven els fragments de dos bols forma AR.60.1, decorats mitjançant el tallat d'ovals en quincunx (11) i un altre amb un motiu complex de cercles i bastonets capçats per ovals, disposats en un registre horitzontal (12).

La mateixa autora recull un número considerable de fragments d'incrustacions o aplics (en: *inlays*) elaborats en vidre policrom opac, amb motius de cercles, pètals i tauler d'escacs, alguns d'ells alterats o recremats pel nivell d'incendi del segle III. Se'n destaquen dos aplics plans policroms, amb un rostre humà cadascun, que només hem vist en dues fotografies recollides a la tesi de J. Price⁷⁹⁰. Es tracta de materials de procedència egípcia i s'haurien de datar dins del període altimperial i és possible que es tracti d'aplics parietals de la decoració de la vil·la, emmarcant pintures o elements decoratius. No es pot descartar que es tracti d'aplics de mobles o elements auxiliars com ara portes o finestres.

Finalment l'autora esmenta la presència de quantitats considerables de vidre pla de finestra.

L'altre grup de materials vitris pertany al baix imperi i entre ells s'hi identifiquen els fragments del fons d'un mateix bol o escudella incolora, segurament una Isings 116b, amb una escena gravada amb la part inferior del cos d'un home, amb el tòrax i les cames, i la part posterior d'un animal quadrúpede (13)⁷⁹¹, i que tant pot interpretar-se com una escena de cacera, com una escena cristiana⁷⁹². Aquesta peça és realment singular, ja que pel traç de les figures i el raspat lineal interior d'aquestes, pertany estilísticament al grup *Wint Hill*, un taller de la zona de Renània que exportà peces a l'oest d'Europa i a les illes britàniques⁷⁹³. També es documenta el perfil gairebé sencer d'una escudella verd olivaci Isings 117, amb les característiques depressions ovals al cos (14).

Unes altres peces identificades són tres vores d'ampolles cilíndriques, verdoses o verd oliva i assimilables a la forma Isings 126 (17). Un altre fragment a destacar és un cos cilíndric d'ampolla, o potser millor d'amforisc, de color verd olivaci i decorat amb abrasions, amb dos ovals concèntrics i algunes línies horitzontals de separació de registres (18), idèntic a l'àmfora documentada al context del segle V del carrer Vila-roma (Tarragona).

D. CONCLUSIÓ

Del conjunt dels materials estudiat per J. Price, i recollit de nou per nosaltres, se'n desprèn la presència d'un grup de materials datables entre finals del segle I i mitjans del segle III. Té un volum escàs, segurament a causa de no haver-se excavat l'àrea d'abocadors de la vil·la, ja que provenen dels àmbits residencials i termals en ús fins als segle III. La presència d'aplics de vidre

⁷⁹⁰ Price 1981, Vol.3, plates, 2.TEM-21, 3 TEM-22.

⁷⁹¹ No hem vist aquesta peça, traspaperada entre el fons del MNAT. Reproduïm el dibuix de J. Price recollit a la seva tesi. Price 1981: 753, làm. 39, fig. 6. Referenciat a Berges 1971: 150. El mateix autor publicà una fotografia (amb escala) del fragment amb l'escena figurada, Berges 1971, làm. 10, fig. 1.

⁷⁹² L'escena és molt fragmentària i, iconogràficament, tant pot interpretar-se com una *venatio* (un home amb un gos), com l'escena hagiogràfica del sacrifici d'Isaac, amb Abraham i el xai representats. Vegi's la iconografia a Harden 1960.

⁷⁹³ Harden 1960: 45-81; Von Saldern 2004: 413-417.

opac és un *unicum*, ja que no s'han documentat en altres jaciments de la Tarraconensis Oriental. Aquests pertanyen a elements de decoració parietal o mobles auxiliars i, a jutjar per les empremtes de l'acció del foc, van quedar colgats amb la destrucció del segle III.

Els vidres baiximperials, molt escassos, només permeten indicar una ocupació del solar del jaciment entre els segles IV i V, i només se'n destaca la presència d'un vidre tallat o gravat amb una escena de caça, una rara importació de l'àrea renana.

090. Els Antígons (Reus, Baix Camp)

A. EL JACIMENT

L'assentament d'Els Antígons (Reus, Baix Camp) va ser objecte d'una intervenció de salvament, de caràcter voluntari i no professional, efectuada durant els caps de setmana i a intervals irregulars durant els anys 1976, 1977 i 1978. Es tracta d'un únic jaciment, format per les restes d'una vil·la romana, de grans dimensions i estesa en una superfície aproximada de 2 hectàrees. El jaciment va ser objecte de l'estudi dels seus materials a la tesi de R. Járrega⁷⁹⁴, dades que tornen a ser recollides i ampliades en una monografia recent en la que es recullen totes les dades de la intervenció arqueològica que encara romanien inèdites⁷⁹⁵.

En total es va excavar la *pars urbana* d'una vil·la rural altimperial, de la que només se'n van exhumar un gran nimfeu, presumiblement ubicat al peristil de l'edifici, i del que es va recuperar un notable conjunt escultòric d'època flàvia⁷⁹⁶. Alhora, es va excavar un altre sector de la mateixa *pars urbana*, format per diferents canalitzacions, identificades com el desaigua del *caldarium*. Descontextualitzades d'aquest entorn, es van identificar parts de la *pars rústica* o productiva de la vil·la, amb tres forns de ceràmica i de material constructiu, datats en època altimperial. Així mateix es van excavar tres tombes i diferents sitges escampades per les immediacions del jaciment. De l'estudi del material i del conjunt d'estructures identificades se n'ha deduït un inici de la construcció en època altimperial (Fase I), amb un moment àlgid dins del segle II i una continuïtat durant el baix imperi (Fase II), amb un altre moment àlgid dins del segle V. Puntualment també s'han identificat escassos materials d'importació de l'antiguitat tardana —àmfores— que perllonguen l'activitat en el jaciment fins almenys el segle VII (Fase III).

Entre les tres fases documentades ens interessen les Fases II i III:

- **Fase II.** Es tracta de les restes de la *pars urbana* i *pars rústica* d'una vil·la romana baiximperial (s. IV-V), de la que només en coneixem el reblliment del nimfeu altimperial i els reblliments o abocadors de dos forns de ceràmica altimperials. El desaigua del balneum, consistia en un seguit de canalitzacions construïdes amb encofrat i soleres de *tegulae*, per evacuar les aigües d'un suposat ambient termal, no identificat ni excavat. Aquests desaigües

⁷⁹⁴ Járrega 1992: 924-945.

⁷⁹⁵ Járrega, Prevosti 2014.

⁷⁹⁶ Koppel 2014: 43-53.

desembocaven en un torrent o xaragall natural, que feia les funcions d'àrea d'abocador, i que es va excavar en gran part.

-Fase III. Mal coneguda, degut al procés d'excavació, només coneixem algunes estructures disperses d'època visigoda (s. VI-VIII), consistents en quatre sitges i cinc tombes⁷⁹⁷. Pertanyent a aquesta fase s'han identificat escassos fragments de ceràmiques, sense estratificació, entre els que se'n destaca un fragment d'ARS-D, forma Hayes 91D⁷⁹⁸.

B. ELS CONTEXTOS ARQUEOLÒGICS DE LA FASE II (segles IV-V)

Atribuïbles a aquesta fase només s'han documentat tres estructures, concretament el rebliment del nimfeu i del seu desaigua, i el rebliment d'un forn de calç. Així mateix, s'ha documentat la freqüentació o reutilització d'estructures d'època romana imperial com a abocadors, com són els forns d'obra FV1 i FV2.

Els materials procedents de les estructures excavades així com tota la resta de material recuperat en superfície durant els rebaixos, proporcionen una cronologia dins dels segles IV-V per al conjunt de les ceràmiques. És molt notable però, el predomini de materials datables dins de la primera meitat del segle V. No s'han documentat materials posteriors a mitjans-finals del segle V, a excepció d'una vora d'ARS-D, forma Hayes 91D i una vora d'àmfora Keay 62Q.

-Nymphaeum (Nimfeu): És una piscina, suposadament a la part central de la vil·la (peristil) del període altimperial i presenta un dipòsit rectangular amb un conjunt d'exedres a la banda allargada nord. S'ha suposat que a cada exedra o absidiola s'hi emplaçaria una estàtua. El desaigua d'aquest estany desembocava en un gran retall o torrent natural, reblert amb diferents nivells de materials, que indicaven que era l'àrea d'abocador de la vil·la. El nivell inferior, molt ric en materials, indicava un moment d'ús molt potent durant la segona meitat del segle II i inicis dels segles III, amb abundants ceràmiques ARS-A. D'aquest nivell procedeix un gran lot de vidres —inèdit—, on se'n destaquen les peces de vidre incolor, amb la presència repetitiva de gots Isings 85 i els vidres plans de finestra obtinguts en motlle pla⁷⁹⁹.

El rebliment d'aquest retall contenia abundants ceràmiques fines, especialment ARS-D, amb les formes Hayes 58, 59, 61A, 63, 67 i 91A/B. També s'hi van documentar DS.P., amb un bol Rigoir 18 taronja, i TS. Lucente, amb la forma Lamboglia 1/3. Les àmfores recuperades són variades, amb envasos de la bètica Dressel 23 i Almagro 51A7B, de la lusitana Almagro 51A/B i C, les orientals amb les LRA 3 i 4 i, les més abundants, les àmfores africanes Keay 2A, 24, 36B i 62Q⁸⁰⁰.

La datació d'aquest abocador ha estat proposada, molt encertadament, dins de la primera meitat del segle V.

⁷⁹⁷ Járrega, Prevosti 2014: 24-25.

⁷⁹⁸ Járrega 1992: 931-932, peça núm. 60.

⁷⁹⁹ Materials dipositats a la Caixa de vidre dels Antígons als magatzems del Museu S. Vilaseca de Reus.

⁸⁰⁰ Aquest darrer fragment, l'àmfora 62Q, és considerat intrusiu per R. Járrega (Járrega 2014: 24). També esmenta un fragment d'ARS-D Hayes 91C, també intrusiu. S'ha de tenir en compte que l'excavació va ser molt accidentada i irregular.

-Desaigua Nimfeu: Molt semblant al reblliment del Nimfeu, presentava ARS-D formes Hayes 61B, 67, 91B i una vora d'àmfora àmfora Keay 35. Com en el context anterior, la presència d'una vora d'ARS Hayes 91D s'ha de considerar intrusiva o una mescla estratigràfica posterior a l'excavació.

-Forn Voltes 2: Aquesta estructura era un forn d'obra de planta rectangular i gran dimensions, per a l'elaboració de productes amfòrics i material constructiu (*tegulae i imbrices*), d'època romana altimperial. Aquest es localitzava a l'extrem d'una feixa, aprofitant un marge antic, de manera que part de la cambra de foc va romandre parcialment buida fins al moment de l'excavació. Posteriorment, en algun moment del baix imperi, aquest àmbit va ser aprofitat com a cabana i àrea d'abocador, generant-se un nivell superior amb abundants materials arqueològics.

Aquest nivell, de cronologia baiximperial (segles IV-V), era format per ceràmiques, vidres i fauna. Entre aquestes se'n destaquen alguns fragments de TS. Lucente, forma Lamboglia 1/3, essent les ceràmiques fines africanes el grup predominant, amb les ARS-C, formes Hayes 73B, i les ARS-D, amb les formes Hayes 59, 61A i B, 63, 64, 67, 79, 80A i 91A/B, així com un fons decorat estil Aii (motiu Hayes 28-Atlante 12). Les DS.P. eren presents amb diferents peces de grises i ataronjada formes Rigoir 8 i 18. Les àmfores eren presents amb envasos africans, Africana 1 A, possible Keay 25 1B, 35 A i 61 C; sud-hispànics Dressel 23-Keay 13 C, Almagro 51 A o B - Keay 19 B, i orientals LRA 5 o 6.

C. EL VIDRE

El vidre procedent dels contextos del període baiximperial i de l'antiguitat tardana de les diferents intervencions a la vil·la romana d'Els Antígons, és de **368** fragments atribuïbles a un mínim de cent deu peces (**NMI: 110**)(Vol. II, Làm. 288-294). Per contextos, aquest són els següents:

-*Nymphaeum*⁸⁰¹: en total es conserven **60** fragments pertanyents a tretze peces(**NMI: 13**). Tots els fragments de vidre recuperats pertanyen majoritàriament a peces de vidre bufat, de color verd oliva de diferents tonalitats, des del verd-grogós fins al vers fosc, constituint un context net i tancat sense massa peces residuals. Entre aquests s'hi documenten una vora de got Isings 96 (68) i una vora de bol Isings 115 (67), si bé el gruix dels materials és format per tres escudelles hemisfèriques Isings 116 (64-65 i 72) i una escudella Isings 117. També trobem una gerra Isings 120 (69) i dues ampolles cilíndriques Isings 126/127, amb una vora (91) i el cos cilíndric d'una altra, decorada amb una xarxa ortogonal de línies dobles amb quatre registres d'ovals intercalats, separats en dos nivells per una faixa de línies obliqües (73). Dos fragments són peces romanes altimperials, residuals, concretament una vora de bol Is. 87 (66) i un fons d'ungüentari Is. 28 (70), i una vora d'escudella Foy 21a grogosa s'ha de considerar intrusiva (74).

-Desaigua Nimfeu⁸⁰²: en total es conserven **16** fragments pertanyents a tretze peces (**NMI: 13**). Entre aquestes trobem vuit escudelles Isings 116 (75-77, 81-82, 84-85 i 88) i tres escudelles

⁸⁰¹ Materials guardats al Museu Municipal de Reus en bosses amb les etiquetes: Caldarium, Estàtua, 8A i A2.

⁸⁰² Materials guardats al Museu Municipal de Reus amb l'etiqueta: desaigua Caldarium.

amb depressions Isings 117 (78-80). Entre aquestes destaquem la presència de tres escudelles decorades amb gravats, una amb cercles abrasats i línies tallades a la mola (84), una altra amb un motiu figurat, en el que s'hi identifica l'espalla d'un individu vestit amb *pallium*, amb un rotlle (que probablement portava a la mà), emmarcat per una columna i un garlanda en U (84). I la darrera peça, amb tres fragments, amb un crismó central gravat amb la P abrasada, envoltat per un feix circular de losanges quadripartits tallats i ovals abrasats, alternats, i un altre feix circular de xebrons en V (88). A part, tenim una vora d'ampolla, que és d'època romana altimperial (87) i una vora d'escudella Foy 21a grogosa s'ha de considerar una intrusió (83)

-Abocador⁸⁰³: en total es conserven **210** fragments pertanyents a seixanta-una peces (**NMI: 61**). Entre aquestes se'n destaquen 21 escudelles Isings 116 (1-8, 14, 29-33, 46-47, 49-51, 60 i 63) i uns altres cinc amb depressions, Isings 117 (10-13 i 48). També trobem dues gerres Isings 120 (19 i 52), deu ampolles Isings 126/127 (16-18, 36-39, 53, 57 i 61), i cinc gots Isings 96 (23, 25-26, 45 i 56). També es conserva una vora de got Isings 106 (24) i tres vores de bols (15, 35 i 54). Se'n destaquen alguns fragments d'escudelles Is. 116b gravades, amb decoració elaborada a la mola. Entre aquests trobem una vora amb cercles abrasats i línies incises (14), un fons amb una banda circular de losanges quadripartits (50), un altre fragment de fons amb un banda circular en graella o xarxa ortogonal (51) i un fragment amb xebrons (63). També cal esmentar la presència de quatre fragments de cos cilíndric d'ampolles Is. 126/127, decorades amb abrasions en patró lineal ortogonal i ovals (20, 40, 53 i 57).

Dotze fragments són de peces residuals del període altimperial, concretament una vora de *cast linear cut bowl* (41) tardo-republicà o d'inicis del segle I; dues vores de copa Isings 86 incolores (9 i 58); una vora de got Isings 29, amb línies horitzontal incises a la mola (42), una vora de plat troncocònic incolor (62), i diferents fragments de vores i fons (21, 34, 55 i 59), a més de tres vidres de finestra (44).

Una vora d'escudella Foy 21a grogosa (22) i un peu de copa Foy 23a blau cel (43), són peces intrusives del segle VI i VII.

-Forn Voltes 2 (superior): D'aquesta estructura es conserva un fragment de vora i de peu de copa de color verd-blau, de la forma Foy 23a (89 i 90)(**NMI: 1**), amb el llavi arrodonit, cos globular amb depressions i contenidor quadrangular. Un fragment de peu tubular, recuperat al mateix lloc que la vora, seria d'aquesta mateixa copa. Es tracta d'una peça poc habitual i de la que en coneixem dos paral·lels més tardans, d'època visigoda avançada, al Bovalar (Seròs) i a El Tossal del Moro (Castellserà), aquests datables en els segle VII-VIII.

-Vitrina: a la vitrina del Museu Municipal es conserven alguns fragments de vidre del jaciment, que han perdut el context estratigràfic. Entre ells trobem un ungüentari blau cel Is. 28 (97), una vareta de remenar perfums o fus Is. 79 (98), una nansa d'un altre de fus Is. 79 (99), una agulla blau fosc (100), una fusaiola blau marí amb franges grogues opaques (101), i onze fitxes o *calculi*, amb quatre blau cel, quatre blanc opac i tres incolores/grises (102), tots ells del

⁸⁰³ Materials guardats al Museu Municipal de Reus amb les etiquetes: Caixa 29/39, Superfície vinyes-abocador, MES abocador, GRAMM, MJM i Calicata.

període altimperial. Els vidres baiximperial i de l'antiguitat tardana són tots ells de color verd oliva i hi trobem: una vora de got Isings 96 decorada amb caboixons o gotes de color blau cobalt a la superfície del contenidor (92), un peu anular de got Isings 109 (93), dos pivots d'amforisc Isings 60 (94 i 95), un d'ells amb restes de decoració abrasada (94) i, per últim, el cos d'una copa o contenidor quadrat (96), semblant a la que hem vist del Forn Voltes 2, però en aquest cas en color verd oliva.

-Sense referència: a la caixa de vidres del Museu de Municipal de Reus es conserven, sense cap referència estratigràfica i procedents d'Els Antígons, una vora de plat incolor a motlle, amb la superfície tallada amb ovals, pertanyent al tipus IN 138/139 (AR 24/25)(103), datable en els segle II o III, i una vora d'escudella verd oliva (104), molt semblant a les de la Parcel·la 22B del PERI 2 (Tarragona), datable en el segle V.

Els Antígons 1976-1978	s.I-III	S.IV-V					Antiguitat tardana		Total
		Totes	Is. 96 106/109	Is. 115	Is. 116 Is. 117	Is. 120 Is. 126	Altres	Foy 21a	
Nimfeu	2	1	1	4	3	1	1		13
Desaigua Nimfeu	1			11			1		13
Abocador	12	6	1	26	12	2	1	1	61
Forn Voltes 2								1	1
Vitrina	16	1				3			20
Sense referència	1					1			2
Total	32	8	2	41	15	7	3	2	110
Total període	32	73					5		110

Taula 47. Els Antígons (Reus). NMI conservats dels diferents sectors, agrupats per forma i període.

D. CONCLUSIONS

Dels diferents contextos estratigràfics recuperables de la vil·la romana d'Els Antígons se'n desprenen unes conclusions bàsiques. Primer de tot, notar l'absència de vidres del període Julio-Claudi, tan policroms com monocroms opacs. Els primers vasos de vidre documentats són alguns gots datables dins del segle I, com el got Is. 29 esmentat, i poques peces més.

Cal remarcar que hi ha un gran lot de vidres incolors, que no hem estudiat, entre els que se'n destaquen els bols Is. 85, i altres tipus de bols i plats, com el mateix bol tallat IN 138/129 (AR 24/25) que hem esmentat en l'apartat de vidres sense context. Així mateix, i associats a aquestes formes, es conserven abundants vidres plans de finestra elaborats en motlle, tot plegat datable entre la segona meitat del segle II i la primera meitat del segle III.

Els vidres del període baiximperial, procedents d'abocadors i d'estrats associats a l'amortització d'estructures, com la font monumental o el nimfeu altimperial, pertanyen a elements de vaixel·la domèstica, habituals en els contextos urbans de Tarragona. Gran part dels vidres baiximperial són elaborats en color verd oliva, fet que ens inclina a datar-los dins del

segle V, tot i que alguns dels recipients són elaborats en masses de color verd clar o gairebé incolor, que dataríem dins del segle IV.



Figura 25. Els Antígons (Reus). NMI de les principals formes documentades del baix imperi

És notable la presència de vidres gravats datables del segle IV, i un altre elaborat en color verd oliva, amb un crismó gravat i abrasat, datable dins de la primera meitat del segle V. La presència d'un segon fragment d'escudella gravada, amb un individu amb un rotlle, identificable amb un personatge o escena cristiana, és un element que ens indica l'adscripció religiosa i les preferències sumptuàries en vaixel·la vítria dels propietaris de la vil·la en aquells segles.

Malgrat que la vil·la va ser arrasada en època moderna, en convertir el seu solar en camps de conreu, la destrucció final va tenir lloc amb la urbanització del jaciment als anys 70 del segle XX, moment en què va ser excavada —in extremis— per un grup d'arqueòlegs afeccionats en el seu temps lliure. Els materials recuperats i conservats ens indiquen la presència d'una vil·la romana senyorial d'època altimperial (s. II), reformada en el baix imperi i amb unes vaixel·les vítries (i ceràmiques) prou importants com per suposar una pervivència de la categoria senyorial de l'edifici. Els vidres atribuïbles als segles VI i VII són testimonials, sense rellevància quantitativa, i ens indiquen la continuïtat de poblament en la zona de l'antiga vil·la. El jaciment ha de ser molt més extens i és probable que el nucli de poblament de l'antiguitat tardana (s. VI-VII) es desplacés dins de la mateixa àrea del *fundus* d'època romana.

—Tarragona Ciutat—

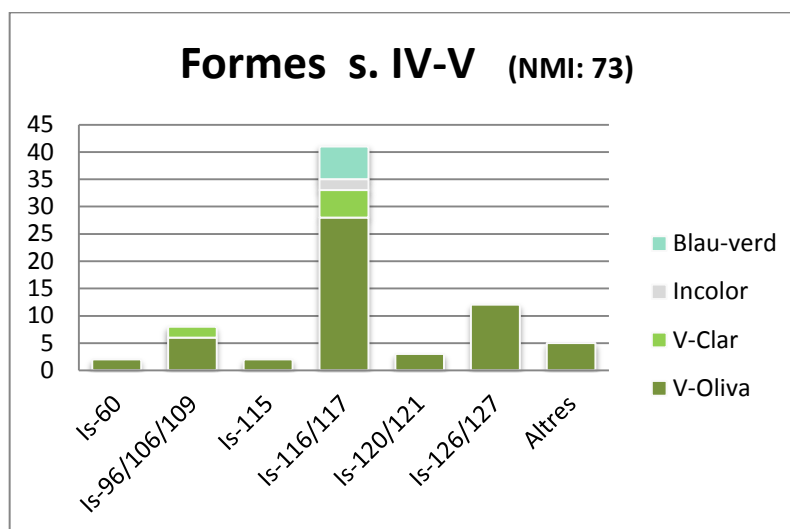
091. C/ de Castanyos 1 (Tarragona, Tarragonès)

A. EL JACIMENT

És un solar, actualment edificat, localitzat als peus del promontori sud-occidental de Tarragona ciutat, a la cantonada dels carrers de Castanyos i de Sant Miquel. La intervenció arqueològica s'efectuà entre els anys 1999 i 2000, sota la direcció tècnica dels arqueòlegs Moisés Díaz, Josep M. Macias i Josep M. Puche. El jaciment va ser publicat parcialment, definint-ne les fases i la seva cronologia, en una publicació monogràfica⁸⁰⁴.

El jaciment presenta diferents fases, de les quals només ens interessen les següents:

Fase IV. Abocador urbà de grans dimensions (segle III)

Fase V. Habitat domèstic de l'antiguitat tardana (segle V)

B. ELS CONTEXTOS ARQUEOLÒGICS

D'aquesta intervenció ens interessa una àrea d'abocador de grans dimensions, que defineix la Fase IV del jaciment i que va proporcionar una extensa mostra de materials arqueològics amb més 95.000 elements, entre els que destacaven per la seva singularitat, un conjunt d'elements arquitectònics, com són capitells, carreus i peces d'entaulament pertanyents a diferents edificis i que provenen de la part alta de la ciutat. Aquest abocador està format essencialment per les unitats estratigràfiques **38, 40, 65, 67 i 98**, que s'interpreten com una àrea de terra i runa procedents d'un incendi a la part superior de la ciutat⁸⁰⁵.

Durant la intervenció arqueològica i durant els sondeigs de fonamentació del nou edifici s'identifica la continuïtat d'aquesta àrea d'abocador que colgava les estructures de la fase anterior.

La seqüència estratigràfica indicava que l'abocador mostrava un pla inclinat, generant un pendent de deposició ben marcat, originada des del turó adjacent de la part alta de la ciutat, uns 18 metres per sobre el nivell d'ús de la fase anterior. En aquest pendent rodolaren nombrosos carreus i elements arquitectònics, així com algunes àmfores. Cal destacar que una part dels elements constructius presentaven evidències de foc, probablement d'un incendi.

El registre ceràmic recuperat és un dels més importants, si no el més important, per conèixer el registre material de la segona meitat del segle III. Així, l'estudi del context ceràmic ha permès determinar l'absència d'ARS-D i amb la presència com a recipient més modern, d'un únic exemplar la sigil·lada Lucente forma Lamboglia 1/3. També es va documentar un únic

⁸⁰⁴ Macias (Coord.) 2004.

⁸⁰⁵ Díaz, Macias 2004: 62-74.

individu en ceràmica de cuina africana, forma Ostia IV-61, datada tradicionalment a partir del segle IV, però que trobem present aquí⁸⁰⁶.

Les ceràmiques fines, molt variades, eren presents amb els següents tipus:

ARS-A: Hayes 2, 3A, 3B, 3C, 3/8, 4/36, 6, 8, 9, 31, 14B, 14/17, 134/138, 135, 138;

Lamboglia 1a-b, 2a-b -c, 3a-b-c, 3/8, 4/36a-b, 6, 8, 9a-b, 13, 19bis, 20 i 23

T.S. Hispànica: Dragendorff 15/17, 18, 24725, 27, 29, 29/37, 30, 33, 35/36, 36, 37 i 44; Dragendorff 2, 4, 6, 7, 17, 22, 39 i 50; Ritterling 8.

ARS-C: Hayes 42, 48B, 49, 76; Lamboglia 40bis, 41 i 42; Salomonson C3 i C8; Deneauve 1974.

Coríntia: Spitzer 1942, 170, 1

Pel que fa a les àmfores, i pel seu valor cronològic, es documenta la presència dels envasos Beltran 68 i Dressel 23, característics de mitjans i la segona meitat del segle III (Remolà 2000).

El conjunt de materials recuperats a l'abocador, com ja indiquen els seus estudiosos, no està exempt de contaminacions, ja que la seqüència estratigràfica és una superfície de grans dimensions i oberta i les alteracions puntuals en aquestes estratigrafies són difícils de detectar si no s'aplica un mètode adequat⁸⁰⁷. El registre ceràmic i el registre numismàtic, amb la notable absència d'antoninians⁸⁰⁸, permet proposar una datació general *ante quem* **260 AD** per a la formació de l'abocador.

L'ocupació de la fase baiximperial es formada per dues habitacions d'una casa o àmbit domèstic, construït sobre els anivellaments del segle III.⁸⁰⁹ Entre els materials ceràmics s'hi identifiquen la forma d'ARS-C Lamboglia 40bis i l'àmfora Keay 6 per al moment inicial, i les formes de ARS-D Hayes 59, 61A, 67 i 76 per al moment de funcionament⁸¹⁰, amb una datació proposada de la primera meitat del segle V.

⁸⁰⁶ Macías 2004: 85-87.

⁸⁰⁷ La primera intervenció de l'empresa Cota 64 va ser molt destructiva.

⁸⁰⁸ Teixell 2001: 92. L'autora diu: "La presència d'antoninians en un marc cronològic del segle III dC es resumeix en dos exemplars, un de cada zona arqueològica. La poca representació contrasta amb l'augment de moneda en circulació que es documenta entre els anys 260-275 dC a la península Ibèrica".

⁸⁰⁹ Díaz, Macías 2004: 74-76.

⁸¹⁰ Macías 2004: 87-89.

C. EL VIDRE

En total s'analitzen **719** fragments de vidre pertanyents a un mínim de dues-centes tres peces (**NMI: 203**)(Vol. II, Làm. 295-308), procedents de les diferents unitats estratigràfiques de tot el jaciment. En total hem distingit tres conjunts: el format per cinc estrats d'un gran abocador de mitjans del segle III (Fase IV)(Vol. II, Làm. 295-303) estrats diversos del jaciment, alguns d'ells només sondejats (s. I-III) i del que hem recollit algunes formes a tall de miscel·lània (Vol. II, Làm. 306-308) i, finalment, els estrats del període baiximperial (Fase V)(Vol. II, Làm. 304-305).

Abocador UEs 38-40-65-67-98

Procedents de l'abocador de la segona meitat del segle III, i format per les UEs 38, 40, 65, 67 i 98, es conserven **597** fragments de vidre, pertanyents a un mínim de cent trenta-cinc individus (**NMI: 135**). Aquests cinc estrats els desglossem de la següent manera:

U.E.	Núm. Fragments	NMI
38	139	29
40	6	2
65	9	1
67	28	11
98	415	92
Total:	597	135

Taula 48. C/ de Castanyos (Tarragona). Total de fragments i NMI de les UEs de l'abocador del segle III.

Així la **UE 38**, amb **139** fragment, ens permet identificar vint-i-nou peces (**NMI: 29**). En el grup trobem peces residuals, com un bol cilíndric fos en motlle i de color blau cobalt, forma Isings 22 (1), i un bol bufat amb nanses fistonejades, de color verd clar, forma Isings 43 (2). Ambdues peces s'han de datar en el segle I o inicis del segle següent. També s'hi documenten vores de pot probablement de cos quadrat Isings 62 (3 i 4), un fons marcat en motlle, també de pot Isings 62 (5) i probablement pertanyent a una de les dues vores abans esmentades. També hi trobem vores d'ampolles o ungüentaris (6, 7 i 8), amb una datació laxa entre el segle I el segle III.

El gruix dels recipients és format per les vaixelles de vidre incolores amb una gran diversitat de formes. Entre elles trobem els bols cilíndrics Isings 85 (9 i 10), les vores arrodonides de copes o gots (11, 13 i 14) potser assimilables a la forma Isings 86. Se'n destaca gran part del perfil d'una copa cilíndrica forma Isings 86 (variant *flute type*), amb peu diferenciat i amb una banda horitzontal estriada al contenidor (15).

Altres peces de vaixel·la són els bols de llavi exvasat (18 i 19) i les grans safates de vora expandida i llavi engruixit (20 i 21). També s'hi documenten els bols troncocònics fosos en motlle, amb una línia incisa la llavi, forma Isings 80 / IN 129 (22), i els plats d'ala fosos en motllo, amb la variant troncocònica IN 135 (AR 14)(23) i el curvilini IN 138-139 (AR 24/25)(24). Altres peces, molt més fragmentàries, són identificables pels seus trets característics, com un got de peu dentat, forma IN 39 (AR 198)(28) i diferents vores d'ampolles o gerres (29 i 30).

Entre els fragments decorats trobem un bocí, en molt mal estat, de recipient amb talla en relleu, probablement amb motius vegetals (31). També cal destacar un fons, elaborat en motlle, tallat a mà alçada i amb decoració de roleus i flors, peça probablement importada d'Egipte i atribuïble al grup de *Contour Grooves Group* (32). Així mateix es conserven fragments d'almenys dos bols decorat amb oves tallades, forma IN 106 (AR 60.1)(33 i 34), un d'ells amb dos registres d'oves separats per línies horitzontals gravades (33).

Dos fragments més també presenten una decoració abrasada de línies en ziga-zaga, ambdós potser de la mateixa safata (35 i 36). Finalment es conserven diferents fons anulars de peu tubular replegat (27 i 38) i de peu massís (26, 39 i 40) o aplanat (41). Finalment, només esmentar la presència de fragments de vidre finestra fos en motlle (42)

Procedent de la **UE 40** es conserven **6** fragments de vidre, entre els que s'hi identifiquen dues peces (**NMI: 2**). La primera és una vora simple tallada (43) i la segona és el perfil sencer, excepte el fons, d'un got carenat amb decoració de registres de llistells horitzontals en relleu, forma IN 14 (AR 39)(44) i de finals del segle I o inicis del II. Ambdues són incolores.

La **UE 65** només va proporcionar **9** fragments de vidre, entre els que s'hi identifica un fons de peu anular massís d'un plat o safata incolor (**NMI: 1**)(45).

Procedents de la **UE 67** es conserven **28** fragments atribuïbles a un mínim d'onze individus (**NMI: 11**). Entre aquestes hi trobem les vaixelles incolores, amb diferents tipus de peces, com són: un plat troncocònic incolor decorat amb grans d'arròs o ovals abrasats (46), un fons de peu anular d'un bol incolor forma IN 129 (Is 80/AR 20)(47), un peu de copeta de fons exempt aplicat IN 43 (AR 42)(48), un fons de got de peu dentat IN 39 (AR 198)(50) i tres vores de copes altes Isings 86 (IN 78/AR 99), dues d'elles amb el filet en relleu aplicat (51 i 52) i una altra que no el conserva (53).

Les peces de vidre elaborades en colors verd natural o verdoses són presents amb un fons d'ampolla quadrada Isings 50 marcat en motlle (54), un fons d'àmfora Isings 60 (49) i una nansa lateral de gerra (55).

Per últim només esmentar la presència de fragments de vidre pla incolor, elaborat en motlle i de tonalitat enfosquida, com fumada (56).

La **UE 98** és la més quantiosa de l'abocador, amb **415** fragments entre els que hi identifiquem un total de noranta-dues peces (**NMI: 92**). En aquesta unitat estratigràfica trobem un fragment de fons de safata de **vidre policrom** del segle I (27) i un fons d'**ungüentari** blau cel opac (138), ambdós clarament residuals, i que formen part de peces representades per un sol fragment, generalment rodat. També seria residuals una vora amb nansa de plat **Isings 43** (57), la única de l'estrat amb vora doblegada pseudo-tubular. Un cos de safata incolora decorada amb cassetons reixats (220), gravats en alt relleu⁸¹¹, és també probablement residual, així com una vareta de remenar perfums (224).

⁸¹¹ Una peça del jaciment de Hofheim –amb motiu decoratiu idèntic– és datada al segle I. Vegi's Von Saldern 2004: 356, lám. 50, fig. 315.

La resta de fragments han de datar-se majoritàriament entre mitjans del segle II i mitjans del segle III, moment de formació de l'estrat. Entre aquests se'n destaquen els **plats d'ala** de vidre incolor elaborats en motlle (58-62), assimilables a les formes **IN 142** (AR 16.1)(58, 59 i 62) i **IN 133** (AR 13.1)(60 i 61). També hi trobem tres bols cilíndrics **Isings 85**, de vora exvasada i amb el filet identificador aplicat sota la vora (64-66).

Una peça amb el perfil sencer ens permet identificar un bol **IN 131** (AR 19)(67), mentre les vores de quatre plats o safes, amb una línia incisa al llavi interior, són atribuïbles a la forma **IN 130** (AR 18)(68-71). També identifiquem safates ovals, a partir d'una vora (72) i un peu massís (73), assimilables a la forma **Isings 97**. Els fons de peu alt massís conservats són atribuïbles a plats, safates i bols com els vistos fins ara (74-77).

Un altre grup de recipients són els vidres elaborats mitjançant el bufat lliure. Entre ells, el tipus més ben representat són els plats troncocònics de vora exvasada o en ganxo, de peu anular replegat, forma **IN 159**. Se'n conserven les vores de set recipients (79-85), amb diferents variants segons si el llavi és més o menys ganxut. A aquest tipus de peça s'hi assimilen diferents fons alts de peu anular replegat (143-150), tot i que degut al grau de fragmentació no podem associar els fons conservats a les vores de cada individu.

Un altre grup de plats fondos o bols és el format per les vores exvasades, motllurades amb reclau o encaix intern, atribuïbles a la forma **IN 156** (86-89). Alguns dels fons de peu anular conservats poden pertànyer a aquesta forma (127-137).

També es documenten les vores de plats troncocònics sense vora diferenciada, forma **IN 158** (90-91) i els plats troncocònics de vora de secció triangular o ametllada, forma **IN 161** (92-94).

Entre les copes se'n destaquen les vores assimilables a la forma **Isings 86** (151-155), a la que també pertanyen els fons de peu cònic baix amb tija globular (169-172). Cal destacar la conservació de dos fragments de cos cilíndric d'una mateixa copa **Isings 86**, amb decoració vermicular aplicada en relleu, tips *snake-thread*⁸¹², amb motius vegetals, i amb la superfície marcada amb un patró reixat (165). És un *unicum* dins els contextos analitzats i es tracta d'una peça exòtica, importada⁸¹³.

Degut al grau de fragmentació, altre vores rectes són atribuïbles tant a copes cilíndriques — com les esmentades **Isings 86**— com a bols cilíndrics **Isings 87** (156-162).

També s'hi documenten una gran varietat de vores de gerres de llavi arrodonit o replegat (184-186) i d'ampolles (187-190), algunes d'elles amb un solc intern marcant un reclau a l'exterior de la vora (192-193). El cos d'una ampolla cilíndrica **Isings 51** ha estat gravada i decorada amb una feix d'ovals verticals separats per línies horitzontals incises (194). Així mateix, es conserven, molt fragmentats i parcialment rodats, els fons d'ampolles quadrangulats **Isings 50**, marcats o bufats en motlle, amb diferents motius com són cercles (195), estrelles (198), losanges (202), corones de fulles (197 i 201) i motius epigràfics (199). Dos fons, de color verd clar i molt prim, procedeixen d'un mateix motlle i són decorats amb un cercle emmarcant un

⁸¹² Harden 1936.

⁸¹³ Barag 1967.

cercle més petit, quadripartit (196 i 200), i els considerem de producció local o regional. Aquest fons són d'ampolles amb la vora replegada formant un anell pseudo-tubular, com la núm. 190, que podria ser la vora de la peça d'un d'aquest fons. Altres formes són una vora de pot quadrangular Isings 62 (191).

Les darreres peces a comentar són una diversitat de vores de bol, exvasades simples, que tant poden ésser assimilades a la forma Isings 42 com a d'altres (209-211), a més d'algunes vores de bols de més difícil classificació (212-214). Entre aquestes, destaquem una safata o bol obert hemisfèric, a calota, de vidre incolor i amb aplicacions (molt desintegrades) de vidre blanquinós que imiten el jaspi (215).

Entre les peces incolores de vidre tallat es conserven els fragments de diferents individus, per exemple una vora de bol hemisfèric de vora en S, amb talla de cercles, assimilable a la forma **IN 106** (AR 60.1) (216). Una altra peça és una safata hemisfèrica, forma **IN 121** (AR 58), amb la superfície exterior tallada amb un feix d'ovals horitzontals alternats a la vora, separada per una línia incisa del cos, que és decorat amb fileres d'ovals verticals (219). També conservem el cos d'un altre bol amb la superfície tallada amb facetes ovals (218).

Un petit fragment és decorat amb una fulla en relleu (222). Es tracta d'una peça elaborada en motlle i retocada posteriorment amb el gravat dels detalls com són els nervis de la fulla. Aquest fragment formaria part del grup definit per A. von Saldern com de **decoració tallada en alt relleu**, i seria datat dins del segle III⁸¹⁴.

Altres peces són identificables malgrat el grau de fragmentació, com un cos de flascó amb línies el·líptiques tallades i cercles en relleu (217), i també bocins diversos, amb aplicacions vermiculars tipus *snake thread* (223) o amb decoració geomètrica lineal abrasada (221).

La darrera peça a comentar és una vidre hemisfèric de finestra, un òcul (226), del que només en coneixem un altre paral·lel a la vil·la romana dels Camps de Can Colomer (Terrassa).

Miscel·lània d'estrats

Altres estrats del jaciment, ja siguin del període altimperial (s. I-II) o els excavats durant la fase de sondeigs (s. III) -aquests darrers, per tant, estratigràficament poc precisos- han ofert també peces destacables. Es tracta de les **UEs 20, 48, 60, 83, 96, 97, 100, 122, 160, 163, 170, 175, 179, 183, 207, 213, 216, 217, 218, 220, 221, 229, 231, 263 i 266**, de les quals oferim un repertori tipològic del material més significatiu, a tall de miscel·lània.

Entre els materials procedents d'aquests estrats s'hi identifiquen algunes peces clarament altimperials, com un bol hemisfèric Isings 20 en color blanc monocrom opac (255), un *cantharos* incolor Isings 38b (256), dos gots cilíndrics Isings 21 (IN 11/AR 45.2) amb la superfície tallada en facetes (257 i 258), i una *trulla* Isings 75 en blau cobalt (261).

⁸¹⁴ Von Saldern 1991: 118. Una peça molt semblant procedeix d'una sepultura de Vienne (França) i és datada al segle III. Vegi's Robin 2017: 155-156, fig. 3, núm. 15.

Ja lleugerament més tardans, de finals del segle I i potser del segle II, trobem un got ovoide IN 42 (AR 42), amb la superfície dividida mitjançant línies gravades horitzontals (259), un got troncocònic amb oves o arcades IN 24 (Is 33/AR 49-52)(260) i una gerra de nansa en S (262).

Una peça de la qual no trobem paral·lels exactes és un bol fos en motlle, incolor, amb dues línies incises horitzontals a l'interior (263), potser assimilable a la forma IN 106 (AR 60.1), tot i que en les peces d'aquesta forma el gravat lineal és sempre a l'exterior del recipient

La resta de materials segueix la dinàmica de les vaixelles incolores del segle II i III, amb plats d'ala IN 142 (AR 16.1)(264 i 265), un plat exvasat de vora penjant IN 141/143 (AR 21) amb el llavi facetat amb incisions (266), un plat troncocònic IN 129 (Is 80/AR 20) (267), i diferents bols i plats IN 133 (AR 13.1)(269-270) i IN 134 (AR 13.2)(268).

Entre les recipients per a líquids trobem ampolles Isings 50, algunes de probable producció local, amb el llavi reentrant formant un anell tubular (271). Altres ampolles són probablement de cos cilíndric (272). Conservem els fons de dues ampolles (o gots ?) de cos pentagonal, marcat o bufat en motlle (276-277), forma que ja va identificar J. Price a la Necròpolis Paleocristiana⁸¹⁵. Els flascons són presents amb una peça de vora estreta i amb arrencada de nansa, cos globular i fons de peu anular format per un fil blau marí aplicat en calent (273). Aquesta decoració la trobem en un altre fons de flascó a Can Bosc de Basea (Terrassa). Un altre flascó presenta una boca expandida atrompetada (*funnel mouth*)(274).

Un fons de peu cònic diferenciat, tija globular i cos cònic de vidre incolor, pertany a una copa Isings 86 (275).

També es documenten dos fragment d'un mateix bol cilíndric, amb la superfície exterior decorada amb grans d'arròs i el fons amb un motiu oves tallades anellant el centre (278), assimilable a una variant de la forma Isings 85 /AR 98.

Molt interessant, i sense paral·lels clars evidents és la presència d'un bol ample (*shallow bowl*)(279) i tres plats troncocònics (280-282) amb la superfície externa decorada amb abrasions. El bol està decorat amb grans d'arròs i els bols amb decoració lineal en ziga-zaga i motius en espina de peix al voltant de la vora. Tipològicament, els plats són similars en forma i decoració als tipus IN 162/163, de producció proposada d'origen renà o gal. En el cas del carrer de Castanyos creiem que són productes mediterranis, donada la similitud de les pastes i formes amb la resta de produccions documentades a l'abocador.

Com a últim element a destacar d'aquesta miscel·lània, tenim els fons d'ampolles quadrangulars **Isings 50 decorats a motlle**. Entre aquests hi són presents els que presenten una decoració clàssica de cercles concèntrics (294 i 295) i els d'estrella central radial amb diferents variants: de vuit puntes amb motius angulars en L (287), de vuit puntes exempt i de fons rectangular (293), o bé els d'estrella central, molt fragmentaris i indeterminats (284, 285 i 290). Altres formes de decoració més complexes són: un fons amb un vas en forma de cràter

⁸¹⁵ Price 1981: 745, lám. 34, fig. 28.

(283)⁸¹⁶, un amb dos dofins creuats sobre un probable trident (292)⁸¹⁷, un amb una escena figurada de curses de circ, amb un cavall i una figura humana amb una palma a la mà (288)⁸¹⁸, o amb un bust del deu Apol·lo o Hèlios amb una corona de raigs (286)⁸¹⁹. També trobem dos fragments amb motius epigràfics, un d'ells dins un cercle i anellant un figura d'animal amb la inscripció *CLEME..* (289)⁸²⁰, i l'altre amb les lletres *..LIS..* (291)⁸²¹.

Aquests motius emmotllats són coneguts d'antic, així J. Gudiol i J. Price ja recullen alguns aquests motius procedents de diferents jaciments de Tarragona⁸²²

Estrats baiximperials

Procedents de la fase d'ocupació baiximperial, concretament dels estrats **UEs, 116, 120, 129, 184, 192 i 204**, es conserven **74** fragments entre els que hi identifiquem un mínim de vint-i-set individus (**NMI: 27**). El conjunt és poc variat i ofereix el repertori habitual de vaixel·la de vidre d'ús domèstic d'aquest període, elaborada en massa de vidre de coloració verd natural i verd oliva. Així hi trobem els gots ovoides **Isings 96 (NMI: 7)**(231, 232, 234, 237, 237, 251 i 252), les escudelles llises **Isings 116 (NMI: 4)**(228, 235, 239 i 240) o amb depressions **Isings 117 (NMI: 2)**(241), seguides de les gerres de cos globulars **Isings 120 (NMI: 2)**(244 i 245) i les ampolles cilíndriques **Isings 126/127 (NMI: 4)**(247-250). Entre aquestes darreres conservem un fragment del cos superior d'una ampolla decorat amb abrasions lineals ortogonals i oves (250).

Altres formes només són representades per un únic individu, com un pot globular **Isings 94 (254)(NMI: 1)**, un got cilíndric **Isings 106 (NMI: 1)**(236) i un bol **Isings 115 (NMI: 1)**(242), un fons de gran safata de peu alt massís (**NMI: 1**)(243) i una vora d'ungüentari o flascó (**NMI: 1**)(246)

Els fragments d'uns altres tres individus són **residuals (NMI: 3)**, fet gens estrany ja que els estrats s'ubiquen per sobre de l'estratigrafia de l'abocador del segle III. Aquestes peces residuals pertanyen a un fragment de fons (233), una vora de copa incolora **Isings 86 (230)** i una vora de plat **IN 130 (AR 18)**(229). No es documenten vidres posteriors al segle V en el jaciment.

⁸¹⁶ No n'hem trobat paral·lels idèntics. Un motiu similar, d'un cràter amb nanses, en un fons d'ampolla **Is. 50**, es va recuperar a les excavacions antigues de Torre-Llauerda (Mataró). Vegi's Ribas 1966: 41, núm. 6; Price 1981: 36, fig. 112, núm. 366.

⁸¹⁷ Idèntic a un altre documentat a Badalona. Flos 1987: 89, fig. 66, núm. 399. També documentat a Poitiers (França), en un pot **Isings 62**. Cabart, Foy, Nenna 2006: 106, lám. 34, F-CAP, núm. 016.

⁸¹⁸ Un paral·lel idèntic procedent de Les Arcs (Var, França) a Cabart, Foy, Nenna 2006: 99, lám. 21, F-CAR, núm. 172.

⁸¹⁹ Fons amb el bust del déu Hèlios procedent de Tarragona a Gudiol 1936: 21, fig. 9, núm. 5. També a Price 1981: 731, lám. 27, fig. 52, identificat com déu Apol·lo amb corona radiada. El fragment del carrer de Castanyos és idèntic a un altre procedent de Belo, Cadis, també recollit a Price 1981: 368, lám. 113, fig. 40.

⁸²⁰ No hem trobat cap paral·lel publicat als tres volums del *Corpus des signatures et marques sur verres antiques*. Vegi's CSMVA 2006-2011.

⁸²¹ Potser pertanyent al mateix motiu que un fons procedent d'Empúries, amb la inscripció **MARTIALIS**. Vegi's Gudiol 1936: 23, fig. 9, núm. 2; Price 1981: 369-370, fig. 113, núm. 47. També és recollit més recentment a Carreras 2005: 84, núm. 125.

⁸²² El recull més recent per a les ampolles i pots marcats o bufats en motlle de la Tarraconense és l'efectuat per J. Price al *Corpus des signatures et marques sur verres antiques*, junt amb tota la bibliografia existent. Vegi's Price 2006, dins CSMVA 2006-2011, Vol 1.

D. CONCLUSIÓ

El jaciment del C/ de Castanyos 1 ens ofereixen un dels escassos contextos del segle III documentats a la Tarraconense Oriental. L'abocador de mitjan del segle III proporciona una visió general de les vaixelles vítries en ús durant la primera meitat del segle a Tarragona. Tot i la presència important de material residual, datable entre finals del segle I i el segle II, i probablement englobat entre les terres aportades que van conformar l'àrea d'abocador, el conjunt dels vidres es caracteritza per una presència massiva de les produccions incolores al context. Així, les coloracions opaques i blavoses semblen pertànyer a elements residuals i molts dels fragments són informes. L'excepció serien les ampolles i pots quadrangulars, que no sabem fins a quin punt ja eren residuals en aquell moment. La presència d'algunes d'elles, amb varis fragments, ens fa creure que són peces contemporànies o en ús al moment de generar-se l'abocador, com seria el cas del fons amb la figura del déu Hèlios (286) o amb una estrella de vuit raigs (287).

El registre presenta les formes habituals als contextos d'Europa Occidental, amb bols cilíndrics ls. 85, les copes de tija globular ls. 86, i els plats i bols assimilables a les formes IN 133/134 (AR 13), IN 142/143 (AR 16), IN 130 (AR 18) i IN 131 (AR 19). Només la presència de grans plats troncocònics amb decoració abrasada, sense paral·lels exactes coneguts, és una novetat destacable. També, la presència d'una única copa ls. 86 decorada amb fils aplicats amb motius vegetals (165), del tipus *snake-thread*, és indicativa de la raresa d'aquests vasos, amb tota seguretat importats. El conjunt d'estrats baiximperials, tardans i datables dins de la primera meitat del segle V ofereix el registre habitual en els àmbit domèstics d'aquest període, amb gots ls. 96, escudelles ls. 116/117, gerres ls. 120 i ampolles ls. 126/127, sense més elements destacables a esmentar

092. Jardí del Claustre (Tarragona, Tarragonès)

A. EL JACIMENT

El jardí del claustre de la catedral de Santa Maria de Tarragona va ser objecte d'una primera intervenció arqueològica sota la direcció Mn. Josep Serra i Vilaró l'any 1932. Dècades després, l'any 1955 i en el mateix punt, Josep Sánchez Real va obrir una cala de sondeig, inicialment d'uns 4x2 metres i en la que es van identificar 8 estrats diacrònics fins a assolir la roca mare. D'aquesta intervenció es van publicar tres estudis monogràfics, dos d'ells sobre les ceràmiques recuperades⁸²³, i un altre —més general— amb una proposta de la seqüència estratigràfica⁸²⁴, que és la següent:

Fase 1. Nivells G i H (Segle I AD). Són dos estrats successius atribuïbles a nivells constructius o d'anivellament, del recinte de culte provincial, i datats en el segle I a partir de les ceràmiques fines⁸²⁵.

Fase 2. Nivells F i E (segles IV-V). Estrats d'un abocador datables de finals del segle IV (segons Ch. B. Rüger) o dins de la primera meitat del segle V (segons X. Aquilué, J.-M. Macias i J.-A. Remolà).

Fase 3. Nivell D (segle V). Probable estrat d'anivellament, posterior físicament a l'anterior, però amb els mateixos tipus de materials.

Fase 4. Nivell C (segle XII). Estrat associat al moment de construcció de la catedral.

Fase 5. Nivells A i B (segles XIX-XX). Estrats d'època contemporània.

B. ELS CONTEXTOS ARQUEOLÒGICS

Els nivells D, E i F, són considerats homogenis i coetanis dins d'una seqüència temporal, a partir de l'estudi de les ceràmiques fines, les ceràmiques comunes, les de cuina i les àmfores⁸²⁶. En aquest són molt abundants i quasi-bé exclusives les ARS-D, amb les formes Hayes 53B, 59, 60, 61, 65.1, 73, 76, 79, 81 i 91B als nivells E i F, i les formes Hayes 64, 67, Lamboglia 9 i LRC Hayes 2 al nivell D. Entre la ceràmica comuna africana⁸²⁷ es van documentar les formes Ostia I-261, Ostia III-170, 267 i 332, Ostia IV-59 i Vil-roma 5.40. Entre les ceràmiques comunes i de cuina se'n destaca l'elevada presència de les ceràmiques de Lípari⁸²⁸. Entre les àmfores s'hi

⁸²³ Rüger 1968; Sánchez Real 1989.

⁸²⁴ Sánchez Real 1969.

⁸²⁵ Rüger 1968.

⁸²⁶ Aquilué 1992: 787-790. Cal remarcar que la revisió cronològica de X. Aquilué es basa en la identificació dels tipus recollits a les làmines de Ch.B. Rüger. L'arqueòleg J.-M. Macias va estudiar les ceràmiques comunes i de cuina d'aquest context (Macias 1999) i va revisar les ceràmiques fines. S'hauria de classificar, inventariar i dibuixar tota la ceràmica d'aquest jaciment, ja que com indiquen J.-M. Macias i J.-A. Remolà, és un dels contextos més clars amb materials de mitjan segle V a Tarragona, junt amb els de l'Hospital Vell de Santa Tecla i el del Carrer de Vila-roma.

⁸²⁷ Aquilué 1992: 787-790.

⁸²⁸ Macias 1999: 194.

identifiquen individus de diferents procedències⁸²⁹, amb les formes africanes Keay 35A i 36 —amb certs dubtes—, sud-hispàniques Keay 16A i 19A-B, tarraconense Keay 68/91 i orientals LRA 1 (Kellia 169) i LRA 4. D'aquests estrats (Nivells E-F) es va recuperar una moneda de l'emperador Honori (395-423 AD).

La datació proposada per Ch. B. Rüger, de finals del segle IV (Nivells E i F) i la primera meitat del segle V (Nivell D), ha estat precisada posteriorment per X. Aquilué, que data els tres estrats dins de la primera meitat del segle V⁸³⁰. Més tard J.-M. Macias, —a partir de l'estudi de les ceràmiques comunes i de cuina—, i J.-A. Remolà —a partir de l'estudi de les àmfores—, han precisat una datació preferent dins del segon quart del segle V (425-450)⁸³¹. Tot i això, cal remarcar que el registre ceràmic, excepte excepcions, no ha estat estudiat metòdicament i que malgrat els estudis esmentats sobre els diferents tipus ceràmics i la seva rellevància cronoestratigràfica per a Tarragona, aquest no consta de cap publicació monogràfica o detallada en extensió. És per això que s'ha de tenir en compte que el **nivell D** presenta materials de la segona meitat avançada del segle V o del segle VI, com són les cassoles baixes de ceràmica de cuina reduïda (forma Macias Cb/Gre/16) i les llànties africanes Atlante X.

C. EL VIDRE

En total es presenten **1741** fragments de vidre conservats de la intervenció de l'any 1955, atribuïbles a un mínim de tres-centes setanta-cinc peces (**NMI: 375**).

Entre aquests, **73** fragments, atribuïbles a un número mínim de seixanta-vuit peces (**NMI: 68**) van ser estudiats per Jennifer Price en la seva tesi doctoral, sense saber-ne però la seva procedència estratigràfica⁸³², que no s'ha conservat. Els mantenim diferenciats ja que van ser estudiats com un conjunt i utilitzem part dels dibuixos de l'esmentada autora (Vol. II, Làm. 309-310). Els 68 individus —identificats a partir de fragments de vores o elements singulars— són parts de les mateixes peces que registrem a la "Caixa de les Golfes" i que veurem a continuació. És per això que la quantificació de la mostra estudiada per J. Price és nul·la (**NMI: 68=0**).

Així mateix, al fons del Museu Diocesà de Tarragona és conserva una caixa (Caixa de les Golfes) amb tots els vidres procedents de l'excavació de l'any 1955, amb un total de **1668** fragments, atribuïbles a un mínim de tres-centes setanta-cinc peces (**NMI: 375**)⁸³³. Els número d'individus

⁸²⁹ Remolà 2000: 34. L'arqueòleg J.-A. Remolà en va identificar algunes de les àmfores a partir de les làmines de dibuix de l'article de Ch.B. Rüger.

⁸³⁰ Aquilué 1992: 787-790.

⁸³¹ Macias 1999: 195; Remolà 2000: 34.

⁸³² Price 1981: 638-629 i 759-764, làm. 41-43. Els materials estudiats per J. Price, que presentem ací, procedents del Jardí del Claustre de la Catedral, van ser atribuïts a intervencions indeterminades efectuades per Mn. Joan Serra i Vilaró. És tracta d'una confusió, ja que aquests materials són els recuperats en la intervenció de J. Sánchez Real (1955). Els vidres esmentats es trobaven al despatx personal de Mn. Serra, segregats de la resta i dins d'un calaix. Van ser inventariats en el fons del museu mercès a la tasca de Sofia Mata, l'actual directora.

⁸³³ Vegi's Mata 2020: 174 i 197. Aquests van ser identificats i recuperats per J.-M. Macias durant la realització de la seva tesi doctoral, en la que tractava també, entre molts jaciments, les ceràmiques comunes i de cuina de l'excavació del jardí del claustre de l'any 1955. Els va trobar a les golfes del Museu Diocesà, sense processar i ja sense referències estratigràfiques, junt amb altres materials procedents de la mateixa intervenció. Identifiquem el conjunt d'aquests vidres com a Caixa de les Golfes per distingir-los dels estudiats per J. Price. Agraïm altra vegada a la directora del Museu Diocesà de Tarragona, Sofia Mata, les facilitats per estudiar aquests materials inèdits. La

s'ha identificat a partir de les vores, tot i que els tipus formals individualitzables i elements singulars han permès distingir molt més individus, en especial, del període altimperial. Els vidres d'aquesta caixa són agrupables tipològicament en tres moments cronològics ben definits, mitjans del segle I (vers 50-75 AD), mitjans del segle V dC (vers 425-450 AD), i finals segle V o inicis segle VI (vers 475-530).

El següent agrupament dels vidres que proposem a continuació —és per tant— una proposta tipocronològica elaborada en base als materials conservats, sense referència estratigràfica. Únicament 15 fragments amb forma, tots pertanyents a escudelles Foy 21a, es trobaven embolicats en un paper i registrats a llapis amb la inscripció "Nivel D", i són els únics que conserven la seva ubicació estratigràfica.

Els fragments del **període altimperial (NMI: 91)**, atribuïbles a als **nivells G i H** presenten una notable homogeneïtat. Entre els materials registrats per **J. Price** destaquen els vidres elaborats en motlle, amb almenys tres fragments de bols de costelles Is. 3 (1) i diferents peces opaques monocromes de color verd maragda, amb un bol carenat Is. 2 (2), un plat carenat Is. 5 (3) i un bol cilíndric Is. 22 (4). També s'hi documenten almenys el fons d'una vas cilíndric bufat en motlle (5) amb escates en relleu. Entre les gerres s'hi documenten les nanses de tres recipients (7-8), un bol Is. 44 (6), dos fons de peu anular massís aplicat (9 i 19) i un disc oval retallat, potser part de la làmina d'un mirall (11).

A la **Caixa de les Golfes** trobem almenys tres peces monocromes opaques, un plat carenat Is. 5 blau cel (31), un cos bol de color blau turquesa (32) i un fons de *pyxis* Is. 22 de color verd maragda (33). A continuació trobem dos fragments de vasos cilíndrics, incolors/grogós i fosos en motlle, dels que no en coneixem paral·lels precisos (34-35), però se'ns dubte del segle I.

Un grup fàcilment distingible són els vasos de color verd maragda i translúcids, amb bols Is. 12 (36-37), Is. 20 (38), i Is. 2 (41), a més d'una gerra/tupí Is. 57 (42), un bol de vora tubular Is. 44 (43) i un extens repertori de plats Is. 5 (47-52), un d'ells carenat (48). Un altre grup fàcilment distingible són els vasos elaborats en massa de vidre blau marí, també translúcid, amb un bol de costelles Is. 3 (59), diferents bols de vora tubular Is. 44 (53-57), un *cantharos* (61), i fragments d'altres peces, segurament gerres, decorades amb taques o punts de vidre blanc (58 i 60). Un bol de vora tubular i un peu són elaborats amb un vidre lleugerament diferent, de color verd turquesa (62 i 63). Un altre grup són els vasos elaborats en vidre de color grogós-ambre, amb un bol de costelles Is. 3 (69), un got Is. 12 (67), dos bols de vora tubular Is. 44 (65-66), un fragment de cos, atribuïble a una gerra bufada en un motlle acostellat (68) així com un bol decorat amb taques i fils de vidre blanc (64).

Les darreres peces de vidre acolorit o tintat són una vora de bol de color violeta, translúcid (70), una altra de bol de color negrós (71), un bol de costelles Is. 3, també negrós (72) i un fragment de safata o plata, elaborada en motlle i de vidre negre totalment opac (73).

El gruix de recipients del període altimperial el constitueixen els bols de costelles Is. 3 (86-88) i els gots de vora secant Is. 12 (74-85), ambdós elaborats en masses de colors naturals blau-

composició formal del conjunt dels fragments del segle V és virtualment idèntica a la dels abocadors del C/ Vila-roma i de l'Antic Hospital de Santa Tecla.

verds. La resta de recipients també són elaborats en masses de colors blau-verds i elaborats amb la tècnica del bufat lliure. Es tracta de *modiolus* (89), *cantharos* (131), *skyphos* (130), bols de vores replegades —o potser també *modiolus*— (91-92), un bol ls. 42 (93), bols ls. 44 i 45 (94-97), a més de diferents vores de gerres (98-100), ampolles (118-122), a més de fons (123-125) i nanses (127-129) d'aquests tipus de peces. Un fons pertany a una ampolla de cos quadrat ls. 50 (126). Cal destacar la presència de diferents gots de vores tallades (101-106) i diferents fons de peus anulars massissos (109-115), i un fragment de vas bufat en motlle amb motius en relleu (108). També cal esmentar la presència de diferents fragments de fons i cossos d'ungüentaris ls. 8 (134-138).

Finalment cal esmentar la presència d'un únic vidre de finestra, concretament un full hemisfèric circular d'òcul, de vidre incolor-verdós, fos en motlle (139). Cal remarcar que no hi ha cap fragment de vidre de finestra rectangular i pla al jaciment.

A partir del registre vitri atribuïble al període altimperial, cal datar el conjunt vers mitjan del segle I, i més concretament cap al tercer quart del segle (50-75 AD). En aquest s'hi troben alguns vidres del període juli-claudi, generalment elaborats en motlle i més aviat minoritaris, enfront d'una presència —molt notable— de recipients vidre de color natural blau-verdós elaborats amb la tècnica del bufat lliure. El registre formal s'assembla molt al del Passatge de Cobos, si bé aquell seria unes dècades anterior.

Tots aquests vidres permeten proposar una datació conjunta entre mitjans i el tercer quart del segle I per a la formació del context, que s'adiu molt bé amb una datació *ante quem* a la construcció del recinte de culte provincial. No s'observa la presència de cap vidre datable entre finals del segle I i el segle IV.

El segon grup de vidres és molt homogeni i del **període baiximperial (NMI: 270)** i s'adscriu als **Nivells E-F**.

Entre els material estudiats per **J. Price** trobem vores de coloració verd-grogosa i verd olivàcia, amb la presència d'una nansa verdosa aplicada a una ampolla cilíndrica de color violeta (12), una vora de plat de vora tubular amb nansa fistonejada (13), una tija massissa de *cantharos* o copa (14), un flascó (15 i 16), dos gots ovoides ls. 96 (17), un d'ells decorat amb una gota blava aplicada (18), i un got de peu anular diferenciat ls. 109 (19). També s'hi documenten escudelles hemisfèriques de vora sinuosa ls. 116 (20) o bé amb depressions ls. 117 (21), i una vora de safata forma Vila-roma 23.1 (23), a més d'un peu anular massís, potser pertanyent a la mateixa peça (24). Cal destacar també la presència d'una vora de bol, exvasada i doblegada cap enfora, amb el replegament tubular marcant un reclau (22), de la que no coneixem cap paral·lel immediat a l'entorn.

Entre les gerres s'hi documenta una vora amb un fil enrotllat en espiral ls. 120/121 (25), i un fragment de cos amb arrencada de nansa, d'una gerra globular amb fils aplicats en ziga-zaga (26). Entre les ampolles trobem una vora amb nansa, amb un fil gruixut aplicat al revers, de forma ls. 126 (27), a més del cos cilíndric d'una segona ampolla (28), i tres fragments d'una tercera ampolla cilíndrica amb la superfície decorada amb abrasions de cercles i amb un patró

ortogonal lineal doble (29), aquesta però elaborada en massa de vidre grogós. Finalment cal esmentar la presència d'un pivot d'àmfora Is. 60 (30).

A la **Caixa de les Golfes** es documenta una presència gairebé absoluta de la producció de vidre de color verd oliva. Entre aquesta trobem diferents gots ovoides Is. 96 (140-176), amb alguns d'ells amb gotes blaves aplicades (177-179) i un únic got bufat en motlle (180). Només hem identificat un altre tipus de got, una forma Is. 109, amb el perfil sencer —i el peu estudiat per J. Price—, amb el cos decorat amb un registre anular de gotes blaves (181).

Entre els bols trobem els de vora tubular i ala diferenciada Is. 115, generalment de mòdul petit (186-194), si bé alguns d'ells són de vora més ampla i de mòdul més gran, mitjà (195-197). Un peu d'anell anular seria pertanyent a aquest mòdul mitjà. Un únic cas és atribuïble a la variant cilíndrica, que també s'ha identificat en altres jaciments de la Tarraconense (198).

El següent grup és el més nombrós i és format per les escudelles hemisfèriques de vora tallada, llises Isings 116 (200-216) o amb depressions Isings 117 (217-229). Moltes d'elles es troben altament fragmentades fet que ens obliga a englobar-les genèricament amb l'epígraf 116/117 (Vol. II, Làm. 323). Un altre grup, més minoritari són les escudelles hemisfèriques de vora arrodonida a la flama, forma Vila-roma 9.13 (230-239). Alguns fons, amb l'empremta del puntill són atribuïbles a aquestes peces (304-307).

Entre els plats de gran diàmetre o safates trobem una única plata Is. 118 (255), tres safates de vora penjant Vila-roma 9.23, de color verd olivaci (257-259) i almenys una altra de color violeta fosc (256). Alguns fons de peu massís alt són atribuïbles també a safates i són englobables genèricament sota la forma Foy 10 (260-263). Entre el bols de carena baixa o plats cilíndrics trobem almenys dues formes Karanis II-A.3.2 (264-265) i tres plats d'ala penjant Karanis III-A.3 (266-268).

El registre continua amb la identificació d'almenys sis pots-olleta Is. 94 (269-274), un únic plat de vora fistonejada Is. 42d (275), així com una vora exvasada amb replegament tubular de bol o flascó (276) i dos fragments de sengles fons, bufats en motlle amb un patró de costelles verticals sorgides a partir d'un cercle (277-278), i que tan podrien pertànyer a escudelles com a flascons.

Entre les gerres trobem diferents tipus de vores: tubulars replegades cap a l'interior de la peça (279-281), vores replegades aplanades (282 i 284), vores simples (285-287) i una carenada arrodonida (289). Almenys dues gerretes o flascons són elaborats en massa de color violeta, una de cos cilíndric i vora tubular (283), i l'altra de coll cilíndric i nansa de color verd clar (291). També es conserva un fons de flascó bufat en motlle, del tipus "head shaped", de color melat, amb part del rostre i el cabell rinxolat d'una testa (290).

La resta de gerres és assimilable a la forma Is. 120 o 121 (292-296), amb un fil de vidre enrotllat en espiral anellant la vora i el coll. També es conserven diferents fons atribuïbles a les gerres Is. 120 o 121 (298-300). Entre elles destaca una gerra de cos globular i decorada amb fils de vidre en relleu, amb un dibuix de tiges vegetals estilitzades (287). La nansa de cinta d'aquesta peça ja va ser identificada per J. Price a la seva tesi (26).

Els darrers recipients a esmentar són les ampolles cilíndriques, de les que trobem una majoria atribuïbles a la variant monoansada ls. 126 (311-323) i almenys una amb dues nanses lsings 127 (324). Una part d'elles era decorada amb motius abrasats a la superfície del cos, amb un patró de línies ortogonals amb ovals intercalats (328 i 330-331), i un únic cas és decorat amb motius vegetals estilitzats (332). Un fons i cos d'ampolla, de color verd clar (no és verd oliva com la resta) presenta una decoració de registres lineals amb arcs adintellats i ovals abrasats en profunditat i, és probable que sigui una peça antiga, un *heirloom* del segle IV, dins d'un context més tardà (329). Així mateix, tres fragments de cos decorats amb abrasions, de color verd oliva molt fosc, creiem que són atribuïbles a una àmfora ls. 60 (310).

Finalment esmentar la presència d'un nucli de vidre en brut, de color verd oliva, lleugerament rodat (333), que ens indica l'arribada de lingots o masses de vidre en brut a Tarraco.

A partir del context ceràmic, i de la notable homogeneïtat del conjunt dels vidres, en general de color verd olivaci i amb un registre tipològic molt definit, caldria datar aquest context dins de la segon quart del segle V (425-450 AD), destacant-ne la seva similitud amb el context de l'Antic Hospital de Santa Tecla i el del Carrer de Vila-roma.

El tercer grup de vidres també és molt homogeni i és l'únic que conserva la referència estratigràfica i s'adscriu al **Nivell D**. Són datables de l'**antiguitat tardana**, entre finals de segle V i inicis del segle VI. Es tracta de catorze escudelles Foy 21 (**NMI: 14**), elaborades en massa de vidre de color verd aigua i de vora arrodonida (240-253), amb un fons còncav amb l'empremta del puntill (254). Presenten uns diàmetres petits, entre els 12 i 16 cm.

No hem documentat la presència de vidre d'època visigoda avançada ni de períodes posteriors, a excepció d'un peu de llàntia baixmedieval i uns fragments de vidre d'època contemporània (s.XIX).

D. CONCLUSIÓ

L'excavació d'un sondeig efectuat al Jardí del Claustre de la Catedral l'any 1955 va proporcionar un context d'abocador, amb abundants materials ceràmics, encara no estudiats en el seu conjunt, amb vidres associats datables en tres moments: el període altimperial (s. I), el període baiximperial (s.V) i el període visigòtic (570/590-530 AD). Els materials vitris altimperials són anteriors al període Flavi i documenten una ocupació domèstica estable a la part alta de la ciutat, prèvia a la construcció de la plaça del recinte de culte imperial.

Els recipients de vidre documentats a l'abocador del segon quart del segle V són els habituals d'un context urbà del segle V, i permeten identificar també, una ocupació domèstica durant la primera meitat i mitjans del segle V. Com en general a tot Tarragona, s'observa com els gots ls. 96 i les escudelles ls. 116/117 representen més de 2/3 del total de recipients recuperats. També és interessant anotar que no es troben abocadors anteriors ni posteriors al segle V a la part alta de la ciutat⁸³⁴, fenomen relacionable —potser— amb la conquesta visigoda de la

⁸³⁴ Exceptuant però el jaciment de la Torre de l'Audiència. La presència d'aquests extensos abocadors, amb una gran quantitat i varietat de bens de consum —tant locals com importats—, i la seva associació amb elits urbanes ja és remarcat per J.-A. Remolà. Vegi's Remolà 2000:295; Remolà, Pérez 2013:167.

ciutat de l'any 472 i amb la intensa ocupació del suburbi portuari del Francolí des de finals del segle IV. En les següents gràfiques podem observar el número dels diferents tipus identificats a l'abocador del segle V, i la distribució d'aquests en grups formals.



Figura 26. El Jardí del Claustre de la Catedral (Tarragona). NMI de les principals formes del baix imperi.



Figura 27. El Jardí del Claustre de la Catedral (Tarragona). NMI i percentatge dels principals grups formals del baix imperi.

093. Hospital Vell de Santa Tecla (Tarragona, Tarragonès)

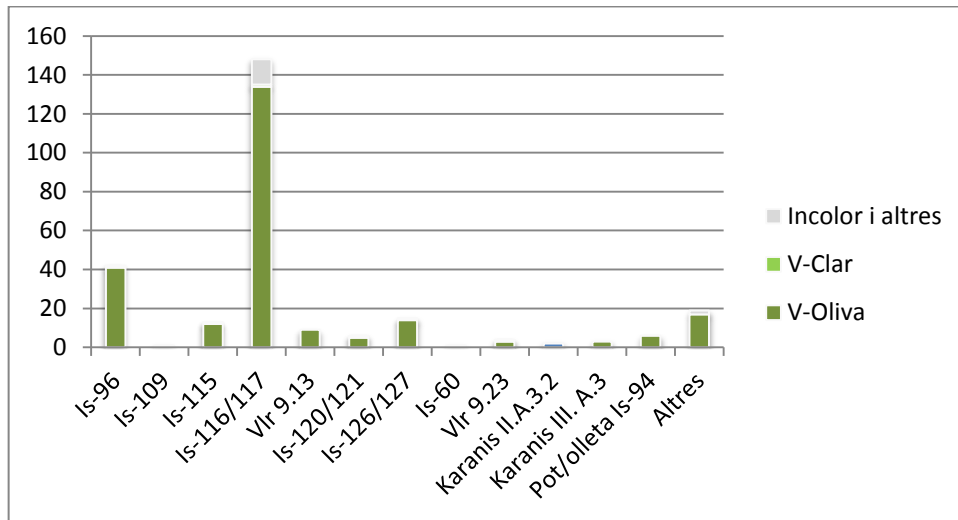
A. EL JACIMENT

Aquest jaciment es troba localitzat al solar ocupat per l'Hospital Vell de Sant Tecla, a la part alta de la ciutat de Tarragona, prop del pòrtic oriental del recinte de culte altimperial. Va ser excavat l'any 1989, per part del TED'A i sota la coordinació de X. Dupré⁸³⁵. En aquella intervenció es va documentar un abocador (sondeig 200), format per diferents unitats estratigràfiques i datat entre la primera meitat del segle V i mitjans del segle V. El jaciment ha restat inèdit, tot i que ha estat objecte d'estudis puntuals, sobre les àmfores per part de J.-A. Remolà⁸³⁶ i de la ceràmica comuna i de cuina per part de J.-M. Macias⁸³⁷. El vidre va ser objecte també del treball de final de màster per part de N. Plana⁸³⁸.

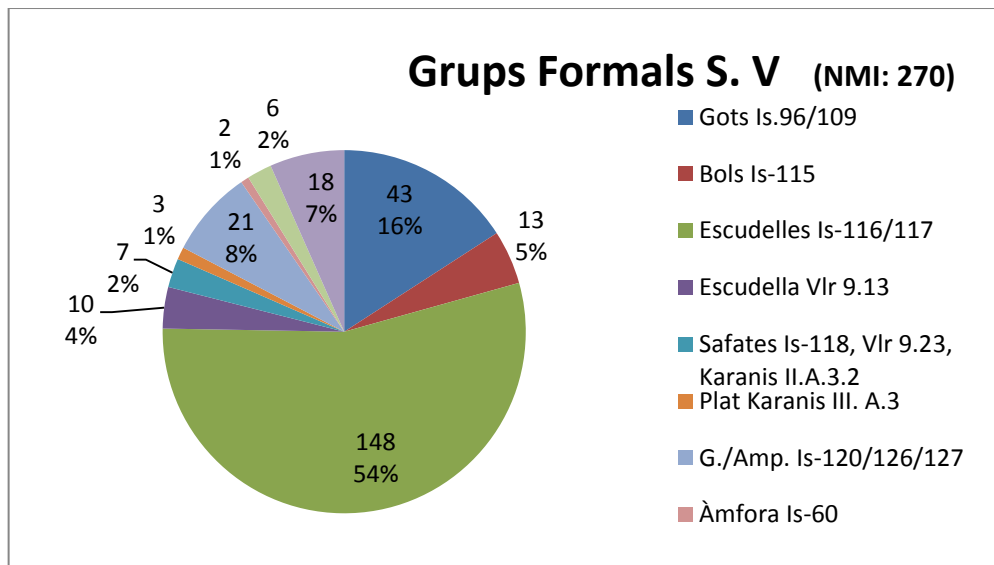
B. ELS CONTEXTOS ARQUEOLÒGICS

L'abocador era format per set unitats estratigràfiques successives i diacròniques, concretament per les UEs 214, 217, 218, 219, 232, 234 i 244, que reblen una gran rasa o rebaix (UE 259). Procedents del seus estrats de rebliment es van documentar abundants ceràmiques fines⁸³⁹, entre les que se'n destaquen les ARS-D, formes Hayes 59.9, 61, 67, 73, 76, 80, 81, 91A/B, i decoracions dels estils Aii i Aii-iii de Hayes. Es destaca la presència de bols Hayes 91A/B (71 individus) i Hayes 61A/B (42 individus), i la presència de les formes Hayes 87A i de LRC-Hayes 3, que datarien el context ja dins de la segona meitat del segle V⁸⁴⁰. El següent grup de ceràmiques fines en importància és format per les DS.P. (i les seves imitacions), amb les formes Rigoir 1, 2, 3, 4, 6, 8, 9, 15 i 18. La resta de tipus de ceràmiques fines són gairebé testimonials.

Les àmfores documentades⁸⁴¹ eren de diferents procedències, amb àmfores africanes Keay 24, 25, 26F, 27, 35; àmfores hispàniques Keay 13A, 13C-D, 19A-B, 16B-C, 21 i 23, i àmfores orientals LRA1 (Kellia 169), 3 i 4.

La ceràmica comuna africana també era abundant, amb la presència de les formes Vila-roma 5.32 i 5.40, així com la de cuina, amb diferents exemplars d'olles i cassoles baixes d'importació procedents de les illes Eòlies (Lipari) i de producció local/regional⁸⁴².

La datació en conjunt seria la mateixa que la de l'abocador del carrer Vila-roma, especialment per a les unitats estratigràfiques dels rebliments inferiors i mig de la rasa (UEs 232, 234 i 244), amb una cronologia proposada entre els anys 425-450 AD⁸⁴³. Els estrats superiors de

⁸³⁵ Macias *et alii* 2007: 56, fitxa núm. 30, carrer de les Coques 3 / carreró de Santa Tecla 2 (Antic Hospital de Santa Tecla).

⁸³⁶ Remolà 2000.

⁸³⁷ Macias 1999.

⁸³⁸ Plana 2016.

⁸³⁹ Aquilué 1992: 801-802.

⁸⁴⁰ Segons C. A. Pociña, referenciat a Remolà 2000: 37, nota 61.

⁸⁴¹ Remolà 2000: 35-42.

⁸⁴² Macias 1999: 196-197.

⁸⁴³ Macias 1999: 197.

l'abocador (UEs 214, 217, 218 i 219), de cobriment general i amb més possibilitats de restar exposades a ulteriors abocades o contaminacions, presenten una datació lleugerament més tardana —o més laxa—, degut a la presència abundant de la forma transicional d'ARS-D Hayes 61B/87A, ja entre mitjan i el tercer quart del segle V (450-475 AD).

C. EL VIDRE

Només s'estudien els fragments de vidre procedents de la unitat estratigràfica UE 232, la que té més materials i estratigràficament la menys afectada per retalls i estrats de cronologia posterior.

En total es conserven **552** fragments de vidre de la intervenció de 1989, atribuïbles a un número mínim de cent sis peces (**NMI: 106**)(Vol. II, Làm. 331-337).

Entre aquests trobem un total de 28 fragments, entre els que s'hi identifiquen un mínim de nou peces (**NMI: 9**) pertanyents al període altimperial, datables dins del segle I. Es tracta de diferents recipients elaborats en massa de vidre de color blau/verd o blau cel, entre els que trobem un fons d'ungüentari fusiforme Is. 8 (1), dues vores d'ampolla (2 i 3), una vora de got de vora tallada (4), una vora de bol de carena tubular Is. 69 (5) i el fons de peu còncav d'una gerra Is. 55b (8).

També trobem tres peces més, dues d'elles elaborades en massa de vidre blau marí translúcid, entre les que s'hi identifica una vora de bol Is. 5 (6) i un fons de bol o plat fos en motlle, amb decoració gravada a la mola de dos grups de cercles concèntrics (7). Finalment identifiquem un fons cònic d'ungüentari Is. 26 elaborat en massa de color blau marí opac (9).

Tots aquests materials procedeixen de nivells de terra aportats a la UE 232 i són coetanis o lleugerament anteriors al tercer quart segle I, i també probablement anteriors a la creació del recinte de culte provincial⁸⁴⁴.

El gruix dels recipients/objectes de vidre recuperats en l'excavació de l'abocador de la UE 232 són datables en el segon quart del segle V. Aquest es format per 524 fragments atribuïbles a un mínim de noranta-set recipients (**NMI: 97**).

El gruix dels recipients és format essencialment per les escudelles, amb diferents vores atribuïbles a la forma Is. 116/117, amb un mínim de trenta-un individus (NMI: 31), tot ells de vora tallada (42-73) i als que atribuïm diferents fons còncavs (74-79). La major part d'aquestes escudelles ha estat elaborada en massa de color verdós o verd oliva (NMI: 22), si bé un grup d'aquestes, de petites dimensions, ha estat elaborat en massa de color verd molt clar (NMI: 4) i ambre (NMI: 5).

Dins el grup de les escudelles podem distingir amb facilitat les pertanyents amb seguretat a la forma Is. 117, amb depressions al cos, amb un mínim d'onze individus (NMI: 11). En aquest cas també trobem la major part d'elles elaborades en massa de color verdós o verd oliva (NMI:

⁸⁴⁴ Macias *et alii* 2010.

7)(68, 80, 82-86 i 90-92), tot i que trobem dues peces elaborades en massa de color grogós (NMI: 1)(81 i 90) i tres més en massa de color verd molt clar (NMI: 3)(87-89).

El següent grup en importància són els gots de cos ovoide ls. 96, amb un mínim de vint-i-sis peces determinables (NMI: 26). Aquests presenten la vora tallada (10-29) i el fons còncav aplanat (30-33). El diàmetres oscil·len sempre entre els 6 i els 10 cm, amb una franja més generalitzada entre els 7 i 9 cm. Entre ells trobem tres vores atribuïbles a la variant ls. 96-2a, amb restes de decoració al cos del recipient elaborada amb gotes o caboixons de vidre blau cobalt (34-36). També trobem tres peces bufades en motlle, atribuïbles a la variant ls. 96-2c / ls. 107a, entre ells el fons d'un got verdós amb decoració impresa en trama geomètrica de "bresca d'abella" (*honeycomb pattern*)(41). Les dues peces restants són elaborades en massa de vidre violeta o púrpura(NMI: 2)(39 i 40): una és el cos d'un got ample decorat amb impressió d'una franja horitzontal de xebrons al coll i al cos amb un patró molt desdibuixat de "bresca d'abella"(39), i l'altra peça, també de color violeta, es representada per dos fragments d'un mateix recipient, amb la vora decorada a pseudo-xebrons i el cos decorat amb un reixat hexagonal d'efecte òptic, també amb el motiu de la "bresca d'abella" (40). Aquesta darrera peça, de la que no en conservem el fons, tot i pertànyer formalment a un got ovoide ls. 96, també podria assimilar-se —potser— a una copeta de peu exempt, tipus ls. 109. Les dues peces de color violeta/púrpura, diferents en mida i forma de la resta, són probablement importacions del mediterrani oriental, de l'àrea sirio-palestina.

Un altre tipus de gots són els recipients de peu exempt de la forma ls. 109, amb dos individus identificats (NMI: 2), tot i que un d'ells només el podem quantificar a partir del peu, sense poder determinar si una de les vores de got ls. 96 individualitzades li pertany. Així trobem un peu exempt d'anell tubular de color verd oliva (38) i el cos d'un segon, amb l'inici de la carena del peu, i decorat amb una gota blava aplicada al cos (37).

El següent grup en importància són les gerres i ampolles. Així, tenim les vores amb nansa de dues gerres globulars ls. 120/121 (NMI: 2)(105 i 109), a més de les nanses (127 i 128) i dos fragments de cossos decorats, un d'ells amb un fil verd maragda aplicat en ziga-zaga (129) i l'altre amb l'empremta de tres feixos de fils blancs aplicats formant garlandes horitzontals (130). Altres vores pertanyen a gerrets amb nansa (NMI: 1)(131) o a vores simples (NMI: 1)(132) i un fons de peu anular és atribuïble a una gerra de la forma ls. 120d/122 (134). Un fons còncav decorat amb costelles en relleu d'efecte òptic és atribuïble un flascó de cos globular (135).

Les ampolles cilíndriques ls. 126/127 (NMI: 6) són presents amb tres vores amb nanses (106-108), i els cossos de diferents peces (als que no pertanyen les esmentades vores), decorats amb abrasions formant patrons lineals ortogonals amb ovals intercalats (110-114).

Proper a aquest grup trobem tres pivots massissos, que identifiquem com a fons d'àmfores de vidre, assimilables a la forma ls. 60 tardana. Dos d'aquests pivots pertanyen al mòdul clàssic, d'àmfora biansada, mentre que un tercer fons (126), al que associem alguns fragments de cos decorats amb línies verticals (124) i ovals abrasats (125), és assimilable a una variant del model d'àmfora ls. 60, amb la forma fusiforme característica del tipus *spatheion*, identificat per primera vegada al c/Vila-roma, sota l'epígraf Vila-roma 9.47.

Els altres tipus de recipients són tots ells molt més minoritaris i elaborats en color verd oliva. Així trobem les vores tubulars de dos bol ls. 115 (93 i 94), dues escudelles hemisfèriques de vora arrodonida a la flama (95 i 97), dos plats de vora en V i de gran diàmetre (98 i 100), a més del fons massissos aplicats de quatre plats (101-104). També es conserven dos fragments d'una gran safata ls. 118 (NMI: 1)(99), de cos circular i de grans dimensions, d'uns 66 cm de diàmetre i de color verd clar, potser un element residual del segle IV. Altres fragments, que no podem quantificar com a individus són un aplic o botó de vidre púrpura fosc, de tonalitat negra i opaca (136), i el cos d'un recipient cilíndric indeterminat (133).

Una vora d'escudella de color verd aigua és una forma Foy 21a clàssica (NMI: 1)(96) i és totalment estranya tant cronològicament com formalment de la resta del context. Es deu tractar d'una importació forana (?) o d'una intrusió posterior a la formació del context, potser procedent dels estrats superiors més tardans.

Finalment, hem d'esmentar la presència de tres peces de rebuig de vidre, o merma de fabricació (*mors/moils*), en forma d'embut, una de color verd clar (137) i les altres dues de color verd oliva (138 i 139). Aquestes són les úniques evidències de restes d'un taller de vidre, ja que no es troben fragments de lingot de vidre, esclats o altres rebuigs de treball. Com veurem més endavant, en parlar de context del C/ Vila-roma (segle V), no es pot descartar que aquestes peces fossin reutilitzades ocasionalment com a embuts, fet que ens fa actuar amb cautela alhora de localitzar o ubicar tallers de vidre.

També cal remarcar, per la seva significació l'absència de material vitri residual del segle II al IV, així com l'absència total de vidre pla de finestra al context de l'abocador.



Figura 28. Hospital Vell de Santa Tecla (Tarragona). NMI de les principals formes del baix imperi.



Figura 29. Hospital Vell de Santa Tecla (Tarragona). NMI i percentatge dels principals grups formals del baix imperi.

D. CONCLUSIÓ

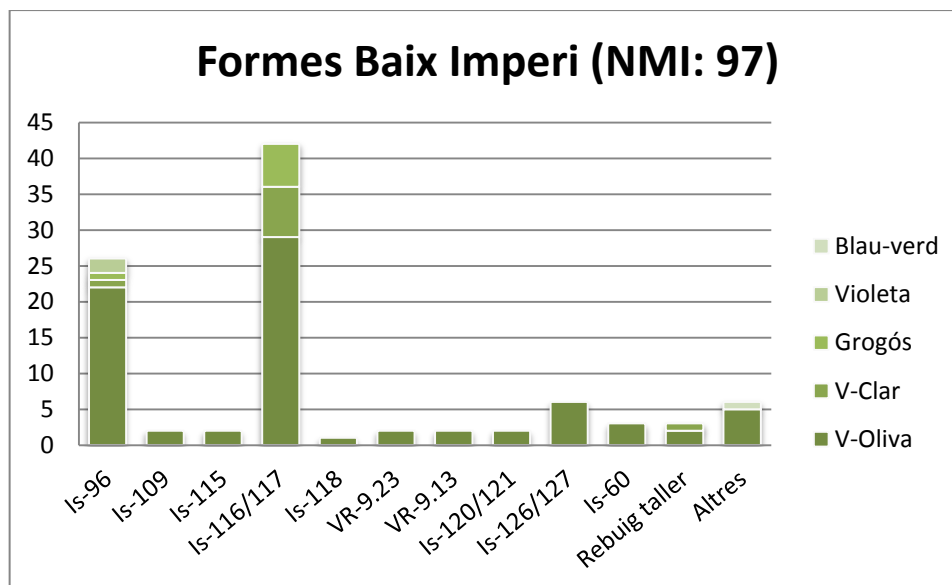
El conjunt de vidres procedent de la UE 232 de l'antic Hospital de Sant Tecla ens permet una aproximació molt real al consum de la vaixel·la de vidre a *Tarraco* vers el segon quart del segle V. Així, com passa a la resta de la ciutat i del territori, s'observa el predomini absolut de la producció en massa de vidre de color verd oliva i verd natural. Tot i això, també es documenta la presència de recipients de vidre de colors verd clar i grogós, de manera molt més minoritària, però constant.

Les escudelles Is. 116/117 i els gots Is. 96/109 constitueixen aproximadament 2/3 del total de recipients documentats. El seu ús individual com a gots per beure i escudelles per menjar, i la seva proporció respecte a la resta de recipients, és molt similar a la de l'abocador urbà del c/ de Vila-roma. Cal tenir presents també els tres gots bufats en motlle amb el patró en "bresca d'abella", molt poc habituals a la Tarraconense, amb dos d'ells elaborats en color violeta, i presumiblement importats del mediterrani oriental. Aquest grup és seguit, a molta més distància, pels recipients contenidors de líquids, les gerres Is. 120 i les ampolles Is. 126/127, i en aquest cas, també per les àmfors Is. 60 i la seva variant afuada tipus *spatheion*. Cal destacar la presència de diferents exemplars amb la superfície decorada i abrasada amb motius lineals ortogonals i ovals. Aquests són més aviat escassos al carrer Vila-roma i molt més habituals en els contextos de la primera meitat del segle V.

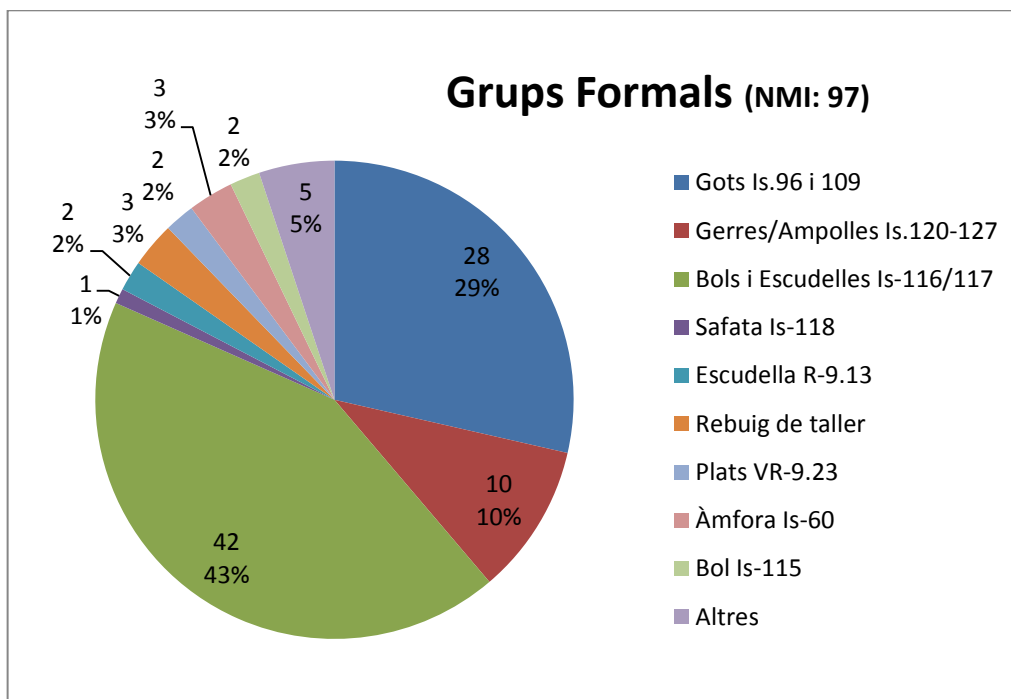
Així mateix trobem la presència d'una peça —potser residual o un *heirloom*— representada per una safata Is. 118 de gran dimensions, de vidre verd clar i gruixut, que permet identificar-la com una importació i més pròpia de la segona meitat del segle IV i inicis del segle V, com les

són les procedents de la Necròpolis Paleocristiana (sense context) i de l'abocador de la Parcel·la 22b (400-425 AD).

La resta de recipients ens permet identificar, de manera molt més minoritària, grans safates de vora en V (VIR 9.23), escudelles de vora arrodonida (VIR 9.13), bols de vora tubular Is. 115 i altres tipus de recipients.

L'absència de vidre tallats o gravats, i l'absència dels gots cilíndrics Is. 106 i de la producció en massa de vidres verd clars/incolores, així com el predomini absolut de la coloració verd olivàcia ens indiquen per aquest abocador una posterioritat al primer quart del segle V. L'abocador de l'Hospital Vell de Santa Tecla difereix substancialment dels repertori tipològic documentat a la Parcel·la 22b (400-425 AD) i, en canvi, és molt similar a l'abocador del C/ Vila-roma (circa 450/460). És per tot això, que dataríem el registre vitri de la UE 232 entre el 425 i 450 AD.

094. C/ Vila-roma (Tarragona, Tarragonès)

A. EL JACIMENT

L'abocador del carrer Vila-Roma de Tarragona ciutat és sobradament conegut, i va ser excavat amb caràcter preventiu l'any 1986, sota la direcció de J.-A. Remolà. En aquella intervenció es va documentar un gran terraplenament d'abocador, datat al segle V, format per abundants restes ceràmiques, vidres, metalls i fauna, que va ser publicat poc després mitjançant una extensa monografia de les Memòries del Taller Escola d'Arqueologia de Tarragona⁸⁴⁵

B. EL CONTEXT ARQUEOLÒGIC

L'abocador del carrer Vila-Roma presenta un únic nivell de rebliment (**UE 918**) de gairebé 1'5 metres de potència, de textura orgànica i amb abundants materials arqueològics, que evidenciaven el seu origen com a àrea d'abocador. Els materials ceràmics eren formats per vaixel·la importada, àmfores, ceràmica comuna i ceràmica de cuina. Les ceràmiques han estat estudiades a la monografia pels diferents autors especialistes en cadascun dels tipus de producció identificada⁸⁴⁶.

Així, entre les ARS-C i les ARS-D⁸⁴⁷ es van identificar les formes Hayes 53B, 59, 61, 63, 73, 75, 80A i B, 81, 80-81, 87A i B, 91A,B i C, 94 i 99, a més de les formes Waage 1948,9.831, *Conimbriga* 1975,72.92, i Atlante 48.16. Entre les DS.P.⁸⁴⁸ es van identificar les formes Rigoir 1, 3A i B, 6, 9, 18 i 26. La resta de ceràmiques fines⁸⁴⁹ era formada per TSHT Mezquíriz 37, Lucente Lamboglia 1/3 i Lamboglia 2/37, una peça de ceràmica vidriada i dues imitacions

⁸⁴⁵ TED'A 1989.

⁸⁴⁶ TED'A 1989. El registre ceràmic va ser estudiat pels següents autors: Xavier Aquilué, les ARS i les ceràmiques comunes africanes; Xavier Fàbrega, les ceràmiques comunes DS.P.; Andrés Muñoz, la resta de ceràmiques fines; Eva Subias i Josep-Anton Remolà, la ceràmica de cuina; Josep-Anton Remolà i Arcadi Abelló, les àmfores.

⁸⁴⁷ Aquilué 1989, dins TED'A 1989: 123-155.

⁸⁴⁸ Fàbrega 1989, dins TED'A 1989: 156-172.

⁸⁴⁹ Muñoz 1989, dins TED'A 1989: 173-181.

d'ARS-D formes Hayes 61 i 91A. Les llànties africanes⁸⁵⁰ eren presents amb diferents tipus de la forma Atlante VIII.

També cal destacar la gran abundància de ceràmica comuna africana⁸⁵¹, amb tapadores, cassoles i olles, assimilables a les formes Ostia I, Fig. 261, Ostia III, Fig. 332, Ostia IV-fig. 59 i 61, cassoles formes Lamboglia 9A, Lamboglia 10A/Hayes 23B, Ostia III-Fig. 108, Ostia III-Fig. 267=Hayes 197, Ostia IV-Fig. 1, Atlante I-107.11, i dos tipus més, fins aleshores inèdits, classificats com formes Vila-roma 5.30 i 5.32; i les olles formes Vila-roma 5.36, 5.39, 5.40, 5.59, 5.60.

La ceràmica comuna oxidada⁸⁵² era present amb un ampli repertori, englobat sota l'epígraf núm. 6, amb morters, bols amb broc, olles, gibrells i gibrelles, gerres, plats, tapadores i grans contenidors, a més de ceràmica pintada. La ceràmica de cuina⁸⁵³, englobada sota l'epígraf núm. 7, era formada per diferents tipus de cassoles, grans olles i olles de perfils en "S", bols, tapadores i tupins.

Les àmfores⁸⁵⁴ presentaven una gran varietat de procedències, entre les que se'n destacaven les de procedència africana, tipus Keay 3, 4, 6, 24, 25Q, 25 C26, 27, 35, 36, 61 i 62. Les àmfores orientals eren presents amb les formes Keay 53, 54, 54bis, 65 i Àgora d'Atenes M-273. També es van recuperar àmfores sud-hispàniques formes Keay 13, 16, 19 i 23, a més d'àmfores tarraconenses i de procedència no determinada.

El conjunt del context va permetre proposar una datació per a la formació del context entre els anys 440 i 450 aproximadament⁸⁵⁵. Posteriorment, i arran de les estratigrafies de diferents jaciments mediterranis, s'ha acceptat la presència de materials intrusius en aquest context, essencialment centrats en les ceràmiques fines⁸⁵⁶, concretament formes d'ARS-D 91C, 94 i 99, i en el material amfòric⁸⁵⁷, amb les formes Keay 61 i 62, així com també en les ceràmiques comunes importades⁸⁵⁸. Aquestes formes no les hem documentat en els jaciments que hem analitzat i datables del segle V. La contaminació, poc important, també és extrapolable al vidre, com veurem més endavant.

La datació segueix essent acceptada, amb matisacions. Així, si X. Aquilué va proposar posteriorment una datació més ampla⁸⁵⁹, entre el 425 i 475 AD, J.-M. Macias va mantenir la cronologia⁸⁶⁰, entenent però que la major part del material ceràmic s'ha de datar dins del segon quart del segle V (425-450 AD). Així doncs, la datació inicial proposada per a formació del context, entre els anys 440-450, segueix plenament vigent.

⁸⁵⁰ Ruiz de Arbuló 1989, dins TED'A 1989: 182-189.

⁸⁵¹ Aquilué 1989, dins TED'A 1989: 190-204.

⁸⁵² Fàbrega 1989, dins TED'A 1989: 205-232.

⁸⁵³ Subias, Remolà 1989, dins TED'A 1989: 233-246.

⁸⁵⁴ Remolà, Abelló 1989, dins TED'A 1989: 249-323.

⁸⁵⁵ TED'A 1989: 425.

⁸⁵⁶ Macias 1999: 182-192.

⁸⁵⁷ Keay 1998: 141-155.

⁸⁵⁸ Macias 1999: 188.

⁸⁵⁹ Comes *et alii* 1997: 318.

⁸⁶⁰ Macias 1999: 188.

C. EL VIDRE

En total es conserven **2007** fragments de vidre de la intervenció 1996, procedents de la UE 918, atribuïbles a un número mínim de dues-centes setanta-tres peces (**NMI: 273**)(Vol. II, Làm. 338-344). Aquests van ser estudiats i publicat per C. Benet i E. Subias a la publicació monogràfica del TED'A⁸⁶¹, excel·lentment, tot i que els trenta anys transcorreguts ens permeten fer matisacions sobre la tipologia i el número d'individus.

Gairebé tots els fragments de vidre han estat elaborats en massa de color verd oliva, amb escassos fragments de color verd-blau o naturals, atribuïbles a peces del període altimperial, i amb algunes peces de color verd clar i incolores, algunes decorades amb la tècnica del gravat i la abrasió, i datables en el segle IV.

A l'esmentada publicació es confon el número de fragments amb el número d'individus, fet que —un cop revisat tot el context vitri—, el número de peces identificables s'ha de baixar notablement. Cal dir que les autores, excloent els fragments informes i les peces indeterminades, compten un total de **360** individus. En canvi, en el recompte efectuat per nosaltres s'han comptabilitzat tots els fragments i s'han comptat el número mínim d'individus a partir de les vores conservades, comptant com un sol individu aquelles que observem que pertanyen a un mateix vas, essencialment a partir de la coloració i les línies de tornejat efectuades durant el bufat de la peça. També comptem com a individus els fragments informes que permeten identificar peces diferenciades, com alguns fragments decorats o de coloració marcada i diferent, i els fragments de peces no determinades i pertanyents a formes no estandarditzades o identificades. Aquesta classificació, juntament amb el recompte de les diferents vores atribuïbles a un mateix individu, ha restat prop d'un centenar de peces al recompte inicial elaborat pel TED'A.

Així mateix a l'estudi efectuat per C. Benet i E. Subias, es va procedir a classificar els vidres segons un agrupament tipològic per formes, i amb un codi numèric creat *ex professo* pel jaciment, prescindint de les tipologies usualment utilitzades i reconegudes en l'àmbit arqueològic del món clàssic. Nosaltres seguim el sistema de classificació de C. Isings, que segueix essent el més pràctic, tot i que recollim les matisacions i aportacions tipocronològiques procedents d'altres jaciments i de noves tipologies i, entre elles, la efectuada per Benet i Subias en la classificació d'algunes formes inèdites de vidre documentades a l'abocador del carrer Vila-roma.

El grup majoritari de recipients són, de lluny, les escudelles llises Is. 116 i les escudelles amb depressions Is. 117. No podem discriminar moltes de les vores atribuïbles a una o a altra forma degut al grau de fragmentació, de manera que les englobem sota la forma Is. 116/117 i només distingim algunes de les escudelles decorades o bé algunes altres amb depressions (Is 117) que conserven la vora. En total es conserven un mínim de seixanta recipients (NMI: 60). D'aquests, dues escudelles són assimilables a la forma Is. 116b i són escudelles de carena baixa decorades amb gravats. Una és incolora, amb un motiu epigràfic en grec (12) i l'altra és grogosa, amb

⁸⁶¹ Benet, Subias 1989, dins TED'A 1989: 329-349.

motius geomètrics, amb dos registres anulars, un amb ovals abrasats i l'altra amb una xarxa ortogonal en graella (13). Ambdues són peces residuals i datables del segle IV. Dues més conserven el fons marcat en motlle, amb un patró geomètric radial de costelles verticals deixant el fons en reserva, llis (16 i 17). Els altres fragments pertanyen a escudelles hemisfèriques, de superfícies llises, elaborades majoritàriament en massa de color verd oliva, tot i que algunes d'elles són elaborades en masses de vidre verd natural, verd clar i incolor. La resta d'escudelles són atribuïbles la forma Is. 117 (NMI: 38). Es tracta de recipients hemisfèrics llisos i troncocònics, de vora tallada o bisellada, fons còncav, i presenten depressions al cos, essent atribuïbles amb seguretat a aquesta forma (18-20).

En la següent taula agrupem els diferents tipus i individus identificats en el present estudi

Forma	Forma TED'A	NMI TED'A	NMI recompte
Is. 42d	VIR 9.28	3	3
Is. 60	VIR 9.47-49, VIR 9.62	8	4
Is. 94	Is. 94, VIR 9.12, VIR 9.55, VIR 9.56	19	9
Is. 96	Is. 96, VIR 9.11	142	45
Is. 106	VIR 9.58, Is. 104	7	7
Is. 109	indeterminats	8	4
Is. 115	VIR 9.17, VIR 9.20	4	9
Is. 116b	VIR 9.26/27, VIR 9.16	3	2
Is. 116/117	Is. 96	-	58
Is. 117	Is. 117	38	38
Is. 120/121	Is. 120, VIR 9.34	4	6
Is. 124	Is. 124	1	1
Is. 126/127	Is. 126/127, VIR 9.43	48	33
Is. 133 i flascons	VIR 9.53/55	8	8
Karanis C-II.A.3.2 / VIR 9.4	VIR 9.4	2	2
VIR 9.4 (got)	VIR 9.4	2	2
VIR 9.13	VIR 9.13	11	7
VIR 9.23/29	VIR 9.23, VIR 9.29	18	5
Gerres i ampolles indet.	VIR 9.15, VIR 9.18, VIR 9.32	6	7
Rebuig producció	VIR 9.71-72	4	3
Restes producció	Restes fabricació	23	-
Romà Is. 3, 8 i 42	Is. 3- residuals	1	3
Foy 21a	VIR 9.13-Restes producció	-	6
Total	Total	360	262
Indeterminats	Indeterminats	17	7
Braçalets	Nanses cinta	2	2
Plaquetes	Plaquetes	2	2
Tessel·les	Tessel·les	6	-
Vidre en brut-Lingots	Bloc	5	-
Total	Total	-	273

Taula 49. C/ Vila-roma (Tarragona). NMI per formes, segons el TED'A i amb la nova ponderació

El segon grup majoritari de recipients a l'abocador del carrer Vila-roma són els gots ovoïdes Is. 96, presents en les seves diverses variants conegudes. Essencialment són gots per beure, de cos ovoïde i vores tallades en calent, lleugerament bisellades, i de fons àpodes, aplanats o lleugerament còncaus. Sempre són llisos (NMI: 40)(1-3), sense decoració, excepte un grup de cinc individus amb gotes o caboixons de vidre blau cobalt o blau fosc aplicades a la superfície de cos (NMI: 5)(4).

També es documenten altres tipus de gots, identificables a partir dels fons conservats, tot i que no podem discriminar-los de les vores de l'anterior forma. Així, es documenten un mínim de set gots cilíndrics Is. 106, dels que en conservem una vora amb seguretat (5) i alguns fons amb una anell de constricció a la base (NMI: 7)(6-8) que van ser identificats de manera diferent a la publicació del TED'A⁸⁶²; també els gots amb peu diferenciat amb anell tubular, Is. 109 (NMI: 4)(9-10), tot i que algun d'aquests fons tant es pot atribuir a un got Is. 109 com a una gerra de peu exempt (Is 120d/124b)(11).

Altres formes presents són dos grans bols o safates de cos cilíndric, de vora exvasada i arrodonida a la flama (NMI: 2)(21-22), assimilables a la forma Karanis Class II.A.3.2, i alguns gots cilíndrics amb la vora també arrodonida (NMI: 2)(23-24), dels quals hem mantingut la seva classificació com a forma Vila-roma 9.4. També trobem escudelles hemisfèriques baixes, de vora arrodonida, llises, i de les que també mantenim la seva classificació com a forma Vila-roma 9.13 (NMI: 7)(25-26), ja que aquest és el primer jaciment on documentem aquests dos tipus de recipients ben estratificats⁸⁶³.

També destaquem la presència de nou bols de vora tubular Is. 115, exvasada i doblegada cap avall, creant una anell tubular més o menys accentuat (NMI: 9)(27-30). Els peus de diferents peces també poden atribuir-se a bols de forma no determinable, amb alguns fons de peu tubular (31-32) i un fons de peu massís anular, de vidre verd clar, amb marques de treball de la seva elaboració en calent, retallat posteriorment amb pinces per a la seva reutilització com a fitxa o vaset, peça clarament importada i procedent del mediterrani oriental, potser d'Egipte (33).

Un altre grup destacable són les safates o plates de mida molt gran, sobre els 30 i 42 cm de diàmetre, exvasades i caracteritzades per una vora doblegada cap avall en forma de ganxo (NMI: 5)(34-36), que van ser classificades a l'estudi monogràfic de l'abocador com a forma Vila-roma 9.23, i que mantenim⁸⁶⁴. També es destacable la presència d'almenys tres plats o

⁸⁶² La vora d'aquest tipus de gots va ser confosa amb una vora de flascó forma Is. 104 (Benet, Subias 1989: 339-340), i els fons van ser identificats erròniament com a parts d'ungüentaris forma Vila-roma 9.58 (Benet, Subias 1989: 341).

⁸⁶³ No apliquem la classificació de les escudelles de *Conimbriga* (Alarçao 1965), tal i com es desenvolupa al volum d'interpretació dels resultats, ja que els materials vitris de *Conimbriga* –molt interessants i excel·lentment estudiats– estan mal contextualitzats, i han de ser, majoritàriament, procedents d'estrats del segle VI no identificats a les excavacions del moment, tal i com passa amb les ceràmiques fines. També cal anar amb molt de compte en interpretar i paral·lelitzar contextos arqueològics de jaciments mediterranis usant com a referència estratigrafies de ciutats secundàries de la costa atlàntica, com ha esdevingut habitual en la citació referencial hispànica.

⁸⁶⁴ Posteriorment aquesta forma ha estat identificada en altres jaciments. A la classificació de la Dra. Danielle Foy aquesta forma queda englobada sota la Forma 7, de vidre decorats amb abrasions (Foy 1995), però en el cas dels vidres baiximperials, aquesta classificació de l'esmentada autora només fa referència a les peces decorades amb abrasions, concretament les ampolles Is. 126/127 i les safates Vila-roma 9.23.

bols, de vora fistonejada, elaborada amb estiraments en calents, i que s'assimilen a la forma Is. 42d (NMI: 3)(38-39).

Atribuïbles a aquestes vores de safates i plats esmentats, trobem alguns fons de peu anular massís (40-42), també de peces de diàmetre gran o mitjà, del que les vores esmentades en són les millors candidates⁸⁶⁵. Dos d'aquests fons són ovals, fet que indica que el diàmetre de les safates és variable segons la porció de vora conservada (42)⁸⁶⁶. Així mateix, dos fragments d'un mateix fons són elaborats en massa de vidre violeta fosc (40), fet que ens indica l'existència d'una safata individualitzable, potser importada (NMI: 1).

Entre els recipients per a líquids trobem diferents tipus de gerra amb vores assimilables a la forma Is. 120/121, totes de color verd oliva (NMI: 6)(43-46). Una d'aquestes gerres és una variant de la forma Is. 120, però amb un escanyament al coll (47), més característic dels flascons⁸⁶⁷. Altres tipus són una gerra de boca trevolada o amb bec, i amb un fil anellant el coll, assimilable al tipus Is. 124 (NMI: 1)(51). Una darrera peça és una gerra biansada decorada amb fil de vidre blanc disposats en garlanda pel cos, del que només se'n conserva l'empremta, que tan pot assimilar-se a una variant d'una gerra Is. 120 com una amforeta Is. 60, ja que no en conservem el fons que ens ajudaria a definir-la (49).

Entre els fons de gerres trobem els canònics, de peu tubular replegat (Is 120/121)(50), i un fons àpode, d'una gerra o flascó, de cos globular marcat en motlle, amb costelles disposades en espiral o estriat helicoïdal, elaborat en massa de vidre de color ambre, potser una peça importada de mediterrani oriental (NMI: 1)(48). També trobem una única vora de flascó Is. 133, de color verd clar (NMI: 1)(70).

Les ampolles de cos cilíndric Is. 126/127 són les més ben representades (NMI: 33), amb diferents tipus, tots ells monoansats, de vora exvasada decorada generalment amb un únic fil de reforç sota el llavi, tot i que una d'elles presenta un fil disposat en espiral (53). El fons són generalment aplanats o còncaus, i alguns d'ells presenten l'empremta o restes d'un puntill (59-61). Almenys dues d'aquestes ampolles presenten una decoració abrasada al cos, una amb un patró de xarxa ortogonal reticulada i ovals (62) i l'altra amb un motiu trilíneal en arcs triangulars i ovals (63). Tres vores són atribuïbles a aquest tipus d'ampolles cilíndriques, però pertanyents a peces d'una mida més gran que l'habitual (57-58).

Destaquem la presència del perfil gairebé sencer d'una àmfora o amforisc tipus *spatheion*, assimilable a la forma Is. 60 (variant Vila-roma 9.47), monoansada i de cos cilíndric allargat, amb la superfície del contenidor decorada amb abrasions amb dos registres d'ovals concèntrics emmarcats per grups de tres línies horitzontals i separats per un registre de línies obliqües (64). Hi ha tres fons atribuïts a la publicació monogràfica com a fons de làmpades o

⁸⁶⁵ Els fons de peu anular són classificats com a forma 10b a la classificació de D. Foy (Foy 1995: 196-197 i 225, pl. 7, fig. 47-55).

⁸⁶⁶ Els plats de peu oval amb vora tubular exvasada van ser classificats a Karanis com a forma Class I-A.1 (Harden 1936: 52-55).

⁸⁶⁷ Com els flascons Is. 133. Vegi's la varietat de tipus i mòduls, amb l'escanyament al coll, al jaciment de Karanis a Egipte (Harden 1936: 185-220).

llànties, que un cop vist el total dels materials i la seva composició, creiem que són els fons d'àmfores Is. 60.

Entre les formes tancades se'n destaca la presència de diferents pots o olletes, assimilables a variants del pot globular Is. 94. Es tracta de contenidors d'ungüents o aliments (NMI: 9)(68-69), alguns d'ells decorats amb fils de vidre del mateix color que la pasta, aplicats en calent i mantenint el relleu. Els altres pots globulars són de mòdul més gran i també són atribuïbles a aquesta forma (70-71). Un fons de pot de peu anular replegat potser podria atribuir-se a aquest mòdul (72).

Els darrers fragments a esmentar són dues vores tubulars, replegades cap l'interior de la peça, pertanyents probablement a gerres o vasos globulars (NMI: 2)(74-75), tipus que també es documenta en altres jaciments de Tarragona ciutat, i una vora de pot indeterminat (76).

Entre les peces no recipients es conserven els fragments de dos braçalets de vidre verd molt fosc, gairebé negre, de secció semicircular aplanada (NMI: 2)(77-78) i dues plaquetes rectangulars d'aplic de mobles (NMI: 2), opaques i de color blau cobalt (79) i blau marí (80). També es conserven sis tesselles de color blau marí i blau cel, opaques.

Finalment, trobem tres fragments de rebuigs de taller, en forma d'embut, i que corresponen a la part del vidre que queda subjecte a la canya de bufar després de l'elaboració del recipient. Per les dimensions dels fragments conservats cal atribuir-los a rebuigs de fabricació, dos d'un got Is. 96/106 (82 i 84) i l'altre d'una escudella Is. 116/117 (83). La presència d'un taller de vidre a les immediacions vindria avalada per la presència de cinc fragments de nuclis de lingot de vidre de color verd oliva (81).

D. CONCLUSIÓ

L'abocador del carrer Vila-roma és un dels millors contextos arqueològic de l'antiguitat tardana per comprendre la composició de les vaixelles vítries urbanes del baix imperi. El total dels individus comptabilitzats proporciona un conjunt de 273 individus entre vasos i vidres no recipients. La dada més rellevant és, sens dubte, la massiva presència d'una única massa de vidre, de color verd oliva, que és en la que estan elaborats més del 90 % dels recipients. Les altres coloracions, verd clar, grogós i blau-verd/blau cel, semblen obeir en alguns casos a residualitat de períodes anteriors (molt baixa), amb tres fragments/individus de peces datables del segle I, i amb algun fragment datable entre el segle IV i inicis del segle V, clarament anterior en varies dècades a la formació de l'abocador del carrer Vila-roma (440-460 AD). Així mateix, es documenta la presència d'un fons de plat violeta fosc (40), d'un segon fons, de gerra o flascó de cos acostellat i de color melat (48) i un tercer fons de peu massís de bol, també de color verd melat (33) potser importacions del mediterrani oriental, tot i que no podem descartar la seva fabricació a Tarragona⁸⁶⁸.

⁸⁶⁸ Procedents del jaciment Parcel·la 24 del PERI 2 (Tarragona) es conserven alguns fragments de lingots i escòria de fusió d'un taller de vidre. Un dels fragments de lingot és del mateix tipus de massa i coloració violeta/púrpura que el del fons de plat/safata (40) recuperat a l'abocador del carrer Vila-roma.

El grup majoritari es format pel les escudelles per menjar, tan en la seva varietat llisa ls. 116, com decorada amb depressions ls. 117. El segon grup més representat són els gots ls. 96, seguits de lluny per altres tipus de gots, com els troncocònics ls. 106 i els de peu diferenciat ls. 109. Les escudelles i els gots constitueixen més de la meitat dels recipients identificats.

El tercer grup en presència numèrica és format pels contenidors de líquids, formats per gerres ls. 120/121/124 i ampolles ls. 126/127, amb diferents variants assimilables. Així mateix també es documenta un únic flascó ls. 133.

El conjunt de recipients documentat s'estandarditza, funcionalment, de la següent manera:



Figura 30. C/ Vila-roma (Tarragona). NMI i percentatge dels grups formals presents a l'abocador.

Mereixen una menció apart els plats de vora fistonejada ls. 42d, elaborats sempre en color verd oliva, i les safates circulars o ovals de vora en ganxo Vila-roma 9.23, elaborades en color verd oliva i en color ambre-grogós, més aviat rars en els contextos de la Tarraconense oriental. Així mateix, amb la presència d'ampolles cilíndriques abrasades, sempre de la forma ls. 126/127, i la presència d'almenys un amforisc ls. 60 decorat amb abrasions, i a partir de la seva distribució, s'observa una difusió marítima d'aquests recipients, centrada en l'àmbit del mediterrani occidental. No podem descartar la seva possible fabricació a *Tarraco* o en algun altre punt de la costa del mediterrani occidental, com la desconeguda costa nord-africana.

Les peces que sí que suposem importades serien el fons de safata elaborat en violeta fosc, una massa totalment aliena al context, i un fons de gerra o flascó de cos acostellat i estriat, elaborat en vidre de color ambre. Ambdues masses o coloracions són totalment exòtiques en relació a les produccions conegudes a la Tarraconense, i probablement han de procedir del

mediterrani oriental. Tot i que cal dir-ho amb molta cautela, donada la presència de fragments de lingots de vidre amb aquestes coloracions procedents de les excavacions de l'àrea portuària de Tarraco.

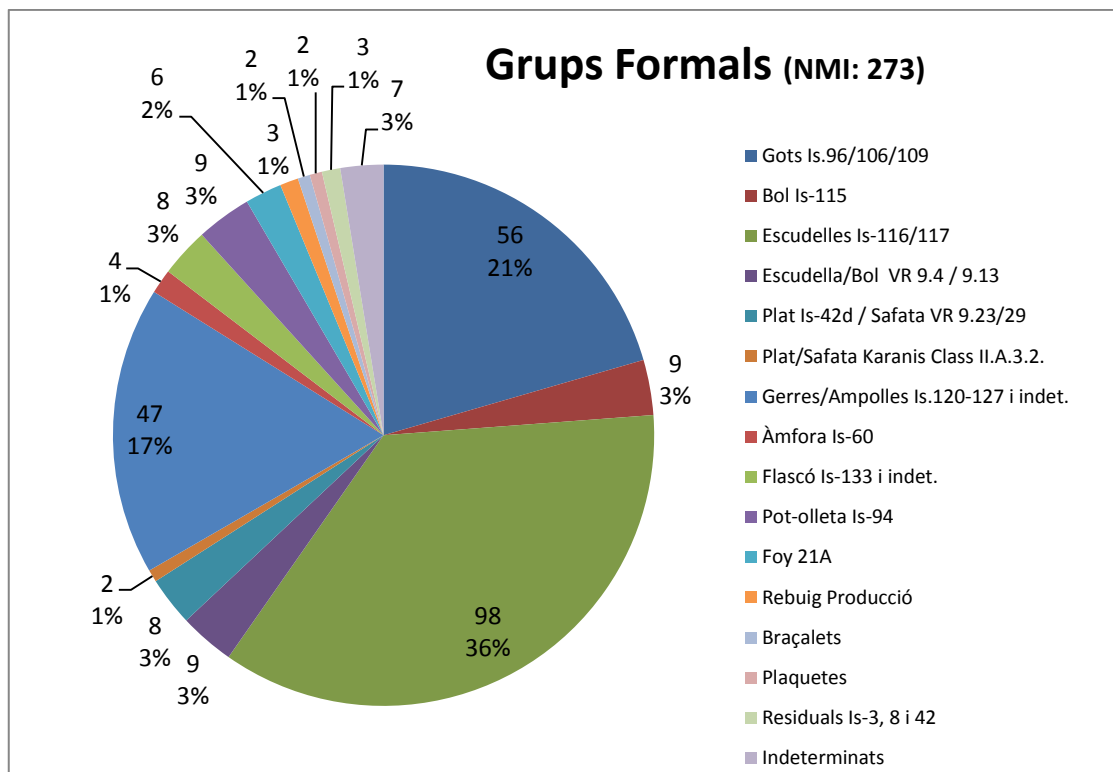
També és molt interessant la presència d'algunes escudelles de color verd oliva i ambre, de cos hemisfèric i baix i vora arrodonida a la flama, que en un primer moment vam creure que totes elles eren intrusions⁸⁶⁹, i que, ara, després d'analitzar diferents contextos de Tarragona, cal datar dins del segle V. Aquestes escudelles constitueixen les primeres peces d'aquest tipus en un context datat i són els precedents de les escudelles Foy 21, característiques del període visigòtic. Un mínim de set peces elaborades en color verd oliva creiem que són, efectivament, coetànies a la formació del context (forma Vila-roma 9.13). Sis peces més, elaborades en vidre grogós i en un cas amb fils de vidre blanc aplicats en espiral anellant la vora (forma Foy 21a), són materials intrusius, procedents probablement de l'estrat de rebliment d'un retall que tallava l'abocador, amb materials que pertanyen cronològicament a al segle VI avançat⁸⁷⁰.

Una altre fet a remarcar és la presència de tres rebuigs de taller, material sobrant de l'elaboració de recipients i destinat al reciclatge. Després d'observar la seva presència en altres jaciments de Tarragona ciutat, aquests confirmen l'existència d'un o més tallers en l'àmbit urbà, fet recolzat a més per la presència de diferents fragments de nucli de lingot. Ara bé, la seva presència en aquest jaciment en concret s'ha d'agafar amb cautela, ja que aquests rebuigs podrien ser reutilitzats com a embuts, i no podem obviar que, funcionalment, són productes molt pràctics. Si això fos cert, el taller no necessàriament ha d'estar físicament a les immediacions d'aquest abocador. La darrera dada a esmentar és l'absència, absoluta, de vidre pla de finestra a l'abocador, fet que, amb les dades que tenim de la resta de contextos de la ciutat de Tarragona (i de la Tarraconense en general), ens confirma l'absència i producció d'aquest tipus d'objecte en el baix imperi. Només hi és present —en forma residual— o com a element constructiu de l'alt i mig imperi que és manté en ús fins a aquest període, com per exemple, al *balneum* de la vil·la romana de Barrugat (Bítem).

095. La Basílica de l'Amfiteatre (Tarragona, Tarragonès)

A. EL JACIMENT

Un dels monuments més coneguts de la ciutat romana de Tarragona és l'amfiteatre romà, objecte de diferents intervencions arqueològiques al llarg dels segles XX i XXI. En el cas que ens

⁸⁶⁹ Coll 2011: 202.

⁸⁷⁰ El retall UE 922, reblert amb les ues.916 i 923, presentava abundants materials ceràmics datats inicialment en època medieval (TED'A 1989: 81-83). La ceràmica comuna i de cuina va ser reestudiada més tard per J.-M. Macias en la seva tesi doctoral, proporcionant una nova datació entre la segona meitat del segle VI i el segle VII per a la formació de l'estrat. Així mateix, apart dels materials residuals baiximperials, també es van recuperar fragments d'ARS-D, formes Hayes 87B/109 var., 101 i 105, i àmfores Keay 61 que confirmen aquesta datació (Macias 1999: 191-192).

interessa ens referim a la intervenció de l'Escola-Taller d'Arqueologia (**TED'A**)efectuada l'any 1987, que va ser publicada en una detallada monografia l'any 1990⁸⁷¹.

L'excavació total de l'estructura de l'amfiteatre va proporcionar, per primera vegada, dades científiques sobre la seva transformació, determinant-se l'existència de tres gram moments.

Fase 1. Construcció i funcionament de l'amfiteatre romà imperial (s. II-III), amb una fase de desús entre els segle IV i V.

Fase 2. Construcció d'una basílica d'època visigoda a la zona de l'arena i sobre les *fossae*. Aquesta era de tres naus, amb absis diferenciat i una cambra annexa, amb una necròpolis associada.

Fase 3. Construcció d'una nova església, d'estil romànic (S. XII), sobre el perímetre de la d'època visigoda, amb diferents usos fins a la seva destrucció al segle XX.

B. ELS CONTEXTOS ARQUEOLÒGICS I EL VIDRE

En total es conserven **4** fragments de vidre de la intervenció de l'any 1997, atribuïbles a un número mínim de quatre peces (**NMI: 4**)(Vol. II, Làm. 345).

Degut a l'ús intensiu del perímetre del jaciment en època moderna i a les diferents intervencions prèvies a la de l'equip del TED'A, la major part de l'estratigrafia no era conservada. Tot i això, la intervenció de l'escola taller va permetre datar el rebliment de les *fossae* de l'amfiteatre entre els segles V i VI, probablement originat de forma natural. L'excavació en detall de la basílica visigoda va permetre identificar, per primera vegada, la seva estructura i plantejar-ne una proposta de datació per a la seva construcció, vers finals del segle VI, generalment acceptada.

El vidre recuperat en els contextos de l'antiguitat tardana és molt escàs i es restringeix a dues ampolles dipositades com a dipòsit funerari en sengles tombes de caixes de lloses, i a uns fragments de vidre associats a un estrat.

Així, procedent de l'enterrament **AAR-1001**, una tomba d'inhumació en caixa de lloses, amb les restes de tres individus inhumats (dos adults i un infantil), es va recuperar un flascó de cos globular, coll alt i vora doblegada cap endins, de vidre blau-verdós, de tonalitat clara (**NMI: 1**)(1). Associada al rebliment de la tomba es va recuperar, entre d'altres materials, una vora d'àmfora africana Keay 61⁸⁷².

El segon enterrament amb materials era el **AAA-1217**, una altra sepultura d'inhumació efectuada en caixa de lloses, que no conservava les restes de l'esquelet però que contenia un flascó de vidre molt semblant a l'anterior, de cos globular, coll alt i vora doblegada cap endins, aquest però de color grogós (**NMI: 1**)(2)⁸⁷³.

⁸⁷¹ TED'A 1990.

⁸⁷² TED'A 1990: 288-291, fig. 320, 321, 323.

⁸⁷³ TED'A 1990: 314-315, fig. 356.

I procedent del rebliment interior (UE 1226) d'una tercera tomba de lloses, **AAA-1215**, en què es conservaven les restes òssies de cinc inhumats, es va recuperar un nansa de llàntia de vidre grogós, que assimilem a la forma Crowfoot-Harden 41/42 (**NMI: 1**)(3)⁸⁷⁴. Finalment, esmentar la presència d'una dena de collaret, elaborada en vidre de color groguenc i recuperada a la UE 1213 (**NMI: 1**)(4)⁸⁷⁵.

C. CONCLUSIÓ

És interessant la recuperació de dues ampolles o unguentaris en context funerari, que compta amb paral·lels formals propers als jaciments de Les Roques de Vilavella (Riudecols, Baix Camp) i a Can Simó (Sant Llorenç d'Hortons, Alt Penedès). La recuperació d'una nansa de vidre grogós —presumiblement de llàntia triansada— i d'una dena de collaret, en situa els conjunt en un context religiós funerari d'època visigoda (s. VI-VII).

096. Necròpolis Paleocristiana —Fons Antic— (Tarragona, Tarragonès)

A. EL JACIMENT

La Necròpolis Paleocristiana de Tarragona va ser excavada en extensió entre els anys 1923 i 1933, la major part del període sota la direcció de Mn. Josep Serra Vilaró. Vista la rellevància de les restes, part del lloc va ser museïtzat i, després de diverses vicissituds, s'ha mantingut com a Museu fins a dia d'avui. El jaciment no resta exhaurit i presenta una llarga seqüència cronològica des d'època romana republicana fins a l'antiguitat tardana. El millor estudi del jaciment, a hores d'ara, el devem a M. Dolores del Amo⁸⁷⁶, tot i que se n'han realitzat importants i destacats estudis puntuals, com el recull de les àmfores efectuat per S. J. Keay a la seva tesi⁸⁷⁷.

L'any 1973, els vidres van ser objecte de part de la tesi de llicenciatura de P. Bages a la Universitat de Barcelona⁸⁷⁸, també van formar part de la tesi doctoral de J. Price sobre el vidre romà a Hispània, llegida l'any 1981 a la University of Wales⁸⁷⁹.

No es conserven contextos arqueològics registrats del procés d'excavació, exceptuant-ne aquells que poden ésser identificats a partir de les fotografies i descripcions.

⁸⁷⁴ TED'A 1990: 317, fig. 36.

⁸⁷⁵ TED'A 1990: 317, fig. 29.

⁸⁷⁶ Del Amo 1979-1989.

⁸⁷⁷ Keay 1984.

⁸⁷⁸ Bages 1973.

⁸⁷⁹ Price 1981. Agraïm a la recentment traspassada (*STTL*) Doctora Jennifer Price tota la informació que ens va proporcionar l'any 2003, al 16 Congrés de l'AIHV de Londres, sobre els vidres que va estudiar als Museus de Tarragona a principi dels anys 1970. Sense la seva tesi, una obra de referència internacional, gran part d'aquests materials restarien inèdits per a la comunitat científica. Lamentablement, cap arqueòleg de Catalunya ha fet mai cap referència a aquest estudi. Únicament ha estat esmentada en un article sobre els vidres d'*Iluro* (Mataró) (Clariana 2011), i en unes breus nòtules en un catàleg d'exposició (Carreras 2005).

Recentment, J.-A. Remolà, conservador del MNAT, va localitzar centenars de fragments de vidre de les excavacions de J. Serra Vilaró, encara per rentar, que van ser agrupats en una única caixa durant unes reformes efectuades entre els anys 1986 i 1987 al Museu de la Necròpolis. Aquests, també sense context, els hem estudiat i agrupat sota l'epígraf —Caixa Reformes 1987—.

B. ELS CONTEXTOS ARQUEOLÒGICS

La millor classificació dels enterraments de la necròpolis és el que va efectuar M.D. del Amo en el “Estudio Crítico de la Necrópolis Paleocristiana de Tarragona”. En aquesta publicació enumera i classifica un total de 9 sepultures amb objectes de vidre recuperats al seu interior⁸⁸⁰. Es tracta de les següents sepultures, identificades seguint la numeració atorgada per Serra Vilaró durant la seva excavació⁸⁸¹:

Sepultures de la Necròpolis Paleocristiana de Tarragona amb dipòsit funerari (s. IV-V)					
<i>Ent.</i>	<i>Tipus</i>	<i>Esquelet</i>	<i>Material associat</i>	<i>núm.</i>	<i>Objecte vidre</i>
50	<i>tegulae</i> rectangular	Nen		1	Ampolla Is. 126/127 (?)
52	Lloses	Adult (?)	Inscripció s.V reaprofitada	2	Ungüentari globular Is. 101 (=Morín 26/39)
54	Sarcòfag	Nen 6-7 Anys		3	Isings 105
93	Sarcòfag	Adult (?)		4	No identificat Fons 6cm diàmetre
138	Sarcòfag	Adult	Estratigrafia. post. S.V	5	Isings 105
549	Sarcòfag	Adult		6	Isings 105
830	Lloses		Moneda 2 ^a meitat s. IV	7	Ampolla aplatida (=Morín 41)
1133	Lloses		Moneda Gracià	8	Collar de denes de vidre
1687	<i>tegulae</i> dues vessants	Adult	Segle IV	9	Isings 105

Taula 50. Necròpolis Paleocristiana (Tarragona). Sepultures baiximperials amb dipòsit funerari.

⁸⁸⁰ Del Amo 1979: 129-131.

⁸⁸¹ MJSEAA-93 (1927), Sepulcre 50, pàg. 36, peça no identificada a Del Amo; MJSEAA-93 (1927), Sepulcre 52, pàg. 37, làm. 37, núm. 10, Inv. Del Amo 4814; MJSEAA-93 (1927), Sepulcre 54, làm. 37, núm. 7, Inv. Del Amo 4825; MJSEAA-93 (1927), Sepulcre 93; MJSEAA-93 (1927), Sepulcre 138, pàg. 70, Inv. Del Amo 4823; MJSEAA-104 (1928-29), Sepulcre 549, pàg. 79, làm. 11, fig. 3; MJSEAA-104 (1928-29), Sepulcre 830, pàg. 81, làm. 22, fig. 2, làm. 69, fig. 1, Inv. Del Amo 4830; MJSEAA-111 (1930-31), Sepulcre 1133, pàg. 14, làm. 7, fig. 1, amb fotografia del collaret desaparegut; MJSEAA-133 (1934-35), Sepulcre 1687, pàg. 40, làm. 26, fig. e, Inv. Amo 4824.

Així mateix, de la lectura de les publicacions de les memòries d'excavació efectuades a la revista de la Junta Superior, se'n poden deduir les següents associacions de tombes d'època altimperial amb determinats vasos de vidre⁸⁸².

Sepultures de la Necròpolis Paleocristiana de Tarragona amb dipòsit funerari (s. I-III)					
<i>Ent.</i>	<i>Tipus</i>	<i>Esquelet</i>	<i>Material associat</i>	<i>núm.</i>	<i>Objecte vidre</i>
583	Volta	583		10	2 ampolles de vidre
1236	Torre /Ara		Vas parets fines	11	Ungüentaris Is. 8
1154	Incineració	Incineració	Urna i vas	12	Ungüentari Is. 8

Taula 51. Necròpolis Paleocristiana (Tarragona). Sepultures altimperials amb dipòsit funerari.

La resta de materials conservats procedeixen de la necròpolis en conjunt, i només podem distingir alguns fragments retratats a les memòries de J. Serra Vilaró, procedents de la "Choza del Sepulturero", una negativa o retall, excavat al substrat geològic i reblert amb abundants material arqueològics i cendres, i que hem d'interpretar com un abocador domèstic⁸⁸³. La ceràmica fina identificable d'aquest nivell proporciona una datació dins del segle V⁸⁸⁴, la mateixa cronologia que la dels vidres conservats. En concret, l'arqueòleg va publicar uns dibuixos i una fotografia a la Memòria d'Excavació de 1929, que ens permeten identificar els fragments d'algunes peces⁸⁸⁵, com són de dues ampolles Is. 126/127 de color verd oliva, decorades amb abrasions al cos cilíndric, disposades en patró reticulat ortogonal, amb línies dobles, i amb ovals intercalats (92 i 95). Serra i Vilaró també va publicar dos fragments d'un got Is. 96 marcat en motlle amb patró de bresca d'abella (71) i fragments de dues escudelles Is. 116b decorades amb gravats, entre els quals s'hi identifiquen una túnica i cama d'un personatge (85) i una composició geomètrica, segurament part d'una escena⁸⁸⁶. També es va recuperar un fragment de fons de recipient decorat amb un motiu epigràfic elaborat amb la tècnica de l'abrasió, amb la inscripció parcial, -TORA- (86).

C. EL VIDRE

En total es conserven **541** de vasos i fragments de vidre de la intervenció 1926-1935, atribuïbles a un número mínim de tres-centes quaranta-cinc peces (**NMI: 345**)(Vol. II, Làm. 346-355)⁸⁸⁷. Aquests materials, a partir de la seva classificació formal, i en alguns cassos del seu context funerari, poden desglossar-se en tres gran períodes cronològics. Aquests són els següents:

⁸⁸² MJSEAA-88 (1926), tomba amb volta. núm. 583 del catàleg. (Del Amo 1979: 123), Inv. Amo 4712; MJSEAA-133 (1934-35), Sepulcre 1236 (Del Amo 1979: 126); MJSEAA-133 (1934-35), Sepulcre 1154 (Del Amo 1979: 127).

⁸⁸³ Serra Vilaró 1929: 67-72.

⁸⁸⁴ Járrega 1992: 858-860 i 869.

⁸⁸⁵ Serra Vilaró 1929: 70-72, fig. 48-53.

⁸⁸⁶ Serra Vilaró, 1929: 71, fig. 51. Aquest fragment actualment no és localitzable. No l'hem vist.

⁸⁸⁷ Els vasos sencers o reintegrats-restaurats es compten com un únic fragment. S'han utilitzat com a referència quantitativa els inventaris de J. Price –recollits a la seva tesi doctoral– ja que una part important dels materials es troben traspaperats entre els fons del MNAT.

Necròpolis Paleocristiana (Tarragona)- Vidres Fons Antic	NMI
Període Romano-republicà (s. II-I aC)	2
Període Altimperial (s. I-III)	95
Període Baiximperial (s. IV-V)	239
Període Visigòtic (s.VI-VIII)	9

Taula 52. Necròpolis Paleocristiana -Fons antic- (Tarragona). NMI de recipients i objectes de vidre, per períodes.

Procedents de les tombes, i formant part del dipòsit funerari dels inhumats, es conserven quatre ungüentaris fusiformes, bitroncocònics, de vora doblegada cap l'interior i aplanada, atribuïbles a la forma Is. 105 (NMI: 4)(1-4). Aquests han estat elaborats en bufat lliure i amb massa de vidre verd clar o incolora. En un cas s'ha proposat una datació posterior al segle IV en base a una datació estratigràfica (Ent.138), però de la publicació de M. D. del Amo se'n desprèn que la tomba en qüestió pot ser del segle V. El conjunt de les inhumacions d'on procedeixen ens indica que es tracta de vials contenidors de líquids relacionats amb els costums funeraris, en aquest cas, inequívocament cristians.

Els altres recipients conservats són una ampolleta o flascó globular procedent de la Sepultura 52, de vidre verd clar, assimilable a la forma Is. 101 (NMI: 1)(5), i una ampolla de procedent de la Sepultura 830, de cos aplatat o lenticular, coll llarg i vora recta —probablement serrada en una reutilització—, de vidre verd fosc/verd olivaci. Aquesta seria del tipus conegut al mediterrani oriental com a ampolles o flascons de peregrí (*pilgrim flask*), similar al tipus Barag IX.5 / Ontario-389 (NMI: 1)(6), i datables dins dels segles IV-V. Per la coloració verd oliva caldria datar aquesta ampolla dins del segle V.

La peça restant és un collaret —avui perdut— (NMI: 1)(7), format per 64 denes cilíndriques verdes, dues denes globulars i dues cilíndriques de cristall de roca, una dena globular de vidre negre (o atzabeja) i una dena bitroncocònica de vidre negrós, i dues denes i un penjoll de vidre de color indeterminat. A la fotografia conservada se'ns presenta ja en un muntatge posterior, museístic i de caràcter esteticista.

Els fragments de peces de vidres procedents de les sepultures 50 i 93, esmentats a les memòries de J. Serra Vilaró, no es poden identificar amb seguretat amb cap dels vidres conservats, per tant, aniríem amb molt de compte en considerar-los part d'un dipòsit funerari, ja que no es tracta d'abillament personal (collarets/denes) o vasos sencers, com en els altres casos esmentats i documentats fotogràficament. Es tracta de fragments de vasos recuperats dins del rebliment de tombes, que potser podien caure accidentalment durant la inhumació del difunt.

Pel que fa als recipients procedents de tres tombes altimperials, es pot associar una ampolla cilíndrica de vidre incolor, molt deshidratada i esmicolada, amb fragments d'una segona, assimilables al tipus Is. 51 (NMI: 2)(17), recuperats en una tomba amb volta esmentada a la primera publicació de la necròpolis⁸⁸⁸. Durant les intervencions de Mn. Serra Vilaró es van

⁸⁸⁸ Tulla *et alii* 1927: 73, Tomba amb volta, núm. 583 del catàleg. Recollit a l'inventari de Del Amo núm. 4712.

recuperar més d'una dotzena d'ungüentaris de vidre ls. 8, procedents de rebliment del sepulcre 1236, una tomba monumental d'incineració (NMI: 13)(9) datada del període altimperial⁸⁸⁹; i dos ungüentaris blau-verd, forma ls. 8, procedents d'una altra tomba d'incineració, el sepulcre 1154 (NMI: 2)(8), també del període altimperial⁸⁹⁰.

Cal tenir en compte que es conserven també diferents ampolles i ungüentaris del període altimperial (NMI: 7), sense cap procedència exacta o coneguda, assimilables a les formes ls. 6 (14), ls. 28 (10-11 i 13) i IN 192 (16), aquest darrer amb el fons marcat en motlle amb la inscripció *PATRIMONI*. Així mateix, unes altres dues peces sense context són de períodes posteriors, com són un ungüentari globular de coll alt i vora tallada, baiximperial (15), i una ampolla cilíndrica de coll alt i vora amb bec (12), potser d'època visigoda avançada.

Els vidres no funeraris

Entre el fons conservat de vidre de la necròpolis paleocristiana hi ha un important conjunt de vidres tardo-republicans i altimperials. Entre aquests trobem un cos d'alabastró fenici, clarament anterior, amb decoració de plomes verticals blanques i grogues sobre un nucli blavós (18). Les peces més antigues són datables de finals de segle I aC o del període augustal, i es tracta de tres bols elaborats en motlle, del tipus *cast linear cut bowls* de Grose, amb la característica línia incisa a la part interna del llavi (19-21). També trobem peces policromes, com un platet AR 1 elaborat amb bandes de colors (22) i un bol de costelles ls. 3, de vidre policrom blavós marbrejat amb feixos blau-cel (23). Només trobem un únic fragment de bol de costelles ls. 3 (24).

Altres tipus de peces característics del període altimperial són dues copetes *Hofheim* ls. 12 (25-26), amb la superfície decorada amb línies horitzontals tallades a la mola, i fragments dels fons de tres ampolles ls. 50 amb el fons marcat en motlle, amb motius circulars (27), una corona de llorer i motius en L angulars (28) o amb un motiu estel·lar de vuit puntes (29). A destacar la presència d'un fons de got o ampolla marcat en motlle i pentagonal (30), idèntic als documentats al context del segle III del carrer de Castanyos 1.

Només trobem una única peça bufada en motlle, del tipus de testa humana (*head-shaped*), amb un rostre o cara (31). Entre el conjunt conservat hi ha gran quantitat d'ampolles, amb vores (32-39), colls (40) i nanses (41-45), entre les que se'n destaca la nansa estriada d'una ampolla de mòdul molt gran, forma ls. 51 (47). Una vora de vas doblegada cap endins potser és part d'un *aryballos* (46).

Altres peces, molt fragmentàries, permeten identificar la presència d'un *aryballos* (48), un fons de vas dentat, políode IN 39 (49), una vora de bol de costelles emmotllat tipus *Zarten Rippenschalen* ls. 17 (50) i un fons de peu tubular de got d'arcs o ovals ls. 33 (*arcaded beaker*)(51). Altres fragments pertanyen a un *modiolus* ls. 37 (52), un fons elaborat en motlle (53), una vora tubular de bol o plat amb nanses fisonades ls. 43 (54), una vora i una carena de bol ls. 69, dues tiges massisses de *cantharos* ls. 38 (57 i 58), un fons de peu anular massís de bol (59), i l'extremitat inferior d'un fus de teixir amb la seva fusaiola integrada a la massa de

⁸⁸⁹ Sepulcre 1236, a Serra Vilaró 1935: 23, i recollit de nou a Del Amo 1979: 126.

⁸⁹⁰ Sepulcre 1154, a Serra Vilaró 1935: 24, lám. 28b, fig. 3, i recollit a Del Amo 1979: 127.

vidre (60). També trobem algunes denes descontextualitzades, una d'esfèrica-anular de color blau marí amb ulls grocs i blancs (61) i cinc de color negrós, cilíndriques o bitroncocòniques (62-66).

Els vidres baiximperials són formats per gots ls. 96, llisos (67), amb gotes o caboixons blau cobalt aplicats, individualment (68 i 69) o en grups formant un quincunx (70). Altres gots, també ls. 96, són bufats en motlle i decorats amb patró hexagonal en "bresca d'abella" (71). Altres fragments, decorats amb línies en blau marí en ziga-zaga són atribuïbles a vasos globulars o hemisfèrics (72). També hi són presents la vora tubular d'un bol ls. 115 (75), i els peus —probables— d'aquest mateixa forma (73 i 74).

El grup més abundant són les escudelles ls. 116, de carena baixa (76) o troncocòniques (77), seguides per les escudelles amb depressions ls. 117 (79-82). Alguns fragments d'escudelles ls. 116b presenten el revers decorats amb gravats a la mola, un amb relleu negatiu, amb el motiu iconogràfic d'una capa (?) (83), un altre amb una representació figurada de mal definir (84), i un darrer, amb una representació figurada d'un individu amb toga o *pallium* i una cama, composició emmarcada per dos cercles concèntrics (85). Una altre fragment presenta una decoració abrasada amb un motiu epigràfic conservat parcialment, -TORA- (86).

Cal destacar un fons de plat, de vidre verd clar i peu massís, pertanyent a una safata ls. 118, decorat amb un motiu anular d'ovals concèntrics (87) i que tornem a presentar restituït a l'apartat de la Caixa Reformes 1987. També trobem els fons de peu anular, massís i alt de dos plats o safates més (88 i 89).

Entre els recipients contenidors de líquids se'n destaquen les ampolles cilíndriques monoansades ls. 126/127 (90-94), una d'elles decorada amb abrasions al cos cilíndric, en un patró ortogonal, amb diferents registres horitzontals de línies dobles i ovals intercalats, separats per un registre amb línies obliqües (95). També trobem les vores de diferents gerres amb un fil de vidre enrotllat en espiral al voltant del coll (96-99) i una nansa de gerra (100).

Entre les peces més interessants, a nivell històric i funcional, en destaquen les vores de diferents llànties ls. 134. Es tracta de recipient cilíndrics, de vora recta o lleugerament exvasada, tubular, i de fons cònic, sempre amb empremta de puntill. Aquestes portarien tres nanses adherides, disposades entre la vora i el cos del recipient (101-111). El fet més notable es que han estat elaborades en massa de vidre verd clar, i que aquestes ja no són presents ni als contextos del primer quart del segle V de la Parcel·la 22b del PERI 2, ni al carrer de Vila-roma. Es tracta doncs, de llànties per il·luminar, de context funerari, del segle IV.



Figura 32. Necròpolis Paleocristiana -Fons Antic- (Tarragona). NMI per formes del període baix imperial.

Les peces més tardanes a esmentar són un fons de recipient acabat en un botó globular, assimilable a una àmfora Is. 60 o un got o llàntia troncocònica Foy 21c (112). Els peus de copes d'anell tubular i tija buida Foy 23a són més tardans, ja dels segles VI o VII (113-116), i entre les tiges massisses de tres copes, dues d'elles poden atribuir-se a la forma Foy 17 (117-118) i la tercera a una producció tardo-visigoda, una copa Foy 27 (119), idèntica a les documentades a la Parcel·la 22b del PERI 2.

La darrera peça a comentar és un penjoll o medalla de color blau cobalt o blau fosc (120), lleugerament translúcida, marcada en motlle amb pinces i en la que s'hi identifiquen dos caps o testes enfrontats⁸⁹¹. Va ser trobada en un dels estrats més profunds de l'excavació i referenciat a la Memòria d'Excavació de l'any 1935. És una peça de bijuteria d'origen sirio-palestí i s'hauria de datar dins del segle IV.

D. CONCLUSIÓ

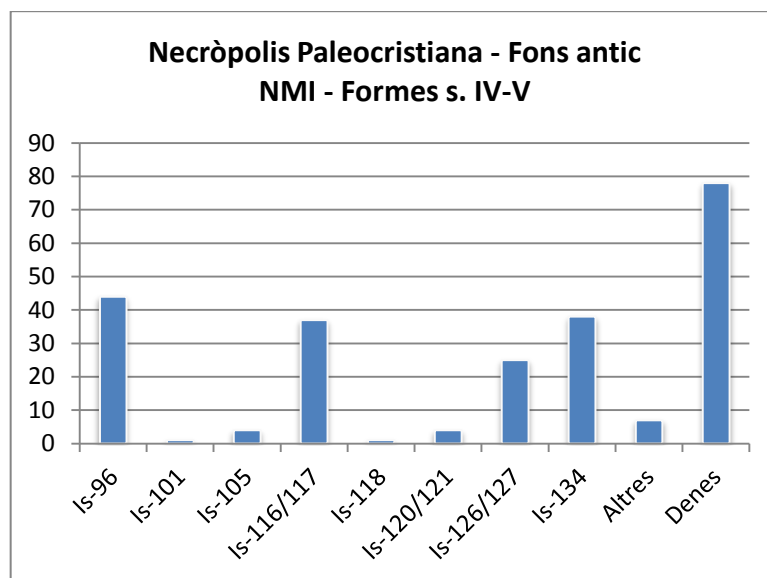
El fons antic de materials de les excavacions de la Necròpolis Paleocristiana de Tarragona està compost per algunes peces senceres, procedents de contextos funeraris, i per un gran nombre de fragments sense context arqueològic definit. El conjunt va ser estudiat inicialment per P. Bages a seva tesi de llicenciatura i, més tard per Jennifer Price a la seva tesi doctoral.

Els recipients de vidre del període altimperial procedeixen essencialment de dos tipus de contextos. El primer són les peces senceres, únicament dues ampolles monoansades de cos cilíndric Is. 51 i diferents ungüentaris de les formes Is. 6, 8, 28 i 82. Val a dir que encara no s'ha efectuat un estudi exhaustiu de les restes, que pertanyen a una necròpoli amb incineracions, edícules i diferents tipus de monuments funeraris, ja que la revisió de M^a. D. Del Amo reclassifica i reestructura estratigràficament de la necròpolis, però ningú ha entrat en detall a

⁸⁹¹ Referenciat a Serra Vilaró 1935: 76, làm. 29b, núm. 3. També a Bages 1973: 23 (núm. 66) i 26-27.

estudiar, topografiar i enumerar les estructures conegudes a partir del registre fotogràfic i de les restes encara conservades.

La resta de vidre altimperial, complementari als estudiats de la "Caixa Reformes 1987", són procedents de contextos d'abocador associats a vil·les suburbanes del període altimperial, anteriors a la creació i expansió de l'àrea funerària cristiana. Són materials habituals en contextos domèstics, amb vaixelles per al servei de taula, essencialment recipients per beure i menjar, a més de recipients per a l'emmagatzematge. Se'n destaquen les peces del període Julio-Claudi, amb diferents vasos de vidres policroms, clarament d'importació itàlica.

Els vidres baiximperials també presenten aquesta dualitat. Comptem amb peces íntegres procedents de contextos funeraris, tots ells dels segles IV i V, caracteritzats per la presència d'ungüentaris i flascons, recipients dipositats com a viàtics en les tombes d'inhumació individual. Pel seu context general dins de la necròpolis, aquest objectes són atribuïbles a rituals o costums funeraris plenament cristians. La resta de peces de vidre documentades és la més alta en NMI i és caracteritzada pel predomini absolut de vaixel·la domèstica característica del període. Així, trobem gots ls. 96, escudelles ls. 116 i 117, gerres ls. 120 i ampolles ls. 126/127, totes elles pertanyents a vaixelles domèstiques. Lamentablement, l'únic context excavat i identificable amb seguretat, l'anomenada "Choza del Sepulturero", ha perdut tot registre que permeti identificar la major part dels recipients recuperats en aquell abocador, excepte els retratats o dibuixats a les Memòries d'Excavació de Mn. J. Serra Vilaró.

Les peces són atribuïbles en la seva major part a àmbits d'abocador generats per les vivendes associades al complex funerari i a la basílica excavada, que s'ha interpretat com la basílica del màrtir Sant Fructuós. Tampoc es pot descartar que tot aquest complex sigui la Seu Episcopal de Tarragona, ja que el número de tombes i els materials conservats són prou consistents com per situar la Seu Episcopal de *Tarraco* en aquest punt, almenys durant els segles IV i V. L'absència de restes al lloc on s'aixeca l'actual catedral és un fet prou eloqüent com per rebutjar definitivament la seva ubicació allí durant el període baiximperial.

D'entre els recipients de vidre baiximperials se'n destaquen els fragments d'una vintena de llànties, de la forma ls. 134, que il·luminarien el àmbits de la basílica i les criptes funeràries, i que ja van ser identificades amb precisió per Mn. Serra Vilaró⁸⁹². Aquesta tipologia de llàntia és molt característica del segle IV i no té continuïtat en l'àmbit de la Tarraconense, essent substituïda ràpidament al segle V per noves variacions d'aquest tipus formal.

Els vidres de l'antiguitat tardana plena, el període visigòtic, són molt escassos. S'ha de tenir en compte que durant les intervencions arqueològiques de 1926-1935, malgrat el mètode anàrquic i aleatori amb que es va excavar el jaciment, es va recollir tot el material singular i museïtzable, com els fragments de vidre. Els materials ens indiquen que al llarg del segle VI i fins al segle VIII el jaciment és freqüentat, però no hi ha indicis d'una ocupació intensa o estable, fet que potser ens indica que el lloc és un espai marginal durant el període visigòtic. Potser és en aquest moment en què s'ha de buscar una nova ubicació per al recinte episcopal

⁸⁹² Serra Vilaró 1929: 55. Fotografia de les cadenes i les làmines de bronze de subjecció de les llànties triansades a Serra Vilaró 1929, làm. 65, fig. 2.

—*intra muros*—, i és quan es procedeix al desmantellament parcial de l'àmbit de la basílica i complexos annexes, com passa a la basílica septentrional del complex martirià⁸⁹³.

No hi ha vidres posteriors al segle VIII al jaciment. Tot i la presència d'algunes ceràmiques islàmiques elaborades a la corda seca (s. XII-XIII) —del període comtal—, i de ceràmiques baixmedievals vidriades (s. XIV-XV), totes elles molt escadusseres i insignificants, no hi ha vidres conservats del període alt o baixmedieval⁸⁹⁴.

097. Necròpolis Paleocristiana —Caixa Reformes 1987—

A. EL JACIMENT

En aquest apartat estudiem els vidres, que van ser agrupats —encara sense rentar—, en una única caixa durant unes reformes efectuades entre els anys 1986 i 1987 al Museu de la Necròpolis Paleocristiana de Tarragona, i que ens va donar a conèixer el conservador del MNAT, Josep-Anton Remolà. Tots ells procedeixen de les excavacions efectuades al jaciment entre els anys 1923 i 1933 per J. Serra Vilaró i han restat inèdits des d'aleshores. Aquests han perdut tot context arqueològic i els hem agrupat i estudiat sota l'epígraf —Caixa Reformes 1987—, per tal de distingir-los del fons de vidres antic, estudiat per Paola Bages i Jennifer Price.

B. ELS CONTEXTOS ARQUEOLÒGICS

Els vidres procedents de la “Caixa Reformes 1987” no conserven cap mena d'identificació, apart de la seva procedència genèrica de la Necròpolis Paleocristiana de Tarragona. Només un d'ells, una nansa de gerra de color verd oliva, conservava escrit a llapis i amb la lletra de Mn. Serra Vilaró, la paraula “Pou”. La resta de materials, molts dels quals no havien estat rentats des del moment de la recol·lecció, presentaven diferents fractures i trencaments posteriors a l'excavació, fet que ens indica que es van recuperar molt més íntegres del que actualment es conserven. En algun cas concret, com el fons de la safata Isings 118 decorat amb abrasions ovals estudiat per P. Bages i J. Price, hem trobat una part de la mateixa peça que ens permet restituir el perfil sencer del recipient. No descartem la possibilitat de que algunes de les vores d'aquesta caixa pertanyin a les mateixes peces conservades en el fons de vidres conegut i estudiat d'antic, ja que no hem pogut comprovar tots els remuntatges.

S'han estudiat i dibuixat tots els fragments amb forma i/o decoració, i s'han comptabilitzat com a individus només les vores o fragments singulars/formals que permeten una diagnòsi diferenciable de la resta d'individus del conjunt.

⁸⁹³ López Vilar 2006.

⁸⁹⁴ Ceràmiques islàmiques a la corda seca fotografiades a la Memòria d'Excavació dels anys trenta. Serra Vilaró 1935, làm. 45, fig. 11-13. Són datables dels segles XII o XIII, i són per tan importacions de ceràmiques islàmiques realitzades durant el període feudal.

C. EL VIDRE

En total es conserven **1547** fragments de vidre procedents de la "Caixa Reformes 1987", atribuïbles a un número mínim de dues-centes quaranta-cinc peces (**NMI: 245**)(Vol. II, Làm. 356-374).

El conjunt de vidres va des del període tardo-republicà i augustal fins al final de l'antiguitat tardana, a finals del període visigòtic i el període islàmic emiral (s. VIII). Els presentem desglossat en tres grans períodes:

-Vidre Altimperial (s. I-III):

Entre aquestes restes trobem dues vores (121 i 122) pertanyents al tipus *cast linear-cut bowl*, (Grup D de Grose), d'origen siriana-palestí o itàlic i datats en el canvi d'era⁸⁹⁵. Una és de color ambre (122) i l'altra de color violeta/púrpura fosc (122), quasi opac, amb una línia incisa a l'extrem superior intern del llavi⁸⁹⁶, i és idèntica a la documentada a Badalona en el nivell de construcció d'una claveguera d'època d'August⁸⁹⁷.

Entre els vidres mosaics i policroms del període julio-claudi, trobem un tipus de peça més excepcional, com és un fragment de platet policrom de bandes, assimilable al tipus AR 1, amb decoració de quadrats reticulats inserits (128). També es documenten dues peces emmotllades de superfícies policromes marbrejades, imitant l'àgata, com són una vora de bol (127) i el cos d'un ungüentari o *olpe* assimilable a la forma Is. 14 (126).

Les peces elaborades en motlle i polides al torn, de colors vius i opacs, són presents amb el fons d'un *pyxis* verd (123) i dos fons de peu anular massís de bols, un verd (124) i l'altre blau cel (125).

Els recipients més habituals del segle I, els bols de costelles Is. 3, són presents amb set individus, entre els quals hi trobem la vora i el fons d'un bol d'un mateix vas de color ambre (130 i 131), mentre els sis restants pertanyen a bols de colors verd-blavosos (132-137).

Hem agrupat en un mateix conjunt els vidres bufats de color verd maragda translúcid, una producció amb una massa de vidre molt peculiar i distingible de la resta de colors. Entre ells hi trobem dos bols alts Is. 41 (138 i 139), una *trulla* Is. 75 amb fils aplicats en espiral a la vora (140), un got *Hofheim* Is. 12 (141), una vora de *pyxis* o bol cilíndric (142), una vora de *modiolus* Is. 37 (143), un bol Is. 45 (144) i un bol Is. 44 (145). La resta pertanyen a un peu anular massís de plat-safata (146), dos fons de peu massís de bol Is. 41 (147-148), un fons còncau d'ampolla (149) i un informe amb una línia incisa a la mola (150).

Un altre grup que hem agrupat pertany als vidres de color blau marí translúcid, elaborats també en una massa peculiar i fàcilment diferenciable de la resta de materials vitris. Entre aquests hi trobem una vora de copa arrodonida a la flama (151), una vora engruixida (152),

⁸⁹⁵ Grose 1979: 54-67.

⁸⁹⁶ Grose 1989: 267, *Monochrome Linear-Cut bowls: Broad, Shallow Bowls*. Idèntic a la peça núm. 243, probablement Sirio-palestina o Itàlica segons aquest autor.

⁸⁹⁷ Aquesta incolora. Vegi's a l'apartat del jaciment del C/ Pujol 36 de Badalona, concretament la peça 1.

una vora de trulla ls. 75 amb fils aplicats en espiral (153), una vora tubular de bol ls. 44 (154), un fons d'ungüentari miniatura ls. 8 (155), un fons de peu anular de bol (156), un fons de bol ls. 41 (157), una nansa de cinta (158), un tub o dena de secció hexagonal (159) i una dena blau cobalt, policroma, amb un fil blanc i un ull blanc i groc aplicat (160).

Les peces elaborades amb la tècnica del bufat lliure són les més abundants. Així trobem gots *Hofheim* ls. 12 (161-163) i gots amb vores tallades i amb una o dues línies incises a la mola (164-167), tots ells de colors verd-blau. Amb aquest marcat color verd-blavós, també trobem alguns fragments de carena de *carchesium* o *cantharos* (168-169), un peu (170) i una tija globular (171) atribuïbles a la mateixa forma, o una vora (amb l'arrencada de la nansa) d'una *trulla* també de color verd-blau (173).

També trobem un grup, nombrós, de peces de vora tubular, assimilables als bols ls. 44 (178-182) i als bols de carena baixa ls. 45 (183-184), a més d'altres variants d'aquestes formes (188-192), un d'ells marcat en motlle amb costelles en relleu (192). També trobem vores tubulars de gerres, exvasades (186-187) o be doblegades vers l'interior del recipient (193-194), una vora de pot ls. 67 amb doble doblegament tubular a la vora (185) i dos fragments d'embut (202-203). Altres tipus de bols, plats i gots, atribuïbles a diferents tipus formals, també són presents, com són els de vora engruixida (195-198), els de vora arrodonida a la flama (204-208 i 213-215), o els de vora doblegada cap endins (199-200 i 209-210).

Les gerres i ampolles hi són presents amb diferents tipus, de vora orlada amb fistons pinçats (216-217), o amb un plegament tubular a la carena (218), generalment amb el llavi plegat cap l'interior de la peça (219-247), si bé alguna presenta el doblegament cap l'exterior (222, 241, 242) o simplement presenta una vora arrodonida a la flama (223). Entre els diferents fragments recuperats se'n destaquen un cos de gerra bufada en motlle, de vidre incolor, decorada amb cercles secants en relleu (227), un fons d'ampolla ls. 50 amb una estrella de sis puntes (248) i un altre fons, també d'ampolla ls. 50, amb dos cercles concèntrics (259).

Entre el conjunt de fragments se'n destaquen els gots cònics i cilíndrics, de color verd clar, blau cel o incolor. Entre ells trobem un got amb arcs o ovals en relleu ls. 33 (*arcaded beaker*) (251) i diferents gots amb una línia horitzontal a la vora, gravada a la mola i assimilables, en conjunt, als tipus IN 24/28/32 (252-258). Altres gots són molt simples i només presenten la vora tallada amb diferents tipus cònics o troncocònics (259-271) i, d'altres, de cos globular o carenat (272-275). Un darrer, de color grogós i molt gruixut, és potser assimilable a la forma ls. 30 (276).

També hem de destacar l'abundant presència d'ungüentaris ls. 8 i 28 (307-332), amb alguns d'ells deformats i recremats per l'acció del foc (330-332), fet que ens indica que es tracta de recipients termoalterats i rebregats procedents d'incineracions. Les gotes i fils de vidre procedents de fusió (334-335) són pertanyents a aquest tipus de peces, i un fons de bol ls. 41 (333) també mostra la superfície termoalterada i rebregada. Tots ells han de procedir dels rebliments d'algunes tombes d'incineració excavades durant la intervenció de Mn. Serra Vilaró.

Altres formes ja més tardanes, datables dins del segle II i III, són els bols cilíndrics ls. 85 (280-282), un bol carenat variant de la forma ls. 85 (279) i les copes de tija globular ls. 86 (283-285).

Destaquem la presència de fragments de cos de dos bols incolors, de pastilles emmotllades rectangulars, forma Sardis 79, poc habituals al món romà (286-287). També destaquem un peu dentat de vas IN 222, de color verd-blau (288).

Entre les gerres i ampolles, trobem una vora doblegada cap endins de recipient globular de color violeta, procedent del mediterrani oriental (289), i quatre vores exvasades, incolores, una amb visera (290), una altra amb una línia incisa a la mola (291) i dues més amb un fil aplicat (292-293).

Entre les vaixelles emmotllades se'n destaquen els plats IN 130 (AR 18)(294-297) i el plats d'ala penjant IN 142 (AR 16.1)(298-300). Cal remarcar la presència d'un fragment de vora de plat IN 142 (AR 16.2), decorat amb oves i cercles tallats, peça de luxe poc habitual en els contextos romans de la Tarraconense (301). Diferents fons de peu massís anular són atribuïbles a aquests tipus de plats (302-304) i, almenys un d'ells, pertanyent a un plat de gran diàmetre o a una safra, va ser reutilitzat amb el retallat amb pinces de la part recipient del vas (302).

També remarquem la presència de dos fons gravats i decorats amb oves i cercles disposats en quincunx. El primer és un fons àpode (305), decorat amb un cercle central gravat en relleu negatiu i amb quatre oves/grans d'arròs disposats simètricament envoltant-lo. La presència d'un altre gra d'arròs al cos del recipient ens indica que la decoració s'estendria per tot o bé per part del vas i ens fa creure que es tracta d'un fons de flascó o gerra. L'altre fragment és el disc central d'un fons de bol ls. 85, amb el peu anular massís no conservat i amb un cercle gravat en relleu negatiu, envoltat també per quatre oves/grans d'arròs disposats simètricament. Aquestes peces, datables de finals del segle II o inicis del segle III són molt escasses a la Tarraconense, ja que només en coneixem aquests dos casos. És probable que es tracti d'importacions del mediterrani oriental, de producció egípcia o siriana.

En les làmines adjuntes, amb el dibuix tots els fons identificats, aquests presenten un número molt més elevat que no pas el de les vores conservades, però que no podem quantificar correctament, ja que la major part del recipients de la col·lecció antiga del museu, estudiada per J. Price i P. Bages, no tenien els fons conservats i, presumiblement molts d'aquests pertanyerien a les esmentades peces. En conjunt s'hi identifiquen fons de bols de peu massís aplicat (336-365) i de copetes o gots també de peu massís aplicat (366-367) o de peu aplicat mitjançant un fil (372-376). També algunes peces presenten un fons exempt, aplicat per separat al contenidor (368-370).

Finalment hem de destacar la presència de diferents vidres de finestra, pocs en relació a la quantitat de peces pertanyents a recipients de color verd clar (435-441), blau cel (442-443), verdós (444) i incolors (445 i 446). El fragment més llarg conservat ens indica que les làmines eren rectangulars i amidaven com a mínim més de 16,5 centímetres.

-Vidre baiximperial (s. IV-V):

En total, s'han identificat setanta-una peces atribuïbles al període romà baiximperial (**NMI: 72**). Entre els recipients, els grups majoritaris són elaborats en massa de vidre de color verdós i verd oliva i, com és habitual, el formen els gots ovoides ls. 96, amb un mínim de vint-i-quatre

recipients (NMI: 24)(489-514) i les escudelles hemisfèriques de vora tallada ls. 116, amb dinou individus (NMI: 19)(447-467 i 474-475). D'entre aquestes se'n destaquen dos fragments gravats, un amb un cercle incís a la mola (448), i l'altre amb un cavall, perfilat amb la tècnica decorativa d'incisions curtes a la mola i amb el característic ull romboïdal, tècnica atribuïda a un taller romà, el grup Saguí (449). Aquestes són seguides per les escudelles amb depressions ls. 117, amb sis individus (NMI: 6)(468-473). Un fons de got de peu anular ls. 109 (545) també és identificable, tot i que la vora podria ser qualsevol de les assimilables als got ovoides.

Altres tipus de recipients identificats són els bols de vora exvasada tubular ls. 115 (NMI: 7) (522-528), les gerres ls. 120 (NMI: 3), amb la vora exvasada i decorada amb el clàssic fil enrotllat en espiral (529-531) i sempre de fons de peu tubular replegat (540-544 i 546). Una vora lobulada permet identificar una de les escasses gerres de boca trevolada ls. 124 (NMI.1)(534). Només hem documentat dues vores de flascó ls. 104 (NMI: 2)(291 i 533) i una vora d'ampolla cilíndrica ls. 126/127, grogosa (532), a més de fragments de cos cilíndric de tres ampolles verd oliva decorades amb abrasions (535-537).

També trobem tres safates ls. 118 (NMI: 3)(516-518). Dues d'elles de vidre gruixut, incolor i de bona qualitat, una d'elles amb el fons decorat amb abrasions i ja coneguda d'antic, i del que hem identificat la seva vora (516). La segona peça és un fons, de peu alt, massís i anular, elaborat amb massa de la mateixa qualitat (518). Aquestes dues peces són productes importats, com les de la mateixa tipologia documentades al jaciment de la Parcel·la 22b del PERI 2 (Tarragona). Una tercera peça, de la que conservem la vora, és molt més prima i elaborada amb massa de color verd oliva i és, probablement, una producció local o regional (517).

Altres formes molt més rares, són dos peus anulars, amb tija cilíndrica, potser pertanyents a bols amb peu (NMI: 2)(485-486). Aquests peus —que no pertanyen a copes— són elaborats en vidre verd oliva. Un tercer peu anular, també de color verd oliva i molt fragmentat, pertany probablement a una gerra (487). Finalment, trobem una base plana, decorada amb un fil de vidre gruixut i fistonejat (NMI: 1)(488) elaborada amb una massa de vidre verd molt clar, idèntica al de les safates ls. 118 i atribuïble a un vas amb peu i tija. És tracta probablement d'un producte importat.

També trobem una vora de plat de llavi ganxut, assimilable al tipus Vila-roma 9.23 (NMI: 1)(484). Els fragments de peus conservats ens permeten reconèixer la presència d'uns altres tres plats o safates de cos ovalat (NMI: 3)(519-521), un d'ells reutilitzat, amb el retallat amb pinces del cos del contenidor del recipient (519).

Un conjunt de fons cònics (476-483), amb l'empremta del puntill al revers, són elaborats en vidre verd clar i verdós, i creiem que són els fons de llànties triansades ls. 134 documentades per P. Bages i J. Price als seus estudis. Aquests no poden ésser quantificats com a individus donada la presència de diferents vores atribuïbles a aquesta forma, ja presentades a l'apartat del context general de la Necròpolis Paleocristiana.

Els darrers materials a esmentar són dos fragments de recipients, potser de bol, decorats amb línies abrasades (538 i 539), un fragment informe amb fils de vidre blau marí aplicats en ziga-

zaga (547) i dos caboixons o gotes aplicades a la superfície de recipients incolor, gots o gerres, una de color violeta (548) i l'altra de color blau cobalt (549).

Destaquem dos fragments conservats entre els materials, un nucli de lingot de vidre de clor verd olivaci (561) i un rebuig de producció (*mors/moil*), troncocònic i amb l'empremta de l'embocadura de la canya de bufar conservat, de color verd oliva i amb moltes impureses negres. Aquests fragments evidencien la producció de vidre durant el baix-imperi, cap al segle V, en algun lloc proper a la part excavada de la necròpolis paleocristiana.



Figura 33. Necròpolis Paleocristiana -Caixa reformes-(Tarragona). NMI per formes del període baix imperial.



Figura 34. Necròpolis Paleocristiana -Caixa reformes- (Tarragona). NMI i grups formals del baix imperi.

-Vidre de l'antiguitat tardana (s. VI-VIII):

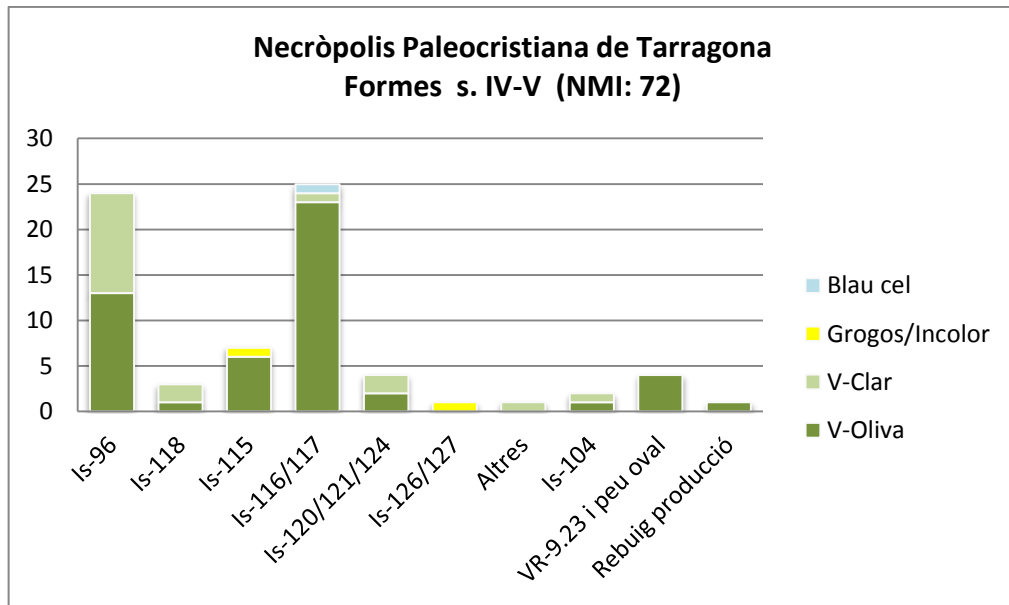
Els vidres atribuïbles al període visigòtic són molt escassos i queden restringits únicament a cinc vores d'escudelles Foy 21a (NMI: 5), dues grogues (551 i 554), dues verd clar (552 i 553) i una verdosa (550), a més d'un fons grogós (555). També trobem les vores de tres copes, dues d'elles atribuïbles a la forma Foy 23a (NMI: 2), una de color grogós (556) i l'altra de color verdós i amb costelles en relleu disposades en estriat helicoidal (557). Una tija buida verdosa també és atribuïble a aquesta forma (559), i una tercera copa, per la seva forma hemisfèrica i per la qualitat del vidre verdós, amb moltes bombolles, és atribuïble a la forma Foy 27, la copa de tija massissa (NMI: 1)(558). Finalment esmentar la presència d'un fragment informe de recipient de color verd-grogós decorat amb l'empremta de garlandes aplicades i que pot atribuir-se a un got carenat Foy 21b o 21c, tal i com proposem en la restitució gràfica (NMI: 1)(560).

D. CONCLUSIÓ

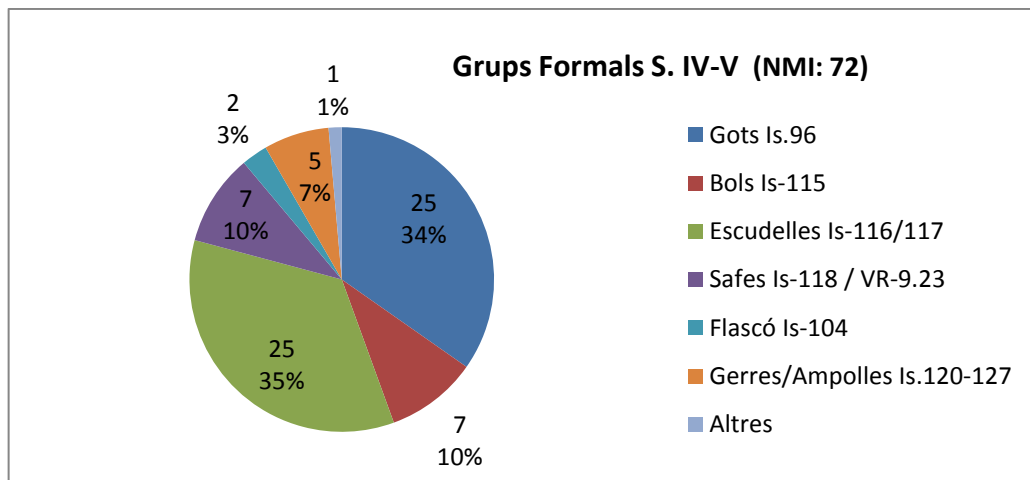
La recuperació recent d'una caixa de vidres procedents de les excavacions històriques de la Necròpolis Paleocristiana de Tarragona ha proporcionat un conjunt que duplica el número de fragments coneguts del jaciment i, alhora, també multiplica per dos el número de peces conegudes. La deixadesa històrica que caracteritza la conservació dels materials arqueològics catalans es fa palesa aquí en haver-se perdut per sempre el registre estratigràfic i contextual d'aquests materials, que hagués donat més rellevància internacional a aquest jaciment, ja de per si, excepcional.

Els vidres d'aquesta caixa ens permeten veure la presència d'un ric bagatge material d'època altimperial, procedent de contextos domèstics i, en alguns casos, funeraris. La presència de recipients importats d'Itàlia durant el període Julio-Claudi es fa palesa, amb platets policroms, bols i gerres jaspats i recipients opacs. Així mateix, la presència d'ungüentaris termoalterats ens indica la presència de tombes o d'un *ustrinum* a les immediacions del solar del jaciment. El més notable són potser els materials baiximperials, amb algun fragment d'escudella Is. 116b gravat —en aquest cas amb un cavall— i atribuïble al grup SAGUÍ, un taller de Roma ciutat. Així mateix, la presència de safates Is. 118, gruixudes i pesades, i fàcilment diferenciables de la resta de recipients vitris, és indicatiu d'un flux d'importacions mediterrànies encara per valorar.

Val a dir que tots els recipients del període baiximperial no són necessàriament atribuïbles a un context funerari, ja que l'abocador que va documentar J. Serra i Vilaró, anomenat "Choza del sepulturero", és un abocador domèstic d'una residència annexa a la basílica paleocristiana (potser l'*episcopium*?). Cal rebutjar la idea de restes d'òpatos funeraris, donada la pèrdua del registre estratigràfic i l'absència de restes d'aquesta índole a la necròpolis⁸⁹⁸.

Els vidres atribuïbles al període visigòtic són molt escassos i només ens indiquen la continuïtat o freqüentació del jaciment en aquest període (s. VI-VIII).

⁸⁹⁸ Teoria proposada per Jordi López Vilar (López Vilar 2006: 225). Aquesta opinió també és recollida per Judit Ciurana a la seva tesi (Ciurana 2011: 710, nota 11). Els materials de la "Choza del sepulturero" no són diferents dels recuperats als abocadors domèstics urbans com el del c/ Vila-roma (Tarragona) o dels abocadors de les vil·les com el de la Plaça Major (Castellar del Vallès).

098. Parcel·la 22b del PERI 2 (Tarragona, Tarragonès)

A. EL JACIMENT

El solar de la parcel·la 22b, és troba actualment urbanitzat i s'ubica al casc urbà de Tarragona, a la cantonada dels xamfrà dels carrers Felip Pedrell 10-12 amb l'Avinguda del Cardenal Vidal i Barraquer 44-46. El jaciment va ser excavat de manera preventiva entre els anys 1999 i 2000, sota la direcció de P. Otiña i C. A. Pociña, amb la coordinació de J.-A. Remolà⁸⁹⁹.

El jaciment consta de diferents fases des d'època romana altimperial fins a l'antiguitat tardana. Aquestes són⁹⁰⁰:

Fase 1. Segles I-II. Construcció d'un edifici d'època altimperial i d'un vial en direcció sud-est / nord-oest.

Fase 2. Segles III-IV. Conversió del sector en una àrea funerària dispersa, de la que es van localitzar 19 enterraments.

Fase 3. Segle V. Terraplenaments i creació de dos potents abocadors de deixalles.

Fase 4. Segles VI-VIII. Construccions en diferents sectors, de les que se'n destaca un edifici de planta quadrangular i compartimentació ortogonal en quatre àmbits. Vial reconverit en abocador.

B. ELS CONTEXTOS ARQUEOLÒGICS

D'aquest jaciment se'n destaquen dos abocadors de deixalles, anomenats **Context 1** i **Context 2**, que han estat estudiats per A. Lasheras⁹⁰¹ i que han estat datats al primer quart del segle V (400-425 dC).

Procedents de l'abocador **Context 1** (UEs 5200, 5218, 5253, 5261 i 5291), es va recuperar un extens repertori de ceràmiques fines (el 29% del NMI ceràmics) entre les que trobem TS. Lucente formes Pernon i 27 (=Lamb.2/37) 37A (=Lamb.1/3) i 29 (=Lamboglia 8); TS. Hispànica amb les formes Ritterling 8 i Mezquíriz 37; TSA-C tardana Hayes 73B; i ARS-D, formes Hayes 50B, 58B, 59, 60, 61A i B, 63 (=Lamb.9A i 9B), 67, 73A i B, 73/67, 76, 80A i B, 81, 91A i B. També es va documentar DS.P. grisa i taronja, formes Rigoir 1 i 6 (les formes Rigoir 2, 6B i 18 amb dubtes) i Lamboglia 8 i 9. També es van recuperar nombroses llànties africanes Atlante VIII.

Entre els recipients amfòrics es van identificar exemplars d'origen africà formes Keay 1B, 3B, 6, 25C, 25G i 25P; àmfors bètiques Keay 13A, 13C-D i 19A-B; àmfors lusitanes Keay 16A, 16B-C/22, 23 i 68/91; àmfora Itàlica Keay 52 i àmfors orientals LRA 1, LRA 3 i LRA 4.

⁸⁹⁹ Otiña, Remolà, Pociña 2001.

⁹⁰⁰ Fases proposades en base a la periodització estreta de la memòria d'excavació.

⁹⁰¹ Lasheras 2015. Les dades referents a la ceràmica han estat extretes de l'article d'A. Lasheras i de la memòria d'excavació. Vegi's Lasheras 2015: 107-121.

L'abocador **Context 2** (UEs 5323, 5333, 5334 5367, 5380) era molt més modest que l'anterior, però presentava ceràmiques fines, amb TS. Hispànica Ritterling 8 i Mezquíriz 37; TSA-C Hayes 53B; ARS-D Hayes 59, 59A, 61A i B, Hayes 67, 91 A/B, i Holwerda 1936 -Tav.6-n.658. Els recipients amfòrics eren presents amb exemplars africans Keay 7 (amb dubtes), 24, 25 (amb dubtes), 25, 25B, 25C i 25G; i alguns exemplar sud-hispànics, de la Bètica Keay 16C-D/23, 13C-D, 19A-B, i de la Lusitania Keay 23.

Ambdós contextos han estat datats dins del primer quart del segle V (400-425 dC) a partir de l'extens registre ceràmic i de l'absència de formes més tardanes.

Un conjunt d'estrats associats a nivells de reforma i construcció també són datables dins del primer quart del segle V. Són les **UEs 5136, 5146, 5191, 5431 i 5462**, amb ceràmiques fines, essencialment ARS-D, formes Hayes 59, 61A i B, 91A/B, 76 i Lamboglia 9A; i àmfores africanes Keay 35B i sud-hispàniques Keay 18A/B, Keay 23 i Beltrán 68, que permeten associar aquests nivells a la mateixa fase de la creació dels dos contextos dels abocadors esmentats⁹⁰².

Després d'un lapse d'aproximadament 150 anys sense evidències d'ocupació, trobem cinc estrats datables dins del segle VII. Són les **UEs 5011, 5263, 5265, 5287 i 5288**. En aquestes es documenten essencialment ceràmiques reduïdes de cuina, associades a escasses formes d'ARS-D com les Hayes 58, 59, 61A i B, 67, 87A, 89/90, 91A/B, 99 i 105; àmfores africanes Keay 6, 8A, 24, 27B, 61, 62 i àmfores orientals LRA1, 2, 3, 4, 5, 6, i 7. Alguns d'aquests nivells presenten una alta concentració de material residual, tant altimperial com baiximperial⁹⁰³. Destaquem les **UEs 5263, 5265 i 5287**, que formen part dels estrats d'anivellament i preparació d'un edifici rectangular (9,4 x16 m), format per quatre estances. Aquest, identificat com a Unitat Arquitectònica 21 a la tesi d'A. Lasheras (**UA21**)⁹⁰⁴, presenta també alguns nivells de terraplenament o d'ús, amb vidres, com l'estrat **5011** de l'àmbit 3, que ha estat datat a partir de la segona meitat del segle VII⁹⁰⁵. Però a partir dels vidres conservats, s'ha d'efectuar una nova ponderació cronològica, datant tots els estrats de construcció dins de la primera meitat del segle VII i, l'amortització dels àmbits de l'edifici dins del tercer quart del segle VII com a molt tard.

⁹⁰² Dades extretes dels inventaris d'excavació arqueològica a Otiña, Remolà, Pociña 2005. La UE 5431 amortitzava un àmbit de l'edifici UA.8 (Lasheras 2018: 345), amb materials datables al primer quart o primera meitat del segle V. Entre els materials d'aquest estrat trobem ARS-D Hayes 67, 80A i 91, DS.P. Rigoir 3A i 18, cuina africana Lamb.10, Ostia I,262, Ostia III,332, àmfora itàlica Keay 52, àmfora africana Keay 25P, àmfora oriental LRA2, 3 (Samos), 4 (possible/no segura) i 5.

⁹⁰³ Procedents de les ues. 5293 i 5260 es conserven, a més de molts materials residuals del segle V, fragments d'ARS-D de la forma Hayes 105. Així mateix, de les ues.5260, 5265 i 5287 i 5293 es conserven vores d'àmfora africana Keay 61. Aquestes formes permeten datar la formació dels estrats *post quem* finals del segle VI o inicis del segle VII.

⁹⁰⁴ Lasheras 2018: 395-400.

⁹⁰⁵ Lasheras 2018: 400. Aquests estrats d'anivellament (ues.5216, 5232, 5332, 5335, 5259, 5265, 5285 i 5287), presenten ARS-D Hayes 80B/99 i 105, comuna Oc/Or/62, 69 i 10 de Macias, àmfora Keay 61A, LRA 1, 4C i 5 i àmfora tardana tipus B de Remolà. La seva datació ha de ser entre finals del segle VI i la primera meitat de segle VII. Així, partir dels materials associats i els vidres recuperats en els contextos, s'ha de datar la construcció d'aquest edifici dins de la primera meitat del segle VII. Els nivells de terraplenament o abandó de l'edifici (p. ex. la UE 2011) han de datar-se a mitjan del segle VII o poc més enllà, com a màxim dins del tercer quart del segle VII.

La **UE 5288** és un estrat que formava part d'un anivellament⁹⁰⁶, efectuat per procedir a la construcció de la UA.23, una edificació de grans dimensions⁹⁰⁷. Aquest presentava abundants materials residuals del segle V, a més de ceràmiques dels segles VI-VII⁹⁰⁸. Els vidres confirmarien una datació dins del segle VII (600-675).

Els darrers estrats són datables entre finals del segle VII i el segle VIII, i es caracteritzen per l'absència d'importacions, reduïda només a algunes àmfores, i per la presència de gran quantitat de material residual⁹⁰⁹. Se'n destaquen les UEs **5007 i 5009**, un estrat d'abocador que cobreix una via d'època romana alt i baiximperial, identificada com a UA3 a la tesi d'Ada Lasheras⁹¹⁰. Segons els seus excavadors, els materials ceràmics proporcionen una datació d'un moment avançat del segle VII per a la formació del estrats⁹¹¹. Estratigràficament són els més tardans i en ells també hi trobem ceràmiques de cuina elaborades a mà i a la torneta, amb algunes copes de vidre tardanes, forma Foy 27. La presència de les copes de vidre de tija massissa permet ponderar cronològicament aquests nivells estratigràfics en relació als del segle VII, i s'haurien de datar entre el 675 i el 725, tenint en compte que, com passa amb el vidre, la major part del material és residual, del segle VII i de moments anteriors.

C. EL VIDRE

En total s'han estudiat **838** fragments de vidre de la intervenció 1999-2000, atribuïbles a un número mínim de dues-centes seixanta-set peces (**NMI: 267**)(Vol. II, Làm. 375-392)⁹¹².

Context 1 –Abocador: El conjunt més homogeni i clarificador procedeix del context 1, un àmbit d'abocador format per les UEs 5200, 5218, 5253, 5261 i 5291. En total es conserven 541 fragments atribuïbles a un mínim de cent seixanta-tres peces (NMI: 163).

Entre aquests se'n destaquen els gots cilíndrics i troncocònics Is. 106, amb dotze individus (NMI: 12), quatre incolors (7-9 i 139), quatre verd-clar (1, 5-6 i 137), tres verd oliva (2, 4 i 138) i un verd-blau (3). Tres d'ells presenten decoració gravada a la seva superfície, un amb una filera de losanges a la vora (137), un amb línies obliqües o diagonals al cos (138) i el darrer amb feixos lineals agrupats (139).

⁹⁰⁶ Otiña, Remolà, Pociña 2005: 43. L'anivellament era format per quatre estrats, les ues.5288, 5348, 5381 i 5389.

⁹⁰⁷ Lasheras 2018: 404, nota 397.

⁹⁰⁸ Segons l'inventari de materials de la memòria, la UE 5288 contenia, a més de materials residuals, fragments d'àmfores orientals LRA 1, 3, 4, 5, 6, i possible 7, àmfora tipus tardà B de Remolà, i de cuina reduïda Oc/Gre/66 de Macias.

⁹⁰⁹ Procedents de les ues.5004, 5007, 5009, 5124, 5417 i 58003 es conserven fragments d'ARS-D formes Hayes 12/110, 50B, 58B, 32/58, 59, 60, 61A, 62A, 67, 76, 80A, 91A/B, 91C, 93, 99, 104 i 105. Les àmfores africanes són presents amb les formes Keay 7, 8A, 24, 25 P/Y, 25C, 26G, 27, 36, 57, 61A i Cartago 58; les àmfores orientals hi són presents amb les formes LRA1, 2, 3, 5, 6, 7, i Cisterna de Samos, i les sud-hispàniques amb les formes 13A, 13C/D, 19A/B, 21, 23 i 24, i Beltrán 2A. També s'hi documenten fragments d'àmfores de vora bifida, molt tardanes.

⁹¹⁰ Lasheras 2018: 325.

⁹¹¹ Otiña, Remolà, Pociña 2009: 45-46. Entre els materials documentats a ambdós estrats i inventariats a la memòria d'excavació, s'hi documenten: ARS-D Hayes 91C, i possible 104 o 105, cuina reduïda formes Macias Ca/Gre/48 i 49 i Oc/Gre/47 i 69, comuna oriental Oc/Or/66.9 i 68, ceràmica mediterrània Cb/Lip/3, àmfora africana Keay 61/8A, 61 i 62, oriental LRA1, 3, 4 i 5 i àmfora tardana tipus A de Remolà.

⁹¹² Només presentem els materials de les ues. esmentades al text. Hi ha més unitats estratigràfiques amb vidre, més heterogènies o amb pocs materials cadascuna.

El grup més nombrós pertany al gots ovoides ls. 96, amb cinquanta-dos individus (NMI: 52) gairebé tots ells elaborats en color verd oliva. Aquests presenten un diàmetre molt homogeni, entre els 6 i 12 cm, i s'observen dues variants: un primer grup, amb set peces, representat pel got baix amb l'obertura de boca més ampla que no pas l'alçada (12-17 i 141) i, un segon grup, amb quaranta-quatre peces, d'obertura de boca més curta que no pas d'alçada (18-57). Els fons d'aquests recipients són sempre lleugerament còncaus o aplanats (58-64).

Amb aquesta forma trobem algunes peces decorades, concretament un got amb decoració incisa d'un xebró (141), i tres gots bufats o marcats en motlle (67-69), un d'ells marcat amb un patró d'ovals concèntrics i costelles en relleu disposades en arc(67), un altre marcat amb el motiu hexagonal del bresca d'abella (68) i, un darrer, amb costelles o acanalats verticals a la vora (69). També és conserven dos individus amb gotes o caboixons blau cobalt aplicats en calent, un amb una única gota de mida gran (65) i l'altre amb tres gotes de mida petita disposades en triangle (66).

Altres formes, molt més minoritàries, són els bols de vora tubular ls. 115, amb només tres exemplars (NMI: 3) (70-72). Destaquem la presència d'un plat/bol d'ala penjant de color ambre (NMI: 1)(73) i d'una safata de vora en ganxo, de color verd oliva, forma Vila-roma 9.23 (NMI: 1)(74). Els dos peus anulars massissos conservats, amb traces de modelat amb pinces, un blau-verd (75) i l'altre ambre (76), poden atribuir-se a tan a bols, com a plats o safates.

El segon grup en representació numèrica està format per les escudelles hemisfèriques ls. 116, amb un mínim de quaranta recipients (NMI: 40), amb uns diàmetres que oscil·len entre els 12 i 24 cm. S'hi observen dues variants marcades: una primera, hemisfèrica i sense decoració, de vora sinuosa i cos profund, generalment de colors verd clars i verds oliva (82-105). La segona variant és hemisfèrica, de cos aplanat i baix i vora recta o reentrant, generalment associat a peces amb decoració gravada, tot i que no exclusivament (77-81). Entre aquest segon grup trobem una gran diversitat de peces, elaborades amb masses de colors verd molt clars, o incolores de tonalitats blavoses i verdoses, decorades amb la tècnica del gravat. Entre aquestes se'n destaquen les escudelles baixes decorades amb faixes circulars de losanges simples o quadripartides, que potser originalment emmarcaven algun motiu central del fons del recipient (132 i 133). Altres presenten una faixa circular a la vora de cercles abrasats (134) o d'arcs en V (135). Les decoracions més complexes, són amb escenes figurades, entre les que trobem un fragment d'escudella/bol amb una escena bàquica, amb una figura femenina i una masculina nua dansant (136). Entre els diferents fragments de fons s'hi identifiquen fragments atribuïbles a escenes figurades o paisatgístiques, com són una part de figura zoomorfa (143), un edifici amb un motiu estelat i part d'un braç o cama d'una figura humana (144), un escut decorat amb losanges (146), unes cames amb túnica i botes elaborades amb abrasions i talla (147), unes cames amb túnica i botes delimitades per incisió (148), una capa al vent (?) elaborada en tècnica de relleu negatiu (145), losanges quadripartits combinats amb cercles abrasats (149), losanges simple (150), motius vegetals esquemàtics abrasats (151), arcs en V (152 i 153) i cercles gravats (154-156). Tota aquesta varietat de fragments són atribuïbles a escudelles planes ls. 116b i pertanyen cadascun d'ells a una peces diferents. Cal creure que són elements residuals, de la segona meitat del segle IV, aportats en el moment de crear-se l'abocador.

Les escudelles amb depressions, ls. 117, són realment escasses en tot l'abocador i només hi hem identificat un mínim de quatre recipients (NMI: 4)(106-109).

Destaquem la presència d'almenys sis safates ls. 118 (NMI: 6), molt fragmentàries, tres d'elles elaborades en una massa de vidre gruixuda i pesada, de bona qualitat, de color verd-blau (110-111 i 114), i unes altres tres, molt més primes i elaborades en massa de color ambre (112) i verd oliva (113 i 115).

Entre els recipients per a líquids trobem nou gerres ls. 120 de colors verd clar i verd oliva, amb diferents vores (157-162), fons de peu tubular replegat (188-194) i nanses (175 i 176). Els fragments informes de panxes ens indiquen la presència d'una gerra de cos globular marcada en motlle amb costelles d'efecte òptic en estriat helicoidal (186), i d'una altra decorada amb fils de vidre blanc disposats en fistons (187). Tres vores més són assimilables a altres tipus de gerres, com són una vora carenada amb un ressalt (169), una vora tubular amb el llavi doblegat cap endins (170) i una tercera vora, exvasada i amb nansa arquejada (171).

També trobem ampolles cilíndriques ansades ls. 126/127, amb diferents vores (163-168) i nanses de superfície estriada (173-174). Se'n destaquen una gran part dels exemplars amb la superfície del contenidor decorada amb abrasions (177-185), tots ells amb motius lineals dobles o triples, disposats en reticulat ortogonal i amb ovals o cercles intercalats en la xarxa.

La resta de materials està formada per tres pots o olletes globulars ls. 94, de vora exvasada (124-126), fragments d'almenys dues llànties triansades i troncocòniques, de vora arrodonida a la flama, assimilables a la forma ls. 134 (127-129), un cos de flascó ls. 104, incolor i gravat amb un motiu en graella (142) i un fons d'àmfora de color verd oliva ls. 60, decorada amb un patró lineal oblic (196).

Altres tipus de recipients són més difícils de classificar, com són dues escudelles hemisfèriques de vora arrodonida a la flama⁹¹³, una d'elles troncocònica i amb fils aplicats en relleu del mateix color que el recipient (116) i, l'altra, de perfil acampanat i llisa (117). També es conserven els fragments d'almenys sis peces de vora recta o exvasada, arrodonida a la flama, que tant poden pertànyer a gots com a bols (118-123).

Destaquem la presència d'un flascó de vidre de color violeta, elaborat en motlle, del qual conservem la vora, decorada amb fils disposat en espiral al voltant del coll i, també el fons, que presenta una inscripció cal·ligràfica amb caràcters grecs -*O TΩ*- (197).

⁹¹³ A la bibliografia espanyola recent (vegi's Ortiz 2001) tendeix a atribuir-se aquestes formes a dos tipus formals, identificats a les excavacions de *Conimbriga* (Alarcão 1965) i anomenats "tipus *Conimbriga* 1965 fig. 176-190", amb fils de vidre blanc, i "tipus *Conimbriga* 1965 fig. 205-225" –variant llisa–. Aquestes formes són equivalents a la forma Foy 21a. No es tracta dels mateixos tipus presents a l'abocador de la Parcel·la 22b, datables dins del primer quart del segle V. Els vidres de *Conimbriga* presenten unes datacions que no són acceptables i s'ha de tenir en compte la ubicació atlàntica del jaciment, l'època en què va ser excavat i la presència de materials ceràmics (ARS-D), posteriors cronològicament als nivells de destrucció de la ciutat dels anys 465-468 AD, en els què s'ha basat la datació dels vidres. Així mateix tampoc podem utilitzar la classificació dels vidres merovingis de J.-I. Feyeux, utilitzada recentment per als vidres de romans de la Carthaginiensis (Sánchez de Prado 2018), per ser massa llunyana, en el temps i l'espai, a les peces esmentades.

Les darreres peces a esmentar són la presència de quatre rebuigs de producció (198-200) atribuïbles a les restes del recipient adherit a la canya de bufar durant el procés d'elaboració de gots Is. 96/106 i escudelles Is. 116/117. Cal destacar el fragment de color ambre (198), atribuïble a un got i que ens indica que aquesta producció —molt minoritària al context— és, si més no, d'origen local. Els altres dos rebuigs són de color verd natural i verd oliva respectivament.



Figura 35. Parcel·la 22b del PERI 2 (Tarragona). NMI per formes del context 1.

Context 1	
UEs 5200, 5218, 5253, 5261 i 5291	
Forma	NMI
Is.60	1
Is. 94	3
Is. 96	52
Is. 104	1
Is. 106	12
Is. 115	3
Is. 116	41
Is. 117	4
Is. 118	6
Is. 120	9
Is. 126/127	12
Is. 134	2
VIR 9.23	1
Bol/Got indet.	8
Flascons indet.	1
Gerres indet.	1
Escudelles acam.	2
Restes producció	4
Total	163
Tessel·les	1
Frag. Lingots	9

Taula 53. Parcel·la 22b del PERI 2 (Tarragona). NMI per formes del context 1.

Contextos del segle V: a part de l'abocador (Context 1) també es van excavar altres estrats datables del mateix període, dins del primer quart o la primera meitat del segle V. Es tracta de les **UEs 5136, 5146, 5191, 5431 i 5462**, que presentem en conjunt, donat que, tot i no ser un context estratigràfic unitari, presenten els mateixos tipus de materials i cronologia. En total, procedents d'aquests cinc estrats es conserven **210** fragments atribuïbles a un mínim de setanta-dues peces (**NMI: 72**).

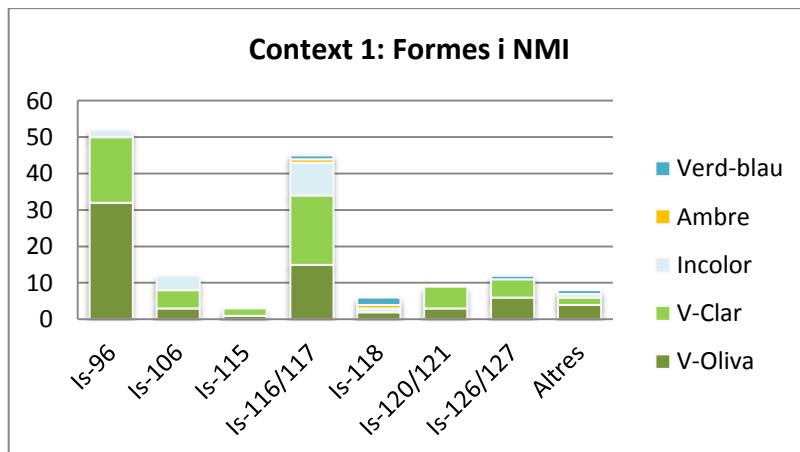
Entre els diferents recipients, generalment elaborats en masses de vidre verdoses i verd oliva, trobem gots ovoides ls. 96 (NMI: 16)(203, 209-212, 225-226 i 239-246), escudelles ls. 116 (NMI: 24)(201-206, 214-215, 227-229 i 247-252) i escudelles amb depressions ls. 117 (NMI: 5)(216, 230, 231, 253 i 254), els quals ja sumen 2/3 (66,6%) del total de recipients d'aquests estrats. Destaquem els fons d'una escudella decorat amb un gravat on s'hi pot identificar part de la testa d'un personatge, amb cabell i un ull romboïdal, al costat d'una creu, element que ens fa creure que es tracta d'una escena religiosa cristiana (206). Així mateix, remarquem la presència d'una escudella decorada amb dues incisions lineals profundes elaborades a la mola (202).

Destaquem la presència d'un mínim de cinc safates ls. 118 (NMI: 5), amb dos fons (207 i 218) i fragments de les vores o carenes (260-262), elaborades en color verd clar o verd-blau, de parets gruixudes i clarament diferenciables de la resta de vidres com a productes al·lòctons, importats.

Els recipients restants estan formats per bols de vora tubular ls. 115 (NMI: 3)(232, 257 i 258); gerres ls. 120 (NMI: 2): amb dues nanses (208 i 238), un gran fragment de cos decorat amb una gota verd maragda (235) i un fons de peu anular (268); ampolles ansades ls. 126/127 (NMI: 4): amb dues vores (220 i 267) i dos fragments de cos cilíndric decorat, un amb abrasions lineals dobles i ovals (237) i l'altre, amb abrasions de línies sinuoses obliqües (269); un pivot d'àmfora ls. 60 (NMI: 1)(266) i per últim una vora de pot-olleta ls. 94 (NMI: 1)(217). Només un fragment, informe, pot considerar-se residual i és atribuïble a un cos d'ampolla quadrada ls. 50, de color blau-verd i del període altimperial (NMI: 0).

Altres formes identificades són dos vasos o gots de vora arrodonida a la flama (NMI: 2)(205 i 265), una vora d'ala (263) i dos fons (219 i 264) de plats o bols de peu anular alt (NMI: 3), una vora de bol vertical i tubular doblegada cap enfora (NMI: 1)(256), una vora de safata ganxada Vila-roma 9.23 (NMI: 1)(233) i una segona safata, altra potser una variant de la Vila-roma 9.23 (259).

Els darrers materials a esmentar són quatre rebuigs de producció (*mors/moils*), de coloració verd natural i verd oliva, entre els que en trobem un atribuïble a l'elaboració de gots ls. 96/106 (213). Els tres restants estarien vinculats a l'elaboració d'escudelles ls. 116/117 (222-224).

Forma	NMI					Total
	UE 5136	UE 5146	UE 5191	UE 5431	UE 5462	
ls. 60					1	1
ls. 94			1			1
ls. 96	1		4	2	8	15
ls. 104						
ls. 106						
ls. 115				1	2	3
ls. 116	2	2	2	3	15	24
ls. 117			1	2	2	5
ls. 118		1	1		3	5
ls. 120				1	1	2
ls. 126/127			1	1	2	4
ls. 134						
VIR 9.23				1		1
Bol/Got indet.		1			2	3
Plat/bol indet.			1		2	3
Safata indet.					1	1
Restes producció			4			4
Total	3	4	15	11	39	72

Taula 54. Parcel·la 22b del PERI 2 (Tarragona). NMI per formes dels contextos del segle V.

Contextos del segle VII: són formats per cinc estrats, les **UEs 5011, 5263, 5265, 5287 i 5288**, amb un total de **59** fragments atribuïbles a un mínim de vint-i-tres recipients (**NMI: 23**).

El conjunt de recipients de vidre d'aquest període és poc nombrosa i és l'habitual que trobem en àmbits domèstics de l'antiguitat tardana. D'entre ells, se'n destaquen les copes de tija buida Foy 23, amb un mínim de disset vasos (NNMI: 17). Totes elles han estat elaborades amb masses de colors naturals, verdosos (272-275, 285-286, 288 i 291-292), blau cel (270, 283 i 284), blau-verd (271 i 290), ambre (276-277) i marró (287). Cinc d'elles presenten el cos decorat amb costelles d'efecte òptic en estriat helicoidal (271, 283 i 290-292).

Només trobem dues escudelles Foy 21a (NMI: 2), una de color verd-blau cel i mida gran, decorada amb costelles marcades en motlle (281) i, l'altra de color verd poma i de mida mitjana i llisa (282). La resta de recipients està formada per dues ampolles de cos globular Foy 26 (NMI: 2), una blau cel (279 i 280) i l'altra verd clar (293), una tija blau cel de llàntia embutiforme CH 24/26 (NMI: 1)(278) i una vora arrodonida de color ambre de bol àpode Foy 28a (NMI: 1)(289).

Cal remarcar la presència de 15 fragments de nuclis de lingot de vidre, deu de colors verds naturals, tres de color grogós i dos de color blau cel, que podrien constituir l'indici d'un taller, a no ser que es tracti d'elements residuals del segle V. Hem de tenir en compte que dos del fragments de nucli presenten extraccions i empremtes d'haver estat reutilitzats com a gratadors.

Contextos del segle VIII: són formats pels estrats **UEs 5004, 5007, 5009, 5114, 5124, 5417 i 58003**, amb **28** fragments atribuïbles a un mínim de vuit recipients (**NMI: 8**). Aquests estrats són molt superficials i presenten un alt percentatge de residualitat, amb molts materials de períodes anteriors, que hem omès per facilitar la comprensió dels materials atribuïbles al segle VII. Cal dir que els vidres anteriors a aquest moment són molt fragmentaris i rodats o bé mostren traces d'haver-se reutilitzat amb altres finalitats, com gratadors o eines tallants. Així doncs, les peces més representatives són les copes de tija massissa Foy 27, amb cinc individus (NMI: 5), tres d'ells de tija llisa (295-297), un quart de tija estriada helicoïdalment (294) i una vora atribuïble a aquesta forma (300).

Les peces restants són tres ampolles de cos globular Foy 26, de les que en conservem una vora exvasada simple, blau-verda (298), una vora amb el llavi doblegat vers l'interior, blau cel (301) i, una darrera vora, de color blau-verd i lleugerament exvasada, decorada amb un acostellat en estriat helicoïdal, potser residual del segle anterior (299).

D. CONCLUSIÓ

Els diferents contextos identificats a la Parcel·la 22b del PERI 2 de Tarragona han aportat dades valuoses per entendre la composició de les vaixelles de vidre a l'antiguitat tardana. Entre aquests, els més interessant és l'anomenat context 1, datat dins del primer quart del segle V (400-425 AD). En aquest trobem una representació abundant dels recipients usats per beure, essencialment els gots de les formes Is. 96 i 106, i els destinats al menjar, les escudelles Is. 116 i 117. Aquests dos grups funcionals representen gairebé 2/3 del total dels recipients documentats. El terç restant és format per bols Is. 115, safates Is. 118, gerres Is. 120 i ampolles Is. 126/127, a més d'altres formes molt més minoritàries o puntuals. La major part d'ells han estat elaborats en massa de vidre verdós, verd natural i verd oliva, a parts proporcionals. Tot i això, trobem que una part de les peces han estat elaborades en massa de vidre grogós-ambre, que és un tipus molt minoritari. Així mateix, una part de les safates Is. 118 han estat elaborades en massa de vidre verd clar, gruixut i pesat, fet que ens indica que es tracta d'importacions mediterrànies, però de les quals no en podem precisar l'origen concret. Una altra peça, un flascó emmotllat de vidre violeta —l'únic en aquest color— i amb una inscripció en grec, també ha de ser una importació, en aquest cas del Mediterrani oriental.

A banda, cal destacar la presència d'almenys 19 fragments de gots Is. 96b/106 i escudelles baixes Is. 116b, decorats amb gravats geomètrics i figuratius, tallats a la mola. Entre ells trobem un fragment amb una escena bàquica i d'altres amb motius complexos, amb edificis i personatges, a més de composicions geomètriques. Tots són elaborats en masses de vidre incolor o verd-blau molt clar i són atribuïbles a diferents peces representades només per un fragment. Aquests pertanyen a importacions de vaixel·la de luxe i són datables *a grosso modo* dins de la segona meitat del segle IV, fet que ens indica que són elements residuals en la composició de l'abocador.



Figura 36. Parcel·la 22b del PERI 2 (Tarragona). NMI i percentatges dels grups formals del context 1.

La presència de 21 fragments d'esclats o de nuclis de lingot de vidre i la identificació de quatre rebuigs de taller (*mors/moils*), ens indica l'existència d'un taller de vidre a les immediacions del solar, que produïa recipients Is. 96/106 i Is. 116/117 en masses de colors verdosos, verd oliva i ambre. La resta de contextos datables dins de la primera meitat del segle V presenta materials idèntics o similars als documentats al Context 1. Només destacaríem la presència d'un vidre gravat amb una escena cristiana en la que s'hi identifica un personatge i una creu.

S'observa una absència absoluta de vidres datables entre la segona meitat del segle V i el segle VI a tot el jaciment, fet que ens indica que el solar estava aleshores desocupat. Els següents nivells estratigràfics amb vidres pertanyen al segle VII i formen un context general, amb la presència de copes Foy 23a —algunes d'elles decorades amb acostellats—, algunes escudelles de gran diàmetre Foy 21a i ampolles de cos globular Foy 26. El conjunt, més aviat modest, indica l'existència d'un àmbit domèstic datable entre la primera meitat i mitjans del segle VII.

Els darrers nivells estratigràfics, generalment els més superficials, aporten essencialment la presència d'algunes copes de tija massissa Foy 27, tant de tija llisa com estriada, i algun fragment d'ampolla Foy 26. Els materials, molt escassos, procedeixen d'estrats amb abundants materials residuals (ceràmics i vitris) d'època romana baiximperial i només ens indiquen la freqüentació del solar dins del segle VIII. No hi ha vidre posterior a aquesta cronologia

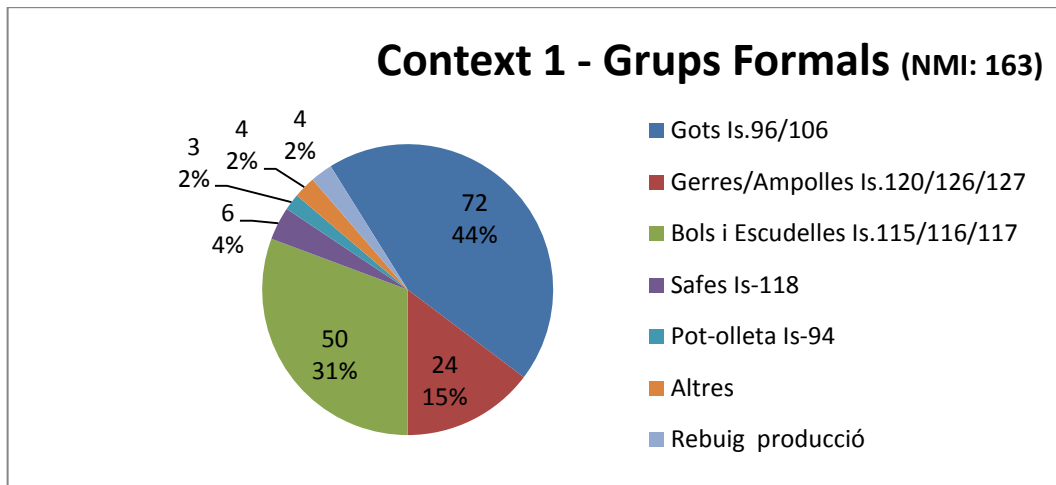
099. Parcel·la 24 del PERI 2 (Tarragona, Tarragonès)

A. EL JACIMENT

Aquesta parcel·la va ser excavada amb caràcter preventiu durant l'any 2006, sota la direcció de C. A. Pociña⁹¹⁴. El jaciment forma part del suburbi portuari de l'antiga *Tarraco* i és contigu a la parcel·la 22b. En aquest es van identificar diferents nivells d'ocupació, que poden desglossar-se de la següent manera:

Fase 1. Segles I-III. Període altimperial. Xarxa viària altimperial i estrats diversos.

Fase 2. Segles IV-V. construcció d'un conjunt termal o balneum d'una domus suburbana ocupant part de la xarxa viària. Anivellaments i una àrea d'abocador

Fase 3. Segle VII. Estrats d'ocupació i d'abocador

B. ELS CONTEXTOS ARQUEOLÒGICS

En aquesta intervenció es van documentar alguns estrats altimperials amb pocs materials, entre els que s'hi identifica un nivell del període julio-claudi (UE 1069), i diferents nivells datables dins dels segles I-II (UEs 1076, 1133, 1134 i 3031).

D'aquesta manera, les estructures i els estrats on hi ha més materials són els atribuïbles al procés de d'ocupació baiximperial d'aquest sector portuari (s. IV-V). Entre aquests se'n destaca un abocador domèstic (**UEs 1066 i 1068**). El context ceràmic, amb abundants ceràmiques fines i àmfores procedents d'aquestes dues unitats, proporciona una datació laxa dins del primer quart del segle V, si bé amb una presència percentual important de materials datables en la segona meitat del segle IV. Així s'hi van documentar ARS-C Hayes 17, 50 i 50A, i ARS-D Hayes 50B, 50/64, 58, 59, 60, 61A, 61A/87B, 64, 67, 73, 80, 81 y 91A/B. També s'hi van documentar altres ceràmiques fines com la TSH Tardana 37 i Ritterling 8, la TS Lucente Pernon 27-Lamboglia 2/37, i la DS.P. Rigoir 1, 3, 8 i 15. Les àmfores eren presents amb exemplars africans Keay 6, 7, 9, 11, 25B, 25G, 25P, 27B, 41, 52; àmfores sud hispàniques/lusitanes Keay 13A, 16B-C, 19A-B, 21, 23 i Beltrán 68; àmfores orientals LRA 1, 3 i 4; algunes àmfores d'Empoli i una àgora d'Atenes M-273. Entre les monedes s'hi identificà un AE3 de Valentinià (364 dC).

A l'excavació de la parcel·la també es van documentar altres nivells del mateix període, com són el rebliment d'una rasa (**UEs 1049 i 1054**), amb abocades de caràcter domèstic i on es va recuperar ARS-D Hayes 50/64, 53, 58A, 59, 61A, 61B, 67, 73 y 91A/B, TSH Tardana forma 37, i TS Lucente Pernon 27/Lamboglia 2/37. Entre les monedes es documentà un AE2 de Gracià (*post quem* 378 dC). Les àmfores eren presents amb les d'origen africà Keay 6, 7/25B, 24, 27, sud hispànic/lusità Keay 16B-C, 19A/B i 23, tarraconense 68/91, sud-itàlica Keay 52, àmfora d'Empoli i oriental LRA 1, 3 y 4.

Un altre nivell semblant és un estrat de paviment i d'ús, la **UE 1041**, amb ARS-D Hayes 50, 59, 61A, 80A y 91A/B; TSH Tardana forma 37, DS.P. Rigoir 3 i TS Lucente Pernon 27/Lamboglia

⁹¹⁴ Pociña 2009.

2/37. Les àmfores eren presents amb africanes Keay 25G, bètiques i lusitanes Keay 16B-C i 23, tarraconenses 68/91, sud-itàlica Keay 52, àmfores d'Empoli i orientals LRA 1, 3 y 4. Entre les monedes es va documentar un AE3 del grup Valentinià, posterior a l'any 364 dC.

Pertanyents també a aquest període, datable entre les darreries del segle IV i la primera meitat del segle V, es van documentar un seguit d'estrats amb materials semblants. Es tracta de les **UEs 1030, 1031, 1032, 1048, 1102, 1179, 2015, 3012, 3024 i 3030**. En canvi, no hi ha evidències sòlides d'ocupació entre la segona meitat del segle V i el segle VI.

Datables en el segle VII trobem les unitats estratigràfiques **UEs 1020, 2007, 2009, 2013, 3009 i 3020**. D'aquestes destaquem els estrats de rebliment d'un edifici de l'antiguitat tardana⁹¹⁵, de planta rectangular, identificat com **Unitat Arquitectònica 19** a la tesi de A. Lasheras⁹¹⁶, format per dos àmbits (7,2x9 i 6,8x3m), amb diferents paviments i estrats d'anivellament (**UE 2013**) i amb un nivell d'enderroc general (UEs 2011-2012), amb un esquelet humà inclòs. Aquest enderroc és cobert per dues unitats de terraplenament o d'abocador, les UEs **2007 i 2009**, datades a partir de la segona meitat del segle VII⁹¹⁷. A partir del registre ceràmic i vitri s'haurien de datar aquests nivells dins de la primera meitat del segle VII, o a mitjans de segle com a molt tard (600-650/675).

Les unitats estratigràfiques més tardanes, amb materials datables entre finals de segle VII i inicis del segle VIII, són només dues, les **UEs 1003 i 1028**.

C. EL VIDRE

En total es conserven **493** fragments de vidre de la intervenció 2006, atribuïbles a un número mínim de cent quaranta-quatre peces (**NMI: 144**)(Vol. II, Làm. 393-401).

Entre els recipients del període altimperial trobem un estrat (**UE 1069**)(**NMI: 5**) amb tres fragments d'un mateix bol ls. 3 policrom, de color groc melat, blau i blanc (88). Del mateix estrat procedeixen una vora de copeta blavosa (89) i tres fons incoloros (90-92), que podrien datar el nivell dins del segles I o II.

A d'altres estrats (**UEs 1076, 1133, 1134 i 3031**)(**NMI: 4**) s'hi identifiquen una vora de gerra incolora amb un fil aplicat (93), una vora verd clar d'ampolla amb plegament tubular (94), un fons de plat o safata incolora IN 142 (AR 16.1)(97), un fons d'ungüentari blau-verd ls. 8 (96) i una vora verd clar de bol ls. 42. Tots aquests materials són del període altimperial i procedeixen d'estrat amb escassos materials datables.

Les **UEs 1066 i 1068** formen part d'un mateix nivell d'abocador, i s'hi documenten quaranta-quatre individus (**NMI: 44**), entre els que trobem un conjunt de peces d'època romana

⁹¹⁵ Pociña 2009: 21.

⁹¹⁶ Lasheras 2018: 388-391. A la tesi de l'esmentada arqueòloga es presenta una descripció estructural i estratigràfica d'aquest edifici (UA19), que és definit com de producció d'objectes metàl·lics.

⁹¹⁷ Els materials ceràmics, com les ceràmiques fines, les àmfores i la ceràmica comuna i de cuina són perfectament datables de la primera meitat del segle VII. A l'inventari de material (Pociña 2009), consten els següents materials, UE 2007: Hayes 105 i 106, possible LRC3, comuna oriental OC/Or/62 de Macias, àmfora africana Keay 8A/61, 61A i 62A, i àmfora oriental LRA 1, 2, 3, 4C i 5/6; UE 2009: possible Hayes 109, LRA1 tardana, 2, 4C i 5/6 i àmfora tardana tipus B de Remolà.

altimperial (NMI: 8), residuals en el context. Es tracta d'un fons àpode de bol incolor amb tallat de facetes fondes de "gra d'arròs" (42), una vora d'ampolla blau cel (66), una nansa incolora d'ampolla de superfície estriada (85), i dues vores tallades i un fons de gots o bols incolor (67 i 74-75), a més d'una vora de vidre pla de finestra incolor (69).

Les peces coetànies a la formació de l'abocador són elaborades amb masses de diferents colors, en general de tonalitats verdoses o verd oliva, amb deu gots ls. 96 de colors verd oliva i verd natural (44-47, 70-73 i 76-77), cinc escudelles ls. 116 (49-51 i 78-79) i tres escudelles ls. 117 (48 i 80-81). Entre aquestes últimes cal diferenciar una escudella ls. 116 elaborada amb massa de vidre incolora(49).

També s'hi documenta una vora verd clar de got alt ls. 106 (43), tres vores tubulars o engruixides de bols ls. 115 (54 i 82-83) i dues vores arrodonides d'escudelles Vila-roma 9.13 (52 i 53), una d'elles grogosa i amb fils blaus anellant el revers de la vora (53). Trobem també la vora tubular d'un plat oval (56) i els fons alts i aplicats d'altres plats (57-59), a més d'una vora de safata de gran diàmetre i color verd clar ls. 118 (60). Entre els recipients per a líquids trobem una vora de gerra ls. 120 (62), un peu d'anell tubular de gerra (87), una vora d'ampolla ls. 126/127 (61) i un pivot d'àmfora ls. 60 (63). També trobem una vora de pot-ungüentari amb fils aplicats en espiral anellant el coll (64), dos indeterminats (55 i 86) i, entre els fragments no recipients, un fragment de braçalet de vidre negrós (65).

Malgrat la presència de diferents recipients característics de cronologies reculades, amb peces datables entre la segona meitat del segle IV i inicis del segle V (350-425), com són la safata ls. 118, les peces incolores o blau-verdoses i els fragments de gots ls. 96 amb decoració de gotes blaves en disposició triangular —tots ells potser aleshores residuals—, la formació d'aquest context s'ha de datar dins del primer quart del segle V (400-425 AD).

L'abocador de les **UEs 1049 i 1054** no va aportar pràcticament vidre (**NMI: 2**), distingint-se només una vora de plat incolor IN 135 (AR 14)(41), un element residual d'època mig imperial i una vora d'escudella ls. 116 verd clar (40).

Procedent del nivell de terra / paviment **UE 1041** només s'hi identifiquen dues peces (**NMI: 2**), concretament un fons de got alt incolor ls. 106 (32) i un encastrament d'anell de color blau-verd (33).

La resta d'estrats del període baiximperial, són també datables entre finals de segle IV i la primera meitat del segle V, **UEs 1030, 1031, 1032, 1048, 1102, 1179, 2015, 3012, 3024 i 3030**, proporcionen un conjunt de vidres similar als dels estrats anteriors (**NMI: 30**). Així trobem alguns fragments de peces incolores, clarament residuals, datables entre finals de segle II i el segle III, com són una vora de bol cilíndric ls. 85 (19), un fons de copa amb tija globular ls. 86 (38) i un cos d'una altra copeta incolora ls. 86 (39), aquest decorat amb fils vermiculars i aplicacions estilitzades premsades en motlle reixat. També serien d'aquest període un peu incolor (20), una vora de vidre pla de finestra (21), una nansa de cinta (37), una vora d'ampolla blavosa (133), una nansa de flascó violeta amb fils blancs fosos en la massa (139), un fons incolor amb doble plegament (143) i un fons incolor de peu vermicular anular aplicat (145).

La resta de recipients de vidre d'aquests estrats és coetània a la formació dels nivells (s. IV-V), amb gots ls. 96 (140 i 144), un got ls. 106 (22), escudelles ls. 116 (15, 24-25 i 142) —una d'elles amb empremta d'haver estat pintada o esmaltada (25)—, escudelles amb depressions ls. 117 (16-17 i 95), bols ls. 115 (34 i 132) i dos pivots d'àmfores (28 i 36), un d'ells decorats amb línies horitzontals abrasades (36). Altres formes són un cos (30) i un fons (31) d'ampolles ls. 126/127, ambdós decorats amb línies ortogonals i ovals abrasats, una vora de gerra de coll alt amb un fil enrotllat en espiral, assimilable a una variant ls. 129 (35), una vora arrodonida de copa o got de color ambre (23), una vora doblegada de bol cilíndric (26) i un fons de plat de peu alt (27).

Cal destacar que el jaciment presenta un salt cronològic entre la segona meitat del segle V i el segle VI (450/475-600), sense documentar-se materials ni estratigrafia evident.

Els següents estrats datables ja són de ple segle VII, com són les **UEs 2007 i 2009**, amb un total de vint-i-set identificables (**NMI: 27**), totes elles elaborades en massa de vidre verd clar o blau cel/blau-verd. Entre aquestes s'hi identifiquen tres escudelles Foy 21a de diàmetre gran, amb una vora i un informe pertanyents a diferents peces però ambdós decorats amb costelles en relleu d'efecte òptic (115 i 119) i un fons cònic amb restes del puntill adherides d'una tercera escudella (129). El grup absolutament predominant és format per les copes de tija buida Foy 23a (105-108, 110-114, 120-126), amb diferents vores, entre les quals sis són llises i sense decorar (104-106 i 120-122) i dues són marcades en motlle amb decoració de costelles d'efecte òptic en disposició helicoidal (107 i 108). Els peus són sempre cònics o aplanats (111-114 i 123-126), i un d'ells és de manufactura defectuosa i irregular (114), amb el peu deformat amb pinces durant l'elaboració de la peça.

També s'hi identifica una tija massissa i curta elaborada amb vidre blau-verd i adherida a un cos de recipient de color verd clar de la forma Foy 23b (109), i probablement una importació nord-africana de Cartago.

Les ampolles Foy 26 són identificables per una vora de cos cònic i exvasada, de llavi reentrant (127), un fragment de coll decorat amb un fil anellant el recipient i decoració marcada en motlle de costelles en relleu (128). A partir dels fragments informes, es dedueix que les ampolles són de cos globular.

Altres recipients identificats són una vora de flascó (116), un fons còncau amb indicatiu d'haver posseït quatre depressions al cos del recipient (118) i un fons còncau d'un recipient cilíndric, potser una llàntia de cos cilíndric Ubaldi 1.3, idèntica a les de la Seu Episcopal d'*Egara* del segle VII. Una vora de bol ls. 115, de color verd-grogós (103), és un element residual del segle V.

Les restants unitats estratigràfiques datables en el segle VII, **UEs 1020, 2013, 3009 i 3020**, van proporcionar escassos materials vitris (**NMI: 10**). En aquests nivells trobem diferents peces residuals, del període alt i baiximperial (NMI: 5), entre les que identifiquem una vora de bol incolor (134), un peu verd poma (135), una vora d'escudella ls. 116 (8), una vora d'escudella ls. 117 (9) i un coll amb nansa d'*aryballos* ls. 61 de color verd clar (136).

De tres estrats (**UEs 1020, 2007 i 2009**) se'n destaca la presència d'una quantitat important d'esclats i fragments de nuclis de vidre brut o de fragments de lingots de vidre (Vol. II, Làm.

393, 399 i 400), de colors verdosos i blau cel o blau-verdoses, que ens indiquen l'existència d'un taller de vidre a les immediacions. Malgrat que no s'han trobat fragments de merma o rebuigs termoalterats de vidre, la presència de fragments com el fons d'una copa rebregat o mal acabat (114), i els mateixos fragments de vidre brut, són elements molt clars per identificar la presència d'un taller de vidre durant el segle VII.

Entre els vidres coetanis a la formació dels estrats (s. VII) se'n destaquen els peus de dues copes procedents de la UE 2013, concretament un de tija buida Foy 23a, color blau-verd (130), i un altre peu massís color verd clar Foy 23b (131). Aquesta darrera forma, molt rara a Tarragona, ha de ser una importació nord-africana. Les restants peces pertanyen a dues vores de copa Foy 23a (137 i 141), un fons també de copa Foy 23a (138) i a dues escudelles Foy 21a de color blau cel (10-11).

Les **UEs 1003 i 1028** són els estrats més tardans del jaciment, datables entre finals del segle VII i el segle VIII. En aquests s'hi van recuperar dos elements residuals del període baiximperial, una vora grogosa (no il·lustrada) i una vora d'escudella ls. 116 de color verd oliva (12). Les peces coetànies a la cronologia dels estrats són una vora d'escudella Foy 21a blau cel decorada amb costelles en relleu (1), una vora de copa Foy 23a de color ambre (13), dues vores i un fons d'ampolla Foy 26 de color blau cel (4-6) i tres tiges massisses i llargues de copes Foy 27, una de color verd poma (2) i les altres dues blau cel (3 i 14). També s'hi recuperà un fons cònic de recipient indeterminat, de color ambre (7). El conjunt dels materials és datable en ple segle VII, però la presència de tres tiges de copes Foy 27 permet datar la formació dels estrats amb posterioritat a finals de segle VII, probablement ja dins del segle VIII. Així mateix, també es documenta la presència de fragments de nuclis de lingot i esclats de vidre en brut a la UE 1003, que tant podrien ser indicis d'un taller de vidre coetani a l'estrat (s. VIII) com podrien ser elements residuals dels segles V o VII, com passa amb alguns dels fragments de recipients de vidre recuperats en aquest estrat.

D. CONCLUSIÓ

Els vidres documentats a la parcel·la 24 del PERI 2 ens aporten nous contextos per interpretar el registre tipològic del vidre de l'antiguitat tardana a Tarragona. Els estrats datables dins del segle V, amb alguns materials del segle anterior, presenten una composició semblant als de l'abocador del primer quart del segle V de la Parcel·la 22b, contigua a aquesta. Els recipients en ús més habituals d'aquest moment són els gots ls. 96 i les escudelles ls. 116/117, seguits per les gerres ls. 120 i les ampolles ls. 126/127. Les altres formes documentades són sempre molt més minoritàries. La pasta de vidre dels recipients és sempre de color verdós i verd oliva, essent els altres colors, com el grogós o el blau-verd, poc habituals. Tornem a remarcar l'absència de vidre de finestra en aquests contextos, si no és en forma de fragments residuals dels segles II-III. Així mateix, l'absència de vidre tallats o gravats, més propis del segle IV, és un indicatiu d'una datació avançada dins de la primera meitat del segle V, més propera al 425 AD. Tot i això, la presència de diferents peces datables dins del segle IV, de colors verd clars o incoloros ens indica que les vaixelles en ús encara contenien recipients del segle IV en el moment de generar-se l'estratigrafia.

Els contextos del segle VII són de gran representativitat per entendre el registre vitri d'aquest segle a Tarragona. El recipients identificats són formats essencialment per copes de tija buida Foy 23a, de coloracions naturals verdoses i blau cel, seguides per les escudelles de diàmetre gran Foy 21a i les ampolles globulars Foy 26. També es documenta la presència d'almenys dues tiges massisses de copes Foy 23b de coloració diferent a la resta dels vidres dels contextos, que identifiquem com a productes nord-africans de l'àrea de Cartago. Les úniques decoracions documentades són el marcat en motlle per obtenir costelles en relleu d'efecte òptic, i l'aplicació —rara— de fils de vidre en calent anellant el coll de les ampolles.

Procedents d'aquests estrats del segle VII s'han conservat diferents nuclis de lingot, o esclats de grans dimensions de vidre brut, que constitueixen el millor indicatiu per identificar l'existència de tallers de vidre d'època visigoda. A pocs metres d'aquest solar, a la parcel·la 27, es va excavar i identificar un forn de vidre datat dins del segle VII.

Els estrats més tardans d'aquesta parcel·la proporcionen diferents peces idèntiques a les del segle VII, com són escudelles Foy 21a de gran diàmetre i copes de tija buida Foy 23a, que creiem ja residuals, i almenys tres copes de tija massissa Foy 27, característiques dels estrats de finals del segle VII i inicis del segle VIII a la Tarraconense Oriental.

Parcel·la 24 PERI 2	S. I-III	S. IV-V					Antiguitat tardana					Total	
		Totes	Is. 96/106	Is. 115	Is. 116/117	Is. 120 i 126	Altres	Foy 21a	Foy 23	Foy 25/26	Ub-1.3		Foy 27
Tots els Estrats													
UE 1069	5												5
UEs 1076, 1133, 1134 i 3031	6												6
UEs 1066 i 1068	8	11	3	8	3	11							44
UEs 1049 i 1054	1			1									2
UE 1041		1				1							
UEs 1030, 1031, 1032, 1048, 1102, 1179, 2015, 3012, 3024 i 3030	10	3	3	9	2	8							35
UEs 2007 i 2009			1				3	18	2	1		2	27
UEs 1020, 2013, 3009 i 3020	3			2			2	5					12
UEs 1003 i 1028				1		1	1	1	3		3	1	11
Total	33	15	7	21	5	21	6	24	5	1	3	3	144
Total període	33	69					42					144	

Taula 55. Parcel·la 24 del PERI 2 (Tarragona). NMI per forma i període

100. C/ Manuel de Falla 17 (Tarragona, Tarragonès)

A. EL JACIMENT

Aquesta és la Parcel·la 17 del PERI 2, del suburbi oriental de l'antiga Tarraco, excavat amb caràcter d'urgència a l'any 2001, sota la direcció de Maria Dolores Ynguanzo⁹¹⁸. L'excavació va permetre documentar un total de 20 tombes d'inhumació, algunes d'elles excavades només parcialment, ja que sortien dels límits de la superfície del solar afectada per la intervenció arqueològica. D'aquesta excavació se'n va realitzar un article monogràfic en el que es proposava una datació dins del segle III i inicis del IV per a la necròpolis⁹¹⁹.

B. ELS CONTEXTOS ARQUEOLÒGICS

En total es van documentar 20 tombes d'inhumació, concretament dues en àmfora, quatre en caixa de *tegulae* disposades a doble vessant, cinc en taüt o baiard de fusta i vuit en fossa simple. Un crani isolat va ser considerat una unitat funerària (UF.20). Dues tombes presentaven una seqüència d'inhumació successiva. Així, la UF.7, un adult femení en fossa simple, presentava part de les extremitats inferiors extretes (les tíbies) en efectuar-se la inhumació de la UF.13, un individu adult masculí, excavat només parcialment.

Algunes tombes presentaven aixovar, com la **UF.1**, amb un anell de bronze sota el cap de l'inhumat i amb un dipòsit funerari —agrupat i exempt— localitzat prop dels peus, amb dues monedes, concretament dos antoninians de Pòstum (259-268 AD), un anell d'os, dotze denes de vidre, tres agulles d'os i dos marcs circulars de plom interpretats com a miralls. De les **UF. 4, 14 i 18** es va recuperar un amforisc de ceràmica sencer en cadascuna d'elles; de la UF.9 una cullereta (*cyathiscomela*) de bronze; de la **UF.12**, un bol de ceràmica comuna i una llàntia africana Dressel 30A/Loeschke IVa; de la UF.16 una làmina de bronze; de la UF.17 un ungüentari de vidre, i finalment, de la **UF.19** tretze denes de vidre de collaret.

Els dipòsits funeraris i la mateixa necròpolis en general, han estat datats entre la segona meitat del segle III i inicis del segle IV per les seves excavadores⁹²⁰. Aquesta datació —correcta— s'hauria d'ampliar a tot el segle IV, ja que la cronologia de la llàntia africana esmentada, classificable també com a tipus Bonifay 32, és habitual en contextos d'aquell segle⁹²¹.

La necròpolis estava excavada en una única unitat estratigràfica, la UE 1007, un nivell de terraplenament general amb diferents materials datables des del segle I aC fins al segle IV dC, i en la que es van recuperar nombrosos fragments de vidre⁹²². Per sota d'aquest nivell es va documentar el substrat geològic (UE 1003).

⁹¹⁸ Ynguanzo 2003.

⁹¹⁹ Peña, Ynguanzo, Giné 2002.

⁹²⁰ Peña, Ynguanzo, Giné 2002: 43.

⁹²¹ Bonifay 2004: 349, fig. 196. Lampe type 32: Dérivés du type Deneauve VIII/sous-type 4.

⁹²² Aquests no van ser inventariats a la memòria d'excavació ni són esmentats a la publicació de l'article monogràfic del jaciment.

C. EL VIDRE

En total es conserven **436** fragments de vidre de la intervenció de l'any 2001, atribuïbles a un número mínim de cinquanta-set peces (**NMI: 57**)(Vol. II, Làm. 402). Cal destacar, per la seva rellevància, les peces de vidre que formaven part dels dipòsits funeraris. Aquestes són:

La **UF.1**, és un enterrament d'un individu masculí jove (17-23 anys), presentava un dipòsit funerari als peus de la tomba —ja esmentat abans—, i del que es van recuperar dotze denes de vidre de color verd turquesa (**NMI: 12**)⁹²³, concretament cinc denes anulars (2) i set denes cilíndriques (3), potser pertanyents a un mateix collaret o polsera.

Procedent de la **UF.17**, una inhumació en taüt de fusta d'un individu jove (17-23 anys) de sexe indeterminat, es va recuperar un ungüentari fusiforme, incolor i de tonalitat lleugerament verdosa, sencer però esclafat per la pressió del sediment i dipositat paral·lel al costat de la cama esquerra de l'inhumat, amb la boca del recipient a l'alçada dels peus i el fons a l'alçada de mig fèmur. Es tracta d'un ungüentari ls. 105 (**NMI: 1**)(1), de 46 centímetres de llarg, de vora exvasada reentrada simple, cos carenat i fons arrodonit.

La **UF. 19**, és un enterrament en taüt de fusta d'un inhumat infantil (7-9 anys), de sexe indeterminat —presumiblement femení a partir de l'aixovar—, i va proporcionar un conjunt de 15 denes de vidre de collaret (**NMI: 15**)(2), que els excavadors atribueixen a un collaret o polsera. Es tracta de deu denes irregulars de color blau marí translúcid (4), tres més similars, però de color verd turquesa (5) i dues denes cilíndriques polilobulades, de color verd clar (6).

Procedents de las **UE 1007** es conserven nombrosos fragments de vidre, entre els que se'n destaquen 173 fragments de lingots o vidre en brut (550 grams)(39), associats a almenys cinc fragments d'embocadura de canya de bufar (34-38), amb uns diàmetres uniformes entre 19 i 20 mil·límetres. El color dels vidres és el verd natural i el verd-blavós, amb alguns pocs nòduls incoloros o blanquinosos⁹²⁴. Aquests formen part del nivell general de terres i s'han de datar entre els segles II-III, constituint la primera prova directa d'un taller de vidre altimperial a Tarragona. La resta de vidres pertanyen a fragments de vasos (**NMI: 20**), entre els que s'hi identifiquen alguns recipients de la primera meitat o mitjan del segle I, amb una vora de bol acostellat del tipus *cast linear cut and ribbed bowl*⁹²⁵, de color violeta fosc (7), una vora de bol ls. 22 verd maragda translúcid (8) i un fons de peu anular massís de plat emmotllat ls. 5, de color blau marí (9). Més tardans, ja de la segona meitat del segle I, deuen ser un fragment de bol acostellat bufat en motlle AR 30.1 (10), una vora de *modiolus* blau-verd (16), una vora de gerra de color blau-verd (14) i un fons d'ungüentari ls. 28 de color blau-verd —termoalterat i rebregat—, potser una resta d'una incineració (32). Dels segles I-II en general hi distingim diferents formes de color verd clar, com una vora doblegada a l'exterior de de gerra (12), una

⁹²³ A la memòria d'excavació els aixovars no són inventariats (Ynguanzo 2003). A l'article monogràfic del jaciment esmenten la presència de denes de collaret (Peña, Ynguanzo, Giné 2002: 32) al dipòsit funerari dels peus de la UF.1, amb una fotografia de les denes (Peña, Ynguanzo, Giné 2002: 35, fotografia 11), les quals que no es tornen a esmentar enlloc més, i tampoc són esmentades a la fitxa de l'enterrament de la memòria d'excavació. El mateix passa amb l'enterrament 19, on només esmenten la presència genèrica de denes de vidre.

⁹²⁴ També es van recuperar fragments de nuclis de vidre en brut entre les terres de reblliment dels enterraments 9, 16, 17 i 19. En total sumen 96 fragments o nòduls més, amb un pes total de 80 grams.

⁹²⁵ Grose 1989.

vora exvasada també de gerra (13), una vora tubular de bol/plat Is. 43 o 44 (15), un plat de vora tubular Is. 45 (17) i un fons de got amb depressions Is. 32, de color verd clar (33). Més tardanes, ja de la segona meitat del segle II o el segle III, trobem les produccions incolores, amb una vora de bol cilíndric Is. 85 (18), una vora de bol IN 131 (19), una vora de copa Is. 86 (20), un fons anular massís de vaset (21) i un fragment informe amb un gra d'arròs tallat (22). Cal esmentar també la presència d'almenys nou fragments de vores de fulls de vidre pla de finestra, elaborat o estirat sobre motlle (**NMI: 9**) (25-31).

Les darreres peces identificables d'aquest estrat —les més tardanes— són una vora de bol Is. 116 de color verd natural, marcat en motlle amb costelles en estriat helicoidal (23) i un fragment de cos d'ampolla cilíndrica Is. 126/127, de color verd clar i amb decoració abrasada lineal i una ova (24). Aquests dos fragments serien de recipients datables del segle IV i per tant, coetanis a l'ús de la necròpolis. No s'hi ha documentats vidres (ni materials) del segle V o posteriors a aquesta cronologia.

D. CONCLUSIÓ

La presència de diferents fragments de nuclis de vidre en brut a la UE 1007 ens indica l'existència d'un taller de vidre de cronologia altimperial a les immediacions del jaciment. Així mateix, els fragments de vidre (i ceràmica) de nombrosos recipients ens indiquen que entre els segles I i III aquest solar va ser usat com a abocador d'escombraries del nucli urbà.

Posteriorment el lloc va ser utilitzat com a àrea de necròpolis. Així, tres de les tombes excavades presenten un dipòsit funerari amb objectes de vidre, concretament d'un ungüentari Is. 105 (UF.17), les denes de l'abillament d'un enterrament infantil, potser femení (UF.19) i les denes d'un dipòsit funerari —també femení— (UF.1). Aquestes tres tombes, contextualitzades en una petita necròpolis agrupada de caràcter familiar, són datables entre finals del segle III i el segle IV, i són coetànies a la gran Necròpolis Cristiana de Tabacalera. Aquestes necròpolis ens indiquen l'existència de comunitats o grups familiars, amb necròpolis autònomes i desvinculades del grup funerari cristià del Francolí, probablement de tradició politeïsta romana, i plenament vigents al baix imperi.

101. El Parc de la Ciutat (Tarragona, Tarragonès)

A. EL JACIMENT

Es tracta d'una necròpolis suburbana de l'antiga Tarraco, excavada parcialment i amb caràcter d'urgència durant l'any 1987, mitjançant el TED'A. El jaciment va ser dividit en tres sectors, un primer (S.1) amb una necròpolis d'inhumació extensiva; un segon sector (S.2) amb restes d'un edifici altimperial abandonat el segle II, amb dos enterraments posteriors; i finalment un tercer sector (S.3) amb restes de dos edificis funeraris o mausoleus amb *formae* al seu interior. El

jaciment va ser publicat en una extensa i detallada memòria per part del TED'A⁹²⁶. A partir de les dades recollides a la publicació monogràfica es va perioditzar de la següent manera:

Fase 1. Segles I-II. Edifici domèstic altimperial (S.2) abandonat a la primera meitat del segle II aproximadament⁹²⁷.

Fase 2. Necròpolis d'inhumació extensiva, amb 99 enterraments de cronologia baiximperial (s. III-V), en caixa d'àmfora, en taüt de fusta, en caixa de *tegulae* i en caixa de lloses (S.1 i 2)⁹²⁸. Presència de dos mausoleus familiars o col·legials (S.3), amb *formae* d'inhumació al seu interior⁹²⁹.

B. ELS CONTEXTOS ARQUEOLÒGICS

La necròpolis d'aquest jaciment ha estat datada dins del baix imperi a partir de la tipologia dels envasos amfòrics reutilitzats com a caixa funerària⁹³⁰. El conjunt dels recipients, format per un mínim de 64 àmfors⁹³¹, era format majoritàriament per contenidors africans (57 ind.), amb les formes Keay 3B (*similis*), 4, 6, 24, 25, 27, 35 i 39, a més d'individus de procedència africana de tipologia indeterminada. També es van documentar àmfors sud hispàniques (6 ind.), amb les formes Keay 19 i 23, i una àmfora Oriental LRA1, aquesta darrera amb dubtes. La cronologia de totes les àmfors proporciona una datació dins del segle IV i la primera meitat del segle V (300-450 AD).

Alguns dels escassos dipòsits funeraris ajuden a enquadrar també la necròpolis, com la presència d'una llàntia de disc a l'**Ent.48**⁹³². La resta d'enterraments presentaven objectes d'abillament personal, com una arracada (**Ent.4**), una fíbula (**Ent.61**), tatxes de ferro de calçat (**Ent.58**), agulles d'os (**Ents.89 i 93**), i un bol i una gerra de ceràmica comuna (**Ent.50**).

L'**Enterrament 98**, molt destruït, —potser una ossera o reducció d'ossos d'una tomba desafectada—, oferia un conjunt d'objectes d'abillament clarament femení, entre els que es van recuperar 18 denes gallonades de vidre, dues denes anulars planes d'atzabeja⁹³³, una moneda de bronze il·legible (un AE)⁹³⁴, 21 denes de braçalet d'atzabeja⁹³⁵ i un mínim de 5 agulles d'os de cap esfèric, fragmentades. El braçalet de lignit/atzabeja és idèntic a un altre

⁹²⁶ TED'A 1987.

⁹²⁷ TED'A 1987: 96-97; Remolà, Macias 1993: 380.

⁹²⁸ TED'A 1987: 107-125.

⁹²⁹ TED'A 1987: 137-141.

⁹³⁰ Remolà 2001: 104. Aquest autor ja rectifica la identificació de l'envàs del l'Enterrament 26, atribuït a la monografia a una àmfora Keay 62 (TED'A 1987: 50, fig. 24). També la de l'àmfora de l'Ent.27, atribuïda inicialment a la forma Keay 25B (TED'A 1987: 51, fig. 25) és rectificada i atribuïda a la forma Keay 39. La adscripció de l'àmfora de l'Ent.52 a una Keay 53/LRA1 (TED'A 1987: 70, fig. 46) la qualifica de molt dubtosa.

⁹³¹ Remolà 2001: 104-105.

⁹³² Llàntia trobada a l'interior d'un enterrament en taüt de fusta, als peus de l'inhumat. Aquesta és atribuïda a la forma Dressel 20, i presenta el fons amb una marca incisa a punxó amb el nom "AUGENDI" (TED'A 1987: 68, fig. 44). És una llàntia africana tipus Deneauve VII, subtipus 3, també classificable com a llàntia tipus 6 de Bonifay (Bonifay 2003: 322, fig. 181). Datable de finals del segle II o de la primera meitat del segle III.

⁹³³ Potser eren part integrant de dues arracades.

⁹³⁴ La moneda (finals s. IV-s. V) només data el moment *post quem* de la reducció dels ossos de l'enterrament i la creació de l'ossera.

⁹³⁵ TED'A 1987: 93-94, fig. 77, núm. 1. Identificades a la publicació monogràfica com botons de fusta. En realitat són segments semicirculars amb perforació doble, de braçalet d'atzabeja o lignit.

recuperat en una incineració del segle III de la necròpolis sud d'Alveo Centa, a *Albingaunum* (Albenga, Itàlia).⁹³⁶

A partir dels dipòsits funeraris i els objectes d'abillament cal ampliar la datació de la necròpolis a tot el segle III, i de la que els enterraments en taüt de fusta en constituïrien la fase inicial (s. III).

C. EL VIDRE

En total es conserven **18** fragments de vidre de la intervenció 1997, atribuïbles a un número mínim de divuit peces (**NMI: 18**)(Vol. II, Lám. 403). En concret es tracta de 18 denes, de vidre de color grogós fosc, imitant l'ambre, de forma anular i cos gallonat, elaborades mitjançant el marcat en calent amb pinces.

D. CONCLUSIÓ

Les denes de vidre de l'Enterrament 98 formaven part d'un collaret que degué ésser un objecte personal d'abillament, segurament d'un individu femení a jutjar pel braçalet, les dues denes d'atzabeja, i les agulles d'os pel pentinat del cabell. Aquest seria datable dins del segle III, i constituïria un dels enterraments inicials del l'àrea funerària del suburbi occidental de Tarraco.

102. Mas Mallol-Mas Rimbau (Tarragona, Tarragonès)

A. EL JACIMENT

Es tracta d'una necròpolis, ubicada al nord de Tarraco, en la vessant sud de la muntanya de l'Oliva i molt més enllà del *pomerium* de la ciutat. Aquesta és de gran dimensions, amb una superfície extensa i oberta, i ha estat intervinguda arqueològicament en diferents fases des de l'any 1991. En total s'hi han documentat un mínim de 632 enterraments⁹³⁷.

En general s'observa un predomini gairebé absolut del ritual de la inhumació en fossa simple, i l'ús extensiu de les lloses disposades planes com a coberta, tot i que s'ha documentat l'ús d'un sarcòfag de pedra (reutilitzat) i algunes tombes en caixa de *tegulae* disposades a doble vessant. No s'ha efectuat un estudi detallat de la necròpolis en el seu conjunt, però s'observa la presència d'unes inhumacions en taüt de fusta —algunes amb dipòsits funeraris del segle II o III, a més de tombes amb cobertes de *tegulae* disposades planes i d'altres en caixa elaborada amb àmfores retallades, prèvies a la gran necròpolis de tombes de fossa simple, amb una certa

⁹³⁶ Tomba 6. Vegi's *MAGICHE TRASPARENZE* 1999: 130 i 186, tav. III.

⁹³⁷ És el número sumat de les unitats funeràries excavades durant totes les intervencions arqueològiques, sense comptar les destruïdes pels processos de construcció irregulars o il·legals.

ordenació espacial i cronològica⁹³⁸. També cal esmentar la presència d'una llosa amb una *menorah* gravada⁹³⁹, i una inscripció amb el nom *Samuel*.

Els únics dipòsits funeraris són formats per una agrupació d'ungüentaris de vidre i peces de ceràmica als peus de dos enterraments del segle II o III, que analitzem més endavant, i tres unguentaris de vidre recuperats en tombes de fossa simple (s. VI-VII), a més d'un ou de gallina dipositat a l'interior d'una tomba⁹⁴⁰ i un gos inhumat⁹⁴¹.

En conjunt, aquesta àrea funerària, presenta tres moments ben definits, i que poden simplificar-se de la següent manera:

Fase 1. Segles II-III. Presència d'algunes inhumacions en taüt de fusta i amb dipòsit funerari dipositat als peus de l'enterrament⁹⁴².

Fase 2. Segles IV-V. Sector Nord⁹⁴³, amb la presència d'algunes tombes en fossa simple i coberta de *tegulae*, en caixa de *tegulae* disposades a doble vessant, i en àmfora dels tipus Keay 4, 5, 23, 25C, 27, 41, tripolitana i LRA 4⁹⁴⁴.

Fase 3. Segles VI-VII. Sector Oest⁹⁴⁵, de gran extensió, amb tombes de fossa simple amb coberta plana de lloses⁹⁴⁶. Presència de tres tombes infantils efectuades en àmfores orientals, LRA 1, LRA 4C i Keay 67 (Cisterna de Samos)⁹⁴⁷. Presència de tres unguentaris de vidre de dipòsit funerari.

B. ELS CONTEXTOS ARQUEOLÒGICS

Entre el conjunt d'inhumacions altimperials destaquem la presència dues tombes amb un dipòsit funerari dipositat als peus de la tomba. Es tracta de les **UF.92** (UE 3272), amb un conjunt de set recipients ceràmics⁹⁴⁸ entre els que s'hi identifiquen un bol d'ARS-A forma Hayes 17, tres tasses de ceràmica comuna africana Hayes 131, i tres llànties Deneauve 7 i 8. La **UF.89** (UE 3253) va lliurar un unguentari i un bol, tots de vidre bufat incolor⁹⁴⁹. Si assumim la mateixa cronologia per a aquests aixovars, cal datar-los entre la segona meitat del segle II i el primer terç del segle III.

⁹³⁸ Remolà 2004: 92-93.

⁹³⁹ Bea 1999: 36; Bea, Vilaseca 2000: 158-159 i 163, fig. 13.

⁹⁴⁰ Bea 1999: 12-13. Tomba 10, amb un ou de gallina dipositat als peus.

⁹⁴¹ Bea 1999: 5 i 29, Tomba 67. En tractar-se d'un jaciment utilitzat com a superfície agrícola en època moderna i contemporània, i pel fet de trobar-se allunyada dels enterraments, caldria una datació de ¹⁴C de l'esquelet del gos per confirmar que es tracta d'una inhumació coetània als enterraments. Aquesta tomba és esmentada a Ciurana 2011: 437 (UF.498).

⁹⁴² Benet *et alii* 1992: 79-80, fig. 8.

⁹⁴³ Definida com a NES/1 (Necròpolis Septentrional) a Remolà 2000: 108.

⁹⁴⁴ Benet *et alii*, 1992: 75-79. Per les àmfores vegi's Remolà 2000: 108-109.

⁹⁴⁵ Definit com a Necròpolis Occidental (NES/2) a Remolà 2000: 108.

⁹⁴⁶ Bea 1999.

⁹⁴⁷ Remolà 2000: 109.

⁹⁴⁸ A la publicació (Benet *et alii* 1992) el bol es classifica com una ARS-A Hayes 14B, quan en realitat és una forma Hayes 17. La llàntia publicada com a forma Deneauve 8b, en realitat és una forma Deneauve VII-subtipus 2, o una llàntia tipus 5 de Bonifay, amb la inscripció incisa al revers *PULL/AENI*.

⁹⁴⁹ Esmentats a Ciurana 2011: 290, Taula 17 (UF.505).

Procedents d'un altre sector de la necròpolis, caracteritzat per la presència de tombes d'inhumació simple amb coberta de lloses, es conserven tres ungüentaris de vidre procedents de tres tombes d'individus d'adults (**T.9, T.41 i T.53**)⁹⁵⁰. Una mostra radiocarbònica de ¹⁴C efectuada sobre ós humà d'una tomba del mateix sector⁹⁵¹, ha proporcionat una datació absoluta entre els anys 397 i 615 AD.

MAS MALLOL / MAS RIMBAU -datació ¹⁴ C						
T.26	Os humà	UBAR-501	1570 ± 60 BP	RAD	AD 397-615	95,4% cal. 2σ

Taula 56. Mas Mallol – Mas Rimbau (Tarragona). Datació de ¹⁴C de la tomba 26.

C. EL VIDRE

En total es conserven **5** fragments de vidre⁹⁵² de les intervencions efectuades els anys 1991 i 1997, atribuïbles a un número mínim de cinc peces (**NMI: 5**)(Vol. II, Làm. 403).

La **UF.89** (UE 3253), excavada a la Campanya de 1991, va proporcionar un bol incolor, de la forma ls. 85b, de tipus clàssic o canònic (copeta tipus *Baldock*)(2), associat a un ungüentari tipus candeler ls. 82B2 (1), de vidre incolor i tonalitat verd clar, amb el fons marcat en motlle amb la impressió —poc definida i mal impresa— del perfil d'un flascó o ungüentari emmarcat dins d'una corona de llorer circular. Es tracta d'un ungüentari de la marca *PATRIMONI*, la marca més abundant a les províncies romanes occidentals. Aquest pertany més concretament a la variant *VECTIGAL PATRIMO(ni)*⁹⁵³. A partir del context i la proximitat de l'altra tomba amb dipòsit funerari ceràmic (UF.92) cal datar el conjunt entre la segona meitat del segle II i el primer terç del segle III.

Procedents de les tres tombes d'inhumació (Campanya 1997) es van recuperar tres ungüentaris, molt similars en factura i composició. Aquest són els següents:

Tomba	Tipus tomba	Inhumació	Descripció
9	Fossa simple coberta lloses	Adult amb mans pelvis	Flascó fragmentat, al cap
41	Fossa simple coberta lloses	Sense esquelet	Flascó amb la vora trencada
53	Fossa simple	Adult amb mans pelvis	Flascó sencer, al costat dret del cap

Taula 57. Mas Mallol - Mas Rimbau (Tarragona). Tombes d'època visigoda amb dipòsit funerari.

Es tracta de tres ampolles o flascons de vora exvasada de llavi reentrant, coll llarg i cos globular, amb fons lleugerament còncau i amb empremta del puntill (3-5). Totes han estat elaborades en massa de vidre verd-grogós de diferents tonalitats, des de el groc marcat fins a

⁹⁵⁰ Bea 1999: 39-40. A la memòria consta el dibuix dels ungüentaris de vidre de les Tombes 41 i 53. El dibuix del flascó de vidre la Tomba 41 —ben especificat al text—, apareix numerat com a Tomba 40 al peu de la làmina.

⁹⁵¹ Bea 1999, Annex 2. Datació sobre os humà de la Tomba 26 (Mestres 1999).

⁹⁵² Comptem cada peça com un únic fragment, ja que aquestes es troben trencades en una gran quantitat d'esquerdills degut al procés d'excavació, extracció i conservació de les peces.

⁹⁵³ Foy 2015b: 384-385, fig. 37, núm. 161. És el segon ungüentari amb la marca *PATRIMONI* documentat a Tarragona. El primer va ser l'ungüentari en bobina IN 192 (= AR 137 / T 74), documentat per J. Price a la Necròpolis Paleocristiana (Dibuixat al Vol. II, làm. 348: 16 del present estudi).

al verdós. Assimilem aquestes ampolles a la forma Foy 26, obviant altres atribucions tipològiques que han comportat un error d'adscripció cronològica i cultural⁹⁵⁴.

D. CONCLUSIÓ

Els dipòsits funeraris d'objectes de vidre de la Necròpolis del Mas Malloí / Mas Rimbau permeten discriminar dos moments cronològics ben definits. En un primer moment trobem dos dipòsits funeraris, un d'ells als peus d'una tomba amb un ungüentari ls. 82 i un bol ls. 85b, de cronologia altimperial (150-250 AD). En un segon moment trobem tres ungüentaris, dipositats a l'interior de sengles tombes en fossa, de vidre de color verd-grogós i assimilables a la forma Foy 26, datables dins del segle VI o inicis del VII.

Aquests materials, a partir del seu estudi directe, ajuden a enquadrar cronològicament les inhumacions de la necròpolis, prescindint de les atribucions tipocronològiques de les tombes i de la lectura a 1σ (molt restrictiva) de la datació de ¹⁴C d'un esquelet humà, esmentada sovint com a justificant per enquadrar-les en el període baiximperial.

103. La Llosa (Cambrils, Baix Camp)

A. EL JACIMENT

Aquest jaciment és excavat de manera sistemàtica des de fa tres dècades. És una vil·la romana amb moltes fases. Només ens interessa la campanya de l'any 1995, dirigida per E. Ramon i J. Menchon, en la qual es va documentar un enterrament femení en fossa simple⁹⁵⁵.

B. ELS CONTEXTOS ARQUEOLÒGICS

A partir del context estratigràfic, sabem que aquesta inhumació (UF.3) es realitza sobre les restes abandonades de la vil·la d'època imperial —encara visible en el moment de la inhumació— i que incloïa un dipòsit funerari d'abillament personal, format per una sivella de cinturó de bronze, zoomorfa i amb placa articulada llisa, un anell de bronze, restes d'una arracada de bronze i vàries denes de vidre localitzades al voltant del coll⁹⁵⁶. Podem enquadrar cronològicament el context a partir de la sivella de cinturó, del tipus coneguda a la Gàl·lia i a Britannia com a delfiniforme, Clase 1-Forma C de Sommer, i que són datades entre els anys 364/70 i 407 dC⁹⁵⁷. Tenim també paral·lels a Hispània, a Can Bosch de Basea (Terrassa) i a La Olmeda (Palència), amb les mateixes datacions⁹⁵⁸.

⁹⁵⁴ Ciurana 2011: 286, fig. 70, núm. 8 i 9, : 290, Taula 17 (UF. 494, 496 i 497). Dibuix d'un ungüentari a p. 293, fig. 70, núm. 8 (UF.497). Identifica les tres ampolles com a ungüentaris, classificant-les com a Isings 104 (aquesta forma és un flascó) i datant-les dins el segle V, segurament condicionada per la lectura a 1 sigma de la datació de ¹⁴C efectuada sobre un únic esquelet (Ciurana 2011: 252).

⁹⁵⁵ Garcia *et alii* 2001.

⁹⁵⁶ Massó *et alii* 1999: 315-316. Menchon 2001: 159-165.

⁹⁵⁷ Sommer 1984: 79.

⁹⁵⁸ Aurrecochea 2001: 119-122.

C. EL VIDRE

En total es conserven **10** fragments de vidre de la intervenció 1995, atribuïbles a un número mínim de vuit denes (**NMI: 8**)(Vol. II, Làm. 404). Es tracta de les següents denes: 1 dena bitroncocònica de vidre translúcid grogós (1), 2 denes anulars de color blau cobalt (2 i 3), 1 dena de pasta vítria de secció rectangular de color blau (4) i sis fragments de 4 denes tubulars de pasta vítria de color verd maragda opac (5).

D. CONCLUSIÓ

La documentació d'un enterrament femení amb diferents elements de la indumentària col·locats "in situ" ens indica que aquesta va ser inhumada vestida. L'associació amb una sivella delfiniforme ens permet acotar la inhumació entre el darrer terç del segle IV i el primer quart del segle V.

104. La Torre Bargallona (Cambrils, Baix Camp)

A. EL JACIMENT

Aquest jaciment, localitzat al terme municipal de Cambrils (Baix Camp) era inèdit i va ser identificat durant unes prospeccions en ampliar-se la autovia A-34. Va ser excavat, parcialment i en extensió, durant l'any 2006, sota la direcció de M. Corominas.

El jaciment només ha estat publicat, a tall de síntesi o nota, a la revista Tribuna d'Arqueologia⁹⁵⁹.

L'àrea, d'uns 12.300 m², va ser excavada en extensió i actualment es localitza sota la A-34. En total es van identificar 188 estructures, totes elles negatives o retalls. Lectura detallada de la memòria i l'estudi de tot el material del jaciment, palesen que l'excavació arqueològica va ser molt ràpida i que el material recuperat és molt testimonial, quedant una part d'ell sense recollir, com de fet, ha passat amb el vidre.

Malgrat tot, el jaciment presenta, segons l'autora de la memòria, les següents fases i estructures:

Fase 1. Segles V-VII i XIII-XIV. Diferents estructures de l'antiguitat tardana i d'època medieval, entre elles, 22 retalls d'extracció d'argiles, 10 retalls circulars, 82 sitges, 29 pous (?), cinc forns i sis inhumacions (amb set individus)⁹⁶⁰.

Fase 2. Segles XVII-XVIII. 3 pous i un forn.

Indeterminat. 34 retalls no adscrits cronològicament.

⁹⁵⁹ Corominas, Florensa 2010.

⁹⁶⁰ Definides a la memòria com a "nuclis d'extracció d'àrids", "nuclis d'emmagatzematge" i "nuclis d'extracció d'aigua". Vegi's Corominas 2007; Corominas, Florensa 2010.

Sense entrar en disquisicions metodològiques, podem definir que les estructures adscrites a l'antiguitat tardana formen part d'un vilatge agrari de grans dimensions. Totes les estructures amb material de l'antiguitat tardana presenten unes datacions entre els segles VI i VIII. Se'n destaca la presència de ceràmiques fines (ARS-D) i àmfores tardanes africanes i orientals, tot i que la classificació efectuada a la memòria d'excavació és incorrecta⁹⁶¹. Entre les estructures destaquen les 82 sitges esmentades, així com la presència de pous, també molt interessant perquè ens permet ubicar àmbits de vivenda o d'horta, com per exemple a Can Gambús 1 (Sabadell).

Les possibles cabanes semisoterrànies o àmbits d'abocador van ser buidades amb màquina excavadora i no van ser documentades⁹⁶². Altres estructures presenten materials datables entre els segles XII i XIV i són més pròpies d'un mas altmedieval.

B. ELS CONTEXTOS ARQUEOLÒGICS

Només esmentem les tres unitats estratigràfiques en les que s'ha documentat algun fragment de vidre. Aquestes són les UEs 1, 51 i 1003.

La **UE 1 (Camp 1)**, amb un fragment de vidre, és l'estrat de rebliment del Retall 2, una fossa rectangular (90x65x30 cm) de funció no determinada. La **UE 51 (Camp 2)** és un suposat estrat superficial. L'estrat **UE 1003 (Camp 1)**, probablement el rebliment d'un retall semisoterrani no documentat, va proporcionar diferents fragments d'ARS-D, formes Hayes 61B (variant Bonifay B2), 80B, 87, 91A/B, 94, 99B, 103, 104, Atlante46.8-10, fons decorat amb tècnica *glantzönfilm*, ARS-C tardana Fulford 27 i DS.P. grisa Rigoir 15. El conjunt de les ceràmiques fines, junt amb la presència d'àmfores africanes Keay 62 i 55, la ceràmica comuna oxidada i de cuina reduïda (LRCW), permeten datar aquesta unitat en ple segle VI, preferentment dins de la seva primera meitat.

C. EL VIDRE

En total només es conserven **10** fragments de vidre recuperats de la intervenció 2006, atribuïbles a un número mínim de cinc peces (**NMI: 5**)(Vol. II, Làm. 404). Aquests procedeixen de tres unitats estratigràfiques. Així, recuperats de la **UE 1 (Camp 1)** es compta amb un fons d'escudella verd aigua (1) decorat amb un fil blanc disposat en espiral al fons (**NMI: 1**). Conserva l'empremta del puntill al fons extern. Procedent de la **UE 51 (Camp 2)** es conserven fragments de dues escudelles **Foy 21a**, concretament una vora de color verd aigua (2) i un fons de color grogós (3)(**NMI: 2**). Finalment, procedents de la **UE 1003 (Camp 1)** es conserven set fragments de vidre, entre els que s'hi identifica un informe blau cel i els fragments de dues escudelles Foy 21a, concretament, una vora de vidre grogós amb empremta de fils anellant-la

⁹⁶¹ La presència de les formes d'ARS-D tardanes, atribuïbles al segle VII, com la Hayes 105 (E51A.01-C3), Hayes 108 (E27.01-C1) i Hayes 109 (E86.01-C3) són d'adscripció tipològica errònia (Corominas, Florensa 2010: 181). Els fragments esmentats a la publicació són en realitat –i seguint el mateix ordre esmentat– les formes Hayes 87B, Hayes 94 i Hayes 23B (aquesta darrera d'africana de cuina).

⁹⁶² Cal destacar el gran volum de material ceràmic del segle VI, sense rodar i amb grans perfils (ARS-D i LRCW local/regional), procedent de la UE 1003, un estrat general de cobriment. Veient el material és molt probable que fos un retall d'abocador o de cabana, mal documentat.

(4) i un fons verd aigua, amb un fil de vidre blanc disposat en espiral anellant el centre (5)(NMI: 2).

D. CONCLUSIÓ

Els escassos fragments de vidre recuperats aleatòriament durant la intervenció de l'any 2006 al jaciment de Torre Bargallona ens permet identificar la presència de les escudelles Foy 21a, en les seves modalitats verd aigua i grogosa (finals s. V-s. VI) al Camp de Tarragona. Si el jaciment s'hagués excavat més acuradament⁹⁶³, ara tindriem un registre vitri com els documentats a jaciments com Els Mallols (Cerdanyola del Vallès) i La Solana (Cubelles).

105. Les Roques de Vilavella (Riudecols, Baix Camp)

A. EL JACIMENT I EL CONTEXT ARQUEOLÒGIC

Es tracta d'un jaciment descobert l'any 1945 per S. Vilaseca, del Museu Municipal de Reus. Aquest no ha estat excavat metòdicament i presenta ocupacions indeterminades amb materials de diferent índole, amb tombes de *tegulae*, datables d'època romana i de l'antiguitat tardana⁹⁶⁴.

Posteriorment a la descoberta es va procedir a l'excavació d'un enterrament en caixa de lloses, de planta rectangular (175x58 cm) pertanyent a un individu adult inhumat, amb un ungüentari de vidre sencer dipositat als peus, trencat durant el procés d'excavació i posteriorment restaurat⁹⁶⁵. El jaciment no ha estat excavat de nou amb posterioritat a aquesta intervenció.

B. EL VIDRE

Procedent de l'interior de l'enterrament es conserva un única ampolla de vidre⁹⁶⁶, de color verd natural, de fons còncau, cos esfèric, coll allargat i vora engruixida polida al foc, amb un lleuger replegament vers l'interior. Fa 130 mm d'alçada, amb un diàmetre màxim de 76 mm. La vora té 38 mm de diàmetre màxim (**NMI: 1**)(Vol. II, Làm. 404: 1).

Aquesta peça és idèntica a les dues ampolles recuperades en les sepultures de caixa de lloses de l'amfiteatre de Tarragona⁹⁶⁷ i a la de la necròpoli de Can Simó (Martorell)⁹⁶⁸, i s'adscriu tipològicament a la forma Foy 26.

⁹⁶³ La intervenció arqueològica va ser molt curta i pel nombre d'estructures i les dimensions del jaciment. El material no va ésser estudiat en detall a la pertinent memòria d'excavació.

⁹⁶⁴ López, Vilar, Piñol 1995.

⁹⁶⁵ Vilaseca, Prunera 1966. En la fotografia de la publicació original de S. Vilaseca, conservada al Museu de Reus, la peça ja es presenta trencada i enganxada.

⁹⁶⁶ Actualment dipositada al Museu de Reus, amb el número de registre 3390. A la tesi doctoral de Judit Ciurana és classificat però com un ungüentari altimperial de la forma Isings 6. Vegi's Ciurana 2011: 521-522.

⁹⁶⁷ TED'A 1990.

⁹⁶⁸ Coll, Molina, Roig 1995.

D. CONCLUSIÓ

Es tracta d'una ampolla de vidre dipositada a l'interior d'una sepultura d'època visigoda com a aixovar o dipòsit funerari. Com totes les altres ampolles documentades a la Tarraconense Oriental, aquesta s'adscriu tipològicament a la forma Foy 26, amb una datació preferent dins del segle VII.

106. Vilardida (Montferri, Alt Camp)

A. EL JACIMENT

El jaciment es localitza a l'oest del poble de Vilardida, a cavall dels termes municipals de Montferri i Vila-rodona (Alt Camp) i a escassos metres de la llera del riu Gaià. És una vil·la romana, de la que l'any 1947 se'n publicaren els materials ceràmics recuperats dins d'una sitja⁹⁶⁹. El lloc ha estat excavat en extensió en una única campanya d'excavació preventiva, efectuada entre els anys 2018 i 2019, sota la direcció d'Adrià Cubo i Jordi Morera. El jaciment és en curs d'estudi per part dels seus excavadors i s'ha presentat al cicle de conferències de Tribuna d'Arqueologia 2019-2020, en el que se n'ha proposat la següent seqüència temporal⁹⁷⁰:

Fase 1. Segles I-II aC. Assentament del període romano-republicà o ibèric final.

Fase 2. Segles IV-V. Construcció i funcionament d'una vil·la romana amb *pars urbana* i *pars rústica*, amb estructures annexes com una cel·la vinària, amb un magatzem de *dolia* i una premsa, així com diversos *lacus* i un forn de calç.

Fase 3. Segles VI-VIII. Granja o vilatge d'època visigoda, al mateix solar de la vil·la precedent, amb estructures d'habitació, cabanes, forns i sitges d'emmagatzematge. Presència d'una necròpolis associada i dues inhumacions en sitja del tipus DHA-ENF.

Fase 4. Segles IX-XII. Dos enterraments d'inhumació en ritual islàmic⁹⁷¹ i almenys una cubeta, datada entre els segles XI i XII mitjançant ¹⁴C⁹⁷².

⁹⁶⁹ Ferrer 1947: 279-286. Tot i que es van datar genèricament en època romana altimperial a partir d'uns fragments de TS. Sudgàlica, a les làmines de dibuix de la publicació s'hi identifiquen fragments de TS. Lucente (p. 281, fig. 4:f), ceràmica comuna pintada amb ovals reixats (p. 282, fig. 5) i ceràmica de cuina (p. 280, fig. 3), que junt amb les dues monedes recuperades a l'interior de la sitja (una de Constantí i una altra de Magnenci) permeten datar la seva amortització *post quem* 350 AD, entre la segona meitat del segle IV i el segle V. Més tard, Ramón Járrega va estudiar a la seva tesi les ceràmiques baiximperials procedents d'aquest jaciment conservades al Museu Municipal de Vila-rodona (no són les mateixes que les de la publicació de l'any 1947). Es tracta de TS. Lucente forma Pernon 27 o 37a (Lamboglia 1/3 o 2/37), ARS-D formes Hayes 61A, 67 i 91, ARS-E Hayes 92, àmfora africana Keay 25, DS.P. grisa Rigoir 1, ceràmica comuna i ceràmica reduïda de cuina, datables entorn de la primera meitat del segle V. Vegi's Járrega 1992a: 749-753.

⁹⁷⁰ Cubo, Morera, Piza –en premsa–. Les dades són extretes de la memòria d'excavació. Vegi's Cubo, Morera 2020. Agraïm a aquests dos arqueòlegs, directors de l'excavació, Adrià Cubo i Jordi Morera, les facilitats i informacions que ens han donat per estudiar els vidres d'aquest jaciment.

⁹⁷¹ Individus UE 3234 i UE 3328.

B. ELS CONTEXTOS ARQUEOLÒGICS

A partir de la seqüència arqueològica se'n destaca l'estructura ortogonal construïda d'una vil·la romana, excavada només parcialment⁹⁷³. Els materials ceràmics associats a aquesta fase, permeten datar-la dins dels segles IV i V. Entre les ceràmiques fines se'n destaquen les d'origen africà, essencialment l'ARS-D, amb les formes Hayes 52, 57, 59, 61, 62, 63, 76 i 91, així com d'origen gal, amb la DS.P. formes Rigoir 1, 4, 6 i 8. Les àmfores del període baiximperial són presents amb exemplars de procedència sud-hispànica Keay 13 i 19, africana Keay 35 i oriental LRa4.

Les estructures d'època visigoda estan formades per les estructures d'uns forns de pa, uns fons de cabana i diferents sitges d'emmagatzematge. Almenys dues de les sitges van proporcionar esquelets humans en connexió anatòmica en postura DHA-ENF, datats mitjançant ¹⁴C entre els segles VI i VII⁹⁷⁴. Entre els materials ceràmics datables dins del període de l'antiguitat tardana avançada, ja del període visigòtic, se'n destaquen les ARS-D formes Hayes 87A, 99A, 99B i 104 i les àmfores africanes tipus Keay 55, 57 i 62. La resta de material és format essencialment per ceràmica reduïda de cuina elaborada al torn i a la torneta.

Entre els contextos més interessants, destaquem els següents:

-Retall 5573: era un gran retall (UE 5573), reblert amb diferents estrats de sedimentació lenta i probablement de formació geològica, en el qual es van identificar dues estructures diacròniques. Un **forn de calç** (UE 5631), amb una cambra de treball i accés frontal, amb un enterrament annex, d'un individu masculí adult, en caixa de *tegulae* disposades a doble vessant i amb una sivella de bronze a l'alçada de la pelvis, datat mitjançant ¹⁴C (377-474 AD cal. 2 sigmes). Els estrats de rebliment (UEs 5676, 5688 i 5702 —amb vidre—)⁹⁷⁵ indiquen que el lloc va ser utilitzat posteriorment com a àrea d'abocador. L'estrat de rebliment de forn de calç (UE 5691) proporcionen fragments d'ARS-C tardana Hayes 73, ARS-D Hayes 59 —amb un fons decorat en estil Aiii—, DS.P. grisa Rigoir 1, 6B, 8 i 16, àmfora africana Keay 35B, ceràmica comuna oxidada i ceràmica de cuina reduïda elaborada a mà i a la torneta, tot plegat amb una datació clara dins la primera meitat o mitjan segle V. El forn seria doncs anterior i, datable dins del segle IV, durant el moment de construcció de l'estructura arquitectònica de la vil·la.

Posteriorment el retall va ser reutilitzat i s'hi excava un forn de pa perimetral (**Forn 1**-UE 5649). El nivell general de rebliment d'aquest segon retall (UE 5634), associat al segon moment d'ús representat pel forn de pa, va proporcionar ARS-D Hayes 104B i àmfora africana Keay 62A, essent datable per tan dins del segle VI.

⁹⁷² Cubeta UE 5523, reblerta per ues.5524 i 5529, amb una datació sobre carbó vegetal de cep, de 1020-1155 AD cal. 2σ.

⁹⁷³ Gran part de l'estructura construïda de la vil·la romana baiximperial es troba preservada sota la carretera, i de moment no ha estat excavada.

⁹⁷⁴ Sitja UE 5276, amb dos esquelets humans en connexió anatòmica (ues. 5185 i 5186), un d'ells datat mitjançant ¹⁴C, i amb una datació 566-648 AD cal. 2σ. Sitja UE 5495, amb tres esquelets humans en connexió anatòmica (UF.40-ues.5179, 5178 i 5177), un d'ells datat mitjançant ¹⁴C, i amb una datació 566-654 AD cal. 2σ

⁹⁷⁵ La UE 5676 va proporcionar ARS-D formes Hayes 61, 91, DS.P. formes Rigoir 6A, àmfora africana Keay 41, a més d'una moneda (residual) de l'emperador Tètric (272-273 AD).

-Retall 2215: Constava d'un gran retall (UE 2115), reblert amb diferents estrats (UE 5446, 5491, 5607, 5611, 5623), i amb un forn de pa (**Forn 2**) localitzat en un extrem del retall (UE 5612). Es van documentar dos estrats coetanis al funcionament de l'estructura (UEs 5674 i 5675) i un estrat de rebliment a l'interior del forn (UE 5677). Els materials associats als estrats són ceràmiques comunes i de cuina, i àmfora africana Keay 55A (UE 5623) i 62D (UE 5678), i materials residuals com l'àmfora africana Keay 35B i sud hispànica Keay 19. La seva datació ha de ser dins del segle VI entrat, o millor, ja a dins del segle VII.

-Retall 3224: És un retall de grans dimensions, reblert amb dos estrats successius (UEs 3225 i 3240) amb abundants ceràmiques comunes i de cuina datables en el segle VI.

-Sitja 3176: reblerta amb un únic estrat (UE 3188) i que constitueix un nivell d'abocador primari d'escombraries, amb diferents peces de ceràmica reconstruïbles i senceres. Entre els materials recuperats se'n destaquen dues àmfors sud-hispàniques, una Keay 19 i una Keay 13-Dressel 23, i un plat sencer d'ARS-D Hayes 87A decorat amb un arbre en la tècnica *glantzönfilm*, a més de diferents recipients de ceràmica comuna, entre el que se'n destaquen dos recipients de producció eivissenca. El conjunt dels materials, atribuïble a la darrera fase de vida de la vil·la romana, s'ha de datar dins de la segona meitat del segle V, preferiblement vers el 475 AD.

-Retall 3366 de l'arca lapidum: és el un retall rectangular (UE 3366), identificat com la base del contrapès o base d'una premsa, reblert amb tres estrats (UEs 3367, 3414 i 3415). En aquest nivells es van recuperar ARS-D Hayes 59B i àmfora sud hispànica Keay 19 .

-Pou 5174: és un retall (UE 5174), de planta rectangular i de més de cinc metres de fondària, (no es va excavar fins al fons) identificat com una cisterna, o més probablement, un pou, reblert amb diferents estrats de rebliment successius (UEs 5555, 5563, 5616 i 5622 amb vidre)⁹⁷⁶. Els materials recuperats presentaven abundants ceràmiques de cuina de l'antiguitat tardana, datables dins del segle VI, així com fragments de ceràmica residuals, atribuïbles a la vil·la, com són ARS-D Hayes 59A i 61A, fragments de TS. Lucente i DS.P., a més d'àmfora africana Keay 35 o 57 i àmfora oriental LRa 4A.

Cabana 2341: és un retall ovalat, amb unes dimensions de de 9x4'7 metres (UE 2341), identificat com el fons d'una cabana semisoterrània, tipus *grubenhäuser*. Era reblert per diferents estrats (UEs 5260, 5414 i 5425), del que es va recuperar ceràmica de cuina reduïda elaborada al torn, datable dins del segle VI.

Cabana 3329: és un fons de cabana, amb unes dimensions de 3'5 x 2 metres (UE 3329), identificat com el fons d'una cabana semisoterrània, tipus *grubenhäuser*. Era reblert amb un únic estrat (UEs 3327) i un estrat de paviment (UE 3330). La ceràmica recuperada és formada essencialment per reduïda de cuina elaborada al torn, datable dins del segle VI.

La resta d'estructures proporciona materials en quantitats més modestes, però se'n destaquen els rebliments de dos *lacus* (UEs 3012 i 2250), de retalls indeterminats (UEs 5456, 3157, 3105,

⁹⁷⁶ Els estrats de rebliment identificats al pou són les UEs 5175, 5545, 5546, 5552, 5555, 5610, 5616, 5622, 5536, 5545, 5546, 5552, i 5621, 5553, 5556, 5610, 5617 i 5629.

3389 i 5562), cinc sitges (UEs 2118, 2314, 3112, 3150, i 3297), una cubeta (UE 5485), dos encaixos de *dolia* (UEs 3374 i 5647) i estrats diversos (UEs 2480, 3084, 3135, 3202, 5162, 5717 i 5726).

C. EL VIDRE

En total es conserven **273** fragments de vidre de la intervenció 2018-2019, atribuïbles a un número mínim de seixanta-quatre peces (**NMI: 64**)(Vol. II, Làm. 405-410).

Poden desglossar-se en dos períodes ben definits: els vidres baiximperials atribuïbles a la vil·la romana (s. IV-V) i els vidres atribuïbles a la granja de l'antiguitat tardana (s.VI-VIII).

Vidres baiximperials: En total es conserven **185** fragments atribuïbles a un mínim de vint-i-quatre peces (**NMI: 24**) procedents dels contextos estratigràfics baiximperials. Entre aquestes documentem algunes peces datables en el segle IV, de vidre incolor o verd molt clar, com és ara un a vora de got troncocònic Isings 106 (61), una vora de gerra (62) i un fons de peu anular també de gerra (24), ambdós incoloros i probablement atribuïbles a la forma Isings 120/121. Alhora també s'han documentat dues carenes de safates de gran diàmetre, forma Isings 118 (12 i 60), de color blau-verd, presumiblement importacions de procedència mediterrània.

Les peces restants són totes de coloracions verdoses, essencialment de color verd oliva i verd natural i procedeixen de contextos datables del segle V. Entre elles trobem gots ovoides Isings 96a (NMI: 5)(8, 9, 13, 30 i 31), una vora de bol Is. 115 (NMI: 1)(33), i escudelles hemisfèriques Is. 116 (NMI: 5)(10, 20, 21, 32 i 59) i amb depressions Is. 117 (NMI: 4), identificables a partir de fragments de cos (no il·lustrats). Entre els recipients per a líquids documentem una vora de gerra Is. 120 (NMI: 1)(63) i, una vora (11) i una nansa estriada (1) d'ampolla cilíndrica Is. 126/127 (NMI: 1). Destaquem la recuperació de gran part dels fragments d'una ampolla cilíndrica monoansada Isings 126 (NMI: 1)(25), trobada al rebliment de l'amortització del contrapès de la premsa (*arca lapidum*), de color verd oliva i decorada amb abrasions, amb quatre registres ortogonals elaborats amb línies tangents, amb un patró reixat amb ovals al centre.

Finalment, un fragment de peu massís anular de color verd oliva permet identificar la presència d'una safata de gran diàmetre, assimilable al tipus Is. 118 o bé a la forma Vila-roma 9.23 (22).

Vidres d'època visigoda: En total es conserven **88** fragments atribuïbles a un mínim de quaranta peces (**NMI: 40**), procedents dels estrats de l'antiguitat tardana atribuïbles a l'època visigoda (s.VI-VIII). Entre aquestes, deu peces (**NMI: 10**) són materials residuals d'època romana baiximperial, molt fragmentades i rodades. Cal recordar que totes les estructures d'època visigoda tallen o es localitzen al voltant del perímetre de la vil·la romana baiximperial. Entre aquestes trobem dues vores o cantons de vidre finestra pla (26 i 28), incoloros i, que considerem d'època romana altimperial, ja que no trobem indicis de la seva existència en els

estrats baiximperials⁹⁷⁷. És probable que siguin aportacions antròpiques fetes durant l'antiguitat tardana de trossos de vidre de finestra recollits a les immediacions del jaciment. Les restants peces baiximperials són una vora verdosa de got ovoide Is. 96a (14), un peu anular incolor de got Is. 109 (53), un peu anular incolor, potser de de bol Is. 115 (54). Les peces restants són de colors verdosos o verd oliva, amb una vora d'escudella Is. 116 (15), un peu anular de gerra Is. 120/121 (48), dues vores de gerra Is. 120 (50 i 63) i un fragment de cos d'ampolla cilíndrica Is. 126/127 decorat amb abrasions lineals (38).

Les trenta peces restants són totes d'època visigoda. Entre elles trobem dinou escudelles Foy 21a (**NMI: 19**), amb tres de coloració verd aigua (16, 17 i 37), dotze de colors grogosos (4-6, 23, 27, 39, 45, 47, 51 i 55-58) i quatre més verdoses (35, 36, 40 i 44). Aquestes peces són seguides dues vores grogues, potser de got carenat Foy 21b (**NMI: 2**)(19 i 52), i una vora de got cònic o cornet Foy 21c (**NMI: 1**)(18), originalment de color verd aigua però ara totalment desvitrificat i laminat.

Les restants peces, són procedents dels estrats més tardans, ja datables en ple segle VII. Entre aquestes es documenten un mínim de set copes de tija buida Foy 23a (**NMI: 7**), amb cinc vores (2, 7, 29, 41 i 46) i dos peus d'anell tubular (42 i 43), totes pertanyents a peces diferents a jutjar per la massa de vidre, de colors verd poma i verd grogós.

La darrera peça, la més tardana, és una tija massissa estriada de copa Foy 27 (**NMI: 1**)(3), de coloració verd natural i, seria datable entre les darreries del segle VII o més probablement al llarg del segle VIII.

D. CONCLUSIÓ

El registre vitri recuperat al jaciment de Vilardida, ens permet veure dos grans moments d'ocupació. Deixant de banda els dos fragments de vidre de finestra incolors, potser altimperials i aportats al jaciment durant l'antiguitat tardana, el conjunt de vidres més antic és datable del període baiximperial. Així trobem gots Is. 96 i 106, escudelles Is. 116, gerres Is. 120/121 i ampolles Is. 126. Destaquem la presència d'almenys dues safates Is. 118, amb paral·lels idèntics a la parcel·la 22b del PERI 2 (Tarragona ciutat), i que són identificables com a peces al·lòctones, importades i d'origen mediterrani. També cal destacar la presència d'una ampolla cilíndrica Is. 126, molt sencera, amb la superfície abrasada amb un reticulat lineal i ovals, de producció regional. El conjunt del material d'aquest període, discret, s'ha de datar entre mitjan segle IV i mitjan segle V. Cal tenir en compte la proximitat dels marges del riu, on es va documentar la sitja-abocador excavada l'any 1947 i que no s'han excavat les àrees d'abocador d'aquesta vil·la.

Els vidres del segon moment d'ocupació són del període visigòtic, associats a les estructures posteriors a la vil·la romana, com són sitges, cabanes i forns de pa, quan aquesta es transforma en una granja o vilatge d'època visigoda. Entre aquests destaquen les produccions de vidre de color verd aigua i color grogós (475/490-600 AD), amb una presència notables d'escudelles Foy

⁹⁷⁷ Al sector nord-occidental es va documentar un retall de grans dimensions (UE 1692) reblert amb diferents estrats i amb abundants materials ceràmics dels segles II i III dC –alguns d'ells molt sencers–, procedents d'un lloc d'habitació proper i no intervingut encara.

21a, tan llises com decorades amb fils de vidre blanc (ara desintegrats) disposats en espiral anellant la vora, decoració també present almenys en un fons.

Les peces del període visigòtic avançat són molt més escasses i restringeixen només a set copes de tija buida Foy 23a de color verdós, procedents de contextos de ple segle VII, i almenys una copa Foy 27 verd clar, representada per una única tija estriada helicoidalment i datable ja en ple segle VIII.

El jaciment és probable que continués actiu durant el període islàmic califal i taifa, a l'actual solar ocupat pel llogarret i església de Vilardida, a un centenar de metres de la vil·la romana i del vilatge d'època visigoda. Malgrat això, tot i documentar-se dos enterraments del període emiral amb ritual islàmic, no es documenten vidres d'aquest darrer període.



Figura 37. Vilardida (Montferri). NMI i percentatge dels grups formals del baix imperi.



Taula 58. Vilardida (Montferri). NMI i formes del període visigòtic.

E. Comarques de Terres de l'Ebre

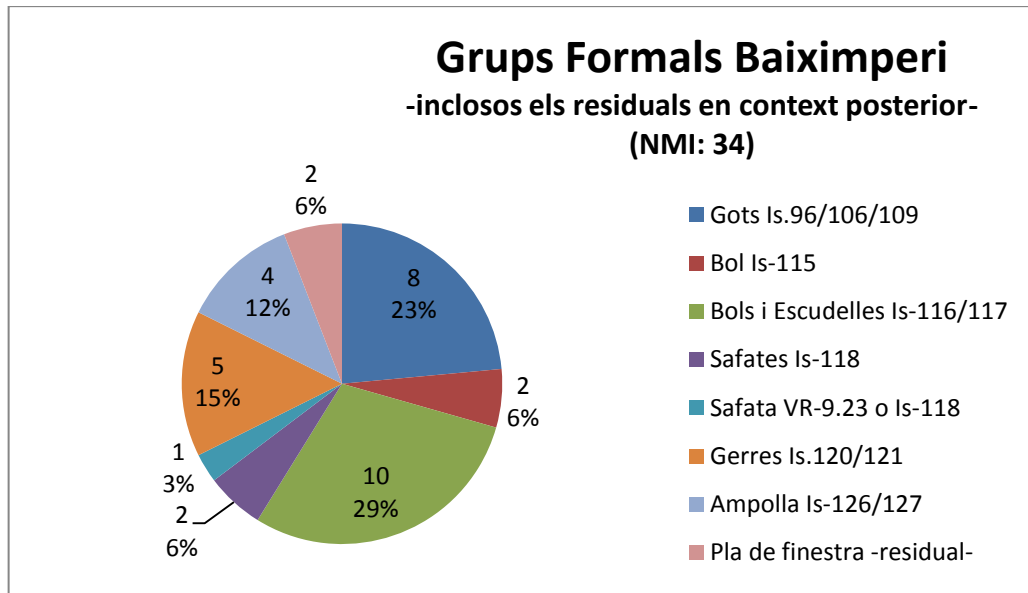
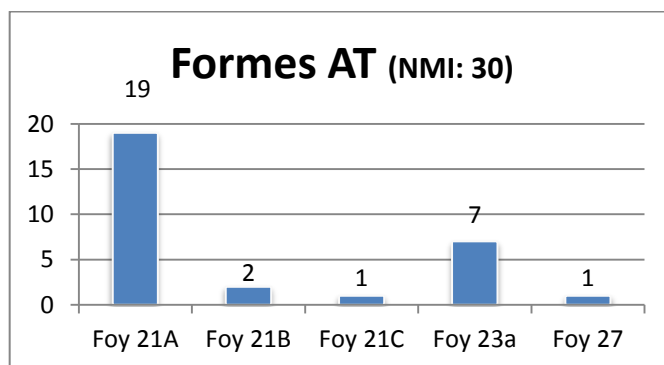
107. El Mas del Catxorro (Benifallet, Baix Ebre)

A. EL JACIMENT

El lloc és conegut des d'inicis de segle XX i es localitza a les immediacions del poble de Benifallet (Baix Ebre), en una ampla terrassa fluvial a l'est del riu Ebre. Tot i que el jaciment ha estat objecte de diferents intervencions arqueològiques entre els anys 1987 i 2007, només ens interessin les excavacions efectuades els anys 1987-88⁹⁷⁸, sota la direcció de M. Carbonell, i els anys 1990-91, sota la direcció de J.-A. Remolà⁹⁷⁹.

De les diferents intervencions arqueològiques⁹⁸⁰ se'n pot efectuar la següent periodització:

Fase 1. Segles I-III. Possibles estructures i material ceràmic altimperial.

Fase 2. Segles IV-V. Àrea de premsat (Sector 2100). Estructures arqueològiques. Presència de material ceràmic, en especial ceràmiques fines i àmfors.

Fase 3. Segles VI-VIII. Assentament d'època visigoda amb tres àmbits d'habitació construïts, 17 sitges i 10 retalls (Sector 1000). Necròpolis de l'antiguitat tardana, amb tres tombes (Sector 2200) i nou enterraments infantils (Sector 1000)⁹⁸¹. Presència d'un individu adult llençat dins d'una sitja (UE 1202).

B. ELS CONTEXTOS ARQUEOLÒGICS

Els materials recuperats provenen essencialment dels nivells de paviments i d'abandó dels tres àmbits (o cases) i dels reblliments de les sitges i les fosses⁹⁸². Val a dir que a partir del registre ceràmic, totes es troben fora de context, ja que el reblliment de les sitges, fosses i paviments són tots datables, a partir de la ceràmica de cuina elaborada a mà i a la torneta, entre els segles VII i VIII dC. Les ceràmiques fines i el material amfòric —residuals— són procedents d'un sector encara no excavat d'una vil·la romana i/o un vilatge visigòtic, del que l'àrea excavada en formaria seria part.

Les ceràmiques fines recuperades són essencialment vaixel·la ARS-D, formes Hayes 80, 87A i B, 91A/B i C, 93B, 99, 101, 103, 104A, 110, i fragments de fons decorats estil Hayes Aii-Aiii (motius Atlante 143 i 23/61). També es van recuperar fragments de TS. Lucente Lamboglia 1/3, TS. Hispànica tardana, formes Ritterling 8 i Dragendorff 37, ARS-C tardana Hayes 73, DS.P. gris Rigoir 3, dues vores de LRC forma Hayes 3 i un fons de LRC amb el motiu decoratiu Atlante

⁹⁷⁸ Carbonell 1988.

⁹⁷⁹ Remolà *et alii* 1991.

⁹⁸⁰ Carbonell, Carbonell 1987; Carbonell 1988; Berto, Martín 1989; Remolà *et alii* 1991; Griñó, Camarasa 2011.

⁹⁸¹ La necròpolis, plenament d'època visigoda, va ser parcialment excavada l'any 1991 (Remolà *et alii* 1991). Va ser excavada de nou l'any 2007 (Griñó, Camarasa 2011), tot i que en l'article publicat no queda clar si alguna de les tres tombes ressenyades (UF.1, 2 i 3) és alguna de les dues ja documentades l'any 1991.

⁹⁸² Recollits a Carbonell, Carbonell 1987; Carbonell 1988; Remolà *et alii* 1991. Els materials de la campanya dels anys 1990-1991 van ser estudiats i publicats a Benet *et alii* 1992.

67/68. El material amfòric és format per envasos africans Keay 3, 6, 25/27, 55A, 59, 61, 62, i àmfores sud-hispànica Keay 19 i 23 i Lusitana Keay 16.

El conjunt del material, en general descontextualitzat, permet veure també una presència relativament abundant i diversificada de ceràmiques fines i material amfòric, datables entre els segles IV i VI, amb un exemplar d'àmfora Keay 61, més tardana i ja datable entre finals de segle VI i el segle VII.

C. EL VIDRE

En total es conserven **19** fragments de vidre de les intervencions efectuades entre els anys 1987 i 1991, atribuïbles a un número mínim de catorze peces (**NMI: 14**)(Vol. II, Làm. 411).

De les campanyes de 1987-1988 es van recuperar només **6** fragments vidre, pertanyents a cinc peces (**NMI: 5**). Aquests, localitzats per estructures, són els següents:

-**Sector B.** Contrapès de premsa (1988): un fons de vas verd natural (10)

-**Sector C. NP-C. (1988):** una vora de got verd-grogós Isings 106 (11) i un fons còncav de got verd-blau (12).

-**Sector C. C1-Nivell 5 (1988):** una vora d'escudella Foy 21a grogosa decorada amb fils de vidre blanc, dels que se'n conserva l'empremta (13).

-**Superficial (1988):** una tija de copa Foy 27 verd natural (14)

De les campanyes d'excavació efectuades entre els anys 1990-1991 es conserven **13** fragments, atribuïbles a un mínim de nou peces (**NMI: 9**). Per estructures i nivells aquests són:

-**Sense Context (UE 1001):** una vora de got ovoide verd oliva Isings 96 (1) i un fons d'escudella Foy 21a grogós (2).

-**Superficial (UE 1101):** una vora de got Isings 96 verd oliva (3).

-**Retall 1118 (rebliment UE 1119):** un fons d'escudella Foy 21a grogós (4).

-**Retall 1105 (rebliment UE 1136):** una vora de copa Foy 23a (o 27) verd clar (5).

-**Retall 1159 (rebliment UE 1143):** una vora d'escudella Foy 21a verd fosc (6).

-**Nivell abandonat (estrat UE 1204):** fons còncav d'escudella Foy 21a verd-grogós (7).

-**Sitja 1205 (rebliment UE 1206):** una vora d'escudella Foy 21a verd-grogós (8).

-**Retall 2203 (rebliment UE 2204). Sector necròpolis:** una vora de vas carenat Foy 21b, verd aigua i amb fils de vidre blanc aplicats en espiral anellant el cos (9).

D. CONCLUSIÓ

Tot i que el vidre recuperat és escàs i testimonial, les diferents intervencions efectuades al jaciment del Mas del Catxorro permeten identificar una presència de tipus formals datables entre el baix imperi i finals de l'època visigoda. Així trobem dos gots Isings 96 i un got Isings 106, baiximperials, i cinc escudelles Foy 21a grogueses i verd grogueses, ja datables en el segle VI. També es documenten almenys una vas carenat Foy 21b i una tija de copa Foy 27. Aquesta última, malgrat procedir d'un estrat superficial, s'adiu molt bé amb la cronologia de les ceràmiques de cuina recuperades a les sitges i a la fase d'abandonament del jaciment, datables dins d'un moment visigòtic tardà, entre finals de segle VII i el segle VIII.

108. Barrugat, Bitem (Tortosa, Baix Ebre)

A. EL JACIMENT

El lloc o partida de Barrugat és una vil·la romana, seccionada pel canal d'irrigació esquerre del riu Ebre, construït a principi de segle XX al nord del poble de Bitem, dins del terme municipal de Tortosa (Baix Ebre). Aquest va ser excavat amb caràcter d'urgència entre l'any 1984, sota la direcció de M. Genera⁹⁸³. D'aquesta excavació i els seus materials se n'ha publicat una monografia a càrrec de M. Genera i R. Járrega⁹⁸⁴. Els vidres van ser estudiats per J.-M. Coll⁹⁸⁵.

El lloc és una vil·la romana del període altimperial, amb unes termes o *balneum*, i amb reformes efectuades entre els segles II i IV. Els mosaics d'*opus tessellatum* de l'espai termal han estat datats en època Constantiniana o poc després⁹⁸⁶. Les restes ceràmiques indiquen una presència important de ceràmiques fines del període baiximperial, amb fragments d'ARS-C tardana i ARS-D.

B. ELS CONTEXTOS ARQUEOLÒGICS

El jaciment, parcialment excavat a tall de sondeigs, tot i posseir estructures arquitectòniques definides amb paviments d'*opus tessellatum*, ha proporcionat escassos nivells amb materials arqueològics associats. La major part dels materials⁹⁸⁷ procedeix de neteges i agrupaments superficials del jaciment efectuades durant el procés d'excavació. Entre ells s'hi documenten fragments d'ARS-C tardana Hayes 73, ARS-D formes Hayes 58, 58B, 59, 60, 61A i B, 63, 67, 76, 80B, 81B, 91 A/B i B, 93A, 86, 87A/B/C, 12, 94, 97, 80B/99, 103 A i B, 104A, a més de fragments de fons decorats en estils Hayes Ai, Aii, Aiii i Ei, i brunyits tipus *glanztonfilm*⁹⁸⁸. Les àmfores africanes hi són presents amb les formes Keay 7, 25-2C, 25-3P, 25, 27A, 35A i B, 35/36, 55, 56 i

⁹⁸³ Genera 1986.

⁹⁸⁴ Genera, Járrega 2011.

⁹⁸⁵ Coll 2011: 135-138 i 144-145, dins Genera, Járrega 2011

⁹⁸⁶ Járrega 1993; Muñoz, López 2011.

⁹⁸⁷ Estudiats a Járrega 1992a, amb divergències respecte a Járrega 2011: 118-122 (ARS-D), i 129-135 (Àmfores).

⁹⁸⁸ També es conserven una forma –probable– d'ARS-D Hayes 91D, no il·lustrada, i una vora d'ARS-D Hayes 105 (Sondeig IX, nivell 1, fig. 1). Vegi's Járrega 2011: 122.

62Q. Només hi ha vidres procedents del nivell superficial (Rastreig Canal), dels contextos de la Cala T-nord (Àmbit 2) i del Conjunt XIV, que són els següents⁹⁸⁹:

-Cala T-nord (àmbit 2), nivell 1 i paviment: procedent d'aquest sondeig es conserven diferents fragments d'ARS-D, entre ells una vora de Hayes 87B, una vora de Hayes 97, una vora de copa Hayes 9 i una vora de plat o safata Hayes 104A.

-Cala T-sud, nivell paviment: procedent d'aquest sondeig es conserva una vora de plat d'ARS-D forma Hayes 32/58.

-Conjunt XIV, nivell 1: Sense material datable.

C. EL VIDRE

En total es conserven **28** fragments de vidre de la intervenció de l'any 1984, atribuïbles a un número mínim de nou peces (**NMI: 9**)(Vol. II, Làm. 412). Aquests pertanyen a dos moments cronològics ben definits, l'època romana i l'antiguitat tardana.

-Vidres sense context (Rastreig Canal)

Els vidres d'època romana amb forma recuperats procedeixen tots de les neteges superficials del jaciment i, per tan, no posseeixen context. Entre aquests es conserva una vora exvasada de bol, de la forma Isings 42, originalment incolora i ara amb una patina blanca d'oxidació (1), així com un fragment de fons reentrant, lleugerament còncau (2), i un fragment, molt petit, d'un fons de peu anul·lar, massís (3), ambdós incolora, tipus cristall. El grau de fragmentació, la seva absència estratigràfica i els pocs materials vitris conservats només ens permeten assegurar que es tracta de recipients de vidre d'època romana, probablement de l'alt imperi avançat (s. II-III).

Procedents d'altres estrats del mateix jaciment es van recuperar alguns fragments informes de vidre bufat, de color natural blau cel i blau-verd, tots ells també d'època romana.

-Cala T-nord (àmbit 2), nivell 1: procedent d'aquest estrat es conserva un fons aplanat, lleugerament còncau, elaborat en vidre verd oliva, que per la seva obertura ens permet identificar-lo com un bol o escudella de la forma Isings 116 o 117 (4). Aquest tipus de recipients, elaborats en vidre verdós olivaci han d'atribuir-se amb tota seguretat al segle V.

Pertanyents a l'antiguitat tardana hem identificat dues vores d'escudella Foy 21a, de color verd aigua, llises i sense decoració (6 i 7). També es compta amb un fons aplanat, lleugerament còncau, atribuïble a una tercera escudella Foy 21a, de color grogós i amb les superfícies alterades i escrostonades.

⁹⁸⁹ Les peces datadores del contextos són recollides a Genera 1986 i Járrega 1992a. Aquestes són: ARS-C tardana Hayes 70/73 núm.inv.10373; safata ARS-D Hayes 32/48 (Nivell 1-àmbit 3), núm.inv.15104; Hayes 99, núm.inv.23332; Hayes 104A, núm.inv.17029.

Finalment, i com a element singular, cal tenir en compte un fragment de tessella de pasta de vidre, de color opac blau cobalt i que indicaria l'existència d'un mosaic romà (s. I-V) elaborat amb aquest tipus de material, poc habitual en el context de les vil·les romanes catalanes.

-Cala T-sud, nivell paviment: D'aquest nivell es va recuperar una vora d'escudella Foy 21a de color verd aigua, amb l'empremta de fils de vidre blanc disposats en espiral a la superfície exterior del llavi (5).

-Conjunt XIV, nivell 1: Entre els vidres no recipients cal destacar un fragment d'extrem de vidre de finestra rectangular o quadrat⁹⁹⁰, de color natural verdós, elaborat en motlle, que presenta una cara amb la superfície rugosa, la de contacte amb el motlle pla, i una cara llisa, presentant traces evidents d'haver estat manipulat amb pinces pel seu estirament. Així mateix presenta restes de morter de calç adherit en ambdues cares de l'extrem conservat, fet que ens indica que va estar subjecte directament a l'estructura construïda de l'edifici (Vol. II, Làm. 412: 9). Aquest tipus de vidre, més aviat escàs als jaciments romans, s'associa al tancament de finestres, sobretot en les obertures vinculades als banys privats (*balneum*) de les domus i les vil·les rurals. En el cas de Barrugat la cronologia del mateix jaciment permet atribuir les finestres de vidre al *balneum* baiximperial de la vil·la.

D. CONCLUSIÓ

Els fragments de vidres procedents de la vil·la de Barrugat (Bitem, Baix Ebre), ens permeten identificar dues fases d'ocupació del jaciment. Un primer moment d'època romana, datable amb seguretat en època imperial (s. II-V), amb recipients d'ús domèstic, vidres de finestra (atribuïbles a un *balneum*) i una tessella blava, pertanyent a un mosaic. Un segon moment és atribuïble a una ocupació de l'antiguitat tardana, ja en el segle VI, amb escudelles de vidre Foy 21a. Aquestes s'associen en el context a diferents ceràmiques fines, com són l'ARS-D Hayes 99 i 104A, documentades en el sondeig d'una habitació de la vil·la (Cala T, àmbit II).

109. El Mas del Maurici (Riba-roja, Ribera d'Ebre)

A. EL JACIMENT

La vil·la romana del Mas del Maurici es localitza als peus d'un turó de la Serra de Magalanya, a l'esquerra del riu Ebre, al terme municipal de Riba-roja (Ribera d'Ebre). El jaciment va ser excavat inicialment de manera preventiva arran del projecte de construcció d'una central de cicle combinat, a tall de grans sondeigs i, més tard en extensió, en dues campanyes efectuades els anys 2007 i 2008, sota la direcció de A. Ruiz i M.A. Tarancón⁹⁹¹. D'aquestes intervencions se n'ha editat un article⁹⁹². En conjunt s'han delimitat tres zones definides estructuralment. Aquestes són:

⁹⁹⁰ Conserva el siglat B'84-15633.

⁹⁹¹ Arquetipo 2007; Ruiz, Tarancón 2008.

⁹⁹² Arellano *et alii* 2017.

Sector 1. Època romana (s. I-III). *Pars rústica*. Estructures edificades d'una habitació amb una premsa de biga, amb contrapès i *lacus* associats. Una altra habitació amb una base circular d'un trull d'oli. Són àmbits de caràcter industrial. Presència de material baiximperials (s. IV-V) i d'època visigoda (s. VI) en els estrats d'amortització.

Sector 2. Època romana (s. I-III). *Pars rústica*. És un àmbit construït amb murs de bona factura i presència de gran nombre de fragments de *dolia*, que s'interpreten com a pertanyents a una àrea de magatzem o celler, coetània i relacionada amb a les estructures del Sector 1.

Sector 3. És una terrassa superior on s'hi localitzaren més estructures constructives,

B. ELS CONTEXTOS

Entre els contextos ceràmics se'n destaquen les UEs 101 i 106 (Sector 1), amb fragments de les mateixes peces que enganxen, i amb presència de DS.P. gris Rigoir 18, ARS-D Hayes 67 i TSH-Tardana Dragendorff 37, en conjunt tot datable entre finals de segle IV i la primera meitat del segle V.

Les UEs 103 i 104 (Sector 1) presenten ceràmiques fines baiximperials, com la ARS-D Hayes 61B i la TSHT-Tardana Dragendorff 37, i d'altres més tardanes, com un peu alt d'ARS-D Hayes 93/94 i una vora d'àmfora africana Keay 62, aquests dos darrers elements datables dins del segle VI.

Les UEs 303, 309 i 320 (Sector 3) presenten també formes de ceràmica fina entre les que s'hi identifiquen l'ARS-C tardana Hayes 73, l'ARS-D Hayes 61A, 61B, 67 i 80B, i la TSH, amb les formes Ritterling 8 i Dragendorff 37.

C. EL VIDRE

En total es conserven **87** fragments de vidre de les intervencions 2007-2008, atribuïbles a un número mínim de vint-i-tres peces (**NMI: 23**)(Vol. II, Làm. 413).

Procedents de les **UEs 301, 303, 304, 309, 317, 318 i 320**, s'han recuperat **56** fragments atribuïbles a disset peces (**NMI: 17**), totes elles elaborades en vidre de color verd natural i verd oliva. El gruix d'aquestes és format per sis escudelles Isings 116 (2-5, 12 i 15), una de les quals ha estat marcada en motlle amb un patró radial de punts en relleu (5), i una altra escudella amb depressions, Isings 117 (6). També s'hi documenten una vora d'olleta Isings 94 (17), una vora tubular de bol Isings 115 (7) i una vora de gerra Isings 120 (8). Així mateix també s'hi identifiquen altres peces, de tipologia dubtosa, com són una vora de gerra (1), un fons de peu tubular de bol (9), un fons àpode de plat (14) i tres vores indeterminades (11,13 i 16). Més problemàtica és la presència d'una vora d'escudella Foy 21a, de color verd-blau (10), que podria ser una intrusió posterior (fet però, no observable en la ceràmica) o una forma similar anterior, com les identificades a la Parcel·la 22b del PERI 2 (Tarragona).

El conjunt d'aquests estrats és datable, tant per la ceràmica com pel vidre dins de la primera meitat del segle V, amb presència d'algun material que podria ser anterior, potser del segle IV, com el cas del pot olliforme incolor (17) o el fons de bol verd clar (9).

Finalment, la **UE 104**, forneix un conjunt de **6** fragments de vidre, amb un mínim de cinc individus identificables (**NMI: 5**), tots ells pertanyents a escudelles de la forma Foy 21a, de color verd aigua (21) i grogós (18, 19, 20 i 22), amb un dels fons decorat amb fils de vidre blanc disposats en espiral, anellant l'empremta del puntill (24). Tot el context d'aquest estrat és datable dins del segle VI. Com a element final només cal esmentar la presència d'un vidre de finestra (**NMI: 1**) procedent de la UE 124, elaborat en motlle i del període altimperial.

D. CONCLUSIONS

Els vidres recuperats al jaciment del Mas del Maurici, tot i que procedents d'una mostra parcial, són indicatius de l'ús consum de la vaixel·la vítria en una vil·la propera a la ciutat portuària de *Dertosa*. Així mateix, la presència de materials de vidre datables en el segle VI confirma la continuïtat del poblament un cop s'han amortitzat les estructures de la vil·la.

110. La Carrova (Amposta, Montsià)

A. EL JACIMENT

Es tracta d'una vil·la romana, parcialment intervinguda en dues campanyes d'excavació, ambdues dirigides per D. García. La primera campanya es realitza l'any 2000, seguida per una segona campanya l'any 2003. Els resultats de l'excavació han estat donats a conèixer en un article que analitza els resultats de la primera campanya⁹⁹³.

Els autors de l'estudi de la vil·la romana proposen una seqüència evolutiva de les diferents estructures del jaciment en tres períodes ben diferenciats.

Fase 1. Segles II-I aC. Presència abundant de material ibèric tardà. Sense estructures.

Fase 2. Segles I-III dC. Presència de material ceràmica altimperial. Sense estructures.

Fase 3. Segles IV-V dC. Fase baiximperial. Construcció, ús i reforma de totes les estructures de la vil·la romana excavada.

Fase 4. Abandó. Nivell d'enderroc datable amb anterioritat a mitjans del segle V.

B. ELS CONTEXTOS ARQUEOLÒGICS

Només hem estudiat quatre unitats estratigràfiques d'aquest jaciment, datables dins de la primera meitat del segle V. Es tracta de les **UEs 2036 i 2063**, ambdues ubicades a l'**àmbit A8**, la **UE 1072**, situada a l'**àmbit A11** i la **UE 2060**, ubicada a l'**àmbit A12**. Totes elles es localitzen al Sector 2, el nucli principal d'edificacions de la vil·la, i són datables a la fase final o d'abandó de les estructures construïdes. Procedents de diferents estrats d'abandonament s'han recuperat fragments de ceràmica, entre els que trobem les formes d'ARS-D Hayes 59 i 67, fragments decorats en estil Ai-Aii, sigil·lada Lucente forma Lamboglia 1/3 i àmfora africana⁹⁹⁴.

⁹⁹³ García 2001; García *et alii* 2005.

⁹⁹⁴ García *et alii* 2005: 242-256.

C. EL VIDRE

En total es conserven **62** fragments de vidre de les intervencions 2000 i 2003, atribuïbles a un número mínim de disset peces (**NMI: 17**)(Vol. II, Làm. 414).

Procedents de les **UEs 2036 i 2063** de l'àmbit 8 (**A8**) es conserven els fragments d'almenys quatre peces (**NMI: 4**), entre els que hi identifiquem una vora de got Isings 96 (1), una vora d'escudella Isings 116 (2) i una vora d'ampolla Isings 126/127 (13), a més d'un fons d'una peça amb peu elaborat amb un fil massís recargolat (3). Dos fragments informes permeten identificar una mateixa peça (4 i 14), probablement una escudella Isings 116b, de vidre incolor de gran qualitat, decorada amb motius gravats de caràcter geomètric, disposats en registres circulars, i en els que podem identificar, de fora al centre de la peça, una faixa de losanges, seguida d'una faixa d'estrelles de vuit puntes, i una última faixa de xebrons.

De la **UE 1072 (A11)** procedeixen dues vores de got Isings 96 i una vora d'escudella Isings 116, tots ells de color verd molt clar (no representats gràficament).

La **UE 2060 (A12)** proporciona els fragments d'un mínim de vuit peces, (**NMI: 8**), concretament les vores de dos gots de color verd clar, forma Isings 96, amb línies horitzontals incises a la mola (5 i 6), a més del fons de dos altres gots (7 i 8), un verd clar i l'altre verd oliva. També es documenta el perfil sencer d'un got/bol Isings 96/117, amb el cos decorat amb depressions (9). També hi trobem una vora incolora d'ampolla cilíndrica Isings 126/127 (10), i dues altres peces, identificades com el fons de peu anul·lar d'una gerra (11) i el fons cònic d'ampolla o flascó (12), ambdós de color verd oliva.

El vidre d'aquesta darrera unitat estratigràfica presenta alguns exemple de vidres baiximperials, com els gots amb línies incises horitzontal, potser del segle s. IV, junt amb peces ja més tardanes, les de color verd olivaci, ja datables dins de la primera meitat del segle V.

D. CONCLUSIÓ

Els vidres recuperats a la vil·la romana de La Carrova evidencien l'ús i la distribució dels diferents tipus de recipients de vaixel·la vítria baiximperial en l'àmbit rural (s. IV-V). La presència d'un exemplar de vidre gravat, de caràcter més luxós que la resta, ens indica el nivell econòmic d'aquestes vil·les durant el baix imperi i abans del col·lapse del sistema.

F. Comarques de Lleida

111. Contextos d'Iesso (Guissona, La Segarra)

A. EL JACIMENT

La ciutat romana d'Iesso, l'actual Guissona (La Segarra), és objecte d'excavacions arqueològiques regulars i programades, des de fa tres dècades, per part d'un equip de la UAB. La ciutat, una fundació tardo-republicana (s. I aC), presenta diferents fases constructives i evolutives fins a l'antiguitat tardana. Al llarg de les dues darreres dècades s'han identificat diferents fosses d'espoli, reconvertides posteriorment en abocadors, pertanyents al període baiximperial⁹⁹⁵. Així mateix, en l'extrem de la ciutat excavat fins ara s'han identificat una cel·la vinària de l'antiguitat tardana, amb premsa i *calatorium*⁹⁹⁶, i diferents enterraments en fossa simple i caixa de lloses, alguns d'ells datats mitjançant ¹⁴C dins del període visigòtic⁹⁹⁷.

B. ELS CONTEXTOS ARQUEOLÒGICS

S'han identificat quatre grans fosses d'espoli, atribuïbles al període baiximperial, generades durant el procés d'extracció i recuperació de material constructiu en el solar de les estructures construïdes del període altimperial. Un cop generats els retalls, aquests van ser reutilitzats com fosses d'abocador d'escombraries, llençant-s'hi abundant material arqueològic domèstic, com vaixel·la, ceràmica comuna i de cuina, vidres i fauna. Aquestes fosses, malgrat datar-se clarament durant l'antiguitat tardana, presenten un alt grau de residualitat, donat que les terres generades en el seu reompliment contenen abundants materials altimperials⁹⁹⁸. Alhora, encara no s'ha excavat l'àrea de vivenda que va generar aquests materials, situada sens dubte, més a l'interior de la ciutat.

Fossa UE 10

Es tracta del rebliment d'una gran fossa, excavada parcialment l'any 2003 i que s'endinsa dins de l'actual poble edificat de Guissona. Presentava una forma ovalada, amb uns 4 metres de diàmetre i una profunditat màxima de 40m cm. El rebliment era format per cendres i material divers que evidenciaven que es tracta d'un abocador domèstic. Entre la ceràmica recuperada se'n destaquen les formes d'ARS-D, Hayes 59, 63, 56, 91A/B, i uns fragment de fons estampilat (estampetes Hayes 5 i 109). La DS.P., tota de producció regional catalana, era present amb les formes Rigoir 1, 3a, 6, 8 i 29. Els autors de la publicació del context identifiquen, a més, una gran quantitat de cassoles i tapadores de ceràmica de cuina africana (Hayes 23B, Hayes 196A/B, Hayes197, Ostia III-232, Ostia IV-Fig. 61), les quals però, també podrien ser materials residuals del període altimperial. L'única forma amfòrica documentada amb seguretat és l'africana Keay 35B.

⁹⁹⁵ Pera, Uscatescu 2007.

⁹⁹⁶ Uscatescu 2004.

⁹⁹⁷ Pera, Guitart 2012.

⁹⁹⁸ Pera, Uscatescu 2007.

Fossa UE 253

Era un gran retall, excavat l'any 1998, efectuat al substrat geològic de més de tres metres de diàmetre, amb un metre de fondària, seccionat parcialment per una feixa moderna. La ceràmica recuperada en aquest context, com les dels altres contextos analitzats, torna a ser força repetitiva, amb un predomini de les produccions de l'antiguitat tardana (42,22%) davant un alt percentatge de ceràmica residual i indeterminada (57,76%). Cal esmentar la presència de 9 cranis humans, localitzats dispersos per l'estrat que han estat datats mitjançant ¹⁴C dins dels segles III i IV, tractant-se per tan d'una selecció d'ossos i posterior reinhumació dins de la fossa, probablement procedents de la propera necròpolis extramurs.

Entre la ARS-D només s'hi documenta la forma Hayes 67, mentre el gruix de la vaixel·la de taula és representat per les DS.P. d'origen regional català, amb les formes Rigoir 3A, 6, 8,16 i 30/31.

L'última ceràmica fina identificada és una vora de TSHT Dragendorff 37A. Entre el material amfòric s'hi identifica una vora d'àmfora tarraconense Keay 68/91F. La ceràmica de cuina africana és present amb les formes Hayes 26/181 i Hayes 195. La ceràmica de cuina local i regional, tant oxidada com reduïda, és molt homogènia i elaborada a la torneta i a mà, amb olles de perfil sinuós i vora exvasada i cassoles hemisfèriques de base plana

C. EL VIDRE

S'han estudiat un total de **155** fragments de vidre, procedents dels contextos de les tres campanyes d'intervenció estudiades (1998, 1999 i 2003), atribuïbles a un mínim de setanta peces (**NMI: 72**). Els diferents contextos són:

Fossa UE 10: El vidre recuperat en el rebliment d'aquesta fossa, força quantiós, és de **105** fragments, pertanyents a un mínim de vint-i-cinc recipients i individus (**NMI: 25**)(Vol. II, Làm. 415-417). D'entre aquests cal discriminar un conjunt de **33** fragments de vasos (**NMI: 7**) atribuïbles al període altimperial (s. II-III) i, per tant residuals. Aquests serien un fons decorat d'ampolla quadrada bufada en motlle de color blau (26), tres fons de vasos de vidre incolor (22-24) i diferents fragments de vasos de vidre incolor desllustrat, amb la superfície oxidada (27). Un altre grup que també cal separar del conjunt és el vidre pla de finestra, amb **9** fragments pertanyents a un mínim de quatre peces (**NMI: 4**) i que considerem que es tracta de peces altimperials.

El vidre de l'antiguitat tardana és representat per **63** fragments, pertanyents a un mínim de catorze peces (**NMI: 14**). Gairebé totes les peces han estat elaborades amb massa de vidre de color verd oliva i amb la tècnica del bufat lliure. Entre elles trobem cinc gots ovoides Isings 94 (7-11), tres escudelles hemisfèriques Isings 116 (12-14), una escudella amb depressions al cos, Isings 117 (15), dos pot d'ungüents olliformes esfèrics (16-17) i tres ampolles Isings 126/127 (18-20). També es conserven dues denes anulars negroses (28) i una de verdosa (29), a més d'un penjoll en forma de gerret de vidre negrós (30), elaborat amb la tècnica de vidre fos aplicat sobre nucli metàl·lic o barra de sorra, una clara importació del mediterrani oriental. Aquesta peça, en perdre la nansa, va ser perforada pel fons per tal de reaprofitar-la com a dena.

Fossa UE 253: Procedents d'aquesta fossa s'han conservat només **8** fragments de vidre, pertanyents a un mínim de sis individus (**NMI: 6**)(Vol. II, Làm. 415). Entre aquestes s'hi identifiquen cinc recipients elaborats en massa de vidre de color verd oliva: una vora d'escudella amb depressions ls. 117 (2), una vora de got ls. 96 de format gran (1), una vora amb arrencada de nansa de gerra ovoide ls. 120 (5) i una vora de recipient o de gerra, de forma no determinada, amb llavi engruixit i fils en relleu aplicats en calent anellant el coll (3). Tenim també una nansa de cinta, amb depressió central, elaborada en massa de vidre de color verd poma, que tant podria ésser del període romà altimperial com del baiximperial (6). Finalment esmentar la presència un fons cònic de recipient indeterminat (4).

Casa 1 de Iesso : Procedents d'aquesta intervenció, ja publicada per A. Uscatescu al seu moment⁹⁹⁹, es van identificar un mínim de **42** peces (Vol. II, Làm. 416 i 417), procedents de diferents estrats de formació i transformació d'una casa o *domus* urbana tardo republicana, abandonada a finals del segle II. Tenim el seu solar transformat en un *calcatarium* i en una zona de premsat de vi, efectuada segons els seus excavadors, durant període baiximperial, vers el tercer quart del segle V. En el present estudi hem conservat els dibuixos i l'estructura de la descripció ja elaborada per A. Uscatescu, ja que aquesta va seguir l'ordre de les UE i de la periodització proposada pel jaciment¹⁰⁰⁰.

Les peces pertanyen a quatre horitzons estratigràfics, definits pels seus arqueòlegs com a **2C, 4A, 4B i 7**. Un cop examinades de nou aquestes peces, i sense afegir-hi altres fragments de vidre considerats informes (amb diferents vores de formes gots ls. 96 i escudelles ls. 116, no esmentades o identificades a la publicació), cal canviar la datació proposada per al conjunt vitri i, en general, la del mateix jaciment. La nova proposta de datació, ajustada i calibrada en base als vidres conservats, és la següent:

Període	Formes vidres	Datació Uscatescu	Datació Proposada
7	ls. 41b/42	s. II-III	s. II-III
4A	ls. 87, Foy 21a, finestra	T.p.q. 475 dC	s.VI
	IN 142 (AR 16.1), IN 129 (ls. 80), ls.115, ls.120, ls.126/127, Foy 21a, Foy 21b/23 (?) ls.96, penjoll vidre	T.p.q.475 dC	s.VI.
4B	Isings 46, Foy 27	½ s.VI	s.VII-VIII
2C	ls.2, ls. 87, IN 138/139 (AR 24/25), ls.94, <i>calculus</i> (tots residuals)	s.VII-VIII	T.p.q. s.VIII

Taula 59. Contextos urbans de *Iesso* (Guissona). Formes vítries i datació proposada de les diferents fases de la Casa 1 de *Iesso*.

Així, del **període 7** es conserven fragments de quatre peces (NMI: 4), entre elles una vora verd maragda de got lsings 41b/42 (33), dues vores (31-32) i un fons de got (34).

⁹⁹⁹ Uscatescu 2004.

¹⁰⁰⁰ Uscatescu 2004, fig. 2, 5, 6 i 7.

Del **període 4A (torcular)** es conserven les vores de quatre escudelles Foy 21a (36-39), una vora de bol Isings 87 (40), dos fons d'època romana imperial (41-42) i un vidre de finestra elaborat en motlle (43).

Del **període 4A (calcatorium)** es conserven abundants fragments de vidre altimperials residuals, entre ells: una vora de safata de vidre incolor elaborada en motlle IN 142 (AR 16.1)(50), datable entre finals de segle I i segle II dC, un peu alt de safata incolora, potser del tipus IN 129 (Is 80/AR 20)(51) i una vora d'ampolla incolora (56). Les restants peces són del període baiximperial, elaborades en vidre de color verd natural i verd oliva, com una vora tubular de bol Isings 115 (49), tres ampolles Isings 126/127 (57-59), dos fons de safates de peu alt (52-53) i un fragment de cos de got Isings 96 amb caboixons o gotes de vidre blau cobalt aplicades (61). Cal destacar la presència d'un fragment de penjoll de color ambre, emmotllat, amb la representació del Bon Pastor (62), una de tres que coneixem de procedència catalana. Les peces més tardanes en aquest context són tres vores de tres escudelles Foy 21a (44-46) i dues vores de got o copa assimilables a la forma Foy 21b o 23 (47 i 48), dada que no podem precisar ja que no es conserva el fons d'aquestes peces.

Finalment, esmentar la presència d'un fragment de vidre reutilitzat com a gratador (63).

Del **període 4B** s'hi identifiquen una tija massissa llisa de copa Foy 27 blau cel (64), a més d'una vora de safata Isings 46 verdosa (65) i una vora tubular de gerra verd oliva (66). També es conserva un fragment de vidre reutilitzat com a gratador (67).

Del **període 2C** es conserven un fons de bol a motlle Isings 2 verd maragda (71), una vora de safata incolora IN 138/139 (AR 24/25)(69), una vora de bol incolor Isings 87 (70), una vora de pot Isings 94 (68) i una fitxa o *calculus* (72), tots residuals.

En la següent taula sinòptica presentem el resum de les principals formes vítries identificades procedents dels tres contextos analitzats :

Jaciment	Romà Res.	Is. 94	Is. 96	Is. 115	Is.116 117	Is.120	Is.126 127	Altres	Foy 21a	Foy 21b	Foy 27	Total
F.253 (1998)	1				1	2		1				5
Casa I (1999)	25	2		1		1	3		7	2	1	42
F.10 (2003)	11	1	4		4		1	4				25
Total	37	3	4	1	5	3	4	5	7	2	1	72

Taula 60. Contextos urbans de *Iesso* (Guissona). NMI i formes dels diferents contextos estudiats.

D. CONCLUSIONS

Entre aquestes peces cal destacar els materials procedents de la Fossa 10 i la Fossa 254, ambdues datables dins de la primera meitat del segle V. Els vidres, en general de color verd olivaci, presenten les formes habituals en els contextos documentats a la Tarraconense i pertanyen a peces de vaixel·la domèstica. Així, es documenten les formes usuals com són els gots ovoides Isings 96, les escudelles Isings 116/117, les gerres globulars Isings 120 i les

ampolles cilíndriques Isings 126/127. Cal remarcar la troballa de tres denes i un penjoll en forma de gerret en un d'aquests contextos que, juntament amb el de la Plaça Major de Castellar del Vallès ens permeten enquadrar cronològicament aquestes peces de bijuteria importades del mediterrani oriental. Aquests materials procedeixen de fosses d'abocador, d'una vil·la o domus de les immediacions, ja que aquest sector de la ciutat —si no tota— es abandonat entre finals del segle II i inicis del segle III.

En quant als contextos de la Casa I de Ileso, estudiats per A. Uscatescu, caldria un reestudi en profunditat de tots els vidres conservats, donada la presència d'escudelles Foy 21a pressuposa ja unes cronologies del segle VI per a la formació dels contextos del *calcatorium* i del *torcular*. La presència d'una tija de copa Foy 27 proporciona unes datacions d'època visigoda avançada. L'error va radicar en atribuir les datacions dels estrats a les ceràmiques fines i al material amfòric, amb abundants materials de la fase baiximperial (s. IV-V), materials però, que a són realment escassos a l'interior de Catalunya a partir de finals de segle V. Valgui com a exemple el jaciment de Vilaclara (Castellfollit del Boix), dels segles VI al VIII, amb abundants vidres d'època visigoda i sense presència d'importacions ceràmiques. Les ceràmiques de cuina local/regionals i les estructures de les Fases 4A i 4B, permeten identificar una àrea de premsat de vi del període visigòtic, associada a estructures construïdes, a la que potser caldria associar els diferents enterraments que s'han documentat els darrers anys a les immediacions del jaciment.

112. El Bovalar (Seròs, Segrià)

A. EL JACIMENT

El jaciment de El Bovalar (Seròs, Segrià), un dels més emblemàtics de l'arqueologia a Catalunya, ha estat objecte de diferents campanyes d'excavació durant el segle XX. Aquest va ser descobert per afeccionats l'any 1943 i durant els anys 1967, 1968 i 1969 va ser objecte de diferents campanyes d'excavació, inèdites, que van deixar al descobert la planta d'una basílica de l'antiguitat tardana amb nombrosos enterraments en sarcòfags de pedra¹⁰⁰¹ i part d'uns àmbits d'habitació d'un assentament, que va ser identificat aleshores com un monestir¹⁰⁰². Algunes parts del mobiliari litúrgic de la basílica van ser publicades immediatament poc després de la seva descoberta, donant a conèixer alguns objectes de bronze i elements arquitectònics rars i singulars, com són un encenser copte i una piscina baptismal amb baldaquí incorporat¹⁰⁰³

¹⁰⁰¹ Palol 1999a.

¹⁰⁰² Pita 1973.

¹⁰⁰³ Palol, Pita 1972. No es conserven registres fotogràfics ni estratigràfics d'aquestes troballes i, a les publicacions només es comenta amb detall la troballa puntual d'alguns objectes com són les sivelles, les monedes i les peces de ceràmica. L'única descripció conservada de la troballa és referenciada per Rodrigo Pita (Pita 1973: 49 i següents). A la llibreta-diari d'excavació de 1969, conservada al fons Palol de l'ICAC, s'esmenta la troballa dels arcs —que ara formen part del baldaquí— entre l'estrat de runa dels absis de la basílica. L'estructura del baldaquí de la piscina

Des de l'any 1980 fins a l'any 1987, el jaciment va ser objecte de diferents campanyes d'excavació des de la UB, més o menys continuades, sota la direcció de Francesc Tuset i la coordinació de Pere de Palol. Durant aquestes campanyes es va documentar gran part de la planta d'un assentament o poblat de l'antiguitat tardana, amb diferents àmbits d'habitació¹⁰⁰⁴. Aquestes darreres intervencions han estat publicades en diferents d'articles de caràcter genèric¹⁰⁰⁵. El jaciment resta gairebé exhaurit estratigràficament.

Després de l'anàlisi de les estructures conservades, de les publicacions i de tots els materials conservats al fons de IEI —ara al Museu de Lleida— i també dels materials de les excavacions arqueològiques efectuades per la UB —també dipositats igualment al Museu de Lleida— podem definir quatre fases successives diferenciades en aquest jaciment. Aquestes fases, diacròniques, són alhora les mateixes que s'han observat en el registre del vidre conservat¹⁰⁰⁶, en concret:

1. **Fase 1.** Segles IV-V. Precedents d'ocupació al solar del jaciment. Presència d'un estrat d'època prehistòrica i de diferents materials dispersos, sense estructures identificades. Presència de diferents fragments de TSHT, alguns amb perfils sencers, únicament de la forma Ritterling 8 i de dos fragments d'ARS-D, formes Hayes 59 i 87.
2. **Fase 2.** Segle VI. Identificació d'un únic estrat (Habitació 15. Nivell II), amb materials ceràmics abundants, amb formes d'olles i cassoles de ceràmica de cuina reduïda elaborada al torn. D'aquest nivell s'han recuperat diferents fragments d'una mateixa peça d'ARS-D, forma Hayes 94.
3. **Fase 3.** Segles VII-VIII. Nivell d'ús i incendi del jaciment. Presència abundant de materials de ferro i de peces de ceràmica més o menys integres. Cal destacar l'orfebreria, amb un extens conjunt de sivelles de placa de cinturó liriformes, i la recuperació de diferents conjunts de monedes d'or, concretament tremisos de cronologies visigodes molt tardanes, d'Egica, Vititza i Akhila. Les ceràmiques són majoritàriament olles i tupins de cuina, de producció local/regional, elaborades a la torneta. També es documenten gran gerres de tradició romana, tipus *dolia*, i algunes ampolles de ceràmica oxidada elaborada al torn, potser importades del sud de la península ibèrica.
4. **Fase 4.** Reocupació del jaciment, molt puntual. D'aquesta moment se'n destaca la destrucció de la basílica per espoliar-ne les columnes i els capitells. En un àmbit d'habitació es van documentar algunes de les columnes espoliades¹⁰⁰⁷.

baptismal és una reconstrucció amb la tècnica d'anastilosi, efectuada per P. de Palol, amb els elements trobats en la campanya de 1967/1968, campanya en la que es va exhumar el presbiteri i una part dels absis de l'església.

¹⁰⁰⁴ Palol 1999b.

¹⁰⁰⁵ Palol 1989.

¹⁰⁰⁶ Aquestes fases són una proposta per seriar funcionalment el jaciment. Són extretes en base als Diaris d'excavació conservats al fons Pere de Palol de l'ICAC, les publicacions existents d'aquest jaciment efectuades pels seus excavadors que adjuntem a la bibliografia corresponent i els materials conservats als Museus de Lleida i el Museu Comarcal de la Noguera (Balaguer).

¹⁰⁰⁷ Pita 1973.

B. ELS CONTEXTOS ARQUEOLÒGICS I EL VIDRE PER ÀMBITS

El jaciment, objecte de diferents campanyes d'excavació al llarg del temps, va ser dividit en diferents àmbits pels seus excavadors, per tal de classificar-ne millor l'estructura, força complexa. Així, les cambres o habitacions buidades durant la intervenció dels anys 1967 i 1968 van ser numerades des del número 41 fins al número 64. El poblat o assentament objecte de la intervenció arqueològica de la UB va ser estructurat en set àmbits o sectors, individualitzant després les habitacions o cambres de cada àmbit (p. ex.: VII-2 vol dir àmbit o sector VII-habitació 2). L'edifici de l'església es va mantenir com una unitat, amb el nom de "Basílica". Les làmines amb els vidres són les numerades de la 397 a la 401.

BASÍLICA: La basílica és l'edifici més destacat del jaciment del Bovalar i va ser excavat en extensió els anys 1967 i 1968, essent objecte de reexcavació metòdica l'any 1982. Es tracta d'una església de planta rectangular, amb tres naus separades per columnes de pedra, capçada amb tres absis rectangulars inserits dins de l'estructura, amb una estructura posterior construïda al cantó oposat, identificada com a *contracor*. Al peus presenta un àmbit, també amb columnes, amb una piscina baptismal adossada en una de les parets. L'interior de l'edifici presenta en tots els àmbits, a excepció de l'absis principal, diferents tombes o enterraments efectuats en sarcòfags monolítics de pedra, amb lloses i en fosses simples. Aquest edifici s'ha publicat com una estructura arquitectònica bastida en un sol moment¹⁰⁰⁸. De l'observació de les restes conservades, ara molt restaurades, del registre fotogràfic i de la mateixa estratigrafia reflectida als diaris d'excavació, s'identifiquen almenys tres moments diacrònics en l'estructura. Un primer moment en què es construeix l'església, de tres naus, amb tres absis oberts a la nau i un baptisteri amb una piscina rectangular, construïda amb *opus signinum*, als peus de la nau. Els paviments eren de terra premsada i les cobertes de material perible, elaborades amb branques i lloses. Es probable que l'alçat de les parets fos de tapia¹⁰⁰⁹. Un segon moment en què es reconstrueix el mur sud de l'edifici, englobant almenys un sarcòfag de pedra en l'obra de fonamentació, es tanca l'accés a l'absis principal amb cancells, i als laterals amb murs. També s'apujà el nivell d'ús del cor, construint un nou accés al presbiteri, delimitat també amb cancells. Alhora es segrega l'àmbit de la piscina baptismal amb un mur i se'n reconstrueix l'estructura amb grans carreus de pedra rectangulars. Un tercer moment seria la conversió de l'edifici en àmbit d'abocador, potser coincidint amb el desmuntatge de les dues fileres de columnes de la nau, de les quals no es van documentar ni els fusts ni els capitells, si bé es va documentar un nivell de cendres, interpretat com un incendi pels seus excavadors, en el que es van recuperar fragments de volutes de diferents capitells. Procedents d'aquest nivell incendi (o millor dir-ne d'abocador), es conserven diferents peces de ceràmica i metall conservades al Museu de Lleida, procedents dels fons de l'IEI. Se'n destaquen les olles i

¹⁰⁰⁸ Palol 1999a.

¹⁰⁰⁹ Els paviments documentats a les excavacions van ser sempre de terra batuda premsada o argila. No es conserva indicatiu de cap mena de coberta elaborada amb *tegulae*. Les *tegulae* documentades i conservades, exceptuant-ne dues, són totes fragmentàries, essent totes elles diferents i fruit d'elements romans reutilitzats o reciclats durant l'antiguitat tardana. De l'anàlisi del registre fotogràfic, dels diaris d'excavació i del material conservat es fa evident l'absència de nivells d'enderroc dels murs de l'església, i si en canvi la presència d'un gran volum de terra a l'interior de l'església, segurament a causa de la desintegració paulatina del les parets de tapia. El fragment de mosaic conservat al Museu de Lleida, provinent del fons de l'IEI, i esmentat per Palol (Palol 1982) és fruit d'una confusió amb els materials procedents de Villa Fortunatus (Fraga) conservats a l'IEI.

els tupins de ceràmica de cuina elaborada a la torneta, globulars de vora exvasada, i almenys una ampolla de ceràmica comuna oxidada, així com almenys dos grans esquellots de ferro o campanes, conjunt datable tot ell dins del segle VIII.

Procedents de la intervenció de 1968 es conserven **42** fragments de vidre pertanyents a un mínim de **7** peces (**NMI: 7**)(Vol. II, Làm. 418). Tots els fragments procedeixen de l'interior de basílica, de l'estrat anomenat d'incendi o destrucció i pertanyen a copes de vidre, de color verd natural de la forma Foy 27. Quatre d'elles presenten una tija massissa, amb estriat helicoidal, i uns altres tres presenten una tija llisa. Les vores documentades, pertanyents a sis peces diferents, potser atribuïbles a aquestes mateixes tiges, permeten identificar dos tipus de contenidors, els de cos globular sinuós i de vora exvasada i dos d'altres, tronco cònic invertits i de contenidor alt. Cal destacar que tres d'aquestes vores estan termoalterades i almenys una d'elles es troba totalment rebregada, identificant un foc d'alta intensitat superior als 1000 graus.

Procedent de la campanya de 1980 s'han conservat **5** fragments pertanyents a un mínim de dues peces (**NMI: 2**). En la intervenció efectuada a l'interior de la cambra absidal nord, anomenada *Prothesis* al diari d'excavació, es van recuperar dos fragments de vidre, un pertanyent a una vora de llàntia de color verd aigua, assimilable a la forma Crowfoot-Harden Tipus C, núm. 40/41 i l'altre a una vora de copa Foy 23, de color ambre. Van ser trobats mesclats a l'estrat superior de l'àmbit, format per les terres remenades durant l'obertura de les trinxeres de la guerra civil espanyola (1936-1939).

CAMBRES H.P. 45 i 46: Es tracta de dues habitacions —núm. 45 i 46—, distribuïdes al voltant del pati d'accés situat al sud de la basílica. Aquestes van ser descobertes durant la intervenció de R. Pita, buidades parcialment al seu moment i reexcavades l'any 1987. Es trobaven molt afectades per les trinxeres de la guerra civil espanyola, que tallaven l'estructura de les parets i els diferents nivells estratigràfics d'aquestes cambres. Procedent de l'habitació H.P.45 es va recuperar una tija estriada de color verd natural, de copa Foy 27 (**NMI: 1**) i procedent de l'habitació H.P.46, es conserva una vora de copa de color verd olivaci de la mateixa forma Foy 27 (**NMI: 1**).

ÀMBITS I, II: Sense vidre conservat als fons del Museu de Lleida.

ÀMBIT III: Aquest àmbit, en realitat tres cambres ubicades a redós dels absis, va ser excavat l'any 1981. Procedents de l'habitació 2 es conserven **3** fragments de vidre, pertanyents a tres peces diferents (**NMI: 3**). En concret es van recuperar dues tiges massisses amb estriat helicoidal, atribuïbles a la forma Foy 27, i un fons convex, de color blau-verd, d'una tercera peça de forma no identificable.

ÀMBIT IV: En aquest àmbit, una habitació seccionada entre el marge del riu i les parets perimetrals dels àmbits I, II i V, es van recuperar **36** fragments que formen una copa de vidre —sencera— (**NMI: 1**), de contenidor globular, tija massissa i fons cònic de peu arrodonit, de vidre verd clar, pertanyent a la forma Foy 27. La peça en qüestió es va recuperar entre el nivell

de cendres del nivell d'incendi i destrucció de l'àmbit, per sobre d'una banqueteta de pedra i coberta per les restes de les bigues cremades de la teulada¹⁰¹⁰

ÀMBIT V: És tracta d'una habitació situada al nord de la basílica, annexa als àmbits II i IV, i estava parcialment seccionada al marge, tallada per l'erosió. En total es conserven **9** fragments de vidre, atribuïbles a un mínim de quatre peces (**NMI: 4**). Es conserven les vores exvasades de quatre copes de vidre verd clar, atribuïbles a la forma Foy 27. També es conserven una tija massissa, estriada, amb el peu cònic de base arrodonida, d'una copa de la mateixa forma¹⁰¹¹, i dos fons cònics, de base polida al foc, potser pertanyents a les mateixes copes de les que se'n conserven les vores. Si la tija i les bases fossin de peces diferents a les de les vores, el número màxim seria de set individus.



Figura 37. Dibuix de camp de la base de copa recuperada en la intervenció de 1981, a l'Àmbit V. *Llibreta Vermella*. Fons Palol. ICAC.

Així mateix, procedent del *Cuadros 1 i 2*, unes cales efectuades l'any 1980 en aquest àmbit, i trobats dins d'una trinxera de la guerra civil espanyola, es conserven **4** fragments de vidre pertanyents a quatre peces (**NMI: 4**). Són dues vores de copa de color verd natural assimilables indistintament a la formes Foy 23a o 27, una tija massissa estriada amb peu, de copa Foy 27, termoalterada i rebregada, i un fons tubular de llàntia de color verd poma, assimilable a les llànties de corona de llums o policandela, de la forma Crowfoot-Harden Tipus B2a, núm. 24.

¹⁰¹⁰ Al diari d'excavacions *Llibreta Vermella* (fons Palol - ICAC). 10 octubre 1981: Àmbit IV, diu: "Al damunt d'unes pedres adossades al mur es recullen molts trossos d'una copa de vidre, que probablement es podrà restaurar i la vora d'un plat de vidre de gran diàmetre llis". Aquesta copa és troba exposada actualment al Museu Comarcal de la Noguera, a Balaguer.

¹⁰¹¹ Al diari d'excavacions *Llibreta Vermella* (fons Palol - ICAC). 8 octubre 1981. Àmbit V. diu: "un fons i peu del cos de vidre verd tipus «Puig Rom»". S'hi conserva un dibuix artístic que permet identificar la peça.

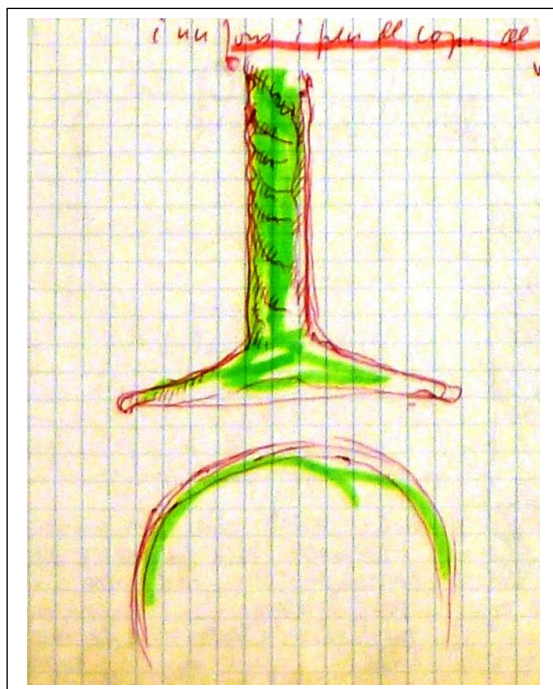
ÀMBIT VI: Aquest àmbit, situat als peus de l'església, al nord de la cambra baptismal de la basílica, va ser intervingut l'any 1981. Es van recuperar **2** fragments de vidre, concretament la vora i el fons d'una mateixa escudella de color verd clar, assimilable a la forma Foy 21a (**NMI: 1**). Amb un diàmetre de 15 cm i una alçada de 5 cm.

ÀMBIT VII: Amb aquest número s'identifiquen gran part de les habitacions distribuïdes al voltant d'un pati central, excavades durant les campanyes de la UB efectuades entre els anys 1983, 1984, 1985 i 1987, i configuren el nucli central del poblat del Bovalar. Així podem identificar els següents àmbits:

—**Habitació 1.** D'aquesta habitació es conserven **92** fragments de vidre pertanyents a un mínim de dues peces (**NMI: 2**). Se'n destaquen 79 fragments d'una mateixa peça que permeten restituir el perfil sencer d'una copa de color verd natural, de contenidor exvasat i llavi arrodonit, tija massissa llisa i base de peu cònic arrodonit, assimilable a la forma Foy 27. També es va recuperar una vora exvasada de color verd natural, de copa o llàntia.

—**Habitació 0.1** Procedent d'aquesta habitació es conserven **24** fragments de vidre pertanyents a un mínim de set peces (**NMI: 7**). Els materials procedeixen de diferents llocs. Així, del nivell superior (Nivell I), es van recuperar les vores de dues copes, una de color blau marí i l'altra verd clar (**NMI: 2**), assimilables la forma Foy 27. Al sud de la mateixa habitació, juntament amb diferents olles de ceràmica de cuina elaborades a la torneta i un fragment d'ARS-D, forma Hayes 104A (rodat), es van recuperar les bases còniques de peu arrodonit de dues copes Foy 27, així com la tija estriada, de color verd poma, d'una tercera copa Foy 27 (**NMI: 3**). Una altra peça es representada per la carena de color grogós d'una peça de perfil acampanat, assimilable a la forma Foy 21c (**NMI: 1**), generalment interpretades com a llànties. Finalment, procedents del nivell de reblliment de la sitja 2 es va recuperar 1 fragment de vidre pertanyent a una única peça (**NMI: 1**). Es tracta d'un fragment de fons d'escudella de vidre grogós assimilable a la forma Foy 21a.

—**Habitació 7.** D'aquest àmbit, ubicat al costat del corredor, es va recuperar **3** fragments pertanyents a dues peces (**NMI: 2**), concretament un peu de copa de color verd-blau de la forma Foy 27 (**NMI: 1**) i una vora d'escudella de color verdós, atribuïble potser a la forma Foy 21a (**NMI: 1**).

—**Habitació 8.** D'aquesta habitació es conserven **50** fragments pertanyents a un mínim de sis peces (**NMI: 6**). També es van recuperar una vora de copa de llavi polit al foc i una base de peu arrodonit, assimilables a dues peces de la forma Foy 27 (**NMI: 2**).

Entre la resta de materials s'han conservat dos fragments de peces romanes baiximperials, concretament una vora d'escudella Isings 116 (**NMI: 1**) i una base de peu anular de gerra, incolor, assimilable potser a la forma Isings 120 (**NMI: 1**). Entre els materials de l'antiguitat tardana es conserva una vora d'escudella de vidre grogós de la forma Foy 21a (**NMI: 1**) i una vora de copa de color blau cel de la forma Foy 23a (**NMI: 1**).

Procedents d'aquesta mateixa habitació, però etiquetats com a "Corredor", es conserven **16** fragments pertanyents a un mínim de set peces (**NMI: 7**). Així, es conserven les vores de dues

escudelles assimilables a la forma Foy 21a (NMI: 2), una de color grogós amb fils de vidre blanc aplicats en calent anellant la vora, i el fragment de vora d'una segona escudella de color ambre. Aquestes peces són seguides per una vora de copa verd clar, una tija massissa llisa i dues tiges massisses estriades, un cos amb fils de vidre aplicats i una base de peu arrodonit, pertanyents a un mínim de quatre copes (NMI: 4)¹⁰¹². Finalment, es conserva una vora arrodonida al foc, de diàmetre força gran (96mm.) i de color verd poma, que podria ser d'una copa o d'un bol tardà (Foy 28?)(NMI: 1).

—**Habitació 9.** En aquesta habitació es va documentar un únic fragment de vidre, un fons d'ampolla (NMI: 1) pertanyent a la mateixa peça documentada a la habitació 11 (núm. 1), de la que conservem la meitat superior, fet que indica una freqüentació o remenat de les habitacions previ a l'incendi que va destruir i segellar l'assentament.

—**Habitació 10.** D'aquesta habitació es va recuperar un conjunt d'instrumental de ferro, entre ells un cardador de llana i una falç, a més d'una fíbula de bronze, trencada d'antic, amb bany d'or i granats, datable en el segle VI. Es van recuperar **49** fragments pertanyents a dues peces (NMI: 2). Entre aquests se'n destaca el perfil sencer d'una copa de color verd clar (NMI: 1), de contenidor quadrangular, amb quatre depressions, tija massissa i fons cònic de peu arrodonit, trobat entre les cendres de la destrucció. També es conserva un fons cònic de color verd natural, probablement d'ampolleta (NMI: 1).

—**Habitació 11.** Aquesta habitació presenta dos nivells. Les cendres de l'incendi, documentades sobre el paviment d'argila, i l'estrat del paviment o habitació. En total es conserven **10** fragments de vidre pertanyent a un mínim de sis peces (NMI: 5). Procedents del nivell inferior, l'estrat on s'assentava i formava part alhora el paviment d'argila, s'han conservat les vores de quatre escudelles de vidre grogós (NMI: 4). En canvi, a l'estrat de cendres de sobre el paviment es conserva una tija massissa de color verd-blau, pertanyent a una copa Foy 27 (NMI: 1) i la part convexa del fons de la mateixa ampolleta documentada a l'habitació 9¹⁰¹³. Associats a aquest nivell de cendres es van recuperar cinc tremisos d'or d'Egica, Vititza i Akhila i una sivella de bronze de placa articulada liriforme.

—**Habitació 12.** En aquesta habitació es va documentar un nivell de destrucció o incendi, amb instruments de ferros *in situ*, bigues de fusta carbonitzades i una part de la teulada de lloses caiguda a l'interior de la cambra. Entre els materials ceràmics es conserva una vora de copa d'ARS-D, forma Hayes 99B. Es conserven **2** fragments de vidre pertanyents a una mateixa peça (NMI: 1). Es tracta d'una vora i una base de peu arrodonit pertanyents a una copa Foy 27.

—**Habitació 13.** D'aquest àmbit només es conserven **2** fragments, pertanyents a dues peces (NMI: 2). Aquestes són una vora d'una copa de vidre verd clar, atribuïble indistintament a la

¹⁰¹² Al diari d'excavacions Llibreta Vermella (fons Palol - ICAC). 12 octubre 1984. Àmbit VII-8. diu: "Tres tiges de copa de vidre, una llisa i una salomònica" i "Surt un fragment de fons de copa de vidre verd amb l'impronta del peu de forma semiesfèrica i amb una decoració d'un filet espiral".

¹⁰¹³ Al diari d'excavacions Llibreta Vermella (fons Palol - ICAC). 8 octubre 1983. Àmbit VII.11. diu: "També vidre abundant (fons de copes, algunes salomòniques) i restes d'un fons d'unguentari i el coll d'una ampolleta".

forma Foy 23a o 27, i una base tubular de peu cònic, de color blau-verd pertanyent a una copa Foy 23.

—**Habitació 14.** Aquesta habitació va ser parcialment excavada l'any 1969 i reexcavada totalment l'any 1985, recuperant-se un total de **45** fragments pertanyents a un mínim de cinc peces (**NMI: 5**). Entre els materials més antics es conserva una vora d'escudella de vidre grogós, ara totalment patinat de negre. També sembla ja residual una base cònica de peu tubular, de color verd poma, pertanyent a la forma Foy 23. Entre els materials més tardans s'han conservat les tiges massisses de dues copes Foy 27, una llisa de color verd natural, a la que associem probablement un fragment de vora conservada, i una altra tija estriada en helicoidal, de color verd-blau. Finalment, nombrosos fragments d'una mateixa peça permeten restituir una ampolleta o flascó de cos globular, del que malauradament no se'n conserva la vora.

—**Habitació 15.** El nivell inferior d'aquest àmbit (Nivell II), estratigràficament anterior a la mateixa construcció conservada, va proporcionar un lot de materials molt homogeni. Entre les ceràmiques, cal destacar les olles i cassoles de cuina elaborades al torn, i varis fragments d'un mateix plat d'ARS-D, forma Hayes 94. Entre el vidre es conserven **103** fragment pertanyents a un mínim de 12 peces (**NMI: 12**). Se'n destaquen les vores d'almenys 10 escudelles elaborades en massa de vidre de color grogós, de la forma Foy 21a (NMI: 10). També es conserva una vora de got o copa del mateix color grogós, potser de la forma Foy 23a (NMI: 1), i tres fragments d'una mateixa llàntia de vidre grogós, de perfil cònic i nanses de suspensió aplicades, amb uns fils de vidre anellant el cos a l'alçada de les nanses (NMI: 1). Aquesta peça s'assimila sense problemes a les llànties Crowfoot-Harden núm. 40/41, amb paral·lels idèntics documentats a l'església de Santa Maria de Terrassa. El conjunt dels materials ceràmics i dels vidres associats és datable homogèniament entre mitjans i finals del segle VI (530-600 dC), amb paral·lels idèntics als jaciments dels contextos urbans d'*Illuro* (Mataró), de la Seu Episcopal d'*Egara* (Terrassa) i del poblat de Can Gambús 1(Sabadell).

Sense Context: En el fons dipositat al Museu de Lleida es conserven **17** fragments, pertanyents a un mínim de cinc peces (**NMI: 5**), sense registre estratigràfic. Provenen del fons de materials procedents de les excavacions efectuades per la UB entre els anys 1980 i 1987, inventariats amb el nom "Sota taula laboratori". En concret es tracta de tres vores de copes de color verd natural, assimilables a les formes Foy 23a o 27 indistintament. També es conserva una base de copa de peu tubular, de color verd fort, pertanyent a la forma Foy 23, i un fons de color grogós d'escudella Foy 21a.

C. CONCLUSIONS

D'aquest jaciment es conserven un total de **487** fragments de vidre, atribuïbles a un número mínim de vuitanta-una peces (**NMI: 81**)(Vol. II, Làm. 418 a 422). Entre els materials més antics, que atribuïm a la Fase I del jaciment s'hi identifiquin únicament dos fragments, un pertanyent a una escudella Isings 116 i l'altre a un fons de peu anular d'ampolla, potser de la forma Isings 120. Aquests procedeixen d'estrats de l'antiguitat tardana i, per tan, poden ser aportacions antròpiques efectuades durant aquest període, com passa per exemple amb part de les

ceràmiques romanes localitzades al jaciment, representades per un sol fragment procedent d'estrats superficials.

L'estrat més antic documentat fins ara és el nivell inferior de l'habitació 15. En aquest nivell, associat a gran part d'una copa de peu alt d'ARS-D forma Hayes 94 i a ceràmiques de cuina reduïdes elaborades al torn, s'ha documentat un context totalment homogeni de vidres elaborats en massa de vidre grogós. Entre les formes presents, amb 12 individus, són predominant les escudelles Foy 21a, a més de la presència d'una vora de copa Foy 23a i el cos d'una llàntia triansada Crowfoot-Harden núm. 40/41. La datació d'aquest conjunt, tant per les ceràmiques associades com pels paral·lels, hauria d'encabir-se entre mitjans i finals del segle VI, amb tota probabilitat durant la segona meitat d'aquell segle.

Els estrats atribuïbles a la Fase III del jaciment, datables entre els segles VII i VIII i presentats per àmbits d'habitació, poden agrupar-se en un únic conjunt. En total s'han identificat 67 peces —incloent-hi les residuals— pertanyents a aquesta fase, elaborades majoritàriament en massa de vidre de color verd natural i amb alguna peça elaborada en color ambre.

Les copes de tija buida Foy 23a són sempre representades per un únic fragment i sembla tractar-se ja de peces residuals, probablement formant part dels estrats de paviment com passa amb alguns fragments de ceràmica. La seva datació seria anterior a l'estrat d'incendi i destrucció del Bovalar. Probablement no es trobin estrats coetanis al moment d'ús de les copes de tija buida (segle VII) perquè el jaciment estava en actiu i els abocadors eren localitzats fora de l'àmbit de l'assentament.

En aquesta darrera fase destaquen pel seu predomini absolut les copes de tija massissa Foy 27. Entre aquestes, se'n distingeixen dos models, les copes de tija massissa llisa, de contenidor hemisfèric i vora exvasada sinuosa (Foy 27a), i les copes de tija estriada en helicoidal i cos troncocònic invertit, afuat, de vora recta (Foy 27b). Les restants peces identificades queden restringides únicament a copes de tija buida Foy 23a, a dues ampolletes de vidre i a fragments no diagnosticables formalment.

El nivell de d'incendi i destrucció del jaciment, ben datat gràcia a la troballa de vint tremisos d'or escampats per dues habitacions, ens remet a un moment datat *post quem* 710-713, moment de les darreres emissions del rei visigot Akhila. També caldria considerar amb cautela aquesta datació, acceptada tradicionalment des de la proposta de P. de Palol, ja que podria tractar-se d'ocultacions o atresorament de moneda d'or efectuades per població visigoda en època emiral, previ a les emissions monetàries andalusines. Cap dada impedeix datar la destrucció del jaciment a mitjans del segle VIII.

En la Taula 61 em comptabilitzat les formes i el número mínim d'individus identificats en el conjunt del jaciment del Bovalar:

Forma	NMI	%
Foy 21 a	21	25.92
Foy 21 c	1	1.23
Foy 23 a	8	9.87
Foy 27	42	51.85
Llànties	3	3.70
Ampolles	2	2.46
Romà residual	2	2.46
Indeterminats	2	2.46
Total	81	100%

Taula 61. El Bovalar (Seròs). NMI i formes del conjunt de tot el jaciment.

En la Taula 62, s'ha comptabilitzat la distribució de formes per àmbits d'habitació:

Forma/ÀMBIT	Basílica Cambres	Sense context	ÀMBIT III	ÀMBIT IV	ÀMBIT V	ÀMBIT VI	ÀMBIT VII	Total
Foy 21 a		1				1	19	21
Foy 21 b								-
Foy 21 c							1	1
Foy 23 a	1	1					6	8
Foy 27	9	3	2	1	7		20	42
Llànties	1				1		1	3
Ampolles							2	2
Denes								-
Romà residual							2	2
Indeterminats			1				1	2
Total	11	5	3	1	8	1	52	81

Taula 62. El Bovalar (Seròs). NMI de les formes documentades a cada àmbit d'habitació.

113. La Fogonussa (Sant Martí de Riucorb, L'Urgell)

A. EL JACIMENT

L'àrea arqueològica de La Fogonussa es localitza en una serra amb diferents tossals i terrasses fluvials erosionades, a la dreta del riu Corb, a Sant Martí de Riucorb. El paratge ofereix un ampli domini visual de la plana de la comarca de l'Urgell. El jaciment, afectat pel canal Segarra-Garrigues va ser excavat de manera preventiva l'any 2010.

L'excavació arqueològica, complexa, va intervenir només les àrees afectades per la construcció del canal, i el jaciment és dispers i articulat en quatre sectors, i s'estén més enllà de les àrees excavades. Aquest presenta diferents cronologies, des de la prehistòria fins l'actualitat¹⁰¹⁴, de les que només ens interessen les fases romanes i d'època visigoda documentades a les Zones 1 a 3. Aquestes són:

Zona 1. Tres basses d'època ibèrica. Necròpolis d'època visigoda, amb 14 enterraments i estructures constructives indefinides.

Zona 2. Estructures construïdes d'època visigoda, que s'estenen més enllà de l'àrea excavada, i adjacent a la zona 3.

Zona 3. Presència d'un forn de calç romà (FR-5)(s. I-II). Necròpolis tardoromana i d'època visigoda, amb 32 enterraments¹⁰¹⁵. Quatre retalls semisubterranis, amb forats de pals, llars i sitges associats, d'època visigoda, identificables com a cases tipus *grubenhäuser* (CFI-1 a 4). Alhora, i per sobre d'un d'aquests retalls, es documenta una nova casa, amb quatre àmbits construïts amb murs de pedra i amb sitges coetànies del mateix període (Sector 3/1). Al voltant d'aquesta darrera casa s'estén un conjunt de fosses i sitges que permeten identificar aquesta àrea com un espai productiu (Sector 3/2).

Totes les estructures de l'antiguitat tardana, i els seus materials associats, permeten identificar un vilatge, o una part d'ell, amb activitats agropecuàries i amb un enquadrament cronològic entre els segles VI i VIII dC. Cal remarcar que les tombes, identificades com a tardoromanes, poden atribuir-se al primer moment d'ocupació del jaciment, ja dins del segle VI. El jaciment està en estudi per part dels seus excavadors.

B. ELS CONTEXTOS ARQUEOLÒGICS

El jaciment presenta un acurat registre estratigràfic, del que s'han recuperat abundants ceràmiques de l'antiguitat tardana en context estratigràfic. D'aquestes se'n destaquen les ceràmiques reduïdes de cuina elaborades al torn, pertanyents a la fase més primerenca de l'assentament, datables entre el segle VI i mitjan de segle VII, a les que s'hi associen alguns

¹⁰¹⁴ Escala *et alii* 2015.

¹⁰¹⁵ Un enterrament ha estat datat amb ¹⁴C (Ent.87-UE 3125), amb una datació absoluta: Beta 305216, Cal BP 1540–1400 (Armentano *et alii* 2012: 236).

fragments de ceràmiques fines d'ARS-D¹⁰¹⁶, amb les formes Hayes 91C i 99, i les àmfores amb individus de procedència africana, formes Keay 61A i 62, i oriental, forma LRA-7.

Els contextos d'un moment d'època visigoda avançat, datables entre mitjan segle VII i segle VIII presenten únicament ceràmiques reduïdes de cuina elaborades a mà i a la torneta, amb un repertori cenyit únicament a les olles i ansats. No hi ha material d'època islàmica ni posterior.

C. EL VIDRE

En total es conserven **189** fragments de vidre de la intervenció de l'any 2010, atribuïbles a un número mínim de quaranta-dues peces (**NMI: 42**)(Vol. II, Làm. 423 i 424).

Entre aquests trobem sis fragments pertanyents a l'època romana, atribuïbles a un mínim de sis individus (**NMI: 6**). Trobem una vora de bol de costelles verd natural (3), el cos superior d'un ungüentari Isings 8, de color verd clar (4), un fons de peu massís de vidre incolor, ara desllustrat i translúcid (9), un fragment informe de recipient globular de color blau cobalt (no il·lustrat). Del període baiximperial són una nansa de gerra verda Isings 120 (30) i un fragment de braçalet de vidre negrós (31). Tots ells són residuals i procedeixen de contextos de l'antiguitat tardana¹⁰¹⁷.

Sector 1: D'aquest sector es conserven una vora i una base de peu arrodonit, de dos individus diferents, pertanyents a copes de tija massissa Foy 27 (1 i 2).

Sector 2-3: Aquests dos sectors, units físicament presenten una gran homogeneïtat en el vidre recuperat. Només s'hi han documentat tres tipus de formes, les escudelles Foy 21a i les Copes Foy 23a i 27.

Les escudelles Foy 21a són presents amb tres individus (**NMI: 3**), amb una única peça de vidre grogós (13) i amb els fragments de dues escudelles tardanes de gran diàmetre (22cm), una de color blau cel (23) i l'altra de color verd fosc (25).

El gruix absolut i majoritari dels recipients recuperats el constitueixen les copes de tija buida Foy 23, amb un total de vint-i-nou individus (**NMI: 29**). Trobem les quatre coloracions clàssiques entre aquests peces, les grogues (NMI: 2)(8 i 36), les verdes (NMI: 14)(5, 12, 14, 16-19, 21, 22, 27, 29, 33, 40, 42 i 43), les blau cel (NMI: 6)(6, 10, 11, 20, 32, 34 i 38) i les verd-blavoses (NMI: 7)(7, 15, 26, 35, 37, 39 i 41). Deu de les copes presenten el cos decorat amb un estriat helicoidal marcat en motlle i d'efecte òptic (5, 12, 14-16, 27, 32, 33, 42 i 43). Torna a ser sorprenent la presència d'únicament dues copes de vidre grogós i, que, com es comprova a la resta de jaciments, aquesta és la coloració característica del segle VI.

El darrer tipus identificat és la copa Foy 27 (**NMI: 1**), a partir d'una tija massissa recargolada en estriat helicoidal (24) elaborada en color verd natural.

¹⁰¹⁶ També es documenta la presència de fragments d'ARS-A, formes Hayes 14A i 14B, atribuïbles a la presència del forn de calç d'època romana. Més tardans són dos individus baiximperial, concretament una vora d'ARS-C Hayes 72 i dos fragments d'un mateix fons d'ARS-D, estil Hayes Aii, tots molt rodats. Així mateix, entre les àmfores també es documenta una vora residual d'àmfora sud-hispànica Keay 13A.

¹⁰¹⁷ El fragment de peu incolor núm. 9 (UE 3022-4) d'època altimperial (s. II-III) procedeix d'una estructura indeterminada (ES 16) amb escassos materials ceràmics, tots ells del període ibèric.

D. CONCLUSIÓ

Del conjunt dels vidres del jaciment de La Fogonussa cal extreure'n un seguit de conclusions generals. En primer lloc, cal remarcar la presència de materials residuals alt i baiximperials i que cal associar a la presència de dos forns de calç d'època romana altimperials a les immediacions. Així mateix, la presència d'algun material baiximperial pot ser tant fruit d'una freqüentació esporàdica de l'indret en aquell període, com d'una aportació antròpica efectuada en època visigoda.

El gruix dels material vitri de l'antiguitat tardana és format únicament per tres tipus de recipients, les escudelles Foy 21a i les copes Foy 23a i 27. És notable l'absència de peces de vidre de color verd aigua i la presència només esporàdica d'alguns vidres de color grogós. Aquest fet ens indica que el lloc va ser generat durant la segona meitat o potser ja a finals del segle VI. La presència abundant de copes Foy 23a i de dues escudelles Foy 21a de mòdul gran, tardà, ens indica que la major part de les estructures i dels estrats associats són datables dins del segle VII. Finalment, la presència de tres copes Foy 27 sembla indicar una continuïtat d'habitació en el lloc durant el segle VIII.

114.El Tossal del Moro (Castellserà, L'Urgell)

A. EL JACIMENT

El poblat del Tossal del Moro es localitza al cim d'un turó o tossal, amb un ampli domini visual de les planes de l'entorn, al terme municipal de Castellserà (l'Urgell), al vessant sud de la serra d'Almenara. El jaciment ha estat intervingut en diferents campanyes d'excavació efectuades entre els anys 2006 i 2015¹⁰¹⁸.

El jaciment presenta dos moments cronològics i culturals ben definits: una fase ibèrica, datada a partir del material ceràmic (s. V i II aC). i una fase posterior, de reocupació, datada a partir de dues sivelles de bronze tardanes, en època visigoda, aproximadament entre mitjan del segle VII i el segle VIII¹⁰¹⁹.

La fase d'època visigoda, amb diferents subfases encara per definir, aprofita i reconstrueix una part de les estructures d'època ibèrica, com és la muralla, reordenant tot l'espai interior amb la construcció de diferents àmbits d'habitació o habitatges adossats a la muralla, com passa a Puig-Rom (Roses). Un d'aquests habitatges és un casa amb sis àmbits, identificats com a sales i magatzems, connectats mitjançant un passadís.

S'han documentat tres portes d'un metre d'amplada obertes a la muralla, aparedades en un segon moment. Al centre del jaciment es situa un espai obert tipus plaça, amb un edifici annex exempt. L'excavació, encara molt parcial, no ha estat publicada en detall i no permet definir

¹⁰¹⁸ Aguilà 2009; Mulet 2010; Mazuque 2011.

¹⁰¹⁹ Escala *et alii* 2018.

millor el tipus d'estructura de l'assentament, tot i que els autors apunten la possibilitat de que es tracti d'un *castrum* d'època visigoda¹⁰²⁰.

B. ELS CONTEXTOS

Tots els contextos documentats són procedeixen d'estrats de paviment i reblliment de l'interior dels àmbits dels habitatges i de l'espai central o plaça. Aquests es caracteritzen per la presència única i exclusiva de ceràmica reduïda de cuina, elaborada a la torneta i a mà, amb olles i ansats (o tupins) formalment idèntics als documentats al jaciment del Bovalar (Seròs, Lleida). D'entre les troballes efectuades al poblat se'n destaquen dues plaques de sivella de bronze, del tipus anomenat liriforme (s. VII-VIII)¹⁰²¹. En conjunt tot el jaciment s'ha de datar entre mitjans del segle VII i el segle VIII.

C. EL VIDRE

Al llarg de les darreres intervencions dels anys 2010-2015, s'han recuperat un total de **37** fragments de vidre pertanyents a un mínim de vuit objectes (**NMI: 8**)(Vol. II, Làm. 425). La major part del conjunt pertany a les vores de vidre de cinc copes (**NMI: 5**), totes elles elaborades en massa de vidre de color verd natural o verd clar. Es tracta de copes de tija massissa assimilables a la forma Foy 27. Quatre d'aquestes mostren el contenidor cilíndric, lleugerament exvasat, amb el llavi polit al foc (1-3 i 5), mentre que una cinquena presenta el contenidor cilíndric, però amb l'obertura de boca quadrangular (6), com passava en algunes peces de jaciments propers, com són La Fogonussa (Sant Martí de Riucorb, L'Urgell) i El Bovalar (Seròs, Segrià).

Dues tiges massisses estriades recuperades, una més aviat d'alçada curta, de tres centímetres d'alçada (8), i una altra llarga, de cinc centímetres d'alçada (7), així com un peu cònic (9), podrien pertànyer a les mateixes peces que les vores esmentades.

A partir de les vores també identifiquem un bol àpode, dels tipus anomenat merovingi, assimilable a la forma Foy 28b (NMI: 1) de color natural verd-blau (4).

L'última peça recipient, no dibuixada, la constitueixen cinc fragments informes de vidre pertanyents a un recipient globular, del tipus ampolla o flascó (NMI: 1).

Finalment, i procedent de les prospeccions inicials efectuades en aquest jaciment, es va recuperar una dena de collaret (NMI: 1) de cos cilíndric i secció circular, elaborada en vidre negre i amb restes de fils blancs adherits en calent anellant la dena (10).

D. CONCLUSIÓ

Els vidres del jaciment del Tossal del Moro (Castellserà, L'Urgell) ens indiquen la dispersió i l'ús de les copes de vidre Foy 27 i dels bols àpodes Foy 27b en àrees de la plana de Lleida fins ben entrat el segle VIII, encara dins l'òrbita del món visigòtic, en un moment previ a la islamització d'aquest territoris.

¹⁰²⁰ Escala, Mulet, Colet 2011: 251.

¹⁰²¹ Escala, Mulet, Colet 2011: 250, fig. 3 i 4.

G. Comarques de l'Alt Pirineu i Aran

115. Cavitat M-35 (Baix Pallars, Pallars Sobirà)

A. EL JACIMENT

La cavitat M-35 és una cova d'origen càrstic, localitzada a les immediacions del paratge de Montcortès, al cim del Roc de Perauba, a la Serra de Codó (Baix Pallars). Els materials, recuperats en un única intervenció efectuada l'any 2010 sota la direcció de N. Rafael i M. Arilla¹⁰²², presenten tres moments cronològics ben definits. Un moment prehistòric, probablement del període neolític final-calcolític, una segona ocupació amb presència de material romà republicà i, una tercera ocupació, del període romà baiximperial. De les troballes atribuïbles a aquest darrer moment cronològic se'n va realitzar un article amb l'estudi dels diferents materials recuperats¹⁰²³.

B. ELS CONTEXTOS ARQUEOLÒGICS

El context és format per diferents materials, escampats per la superfície de la cova i pertanyents a un únic moment d'ocupació. Entre les ceràmiques fines recuperades s'hi documenten les DS.P., grises i taronges, tan de producció gal·la com de regional catalana, amb les formes Rigoir 1, 3, 6, 8 i 18 (NMI: 16 peces). També s'hi documenten quatre fragments d'una mateixa ampolla de ceràmica oxidada, amb la superfície pintada en mangra i negre; un vas globular (o tupí) de ceràmica comuna oxidada; i dues olles i tres cassoles de ceràmica reduïda de cuina elaborada a la torneta i/o a mà. Tot el conjunt és datable, sense cap mena de problema, entre finals del segle IV i la primera meitat o mitjans del segle V¹⁰²⁴. L'absència d'ARS és habitual en els contextos del Pirineu, en sectors de muntanya molt allunyats de les xarxes comercials marítimes

C. EL VIDRE

En total es conserven **27** fragments de vidre de la intervenció 2010, atribuïbles a un número mínim de nou peces (NMI: 9)(Vol. II, Làm. 426). Tots ells han estat elaborats en massa de vidre de color verd-grogós (olivaci) i verd molt clar, i són elaborades amb la tècnica del bufat lliure. S'hi identifiquen una gerra de cos globular, vora exvasada de llavi engruixit, amb una nansa de cinta estriada, assimilable a la forma Isings 121A (1)(NMI: 4), a més de la nansa d'una segona gerra (5)(NMI: 1). Entre els vasos per beure s'hi conserva la vora, arrodonida al foc, de dos gots Isings 108A (1-2)(NMI: 2) i la vora tubular d'un bol assimilable a la forma Isings 115 (3)(NMI: 1).

¹⁰²² Rafael, Arilla 2010.

¹⁰²³ Pérez Almoguera *et alii* 2012. El vidre va ser estudiat per Teresa Carreras.

¹⁰²⁴ A l'article es fa referència a l'article de González López 2010 per a la seva datació. Aquell article és una síntesi bibliogràfica dels materials coneguts a Hispania –sense analitzar o examinar els materials dels contextos en persona–, alguns d'ells amb fenòmens de residualitat i d'adscripció errònia dels materials. Vegi's l'apartat del Roc d'Enclar (Andorra) en el nostre treball.

La resta de fragments, informes, només permet identificar la presència de quatre peces més (NMI: 4)¹⁰²⁵

D. CONCLUSIÓ

La presència de diferents peces de vidre en una ocupació en cova, associats a peces de vaixel·la (DS.P.) i ceràmica comuna i de cuina, ens permet documentar el consum de vaixel·la de vidre en llocs apartats del Pirineu durant el segle V dC. Aquests materials poden atribuir-se a una ocupació domèstica, probablement relacionable amb les tasques de la ramaderia de caràcter estacional.

116. La Cova Colomera (Sant Esteve de la Sarga, Pallars Jussà)

A. EL JACIMENT

Aquesta cova és una gran cavitat de 70 metres d'alçada, per 60 metres d'amplada, amb una galeria principal de 168 metres, localitzada dins el terme municipal de Sant Esteve de la Sarga (Pallars Jussà, Lleida). El jaciment, encara en curs d'excavació, és conegut com a estació prehistòrica d'habitació des de finals del segle XIX¹⁰²⁶.

Les intervencions efectuades al llarg de les darreres quatre dècades han proporcionat un notable conjunt de materials, entre els que se'n destaquen els dels períodes neolític i de l'edat del bronze. Al llarg de les primeres intervencions metodològiques, efectuades l'any 1983 sota la direcció de Josep Gallart i amb la supervisió del SAGC, es van identificar dos nivells arqueològics atribuïbles clarament a l'antiguitat tardana¹⁰²⁷.

B. ELS CONTEXTOS

Procedents d'aquests dos estrats, concretament l'anomenat sector C i la Rasa D-Nivell II, es va recuperar un notable conjunt de ceràmiques, vidres i metalls, tots ells coetanis i homogenis cronològicament.

El **Sector C** era una superfície a l'interior de la galeria principal, amb uns 14 metres d'extensió, on es va documentar un conjunt de materials en superfície, visibles a ull nu. Tots els materials poden atribuir-se a l'antiguitat tardana, exceptuant-ne dos fragments de grans tenalles decorades, de l'edat del bronze. Entre els materials recuperats, alguns amb els perfils sencers, s'hi identifiquen les vaixel·les DS.P., amb les formes Rigoir 1 (1 ind.), Rigoir 3 (2 ind.), Rigoir 6 (x ind.), Rigoir 8 (3 ind.), Rigoir 15 (1 ind.), Rigoir 18 (1 ind.), a més d'un fons pla estampat i un cos

¹⁰²⁵ Segons T. Carreras, nou fragments informes poden assimilar-se a la forma Isings 108A (peça núm. 40) i a una gerra (peça núm. 41). En tractar-se de fragments informes, aquests si que són diferenciables com a individus, donada l'exigüitat de fragments en el context, però no són diagnosticables formalment. Vegi's l'apartat "Vidrio" a l'article esmentat, Pérez Almoguera *et alii* 2012.

¹⁰²⁶ Padró, De La Vega 1989: 9 i 20.

¹⁰²⁷ Padró, De La Vega 1989: 14-16.

estampat de forma no precisable. També es van recuperar dos vasets de TSHT llisa, forma 10 (forma 13/14, PAZ 2008)(2 ind.) i fragments de vora i cos de TSHT decorada, amb cercles a motlle del segon estil, de la forma 37 tardana (forma 4.31, PAZ 2008) (2 ind.). Les ceràmiques comunes eren presents amb el perfil sencer d'una olla globular elaborada a mà, de fons pla i amb nanses de llengüeta, i les vores de, com a mínim, tres olles més (4 ind.). Entre el material amfòric es conserva una vora d'àmfora sudhispànica Keay 13 (1 ind.). Finalment, també es va recuperar un fragment de cos de *dolium*, amb estampetes circulars cruciformes. També es van recuperar altres materials, com ara una destrat de ferro, una clau d'arca, una volandera de ferro, dos aplics decorats de bronze, i fins i tot un cullerot de fusta. Per últim cal esmentar la troballa d'una moneda, concretament un AE2 de Constantí I, seca de Lió (anys 314-315).

La Rasa D-Nivell II, es un conjunt de materials, extrets sense metodologia per afeccionats, durant la dècada dels anys 70 del segle XX. De tota manera, el conjunt de material és homogeni i net, i procedeix del nivell II de la rasa D, a l'interior de la cova. Entre els materials conservats se'n destaquen la TSHT, amb tres bols de forma 37 tardana (3 ind.)(forma 4.27-4.37 de PAZ 2008). També es va recuperar un fragment de vora d'un gran bol de TSHT decorada (1 ind.) i un altre informe (1 ind.), potser de la mateixa peça, ambdós decorats amb rodes a motlle del segon estil i atribuïbles a la forma Dragendorff 37¹⁰²⁸. LA DS.P. hi és present amb cinc plats forma Rigoir 8, dos d'ells decorats amb estampetes circulars. També s'hi identifiquen una vora de Rigoir 15 i una panxa de gerra o gran recipient tancat, amb la superfície decorada amb cercles dentats. Es conserva també una àmfora oriental pràcticament sencera, del tipus LRa4-Keay 54. Entre els metalls es va recuperar diferents peces, com són una nansa de sítula de bronze, un coltell o ganivet de ferro, un gran clau de ferro i un cisell també de ferro. Associades a aquest conjunt es conserven dues monedes, concretament un *folis* de Constantí, seca d'Arelate (any 321), i un AE2 de Teodosi, de seca no determinable (anys 378-383). Els vidres procedents d'aquesta rasa van ésser estudiats en el seu moment per l'arqueòloga N. Flos¹⁰²⁹.

Cal remarcar que entre el conjunt de la rasa D, no es conserven ceràmiques de cuina ni comunes, i que tampoc es conserven fragments informes, fet que evidencia que aquest material no va ser recuperat durant la seva extracció. En conjunt, es tracta d'una ocupació en cova, puntual i datable en la primera meitat del segle V. Cal subratllar la presència majoritària de ceràmiques fines enfront de la ceràmica comuna o de cuina així com l'absència de produccions fines africanes. Així mateix, destacar la presència d'una àmfora oriental pràcticament sencera, que s'hauria de valorar com un *unicum* ja que la seva arribada al jaciment podria obeir a fets no comercials, i sí a motius com el reciclatge d'envasos amfòrics com a contenidors en àrees de muntanya.

C. EL VIDRE

En total es conserven **12** fragments de vidre procedents de la intervenció de 1983, atribuïbles a un número mínim de vuit peces (**NMI: 8**)(Vol. II, Làm. 426 i 427).

¹⁰²⁸ De La Vega 1978; De La Vega 1981; Járrega 2013.

¹⁰²⁹ Flos 1989: 21 i 52, làm. 37, fig. 199-203.

El fragments procedents del **sector C** (6 fragments), pertanyen a un mínim de cinc vasos. Entre aquests identifiquem un fons de got Isings 96, una vora de got alt Isings 106, dues vores d'escudelles Isings 116 i una vora de bol de vora engruixida. Tots ells han estat elaborats en massa de vidre verd clar i presenten les vores secants¹⁰³⁰.

Els fragments procedents de la **Rasa D-Nivell II** (6 fragments), pertanyen a un mínim de tres vasos. Entre aquests se'n destaca una peça amb el perfil sencer, una garrafa biansada o *diota*, de cos esfèric, amb vora en embut, coll alt i dues nanses que arrenquen d'un anell del coll. El fons és de peu anular tubular. Es tracta d'una forma Isings 129, elaborada en vidre verd oliva. També s'hi documenta una vora d'escudella de vidre verd oliva, de la forma Isings 117, amb el cos marcat amb depressions.

La darrera peça documentada és una ampolla o flascó de vidre translúcid de color violeta clar, de vora tubular replegada cap endins, coll cilíndric i dipòsit de base quadrada de 3,2 cm de costat. Conserva una nansa de cinta acanalada que aniria aplicada al cos. Es tracta d'un flascó Isings 84, que imita les anomenades ampolles «Mercuri» del centre de l'Europa romana.

D. CONCLUSIÓ

El conjunt de vidres documentat a la Cova Colomera, malgrat procedir en un cas d'una intervenció no regulada, permeten documentar la presència d'ocupacions del baix imperi en cavitats, fenomen conegut arreu de la serralada pirinenca i encara no explicat satisfactòriament. El conjunt dels materials, en especial les ceràmiques fines, ens permeten restringir aquesta ocupació entre el darrer terç del segle IV i la primera meitat/mitjans del segle V. Els vidres del sector C són elaborats en massa de color verd clar, mentre que els vidres de la Rasa D-Nivell II són de color verd oliva i violeta. Aquest fet, juntament amb les ceràmiques fines, les àmfores i la numismàtica, ens permet individualitzar dues ocupacions espaiades en el temps. Així, els materials dels Sector C podrien encaixar perfectament dins del darrer terç del segle IV, mentre que els materials de la Rasa D-Nivell II serien més propis de la primera meitat o mitjans del segle V.

¹⁰³⁰ Referenciats i dibuixats a Padró, De La Vega 1989: 14 i 44, làm. 38, fig. 137 i 141.

H. Andorra

117. Roc d'Enclar (Santa Coloma, Andorra)

A. EL JACIMENT

El Roc d'Enclar és un jaciment que engloba l'església preromànica i romànica de Sant Vicenç d'Enclar i que, juntament amb la seva necròpolis és l'estructura central del jaciment, i que alhora centralitza les restes arqueològiques immediates que engloben un castell feudal, un assentament de l'antiguitat tardana i una necròpoli.

El lloc va ser excavat en extensió en onze campanyes entre els anys 1979 i 1993 i actualment es troba restaurat i museïtzat. D'aquestes campanyes d'excavació se'n va publicar una extensa i detallada monografia¹⁰³¹. Aquesta publicació presenta en detall alguns aspectes com són la ceràmica, el vidre, l'antropologia, etc., però no presenta en cap cas la seqüència estratigràfica (ni per exemple els contextos ceràmics i ni les plantes de les inhumacions) sinó que presenta el conjunt ja interpretat, amb un discurs lineal tancat i especialment perceptible en les fases de l'ocupació de l'antiguitat tardana i de la construcció de l'església. De la seqüència registrada, els materials associats i les datacions de ¹⁴C, els autors de la publicació proposen la següent seqüència evolutiva del lloc, tot i que la presenten desglossada en quatre tipus d'estructures segons la seva funcionalitat: d'ús domèstic, d'explotació-transformació-emmagatzematge, d'ús sagrat i militar, i que presentem aquí englobades per fases cronològiques :

Fase 1. Prehistòria (Bronze inicial i Bronze Final /Ferro I). Identificada a partir de les ceràmiques impreses, incises i acanalades.

Fase 2. Canvi d'era-Època romana. Identificada només per dues datacions de ¹⁴C obtingudes sobre mostra de carbó vegetal. Sense materials identificats.

Fase 3. Baix imperi romà. Presència d'un contrapès de premsa i un cupet (UE 9115) atribuïts als segle IV. Sense material associat.

Fase 4. Antiguitat tardana. Assentament de l'antiguitat tardana amb abundants materials (DS.P., ARS-D i àmfora africana)(s. V-VI), amb una necròpoli annexa amb 23 tombes (s. VI-VII). Presència d'un fons de cabana (UE 9409). Identificació d'un *Castellum* baiximperial i visigòtic (s. IV-IX).

Fase 5. Construcció d'una església de nau i absis rectangular (segle VII-VIII), amb necròpolis annexa, amb 28 tombes. Construcció de dues cases, identificades amb les sigles H2 i H9 (s. VIII-IX).

Fases 6 i següents. Construcció d'un campanar romànic adossat a l'església (s. XI). Existència del *Castrum* del comte d'Urgell (segle IX-1265), més tard documentat com

¹⁰³¹ Llovera *et alii* 1997.

Castrum del comte de Foix (1265-1268). Reformes medievals i modernes a l'interior de l'església

Després de la lectura de la publicació i d'haver vist en persona els materials arqueològics i de l'estudi de les dades publicades, cal canviar substancialment aquesta classificació tipocronològica de les estructures proposada pels autors. La nova proposta, molt més adequada al registre arqueològic recuperat i les estructures conservades, és la següent:

Fase 1. Prehistòria. Bronze Inicial i Bronze Final-Ferro I. A partir de la ceràmica.

Fase 2. Canvi d'era-època romana. A partir de dues datacions de ¹⁴C sobre carbó vegetal. Sense materials¹⁰³².

Fase 3. Assentament de l'antiguitat tardana (s. V-VII). Presència d'ARS-D, DS.P., una llàntia Atlante X i dues àmfors africanes¹⁰³³, a més de ceràmica de cuina¹⁰³⁴. Sense evidències de cap mena de *Castellum*¹⁰³⁵. Gran part dels materials procedeixen de contextos medievals del període feudal i són per tant, fora de context¹⁰³⁶. Presència de ceràmica reduïda de cuina de l'antiguitat tardana, amb una confusió dels materials estudiats a la publicació, datant com a antiguitat tardana ceràmiques dels segles XII-XIII¹⁰³⁷. Necròpolis de l'antiguitat tardana concentrada, en cistes de còdols i pedres (s. V-VII)¹⁰³⁸.

¹⁰³² Les datacions de ¹⁴C efectuades sobre carbó vegetal són molt problemàtiques, donat que només daten el moment de la mort de l'arbre o element vegetal abans de ser cremat parcialment. Ambdues datacions poden atribuir-se a activitats antròpiques a l'indret en època romana. Les datacions de ¹⁴C sobre esquelets humans només s'han efectuat sobre quatre individus i l'atribució dels enterraments a una fase o altra és arbitrària, ja que s'atribueixen a l'antiguitat tardana tombes en fossa antropomorfa clàssica (per exemple els Ents.9455, 9453, 9457 i 2017, entre d'altres).

¹⁰³³ A l'estudi de les ceràmiques fines i àmfors (Yañez 1997, dins Llovera *et alii* 1997), hi ha nombrosos materials d'època medieval mesclats i barrejats junt amb els de l'antiguitat tardana. Entre els morters forma Rigoir 9 hi ha almenys 4 cossis medievals (s. XIII)(p. 270, fig. 128-núm. 3 a 7). Entre les àmfors africanes estudiades, la forma Keay 3A és en realitat una vora d'alfàbia Barcelonina (s. XIII-XIV)(p. 281, fig. 133-núm. 5), i l'àmfora Keay 62J és una vora de cànter baixmedieval (p. 281, fig. 133-núm. 4). Els morters i bols indeterminats són així mateix peces baixmedievals (p. 271, fig. 129, núm. 2-6). L'ARS-D només és atribuïble a tres fragments forma Hayes 61A (p. 286, fig. 135, núm. 3-5) segons l'autora, en realitat pertanyents probablement a una mateixa safata forma Hayes 64. El quart fragment (p. 286, fig. 135, núm. 6) no és ARS-D. La forma identificada com a imitació d'ARS-D Hayes 91D és una peça medieval.

¹⁰³⁴ A l'estudi de la ceràmica comuna reductora (Ruf 1997, dins Llovera *et alii* 1997) les úniques peces atribuïbles a l'antiguitat tardana són les vores d'olles i cassoles elaborades a la torneta i al torn, de llavi simples (p. 291, làm. 146) o motllurats (p. 296, fig. 151; p. 300, làm. 153).

¹⁰³⁵ No hi ha cap estructura construïda o que es pugui atribuir amb seguretat a l'antiguitat tardana, i molt menys de caire defensiu.

¹⁰³⁶ Per exemple a l'anivellament UE 1004, a la zona de la necròpolis (segles VI-VII segons els autors), es va documentar un ardit de Felip IV, interpretat erròniament com una intrusió. A la casa H9 (s. VIII-IX segons els autors) es localitzà (a la cota més fonda) un diner *tournois* (1245/50-1270), moneda interpretada també com una intrusió. De fet, tota la casa és del període de la moneda. Vegi's Gomis 1997: 513-524, a Llovera *et alii* 1997.

¹⁰³⁷ A l'estudi de la ceràmica comuna reductora (Ruf 1997), tota la ceràmica presentada és medieval. (Ruf 1997: 288-307, fig. 147, 148-149, 150, 152 i 154-160). Es tracta de recipients de ceràmica de cuina, reduïdes i oxidoreductores, amb diferents tipus d'acabats i decoracions, amb una datació dins del segle XII-XIII. S'hi documenten olles, tupins, vasos amb broc i gibrells, amb contextos i paral·lels idèntics datats numismàticament, com al despolit de Santa Creu de Llacunes (Pallars Sobirà) (Roig, Roig 2001, Roig 2003).

¹⁰³⁸ La datació de ¹⁴C sobre un fèmur humà procedent d'una reducció d'ossos de la tomba UE 1028 (Mostra I. OxAx4529, 1470 ± 65, cal.2sigmes, 430-670 AD), tant pot ser del segle V, VI o VII. No veiem cap problema en associar aquesta i les altres inhumacions pròximes en caixa de còdols a l'ocupació humana amb DS.P. i àmfors (s.

Fase 4. Període carolingi. Construcció d'una església de planta i absis rectangulars¹⁰³⁹, probablement al segle IX, amb una necròpolis de tombes antropomorfes clàssiques envoltant el seu perímetre exterior i amb tres tombes infantils al seu interior. Construcció d'un campanar romànic de torre al segle XI. Aquesta església va continuar en actiu fins al segle XVI i és la que es conserva actualment. Cup de vi annex a l'església¹⁰⁴⁰, probablement d'una premsa de biga medieval¹⁰⁴¹, pertanyent a la sagrera o cellera de l'església. Documentació del *Castrum* i estructures d'habitació del període feudal.

B. ELS CONTEXTOS ARQUEOLÒGICS

Essencialment, tota la ceràmica recuperada procedeix de contextos contaminats o generats en el període altmedieval. És per això que per contextualitzar l'ocupació de l'antiguitat tardana només ens serveixen de referència la ceràmica fina i les àmfors.

TIPUS	Núm. Frag.	NMI (publicació)	NMI (revisió)
Llàntia Atlante X	1	1	1
ARSD-Hayes 64	4	4	1
DS.P. Rigoir 1	13	13	9
DS.P. Rigoir 1 o 3	8	8	2
DS.P. Rigoir 3	3	3	3
DS.P. Rigoir 6	16	16	11
DS.P. Rigoir 9	8	8	3
DS.P. Rigoir 18	6	6	6
DS.P. Rigoir 27	1	1	1
DS.P. indeterminats	8	8	6
DS.P. Informes decorats	17	17	-
Morter comuna	3	3	3
Àmfora Keay 55A3	1	1	1
Àmfora Keay 25G	1	1	1
Àmfora Keay 62	2	2	1
Totals	92	92	49

Taula 63. Roc d'Enclar (Santa Coloma d'Andorra). NMI de les formes ceràmiques de l'antiguitat tardana.

V-VI), i no pas com diu J.-M. Bosch, reinterpretant la datació (només a 1σ): "la seva màxima distribució de probabilitat situa majoritàriament la realització de primeres inhumacions a partir de la meitat del segle VI".

¹⁰³⁹ La datació de l'església s'ha basat en una datació de ¹⁴C efectuada sobre carbó (Mostra N, OxAx5021, 1300 ± 50 , cal.2 sigmes 640-860 AD). La datació de la tomba 19 (Mostra L, os humà, I-17, 1330 ± 80 , cal.2 sigmes 560-890 AD) i la tomba 34 (Mostra H, fèmur humà, 1295 ± 55 , cal.2 sigmes 640-880 AD). Per a les datacions vegi's Pettitt-Bronk 1997 (dins Llovera *et alii* 1997: 28-34). L'asseveració de X. Solé i J.-M. Bosch "es pot concloure que aquest edifici s'aixecà entre finals del segle VII i principis del segle VIII" (Llovera *et alii* 1997: 405) és completament errònia i arbitrària. A partir de les datacions de ¹⁴C, el material arqueològic recuperat i el registre estratigràfic, aquesta església i necròpolis es pot datar perfectament dins de la primera meitat o mitjans del segle IX, el període carolingi, moment en què les estructures documentades encaixen molt millor amb el registre arqueològic i històric que tenim documentat a tot el territori del Pirineu.

¹⁰⁴⁰ El cup (UE 9427) pertany estructuralment a l'àmbit H2, datat pels autors en els segle VIII. Aquest va ser anul·lat, o refet en un moment posterior, pel mur UE 9101. Un altre mur d'aquesta casa (UE 9142) talla i cobreix la tomba 34, en fossa antropomorfa, datada mitjançant ¹⁴C (Mostra H, fèmur humà, 1295 ± 55 , cal.2 sigmes 640-880 AD). El material recuperat en l'anivellament del paviment (UE 9114) és ceràmica reduïda dels segles XII-XIII.

¹⁰⁴¹ Es conserva un contrapès de premsa de biga, de tipus altmedieval (UE 9427) identificat erròniament com a baiximperial i que el mateix autor associa estructuralment al cup UE 9115 (Bosch 1997: 373-375, dins Llovera *et alii* 1997).

El total de les ceràmiques fines recuperades és format per un única peça d'ARS-D, forma Hayes 64, i per la DS.P., amb la producció narbonesa i les produccions regionals, formes Rigoir 1, 3, 6, 8, 9, 18 i 27. També s'hi identifiquen àmfores africanes formes Keay 25 i 55, que junt amb les ceràmiques fines permeten datar el conjunt dels materials dins del segle V sense cap mena de dificultat. La presència d'una àmfora Keay 62 i d'una llàntia Atlante X, més pròpies del segle VI, serien les dues úniques importacions d'aquell segle. Després de l'estudi i de la revisió del material, hem elaborat la següent taula tipològica¹⁰⁴²:

C. EL VIDRE

En total es conserven **116** fragments de vidre¹⁰⁴³ de les intervencions 1979-1993, atribuïbles a un número mínim de quaranta-vuit peces (**NMI: 48**)(Vol. II, Làm. 428-430). El conjunt de vidres va ser estudiat i publicat per D. Foy en un apartat de la monografia¹⁰⁴⁴.

El grup principal i més antic són els vidres de coloració verd olivàcia (**NMI: 17**), amb gots ovoides Isings 96 (**NMI: 6**)(1-5 i 13) i amb peu diferenciat Isings 109 (**NMI: 1**)(6). També són presents les escudelles llises Isings 116 (**NMI: 3**)(8-10) o amb depressions al cos Isings 117 (**NMI: 2**)(11-12). Així mateix, és conserven fragments de gerres ovoides Isings 120 (**NMI: 3**)(15-17) i d'ampolles cilíndriques Isings 126 (**NMI: 1**)(18). Entre els fragments decorats en trobem un decorat amb caboixons o gotes blaves aplicades, atribuïble a un got Is. 96 (7), i un altre fragment decorat amb fils de vidre aplicats en xarxa ortogonal (19). Cal esmentar la presència d'una vora d'escudella en color verd oliva, forma Vila-roma 13 (**NMI: 1**)(14), datable dins del segle V.

El següent grup és representat per les produccions verd aigua (molt clares) i atribuïbles a vaixelles diferents de les anteriors. Així, trobem les escudelles hemisfèriques de vora arrodonida al foc, forma Foy 21a (**NMI: 9**)(20-27) i un fons de got cònic Foy 22 (**NMI: 1**)(28). Una peça amb fils de vidre aplicat podria pertànyer a una llàntia (**NMI: 1**)(29). Les següents peces representades, datables ja dins del segle VII, són les copes de tija buida Foy 23a (**NMI: 9**)(30-38), la majoria d'elles de colors verdosos i blau cel i, en un únic cas, decorada amb un marcat en motlle, amb costelles disposades en helicoidal i d'efecte òptic (34). Les peces més tardanes serien els bols àpodes, de vora doblegada a l'exterior i assimilables a la forma Foy 28a (**NMI: 3**)(39-41). Cal esmentar també una dena de collaret de vidre grogós, elaborada a partir d'una cinta enrotllada en calent (42) i datable genèricament dins de l'antiguitat tardana.

Hem deixat pel final la presència de sis peces de vidre (**NMI: 6**) documentades en cinc tombes. Procedent de la **Sepultura 19** es conserva una vora d'ampolla, de tipologia molt simple, de coll recte i llavi exvasat arrodonit (43).

De la **Sepultura 20**, un coll cilíndric (44) i un flascó sencer, incolor, globular i de coll segmentat, una peça clarament fatimí del segle IX-X (45), amb paral·lels idèntics a Fustat (Egipte)¹⁰⁴⁵.

¹⁰⁴² Vegi's la nota 1033. Cal recordar que a la publicació el número de fragments identificats es confon amb el número d'individus, de manera que algunes peces és molt probable que estiguin duplicades, amb el fons i la vora identificats per separat (com de fet passa a les DS.P. Rigoir 1).

¹⁰⁴³ Essencialment prové de les UEs 1004, 2010, 9204, 9205, 9212, 9302, 9303 i 9304.

¹⁰⁴⁴ D. Foy, Apartat "Els vidres", dins de Llobera *et alii* 1997: 321-325.

De la **Sepultura 26** procedeix un altre flascó de perfums, sencer, en miniatura, globular i de vora amb el llavi reentrant, també probablement islàmic i d'origen nord-africà o fatimí (46) com l'anterior, amb paral·lels idèntics a Fustat (Egipte)¹⁰⁴⁶. De la **Sepultura 24** procedeix la meitat inferior, el contenidor sense conservar la vora, d'un flascó o unguentari romà altimperial, forma Isings 28, reciclat amb finalitats funeràries a la inhumació (47). Finalment, la **Sepultura 25** va lliurar un fons cònic amb fils aplicats verticalment en ziga-zaga, i que identifiquem com un fons de vas cònic tipus *Kempston* (48), amb una distribució generalitzada al nord d'Europa i amb una datació entre els segles V-VII¹⁰⁴⁷. Aquesta és l'única peça d'aquest tipus documentada a la Tarraconense, de la que no en coneixem més paral·lels.

Totes les peces documentades en les sepultures s'han de datar entre els segles IX i XI donat el seu context funerari, la datació pròpia de dues de les peces i l'associació dels recipients de vidre amb tombes antropomorfes¹⁰⁴⁸. El fons de cornet tipus *Kempston* de la sepultura 25 és una peça residual aportada entre les terres de rebliment de l'enterrament carolingi.

D. CONCLUSIÓ

Els vidres recuperats a l'excavació del Roc d'Enclar, malgrat procedir de contextos altament contaminats o d'època altmedieval, van permetre la primera aproximació als contextos vitris del Pirineu durant l'antiguitat tardana. L'estudi de D. Foy va permetre la classificació i ordenament d'aquests material, classificació que es manté avui dia perfectament vàlida i adequada.

És notable la presència d'un conjunt de vidres verd oliva, datable dins del segle V, amb les formes habituals que documentem a la resta del territori, gots Isings 96, escudelles Isings 116/117, gerres Isings 120 i una ampolla Isings 126/127. El conjunt determina la presència de vaixel·la de taula, netament romana que, associada a les ceràmiques fines recuperades, indica l'existència d'un lloc d'assentament permanent i estable. Les restes estructurals no permeten la identificació d'un *castellum*, *clausurae* o element defensiu, i s'han d'emmarcar en l'ocupació agropecuària del territori en llocs alts, desocupats en època romana.

Els vidres de l'antiguitat tardana atribuïbles al període visigòtic, essencialment les escudelles Foy 21a, les copes de tija buida Foy 23a i els possibles bols àpodes Foy 28, ens indiquen una continuïtat en l'ocupació de l'assentament, entre els segles VI i VIII dC. La construcció d'una església, amb una necròpolis annexa de tombes en fossa antropomorfa, amb cinc d'elles contenint un dipòsit funerari de recipients de vidre, és un fet inusual a l'àrea catalana en aquest període i s'emmarcarien ja en el període carolingi (finals s. VIII-X).¹⁰⁴⁹

¹⁰⁴⁵ Scanlon, Pinder-Wilson 2001: 47-49, fig. 20.

¹⁰⁴⁶ Scanlon, Pinder-Wilson 2001: 35-37, fig. 14.

¹⁰⁴⁷ Vegi's Evison 1972; Feyeux 1995; Evison 2000.

¹⁰⁴⁸ A la publicació els vidres són ubicats segons el número d'enterrament, mentre que a les planimetries i al text només són referenciats com a unitats estratigràfiques impossibilitant contextualitzar-los. Només la tomba 19, al posseir una datació de ¹⁴C (Mostra L, os humà, I-17-682, 1330 ± 80, cal. 2σ, 560-890 AD), permet associar el recipient de vidre a una tomba antropomorfa, a tocar de l'església i probablement del segle IX.

¹⁰⁴⁹ Es coneixen altres tipus de dipòsits funeraris en tombes antropomorfes, entre ells una patena de peltre a Sant Esteve de Castellar Vell (Castellar del Vallès, Vallès Occ.) (Roig, Coll 2003a: 843-849, làm. 1, fig. 11) i un calze i una patena de peltre a Sant Miquel d'Olièrdola (Alt Penedès) (Molist, Bosch 2012: 469-494, fig. 9, fig. 14).

118. Camp Vermell (Sant Julià de Lòria, Andorra)

A. EL JACIMENT

Aquest jaciment, un solar localitzat al cas urbà de Sant Julià de Lòria (Andorra), va ser excavat de manera preventiva l'any 2007, i consta —segons els seus excavadors— de tres fases cronològiques definides: la **Fase 1**, d'època romana (s. II-IV dC), la **Fase 2**, de l'antiguitat tardana (s. VI-VII dC) i la **Fase 3**, d'època altmedieval (s. IX-XII dC)

Només ens interessa la **Fase 2** del jaciment, estructuralment formada per una agrupació de com a mínim quatre sitges amb materials de l'antiguitat tardana, amb d'altres sitges suposadament reutilitzades al període altmedieval¹⁰⁵⁰. També s'hi identifica una àrea interpretada com a taller metal·lúrgic (o potser millor, una ferreria), amb l'estructura d'un forn amb massa de ferro escorificada al fons, una fossa reblerta d'escòries i una possible enclusa.

B. ELS CONTEXTOS ARQUEOLÒGICS

L'estratigrafia de la Fase II presentava material ceràmic associat, format exclusivament per ceràmica de cuina reduïda i oxidada, elaborada al torn, de producció local-regional, amb el repertori habitual d'olles, tupins i cassoles, datables en els segles VI-VII a partir dels paral·lels coneguts¹⁰⁵¹.

C. EL VIDRE

D'aquesta intervenció es conserva **1** fragment de vidre, atribuïble a un número mínim d'una peça (**NMI: 1**)(Vol. II, Làm. 430). Es tracta d'una vora d'escudella Foy 21a, de vidre grogós i de 13 cm de diàmetre, amb l'empremta de fils de vidre blanc anellant la vora (1), que en les contextos de la Tarraconense Oriental datem entre mitjans i finals del segle VI, com en el casos de la Seu Episcopal d'*Egara* i de Can Gambús 1 (Sabadell).

D. CONCLUSIÓ

L'excavació de Sant Martí de Lòria (Andorra) ens permet documentar la difusió dels recipients de vidre de l'antiguitat tardana a Andorra, i junt amb el jaciment del Roc d'Enclar, ens confirma la presència d'assentaments ben establerts a les valls pirinenques des del període romà baiximperial i durant l'antiguitat tardana.

¹⁰⁵⁰ Fortó, Maese 2009. Seguint amb la descripció que fan els autors a l'article citat, quatre sitges serien de l'antiguitat tardana (SJ 27, 29, 37 i 42), una altra no contenia material i, per tant, no datable (SJ 59), una altra seria altmedieval (SJ 41), i les dues restants, amb materials atribuïbles a ambdues fases (SJ 25 i 26), que devien ser excavades a la Fase II i reutilitzades a la Fase III —fenomen altrament força improbable—. El més factible és que totes les sitges siguin altmedivals i que els materials de la Fase II siguin residuals i aportats en el moment de reblir les estructures.

¹⁰⁵¹ Fortó, Maese 2009: 208-210, fig. 13.

6. ELS CONTEXTOS

Després de l'anàlisi dels 118 jaciments de la mostra, seleccionats per la seva rellevància, s'ha procedit a l'agrupament dels contextos vitris en quatre grups o àmbits, a partir de la seva periodització cronològica. Aquests són:

1. Contextos altimperials (s. I-II)
2. Contextos del segle III
3. Contextos baiximperials (s. IV-V)
4. Contextos d'època visigoda (s. VI-VIII)

Tot i que no formen part de la present tesi, hem desenvolupat un apartat específic dels contextos del **període altimperial** (segles I-II), essencialment perquè sense el coneixement dels vidres d'aquest període, que és quan s'inicia i es normalitza el consum de les vaixelles de vidre a gran escala, es fa difícil comprendre bé les diferències tipològiques i formals d'aquestes produccions amb les dels períodes posteriors. No hi ha cap síntesi sobre del vidre d'aquest període en l'àmbit de Catalunya, i tampoc s'han estudiat mai els contextos urbans de les principals ciutats, com Tarragona, Barcelona o Empúries, exceptuant però, els reculls de *Tarraco* de la tesi de J. Price, i els de Baetulo de N. Flos. És per això que hem elaborat una breu síntesi tipològica en base a tota la documentació coneguda i publicada fins ara, i també en base als materials datables d'aquest període procedents dels jaciments estudiats.

Així mateix, tot i que no era la intenció inicial d'aquesta tesi, hem dedicat tot un apartat als contextos del **segle III**, ja que és en aquest segle es documenten les darreres vaixelles del període altimperial —encara caracteritzades pel predomini dels recipients incoloros o transparents—, i que desapareixen després de la crisi del segle III. Val a dir que l'estudi del vidres del Carrer de Castanyos de Tarragona, un ampli estrat de terraplenament i abocador urbà generat a mitjan del segle III, és el que millor il·lustra les vaixelles d'aquest període a la Tarraconense oriental. La resta de contextos són molt parcials i es restringeixen als estrats d'amortització o d'abocador d'algunes *domus* urbanes i vil·les d'aquest període, com veurem més endavant.

Els contextos de l'antiguitat tardana, tant els dels **període romà baiximperial** (s.IV-V) com els **d'època visigoda** (s.VI-VIII) han estat desenvolupats en extensió, i constitueixen el gruix del nostre treball. En aquests apartats hem contemplat els principals contextos estratigràfics i que constitueixen els contextos guia, amb les tipologies i les formes documentades.

6.1. ELS CONTEXTOS ALTIMPERIALS (S. I-II)

En el present apartat hem recollit alguns jaciments altimperial a tall de mostra, sense ànim d'exhaustivitat, però que ens serveixen per comparar les diferents composicions dels contextos respecte als de l'antiguitat tardana d'un mateix territori. Com a visió prèvia del vidre a l'antiguitat tardana hem de fer un balanç dels contextos del període romà altimperial documentats a l'àrea geogràfica objecte d'estudi. En general no s'han efectuat estudis seriosos del registre vitri d'època romana a cap jaciment ni ciutat de Catalunya, exceptuant-ne però alguns casos excepcionals que, malauradament, no han tingut continuïtat.

El primer és el recull dels vidres de Tarragona ciutat efectuat per Jennifer Price, en especial el conjunt de vidres recuperats en la intervenció de salvament del Passatge de Cobos de l'any 1970¹⁰⁵². Aquest context, datable a mitjan del segle I (25-50 AD), va ser estudiat, classificat i interpretat a la tesi de l'esmentada Doctora, d'una manera en què no s'havien tractat fins aleshores els vidres arqueològics a Catalunya, és a dir, de manera analítica i científica. A la seva tesi, l'esmentada arqueòloga adjunta 21 làmines que confereixen a aquest conjunt un valor excepcional i que hauria de ser publicat tal i com va ser estudiat, adjuntant si fos possible, un registre fotogràfic digital actualitzat de les peces estudiades.

Al Passatge de Cobos i seguint la tesi de J. Price, es va recuperar un notable registre vitri caracteritzat per la presència de les formes fosos en motlle (126 frag. 8,6%), bufades en motlle (2 frag. 0,14%) i bufades lliures (1338 frag. 91,26%)(Fig. 38-44).

Entre el conjunt de **vidres fosos en motlle** ja s'observava una baixa presència quantitativa de vidres policroms (12 frag.), del tipus floral (*millefiori*) i marbrejat amb taques, pertanyents a bols de costelles (Isings 3), bols carenats (Isings 2) i safates (Isings 5). Els vidres monocroms opacs també eren presents (114 frag.) amb els bols de costelles Isings 3 (55 frag.) i els que imiten les formes ceràmiques carenades Isings 2 i 5 (55 frag.). El grup àmpliament majoritari, els **vidres de bufat lliure**, presentaven algunes peces de factura diferenciada, com els bols de costelles policroms bufats en motlle Isings 17 o *Zarte Rippenschalen* (10 frag.) a més d'algunes peces de vidre opac (25 frag.). Els altres 1152 fragments corresponien a peces de vidre bufat translúcid no decorat, és a dir, sense aplics d'altres colors diferenciats, i pertanyien a diferents tipus de colors, que variaven des de el blau-verd característic, fins al blau marí/cobalt, el verd maragda, el verd-grogós, el verd clar, el violeta i el groc¹⁰⁵³. El repertori formal era format per bols hemisfèrics simples, bols carenats, bols de costelles, pyxis, safes, gots, *cantharos*, *skyphos*, gerres, ampolles i ungüentaris, amb una homogeneïtat tipològica molt marcada. El conjunt de vidres del context —i amb seguretat els recipients de vidre policrom i monocrom opac— són importacions itàliques. El grup majoritari, els vidres translúcids sense decorar podrien ser també importacions italianes o del sud de la França mediterrània, si bé la presència de dos fragments de cilindres de vidre deformats i que podrien ésser identificats com a puntills, evidenciarien l'existència d'una producció local¹⁰⁵⁴.

¹⁰⁵² Price 1981: 619-623 i 684-721, làm. 1-21.

¹⁰⁵³ Els vidres transparents / incolores també hi eren presents i van ser considerats com una intrusió. Price 1981: 622-623.

¹⁰⁵⁴ Segons Price 1981: 401-402 i 623. Recollit a Da Cruz, Sánchez de Prado 2015: 180, nota 7.



Figura 38. Passatge de Cobos (Tarragona): Vasos fosos en motlle policroms: 1. Is. 1, 2. Bol amb peu, 3. base anular, 4. Plat amb visera, 5. Plat Is. 5, 6 i 7. Fons de plats amb base elaborada amb un fil, 8. Bol Is.3, 6. Bol Is. 2. *Reelaborat de Price 1981.*



Figura 39. Passatge de Cobos (Tarragona): Vasos fosos en motlle monocroms: 10 a 14, Is. 22 mòdul alt. 15-20, Is. 22 mòdul baix. 21-22, Safates rectangulars. 23, Pyxis cilíndric. 24, Vas amb peu. 25, Bol acostellat, probablement amb peu. 26-30, Plats Is. 5. 31, Plat amb visera. 32-35, Bols Is. 2. 36-37, Plats Is. 5 carenats. 38, Bol hemisfèric simple. 39-40, bols hemisfèrics amb visera. 41-42, fons de bols hemisfèrics. 43, Vora de cantharos o copa. *Reelaborat de Price 1981.*

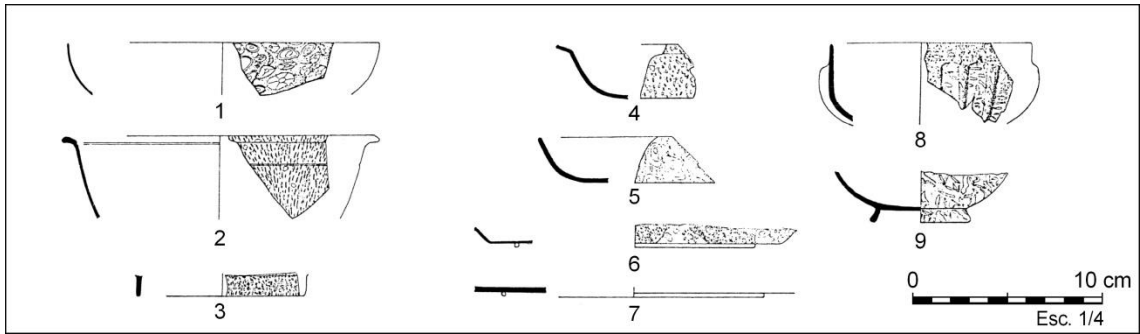

Figura 40. Passatge de Cobos (Tarragona): Vasos fosos en motlle: 44, ls. 1. 45-51, ls. 3. 52-54, ls. 17. Reelaborat de Price 1981.

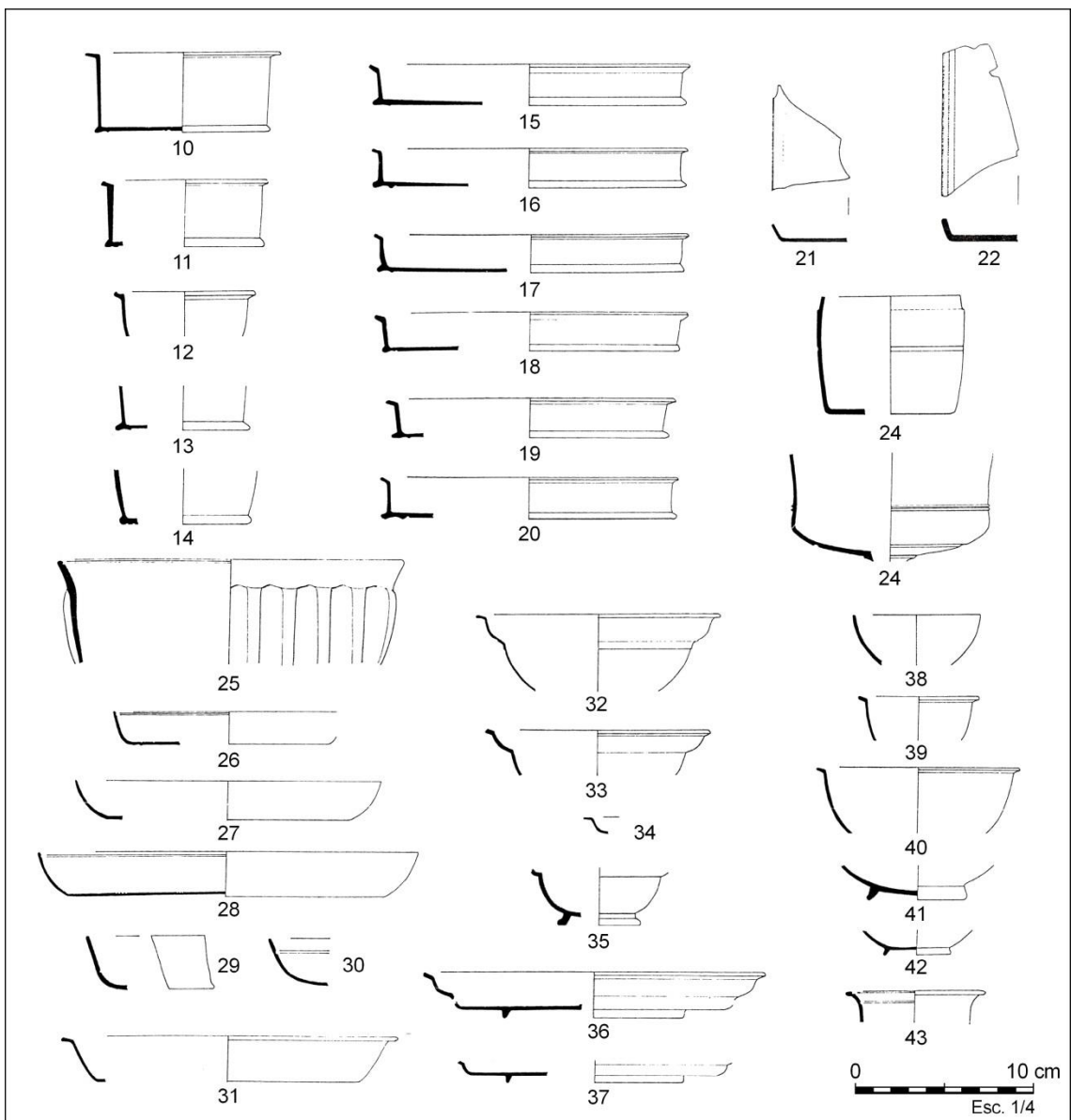

Figura 41. Passatge de Cobos (Tarragona): Vasos bufats: 55-61, Cantharos ls. 38. 62-66, skyphos ls. 39. 67-70 tiges massisses de *carchesium* o *cantharos*. 71. Tija globular de *cantharos* ls. 38. 72, *modiolus* ls. 37. 73, peu amb tija globular de *cantharos* amb fils aplicats. 74, *carchesium* ls. 36. Reelaborat de Price 1981.

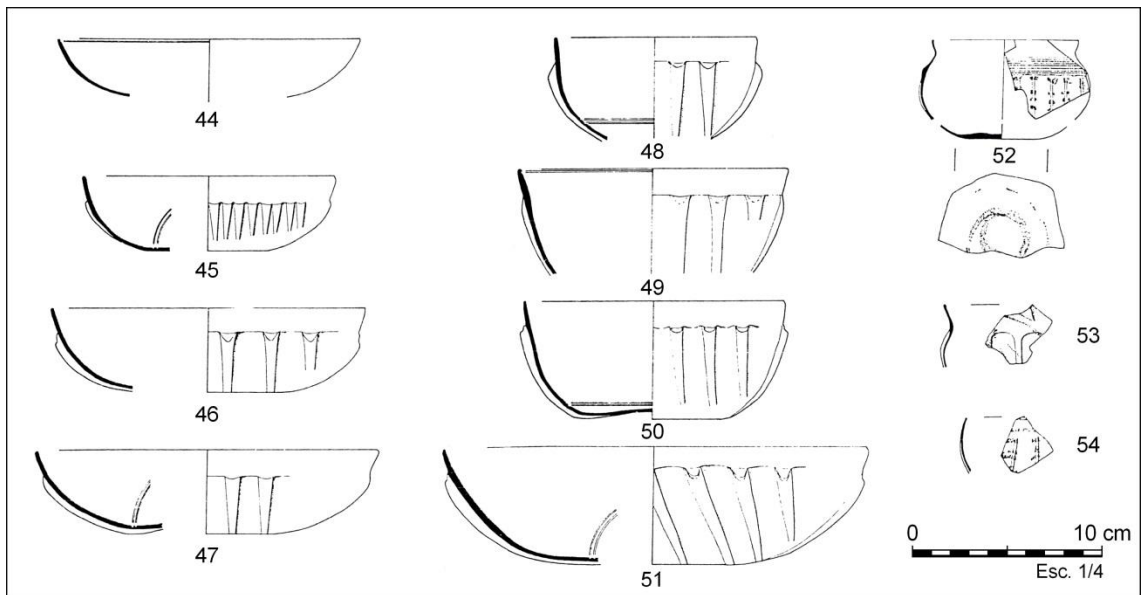

Figura 42. Passatge de Cobos (Tarragona): Vasos bufats: 75-79, gots Hofheim ls. 12. Reelaborat de Price 1981.

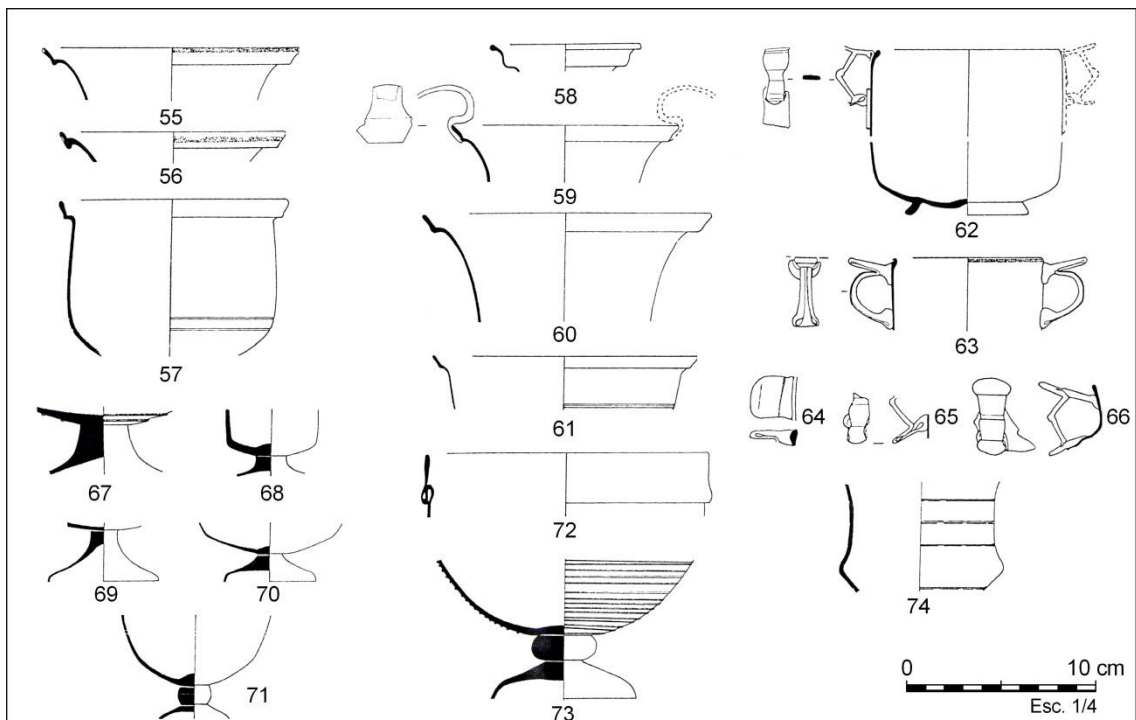

Figura 43. Passatge de Cobos (Tarragona): Ampolles, gerres, flascons i ungüentaris: 80 a 84, gerres ls. 52. 85, gerra ls. 54. 86, amforisc ls. 15. 87-88, gerres ls. 53. 89, flascó. 90, amforeta 91-93, ungüentaris ls. 8. 94-95, ungüentaris ls. 26, 96, flascó. 97, flascó ls. 16. Reelaborat de Price 1981.

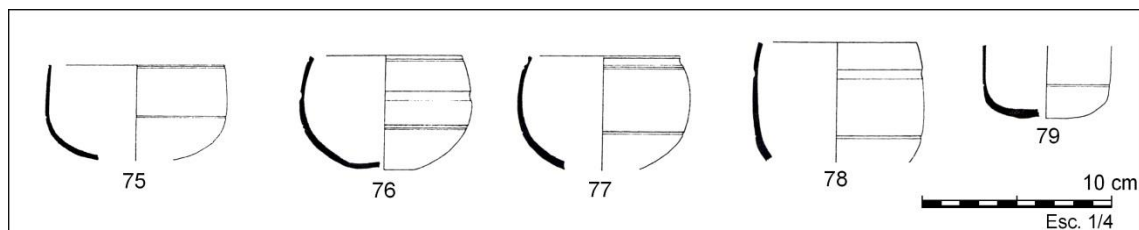

Figura 44. Passatge de Cobos (Tarragona): Vases bufats: **98-99**, got ls. 29. **100-107**, gots de vora tallada ls. 29/30/34. **108-110**, bases de gots. **111-112**, bases de got ls. 34. **113**, bol ls. 44. **114-115**, bols ls. 45. **116-124**, varia. **125**, pot ls. 68. **126**, pot ls. 68/símilis ls. 94. **127-128**, varia. **129**, bol ls. 69. **130**, bol indeterminat. **131-141**, fons variats. Reelaborat de Price 1981.

El segon estudi a remarcar, també sense solució de continuïtat, és la classificació del vidre romà de *Baetulo* (Badalona), efectuat per Núria Flos i publicat l'any 1987¹⁰⁵⁵. En aquell treball es classifiquen tipològicament els vidres conservats al fons del museu de la ciutat fins a aquella data, majoritàriament sense context estratigràfic conegut, mitjançant una estructura d'inventari i amb les peces classificades per grups segons el seu ús funcional. Aquest treball però, manca d'un agrupament tipocronològic o periodització dels vidres, que abasten a més, tot el període romà¹⁰⁵⁶. Entre les peces recollides per Flos destaquen —per la seva abundància— la identificació d'almenys catorze bols monocroms¹⁰⁵⁷ atribuïbles al canvi d'era (**Fig. 45**), del tipus definit com a *cast linear-cut bowls* i *cast ribbed bowls* (Family I de GROSE 1989), que ens indiquen l'arribada prou important d'importacions del mediterrani oriental o itàliques a la ciutat durant el període augustal¹⁰⁵⁸. Alhora, també hi són presents algunes formes de vidre policrom com els bols hemisfèrics Isings 1, els platets AR 1, i almenys la presència d'un bol de peu alt i un bol de costelles, ambdós també policroms (**Fig. 46: 1**).

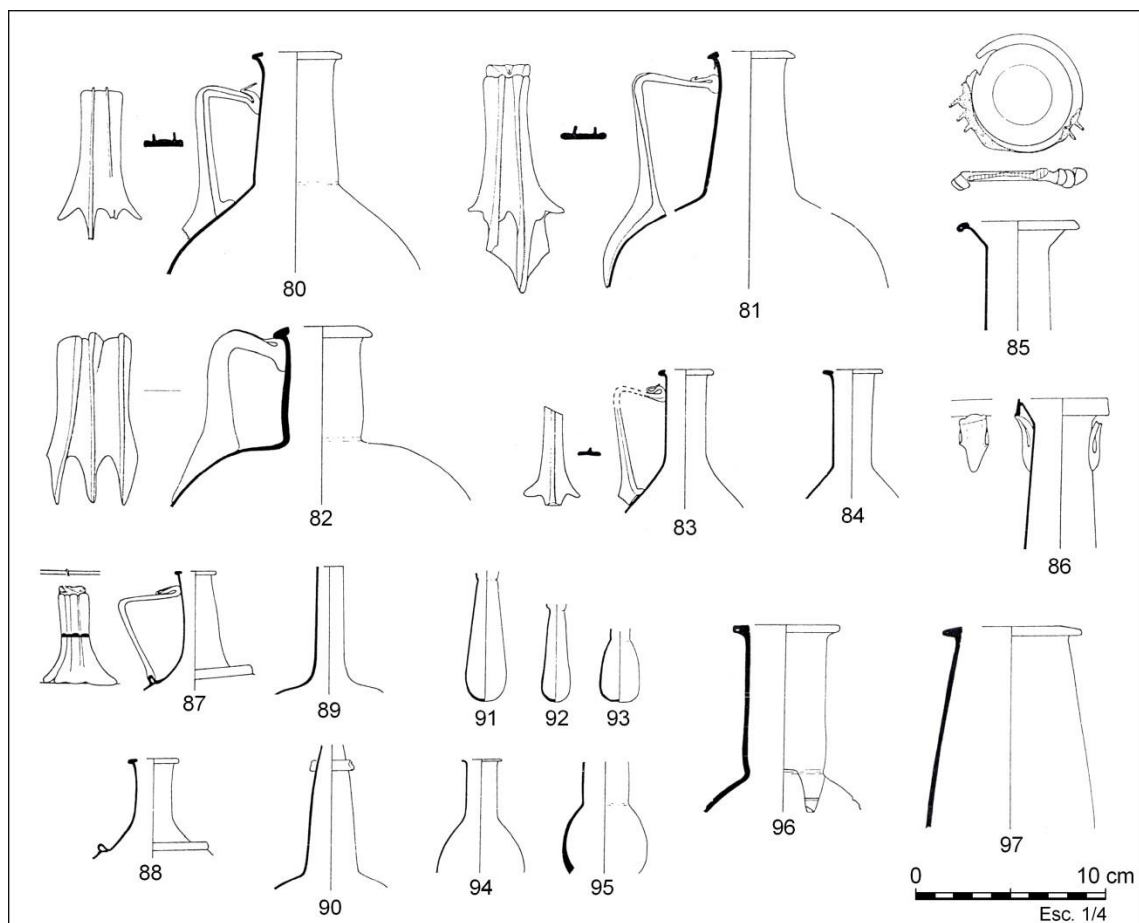

Figura 45. Roman cast linear-cut bowls (Family I) de Baetulo: 1 a 9, Monochrome linear-cut bowls. 10 i 11, Monochrome ribbed bowls. Reelaborat a partir de Flos 1987.

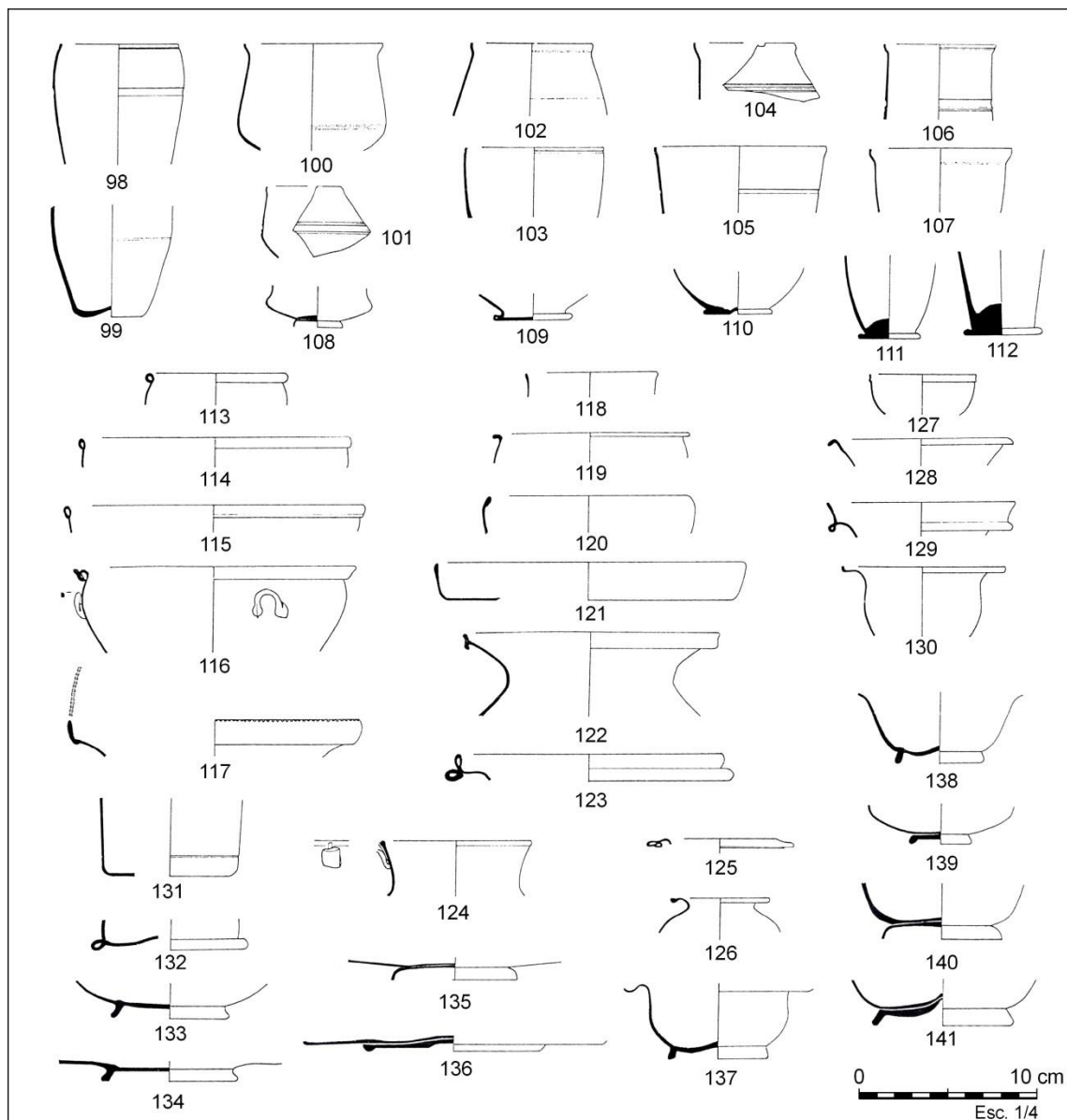
La resta de material documentat a Badalona forneix el registre clàssic del període romà, amb bols carenats Isings 2 i 5 (**Fig. 46: 2-4**), bols de costelles translúcids fosos en motlle (Isings 3), quatre bols de costelles acanalades bufats en motlle (forma AR 30.1) i un nombre variat de bols de vora tubular (Isings 43 i 44)(**Fig. 46: 5-6**). Ja més tardanes també cal esmentar la presència de les produccions de vidre incolor, amb tres bols de vidre tallat i facetat (AR 16.2)¹⁰⁵⁹, de diferents gots cilíndrics de talla incisa lineal (IN 26/32/36) i de bols de llavi exvasat. Finalment, esmentar la presència de diferents tipus de gerres i d'ampolles quadrades (Isings 50) amb el fons marcat en motlle.

¹⁰⁵⁵ Flos 1987. Es tracta de la tesi de llicenciatura d'aquesta autora, llegida a la UB l'any 1984.

¹⁰⁵⁶ Algunes de les peces recollides sense context estratigràfic pertanyen a l'antiguitat tardana. Aquestes són les núm. 258 i 259 (forma Foy 21a), i les núm. 346 i 347 (forma Foy 23). Altres peces, identificades erròniament com a recipients d'època romana, són flascons i ampolles d'època moderna, concretament els núm. 410, 414 i 415.

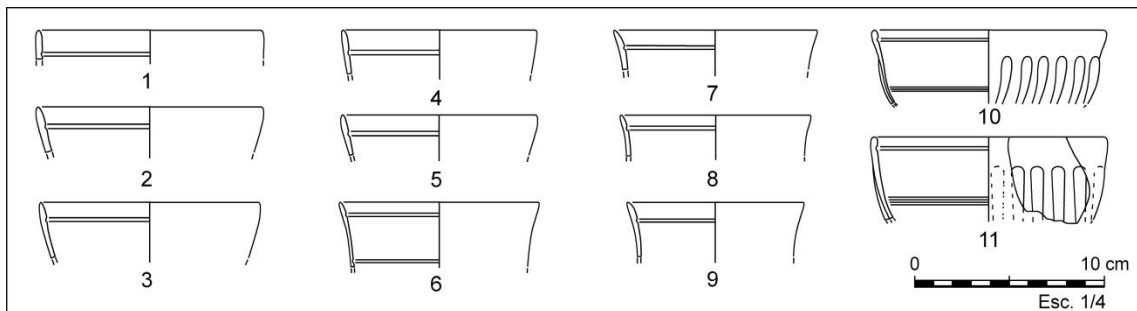
¹⁰⁵⁷ Flos 1987. En concret són els següents individus, *Roman monochrome cast linear-cut bowls*: «Pati de la Rectoria»: 31, núm. 37, fig. 2.37; «Torre Vella»: 49, núm. 129, fig. 19.129; «Sense Procedència»: p. 61-62, núm. 183 a 192, fig. 27 i 28 (el núm. 192 no és il·lustrat). *Roman cast monochrome ribbed bowls*: «Sense Procedència»: p. 59-60, núm. 177 i 178, fig. 25.

¹⁰⁵⁸ Sirio-palestines segons Grose 1989, tot i que s'ha proposat la seva elaboració també en tallers itàlics. Vegi's Foy 2010.

¹⁰⁵⁹ Flos 1987: 63, fig. 30, núm. 196-199.



Figura 46. Bol policroms ls. 1, monocroms ls. 2 i 5, i plats ls. 43 de *Baetulo*. Reelaborat a partir de Flos 1987.

Tot plegat és un registre panoràmic de l'ús del vidre a la ciutat durant el període altimperial (s. I-III). Les peces baiximperials són escasses i reflecteixen la desaparició de la ciutat a finals del segle III, des d'aleshores i fins al segle XIX, un llogarret rural¹⁰⁶⁰.

La resta d'estudis del vidre altimperial a la Tarraconense Oriental són poc significatius i molt locals. Només cal destacar-ne però, com a *unicum*, el realitzat en la publicació dels materials recuperats en superfície a la vil·la romana de Raïmat (Lleida), on en un context general altimperial s'hi van recuperar fragments d'una dotzena de bols de costelles Isings 3, diferents fragments de vores i fons de bols de les formes Isings 42 i 44, i fragments d'ungüentaris i pots. A més ens cal destacar un fragment informe de recipient bufat en motlle, de color marró, amb un patró decoratiu de xarxa romboïdal i d'oves, atribuïble potser al grup de productes del taller o al cercle d'Ennion (**Fig. 74: 2**), del que també han estat identificades algunes peces a Tarragona per Jennifer Price¹⁰⁶¹ i, més recentment, per la recuperació d'una copa sencera procedent d'una intervenció d'urgència¹⁰⁶².

Els registres funeraris de les necròpolis també han estat objecte d'atenció des de la publicació de M. Almagro de les necròpolis emporitanes, on es recollien totes les necròpolis vinculades a la ciutat d'Empúries, amb les seves tombes i dipòsits funeraris, amb diferents incineracions i inhumacions amb vidres datables del període julio-claudi i flaví¹⁰⁶³. Els recipients identificats, com és habitual en els contextos funeraris, pertanyen essencialment a ungüentaris de les formes ls. 6, 8 i 28, a alguns gerrets i a alguns elements sumptuaris, com són un placat policrom AR 1 o bé un *cantharos*, també policrom (**Fig. 47**)¹⁰⁶⁴. Durant les darreres dècades s'han efectuat algunes intervencions a l'entorn de la ciutat romana d'Empúries que han proporcionat nous dipòsits funeraris, com una incineració amb un mínim de deu ungüentaris

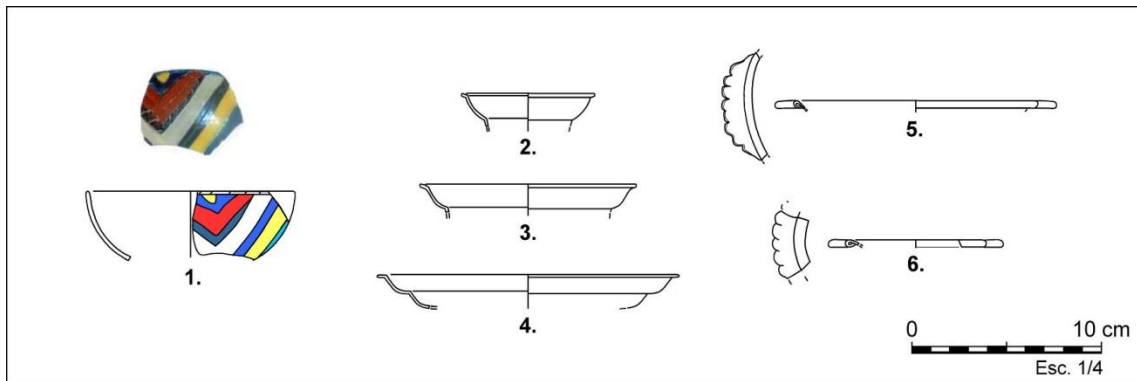
¹⁰⁶⁰ A la publicació de N. Flos, molt exhaustiva, s'observa l'absència generalitzada de vidres del període baiximperial (s. IV-V). Només quatre fragments (sense context estratigràfic), atribuïbles a quatre gots diferents ls. 96, i que presenten una decoració de gotes blaves aplicades al cos (ls. 96b-variant 2a), són d'aquest període. Es tracta de les peces núm. 369, 370, 466 i 467 (Flos 1988). El fragment informe de vidre gravat núm. 458 també podria ser baiximperial.

¹⁰⁶¹ Price 1974: 69, fig. 1, núm. 1a-b. Price 1981: 271, fig. 26, núm. 42a i 42b.

¹⁰⁶² Teixell *et alii* 2013. De Hoz 2014: 213-214, núm. 224a.

¹⁰⁶³ Almagro 1955, Borgoñoz 1996.

¹⁰⁶⁴ Un bol ls. 17 deformat pel foc, a la incineració Granada núm. VI (període de Tiberi-Calígula, segons Almagro 1955: 285-286, fig. 263, núm. 8), un placat AR 1 policrom a la incineració Nofre núm. 18 (període de Tiberi, segons Almagro 1955: 207-208, fig. 185, núm. 4), i un *cantharos* deformat pel foc a la incineració Patel núm. 21 (període de Claudi, segons Almagro 1955: 247-248, fig. 220, núm. 24).

verd-blau ls. 8, i una altra incineració amb tres ungüentaris de colors ls. 28a, trobats a la intervenció de l'any 1991 efectuada a la carretera de Sant Martí d'Empúries¹⁰⁶⁵. I també diferents recipients de vidre procedents dels dipòsits funeraris de les intervencions a la necròpolis Granada de l'Escala¹⁰⁶⁶ i la necròpolis del centre d'atenció de visitants¹⁰⁶⁷.



Figura 47. Diferents tipus de recipients de vidre recuperats en les inhumacions i incineracions de les necròpolis d'Empúries, segons Almagro 1955 (NO representats a la mateixa escala).

Altres autors, com J.-M. Nolla (UdG), també s'han esforçat en recuperar la documentació referent a troballes antigues, com és el cas de dotze ungüentaris de vidre ls. 8 dipositats al Museu de Vic, procedents d'una tomba emporitana¹⁰⁶⁸. El mateix autor, junt amb d'altres, també estudia el vidre, amb una urna cinerària ls. 67a i vuit ungüentaris ls. 8, associats a una de les incineracions excavades a la Plaça del Pallol de Girona, datades dins dels període Claudi-Neró¹⁰⁶⁹.

Aquest també ha estat el cas de la necròpolis de la Plaça de la Vila de Madrid (Barcelona), on s'ha reconstruït l'estratigrafia de les excavacions antigues, reubicant de nou els dipòsits

¹⁰⁶⁵ Linàs *et alii* 1992. Incineració 1: p. 358-359, làm. 5. Altres incineracions: p. 363-364, fig. 8.1.

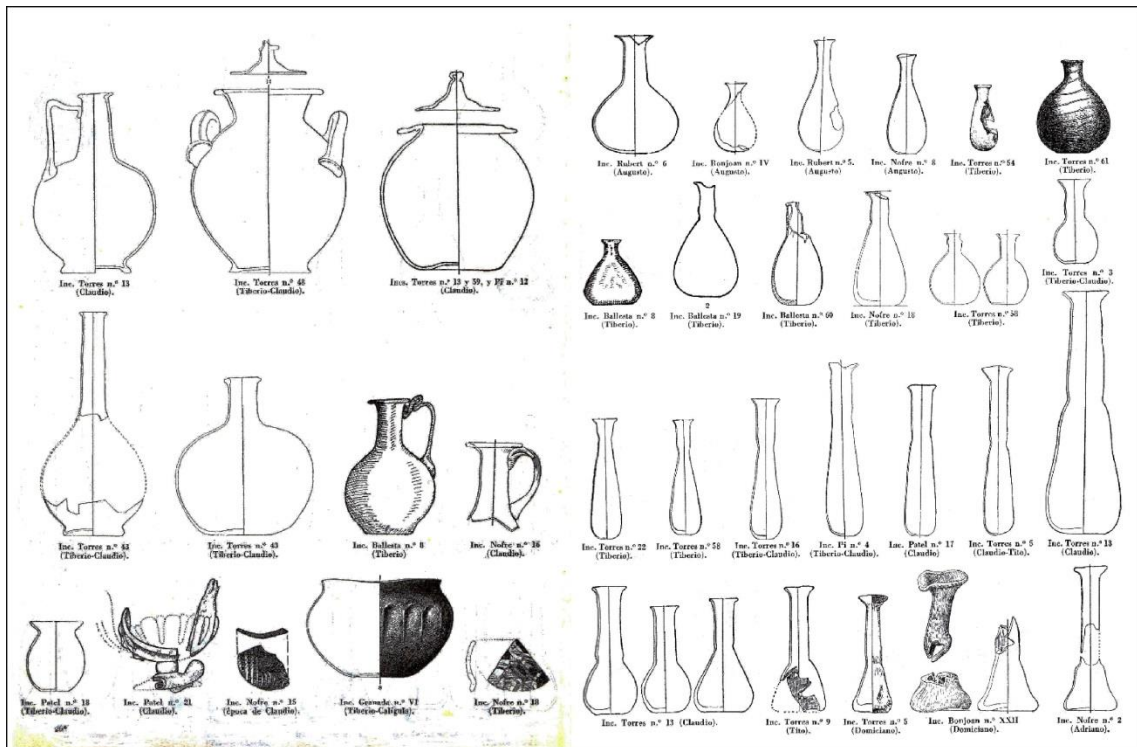
¹⁰⁶⁶ Aquilué, Castanyer 2004: 79. Tomba 1085, una incineració del període Neró-període Flavi, amb un dipòsit funerari que inclou diferents peces de vidre. núm. 2 i 3: dues ampolles ls. 50 amb el fons marcat en motlle amb quatre cercles concèntrics en relleu; núm. 5: un fons d'ungüentari ls. 8, núm. 6 a 9: denes de collaret de pasta de vidre.

¹⁰⁶⁷ Aquilué *et alii* 2009. Castanyer *et alii* 2015.

¹⁰⁶⁸ Nolla, Sureda 2010, fig. 1 amb el dibuix de tots els ungüentaris.

¹⁰⁶⁹ Augé, Nolla, Casas 2017. Tomba 1: 72-75, fig. 8 (urna ls. 67a) i fig. 10.2 (ungüentaris ls. 8).

funeraris als seus contextos originals¹⁰⁷⁰. En aquest jaciment, amb tombes d'incineració i inhumació de diferents categories, datades entre els segle II i mitjan segle III, es van documentar un mínim de 24 objectes de vidre, la major part incolor (**Fig. 48**)¹⁰⁷¹.



Figura 48. Necròpolis de la Plaça Vila de Madrid (Barcelona): 1-2, Is. 8; 3-4, Is. 26; 5-8, Is. 28; 9, IN 190/AR 148; 10-11, IN 192/AR 137; 12, IN 194/Is. 82A1; 13, IN 198/AR 142; 14, IN 196/197; 16, ampolla; 17, plat IN 144; 18, plat IN 139; 19, got IN 101; 20, got IN 75; 21-24, calculi. Reelaborat a partir de Beltrán 2007.

¹⁰⁷⁰ Beltrán 2007. A la publicació es reconstrueix l'estratigrafia i l'excavació de mitjan segle XX, a partir dels registres conservats, i combinant-la amb les intervencions arqueològiques efectuades entre els anys 2000 i 2003. L'article és una síntesi –interpretativa– de les restes documentades, però no s'aporta cap taula-resum ni cap relació de les estructures/tombes, ni dels seus dipòsits funeraris. El pou "ritual" amb animals en connexió anatòmica i un esquelet humà d'un individu en DHA-ENF, amb una àmfora Pascual 1 sencera, no té relació amb la necròpolis i és un segle anterior a les restes. És necessària una datació de ¹⁴C sobre els esquelets dels animals o de l'individu humà per confirmar la datació del reblliment del pou "ritual". A Badalona també es va identificar un pou amb esquelets humans llençats o abocats. Vegi's Antequera, Vázquez 2010: 25.

¹⁰⁷¹ Beltrán 2007: 40-42. Les peces que referenciem són únicament les representades gràficament a l'esmentat article. Caldria revisar tot els fragments de vidre conservats de les intervencions dels anys 2000-2003 per efectuar un estudi total dels recipients d'aquesta necròpolis. Entre ells trobem diferents tipus d'ungüentari: dos Is. 8, dos Is. 26, quatre Is. 82, un AR 148, dos AR 137, un Is. 82A1, una vora amb nansa de gerra, una vora indeterminada termoalterada, un plat incolor emmotllat i tallat, amb decoració d'oves, una variant de la forma IN 144 / AR 16.2, un plat incolor emmotllat IN 139/AR 24/25, un got IN 75, un got IN 101, i quatre fitxes o calculi.

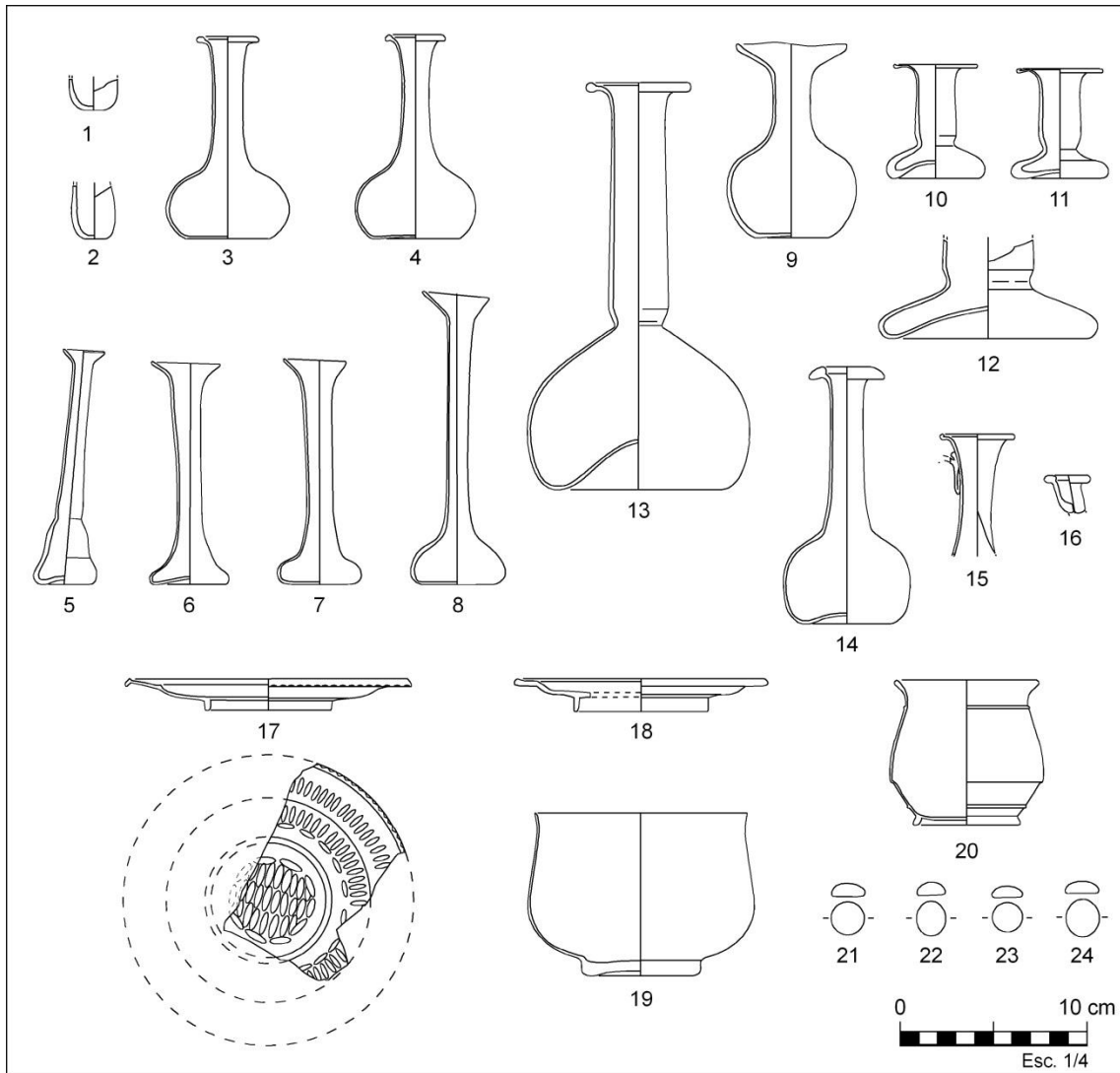

Figura 49. Vista d'alguns recipients de les incineracions de la Plaça Vila de Madrid. Numeració igual a la de la figura 48.

Fotografia de Beltrán 2007.

Altres tombes de diferents àrees de necròpolis de Barcelona ciutat han proporcionat dipòsits funeraris de vidre, com són: una incineració al carrer dels Arcs¹⁰⁷², datada a la segona meitat del segle I, amb un ungüentari ls. 8 deformat per l'acció del foc; una incineració de la Plaça Joaquim Xirau¹⁰⁷³, de finals de segle I / primera meitat segle II, amb un ungüentari sencer i fragments de tres més, de la forma ls. 28b; una tomba d'inhumació de la Plaça del Pedró, on es va recuperar un ungüentari campaniforme IN 196, fragmentat (**Fig. 50**)¹⁰⁷⁴; i les peces utilitzades com a recipients d'incineracions recuperades a la Necròpolis de les Drassanes¹⁰⁷⁵, formades per quatre olles ls. 67 i un pot quadrat ls. 62, a més d'un ungüentari ls. 82A1 /IN 194 i un ungüentari IN 193 amb la imatge de Mercuri i la marca S.P.S.C (.P.D.) (**Fig. 51**)¹⁰⁷⁶.



Figura 50. Ungüentari IN 196, Plaça del Pedró (Barcelona)

¹⁰⁷² Granados, Rodà 1993: 37; Beltrán 2001: 173, núm. 135.

¹⁰⁷³ Huertas 1997: 27-28, lám. 21. Ungüentari sencer a la UE 213 (registre restauració, núm.:2857). Tres ungüentaris fragmentaris a la UE 205 (registre restauració, núm.:2868). Fotografia de l'aixovar amb els quatre ungüentaris a Annex 3 de la memòria, fotografia 6.

¹⁰⁷⁴ Medina 2013. Procedent de la UF.2, unitat estratigràfica UE 132., peça núm. 1. És un ungüentari Isings 82A1.

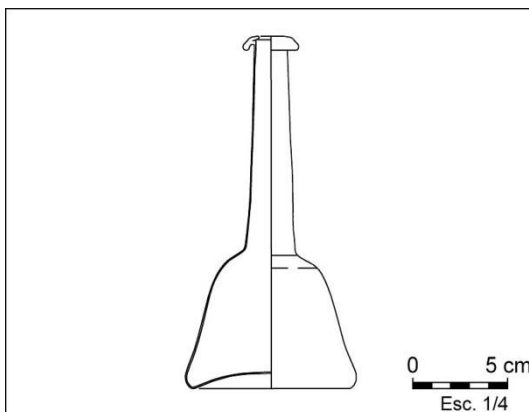
¹⁰⁷⁵ Nadal 2015.

¹⁰⁷⁶ A la publicació d'aquesta part del jaciment (Nadal 2015) no s'especifica si s'estudia tot el conjunt funerari de les necròpolis de les Drassanes, intervingut per diferents empreses d'arqueologia. No consta tampoc cap relació o inventari detallat dels recipients concrets de cada inhumació i incineració. En l'esmentada publicació es comenta la presència d'un ungüentari de vidre a la UF.26 (p. 27). A les fotografies en color annexes (fig. 30) s'aprecia un fons de bol de vidre incolor, de peu tubular alt, procedent de la UF.26, que no sabem si és l'ungüentari referenciat. Així mateix, a les fitxes de restauració de material vitri de la Memòria d'Excavació pertinent s'hi observen diferents fragments de peces policromes i de *cantharos*, termoalterats i deformats, probablement dipòsits funeraris d'incineracions.



Figura 51. Necròpolis de les Drassanes (Barcelona): 1-3, urnes ls. 67 (Mausoleu). 4, urna ls. 67 (UF 27). 5, pot quadrat ls. 62 (UF 13). 6, ungüentari tipus candeler ls. 82A1/IN 194 (UF 14). 7, ungüentari ls. 6 (UF 27). 8, fons peu anular. 9, Fons d'ungüentari IN 193/AR 136, amb la imatge de Mercuri i la marca S.P.S.C (.P.D.). Reelaborat a partir de Nadal 2015.



Figura 52. Necròpolis de les Drassanes: 1-3, urnes globulars ls. 67 (Mausoleu). 4, urna globular ls. 67 (UF 27). 5, pot quadrangular ls. 62 (UF 13). Fotografia de Nadal 2015.

Per últim esmentar la publicació de la necròpolis d'incineració i inhumació de la Vinya del Fuster (Viladamat), associada a la vil·la romana dels Tolegassos, on els seus excavadors presenten els materials dels dipòsits funeraris documentats¹⁰⁷⁷ i, entre ells, els recipients de vidre, amb deu peces identificables, entre les quals un ungüentari termoalterat Isings 8, sis ungüentaris Isings 28/82 i un bol Isings 85, tot plegat datable a grossos modo, entre la segona meitat del segle II i inicis del segle III (Fig. 53).

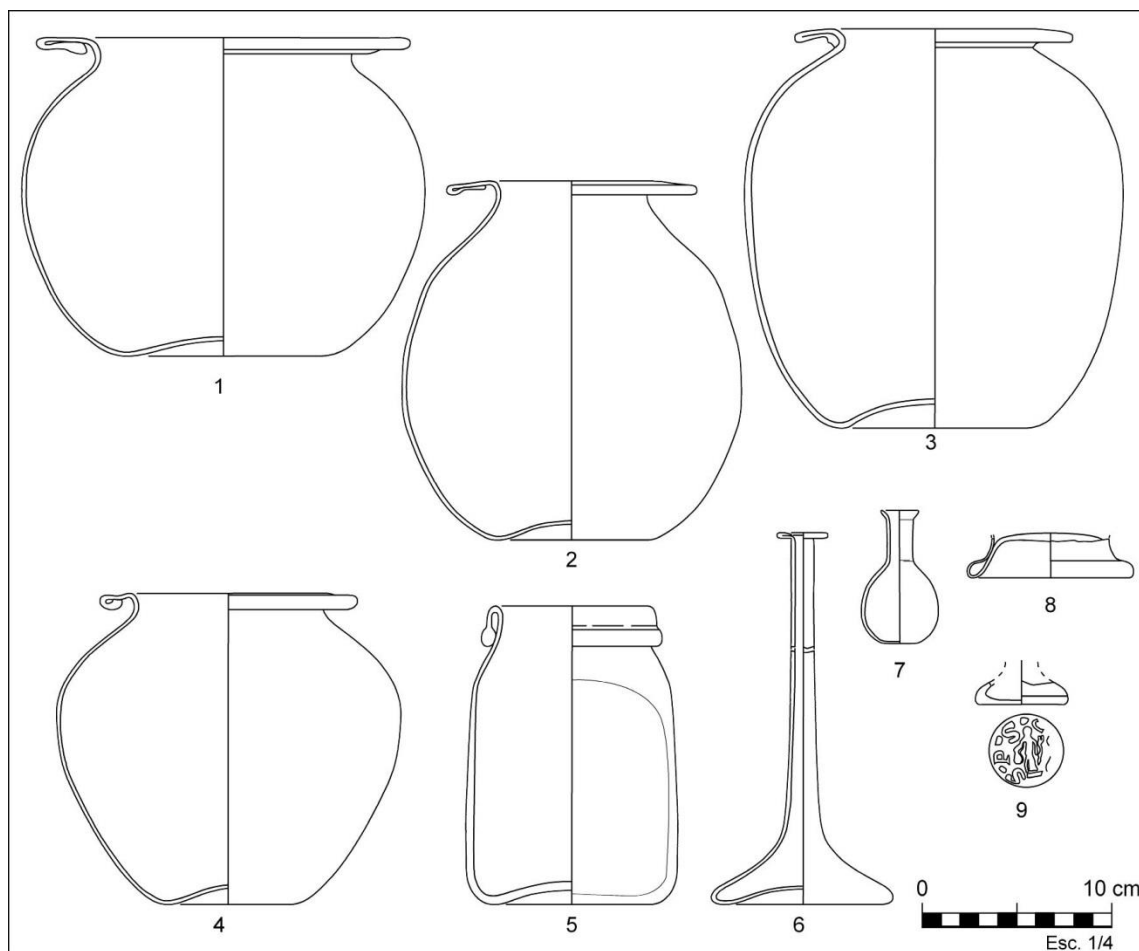

Figura 53. Necròpolis de La Vinya del Fuster (Viladamat): 1, Ungüentari Is. 8. 2-5, Ungüentaris Is. 28/82. 6, Ungüentari Is. 82B1. 7, Ampolla. 8-9, fons. 10, Gerra/ampolla. 11, Bol Is. 85b. *Reelaborat a partir de Casas-Nolla-Soler 2012.*

A Tarragona ciutat, les necròpolis han estat objecte d'un estudi general dins de la tesi de Judit Ciurana¹⁰⁷⁸, que ha recollit tots els enterraments —tant incineracions com inhumacions— i on els objectes de vidre més sencers (no els fragmentaris) són enumerats i referenciats en base a les memòries d'excavació i els articles de les publicacions. En aquesta tesi es relacionen un mínim de 87 recipients de vidre procedents de les tres gran àrees de necròpolis que envolten la ciutat, anomenades Suburbi Oriental (58 peces), Perifèria Septentrional (8 peces) i Suburbi Occidental (21 peces), amb unes cronologies proposades entre el segle I i el segle V AD (**Fig. 54**). Malauradament, el fet de no analitzar en detall els materials de cadascuna de les necròpolis condueix a errors en la datació i en la distribució espacial d'aquestes¹⁰⁷⁹. Aquest és el cas —per exemple— de les necròpolis del Mas Mallol - Rimbau, on una gran part de les tombes de fossa amb coberta de lloses han estat datades tipològicament dins del baix imperi

¹⁰⁷⁷ Casas *et alii* 2012.

¹⁰⁷⁸ Ciurana 2011.

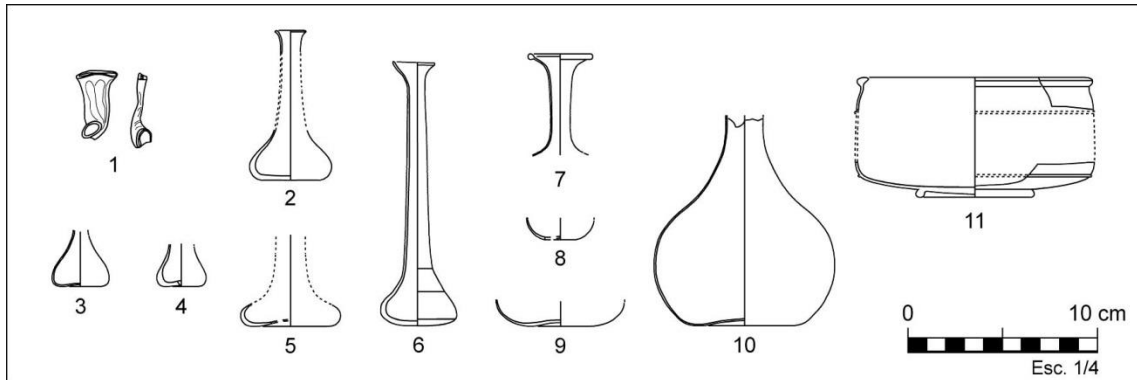
¹⁰⁷⁹ Cal tenir en compte que hi ha divergències significatives entre el número d'objectes o recipients de vidre esmentats per l'autora, que no coincideixen amb les taules que presenta, i tampoc amb les descripcions i inventaris de les publicacions i memòries/inventaris d'excavació de cadascuna de les tombes. Per exemple al "sarcòfag del metge" del C/ Robert d'Aguiló, UF 89 (Ciurana 2011: 141), amb 16 o 18 ungüentaris segons la publicació, s'hi obvia l'existència d'una ampolla (Arbeola 1989: 107). Caldria un estudi profund —i directe— dels dipòsits funeraris conservats de les tombes romanes de Tàrraco, amb el dibuix arqueològic de cada objecte per superar la precarietat empírica i errors acumulatius que es van generant amb cada nou estudi de caràcter bibliogràfic i interpretatiu efectuat sobre el registre i el material arqueològic no consultat. Qualsevol nou estudi ha de partir de l'estudi directe —feixuc i sistemàtic— dels objectes conservats, per després analitzar tot el registre material, estratigràfic i gràfic que es conservi del jaciment. Qualsevol altre tipus d'estudi que no contempli el registre material des d'una vessant empírica conduirà a imprecisions, dubtes i errors.

(S. IV-V) a partir de la lectura errònia d'una datació de $^{14}\text{C}^{1080}$ i de l'adscripció subsegüent de tres ampolletes de vidre pertanyents als dipòsits funeraris, a la forma Isings 104, classificació també incorrecta. Una datació més adequada per a la necròpolis —a partir de la lectura a 2σ de la única datació de ^{14}C —, és dins dels segles IV-VII. Així mateix, les tres ampolletes globulars són atribuïbles a la forma Foy 26 i permeten restringir la forquilla cronològica entre els segles VI i VII, almenys en el cas dels tres enterraments amb aquest dipòsit funerari. També cal tenir en compte que una part de les tombes són anteriors, pertanyents a una fase inicial de l'espai funerari o necròpolis, no necessàriament vinculat o amb solució de continuïtat amb les necròpolis posteriors, i s'han de datar entre la segona meitat del segle II i inicis del segle III. Aquests és el cas de dues inhumacions amb dipòsits funeraris associats, una d'elles (UF.89) amb dos recipients de vidre incolor, concretament un bol cilíndric Is. 85b i un flascó Is. 82B2 amb el fons marcat en motlle¹⁰⁸¹.



Figura 54. Alguns vidres de contextos funeraris del període alt i mig imperial (s.I-III) de Tarragona: 1, ungüentari Isings 6 (UF 112). **2,** ungüentari IN 190 (=AR 148) (UF 10). **3,** ungüentari Isings 82B1 = IN 191 (UF 27). **4,** ungüentari candelero Isings 82B2 = IN 194 (UF 31). **5,** ungüentari candelero Isings 82B2 = IN 194 (UF 93). **6,** gerra de vidre forma Isings 52 (UF 52). **7,** pot quadrat blau-verd, variant del pot Is. 62 i assimilable a IN 210 (UF 40). **8,** vora de bol o got amb decoració a emmotllada (UF 67). **9,** peu i tija de copa de vidre IN 84 (UF 405).
Reelaborat a partir de J. Ciurana 2011, seguint el llistat d'UF de la seva tesi.

¹⁰⁸⁰ Datació publicada a Bea 1999. Annex II, La datació radiocarbònica. Mostra Mas Rimbau, Tomba 26, UBAR-501, 1570+/-60 BP, 397-615 AD, 95,4% calibrat a 2σ .

¹⁰⁸¹ Macias 1992: 49-50; Benet *et alii* 1992: 79. Materials inèdits dipositats als magatzems del MNAT. Vegi's l'apartat d'aquest jaciment entre els contextos analitzats.

6.1.1. Cast linear cut bowls

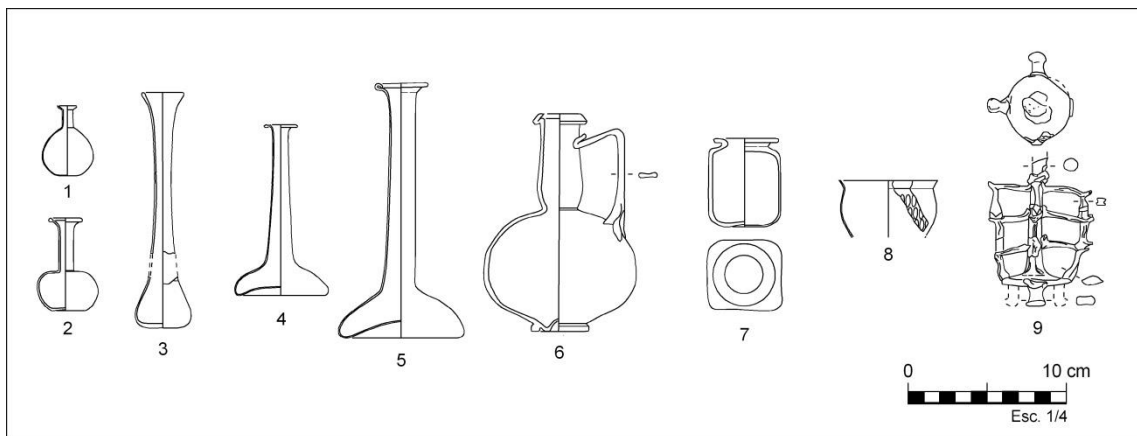
Aquests tipus de bols constitueixen, a hores d'ara, la primera arribada documentada arqueològicament de vasos vitris d'època romana (s. I BC). Així, entre aquests, destaquem per exemple el del carrer Pujol 36, a la ciutat de *Baetulo* (Badalona). És un fragment de vidre incolor, elaborat en motlle, pertanyent a un bol hemisfèric llis Isings 1, que presenta una línia incisa gravada al límit del llavi interior i que s'assimila als *Cast Linear Cut Bowls* (GROSE 1989)(Fig. 55: 1)¹⁰⁸². Aquest procedeix del rebliment de construcció de la claveguera d'un carrer *decumanus* que articula varies *domus* en aquell punt, i que ha estat datada, com la mateixa *domus*, en època d'August, preferentment a l'etapa inicial del seu principat. Aquest bol és idèntic a un altre de la Necròpolis Paleocristiana de Tarragona, sense context (Fig. 55: 2), de color violeta fosc, quasi bé opac, i ambdós constitueixen probablement unes de les primeres importacions de bols de vidres datables en època augustal, com els recuperats, per exemple, a València ciutat¹⁰⁸³.

Pertanyents també a les *Cast Linear Cut Bowls* s'han documentat diferents individus de la variant fonda, amb dues línies incises al cos interior, i a la que s'adscriuen els 12 individus esmentats abans (Fig. 45), procedents del fons del Museu de Badalona, sense context arqueològic¹⁰⁸⁴. Entre els jaciments estudiats en el present treball on s'ha documentat aquesta forma, tenim: la Necròpolis Paleocristiana de Tarragona, la Seu Episcopal d'*Egara* (Fig. 55: 3) aquest en color ambre i procedent d'un estrat del període d'August-Tiberi, i la vil·la romana de Can Feu (Fig. 55: 4), en color blau marí translúcid i també en un estrat d'August-Tiberi. Un fragment de la vil·la romana dels Antigons (Reus)(Fig. 55: 5) i un segon fragment de Sant Martí d'Aiguafreda (fig. 55: 6), ambdós en color blau marí, són fora de context, el primer en un estrat del segle V, i el segon en un estrat del segle VII.

En general, doncs s'observa una presència generalitzada però modesta d'aquestes produccions en l'àmbit litoral i prelitoral de la Tarraconense Oriental, amb presència de peces en àmbits urbans i rurals alhora. Caldria analitzar però els casos urbans, com Empúries, Barcelona i en especial el de Tarragona, ja que gran part dels fons materials no han estat estudiats.



Figura 55. *Cast linear cut bowls* dels diferents jaciments estudiats. 1, C/ Pujol 36 (Badalona). 2, Necròpolis Paleocristiana -Caixa 1987- (Tarragona). 3, Seu Episcopal d'*Egara* (Terrassa). 4, Can Feu (Sabadell). 5, Els Antigons (Reus). 6, Sant Martí (Aiguafreda).

¹⁰⁸² Grose 1989, *Monochrome Linear-Cut bowls: Broad, Shallow Bowls*.

¹⁰⁸³ Sánchez de Prado 2018: 184-185, fig. 115.

¹⁰⁸⁴ Flos 1987: 61-62 i 149-150, fig. 27 i 28, núm. 183 a 191.

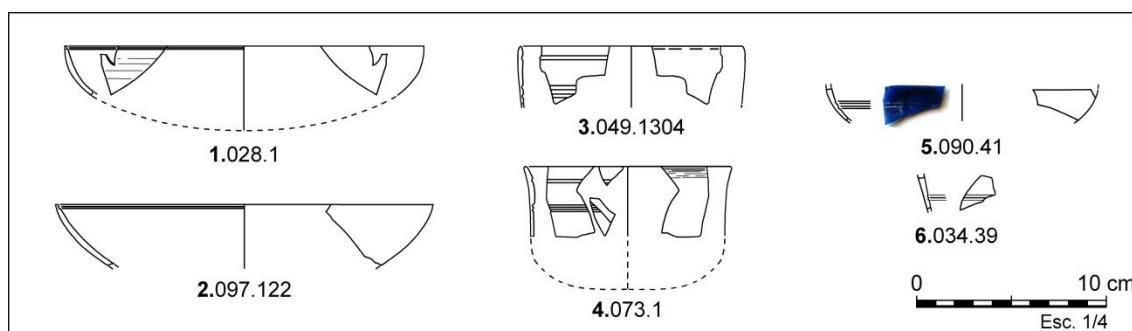
6.1.2. Vidres policroms i monocroms fosos en motlle

Del mateix jaciment abans esmentat, del carrer Pujol 36 de *Baetulo* (Badalona), hem pogut estudiar els vidres procedents de l'estrat de rebliment d'un pou d'aigua d'una *domus*, reconvertit en pou mort o d'aigües fecals en el seu últim moment d'ús. Aquest era reblert amb un estrat superior (UE 176), amb abundant material ceràmic i fauna, abocats allí en el moment de rebliment final. Aquestes restes van ser abocades, com la resta de materials, a través d'un desaigua o embornal elaborat amb *tegulae*, i són fruit de neteges de l'entorn de la *domus*. Els materials, essencialment la terra sigil·lada aretina i sudgàl·lica, proporcionen una datació segura dins del principats de Claudi-Neró. El rebliment, garbellat durant el procés d'excavació, va proporcionar 28 fragments de vidre, molt fragmentaris, pertanyents a un mínim de 19 peces (NMI: 19). Entre aquestes se'n destaquen dos bols de costelles policroms de la forma Isings 3, de color blau marí amb trossets de vidre blancs (Fig. 56: 3-4), imitant el marbrejat o l'àgata, i un peu alt, també policrom, de color negrós, blanc i groc (Fig. 56: 16).

Alhora també es conservaven tres fragments de bols de costelles de vidre translúcid verd i blau-verd, de la mateixa forma Isings 3 (Fig. 56: 1-2). Un fragment de carena de color blau cobalt permet identificar la presència d'un bol carenat Isings 2 (Fig. 56: 5), i un altre fragment, de carena violeta amb fils de vidre blanc aplicats en espiral, pertany a un bol de costelles bufat Isings 17 (*Zarten Rippenschalen*)(Fig. 56: 6). Altres fragments permeten identificar la presència de dos bols més, semblants però sense fils de vidre aplicats i amb les costelles obtingudes per pessigament (Fig. 56: 7-8). També es conserven les vores d'una ampolla o gerra de color ambre (Fig. 56: 9) i una altra de color natural verd clar gairebé incolor (Fig. 56: 10). Finalment, s'hi van recuperar una vareta de remenar perfums Isings 79 (Fig. 56: 11) i quatre fitxes de joc, dues d'elles de vidre blanc, una altra de vidre negrós i una darrera, trencada, de color blau-marí (Fig. 56: 12-15).

Aquest context, molt definit en l'espai i en el temps presenta un repertori tipològic amb peces elaborades en motlle, policromes o monocromes d'importació itàlica, junt a les primeres peces de vidre bufat identificables, com són els bols Isings 17, els bols de costelles pessigades i les ampolles, potser algunes d'elles ja de producció regional no itàlica.



Figura 56. Vidres del rebliment UE 176, del pou del carrer Pujol 36 de Baetulo (Badalona).

Les peces policromes també les trobem presents en altres jaciments i es centren essencialment en dos tipus de formes, el platet hemisfèric AR 1, amb fragments procedents de les excavacions antigues de la Necròpolis Paleocristiana, termoalterats i potser procedents de restes d'incineracions (**Fig. 57: 6-7**), a més dels coneguts i publicats d'*Emporion* (**Fig. 57: 1-2**)¹⁰⁸⁵, Can Majoral (Mataró)(**Fig. 57: 4**)¹⁰⁸⁶, Can Xammar (Mataró)(**Fig. 57: 5**)¹⁰⁸⁷ i *Baetulo* (Badalona)(**Fig. 57: 3**)¹⁰⁸⁸.

L'altra forma més habitual són els bols de costelles en relleu Isings 3, presents a diferents jaciments, com la *Mansio Arragonem* (Sabadell), d'on es conserva els fragments d'un bol de vidre verdós opac amb trossets (*strips*) de color blanc i groc¹⁰⁸⁹. A Tarragona trobem un bol procedent de parcel·la 24 (Tarragona)(**Fig. 57: 8**) i diferents fragments de bols dels fons antic de la Necròpolis Paleocristiana (Tarragona), amb plomes grogues (**Fig. 57: 9**), o bé blau amb plomes blanques (**Fig. 57: 10**), on també s'hi conserva un bol, probablement de costelles (**Fig. 58: 3**) i una carena d'ampolla o *olpe* marbrejat (**Fig. 58: 2**), ambdós imitant l'àgata.

Cal remarcar un fragment de bol de costelles, de grans dimensions, marbrejat i imitant l'àgata, recuperat a les excavacions de Can Cruzate (Mataró)(**Fig. 58: 1**).

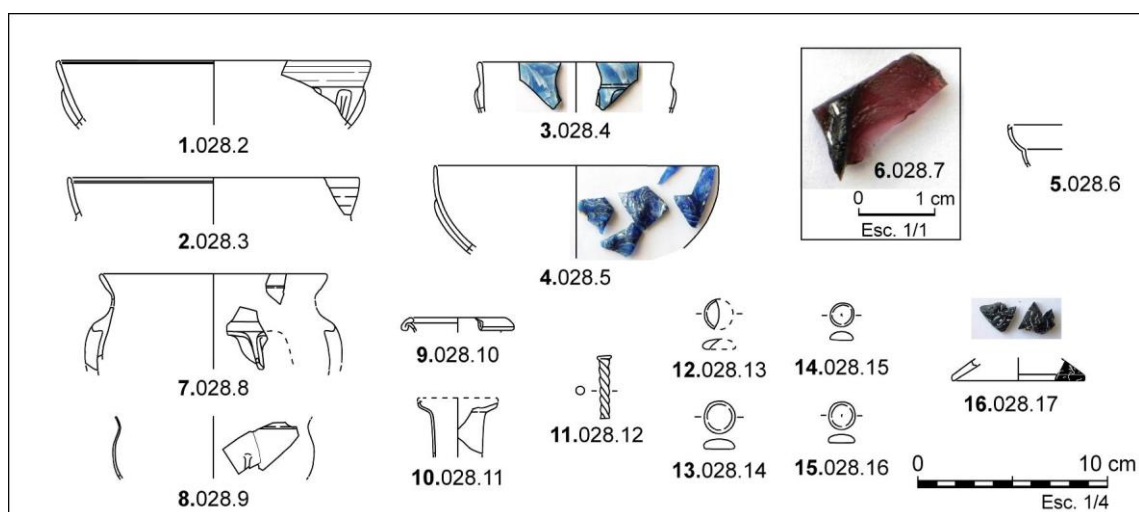

Figura 57. Platets hemisfèrics AR 1: 1, Empúries. 2, Badalona. 3, Can Majoral (Mataró). 4, Can Xammar (Mataró). 5 i 6, Necròpolis Paleocristiana -Caixa 1987- (Tarragona). Bols de costelles Is. 3 policroms: 7, Parcel·la 24 (Tarragona); 8 i 9, Necròpolis Paleocristiana -Fons Antic- (Tarragona). (núm. 2 dibuix de TERSOL-BREGANTE 1955. núm. 5 dibuix de JUNCOSA-CLARIANA 1990).

¹⁰⁸⁵ A la publicació de les necròpolis romanes d'Empúries es representa gràficament un fragment de platet AR 1 policrom, amb bandes de colors, procedent de la incineració Nofre núm. 18; vegi's Almagro 1955: 207-208, fig. 185, núm. 4. El dibuix, així com tots els dibuixos dels dos volums de Les Necròpolis d'Empúries, és obra de l'artista Josep Tersol i del seu nebot Antoni Bregante. Així mateix Teresa Carreras publicà dos fragments d'uns platets AR 1, un d'ells representat fotogràficament (núm. 31) i amb bandes disposades paral·leles, procedent del fons antic de la col·lecció del MAC-Girona; vegi's Carreras 2004: 69-70, núm. 31 i 32, fig. 5. El mateix platet és referenciat a Carreras 2005: 69, núm. 65, amb una fotografia en color. En total, els individus d'Empúries esmentats bibliogràficament serien atribuïbles només a 2 o 3 peces.

¹⁰⁸⁶ Clariana 1981: 171, làm. 80, fig. 2. És un dels pocs fragments procedents d'un context no funerari, és a dir, d'àmbit habitació.

¹⁰⁸⁷ Juncosa, Clariana 1990: 153, catàleg núm. 8, làmina adjunta núm. 8.

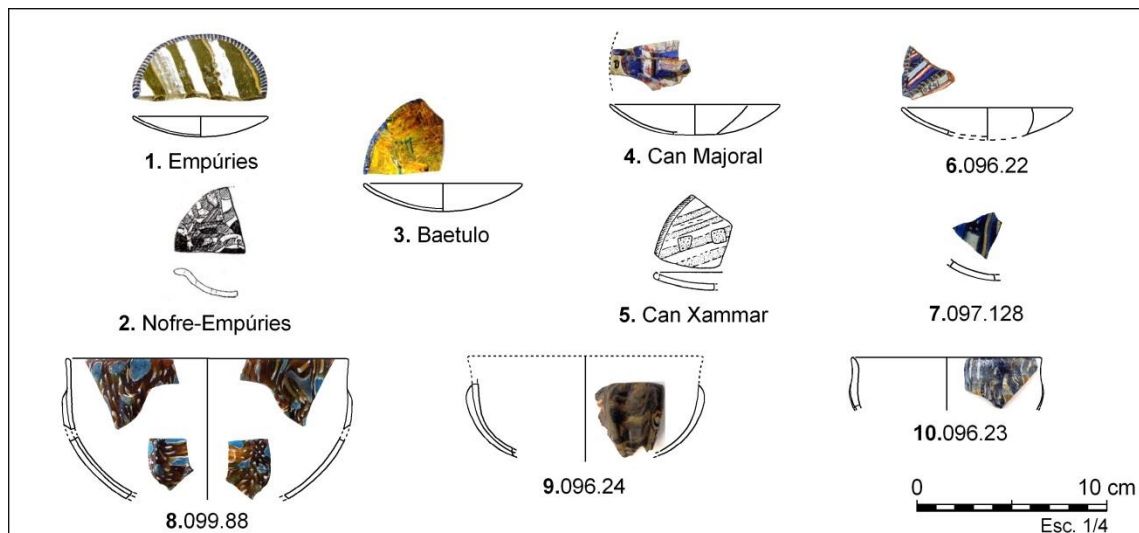
¹⁰⁸⁸ Flos 1987: 56, núm. 142, fig. 21, núm. 142.

¹⁰⁸⁹ Volum II, làm. 242, fig. 2.



Figura 58. Bols de costelles i ampolla de vidre policrom tipus marbrejat: 1, Can Cruzate (Mataró); 2 i 3, Necròpolis Paleocristiana -Caixa 1987- (Tarragona).

Les peces de **vidre policrom mosaic**, tipus *millefiori*, són molt escasses, amb només un fragment identificat al carrer de la Riera (Mataró)(**Fig. 59: 2**)¹⁰⁹⁰, un altre fragment en un tram de la Via Augusta a Can Dachs (La Garriga)(**Fig. 59: 3**)¹⁰⁹¹ i una vora de copa carenada Isings 2, de la vil·la romana del Pla de Palol (Platja d'Aro)(**Fig. 59: 1**). La resta de materials ja són coneguts, però no han estat publicats correctament, i procedeixen de les intervencions de Tarragona —recollides per J. Price—¹⁰⁹², de Badalona —recollides per N. Flos—¹⁰⁹³, i d'Empúries¹⁰⁹⁴.

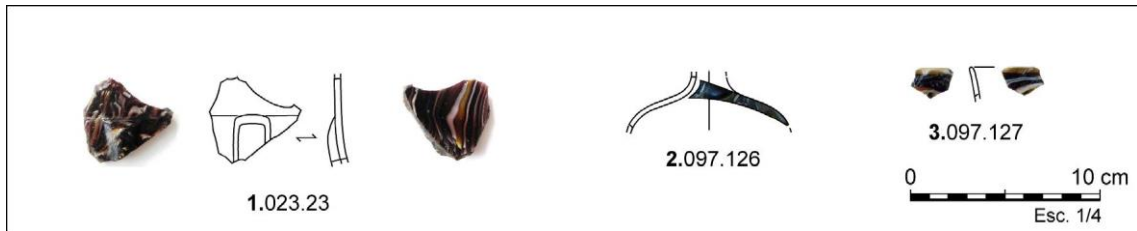

Figura 59. Bols de vidre policrom mosaic -tipus millefiori-: 1, Pla de palol (Platja d'Aro). 2, Jaciment de la Riera (Mataró). 3, Can Dachs (La Garriga).

¹⁰⁹⁰ Gurrera 1997. Publicada a la portada d'un fulletó divulgatiu del Museu de Mataró. SS.AA. (1997): *Excavacions Arqueològiques a Mataró, L'excavació de la Riera*.

¹⁰⁹¹ Viamonte 2010.

¹⁰⁹² Els fragments de vidre *millefiori* de Tarragona, procedents del fons antic del MNAT, del Museu de la Necròpolis paleocristiana i de l'excavació del Passatge de Cobos són recollits a la tesi de J. Price, descrits i majoritàriament sense dibuix o fotografia (Price 1981). Els fragments antics recuperats a la Necròpolis Paleocristiana de Tarragona, ara traspaperats, apareixen representat fotogràficament a la memòria de Joan Serra Vilaró de les MJSEAA 104 (Serra Vilaró 1929, làm. 69.4, núm. 10 i 13, classificats com a "vitrium murrhinum").

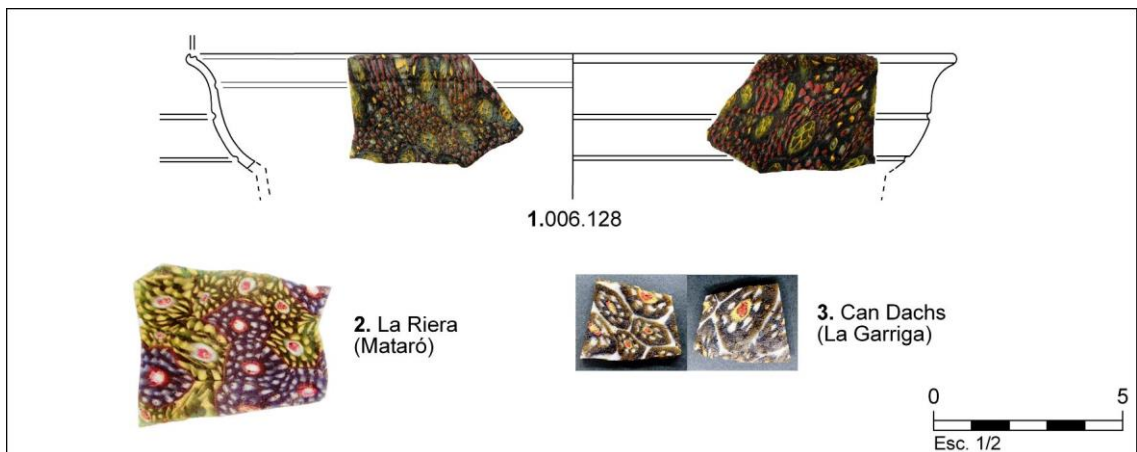
¹⁰⁹³ L'arqueòloga Núria Flos publica un peu alt de bol (segurament acostellat) i una vora de bol, que classifica com del tipus *millefiori* (Flos 1987: 144, fig. 22, núm. 144 i 145). El peu pertany a un tipus de bols amb trossets o *strips*.

¹⁰⁹⁴ L'arqueòloga Teresa Carreras publica i referencia diferents fragments de vidre tipus *mosaic* procedents d'Empúries i conservats al fons del MAC-Girona, entre ells els fragments d'un mateix bol de costelles (Carreras 2004: 69, núm. 30, i p. 74, fig. 4). Un dels quatre fragments representats fotogràficament (superior-esquerre) pertany al tipus *millefiori*.

Entre les **peces policromes amb bandes trenades o reticella**, només coneixem tres fragments: un procedent de *Baetulo* (Badalona)¹⁰⁹⁵, un altre d'Empúries (L'Escala)¹⁰⁹⁶, i un únic fragment procedent d'una sitja altmedieval de la Seu Episcopal d'*Egara* (núm. 1216), aquest darrer un element residual en el context, però indicatiu de l'arribada de productes importats en aquesta vil·la romana durant període julio-claudi.

Les peces de **vidre monocrom opac** són també poc habituals. Així, a part del notable conjunt de materials de l'abocador del Passatge de Cobos de Tarragona, només n'hem documentat escassos fragments a la Necròpolis Paleocristiana de Tarragona, amb una base de *pyxis* (**Fig. 60: 1**), dos bases de bols (**Fig. 60: 2-3**) i un fons pla de plat Isings 5 (no il·lustrat). Del jaciment del carrer de Castanyos de la mateixa ciutat coneixem un bol hemisfèric blanc opac (**Fig. 60: 5**) i un fons de flascó blau cel opac. De La Salut - *Mansio Arragonem* (Sabadell) una vora d'un bol hemisfèric blau marí opac (**Fig. 60: 4**). Procedents de Can Xamar (Mataró) es conserven dos bols carenats Isings 5, de vidre vermell opac (**Fig. 60: 9-10**), amb la superfície alterada i verdosa per l'oxidació¹⁰⁹⁷. Del mateix entorn de la ciutat, a la vil·la de Torre Llauder, s'han identificat una safata rectangular blanca (**Fig. 60: 11**) i un bol Isings 2 roig opac (**Fig. 60: 8**), a més d'un altre bol Isings 2 i un altre hemisfèric, ambdós també de color roig opac, procedents de la vil·la romana de Can Majoral (Mataró)(**Fig. 60: 6-7**)¹⁰⁹⁸.



Figura 60. Vidre opac monocrom. Pyxis: 1, Necròpolis Paleocristiana (Tarragona). **Bases de peu anular: 2 i 3**, Necròpolis Paleocristiana (Tarragona). **Bols hemisfèrics: 4**, La Salut-*Mansio Arragonem* (Sabadell). **5**, Carrer de Castanyos (Tarragona). **Bols carenats Is. 2-6-7**, Can Majoral (Mataró). **8**, Torre Llauder (Mataró). **Plats Is. 5 carenats: 9 i 10**, Can Xamar (Mataró). **Safata rectangular: 11**, Torre Llauder (Mataró).

Vista la distribució d'aquests productes, és fàcil deduir que essencialment es restringeixen a l'àmbit urbà, és a dir, a les ciutats de fundació romana, i a algunes vil·les, que resulten ser les més importants, com són la vil·la de La Salut (Sabadell), identificada sense dubte amb la *Mansio Arragonem*, probablement la vil·la romana més antiga del Vallès Occidental (s. I BC).

¹⁰⁹⁵ Flos 1987: 55-56, fig. 21, núm. 140 i 141.

¹⁰⁹⁶ Carreras 2004: 70, núm. 33. L'autora diu "decoració en xarxa". Sense representació gràfica.

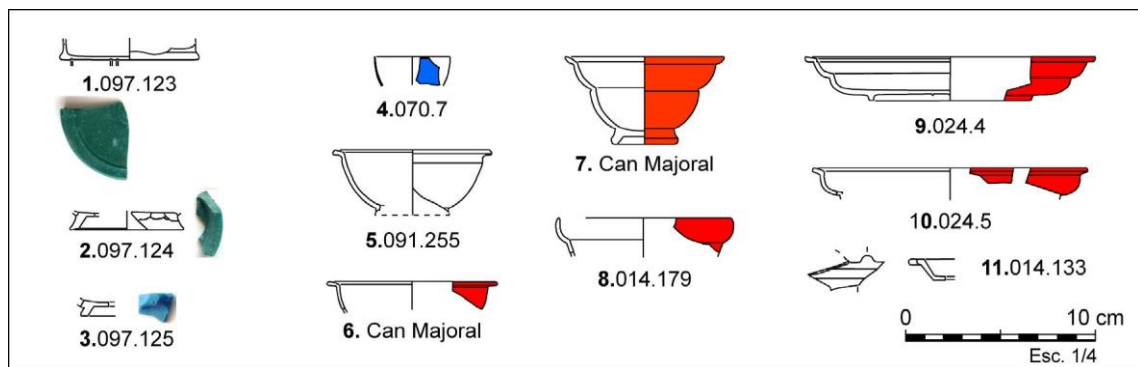
¹⁰⁹⁷ A la publicació monogràfica de les campanyes d'excavació de Can Xamar dels anys 1964-1968 i 1970 es va documentar un plat carenat Is. 5 de color roig corall (classificat com a Is. 2 a l'article). En tractar-se del mateix jaciment no sabem si es tracta de parts de les dues mateixes peces que estudiem (Campanya 2002), o per contra es tracta d'altres individus. Vegi's Juncosa, Clariana 1990: 153, làmina adjunta, fig. 1.

¹⁰⁹⁸ Clariana 1981: 171, làm. 80, fig. 1 (Isings 2) i fig. 5 (bol hemisfèric).

Resta per fer encara, però, un estudi seriós dels fons conservats als museus de les ciutats romanes de la Tarraconense Oriental, la major part dels quals encara roman inèdit.

6.1.3. Vidres fosos en motlle incoloros

Els vidres elaborats en motlle o fosos en motlle, de massa incolora, són els més habituals en els contextos de la Tarraconense Oriental des del període flaví fins al període Sever. En general tots ells pertanyen a plats, safates i gots elaborats mitjançant la tècnica del premsat en motlle i posterior polit al torn, elaborats en una massa de vidre sempre incolora, tot i que en molts casos, degut a l'oxidació i la deshidratació dels fragments, se'ns presenten amb una patina de color blanquinós. En alguns casos, més aviat rars, trobem alguns recipients amb decoració gravada, elaborada a la mola i tallada en facetes o, encara més rarament, gravada a mà alçada.

Un dels recipients més característics del període Flavi és el got de vidre incolor, emmotllat i de superfície facetada **Is. 21**, conegut essencialment en dos tipus, el got cònic baix (**IN 10 / AR 45.1**) i el got cònic alt (**IN 11 / AR 45.2**). Aquests són escassos i són presents, generalment amb un únic individu, a les vil·les romanes, com a Els Ametllers (Tossa de Mar) (**Fig. 61: 5**), La Salut (Sabadell)(**Fig. 61: 9**), Can Bosc de Basea (Terrassa)(**Fig. 61: 4**), i Torre Llauder (Mataró)(**Fig. 61: 2 i 3**), tot i que també es troba a contextos urbans, com al C/ de Castanyos (Tarragona). Un vas ovoide procedent de la vil·la romana de Torre Llauder (Mataró), amb la superfície facetada¹⁰⁹⁹, seria pertanyent a aquest grup de vasos i és atribuïble a la forma **IN 18 (Fig. 61: 1)**. Destaquem uns fragments de vas de vidre incolor, atribuïble a una variant d'aquest grup (**IN 14 / AR 39**), procedent de la vil·la romana de La Salut-*Mansio Arragonem*, on el facetat, emmarcat per un motllura en relleu, és substituït per una decoració gravada a la mola, amb motius vegetals com una flor i una càpsula de lotus, un motiu clarament nilòtic o egipci (**Fig. 61: 9**)¹¹⁰⁰, i que és molt semblant a un bol del Museu d'Arqueologia i Etnologia de Cambridge¹¹⁰¹. Es tracta d'una importació egípcia, probablement procedent *via* Alexandria.



Figura 61. Gots cilíndrics i globulars facetats i gravats incoloros Is. 21 i variants. Got IN 18: 1, Torre Llauder. Got IN 10/11: 2 i 3, Torre Llauder (Mataró). 4, Can Bosc de Basea (Terrassa). 5, Els Ametllers (Tossa de Mar). 6-8, C/ de Castanyos (Tarragona). Got IN 14: 9, La Salut-*Mansio Arragonem* (Sabadell). Got facetat: 10, C/ La Palma 15 (Mataró). Fotografia peça núm. 9, Joan Vilatobà, AHS-Clixé PROV-386.

¹⁰⁹⁹ Juncosa, Clariana 1984: 41, fig. 17.

¹¹⁰⁰ Price 1981: 416-418.

¹¹⁰¹ Segons Jennifer Price. Vegi's Fitzwilliam 1978: 46, núm. 87, amb una fotografia adjunta.

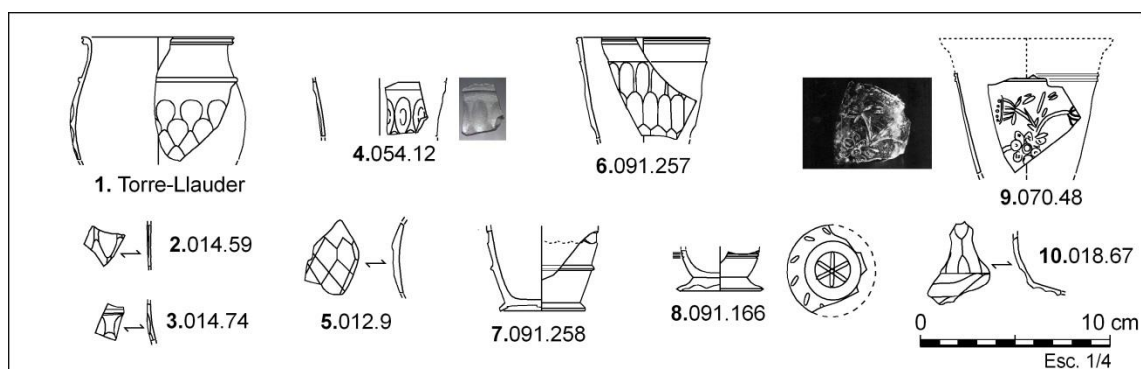
Plats i copetes IN 142-143 (AR 16): A partir del darrer terç del segle I i durant el segle II, fan la seva aparició els plats i copetes d'ala de llavi penjant, constituint la forma més fàcilment diagnosticable d'aquest període. Es tracta de plats (IN 142)(o safates segons el diàmetre) i de copetes (IN 143), sempre elaborats en massa de vidre incolor i premsats en motlle (**Fig. 62**). Són de cos lleugerament troncocònic, fons de peu anular massís, i de vora motllurada. La característica més rellevant és el tractament en angles o ressalts motllurats de la vora, que la fan ràpidament identificable. Es reconeixen dues variants, la forma llisa (AR 16.1) i la decorada mitjançant gravat i tallat facetat (AR 16.2). La major part dels recipients documentats al territori de l'actual Catalunya pertanyen a la varietat llisa (**variant AR 16.1**), i són presents i generalitzats en tot l'àmbit de tot el territori, a les estratigrafies de cronologia altimperial, en estrats coetanis (s. II) o bé com a elements residuals en estrats de cronologia posterior¹¹⁰².



Figura 62. Plats i copetes incoloros llisos IN 142-143 / AR 16.1 : 1, Camps de Can Colomer (Terrassa). 2, 7, 9 i 14, C/ de Castanyos (Tarragona). 3, L'Aiguacuit (Terrassa). 4 i 8, Seu Episcopal d'Ègara (Terrassa). 5-6, Necròpolis Paleocristiana (Tarragona). 10, C/ Rectoria (Terrassa). 11, C/ Generalitat (Gavà). 12-13, Can Feu (Sabadell). 15, Can Marcet (Sant Cugat del Vallès).

Destaquem les peces documentades als abocadors de la vil·la de Sant Pau de Riu-sec (Sabadell) i els fragments procedents de la vil·la de Can Feu (Sabadell), ambdós jaciments amb materials procedents de contextos datats dins del segle II. Jennifer Price, a la seva tesi, recull diferents recipients procedents dels jaciments de Badalona, la Plaça de Sant Miquel (Barcelona) i Cal

¹¹⁰² A Saragossa, un d'aquest tipus de plat és atribuït –erròniament– al període baiximperial (Ortiz 2001: 310, fig. 81, núm. 8). Es tracta d'un plat residual en un context posterior. La pervivència d'aquests recipients proposada per aquesta autora, i recollida a les seves notes núm. 701 i núm. 702, es basa només en les opinions i divagacions erràtiques dels autors que esmenta (Vigil 1969: 151-152, fig. 131; Caldera De Castro 1983: 32-33, fig. 9b, 9c i 9d).

Sègol (Sant Martí Sarroca)¹¹⁰³, a més dels de Tarragona¹¹⁰⁴. En l'exhaustiu recull de Núria Flos, es compten almenys 8 individus entre els fons antics del Museu de Badalona¹¹⁰⁵.

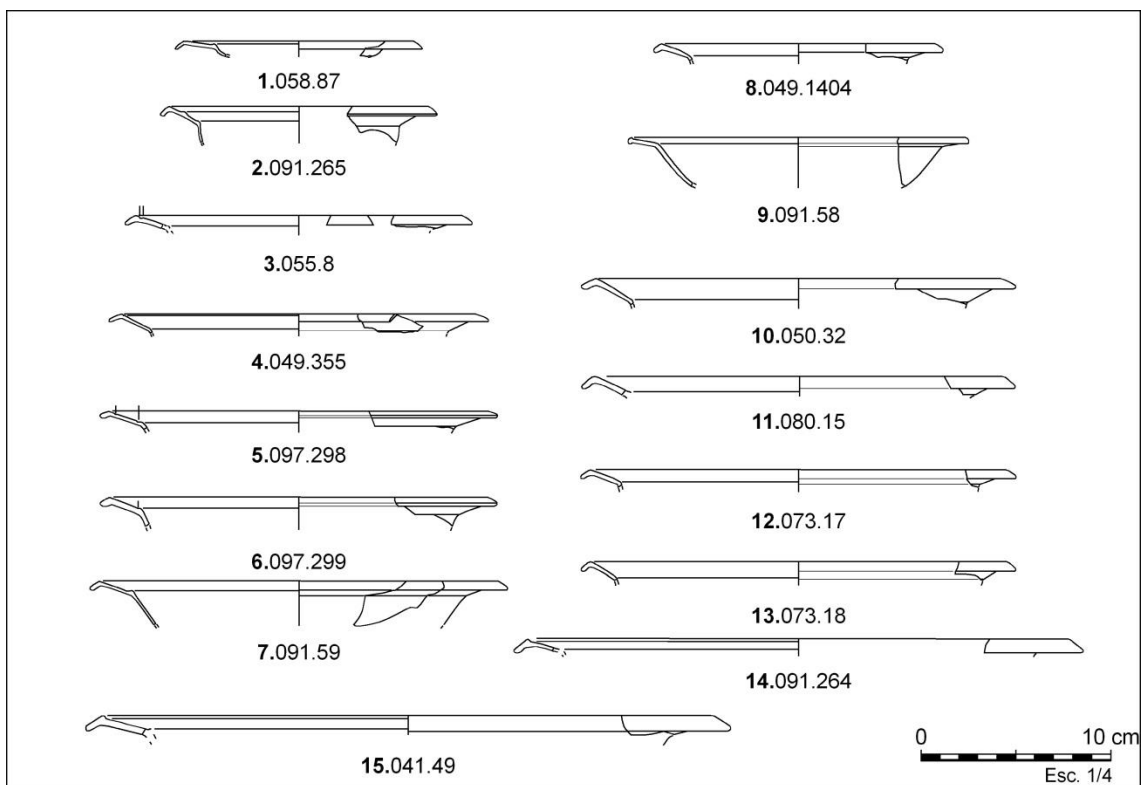
Entre els exemplars decorats (**variant AR 16.2**) remarcuem la presència de dos fragments de plats decorats amb facetes procedents de l'abocador de la vil·la romana de Sant Pau de Riu-sec (Sabadell)(**Fig. 63: 6 i 7**), datats al segle II AD.; un fragment de vora de copeta del C/ Generalitat 22 (Gavà)(**Fig. 63: 9**), decorat amb cercles i grans d'arròs, i un fragment de safata decorat amb oves i grans d'arròs —sense context—, procedent de la Necròpolis Paleocristiana de Tarragona —Caixa 1987— (**Fig. 63: 10**), molt semblant a la peça de referència de la *Cave of the Letters* (Nahal Haver, Israel)¹¹⁰⁶, dipositada a la cova entre el 132/135 AD. Els altres exemplars coneguts, ja publicats, són el plat —ja esmentat abans— de la necròpolis de la Plaça Vila de Madrid (Barcelona)(**Fig. 63: 5**) i sis exemplars sense context, procedents dels fons dels museus de Barcelona, Badalona (**Fig. 63: 2-4**), El Masnou (**Fig. 63: 1**) i Vilafranca del Penedès (**Fig. 63: 8**), estudiats per J. Price i N. Flos¹¹⁰⁷.



Figura 63. Copetes i plats IN 142-143 / AR 16.2, incolors i tallats amb facetat: 1, Museu del Masnou. 2-4, Museu de Badalona. 5, Plaça de la Vila de Madrid (Barcelona). 6-7, Vil·la romana de Sant Pau de Riu-sec (Sabadell). 8, Museu de Vilafranca del Penedès. 9, C/ Generalitat 22 (Gavà). 10, Necròpolis Paleocristiana -Caixa 1987-(Tarragona). núm. 1, 2 i 8 dibuix de Price 1981, núm. 3 i 4 dibuix de Flos 1987, núm. 5 dibuix de Beltrán 2007.

¹¹⁰³ Price 1981: 216, fig. 105, núm. 12 i 13, de *Baetulo* (Badalona), fig. 105, núm. 14, de Plaça Sant Miquel (Barcelona). El fragment procedent de Cal Sègol (Sant Martí Sarroca) no és il·lustrat. En total esmenta quatre recipients de la varietat llisa

¹¹⁰⁴ Jennifer Price recull diferents fragments d'aquesta forma, sense context conegut, procedents dels fons antic del MNAT i del Museu de la Necròpolis Paleocristiana. Vegi's Price 1981: 727, làm. 25, fig. 34 i 35 (Fons antic MNAT), i 739, lletra M (Necròpolis Paleocristiana).

¹¹⁰⁵ Flos 1987: 72-73: 163, fig. 41, núm. 260-267.

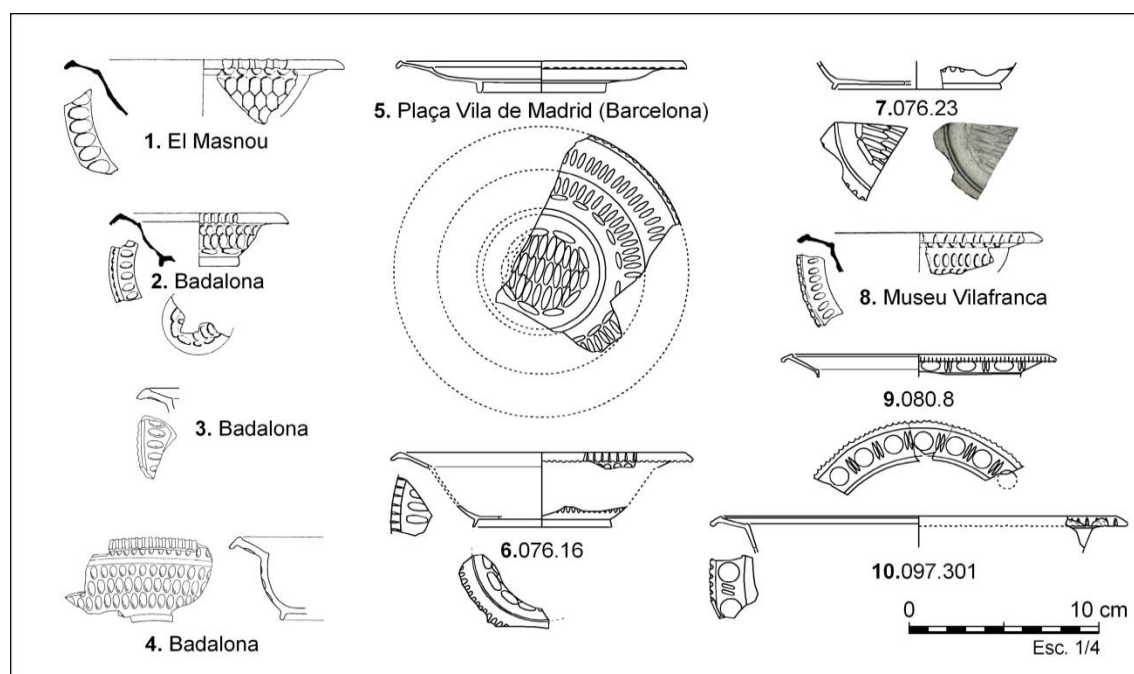
¹¹⁰⁶ Yadin 1963: 105-110, 125, núm. 12, fig. 40.

¹¹⁰⁷ Price 1981: 230, fig. 106, núm. 6 (El Masnou), 230, fig. 106, núm. 7 (Badalona), 30, núm. 8 (Plaça Sant Miquel de Barcelona), 230, fig. 106, núm. 9 (Vilafranca del Penedès). Núria Flos torna a estudiar el mateix fragment de Badalona recollit per J. Price, i n'identificà tres més, fins aleshores inèdits, també conservats al fons del Museu de Badalona. Vegi's Flos 1987: 63, fig. 30, núm. 196, 197 i 199.

Plat i copeta IN 133-134 (=AR 13.1 i 13.2): Es tracta d'un plat (IN 133) i una copeta (IN 134), de cos troncocònic, vora curta obliqua i peu anular massís i baix, que formarien part d'un mateix tipus de vaixel·la elaborada en motlle, documentada en contextos des de finals del segle I i sobretot vers mitjan del segle II. Ambdues formes són les més habituals en els contextos del període Antoní (**Fig. 64**). Destaquem les dues copetes amb el perfil sencer recuperades en el jaciment de Sant Joan Nord (Sant Cugat del Vallès), procedents de sengles contextos datats en el segle II entrat (**Fig. 64: 4 i 5**).



Figura 64. Copetes i plats IN 133 i 134/ AR 13.1 i 13.2, incolor i premsats en motlle: 1, Can Marcet (Sant Cugat). 2, Seu Episcopal d'Ègara (Terrassa). 3 i 6, Can Cabassa (Sant Cugat del Vallès). 4 i 5, Can Sant Joan (Sant Cugat del Vallès). 7 i 9, L'Aiguacuit (Terrassa). 8, C/ de Castanyos (Tarragona).

Plats i copetes IN 129-130-131 (=AR 20-18-19/Is. 80): Es tracta d'un grup de safates (o plats grans), plats i copetes elaborats en motlle amb vidre incolor, i que són habituals en els contextos des de finals del segle II i, sobretot, en els de la primera meitat i mitjan del segle III. Aquestes vaixel·les són característiques del període Sever i dels estrats de la crisi del segle III.

El grup està format majoritàriament tres tipus ben definits:

-IN 129 (=Is. 80/AR 20): Són copetes (mòdul petit) o plats (mòdul mitjà), de peu anular massís, cos troncocònic, amb una vora exvasada sense diferenciar del cos, de llavi arrodonit i amb una línia incisa a la part interior del recipient (Is. 80 /IN 129)(**Fig. 65: 12-14**).

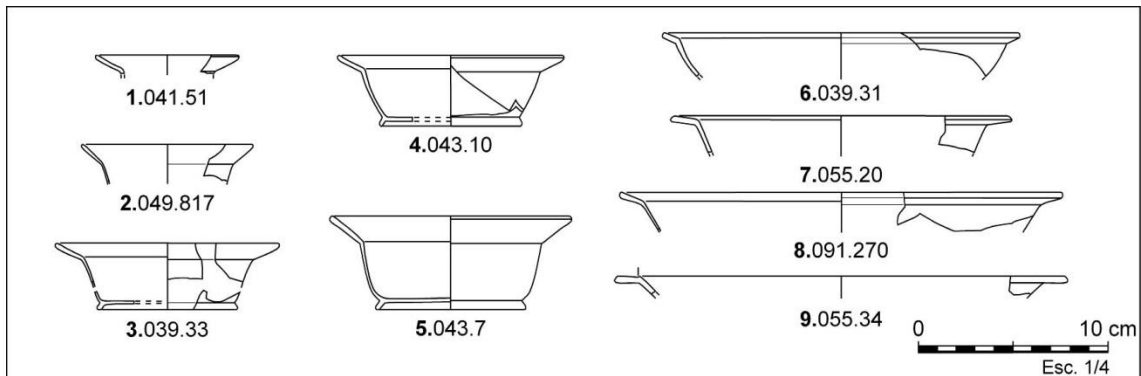
-IN 130 (=AR 18): Són safates o plats baixos, elaborat en motlle, de peu anular massís, cos baix, amb la vora arrodonida i lleugerament exvasada, generalment amb una línia gravada o solc intern anellant la cara interna i elaborat a la mola, que en facilita la seva identificació. El trobem a carrer de Castanyos 1 (**Fig. 65: 5-7**) i a la Necròpolis Paleocristiana (**Fig. 65: 8-9**), ambdós de Tarragona ciutat; al carrer Pujol de Badalona (**Fig. 65: 10**), a l'Espelt (Òdena)(**Fig. 65: 11**), Can Cabassa (Sant Cugat del Vallès), Vilauba (Camós)(**Fig. 65: 3-4**), Pla de Palol (Platja d'Aro)(núm. 140) i la vil·la de la Seu Episcopal d'Ègara (Terrassa)(**Fig. 65: 2**).

-IN 131 (=AR 19): Són copetes troncocòniques, de peu anular massís i amb el prolongament de les parets fins a la vora, de llavi arrodonit (**Fig. 65: 1**).



Figura 65. Plats i copetes **IN 131 (=AR 19): 1**, C/ de Castanyos (Tarragona). **IN 130 (=AR 18): 2**, Seu Episcopal d'Ègara (Terrassa). **3 i 4**, Vilauba (Camós). **5, 6 i 7**, C/ de Castanyos (Tarragona). **8 i 9**, Necròpolis Paleocristiana -Caixa 1987- (Tarragona). **10**, C/ Pujol 36 (Badalona). **11**, L'Espelt (Òdena). **IN 129 (=Is. 80/AR 20): 12 i 13**, C/ de Castanyos (Tarragona). **14**, C/ Pujol 36 (Badalona).

Safates Isings 97 (IN 145/AR 26): Es tracta de safates de cos circular (variant IN 145a) o oval (variant IN 145b), de vora diferenciada amb ala, i amb nanses planes motllurades. Aquestes són molt escasses en els contextos de la Tarraconense Oriental i només coneixem cinc individus en tot el territori. Una primera és de cos circular amb una nansa aplicada, i presenta la superfície del revers tallada i facetada amb oves. Aquesta es va recuperar en les excavacions de Marià Ribas a Torre Llauder (Mataró)(**Fig. 66: 1**)¹¹⁰⁸. Uns altres tres individus són identificables a partir de fragments de nanses motllurades premsades en motlle, i no tenen context conegut; una segona es conserva en el fons antic del MNAT (Tarragona)(**Fig. 66: 2**), una tercera és procedent de les excavacions de P.M. Berges a la vil·la dels Munts (Altafulla)(**Fig. 66: 3**)¹¹⁰⁹, una quarta nansa és de conserva entre el fons de les excavacions antigues del Museu de Badalona (**Fig. 66: 4**)¹¹¹⁰. Únicament conserva en context arqueològic la cinquena peça, una nansa, recuperada a les excavacions de la vil·la romana de Vilauba (Camós)(**Fig. 66: 5**)¹¹¹¹.

¹¹⁰⁸ Juncosa, Clariana 1984: 42, fig. 33.

¹¹⁰⁹ Nansa MNAT a Price 1981: 728, fig. 25, núm. 38. Nansa dels Munts a Price 1981: 751, fig. 39, núm. 1.

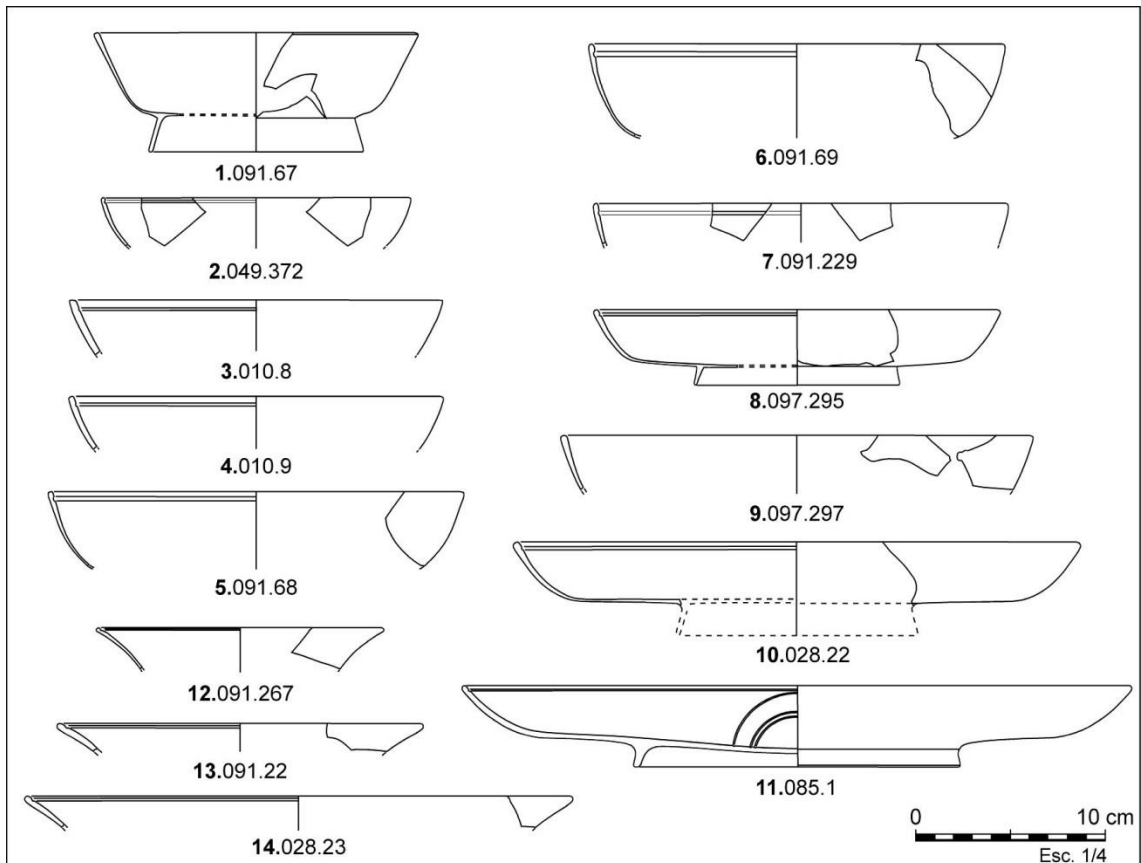
¹¹¹⁰ Flos 1987: 103, làm. 78, fig. 469.

¹¹¹¹ Palmada 1999: 294, fig. 181; làm. 116, fig. 1.

Una darrera peça i sisena peça, gairebé sencera i restaurada, és exposada al Museu d'Arqueologia de Catalunya (Seu de Barcelona) i va ser ingressada abans de la dècada dels anys 70 del segle XX. Aquesta va ser publicada en detall per Teresa Carreras¹¹¹² i malgrat no tenir procedència ni context conegut, és la que il·lustra millor el tipus formal (**Fig. 66: 6**).



Figura 66. Safates Is. 97 (IN 145a i b/AR 26): 1, Torre Llauder (Mataró), excavacions de Marià Ribas. 2, Fons antic MNAT (Tarragona). 3, Els Munts (Altafulla). 4, Fons antic Museu de Badalona. 5, Vilauba (Camós). 6, Fons MAC-Barcelona. **Safata rectangular IN 146: 7**, Seu Episcopal d'Ègara (Terrassa). *Figura 2 segons J. Price 1981. Figura 4 segons N. Flos 1987. Figura 5 reelaborada a partir de G. Palmada 1999.*

Finalment, tot i no pertànyer a aquesta forma, cal remarcar la presència d'un fragment de vora de safata de cos quadrat o rectangular, assimilable al tipus IN 146 i procedent de de la vil·la romana altimperial anterior a la Seu Episcopal d'Ègara (Terrassa)(**Fig. 66: 7**)¹¹¹³.

¹¹¹² Carreras *et alii* 1983.

¹¹¹³ Vegi's l'apartat corresponent a aquest jaciment. És la peça núm. 22.

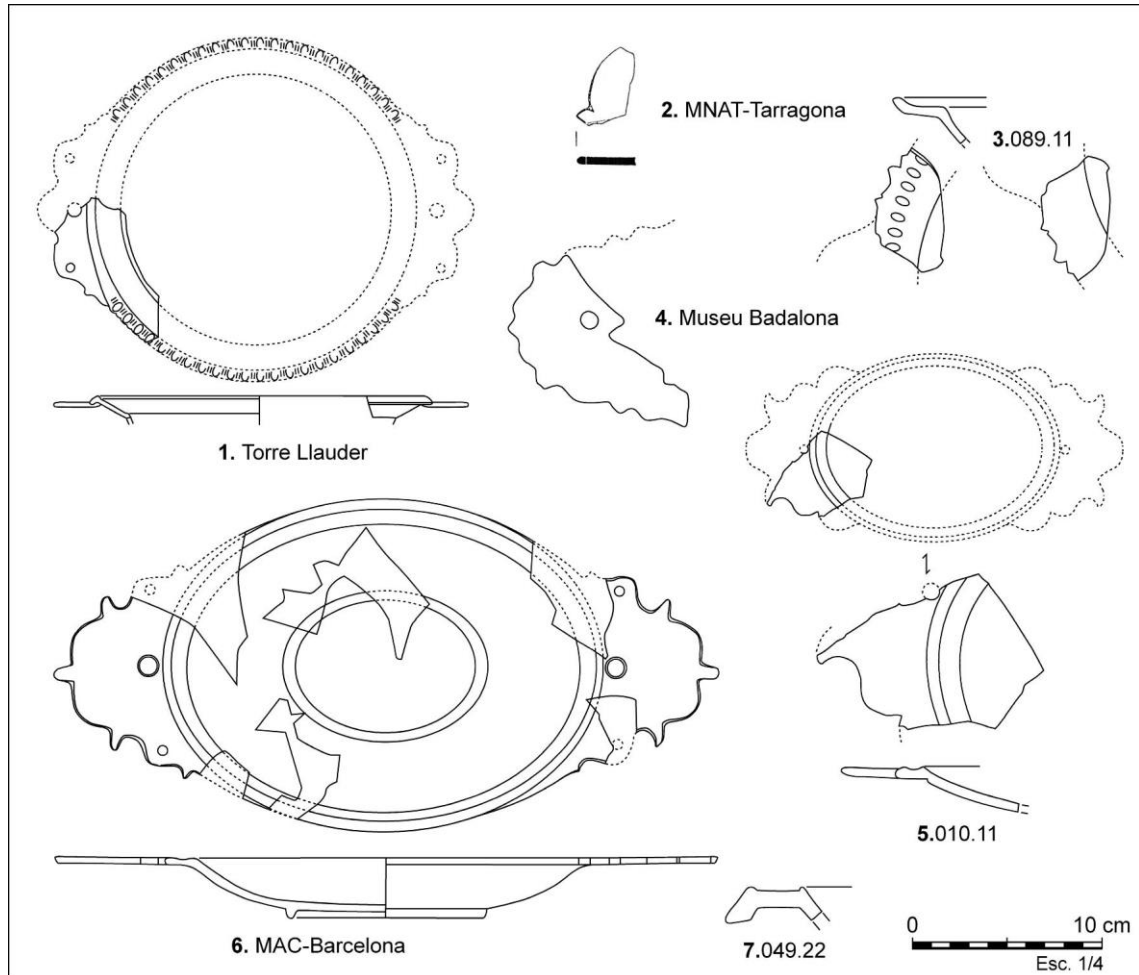
6.1.4. Vidres bufats

Amb la descoberta del bufat del vidre vers el canvi d'era, la seva presència es generalitzarà en els àmbits domèstics degut als canvis en el procés d'elaboració, molt més àgil i que va permetre un augment considerable de la producció i del consum de recipients de vidre. De fet, des de mitjan segle I es generalitzarà la presència dels ungüentaris elaborats en bufat lliure en els àmbits urbans, com a Pompeia¹¹¹⁴, amb una ràpida diversificació de diferents tipus d'ampolles, gerres i bols elaborats amb aquesta tècnica. Als jaciments estudiats trobem algunes de les formes més representatives, com són:

Bols ls. 44 i ls. 45: En aquest grup, susceptible d'esser desglossat amb molta més cura, hi agrupem diferents tipus de bols troncocònics i hemisfèrics caracteritzats per tenir una vora recta o exvasada amb anell tubular, elaborada a partir del plegament de la vora cap a l'exterior i sobre si mateixa. Hi distingim diferents variants, amb bols de colors tintats, de tonalitats verd maragda, ambre i blau marí, característics del segle I, per trobar una diversitat de bols de diferents tonalitats de colors naturals, generalment blau-verds, al llarg del segle II (**Fig. 67**).



Figura 67. Bols i plats de vora tubular ls. 44 i ls. 45. Bols ls. 44 verd maragda: 1, La Salut-Mansio Arragonem (Sabadell). 2-3, Necròpolis Paleocristiana -Caixa 1987- (Tarragona). **Bols ls. 44 blau-verds:** 4-9, Can Cabassa (Sant Cugat del Vallès). 10-12, La Salut-Mansio Arragonem (Sabadell). 13-17, Necròpolis Paleocristiana -Caixa 1987- (Tarragona). **Plats ls. 45 de color blau-verd:** 18, Can Cabassa (Sant Cugat del Vallès). 19, La Salut-Mansio Arragonem (Sabadell). 20-22, Seu Episcopal d'Ègara (Terrassa). 23-24, Necròpolis Paleocristiana -Caixa 1987- (Tarragona).

¹¹¹⁴ Scatozza-Höricht 2012.

Plat Is. 43 / IN 150: Es tracta d'un plat de cos troncocònic, de vegades marcant una carena o ala, de vora tubular o vora pseudo-tubular, amb l'anell xafat i, més rarament, arrodonida a la flama. Amb peu tubular elaborat per replegament i amb dues nanses orlades o fistonejades adherides a vora. És la peça més abundant a les estratigrafies de finals segle I i, sobretot, del segle II (Fig. 68: 1-8)¹¹¹⁵.

Copa IN 151 (T-21): És un tipus semblant a l'anterior, però amb una vora replegada cap a l'interior i amb nanses en M o U aplicades entre la panxa i la vora. Només l'hem identificat a Can Cruzate (Mataró)(Fig. 68: 9) i a Badalona¹¹¹⁶.

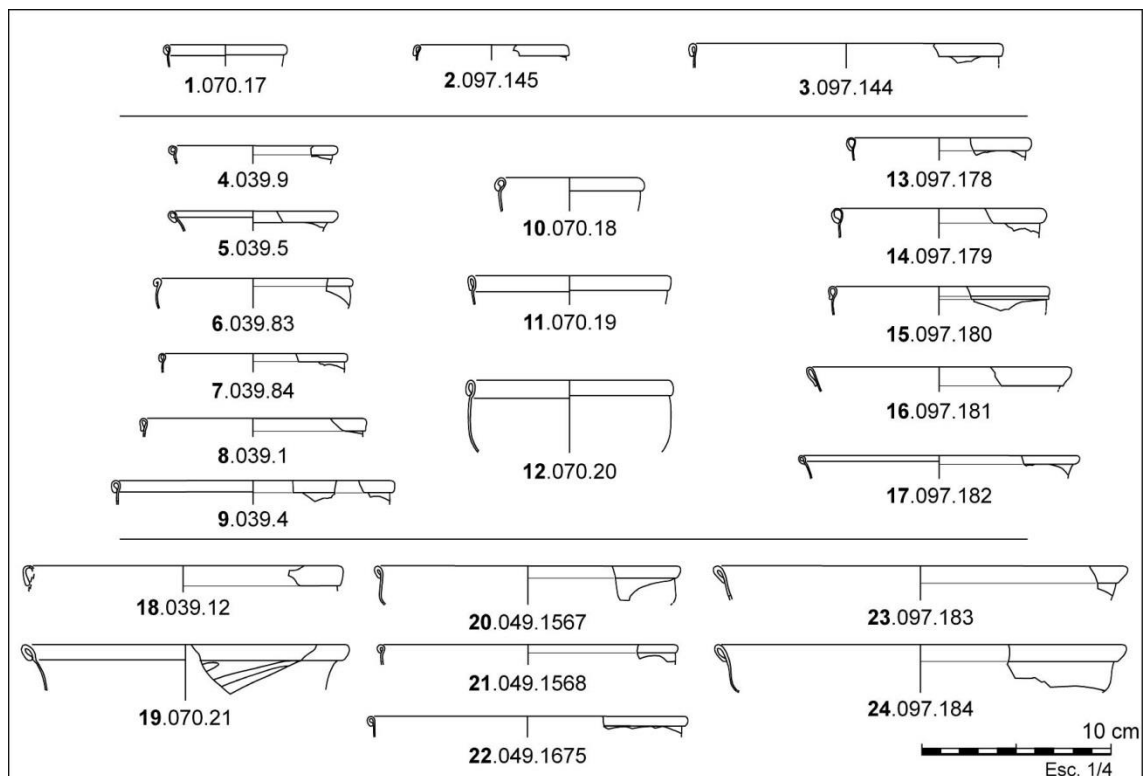

Figura 68. Bol i plats de vora tubular i nanses fistonejades Is. 43 / IN 150: 1 i 4, C/ de Castanyos (Tarragona). 2, Necròpolis Paleocristiana -Fons antic- (Tarragona). 3 i 6, Can Feu (Sabadell). 5, Variant de la carretera de Sant Martí d'Empúries (L'Escala). 7, Can Bonvilar (Terrassa). Variant Is. 43 vora arrodonida: 8, Camps de Can Colomer (Terrassa). Bol amb nanses en M, forma IN 151 (Trier 21): 9, Can Cruzate (Mataró).

Gerres i Ampolles: no hem efectuat una classificació detallada de les gerres i ampolles altimperials, per trobar-se generalment en un estrat híper-fragmentari, degut a mateixa naturalesa dels contextos i dels jaciments. Només destacar la seva abundància, essent identificables essencialment a partir de les vores i nanses conservades. A tall d'exemple, esmentem la presència de dues gerres de vora orlada de color violeta Isings 54 — probablement importacions itàliques—, procedents de la Necròpolis Paleocristiana de Tarragona, jaciment amb una gran quantitat i diversitat de recipients del període altimperial¹¹¹⁷.

Gots IN 26/32/36: Hem agrupat aquestes tres formes, ben definides a l'estudi de referència¹¹¹⁸, en una de general, degut a que només conservem fragments parcials d'aquests recipients, essencialment les vores i carenes, que es caracteritzen per la presència de línies horitzontals paral·leles gravades a la mola. Es tracta de gots troncocònics o cilíndrics, de fons

¹¹¹⁵ Entre molts, esmentem el context de vidres recuperat a la vil·la romana de Can Blanc (Argentona) –inèdit– on en uns estrats d'anivellament i d'abocador domèstic datats en el primer quart del segle II es van documentar abundants fragments de recipients de vidre, entre ells un plat Is. 43 amb la nansa fistonejada (Carreras, Rigo 1994: 209, fig. 11, núm. 10). Procedents d'un d'aquests estrats també es va recuperar un sesterci de Trajà (114-117 AD). Vegi's Carreras, Rigo 1994.

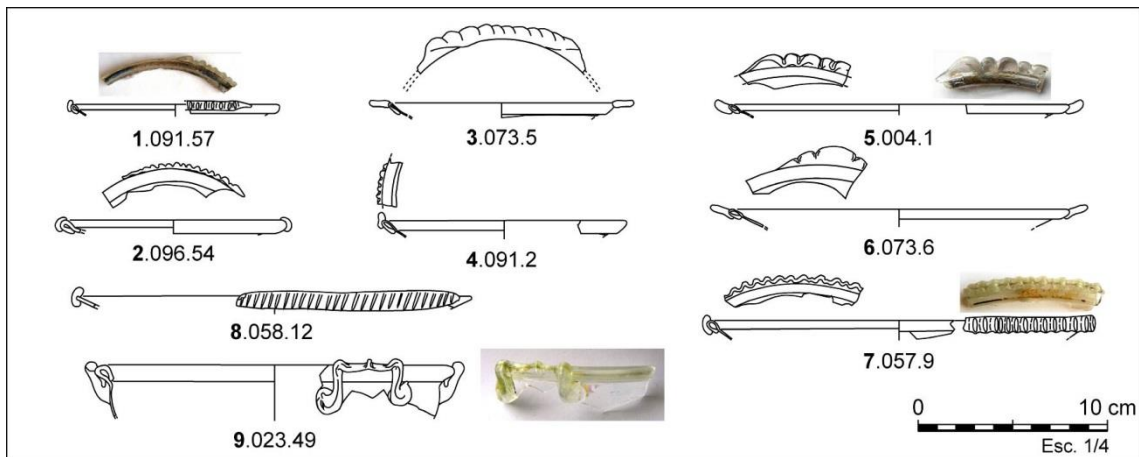
¹¹¹⁶ Núria Flos dibuixa una nansa d'aquesta forma –sense context– conservada al Museu de Badalona (Flos 1987: 104, fig. 79, núm. 486).

¹¹¹⁷ Peces de la Necròpolis Paleocristiana de Tarragona –Caixa 1987– (jaciment 097) núm. 216 i 217.

¹¹¹⁸ VERRES INCOLORES 2018.

pla, còncav o de peu anular elaborat per replegament (**Fig. 69**). Aquests recipients són sempre elaborats en vidre incolor, transparent, que en molts casos és ara d'aspecte blanquinós i de color lletós, degut als processos tafonòmics que han afectat els fragments, amb la degradació i oxidació de les superfícies. És un tipus de recipient omnipresent i molt abundant en els contextos estratigràfics datats entre la segona meitat/finals del segle I i mitjan segle II (circa 75/150 AD).



Figura 69. Gots incolor amb línies gravades horitzontals IN 26/32/36: 1, 4, 6-8, Seu Episcopal d'Ègara (Terrassa). 2, Can Cruzate (Mataró). 3 i 5, Torre Llauder (Mataró). Variant cilíndrica: 9, Can Cabassa (Sant Cugat del Vallès). 10, La Salut-Mansio Arragonem (Sabadell). 11, Torre Llauder (Mataró).

Entre les peces del servei de taula, datades entre els segle I i II AD, s'han documentat habitualment copes per beure vi i elements auxiliars de la vaixel·la en tots els jaciments estudiats. Es tracta dels recipients coneguts amb els noms de *cantharos* Isings 38/40 (**Fig. 70: 1 i Fig. 71: 1-9**), *carchesium* Isings 36 (**Fig. 71: 10-11**), *skyphos* Isings 39 (**Fig. 70: 2-4**), *trulla* Isings 75 (**Fig. 73**) i *modiolus* Isings 37 (**Fig. 72**).

En general aquestes peces s'associen als àmbit domèstics urbans, si bé també són presents més puntualment en algunes vil·les, com són Can Feu i La Salut-Mansio Arragonem (Sabadell), Can Cabassa (Sant Cugat del Vallès) i la vil·la precedent a la Seu Episcopal d'Ègara (Terrassa). A les vil·les més modestes els recipients de vidre vinculats al consum del vi o vaixel·la de taula, són pràcticament absents. Aquesta absència és potser un indicatiu de la presència de *vilicus*, o de propietats amb *domini* absentistes, reflex d'un nivell de vida més modest, on els recipients destinats a vaixel·la de taula, generalment luxosos, serien més aviat escassos o puntuals. Aquest aspecte ens ajudaria a jerarquitzar les vil·les de primer ordre de les vil·les secundàries, o subsidiàries d'un mateix territori.

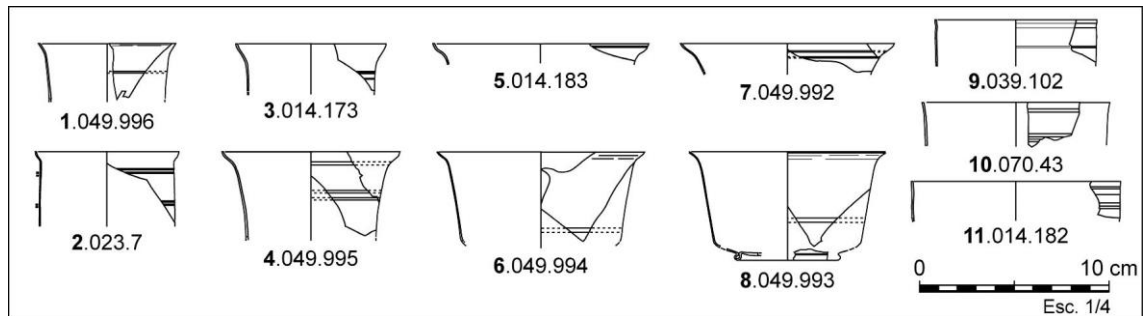

Figura 70. Cantharos Is. 38b: 1, C/ de Castanyos (Tarragona). Skyphos Is. 39: 2, Seu Episcopal d'Ègara (Terrassa). 3, C/ Sant Cristòfor 12 (Mataró). 4, Torre Llauder (Mataró).



Figura 71. Cantharos (Is. 38a/40): 1, C/Sant Simó 2-4 (Mataró). 2, Can Xammar (Mataró). 3, Can Cabassa (Sant Cugat del Vallès). 4, 6 i 7, La Salut-Mansio Arragonem (Sabadell). 5, 8 i 9, Seu Episcopal d'Ègara (Terrassa). **Carchesium** Is. 36: 10-11, Necròpolis Paleocristiana -Caixa 1987- (Tarragona). **Tiges de Cantharos o Carchesium:** 12-15, Necròpolis Paleocristiana -Fons Antic- i -Caixa 1987-(Tarragona).

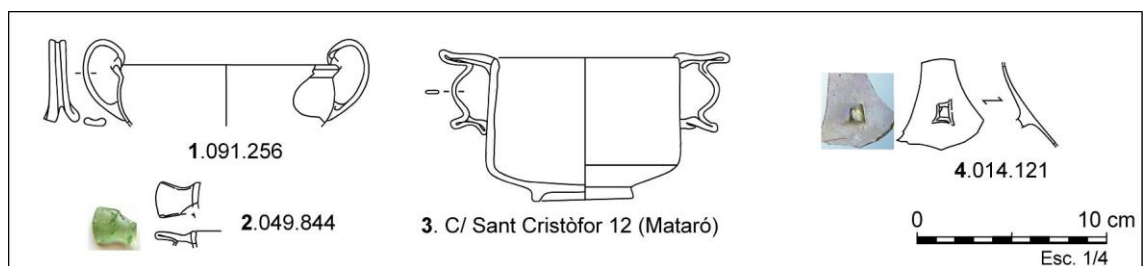

Figura 72. Modiolus (Is. 37): 1, 3, 4, 8, 10, 12, Can Cabassa (Sant Cugat del Vallès). 2, C/ La Palma 15 (Mataró). 5, Can Feu (Sabadell). 6, Plaça Beat Salvador (Mataró). 7, Necròpolis Paleocristiana -Caixa 1987- (Tarragona). 9, 11, 13 i 15-16, Seu Episcopal d'Ègara (Terrassa). 14, Pla de Palol (Platja d'Aro).

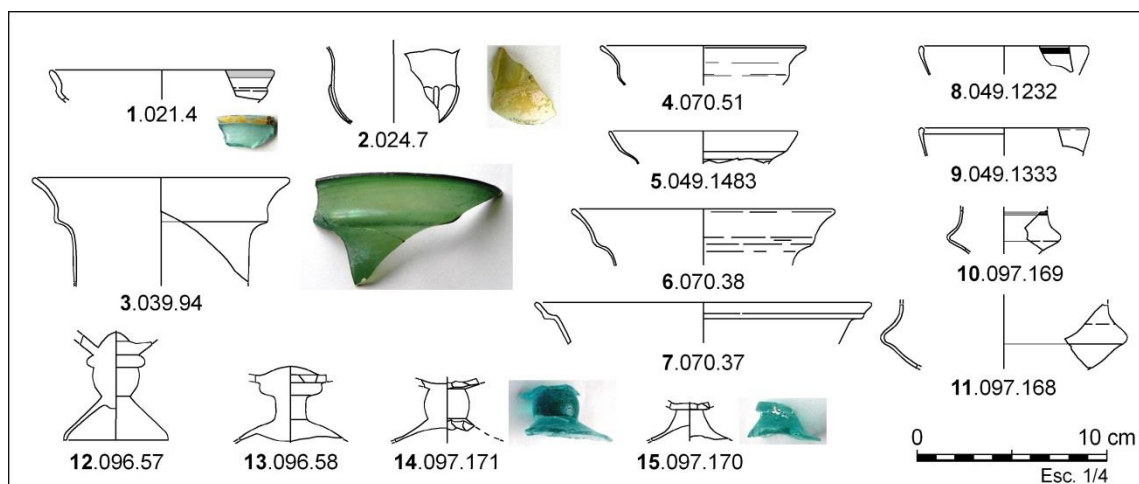

Figura 73. Trulla (Is. 75): 1, C/ La Palma 15 (Mataró). 2, Can Feu (Sabadell). 3, Can Cabassa (Sant Cugat del Vallès). 4 i 6, Necròpolis Paleocristiana -Caixa 1987- (Tarragona). 5, C/ de Castanyos (Tarragona).

6.1.5. Vidres bufats en motlle

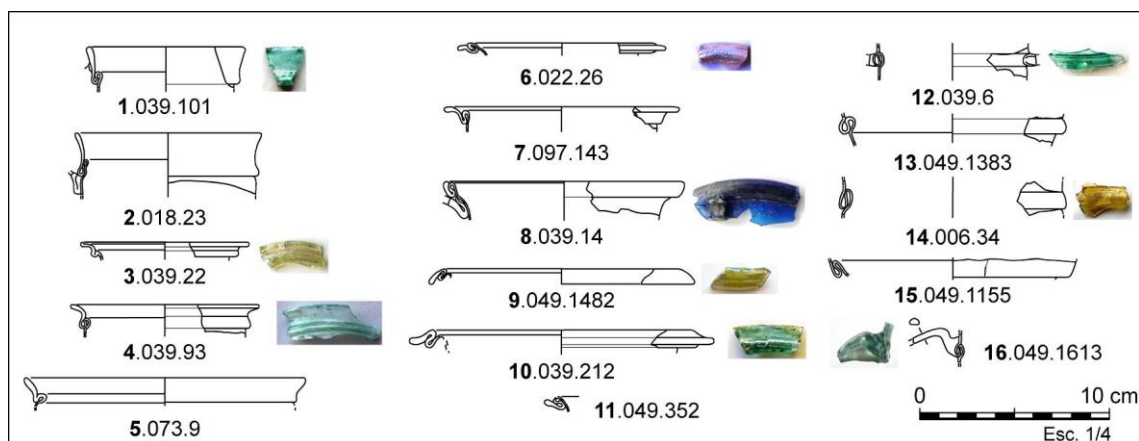
Els vidres elaborats mitjançant la tècnica del bufat en motlle són escassos a la Tarraconense Oriental. Entre aquests trobem tres recipients pertanyents al taller o al cercle d'Ennion, del període Tiberi-Claudi, amb dos fragments d'una mateixa copa cilíndrica de color grogós clar, conservats al MNAT i referenciats per J. Price (**Fig. 74: 1**)¹¹¹⁹, i als que cal sumar-li la troballa d'un vas, pràcticament sencer, recuperat a les excavacions de la plaça del Mercat Central de Tarragona (**Fig. 74: 3**)¹¹²⁰. La tercera peça és identificable a partir d'un fragment de cos, procedent de la vil·la altimperial de Raïmat (Lleida), i publicat per Artur Pérez Almoiguera (**Fig. 74: 2**)¹¹²¹.

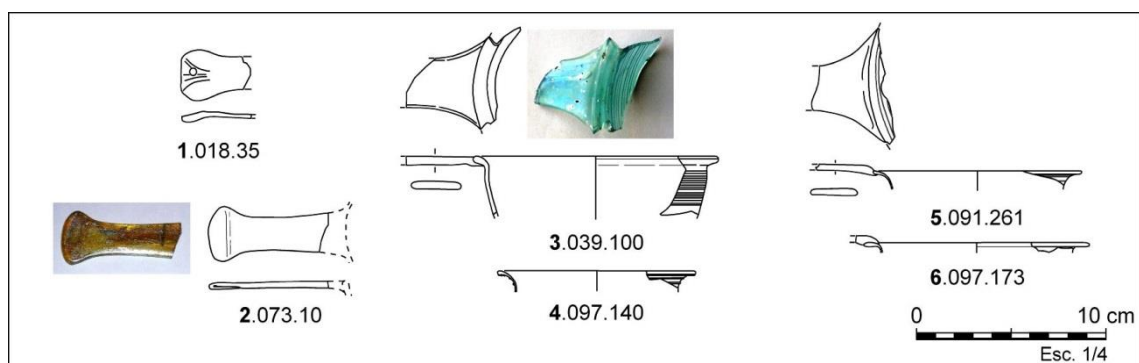

Figura 74. Peces del taller o cercle d'Ennion: 1, Copeta amb una nansa de color grogós clar, procedents del Fòrum de la Colònia, conservats al MNAT (Tarragona). **2,** Fragment de cos de gerra de color verd clar, procedent de Raïmat (Lleida). **3,** Copeta de la Plaça del Mercat Central (Tarragona). -En les fotografies de les peces de referència s'ha marcat el lloc que ocuparien els fragments conservats-.

¹¹¹⁹ Price 1974: 69, fig. 1, núm. 1a-b. Price 1981: 271, fig. 26, núm. 42a i 42b.

¹¹²⁰ Teixell *et alii* 2013; De Hoz 2014: 213-214, núm. 224a; Jené 2016: 31-32 i 67, fig. 23. És un vas fragmentari, sense nansa conservada, de color taronja melat, amb un diàmetre màxim de 12'7 cm i una alçada conservada de 8 cm. Les cartel·les epigràfiques rectangulars amiden 3,85 x 2,60 mm. Presenta dues inscripcions a les cartel·les, una amb el text «'Εννίω- /ν έποι- / ησεν» i es podria traduir com a "Ennion ho va fer" i l'altra amb el text «μ[νη] θή / ό[ά]γορ- / άζων» i es podria traduir com "que el comprador sigui recordat".

¹¹²¹ Pérez Almoiguera 1988: 160, núm. 25. Il·lustrat a la p. 163, també amb el núm. 25.

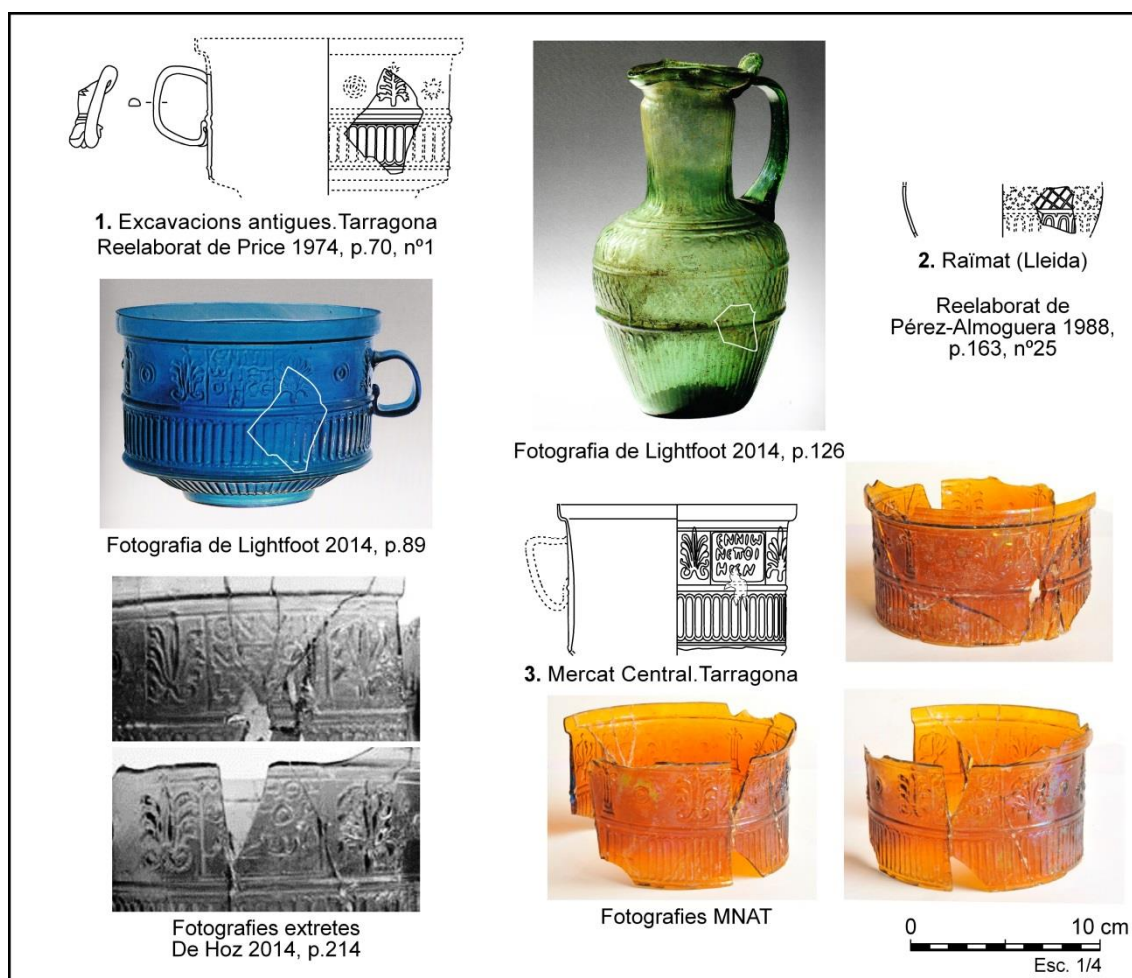
Els vasos amb escenes d'espectacles són productes elaborats des del període de Neró fins a inicis d'època Flàvia, presents arreu de l'occident de l'imperi, i dels que se'n destaquen les peces procedents de la Gàl·lia i el seu entorn. A Catalunya trobem alguns vasos amb escenes gladiatòries, entre els que tenim fragments de dos vasos procedents d'Empúries (**Fig. 75: 3-4**)¹¹²², dos més a Mataró (**Fig. 75: 6-7**)¹¹²³, i un vas a la vil·la romana de la Salut (Sabadell)¹¹²⁴. Aquest darrer s'assimila al motlle del tipus C3 dels vasos amb escenes gladiatòries de França, és a dir, un bol cilíndric, amb escenes de combat de gladiadors sota una zona d'inscripció amb tots els noms dels participants (**Fig. 75: 9**)¹¹²⁵.

Un altre tipus de vasos amb escenes d'espectacles són els de curses de carros o quadrigues, entre els que només coneixem els fragments de tres vasos procedents d'Empúries, dos d'ells cilíndrics¹¹²⁶ (**Fig. 75: 1 i 5**) i l'altre ovoide¹¹²⁷ (**fig. 75: 2**), alguns d'ells ja publicats per J. Gudiol i J. Price. Malgrat les excavacions arqueològiques efectuades els darrers cent anys, no s'han efectuat noves troballes d'aquest tipus de peces en el territori, exceptuant-ne un fragment procedent de la vil·la de l'Aiguacuit (Terrassa) que pertany a un got ovoide amb escenes d'aurigues i victòries (**Fig. 75: 8**).



Figura 75. Vasos bufats en motlle amb escenes gladiatòries i curses de carros al circ: 1 i 2, Fons del MAC-Barcelona, procedents d'Empúries (L'Escala). 3 i 5, Fons del MAC-Girona, procedents d'Empúries (L'Escala). 4, Fons del MAC-Empúries, procedent d'Empúries (L'Escala). 6 i 7, Fons antic del Museu de Mataró (Mataró). 8, L'Aiguacuit (Terrassa). 9, La Salut – *Mansio Arragonem* (Sabadell), amb la restitució proposada segons els paral·lels del motlle C3 dels vasos d'espectacles (Sennequier *et alii* 1998). Fotografies 1 i 2, MAC-Barcelona. Fotografies 3-4-5, Catàleg de «La fragilitat en el temps», MAC-Barcelona.

¹¹²² Gudiol 1936; Price 1974; Carreras 2004: 70, fig. 6 i 7; Carreras 2005: 83, núm. 119-120.

¹¹²³ Price 1974: 70-72, fig. 1-3 i 1-4.

¹¹²⁴ Gudiol 1936: 20, fig. 7; Price 1974: 74-75, fig. 1-8; Price 1981: 279-280, làm. 108-11.

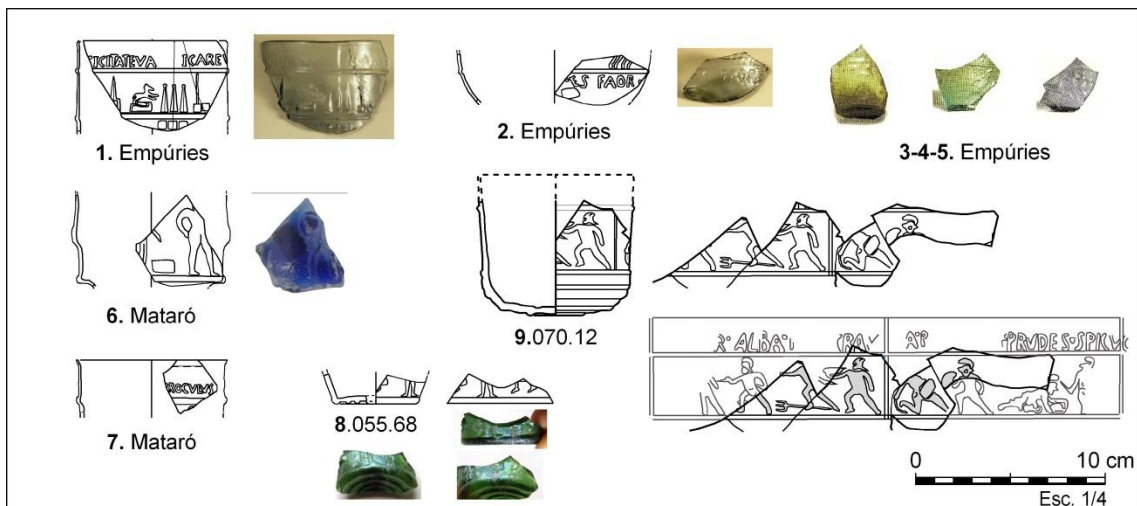
¹¹²⁵ Sennequier *et alii* 1998: 50-51.

¹¹²⁶ Gudiol 1936: 19, fig. 6; Price 1974: 72-73, fig. 1-6; Carreras 2005: 83, núm. 122-123.

¹¹²⁷ Price 1974: 74, fig. 1-7; Carreras 2005: 83, núm. 121.

Els gots alts bufats en motlle, amb peu diferenciat o sense peu, són molt més habituals. D'entre aquests destaca el got, avui dia perdut, recuperat a les excavacions de Can Fatjó de Rubí, amb una registre inferior de fulles de llorer i baies en quincunx, un registre central d'oves emmarcades per una greca i un registre superior amb una línia ondulada en relleu, i del que tenim el dibuix efectuat per J. Gudiol (**Fig. 76: 1**)¹¹²⁸. També ens cal esmentar un probable got amb escenes mitològiques, referenciat per J. Price i recuperat a les excavacions de Marià Ribas a Torre Llauder (**Fig. 76: 15**), i del qual se'n conserva un fragment amb una columna i l'inici dels arcs¹¹²⁹.

Un altre tipus de vasos, els gots ls. 31 decorats amb oves o ametlles en relleu, és molt més habitual. D'aquest ja se'n coneixia la presència d'almenys tres vasos recuperats a Empúries¹¹³⁰, i —sense voler ser exhaustius— aquest tipus de vas també es documenta en contextos estudiats per nosaltres a les vil·les de Vilauba (Camós)(**Fig. 76: 7 i 8**), la Seu Episcopal d'Egara (Terrassa)(**Fig. 76: 6**), L'Aiguacuit (Terrassa)(**Fig. 76: 3**) i Sant Pau de Riu-sec (Sabadell)(**Fig. 76: 5**). La seva presència és molt més generalitzada que no pas la d'altres produccions de recipients elaborats en motlle.

També cal esmentar els aplics o caboixons en forma de cap de medusa, aplicats a la part inferior de les nanses d'algunes gerres, i de les que en coneixem cinc casos. Dos són procedents de comarques de Girona, ambdós verdosos i amb la figura d'una màscara teatral, un trobat a Roses¹¹³¹ i un segon d'Empúries¹¹³². Dos més són de Tarragona ciutat, un de color blanc opac sobre el cos d'una gerra de color blau marí, recuperat per Joan Serra Vilaró a les excavacions del Fòrum de la Colònia (**Fig. 76: 16**)¹¹³³, i l'altre de color blau marí, procedent del fons antic del museu nacional (**Fig. 76: 17**)¹¹³⁴. Una cinquena peça, —que no hem vist— de color blanc-blavós, és referenciada entre les troballes antigues de Torre Llauder (Mataró)¹¹³⁵. La resta de peces que hem documentat són molt fragmentaries, i no permeten una atribució tipològica precisa, però són pertanyents a gots, pots i ampolles (**Fig. 76: 9 i 14**)

També trobem altres tipus de vasos bufats en motlle, atribuïbles a gerres i flascons, com un fragment procedent de la Necròpolis Paleocristiana de Tarragona, incolor, amb cercles secants en relleu (**Fig. 76: 10**). Un altre fragment recuperat en una sitja d'època visigoda de Can Gambús 1 (Sabadell), clarament residual, és un fons d'ungüentari bufat en motlle, de color melat, de tipus de testa humana o *headshapped* (**Fig. 77: 1**), datable del període altimperial, i procedent originalment de les restes de la vil·la altimperial de Can Feu, localitzada a 200 metres del poblat d'època visigoda.

¹¹²⁸ Dibuix a Gudiol 1936: 19, fig. 4.; Price 1974: 68; Price 1981: 272., làm. 108-4.

¹¹²⁹ Referenciat a Price 1991: 73; Dibuix a Ribas 1966: 40, fig. 5.

¹¹³⁰ Gudiol 1936: 19, fig. 5; Price 1981: 288-290 i 304-305, làm. 110, fig. 33 i 35.

¹¹³¹ Carreras 2005: 84, núm. 128. De color verd clar i amb una màscara teatral.

¹¹³² Carreras 2005: 84, núm. 130. De color verd turquesa translúcid i amb una màscara teatral.

¹¹³³ Serra Vilaró 1932, làm. 26, fotografia 4, a dalt a l'esquerra. Peça MNAT-4768. Mides 3,6x3x1,7 cm.

¹¹³⁴ Referenciada a Price 1981: 732, làm. 27, núm. 55. Aquesta autora la confon amb l'esmentada per Joan Serra Vilaró a les excavacions del fòrum de las Colònia (vegi's la nota anterior). Peça MNAT-2088. Mides 3,5x3x2,2 cm.

¹¹³⁵ Clariana 2011: 3, núm. 9. Amb una fotografia a la pàgina 12 (foto núm. 4).



Figura 76. Gots, flascons i ampolles bufats en motlle i aplics emmotllats de nansa de gerra, amb cap de medusa o màscara de teatre: 1. Can Fatjó (Rubí). 2, Empúries (L'Escala). 3, L'Aiguacuit (Terrassa). 4, Jardí del Claustre de la Catedral (Tarragona). 5, Sant Pau de Riu-sec (Sabadell). 6, Seu Episcopal d'Ègara (Terrassa). 7 i 8, Vilauba (Camós). 9, Can Cabassa (Sant Cugat del Vallès). 10, Necròpolis Paleocristiana -Caixa 1987- (Tarragona). 11, Can Feu (Sabadell). 12, Plaça Major (Castellar del Vallès). 13, Empúries (L'Escala). 14, C/ Rectoria (Terrassa). 15, Torre Llauder Mataró). 16, Excavacions del Fòrum de la Colònia (Tarragona). 17, Fons Antic MNAT (Tarragona). *núm. 1 i 2 segons GUDIOL 1936. núm. 4 segons Price 1981. núm. 7 i 8 segons PALMADA 1999. núm. 15 RIBAS 1966.*



Figura 77. Flascó bufat en motlle amb una testa o cap: 1, Can Gambús 1 (Sabadell).

Un dels recipients més abundants a les estratigrafies des de finals del segle I fins a mitjans del segle III, són les **ampolles quadrades bufades en motlle**, forma **Isings 50**. Aquestes presenten, en molts casos, els fons decorat amb un motiu definit, que se suposa identifica el taller o el propietari del taller on va ser elaborada. Aquests fons són decorats amb motius geomètrics, epigràfics, zoomòrfics i, més rarament, figuratius (**Fig. 78**). A la Tarraconense Oriental en

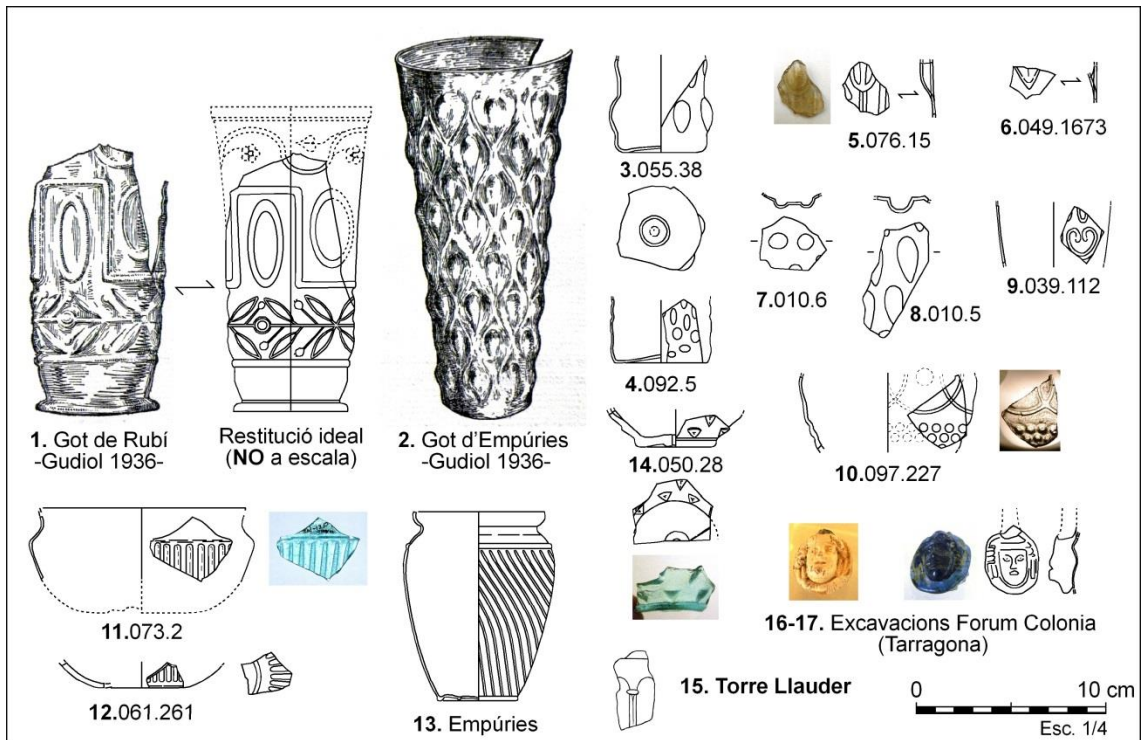
coneixem diferents exemples, publicats inicialment per Mn. Joan Serra Vilaró¹¹³⁶ i Josep Gudiol¹¹³⁷, als que més tard se n'hi afegiren alguns amb motius epigràfics recuperats a Empúries¹¹³⁸. Tots ells van ser estudiats per Jennifer Price a la seva tesi doctoral i, recollits posteriorment al corpus de signatures i marques de vidre antics (CSMVA)¹¹³⁹. A les excavacions del carrer de Castanyos (Tarragona) n'hem documentat un conjunt força divers, en un context datat a la mitjan segle III, tot i que s'hi documenten nombrosos materials residuals del segle anterior. En general totes elles han estat elaborades en masses de vidre blau-verds, tot i que al mateix carrer de Castanyos s'hi identifica una producció en vidre incolor o verd molt decolorat, bufada i marcada en motlle quadrangular, sense decoracions .

Cal remarcar que alguns dels fons recollits poden atribuir-se també als **pots de cos quadrat ls. 62** (Fig. 78: 9), que en alguns casos també porten el fons marcat en motlle amb motius com els de les ampolles, en especial els més simples, amb motius geomètrics com els cercles concèntrics o epigràfics.

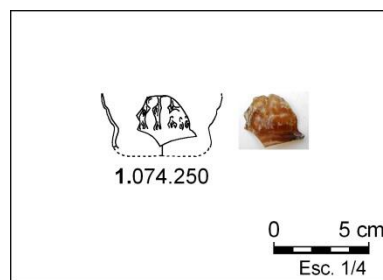

Figura 78. Fons bufats en motlle d'ampolles quadrades ls. 50 i pots quadrats ls. 62: núm. 1 segons Ripoll 1974; núm. 2, 4 i 8 segons ALMAGRO 1952; núm. 3, 5, 6 i 9 segons GUDIOL 1936; núm. 7 segons Price 1981 ;núm. 10-12 segons JUNCOSA i CLARIANA 1984 (núm. 12 reelaborat); núm. 13-15 segons RIBAS 1966; núm. 16 segons CLARIANA 2015; núm. 17-20 segons FLOS 1989 (núm. 17 i 19 reelaborats). núm. 21-23 segons Price 1981; núm. 24-25 i 27-28, segons Price 1981; núm. 26, 29, 30 i 31 segons Serra Vilaró 1932.

¹¹³⁶ Serra Vilaró 1932: 95-96, fig. 34-37.

¹¹³⁷ Gudiol 1936: 21, fig. 9.

¹¹³⁸ Almagro 1952.

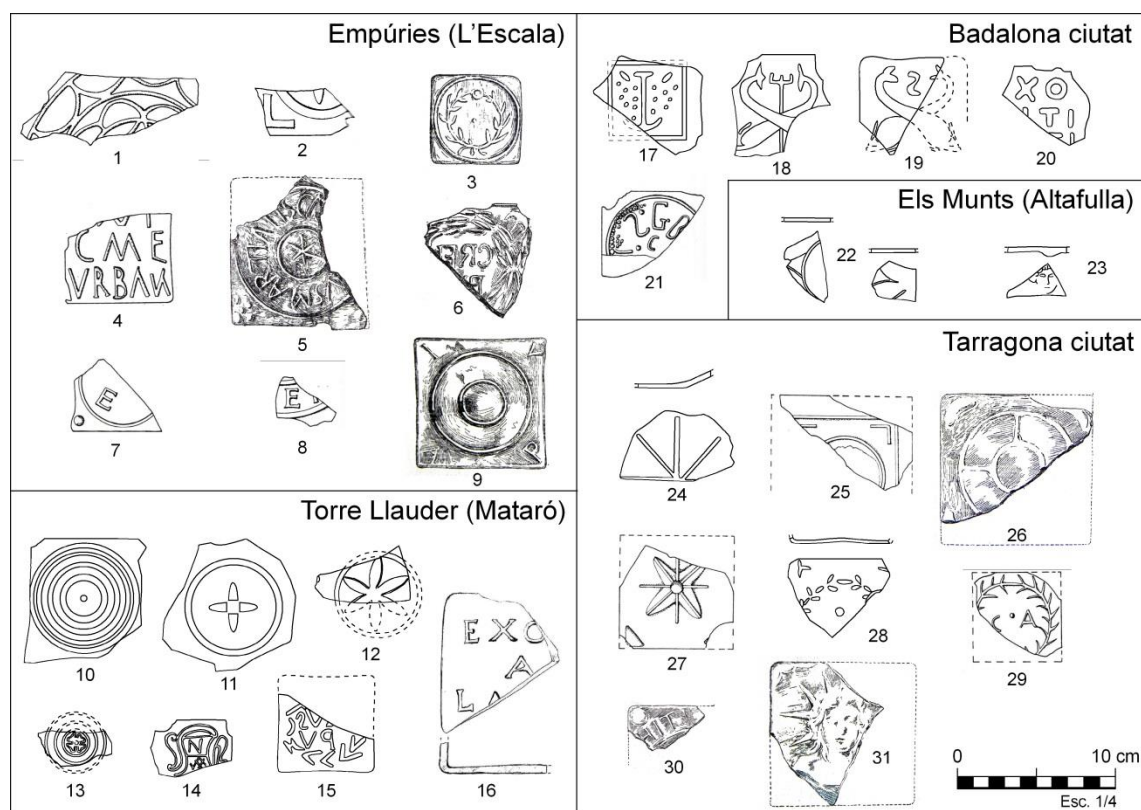
¹¹³⁹ Price 1981, 2006: 283-320; CSMVA 2006-2011.

6.2. EL SEGLE III

6.2.1. Els contextos

Els jaciments amb vidres datables del segle III no han estat encara publicats. Entre ells només cal esmentar alguns articles exempts, com el referent a un plat o safata de vidre gairebé sencer, recuperat a les excavacions de la vil·la romana de l'Espelt (Òdena)(**Fig. 79**), atribuïble a la forma IN 130 / AR 18, i procedent d'un context datat numismàticament dins del tercer quart del segle III¹¹⁴⁰.



Figura 79. Vil·la romana de L'Espelt (Òdena), safata incolora IN 130 / AR 18.

Altres troballes singulars, són un fons de gerra amb peu exempt i tija globular, forma Isings 93, amb decoració vermicular (*snake-thread*), procedent d'una intervenció arqueològica submarina al derelict de d'Aiguablava VI (Begur, Baix Empordà)(**Fig. 80**). Allà es van documentar diferents materials procedents de la càrrega del vaixell, de finals del segle II i amb una datació numismàtica d'un dupondi de Marc Aureli, i per tant *post quem* de l'any 166 AD. Aquesta troballa constata la presència en el territori d'aquestes escasses peces, importades o arribades casualment via marítima¹¹⁴¹.

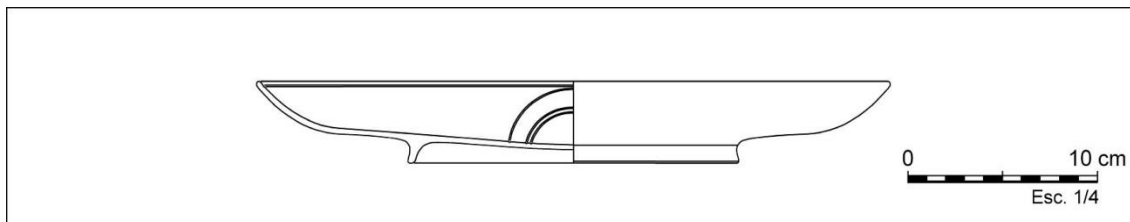

Figura 80. Derelict de d'Aiguablava VI (Begur), base de gerra Isings 93.

¹¹⁴⁰ Carreras *et alii* 1984.

¹¹⁴¹ Barnosell 2015. ACN 2015.

Així mateix, és interessant el nivell d'incendi i destrucció de la vil·la romana de Vilauba (Camós, Girona), on en el context del rebost de la *culina* o cuina, amb tota la vaixel·la i instrumental documentat “*in situ*”, es van recuperar els fragments d'un recipient incolor, de vora arrodonida, cos cilíndric i fons aplanat, amb tres nanses de plaqueta adherides a la vora (**Fig. 81: 10**). Aquest constitueix el cas més antic de làmpada d'il·luminació de vidre recuperat en un context, datat numismàticament amb 49 monedes¹¹⁴², la més tardana de les quals és un antoninià de l'emperador Valerià, seca de *Lugdunum* (258/259 AD). També en aquest jaciment es documenten, en els nivells de mitjans i finals del segle III, diferents fragments de plats incolors elaborats en motlle, de la forma IN 130 / AR 18 (**Fig. 81: 1-2**)¹¹⁴³

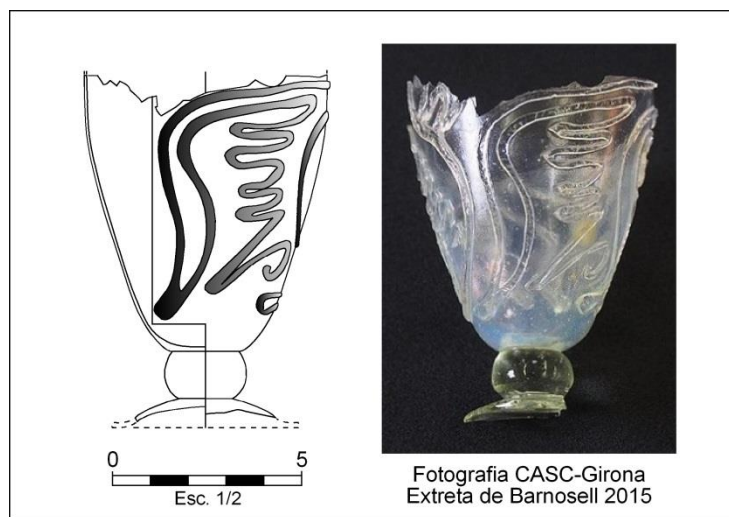

Figura 81. Vilauba (Camós). Vaixel·la incolora del segle III (reelaborat a partir de PALMADA 1999)

Una excavació més recent, l'efectuada a una *domus* urbana del carrer Pujol 36 (Badalona)¹¹⁴⁴ presentava a l'interior de la *domus*, uns nivells d'abandó i abocador, datats numismàticament **post quem** Gordià III (238-244), i que van proporcionar diferents fragments d'un bol Isings 80 (**Fig. 82: 2-3**), un peu de copa Isings 86 (**Fig. 82: 5**), dos gots amb depressions al cos, un de fons pla i l'altre de peu diferenciat, forma Isings 32 i 35 (**Fig. 82: 8-9**), així com un fons d'una gran safra de vidre tallat amb ovals i cercles en disposició geomètrica, assimilable al tipus IN 121 (**Fig. 82: 4**). Aquestes peces són indicatives del nivell de vida en algunes *domus* de la ciutat abans de la seva desaparició en el baix imperi.

¹¹⁴² Procedents de les UEs 521, 523, 545 i 598. Vegi's Dehesa 1999: 320.

¹¹⁴³ Palmada 1999: 292, làm. 115, fig. 7 i 8. Aquestes dues peces són identificades erròniament a la publicació com vores de bols de la forma Isings 3 del segle I.

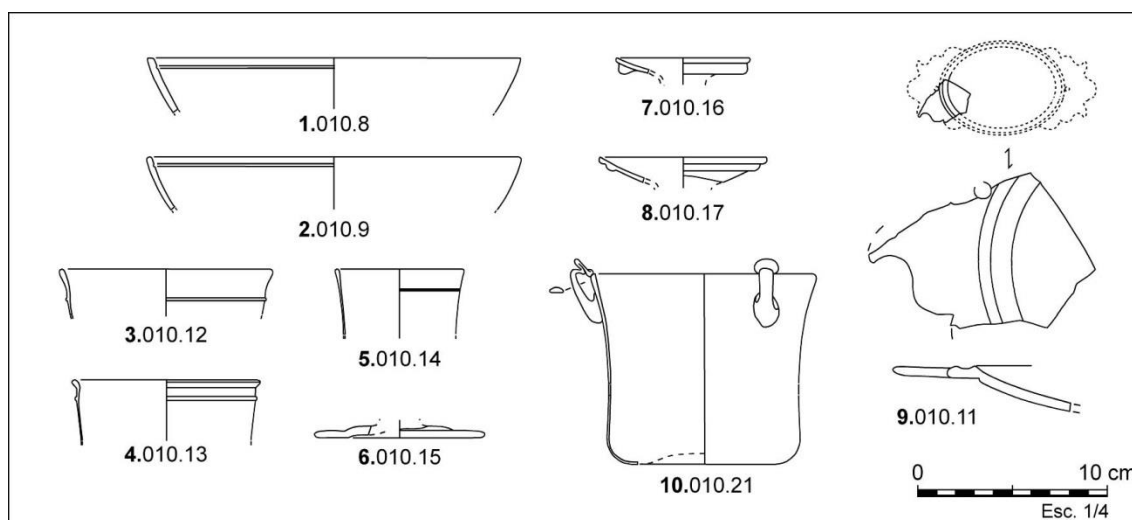
¹¹⁴⁴ Excavació preventiva efectuada durant els mesos de març i abril de 2018, al carrer Pujol núm. 36 (Badalona) sota la direcció de J. Roig. Vegi's Roig 2020.



Figura 82. C/ Pujol 36 (Badalona). Vaixella dels contextos del segle III.

El millor jaciment per comprendre l'ús i consum de les vaixelles vítries del segle III és l'abocador del Carrer de Castanyos 1 (Tarragona). En aquest context es va documentar una gran àrea d'abocador urbà, amb gran quantitat de material arquitectònic, fauna, ceràmica i vidre, abocat en un moment de reformes o neteges a la part alta de la ciutat. Aquest abocador, format per cinc estrats més o menys contemporanis ha estat datat entre els anys 250 i 260 per al moment de la seva formació, degut a l'absència d'antoninians en el context¹¹⁴⁵. Entre els recipients de vidre s'hi observa una gran homogeneïtat, caracteritzada per la presència de les vaixelles incolores, tot i que també s'hi observa una gran quantitat de material residual¹¹⁴⁶, aportat amb les terres del terraplenament, i datable entre la dinastia Flàvia i els Antonins, entre el darrer terç del segle I i el segle II.

Entre els materials residuals s'hi identifiquem clarament recipients amb més d'un segle d'antiguitat i, per tant, molt anteriors a la formació de context, com un bol cilíndric Isings 22 (núm. 1), un ungüentari monocrom opac (núm. 138), un fons de safa o plat en vidre policrom (núm. 227) i almenys dos plats de nansa orlada Isings 43 (núm. 2 i 57).

Més problemàtiques són algunes formes de les vaixelles incolores elaborades en motlle, amb datació acceptada dins del període Antoni i Sever, però que podrien seguir en ús i potser en fabricació a mitjans del segle III. Entre aquestes trobem les formes IN 133 / AR 13.1 (**Fig. 83: 15**), IN 135 / AR 14 (**Fig. 83: 14**), IN 142-143 / AR 16.1 (**Fig. 83: 12-13**), IN 130 / AR 18 (**Fig. 83: 9-10**), IN 131 / AR 19 (**Fig. 83: 8**) i IN 138-139 / AR 24-25 (**Fig. 83: 16**). A tall d'exemple, recordem el plat-safa IN 130 / AR 18 procedent de la vil·la romana de l'Espelt (Òdena), amb datació dins del tercer quart del segle III. La presència d'aquestes formes, conjuntament amb les formes ceràmiques de l'abocador, ens fa creure que es tracta de materials antic, probablement fruit de l'extens terraplenament que va comportar el desmuntatge de grans estructures arquitectòniques. Per tant es tracta de material d'abocador en posició secundària i, en general, no llençats "in situ" a un abocador primari.

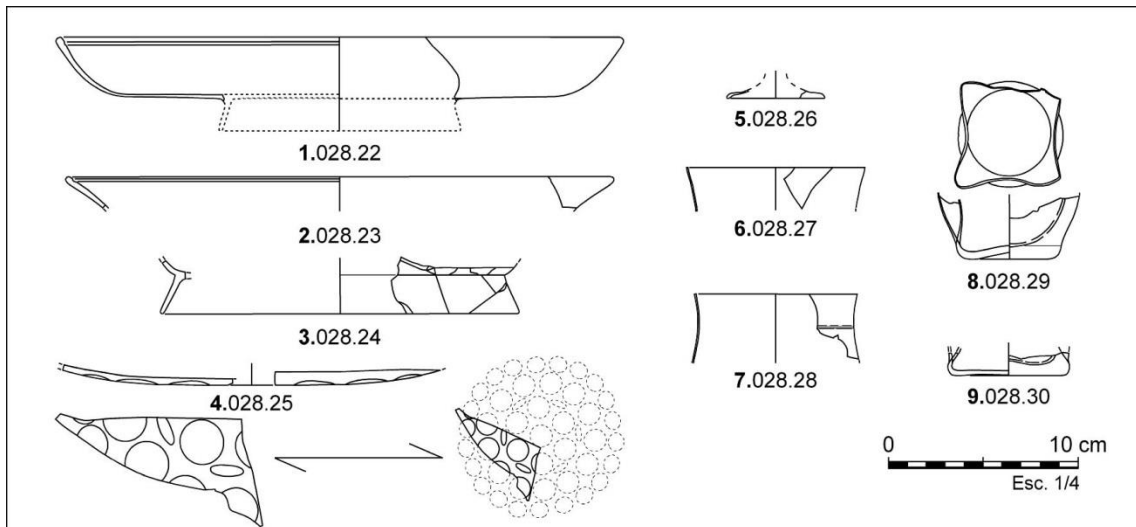
¹¹⁴⁵ Teixell 2004.

¹¹⁴⁶ Com passa també amb la ceràmica. Vegi's Macias 2004.

Les formes més pròpies del segle III són probablement les pertanyents a grans fragments o peces amb els perfils més íntegres. Així, en destaquem, per la seva abundància, els plats troncocònics d'ala penjant, englobables en les formes IN 158/159/160 (**Fig. 85: 46-51 i 60-61**). Les peces són sempre bufades en matèria incolora, amb el peu tubular replegat, el cos troncocònic i la vora arrodonida exvasada i penjant. Els fons conservats al jaciments són atribuïbles en gran part a aquesta categoria formal (núm. 143-150). Aquesta forma és la preponderant al jaciment i és habitual en els contextos mig-imperials d'algunes vil·les romanes estudiades com, per exemple, la vil·la romana de la Seu Episcopal d'*Egara*¹¹⁴⁷ i constitueixen un bon fòssil director pels contextos de les darreries del segle II i segle III, ja que no les documentem amb posterioritat a aquest moment.

Altres formes s'emparenten amb aquest grup, com el plat troncocònic de vora amb solc i llavi engruixit, forma IN 156 (**Fig. 85: 52-55**), o els plats de vora ametllada i llavi triangular IN 161 (**Fig. 85: 57-59**). Aquestes formes presenten la mateixa morfologia que la precedent, cos troncocònic, fons de peu anular (no els podem distingir entre ells) i les vores amb les particularitats esmentades.

Entre els recipients per beure, trobem els bols cilíndrics lsings 85 (**Fig. 83: 1-5**) i les copes amb tija globular o peu diferenciat lsings 86 (**Fig. 84 :30-36**), amb alguns peus que encara conserven la tija globular massissa (**Fig. 84: 39-44**). Una d'elles presenta decoracions vermiculars i aplicacions emmotllades (**Fig. 84: 37**). Aquestes formes, ja documentades durant la segona meitat del segle II, tindran el seu moment de màxima difusió durant la primera meitat del segle III. Com hem vist, són presents a la majoria de jaciments mig-imperials de la Tarraconense oriental, trobant-se tant en àmbits urbans com en vil·les. El que sí és rellevant és la pràctica absència de copes o gerres amb decoracions vermiculars o aplicades, amb només dos casos coneguts a Tarragona, el de l'abocador del C/ de Castanyos (**Fig. 91: 5**) i un altre procedent de la Parcel·la 24 del PERI 2 (**Fig. 91: 6**). El fet de trobar només dues úniques peces en una ciutat amb un important port marítim com *Tarraco* ens inclina a pensar que es tracta d'importacions casuals o puntuals de productes luxosos, i que la seva difusió i comercialització no es va generalitzar en el territori.

¹¹⁴⁷ Procedents d'un nivell del segle III de la Seu Episcopal d'Ègara, concretament de la UE 12362, peces núm. 1282 a 1290.



Figura 83. C/ de Castanyos (Tarragona). Vaixella del context del segle III.



Figura 84. C/ de Castanyos (Tarragona). Vaixella del context del segle III.

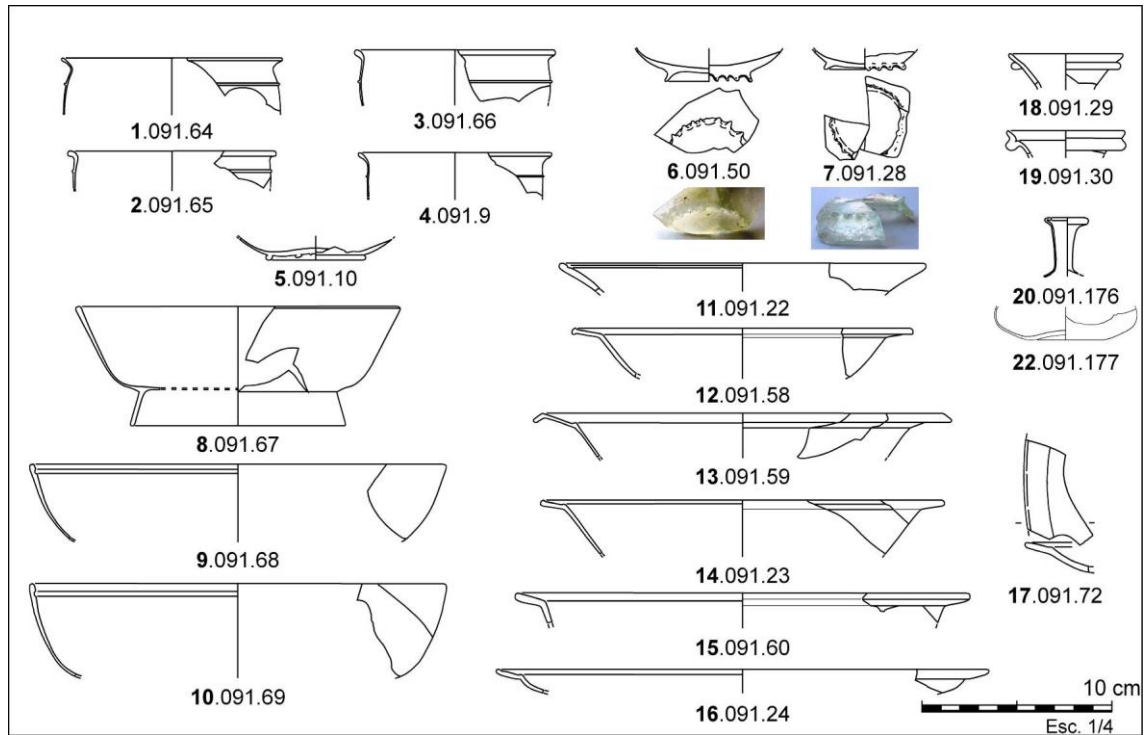

Figura 85. C/ de Castanyos (Tarragona). Vaixella del context del segle III.

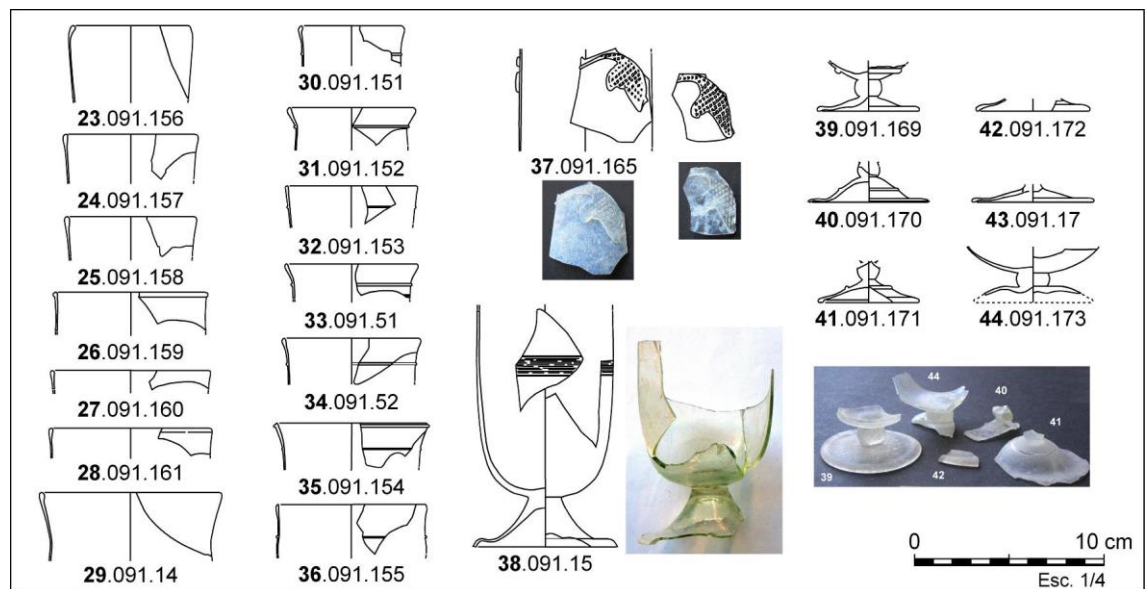

Figura 86. C/ de Castanyos (Tarragona). Vaixella del context del segle III.

6.2.2. Formes en ús al segle III

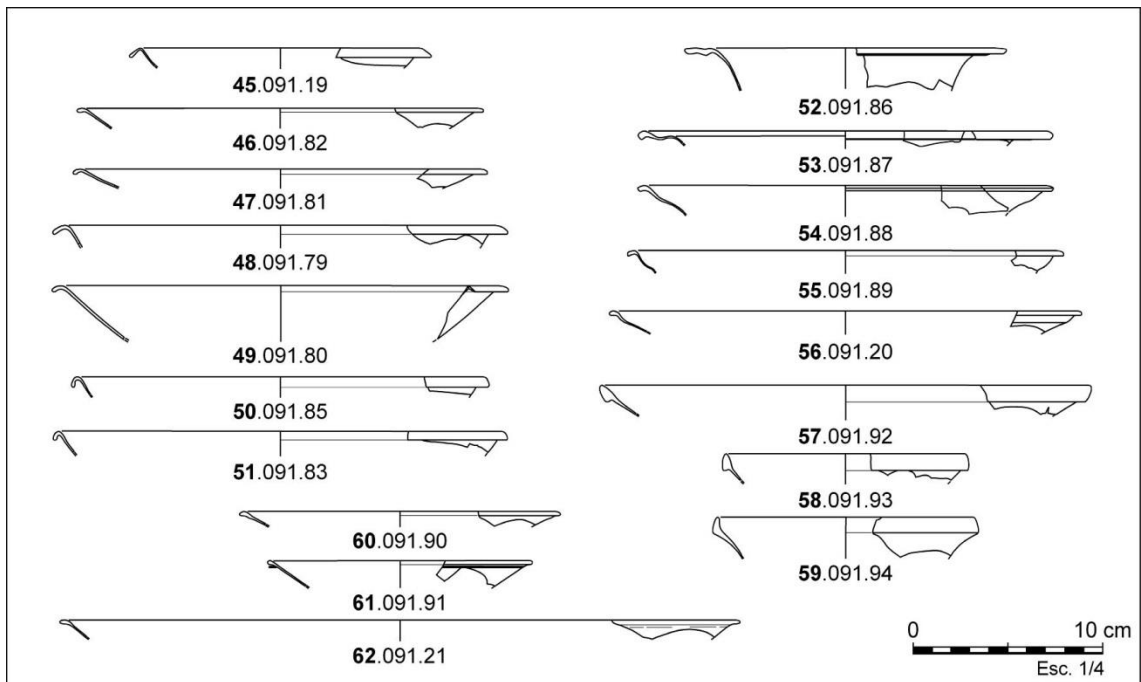
Gots Isings 32 i 35

Es tracta d'un got ovoide o cilíndric, de vora tallada, àpode (Isings 32) o amb peu diferenciat (Isings 35), caracteritzat per presentar depressions enfonsades al cos, generalment en número de quatre, conferint-li un aspecte quadrangular. Aquesta forma és present i generalitzada a tots els contextos des de la segona meitat del segle I fins al segle III. Tot i el grau de fragmentació documentem, per exemple, dos gots Isings 35 en el context d'una *domus* urbana de Badalona, amb una fase d'abandó datada numismàticament *post quem* 238 i el 244 AD¹¹⁴⁸. Aquesta forma constitueix un dels recipients més característics de l'alt imperi i que trobem arreu.

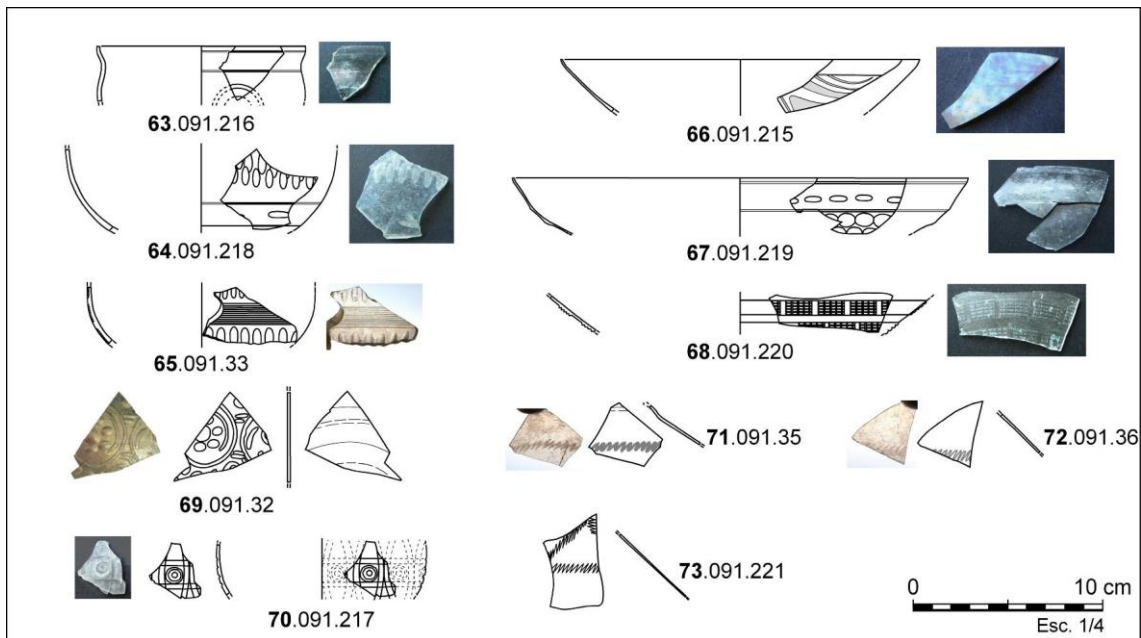
Bol Isings 85b (IN 54/55 - AR 98.1 i 2)

Aquest bol és el més representatiu i majoritari a les estratigrafies de finals del segle II i principis del segle III a la Tarraconense Oriental i també és conegut com a copa *Baldock*, el primer jaciment on es va identificar¹¹⁴⁹. És tracta d'un bol cilíndric, de peu generalment d'anell tubular replegat —tot i que se'n troben amb peu massís aplicat— i de vora arrodonida al foc. Presenta dues variants, la de cos llis (IN 54 / var. AR 98.1) i la variant decorada amb fils de vidre (IN 55 / var. AR 98.2). Aquesta darrera presenta dos filets en relleu, horitzontals i aplicats al cos de la paret exterior, un sota la vora i l'altre al punt d'inflexió amb el fons. En ocasions trobem un tercer fil al fons, anellant l'empremta del puntill. Trobem una diversitat de produccions que poden agrupar-se en dos conjunts: els individus elaborats probablement en motlle i amb traces de polit al torn, i els elaborats en bufat lliure. Cal destacar que les peces emmotllades són elaborades amb vidre incolor de gruix entre 1 i 2 mm., blanquejats pels processos tafonòmics, mentre les peces bufades són elaborades amb vidre incolor de tonalitats verdoses i de gruixos molt prims, inferiors a 1 mm.

És molt probable que donat el número d'individus que coneixem, les peces emmotllades incolores siguin importacions, de les que en coneixem un carregament marítim procedent del derelict *Embiez-ouest* (França)¹¹⁵⁰, datat de la segona meitat del segle II, i posem com a exemple el bol de la vil·la romana de la Seu Episcopal d'*Egara* (Terrassa)(Fig. 87: 13). D'altra banda és probable que les peces bufades de color verd clar siguin produccions regionals, posant com a exemple el bol de Can Marcet (Sant Cugat del Vallès)(Fig. 87: 12).

La forma llisa, sense decorar, és molt habitual als jaciments dels segle II i III, i la trobem sempre associada amb la variant decorada. L'hem documentat en jaciments com Can Marcet (Fig. 87: 3) i Can Cabassa (Fig. 87: 4-6), ambdós a Sant Cugat del Vallès, per citar-ne alguns.

¹¹⁴⁸ Intervenció del carrer Pujol 36 (2018), amb un nivell general d'abandó datat amb dues monedes de Gordià III (238-244 dC). Vegi's l'apartat corresponent al jaciment.

¹¹⁴⁹ Procedent de l'enterrament 104 de Baldock (Hertfordshire), datat vers el 200 dC. Westell 1931: 274, núm. 4828, fig. 6.

¹¹⁵⁰ El derelict *Embiez-ouest*, datat a final del segle II o inicis del segle III, portava un carregament de vidre en brut i de vaixella, formada essencialment per gots Is. 85b i copes amb peu Is. 86 (i variants). Foy, Jézégou 1998. Foy, Nenna 2001: 110-111, fig. 134:2-5, amb una fotografia dels vidres. Foy, Nenna 2003: 285, fig. 218-222.



Figura 87. Gots amb depressions IN 63/70: 1, Empúries (L'Escala). 2, L'Aiguacuit (Terrassa). **Bols cilíndrics llisos Is. 85b (=IN 54 i AR 98.1):** 3, Can Marcet (Sant Cugat del Vallès). 4-6, Can Cabassa (Sant Cugat del Vallès). **Bols decorats amb fil aplicat Is. 85b (=IN 55 i AR 98.2):** 7, Pla de Palol (Platja d'Aro). 8 i 9, Can Cabassa (Sant Cugat del Vallès). 10-12, Can Marcet (Sant Cugat del Vallès). 13-15, Seu Episcopal d'Ègara (Terrassa). 16-17, Els Munts (Altafulla). 18-22, C/ de Castanyos (Tarragona). 23 i 24, Necròpolis Paleocristiana -Caixa 1987- (Tarragona). 25, Parcel·la 24 -PERI 2- (Tarragona). 26, Mas Mallol - Mas Rimbau (Tarragona).

La forma decorada amb filets de vidre (**IN 55 / var. AR 98.2**) l'hem documentada a gairebé tots els jaciments que presenten estratigrafies del període romà altimperial, entre els que destaquem el conjunt de bols procedents de l'abocador de la vil·la romana de Can Marcet (Sant Cugat del Vallès)(**Fig. 87: 10-12**), de Can Cabassa (Sant Cugat del V.)(**Fig. 87: 8-9**), la vil·la romana de la Seu Episcopal d'Ègara (Terrassa)(**Fig. 87: 13-15**), Can Cruzate (Mataró), el Pla de Palol (Platja d'Aro)(**Fig. 87: 7**), la vil·la romana Torre-Llauder (Mataró), el C/ de Castanyos 1 (Tarragona)(**Fig. 87: 18-22**), la Necròpolis Paleocristiana (Tarragona)(**Fig. 87: 23-24**) i un bol d'un dipòsit funerari del Mas Mallol - Mas Rimbau (Tarragona)(**Fig. 87: 26**)

Entre les peces incolores decorades destaquem la presència d'un bol Is. 85 / IN 59, procedent d'un context de la primera meitat del segle III, de C/ de Castanyos (Tarragona)(**Fig. 88: 1**), amb el cos decorat amb files de grans d'arròs i el fons amb una feix anular d'oves, emmarcant un motiu central no conservat. De la Necròpolis Paleocristiana —Caixa 1987—, es conserven dos fragments de fons: un d'ells atribuïble també a un bol Is. 85, amb un clipeu central en baix relleu rodejat per quatre oves allargassades disposades radialment (**Fig. 88: 3**) i, l'altre —amb una decoració similar— atribuïble a un bol àpode tipus IN 106 (**Fig. 88: 2**). Aquests tipus de recipients són indubtablement importacions arribades a Tarragona via marítima, procedents de tallers del Mediterrani Oriental, i amb paral·lels molt semblants recuperats a la península

Itàlica¹¹⁵¹ i més enllà, a Síria, a la llunyana Dura-Europos, amb peces idèntiques recuperades en estrats previs i coetanis a la conquesta i destrucció de la ciutat entre els anys 256/257 AD¹¹⁵².

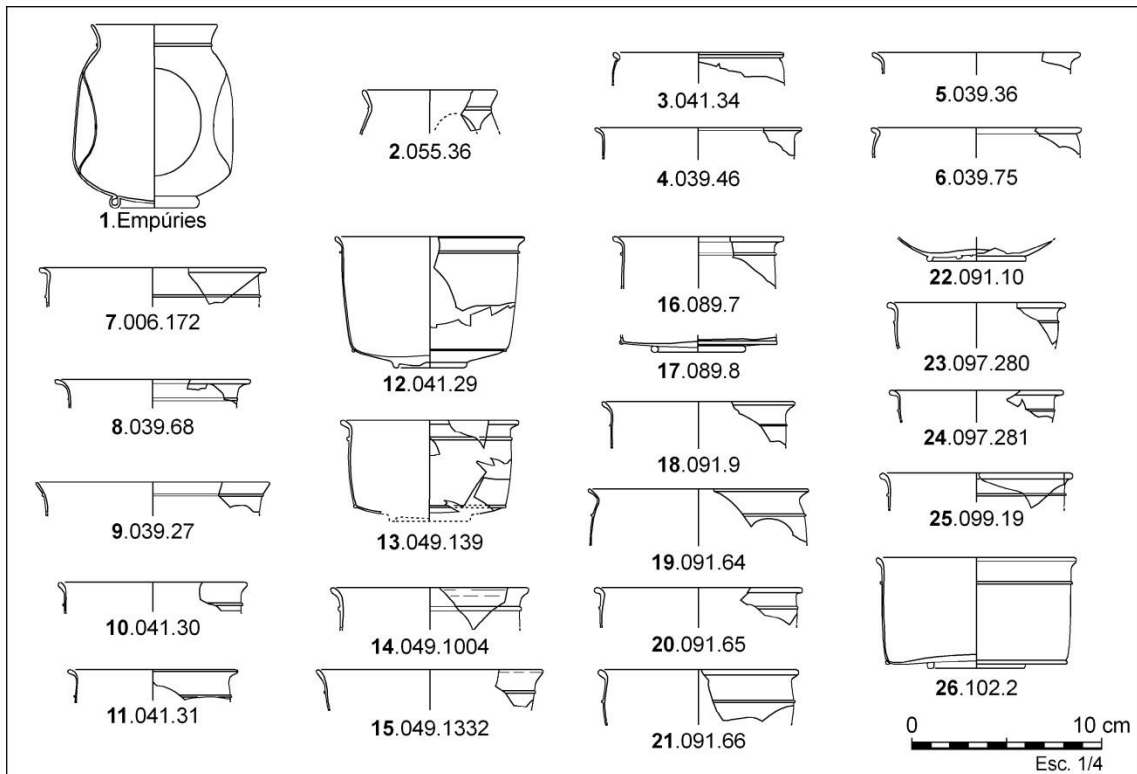

Figura 88. Bols Isings 85 (variant IN 59 / AR 98) decorats amb gravats de grans d'arròs, oves i clipeus: 1, C/ de Castanyos (Tarragona). 3, Necròpolis Paleocristiana -Caixa 1987- (Tarragona). Bol àpode IN 106 (=AR 60.1) amb decoració de grans d'arròs: 2, Necròpolis Paleocristiana -Caixa 1987- (Tarragona).

Copa Isings 86 (AR 99 / IN 78-89)

Aquesta forma és una copa de cos cilíndric i peu amb tija globular o amb peu cònic. La majoria d'aquestes peces són identificable a partir de les vores, entre el 7 i 9 cm de diàmetre, arrodonides al foc i amb un fil horitzontal aplicat a la banda exterior. Algunes d'elles són decorades amb fils vermiculars, decoració gravada i més rarament pintada. Altres només són identificables per la seva tija globular massissa, com al Pla de Palol (Platja d'Aro)(Fig. 89: 13) i a la vil·la romana de la Seu Episcopal d'Egara (Terrassa)(Fig. 89: 15-16), tot i que podrien pertànyer també, com passa amb el peu conservat, a gerres amb peu i tija globular forma Isings 93. Hem documentat més d'una trentena d'individus procedents del següents jaciments: la vil·la romana de l'Aiguacuit (Terrassa) (Fig. 89: 8), la Seu Episcopal d'Egara (Fig. 89: 10-12), Can Marcet (Sant Cugat del V.)(Fig. 89: 20), Can Cabassa (Sant Cugat del V.)(Fig. 89: 4-5 i 21), el C/ Doctor Turró (Rubí)(Fig. 89: 9), la vil·la romana de Torre-Llauder (Mataró)(Fig. 89: 2), Can Cruzate (Mataró)(Fig. 89: 3), i la Necròpolis Paleocristiana (Tarragona)(Fig. 90: 50-52).

Destaca, de lluny, el gruix de copes recuperats al Carrer de Castanyos 1 (Tarragona), l'abocador urbà del segle III, amb una vintena —o més— d'individus (Fig. 90: 22-41). En aquest jaciment s'observa la presència de la forma clàssica de peu diferenciat amb tija globular (Fig. 90: 43-49) i una copa de peu cònic tallat aplicat directament al cos del recipient, del tipus conegut com a *large footed flutes*¹¹⁵³ (Fig. 90: 42), amb un feix de línies horitzontals al cos de la peça tallades o marcades en calent.

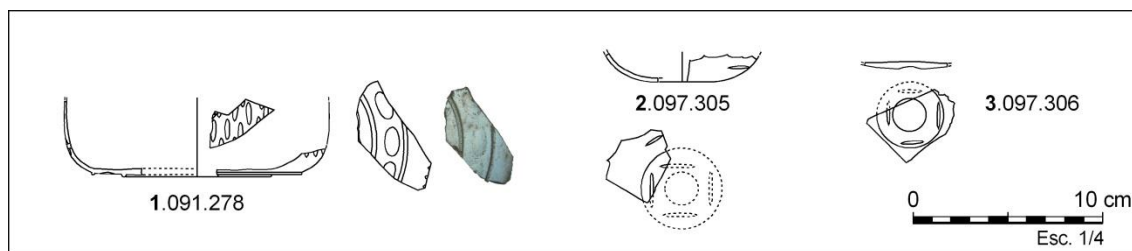
¹¹⁵¹ En especial, amb el fragment de fons procedent de la Necròpolis Paleocristiana de Tarragona (Làm. 48:3), que és idèntic al d'una copeta Isings 85b trobada a Classe (Ravenna) decorada amb quatre grans d'arròs disposats en quincunx respecte a un clipeu central. Vegi's Paolucci 1997: 110.

¹¹⁵² Clairmont 1963.

¹¹⁵³ El tipus formal, idèntic al del c/ de Castanyos 1, va ser definit a partir dels materials recuperats a la necròpolis de Sedeinga (Sudan), concretament dues copes incolores, associades a dues copes Isings 86 elaborades en vidre blau translúcid i pintades amb escenes egípcies. Leclant 1973: 55-56, fig. 2-4. Leclant 1988.



Figura 89. Copes amb tija globular Isings 86 amb fils aplicats: 1, Vilauba (Camós). 2, Torre Llauder (Mataró). 3, Can Cruzate (Mataró). 4 i 5, Can Cabassa (Sant Cugat del Vallès). 6 i 7, Can Marcet (Sant Cugat del Vallès). 8, L'Aiguacuit (Terrassa). **Copes Is. 86 llises:** 9, C/ Doctor Turró (Rubí). 10 a 12, Seu Episcopal d'Ègara (Terrassa). **Tiges globulars Is. 86:** 13, Pla de Palol (Platja d'Aro). 14, Can Cruzate (Mataró). 15 i 16, Seu Episcopal d'Ègara. **Bases Is. 86:** 17, Vilauba (Camós), 18 i 19, Can Cabassa (Sant Cugat del Vallès). 20, Can Marcet (Sant Cugat del Vallès). **Cos Pintat o esmaltat de copa:** 21, Can Cabassa (Sant Cugat del Vallès).



Figura 90. Copes amb tija globular Is. 86 amb fils aplicats: 22 a 28, C/ de Castanyos (Tarragona). 50, Necròpolis Paleocristiana -Caixa 1987- (Tarragona). **Copes Is. 86 llises:** 29 a 41, C/ de Castanyos (Tarragona). **Base amb peu aplicat copa fluted type:** 42, C/ de Castanyos (Tarragona). **Bases amb tija globular Is. 86:** 42 a 49, C/ de Castanyos (Tarragona). 51 i 52, Necròpolis Paleocristiana -Caixa 1987- (Tarragona). 53, Parcel·la 24 -PERI 2- (Tarragona).

Només coneixem un únic cas de copa pintada o esmaltada, concretament un fragment de cos cilíndric —que creiem que cal associar a aquesta forma— decorat amb motius de columnes estriades i garlandes intercolumnars, procedent de la vil·la romana de Can Cabassa (Sant Cugat del Vallès)(Fig. 89: 21), amb escassos paral·lels al món romà occidental¹¹⁵⁴.

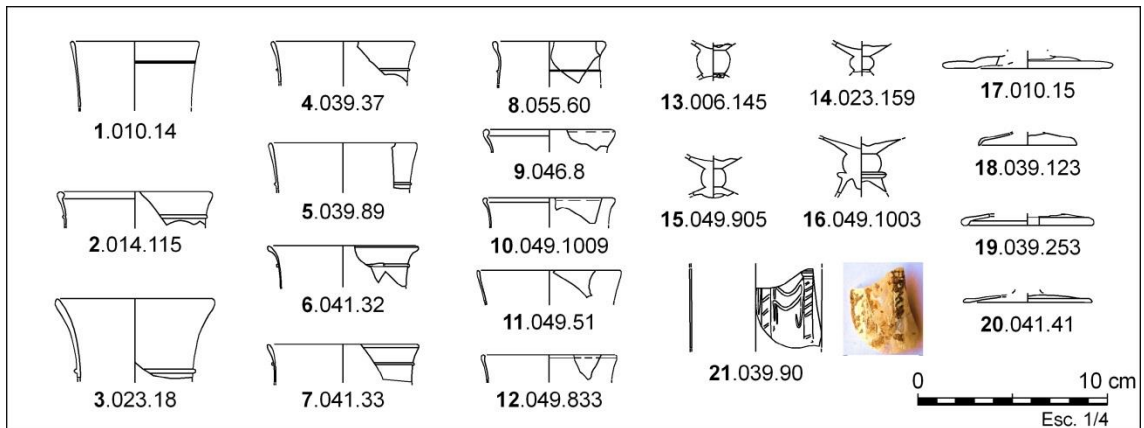
Cal individualitzar, per la seva singularitat, les copes amb decoració vermicular aplicada. Només n'hem documentat quatre: una procedent de Can Cabassa (Sant Cugat del Vallès)(Fig. 91: 2-3), una altra de la vil·la romana de L'Aiguacuit (Terrassa)(Fig. 91: 4) i les dues peces abans esmentades de Tarragona (Fig. 91: 5 i 6). La gerra documentada al derelict de d'Aiguablava VI (Begur) és l'única documentada fins ara amb aquest tipus de decoració (Fig. 91: 1).

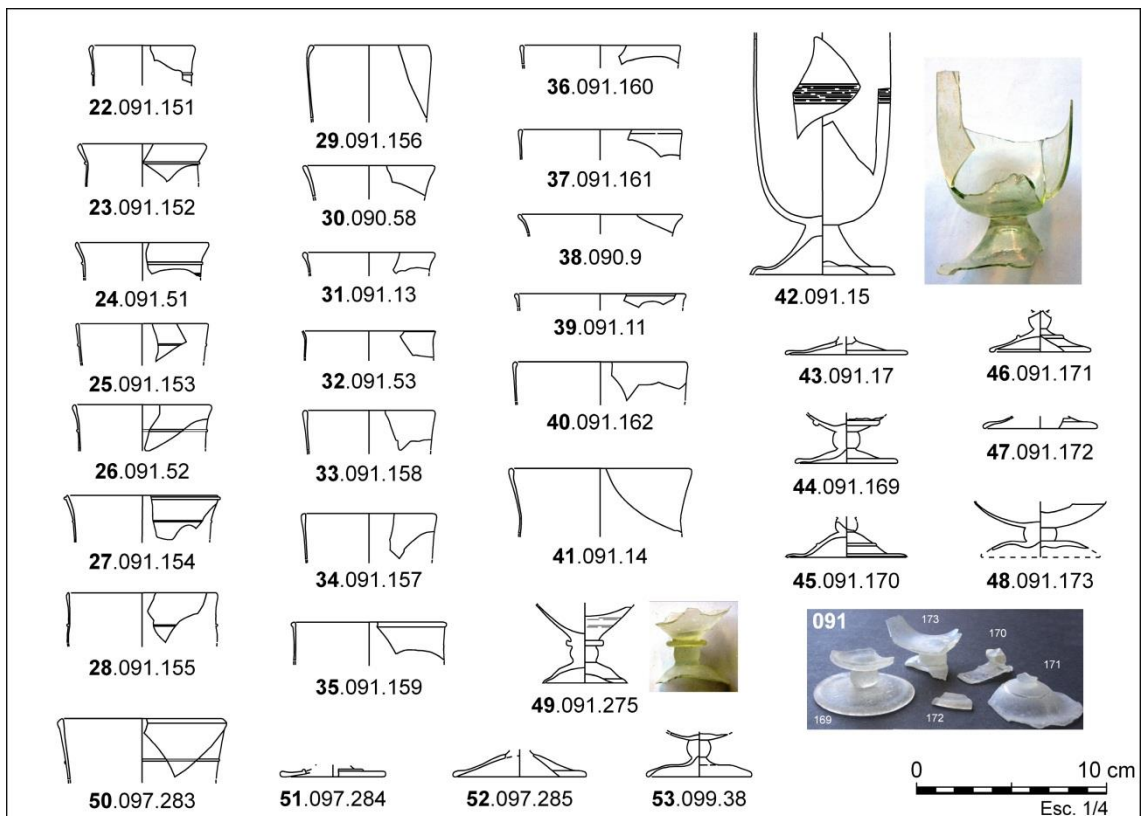

Figura 91. Copes i gerra amb tija globular amb decoració vermicular aplicada. Gerra Isings 93: 1, Derelict Aiguablava VI (Begur). Copes de tija globular Isings 86: 2 i 3, Can Cabassa (Sant Cugat del Vallès). 4, L'Aiguacuit (Terrassa). 5, C/ de Castanyos (Tarragona). 6, Parcel·la 24 -PERI 2- (Tarragona).

Bol IN 121/122 (=AR 58)

Només s'han documentat escasses peces atribuïbles a aquesta a forma. És una copa o bol baix, de vora tallada i exvasada en S, amb la superfície exterior amb decoració gravada geomètrica IN 121 o figurada IN 122. De la variant amb decoració geomètrica coneixem un fons amb una disposició radial d'oves i cercles, procedent de la *domus* del carrer Pujol 36 de Badalona (Fig. 92: 1), d'un estrat de mitjan segle III. I també una vora amb decoració d'oves horitzontals espaiades, separades per una línia incisa d'un cos bigarrat amb dos registres d'oves verticals conservats, procedent del carrer de Castanyos 1 (Tarragona)(Fig. 92: 2), també en un context de mitjan segle III, i amb un paral·lel idèntic a l'Oasi del Fayum, a Egipte¹¹⁵⁵, i una altra molt semblant procedent de Colònia¹¹⁵⁶.

De la variant decorada amb motius figurats **forma IN 122** només en coneixem dues peces. Un fragment de fons (malauradament robat l'any 1922) procedent de les excavacions de la vil·la romana de La Salut- *Mansio Arragonem* (Sabadell), on s'hi identifica el bust d'un home amb el

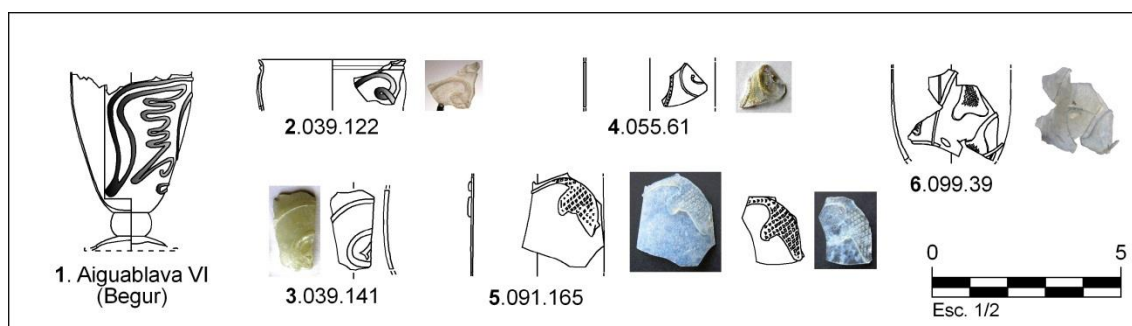
¹¹⁵⁴ Només coneixem les tres peces recollides procedents d'Alemanya, Sardenya i Ucraïna, a VERRES INCOLORES 2018: 85-86, fig. 12.

¹¹⁵⁵ Silvano 2009: 225, fig. 3:4.

¹¹⁵⁶ Conservada al Metropolitan Museum de Nova York, número de registre 81.10.46. Originalment a la col·lecció Charvet. Vegi's W. Froehner, 1879: *La verrerie antique: description de la Collection Charvet*, pàg. 79 i 94-5, pl. XXII, núm. 94, Le Pecq.

rostre barbat i una gorra, assimilable al *Contour Grooves Group* d'Stern (**Fig. 95: 1**)¹¹⁵⁷ i probablement procedent d'Egipte¹¹⁵⁸. Finalment, un fons de plat del C/ de Castanyos de Tarragona, presenta un registre anular format per flors de cinc pètals i roleus, de probable procedència egípcia, també atribuïble a aquest grup (**Fig. 95: 2**).



Figura 92. Bols incoloros IN 121 (AR 58) decorats amb talla d'oves i clipeus: 1, C/ Pujol 36 (Badalona). 2, C/ de Castanyos (Tarragona)

Bol IN 106/107/108 (=AR 60.1)

Es tracta d'un bol hemisfèric, de vora tallada i fons més o menys aplanat, de dimensions variables. Tots els exemplars coneguts són elaborats en vidre incolor i es caracteritzen per presentar una decoració de registres horitzontals d'oves i cercles separats per línies incises **forma IN 106**. Una de les primeres peces documentades procedeix d'un context funerari, de l'interior d'un sarcòfag de plom de Can Colomer-Munmany (Vic)(**Fig. 93: 1**), que cal datar entre finals del segle II i la primera meitat del segle III. El mateix tipus l'hem documentat en diferents jaciments, com a Can Cruzate (Mataró)(**Fig. 93: 6**), la vil·la de Els Munts (Altafulla)(**Fig. 93: 3**), aquest ja recollit per J. Price¹¹⁵⁹, al Raval de Dins (Gavà)¹¹⁶⁰ i al carrer de Castanyos 1 (Tarragona)(**Fig. 93: 4-5**). Així mateix, també cal tenir en compte una peça procedent dels fons antic del MNAT (**Fig. 93: 2**)¹¹⁶¹.

Alguns dels fragments tenen una decoració gravada més complexa **forma IN 107**, amb clipeus circulars amb omphalos rebaixat, separats per línies verticals capçades en T, disposats en registres horitzontals, i amb oves, cercles, arcades i bastonets, en disposicions geomètriques més bigarrades, amb tendència a l'*horror vacui*, i de talla més profunda.

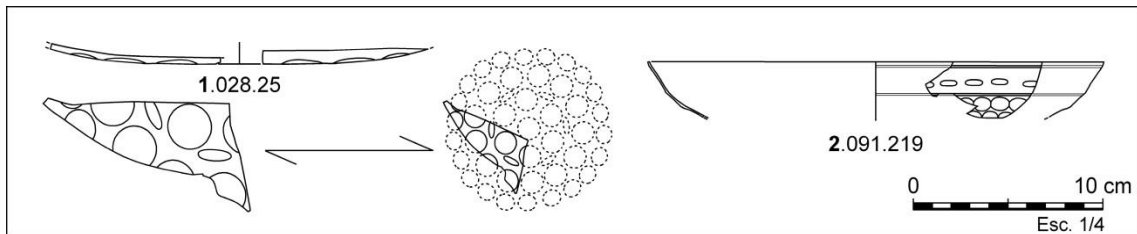
N'hem documentat tres fragments a Tarragona, un procedent de la vil·la dels Munts d'Altafulla (**Fig. 94: 3**)¹¹⁶², un altre del carrer de Castanyos (**Fig. 94: 2**), i un tercer entre els fons antics del MNAT, sense context, amb el perfil sencer i ja recollit per J. Price (**Fig. 94: 1**)¹¹⁶³. Aquest tipus de vasos gravats han de ser importacions de l'àmbit mediterrani i tenen els seus paral·lels més ben acotats estratigràficament a Dura-Europos (Síria), ciutat destruïda el 256 AD.

¹¹⁵⁷ Stern 2001: 156-158.

¹¹⁵⁸ Meyer 1992: 22; Nenna 2003: 362.

¹¹⁵⁹ Price 1981: 753, làm. 39, fig. 8.

¹¹⁶⁰ És un fragment molt petit, procedent d'una sitja medieval i residual, amb un registre de grans d'arròs. Vegi's Volum II, làm. 278, fig. 4.

¹¹⁶¹ Recollida per J. Price a la seva tesi. Price 1981, p., 734, làm. 28, fig. 64.

¹¹⁶² Price 1981: 753, làm. 39, fig. 7

¹¹⁶³ Price 1981: 734, làm. 28, fig. 63. Peça fons MNAT 45429.



Figura 93. Bols incolor IN 106 (AR 60.1), decorats amb línies, oves i clipeus: 1, Can Colomer-Munmany (Vic). 2, Museu Nacional d'Arqueologia -Fons Antic- (Tarragona). 3, Els Munts (Altafulla). 4 i 5, C/ de Castanyos (Tarragona). 6, Can Cruzate (Mataró). Gerres decorades amb oves gravades: 7, Can Cabassa (Sant Cugat del Vallès). 8, Torre Llauder (Mataró). Fons gravat: 9, Torre Llauder (Mataró).



Figura 94. Bols IN 107 (=AR 60.1), amb decoració gravada complexa: 1, Museu Nacional d'Arqueologia (Tarragona). 2, C/ de Castanyos (Tarragona). 3, Els Munts -excavacions P.M. Berges- (Altafulla). Fons indeterminat amb decoració complexa: 4, Torre Llauder (Mataró).

De la variant decorada amb motius figurats **forma IN 108** només en coneixem un fragment procedent de la vil·la romana de la Seu Episcopal d'Egara, d'un bol hemisfèric amb decoració gravada figurada —molt parcial— però en la que s'hi reconeix una pàmpol elaborat amb facetes i línies ondulades, assimilable també al *Contour Grooves Group* d'Stern (**Fig. 95: 3**)¹¹⁶⁴. Aquest fragment, singular i de luxe, és indicatiu del nivell econòmic d'aquella vil·la en època Severiana.

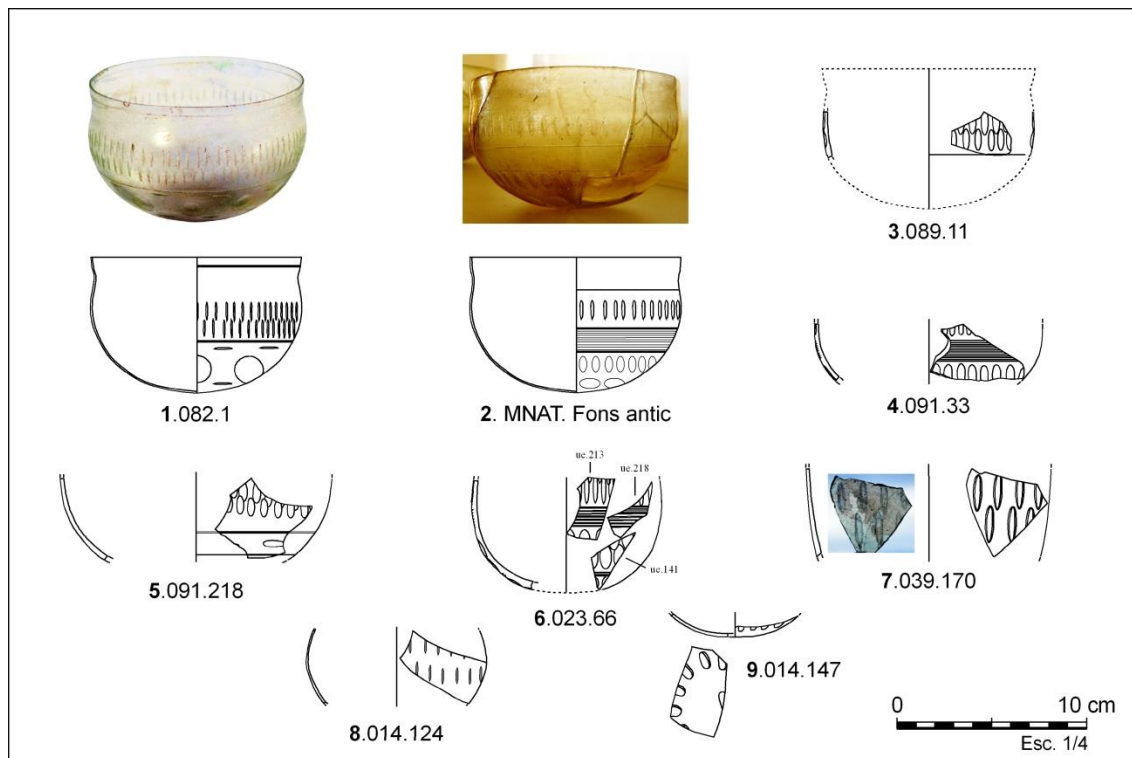

Figura 95. Bols incoloros decorats amb motius figurats. **Forma IN 122: 1**, La Salut – *Mansio Arragonem* (Sabadell). **2**, C/ de Castanyos (Tarragona). **Forma IN 108: 3**, Seu Episcopal d'Egara (Terrassa). *núm. 1*, Fotografia de Joan Vilatobà, AHS-Clixé CLO3995. Dibuix de Josep Gudiol 1936.

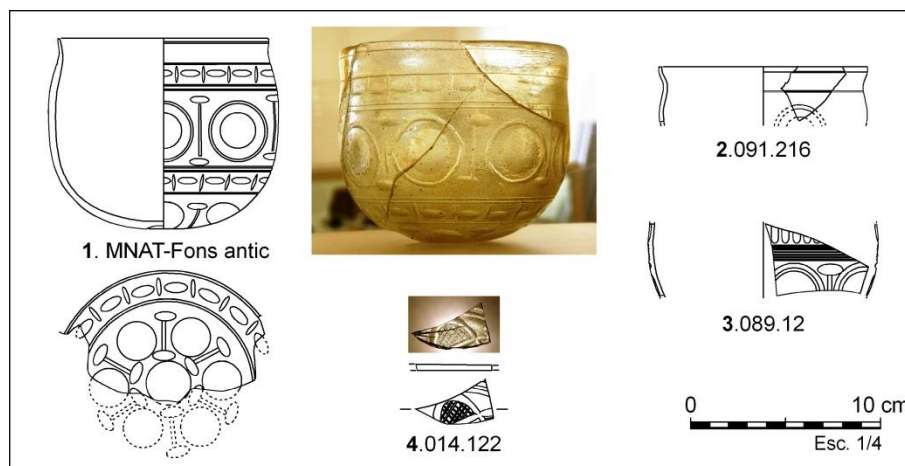
Bol Sardis 79 (SALDERN 1980)

Es tracta d'un bol, formalment similar al bol de costelles bufat Isings 17 (*Zarten Rippenschalen*). El cos, però, no presenta costelles sinó unes pastilles o caboixons rectangulars, disposats en un únic registre horitzontal al voltant del cos, aplicades en calent i foses amb la resta de la peça durant el procés de recuit. Les pastes són sempre incolores, de bona qualitat i amb aspecte de cristall. Aquesta forma va ser identificada per A. von Saldern a les excavacions de Sardis (Turquia)¹¹⁶⁵, i compta amb pocs individus publicats. Només hem documentat dues peces procedents la Necròpolis Paleocristiana —Caixa 1987— (Tarragona)(**Fig. 96: 1-2**), lamentablement sense context conegut i sense valor estratigràfic. Pel seu format i mides s'han de datar en període altimperial, sense més precisions i són, sens dubte, són importacions de l'àrea mediterrània.

¹¹⁶⁴ Stern 2001: 156-158; Nenna 2003: 359-375.

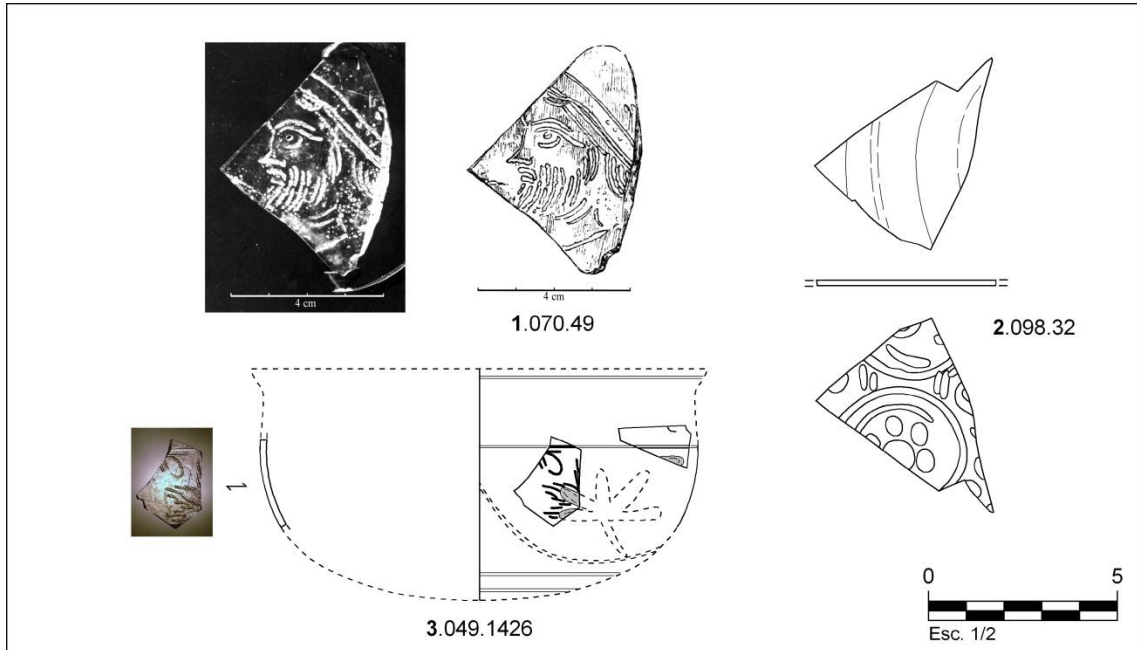
¹¹⁶⁵ Saldern 1980: 18-19, làm.3, fig. 79-80.



Figura 96. Bol incolor Sardis núm. 79: 1 i 2, Necròpolis Paleocristiana -Caixa 1987-(Tarragona).

Got de peu dentat IN 39

Es tracta d'un got de cos cilíndric, de vora arrodonida o tallada, i un peu anular polípede, format per l'estirament de petites protuberàncies o dents (Fig. 97). Aquest recipient el trobem en contextos del segle III, tot i que ja es documenta a la segona meitat del segle II¹¹⁶⁶. L'hem documentat a Can Cruzate (Mataró), Can Cabassa (Sant Cugat del Vallès), l'Aiguacuit (Terrassa), Necròpolis Paleocristiana —Fons antic i Caixa 1987— (Tarragona) i a l'abocador de C/ de Castanyos (Tarragona). En tots els casos amb context estratigràfic, aquest got s'ha de datar dins del segle III, *ante quem* 260 AD. Sis individus són incolors, de tonalitat verd clar, excepte un únic individu de la Necròpolis Paleocristiana (Tarragona)(Fig. 97: 5), de color natural blau-verd marcat. Aquest tipus de recipients són importacions del mediterrani oriental, àrea en la que són relativament més abundants¹¹⁶⁷.

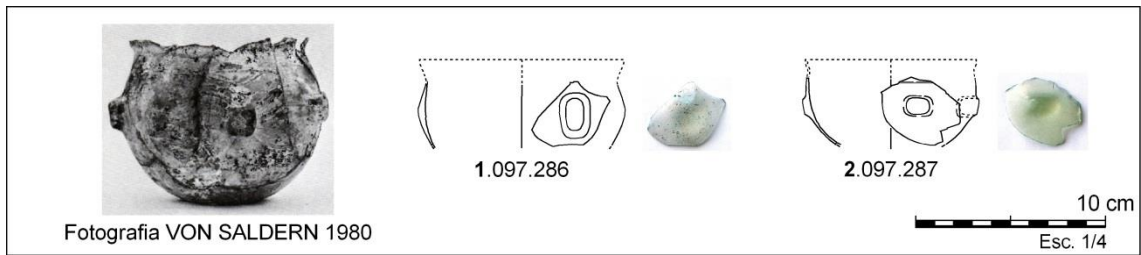

Figura 97. Gots de peu dentat IN 39: 1, Torre Llauder (Mataró). 2, Can Cabassa (Sant Cugat del Vallès). 3, L'Aiguacuit (Terrassa). 4 i 5, Necròpolis Paleocristiana -Fons Antic i Caixa 1987- (Tarragona). 6 i 7, C/ de Castanyos (Tarragona).

¹¹⁶⁶ VERRES INCOLORES 2018: 47.

¹¹⁶⁷ També present a *Dura-Europos* (Clairmont 1963: 50-51), a Israel, als jaciments de *Jalame* (Weinberg, Goldstein 1988: 59-60) i de *Nahariya* (Barag 1970, Type 3.25). A la regió d'Hispania s'ha documentat a Portugal, a *Conimbriga* (Alarcão 1976: 189, pl.41, núm. 193), a *Lucentum* (Alacant)(Sánchez de Prado 2018: 265, fig. 173, núm. 1), i a *Valeria* (Cuenca)(Osuna *et alii* 1978: 52, C-13, núm. 8), aquest darrer cas en un context datat entre els anys 276 i 325, i potser ja residual aleshores.

Plats troncocònics simples IN 156-161

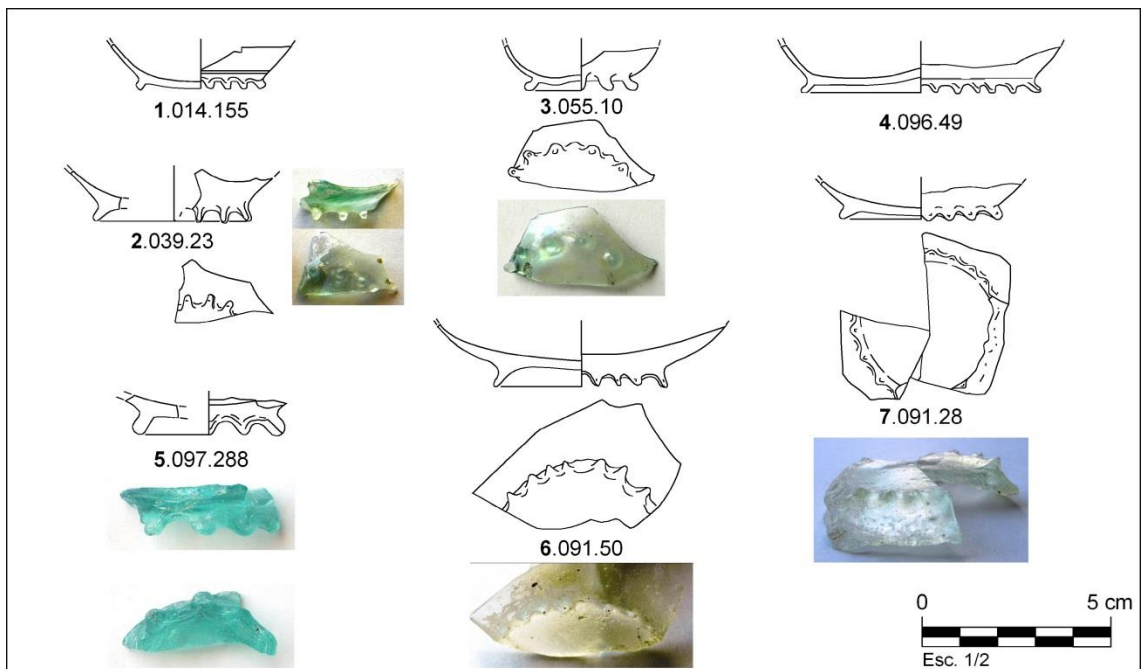
En aquesta categoria ajuntem tots els plats de cos troncocònic i base anular de peu tubular, que es desglossen en diferents subtipus a partir de la caracterització de la forma de les vores. Tots ells són elaborats en masses de vidre incolor. A continuació definim les quatre categories o formes principals que, alhora, són assimilables a les mateixes formes documentades a la Gàl·lia i les seves regions limítrofes.

Així distingim els següents tipus:

- A. Vora exvasada simple, arrodonida (IN 158)
- B. Vora en ganxo (IN 159/160)
- C. Vora amb reclau motllurat i sinuós (IN 156)
- D. Vora de llavi triangular o ametllat engrossit (IN 161).

A partir de les evidències estratigràfiques cal datar aquest conjunt de recipients entre el segle II i la primera meitat del segle III. Són un seguit de formes que trobem molt fragmentàriament als jaciments, tot i que se'n destaca, per la seva varietat, el conjunt de peces recuperat al jaciment del Carrer de Castanyos (Tarragona), amb una datació del context *ante quem* de 260 AD. En aquest jaciment se'n destaquen, per la seva abundància, les varietats de vora motllurada (IN 156)(Fig. 99: 12-16) i de vora en ganxo (IN 159/160)(Fig. 99: 6-11), entre d'altres més. Aquests tipus de plats també són molt abundants a *Baetulo*, on Núria Flos en va registrar la seva presència generalitzada¹¹⁶⁸. El context general urbà de *Baetulo* permet enquadrar els recipients recollit per Flos amb anterioritat al tercer quart del segle III, moment en el qual són abandonades les darreres *domus* urbanes i en què la ciutat desapareix com a tal.

La homogeneïtat d'aquestes formes i la seva extraordinària abundància en els àmbits urbans de la tarraconense i també a les vil·les de la costa, ens inclina a pensar en l'existència de tallers locals o regionals que fabricarien aquests tipus de plats per al consum de l'entorn urbà immediat. La presència d'aquest tipus de plats, per contra, és molt modesta a les vil·les de l'ager rural de l'interior, on només documenten d'una manera molt discreta, com p. ex., als camps de Can Colomer (Terrassa) o a Can Cabassa (Sant Cugat del Vallès). És probable que la funció d'aquests recipients —els plats— sigui substituïda a les vil·les de l'àmbit rural (la forma de poblament predominant a l'interior de la Tarraconense) per la ceràmica comuna de producció local i regional, dada que extrapolem després d'haver vist el registre vitri i ceràmic d'aquests jaciments.

Entre els exemplars recuperats destaquem dos fragments de vores de plat IN 156, aquests, però, decorats amb incisions gravades lineals (fr.: *guillochis*)¹¹⁶⁹, un al C/ Doctor Turró

¹¹⁶⁸ Flos 1987. En aquesta publicació es documenten tres bols incolor amb una rebava o regruiximent graonat a la part externa de vora, que anomena "bols amb baquetó" (Flos 1987: 63-64, núm. 200, 201 i 202, fig. 31), assimilables a una variant –potser local/regional– de la forma IN 156. Així mateix registra un mínim de 22 plats de vora en ganxo, que anomena de "en V invertida", assimilables plenament a la forma IN 159/160 (Flos 1987: 73-74, núm. 268 a 286, fig. 42, 43 i 44). Tres d'ells procedeixen d'un context estratigràfic tancat, el rebliment de la claveguera d'un dels cardines (anomenada tradicionalment i erròniament "conducte d'aigües"), context datat al darrer quart del segle I AD (Flos 1987: 34 i 37, núm. 45, 46 i 68, fig. 3 i 6).

¹¹⁶⁹ Assimilables també a la forma Isings 42a, variant *Limburg 1971* (Isings 1971: 22-24, fig. 12:8-10) i AR 83 (Rütli 1991). Per a aquesta forma a la Itàlia septentrional, vegi's Tarpini 2000.

(Rubí)(Fig. 98: 1) procedent d'un abocador del segle II/III, i l'altre a la Seu Episcopal d'Egara (Terrassa)(Fig. 98: 2). Per la seva raresa, amb només dos exemplars, cal considerar-los importacions de les províncies occidentals, probablement de la seva àrea septentrional.

La forma IN 161, el plat de vora ametllada o triangular, és també més escassa i el fet de documentar essencialment aquesta forma a Tarragona ens inclina a pensar en una difusió marítima —potser importada— d'aquesta forma concreta (Fig. 99: 17-19) De tota manera, cal analitzar seriosament els registres vitris altimperials de Catalunya —tasca encara no realitzada per ningú— per començar a tenir dades quantificables .



Figura 98. Plat IN 156 / Is. 42 -variant Limburg 1971-: 1. C/ Doctor Turró (Rubí). 2, Seu Episcopal d'Ègara (Terrassa).



Figura 99. Plats del Carrer de Castanyos (Tarragona): 1 a 5, plats de vora simple IN 158. 6 a 11, plats de vora en ganxo IN 159/160. 12 a 16, plats de vora motllurada sinuosa IN 156. 17 a 19, plats de vora triangular o ametllada IN 161.

Plat troncocònic baix gravat IN 163

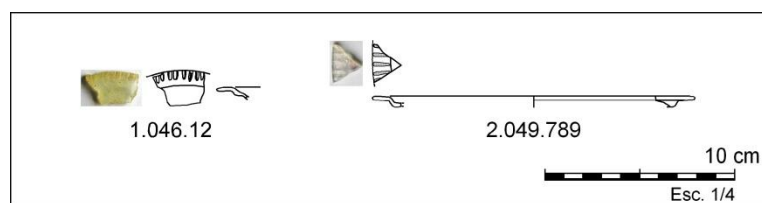
Es tracta d'un plat o safata, de cos troncocònic baix i vora exvasada simple, caracteritzat per la presència de decoració abrasada a la superfície externa del recipient. Aquests són elaborats de manera geomètrica, amb sanefes de xebrons i motius lineals gravats mitjançant una abrasió elaborada en ziga-zaga. A partir dels diàmetre s'observa la presència de dos mòduls: un de mitjà, amb un exemplar (**fig. 100: 4**) i un mòdul gran, amb tres exemplars (**Fig. 100: 1-3**). Només l'hem documentat al jaciment urbà del C/ de Castanyos, fet que ens indica potser la seva procedència al·lòctona, via importació marítima. Un bol incolor, de vora vertical i amb la mateixa decoració, presenta les mateixes característiques i segurament procedeix del mateix taller o tallers que els plats esmentats (**Fig. 100: 5**)

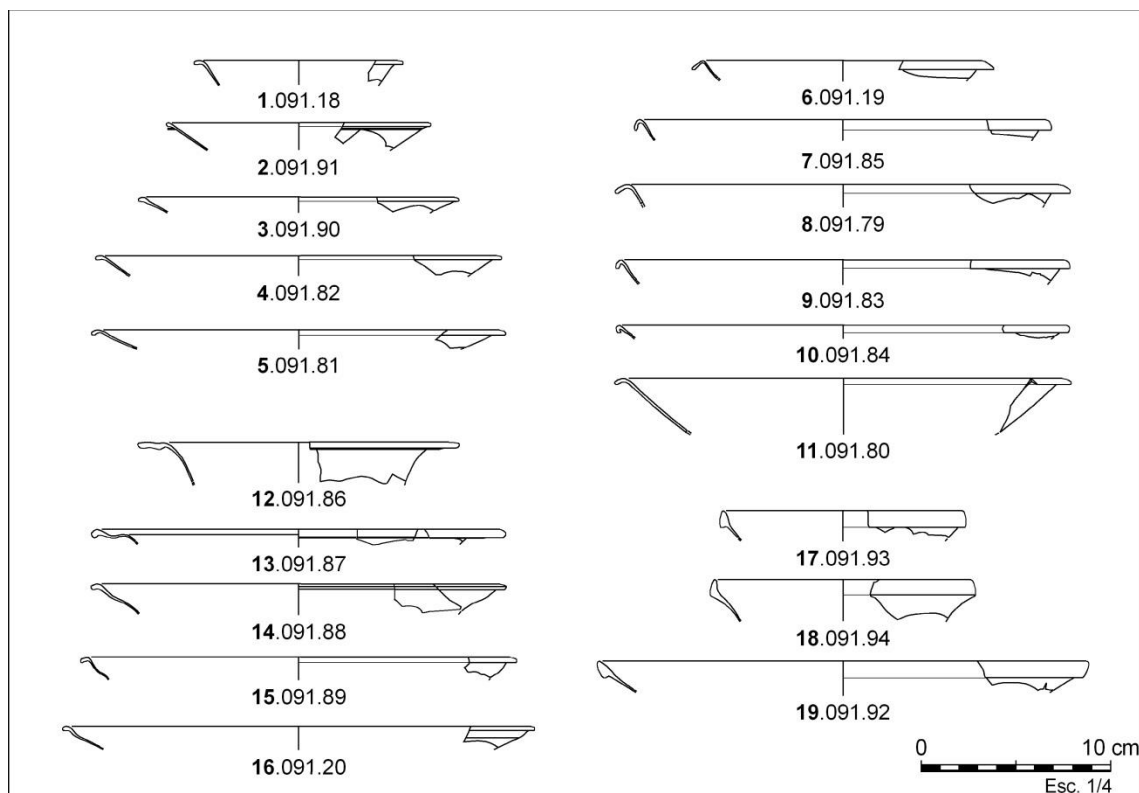

Figura 100. Plats IN 163 del Carrer de Castanyos (Tarragona). Plats o safates de superfície gravada amb abrasions geomètriques de xebrons i lineals: 1 a 4. El núm. 5 és un bol amb les mateixes característiques.

Gerres i Ampolles

Entre la diversitat de gerres i ampolles que hem documentat, primer de tot cal ser molt cauts, i tenir present el grau de fragmentació dels recipients, fet que només ens permet classificar-los i referenciar-los generalment a partir d'un o més fragments de les vores, les nanses o els fons. No comptem amb recipients sencers com és habitual al nord de la Gàl·lia o a Germania, on els dipòsits funeraris amb recipients de vidres són molt habituals des del segle III. Per contra, tots els materials que hem identificat són de context no funerari, és a dir, domèstic, i procedeixen d'abocadors o de contextos estratigràfics generats a l'antiguitat.

Entre les ampolles, durant el segle III encara es documenten les de cos rectangular (Is. 50) i entre elles, unes de vora doblegada cap a l'interior, conferint-les hi l'aspecte d'un fals anell tubular (**Fig. 101: 12 i 14**). Elaborades amb massa de vidre de color verdós, semblen més tardanes (o són potser locals?) que no pas les clàssiques de color blau-verd de llavi replegat simple. Cal destacar les procedents del carrer de Castanyos (Tarragona), on s'ha recuperat un nombre considerable de fons d'ampolles Is. 50 marcades en motlle, datables en els segles II i III, *ante quem* 260 AD i, que dupliquen el número de les conegudes fins ara a Catalunya (**Fig. 102**). Entre aquestes també s'observa la presència generalitzada de les ampolles de colors blau-verds, de parets gruixudes (**Fig. 102: 10, 12-16 i 18-24**), davant d'unes altres de colors verd natural/verd clar, de parets primes (**Fig. 102: 3-6**).

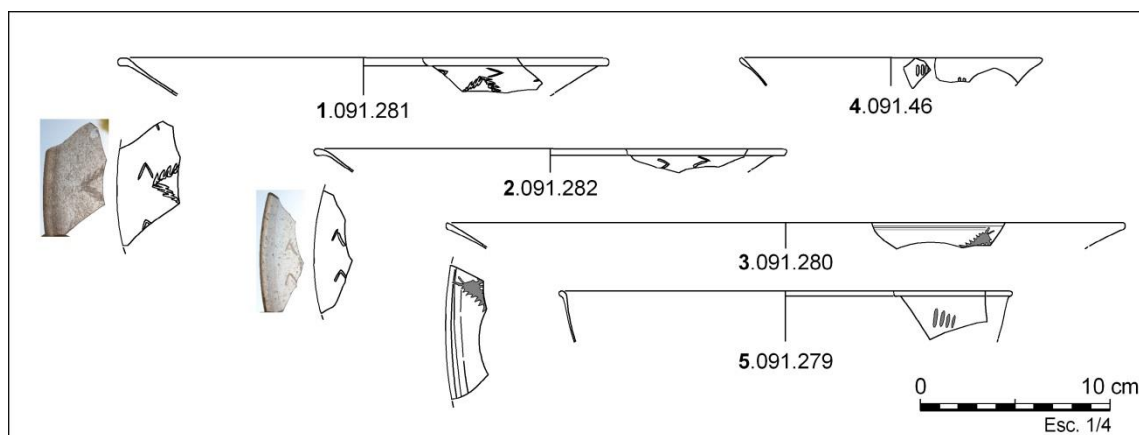
A les vil·les de l'entorn de *Barcino* també trobem ampolles ls. 50 de cos quadrat, si bé els fons marcats en motlle són més aviat escassos: només n'hem documentat un únic exemplar a cadascuna les vil·les romanes de L'Aiguacuit (Terrassa)(**Fig. 102: 23**), Camps de Can Colomer (Terrassa)(**fig. 102: 17**), Castellarnau (Sabadell) i Sant Pau de Riu-sec (Sabadell).

En canvi, sí que s'han documentat habitualment vores d'ampolla, amb un fil de vidre anellant la part externa i, generalment, amb un solc o encaix intern, elaborades amb vidre incolor (**Fig. 101: 17-22**). La major part d'elles s'associen estratigràficament a d'altres fragments, informes, que indiquen la presència de cossos cilíndrics, en general llisos, tot i que n'hem documentat un únic cas decorat, amb un gravat d'un registre d'oves allargades disposades en vertical i emmarcades per dues línies incises, una dalt i una alta baix del registre (**fig. 101: 23**).

Entre les gerres s'han documentat alguns recipients de vora tallada simple i de cos globular o aplatit (xafat), i unes altres amb una vora cònica, exvasada i amb un ressalt angular al llavi, que a l'ull inexpert, poden ser confoses fàcilment amb vores de copetes (**Fig. 101: 7**). Altres tipus de gerres segueixen el models generats a l'alt imperi, amb les de vora exvasada de llavi tubular (**Fig. 101: 4-5**), o bé amb un fil aplicat anellant la vora per tal de reforçar-la (**Fig. 101:3**).



Figura 101. Flascons, gerres i ampolles: 1, 21 i 22, Necròpolis Paleocristiana -Caixa 1987- (Tarragona). 2-20 i 23, C/ de Castanyos (Tarragona).

Finalment, cal tenir en compte la presència de petits flascons o ungüentaris incolor, de cos globular o aplatit (**Fig. 101: 8-9**). Entre aquests, cal diferenciar la presència de dos flascons amb nansa —o gerrets—, amb el fons anular elaborat amb un fil massís aplicat, de vidre de color blau cobalt, un documentat al C/ de Castanyos (**Fig. 101: 10**) i l'altre procedent de la vil·la de Can Bosc de Basea (Terrassa)¹¹⁷⁰. Són datables del segle III i són rars o exòtics en el context

¹¹⁷⁰ Procedent del Sector 3 de la vil·la romana, la part rústica. Vegi's Volum II, làm. 200, fig. 6.

general del període. Cal pensar, com en altres casos, que es tracta d'importacions puntuals o casuals¹¹⁷¹.

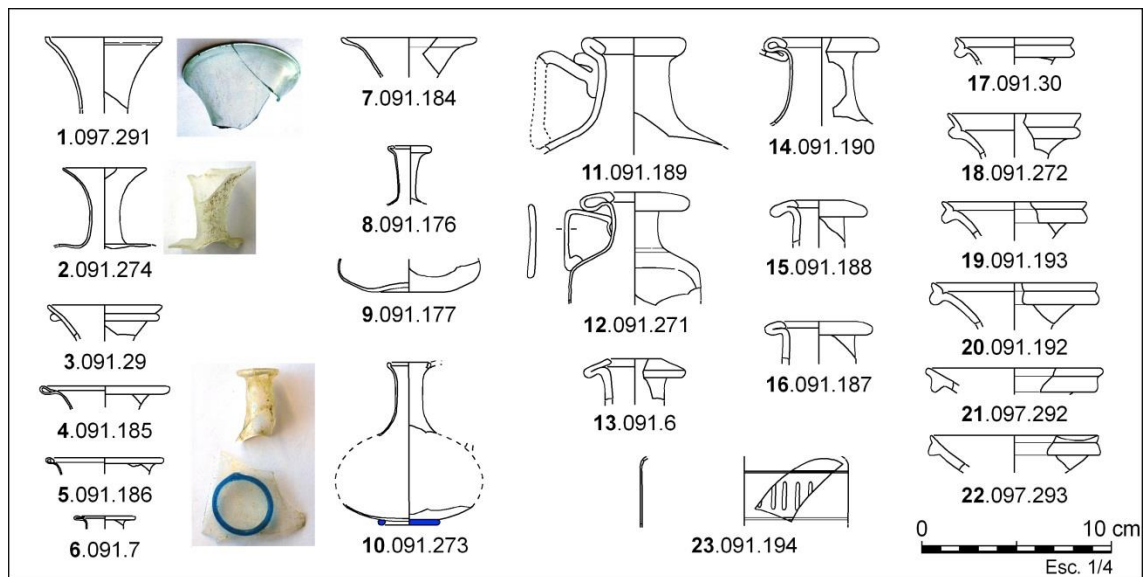

Figura 102. Fons marcats en motlle d'ampolles ls. 50: 1, 3-10, 12-16, 18-22 i 24-25, C/ de Castanyos (Tarragona). 2 i 11, Necròpolis Paleocristiana -Caixa 1987- (Tarragona). 17, Camps de Can Colomer (Terrassa). 23, L'Aiguacuit (Terrassa).

Ungüentaris

No ens estendrem sobre els tipus d'ungüentaris en ús durant el segle III. Com és perceptible a les Necròpolis d'Empúries, els ungüentaris més habituals al segle I són la forma Isings 6, generalment en colors vius o tintats, i la forma Isings 8, en general sempre de color verd-blavós¹¹⁷². Al llarg del segle II, i en especial durant el segle III, fan la seva aparició primer l'ungüentari troncocònic de coll llarg Isings 28 i, més tard, el de tipus candelero o *candlestick*,

¹¹⁷¹ Aquest tipus de recipients, amb una base anular elaborada amb un fil blau cel o blau turquesa ja és documentat per E. M. Stern en una gerreta de vidre de la fundació Custodia, Col·lecció Fritz Lugt, datada al segle IV (Stern 1979: 119, núm. 36) i en un flascó de la col·lecció del Royal Ontario Museum, datat als segles III o IV (Hayes 1975: 137, núm. 562 i p. 182, fig. 17, núm. 562). Són procedents del Mediterrani Oriental, on seran molt habituals més tard, ja en el període bizantí.

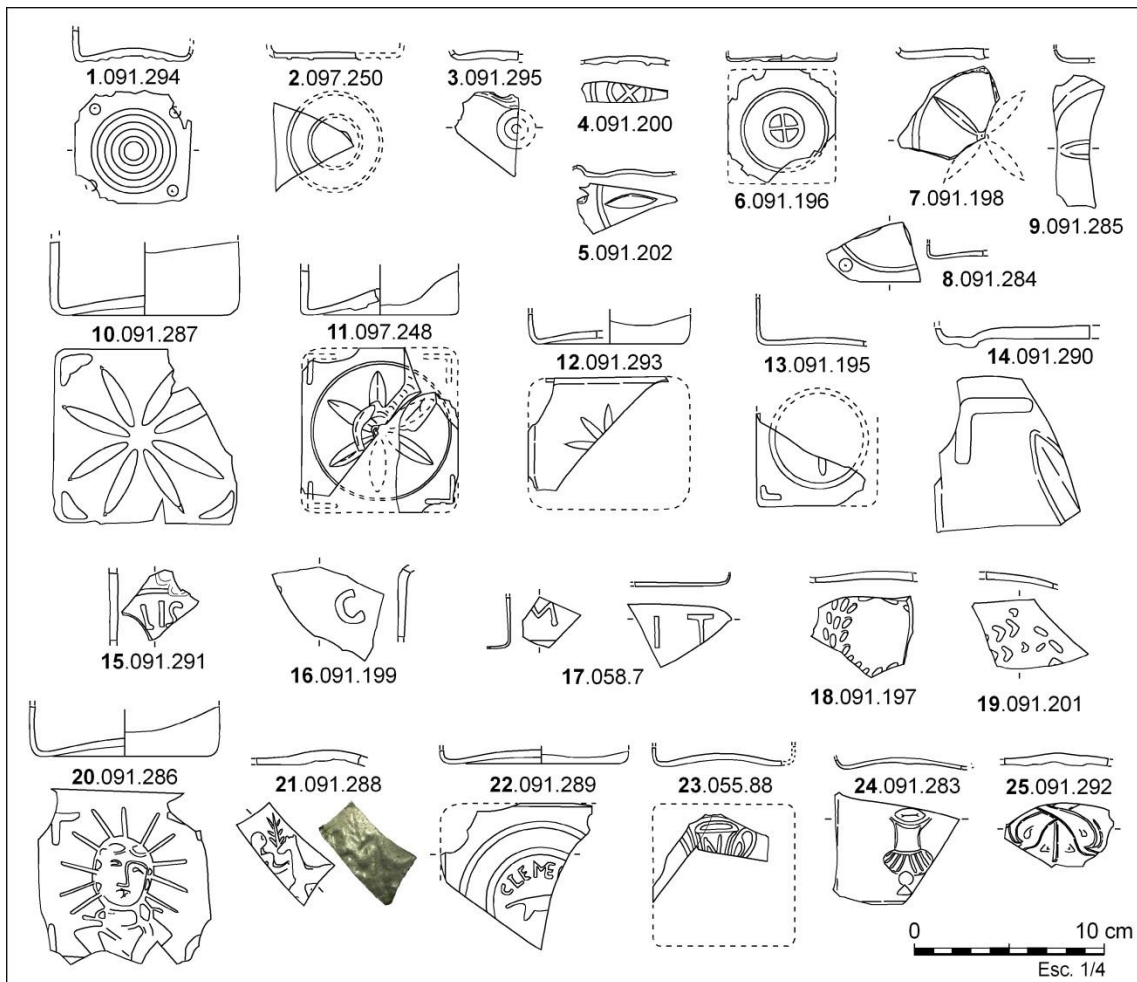
¹¹⁷² Vegi's el segon volum de «Las Necròpolis de Ampurias. Las necròpolis romanas y las necròpolis indígenas» (Almagro 1955). Josep-M. Nolla fa un exhaustiu i minuciós recompte d'aquest tipus d'ungüentaris a totes les necròpolis d'Empúries, en un article sobre uns recipients Isings 8 procedents d'una tomba de Corçà i conservats al Museu Episcopal de Vic. Vegi's Nolla, Sureda 2010.

forma Isings 82. Les Necròpolis de la Plaça de la Vila de Madrid i de les Drassanes de Barcelona, vistes abans, en són un bon exemple. Cal remarcar que ningú ha estudiat en detall els recipients de vidre recuperats en aquestes necròpolis ni, per exemple, els recuperats en necròpolis d'inhumació i incineració excavades els darrers 30 anys a *Iluro* (Mataró), *Baetulo* (Badalona) o *Tarraco* (Tarragona) que, malauradament resten totalment inèdits.

Només coneixem quatre ungüentaris amb els fons marcats en motlle, tots ells datables entre mitjan segle II i mitjan segle III. Dos procedeixen de Tarragona, i són el de la Necròpolis Paleocristiana de Tarragona, conegut d'antic¹¹⁷³ i estudiat per J. Price¹¹⁷⁴, forma IN 192 / AR 137 amb la marca circular *PATRIMONI* (**Fig. 103: 2**). El segon és procedent del dipòsit funerari d'una tomba del Mas Mallol — Mas Rimbau i, presenta el perfil d'un flascó emmarcat dins d'una corona de llozer circular i, pertany a la variant de la mateixa sèrie de la inscripció *VECTIGAL PATRIMONI*, poc marcada o mal impresa en el cas del Mas Mallol (**Fig. 103: 1**).

Un tercer ungüentari procedeix de la Necròpolis de les Drassanes (Barcelona) i pertany probablement a les restes d'una incineració. És del tipus anomenat de bovina, forma IN 193 i, presenta una imatge de Mercuri envoltada per les lletres *S.P.S.C (.P.D.)*. (**Fig. 103: 3**).

El darrer i quart ungüentari és un fragment de fons procedent del nivell superficial del jaciment de Torre Llauder (Mataró) i també pertany a un ungüentari incolor en bovina, forma IN 193, amb les lletres *ET SI* (**fig. 103: 4**).



Figura 103. Fons marcats en motlle d'ungüentaris. Ungüentari candelero IN 194 – Is. 82A1: 1, Necròpolis del Mas Mallol – Mas Rimbau (Tarragona). Ungüentari en bovina IN 192: 2, Necròpolis Paleocristiana -Fons Antic- (Tarragona). Ungüentari en bovina IN 193: 3, Necròpolis de les Drassanes (Barcelona). 4, Torre Llauder (Mataró).

¹¹⁷³ Tulla *et alii* 1927, làm.17, núm. 6.

¹¹⁷⁴ Price 1981: 750, fig. 37, núm. 52.

6.3. ÈPOCA BAIXIMPERIAL (segles IV-V)

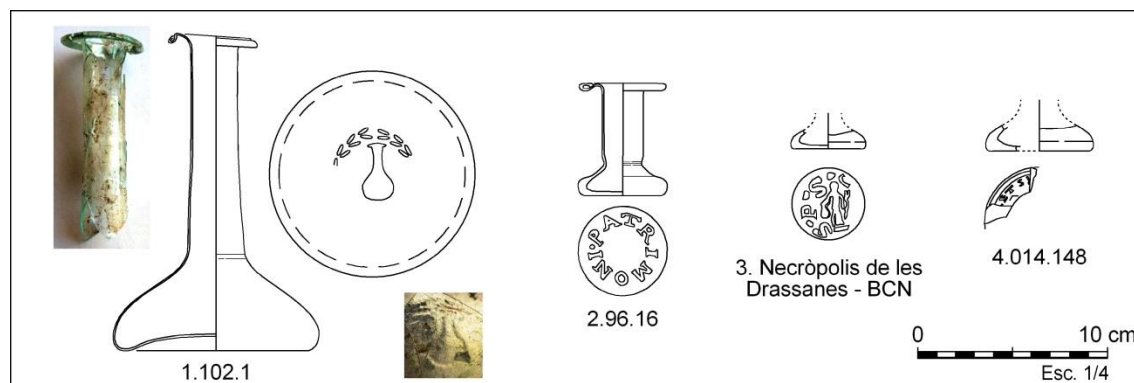
6.3.1. Els contextos baiximperials (s. IV-V)

Del conjunt dels jaciments analitzats en tot l'àmbit territorial objecte del present estudi, els contextos estratigràfics atribuïbles al segle IV són pràcticament inexistents, mentre els contextos datables dins del segle V són els més ben representats de tota l'antiguitat tardana. Aquest fenomen pot obeir a tres causes principals:

La **primera** d'elles és que els àmbits edificats de les vil·les i de de les *domus* urbanes del baix imperi són construïts en aquest segle i, per tant, les estratigrafies associades a aquests solen ser anteriors i presenten materials de períodes previs. Cal recordar que algunes de les vil·les són construïdes *ex novo* en aquest moment, com és per exemple el cas de Can Solà del Racó (Matadepera), o bé són remodelades i reconstruïdes en extensió, com és el cas per exemple de Can Cabassa (Sant Cugat del Vallès). En l'àmbit urbà passa el mateix, com en el cas de la *domus* del carrer Sant Honorat 3 (Barcelona). Així, tots els estrats documentats són posteriors i solen pertànyer al moment d'abandonament d'aquestes estructures, generalment datats dins del segle V¹¹⁷⁵.

La **segona** causa de no conservar-se contextos associats d'aquest segle és que el mercat sembla experimentar una forta ruralització durant el segle IV, i els materials documentats en aquestes vil·les són molt pobres o d'origen regional. Per contra, la presència de material importat (ARS-D/DS.P./àmfores) durant el segle V és realment impressionant i mostra una difusió generalitzada d'aquests productes. Aquest fenomen ja s'ha reconegut en el registre ceràmic documentat en els contextos d'algunes vil·les i en el mateix àmbit urbà de Tarragona¹¹⁷⁶. Així mateix, els abocadors de deixalles ens indiquen una gestió sanitària acurada dels residus generats en els llocs de poblament, amb l'existència d'àrees d'escombraries més o menys allunyades de l'àmbit de vivenda i sense estructures associades. Aquest és el cas dels abocadors de la vil·la romana de Can Palau (Sentmenat) o d'algunes àrees d'abocador urbanes com són els casos, més tardans i dins del segle V, de la Parcel·la 22b, el carrer Vila-roma i l'Antic Hospital de Santa Tecla, de Tarragona ciutat.

La **tercera** causa, molt més greu, és que no s'han excavat les àrees d'abocador de les vil·les i ciutats d'aquest període. Així, tenint en compte la naturalesa mateixa dels vidres del segle IV, molt prims i fràgils, juntament amb la tècnica d'excavació extractiva i destructiva de l'arqueologia empresarial de les darreres tres dècades, ens fa assumir que la major part dels contextos del segle IV han estat destruïts o excavats sense mètode arqueològic. A tall d'exemple aquest és el cas de la vil·la romana de Can Cabassa (Sant Cugat del Vallès), excavada en extensió, i on 1/3 de les estructures no van ser excavades. Així, seguint les directrius de l'arqueòloga territorial del Servei d'Arqueologia d'aleshores, algunes de les gran àrees d'abocador del segle IV van ser prospectades mitjançant una rasa oberta amb retroexcavadora i no excavades¹¹⁷⁷.

¹¹⁷⁵ Coll, Roig 2011c.

¹¹⁷⁶ Macias *et alii* 1997: 160-161.

¹¹⁷⁷ Vegí's la mateixa memòria i els informes de l'excavació. Artigues *et alii* 2003.

ELS CONTEXTOS DEL SEGLE IV

Tenint en compte aquests factors només s'ha documentat un sol context atribuïble al segle IV a tota la Tarraconense Oriental, el jaciment de Can Palau (Sentmenat), amb els suficients materials per tenir en compte a nivell provincial. La resta de contextos d'aquest segle són escadussers, associats a estructures molt concretes i amb pocs materials. Com es defineix a l'apartat pertinent, el jaciment de Can Palau consta d'un total de 13 fosses d'abocador, excavades al substrat geològic i reblertes majoritàriament amb un únic estrat. Aquestes fosses es localitzen al costat d'una petita necròpolis familiar, centrada per un mausoleu de planta circular exterior i octogonal interior, amb dos *formae* o nínxols, un d'ells amb coberta de mosaic policrom. Aquestes fosses d'abocador s'ubicarien a una distància d'entre 50 i 150 metres del nucli principal de la vil·la, de la qual només s'ha excavat un sector perimetral construït, de caràcter productiu¹¹⁷⁸.

Procedents d'aquestes fosses d'abocador domèstic s'ha recuperat una gran quantitat de fauna, ceràmica i, en menys proporció, vidre i metall. Així mateix també es va recuperar un conjunt numismàtic format per 76 monedes —coetànies— i que han permès, junt amb la ceràmica, proposar una periodització en dos moments cronològics definits: amb un primer grup format per onze estructures amb una datació entre el 330 i el 360, i un segon grup format únicament per dos fosses d'abocador, les més grans, datables entre el 360 i el 390/400 AD.

En les taules adjuntes al corresponent apartat del context, reunim les formes de ceràmica fina, les àmfores, el vidre i la numismàtica¹¹⁷⁹ agrupats per estructures i període¹¹⁸⁰

Entre els materials ceràmics no s'observen grans diferències. Els contextos són formats majoritàriament per ceràmiques de cuina i comunes oxidades de producció local i regional. Les ceràmiques fines recuperades són representades essencialment per les importacions africanes d'ARS-D i E, centrades fonamentalment en les formes Hayes 59 i 61. Només en un parell de casos es troben decorades amb cercles impresos, de l'estil Ai de Hayes. Entre les altres formes només s'hi identifiquen un fons amb decoració estriada, atribuïble a la forma Hayes 91 i dues peces de ARS-E, forma Hayes 70. La resta de ceràmiques fines són representades únicament per la producció Lucente, present només amb tres formes, concretament, les Pernon 27 (=Lamb.2/37), 36 i 37a (=Lamb.1/3). Cal remarcar, per la seva rellevància cronològica, l'absència de DS.P. o imitacions de DS.P. en aquests contextos, que indica la poca difusió d'aquesta vaixel·la del sud de la Gàl·lia en els àmbits rurals del darrer terç del segle IV, o bé que els abocadors més tardans d'aquest jaciment es formarien en un moment previ o inicial a la difusió d'aquesta producció, amb una datació proposada a partir del 375 AD.

Cal destacar la presència abundant de ceràmiques oxidades engalbades que imiten les formes de l'ARS (Hayes 59 i 61), probablement de producció regional, donat que aquestes també són presents en altres contextos rurals de les comarques de Barcelona, anomenades habitualment com a "tipus Sentromà"¹¹⁸¹. Aquestes imitacions, de baixa qualitat i de vernís esfulladís,

¹¹⁷⁸ Coll 2000, 2003.

¹¹⁷⁹ Estudi numismàtic efectuat per Marta Campo, Gabinet Numismàtic de Catalunya, MNAC. "Classificació de les monedes procedents del jaciment arqueològic de Can Palau (Sentmenat, Vallès Occidental). Campanya de 1999", dins de Coll 2000.

¹¹⁸⁰ Vegí's Quadres 1 i 2 del punt 5.062, del jaciment Can Palau.

¹¹⁸¹ Aquesta producció de ceràmiques engalbades imitant l'ARS va ser identificada per primera vegada a les excavacions de Can Sentromà (Tiana), dirigides per Josep Guitart. Vegí's Guitart 1970.

generalment mal conservades, representen una part substancial de la vaixel·la de taula que es documenta en els àmbits rurals del segle IV a l'interior del país. A més de les ceràmiques fines, també es documenta la presència puntual de ceràmiques comunes africanes, amb les formes cassoles Lamboglia 9A i 10A, a més d'imitacions d'aquestes en ceràmica comuna i de cuina de producció local/regional.

El material vitri, molt fragmentari, és altament significatiu. La primera visió en conjunt del registre mostra un predomini exclusiu de la massa de vidre incolora o de tonalitats grogues, de parets molt primes, generalment d'un mil·límetre o menys de gruix i elaborades amb la tècnica del bufat lliure. El conjunt dels recipients és en general, fràgil i fragmentari, i és notablement diferent de les produccions que es documenten al segle següent. També es conserva algun fragment de vidre de coloració blavosa o verdosa, de tonalitat definida intensa, però tots ells semblen ser fragments residuals de peces del període altimperial i és probable que siguin aportacions fruit de de les neteges de la vil·la efectuades en generar-se els abocadors domèstics.

Únicament destaquen tres fragments de vidre verd oliva, pertanyents a dues —o potser tres— ampolles cilíndriques de la forma Isings 126/127. Desconeixem si porten una o dues nanses, i un dels fragments pertany al cos d'una ampolla decorada amb talla d'ovals en baix relleu i de superfície abrasada. Creiem que cal identificar aquestes peces com a importacions del mediterrani oriental i són les primeres peces documentades en un context estratigràfic on trobem la massa de vidre de color verd oliva, que serà la característica i majoritària en els contextos del segle V.

Les formes de vidre identificades en aquests contextos pertanyen essencialment al repertori domèstic del servei de taula (Figura 104) i en destaquen, pel seu predomini numèric, els gots cilíndrics Isings 106, els gots ovoides Isings 96 i les escudelles Isings 116/117. Aquestes tres formes, amb 52 individus, ja representen gairebé 2/3 de les peces identificades (63%), i la seva composició formal confirmaria la seva procedència d'un àmbit domèstic.

La resta de formes identificades pertanyen essencialment a gerres ovoides Isings 120/121, però degut a l'alt grau de fragmentació, no en poden precisar més ni la forma ni el tipus. Així mateix, es documenten alguns fragments de vores tubulars pertanyents a bols amb d'ala exvasada, i que, per encabir-los en alguna categoria coneguda¹¹⁸² atribuïm a una variant de la forma Isings 115. Aquest tipus de recipients es continuarà fabricant durant el segle següent.

També cal esmentar una única dena de collaret de vidre negre amb decoració lineal en ziga zaga blava i groga, que junt amb les denes del collaret —desaparegut— d'un enterrament infantil de la Necròpolis Paleocristiana de Tarragona constitueix l'única dena en context arqueològic conegut del segle IV.

¹¹⁸² Els bols de vora tubular Isings 115, marcant una ala, són ben definits tipològicament als contextos del segle V. Els recipients dels contextos del segle IV són molt més fragmentaris. La presència de bols d'ala (o visera) de vora tubular també és molt habitual en els contextos del segle IV a les illes britàniques, sobretot entre el 350 i el 410 AD. Vegi's Price 2000.



Figura 104. Composició tipològica dels vidres dels contextos d'abocador del segle IV de Can Palau (Sentmenat).

La resta de contextos atribuïbles cronològicament al segle IV són molt parcials. Aquest és el cas d'alguns estrats pertanyents a vil·les romanes, com són la de Can Cabassa (Sant Cugat del Vallès), l'Aiguacuit i els Camps de Can Colomer (Terrassa). Aquests ofereixen el mateix tipus de peces que les que es documentaven als abocadors de Can Palau (Sentmenat) i se'n destaca, per la seva singularitat, el fons de plat gravat a la mola de la vil·la de l'Aiguacuit, procedent d'un nivell de finals del segle IV, amb la figura d'un pàmpol. La resta de materials atribuïbles al segle IV es troben fora de context, com en el casos d'Els Munts (Altafulla) i Can Bosc de Basea (Terrassa), o bé en estrats de cronologia posterior, com a la Seu Episcopal d'Egara (Terrassa).

Un cas apart el constitueixen els dipòsits funeraris procedents de les necròpolis (**Fig. 105**). En general aquests són escassos, degut a les pràctiques funeràries del període baiximperial a Catalunya, on les inhumacions es caracteritzen per l'absència d'aixovar a les tombes¹¹⁸³. Tot i això, se'n destaca la Necròpolis Paleocristiana de Tarragona, on enfront de més d'un miler de tombes sense cap mena de dipòsit funerari identificable, es van documentar set enterraments amb recipients o objectes de vidre, amb quatre ungüentaris fusiformes Isings 105, dues ampolletes o flascons i un collaret de denes de vidre. A Tarragona ciutat es documenta alhora, una altra necròpolis baiximperial amb dipòsits funeraris al C/ Manuel de Falla 17, entre els quals trobem un ungüentari fusiforme Is. 105 (el cinquè de Tarragona) procedent d'una inhumació en taüt de fusta o baiard, a més d'una altra tomba, infantil, amb algunes denes de vidre pertanyents a un collaret.

Les necròpolis de les vil·les són un conjunt molt interessant per analitzar, ja que s'associen generalment als grups familiars i als seus propietaris. Totes són generades dins del segle IV i no mostren continuïtat més enllà de finals del segle V, fet que les uneix indissolublement amb la mateixa solució de continuïtat de vida de les vil·les baiximperials. Tot i això, s'han documentat altres necròpolis més extenses, també situades prop de les vil·les i al costat de la xarxa viària, que caldria identificar com les necròpolis dels treballadors i dels *vicus* associats, com són els casos de la Piscina Municipal (Vilassar de Mar)¹¹⁸⁴ i de Can Cabassa (Sant Cugat del Vallès)¹¹⁸⁵

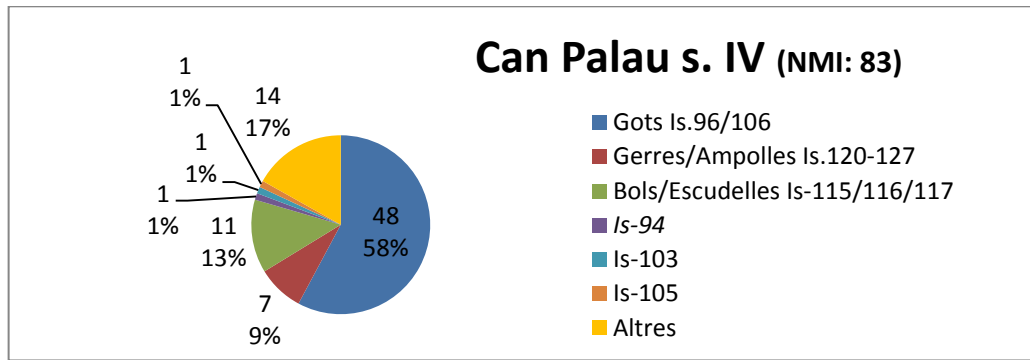
La necròpolis de **Can Cabassa** (Sant Cugat del Vallès), és una altre conjunt funerari pertanyent al grup de treballadors de la vil·la homònima i diferenciada de la necròpolis familiar del

¹¹⁸³ Roig 2015b.

¹¹⁸⁴ Busquets, Gurrera 2015.

¹¹⁸⁵ Artigues 2011.

propietari, aquesta darrera centrada per un mausoleu¹¹⁸⁶. Amb més d'uns seixantena de tombes i datada també en els segles IV i V¹¹⁸⁷, va proporcionar entre alguns dels escassos materials funeraris, un flascó Isings 104 i un collaret de 32 denes anulars de vidre blau cobalt.

La necròpolis de Raset de Baix (Cervià de Ter), probablement pertanyent als propietaris d'una vil·la propera —no excavada— també va proporcionar una ampolla cilíndrica Isings 126, un flascó globular Isings 104 i un got Isings 106, cadascun en sengles tombes¹¹⁸⁸.

Finalment, a la necròpolis de Santa Caterina (Barcelona) també es va documentar un únic enterrament amb una escudella Isings 117 i una amforeta Isings 60 dipositats per sobre de la estructura d'una tomba d'inhumació de caràcter monumental¹¹⁸⁹.



Figura 105. Principals formes de vidre en els contextos funeraris baiximperials (s. IV-V): 1, 4, 5 i 6, Necròpolis Paleocristiana -Fons Antic- (Tarragona). 2 i 3, Avinguda Cambó (Barcelona). 7 i 8, Raset de Baix (Cervià de Ter). 9 i 10, Can Cabassa (Sant Cugat del Vallès).

¹¹⁸⁶ Definit com “un petit monument funerari”, és un mausoleu quadrat amb dos *formae* i amb inhumacions successives al seu interior. Vegi's Artigues 2011, p.15, amb un làmina de la planta general de la necròpolis a la pàgina 16. El mausoleu és a la part superior-dreta.

¹¹⁸⁷ Artigues 2011: 12-13 i p. 15-16.

¹¹⁸⁸ Fuertes, Punsetí 1999. Agustí 1999.

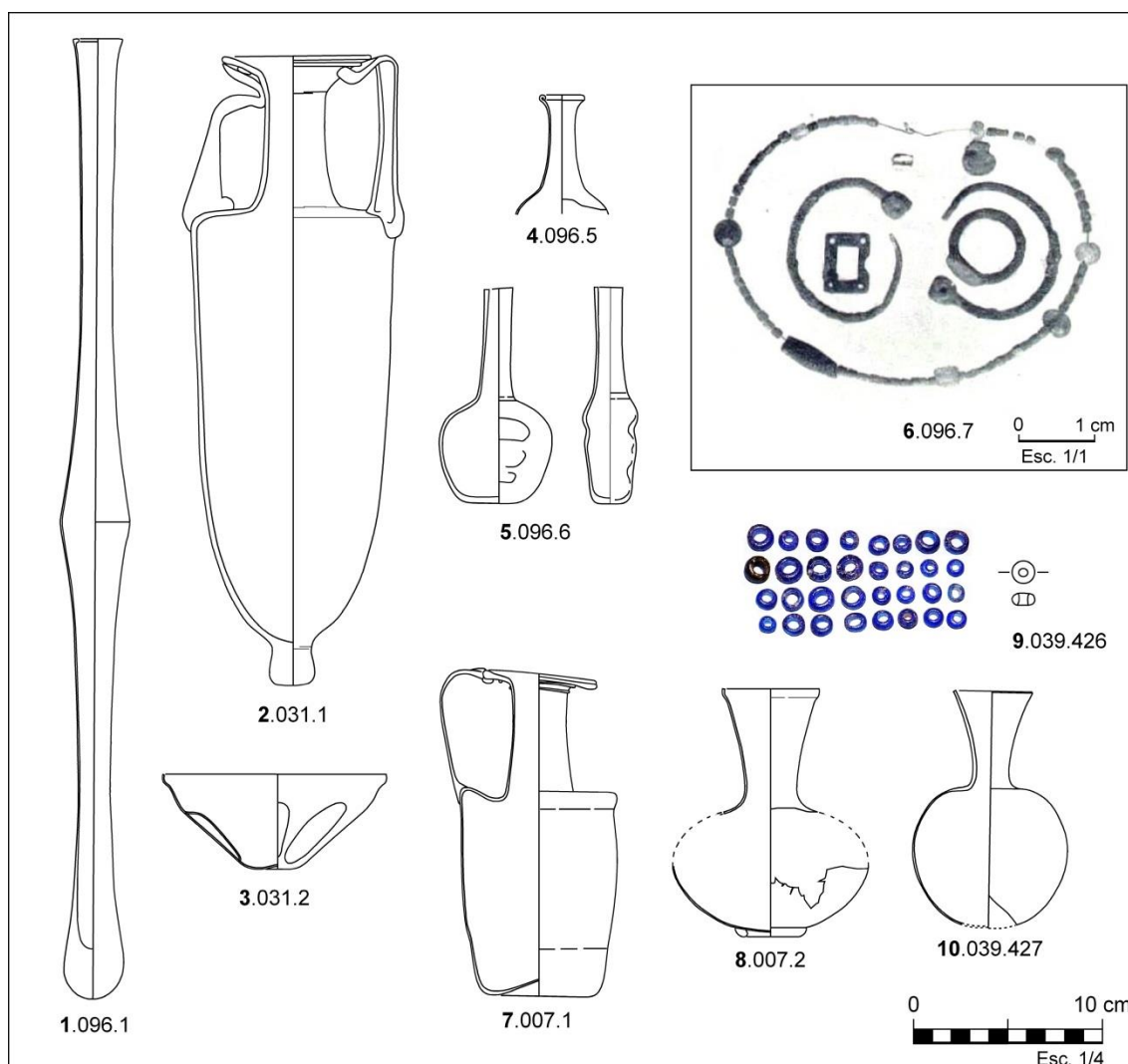
¹¹⁸⁹ Bordas, Subiranas 2004.

ELS CONTEXTOS DEL SEGLE V

Els contextos arqueològics amb vidres datables dins del segle V són àmpliament representats entre tots els jaciments analitzats. D'entre aquests se'n destaquen, pel seu nombrós registre vitri, dos jaciments urbans de Tarragona ciutat, el Carrer Vila-roma i la parcel·la 22B del PERI 2.

Ambdós jaciments pertanyen a abocadors domèstics urbans, i tot i ser datables dins del segle V, presenten notables diferències en la composició i la variació tipològica dels recipients documentats. Aquest fenomen cal relacionar-lo amb la diferent cronologia i els diferents processos de formació d'aquests dos abocadors. Així mentre el carrer Vila-roma presenta un únic estrat d'abocament, amb algunes peces parcialment reconstruïbles, la parcel·la 22B presenta quatre estrats diacrònics, amb abundants materials, amb els individus generalment només representats per un o dos fragments, alguns d'ells amb les superfícies rodades i alterades. Alhora aquests contextos, partint de la ceràmica fina, les àmfores i la numismàtica presenten cronologies diferents dins del segle V.

La datació dels materials associats a l'abocador de la Parcel·la 22B (Tarragona) permeten datar la seva formació dins del primer quart del segle V (400-425 AD). Tanmateix cal tenir en compte la presència —molt notable— de material residual del període immediatament anterior (350-400). El volum del material vitri de caràcter residual i previ a la formació de l'abocador, és situaria en 1/3 aproximadament, entre el que se'n destaquen les peces de vidres gravades i tallades amb motius iconogràfics geomètrics i figurats, tant bàquics com cristians. Així mateix cal destacar la presència, important, de més d'una desena de safates Isings 118, elaborades amb vidre gruixut i de bona qualitat i, que identifiquem com a importacions del mediterrani oriental, ja tractades en parlar de les produccions del segle IV. De la mateixa manera, la presència de diferents masses de vidre entre les peces recuperades, que van des del vidre de color verd clar al vidre grogós, fins a la presència de vidre verd olivaci, també és indicatiu d'una important presència de material residual datable dins la segona meitat del segle IV.

Per contra els materials de l'abocador del carrer Vila-roma (Tarragona) són fruit d'un o més abocaments efectuats en un curt espai de temps. El registre ceràmic d'aquest jaciment ja oferia algunes peces reconstruïbles, com també passa amb alguns dels recipients de vidre, que indica que es tracta d'abocades primàries o directes, sense remocions posteriors.

En primer terme, cal observar el predomini gairebé exclusiu del vidre elaborat amb massa de color verd oliva, tant de tonalitat fosca com amb diferents tonalitats grogueses i melades. Aquest fenomen es veu reforçat per una notable reducció del registre tipològic, on dues formes, el got Isings 96 i l'escudella Isings 116/117, representen pràcticament 2/3 de tots els individus identificats. Si a aquestes dues formes preponderants hi afegim les ampolles cilíndriques Isings 126/127 i les gerres ovoides Isings 120/124, es configura un repertori tipològic i funcional de quatre formes, on la resta de tipus són percentualment irrellevants. Aquest fet és condicionat també per la cronologia de l'abocador, datat inicialment entre el 440 i el 450, i actualment amb una datació acceptada entre el 440 i el 460.

En aquest darrer abocador han desaparegut absolutament algunes formes documentades a la Necròpoli Paleocristiana i a la Parcel·la 22B, com les safates Isings 118. Així mateix, els vidres gravats o tallats documentats són representats només per tres fragments (NMI: 3), clarament residuals dins el context. Com a novetat tipològica, cal esmentar la presència de més individus

amb el llavi arrodonit al foc, i també la presència d'algunes peces de caràcter exòtic, que no hem documentat a la resta de la tarraconense oriental. Es tracta dels plats de vora fistonejada Isings 42d i dels amforiscs Isings 60, així com algunes safates ovals i circulars de gran diàmetre. Aquests recipients no presenten diferències físiques amb la massa de vidre de la resta de peces estudiades i, o bé es tracta d'importacions del mediterrani oriental, o bé es tracta de recipients elaborats a la mateixa *Tarraco* seguint models forans, potser inclús elaborats per vidriers forans.

A la resta de territori proper a *Tarraco* s'ha de tenir en compte el conjunt de la vil·la dels Antígons (Reus, Baix Camp), que proporciona un conjunt de vidres molt homogeni. Tot i no conservar un registre estratigràfic precís degut al mètode d'excavació, el conjunt ceràmic recuperat, recentment publicat¹¹⁹⁰, s'associa a diferents nivells d'abocador que han permès datar, en els seu conjunt, una fase de reocupació de la vil·la altimperial dins del segle IV i V. Així l'ARS, amb 585 individus identificats ofereix una ampli ventall de formes entre les que s'hi identifiquen les formes Hayes 50B, 56, 58b, 59, 60, 61A/B, 63, 64, 65, 67, 76, 78, 79, 80A/B, 81 i 91A/B. També és documenten algunes ARS més tardanes, ja de finals de segle V o del VI, com són les formes 78, 79, 87B, 91C, 93B, 94, 99, i algunes ja de finals de segle VI o VII, com les formes Hayes 91D i 105.

En aquest jaciment destaca la presència majoritària de vidres de color verd oliva, amb les mateixes formes que trobem a la propera ciutat de Tarraco. Entre les formes més abundants s'hi documenta una presència majoritària de gots per beure Isings 96 i d'escudelles per menjar Isings 116/117 que, juntament amb les gerres ovoides Isings 120 i les ampolles Isings 126/127, constitueixen la major part del repertori tipològic recuperat. La resta de formes identificades és molt reduïda, amb algunes àmfores Is. 60 i bols Is. 115, i poca cosa més. Cal remarcar la pràctica absència de vidre de coloracions verd clares i incolores/grogoses, més habituals en els contextos del segle IV. El mètode d'excavació i la seva fragilitat no degueren facilitar-ne la seva recuperació, o també —potser— perquè gran part del vidre recuperat procedeix de les àrees d'abocador del segle V.

Molt més rellevant és la identificació d'alguns vidres gravats i abrasats, molt fragmentaris, però entre els que s'hi identifiquen motius geomètric i figurats, destacant entre ells una escudella Isings 116 en color verd oliva amb el motiu central d'un crismó.

El cas de Bàrcino encara no ha estat analitzat en profunditat, donat els escassos contextos datables dels segles IV-V recuperats. Només l'abocador del Carrer de la Ciutat 3 ha proporcionat un context ben definit, amb gots elaborats en diferents masses vidre, tant de color verd clar, com de color grogós i verd oliva. Tots ells són pertanyents a diferents gots Isings 96, amb alguns d'ells amb gotes de vidre blau aplicades al cos extern, en un context datable a inicis del segle V. La presència de diferents tipus de massa de vidre, en especial una de qualitat baixa, amb bombolles, molt prima, de color verd clar a grogós i que tendeix a desvitrificar-se ens indicaria l'existència d'artesans locals o regionals que elaboren peces seguint els models formals coetanis, a partir de masses de vidre reciclat i local.

¹¹⁹⁰ Járrega, Prevosti 2014.

La resta de materials de Bàrcino procedeix de materials singulars encara no contextualitzats amb detall. Així, per exemple, tenim la presència de dues peces de vidre gravat i tallat procedents de l'Arxiu Administratiu, atribuïbles estilísticament al taller de Daniel de Roma, que, pel fet d'haver-se documentat sobre el paviment d'una sumptuosa *domus* urbana, constitueixen un valuós indici per ubicar les residències de les elits i el moment en què aquestes vivendes comencen a ser abandonades, presumiblement a inicis del segle V.

A la resta de la Tarraconense Oriental s'han documentat diferents contextos amb vidres datables dins del segle V. Entre ells se'n destaquen diferents jaciments rurals, essencialment formats pels àmbits d'abocador de les diferents vil·les. Entre aquestes destaquem el jaciment de la Plaça Major (Castellar del Vallès), un àmbit d'abocador localitzat en un àrea de treball d'un forn d'obra del segle IV, pertanyent a la pars rústica o productiva d'una vil·la —encara per excavar— localitzada a un centenar de metres. En aquest abocador trobem el registre habitual d'una vil·la rural durant el primer terç del segle V (400-430), amb el predomini de diferents escudelles Isings 116/117, gots Isings 96, gerres Isings 120 i ampolles Isings 126/127. Si bé el repertori tipològic és reduït, aquests jaciments rurals permeten veure com el vidre es circumscriu a vasos per a líquids, mentre els grans recipients tipus plat i safata ja han estat substituïts per la vaixel·la fina importada (ARS/DS.P.). Així mateix, en aquest abocador encara es documenta la presència d'una única peça de vidre gravat amb motius geomètrics, potser força anterior a la formació dels estrats i trencada varies dècades després de la seva elaboració.

A nivell regional i a les rodalies de Bàrcino cal esmentar l'abocador de Can Terrés, un abocador domèstic localitzat dins d'una habitació, amb diferents gots Is. 96 i escudelles Is. 116/117, i els diferents estrats d'abocador de les vil·les de Can Solà del Racó (Matadepera, Vallès Occ.), la vil·la romana del Poble-Sec (Sant Quirze del Vallès), Castellarnau (Sabadell, Vallès Occ.) i Camps de Can Colomer (Terrassa).

A destacar també el conjunt de vidres datables del segle V procedent de la Seu Episcopal d'*Egara*. Si bé la major part d'ells procedeix dels contextos posteriors, essent per tant materials residuals i sense valor estratigràfic, en el seu conjunt —com passa amb les ceràmiques fines del jaciment— s'han de datar majoritàriament dins del segle V. Alhora, s'observa també l'absència de material litúrgic, com són llànties amb anterioritat a mitjan segle V, i els vidres recuperats no difereixen en res dels de la resta de conjunts domèstics de les vil·les pròximes i de l'entorn comarcal. Aquest fet ens indica, probablement, la inexistència de les fases anomenades "pre-episcopals", que serien en realitat fases baiximperials de la vil·la romana a la que pertanyen els mosaics del conjunt Santa Maria d'*Egara*¹¹⁹¹.

Al territori de les comarques de Girona, els estrats del segle V són força abundants, entre els quals trobem la fase d'abandó de la vil·la de la Font del Vilar (Avinyonet de Puigventós) i un estrat de la variant de la carretera de Sant Martí d'Empúries (L'Escala, Alt Empordà), pertanyent al centre episcopal d'Emporion, tots ells datables dins la primera meitat del segle V. El jaciment més important és, però, el conjunt d'estrats datats dins del segle V, de darrer moment d'ús i vida de la vil·la romana del Pla de Palol (Platja d'Aro), on juntament amb alguns materials residuals del segle IV, trobem un abundant i variat registre de recipients de color verd olivaci, junt amb diferents restes de rebuig (i potser un forn) d'un taller rural de vidre.

¹¹⁹¹ A partir del material ceràmic i vitri conservat procedent de la intervenció arqueològica de 1995 i 1996/1997 les fases "pre-episcopals" serien d'època visigoda o posteriors.

6.3.2. Les produccions de vidre (matèria i tècnica)

En el procés de classificació dels diferents conjunt de vidre de l'antiguitat tardana hem procedit a una classificació visual, macroscòpica dels diferents tipus de matèria prima amb que les peces han estat elaborades. S'han observat diferències en el color, composició i tècnica, que ens permeten distingir almenys quatre produccions diferenciades per al baix imperi i cinc produccions diferenciades per al període visigòtic. Tornem a remarcar que no s'han efectuat anàlisis fisico-químics i, per tant, no podem parlar de fàbriques o grups arqueològics definits, com s'ha efectuat per exemple, en diferents produccions de vidres mediterranis.

Amb les dades estratigràfiques i els contextos seleccionats, s'ha determinat l'existència de dos grups per als vidres baiximperials. Aquests poden ubicar-se en dos moments cronològics ben definits, els vidres datables del segle IV, escassos, i els vidres datables dins del segle V, que no perviuen més enllà del final del mateix segle. Els hem agrupat de la següent manera:

- A. Incolor-tonalitat verda o grogosa (s. IV-V)
- B. Incolor tipus cristall (s. IV)
- C. Verd molt clar, gruixut (finals s. IV-inici s. V)
- D. Verd natural i verd oliva (s. V)
- E. Blau marí i violeta opacs
- F. Incolores indeterminats

Així, datable en el segle IV, trobem el **grup A**. Mal documentat, a excepció dels contextos de Can Palau, es tracta d'una massa de vidre incolora, de tonalitats verdoses o grogueses, amb presència relativa de bombolles, i que sol presentar una patina ennegrida abans de restaurar-se o netejar-se. La major part dels fragments recuperats, sobretot els pertanyents al cos de les peces, són molt prims, sempre inferiors a 1mm de gruix, i de consistència fràgil. Alguns dels fragments presenten una forta corrosió de les superfícies fins al grau d'arribar a perforar la peça. Totes les peces documentades han estat obrades en bufat lliure mitjançant l'ús de la canya de bufar. Tot i no ser vinculant, aquest tipus de massa de vidre és molt similar a la dels vidres per beure d'època moderna a Catalunya. Trobem aquesta producció en context al jaciment de Can Palau (Sentmenat) i a la necròpolis de Raset de Baix (Cervià de Ter). A la resta de jaciments, més tardans, és present com a material minoritari en alguns dels contextos del primer terç del segle V, com són Can Cruzate (Mataró), Carrer Ciutat 3 (Barcelona), Plaça Major (Castellar del Vallès), o Parcel·la 22b (Tarragona).

Aquesta producció s'associa a un repertori formal restringit centrat en gots (Isings, 96 i 106), bols i escudelles (Isings 115 i 116/117), gerres (Isings 120-124) i ampolles (Isings 126/127).

Una segona producció, molt més escassa i que anomenem **grup B**, seria la pertanyent a peces elaborades en una massa de vidre incolor, net, tipus cristall, sense impureses ni bombolles visibles. El gruix és sempre entre 1 i 3 mm. Aquest tipus de massa només s'associa a unes poques formes de vidre, la major part d'elles pertanyents a vidres gravats mitjançant la mola o la incisió, com són el flascó Isings 103, el got Isings 106 i l'escudella Isings 116.

Una tercera producció, el **grup C**, datada entre la segona meitat del segle IV i el primer quart del segle V, és identificada a partir dels fragments d'un tipus de vidre de bona qualitat, de

color verd clar o incolor, algunes vegades d'aspecte difuminat. És fàcil identificar aquests grup ja que el seu gruix oscil·la entre els 5 i 10 mm, segons la part de les peces identificades. Aquest s'associa essencialment a la forma Isings 118, documentada en diferents jaciments de Tarragona ciutat, a Barcelona i al Puig-Rom (Roses). Es tractaria, doncs, d'importacions de l'àmbit mediterrani.

Una quarta producció, **el grup D**, és la més nombrosa i fàcil d'identificar a tota la Tarraconense Oriental. Es tracta de la massa de vidre elaborada en color verd oliva, amb diferents tonalitats segons el context o àmbit regional. En general la pasta és translúcida, de color verd natural i verd olivós, amb diferents tonalitats que poden arribar al verd-blau. Així mentre a la Parcel·la 22b de Tarragona tendeix a presentar unes tonalitats vives, entre el verd clar i el verd natural, al context de l'abocador del carrer Vila-roma, —uns 30 o 40 anys posterior al primer—, els fragments presenten un color olivós fosc, amb molts fragments de tonalitats grogueses o melades, amb tendència a crear irisacions a la superfície. El primer context on trobem aquesta massa és en una de les fosses dels abocadors de Can Palau (360-390/400), associada només a dues ampolles Isings 126/127, presumiblement importades. En canvi, a l'abocador urbà de la Parcel·la 22b de Tarragona, aquest tipus ja representa el 50 % del total de fragments recuperats. A l'abocador del carrer Vila-roma superen ja el 90 % de tots els fragments, i aquesta és la millor dada per valorar la seva difusió i generalització a mitjans del segle V. L'últim context on es documenta —el més tardà— és a la vil·la roma del Morè (Cabrera de Mar), associats a uns nivells d'ocupació del tercer quart del segle V, o de poc més enllà.

Hem identificat unes últimes produccions, que les englobem en els **grups E i F**. Atribuïbles a un **grup E** es distingeixen tres peces documentades a la Tarraconense en contextos estratigràfics del segle V, que es caracteritzen per estar elaborades en massa de vidre de color blau cobalt, de tonalitat fosca i opaca. Només hem documentat tres peces, concretament: un fons d'ungüentari o gerra, amb la base elaborada a partir d'un fil enrotllat en capes, a Ca N'Oriol (Rubí)(núm. 23); un tros de vora secant —potser d'un got cilíndric Isings 106—, al carrer Sant Honorat 3 (Barcelona. núm. 166); i un fragment de cos de gerret bufat en motlle amb costelles en relleu, també al carrer Sant Honorat 3 (Barcelona. núm. 43). Deixant de banda els fragments informes documentats en diferents jaciments, que podrien pertànyer també a peces altimperials, caldria assumir que aquests tres individus són importacions mediterrànies, tant per la seva tècnica com per la mateixa factura de la massa de vidre. Danielle Foy ja ha documentat algunes peces al Sud de França, idèntiques al fons de gerra de Can N'Oriol, i que identifica com a importacions del mediterrani oriental¹¹⁹². Alhora, aquesta massa també la trobem en els penjolls en forma de gerret, com el de la Plaça Major (Castellar del Vallès), si bé és un objecte de bijuteria elaborat en vidre modelat o enrotllat sobre una vareta metàl·lica, com ja veurem en parlar dels ornaments.

El **grup F** és només representat per dos fragments de vidre, incolors o lleugerament grogosos, de bona factura i sense bombolles, que presenten la mateixa tècnica esmentada en el grup anterior, és a dir, el fons del recipient és un peu anular elaborat a partir d'un fil enrotllat sobre si mateix. L'hem documentat en dos fons de gerrets o bols de Tarragona ciutat, en un context

¹¹⁹² Foy 2009: 122, fig. 2-9.

estratigràfic dins del segle V¹¹⁹³. És probable que es tracti de productes importats del mediterrani oriental o de la mateixa ciutat de Roma, on aquesta tècnica d'elaborar els fons s'ha documentat llargament¹¹⁹⁴.

6.3.3. Els tallers

S'han documentat evidències de producció de vidre durant el període baiximperial en cinc jaciments concrets, amb la presència de materials de rebuig associats a la producció en cinc d'ells i amb la identificació, a hores d'ara, d'un únic taller. Aquests són:

Jaciment	Evidència	Datació
Necròpolis Paleocristiana (Tarragona)	1 nucli, 1 rebuig	s. IV-V
Parcel·la 22b (Tarragona)	22 nuclis, 8 rebuigs	s. V (400-425 AD)
Hospital Vell de Santa Tecla (Tarragona)	3 rebuigs	Mitjans segle V
Carrer Vila-roma (Tarragona)	5 nuclis, 3 rebuigs	Mitjans segle V
C/ Sant Honorat 3 (Barcelona)	1 rebuig	s. V
Pla de Palol (Platja d'Aro)	1 lingot, 13 nuclis, 30 rebuigs, 2 forns	s. V (400-450 AD)

Taula 64. Jaciments baix imperials amb restes i rebuigs de producció documentats a la Tarraconense Oriental.

Tots els elements recuperats només ens permeten identificar l'existència de tallers secundaris, és a dir, tallers on s'elaborarien els recipients i els objectes de vidre a partir de masses de vidre facturades en lingots, procedents de tallers primaris i dels que no coneixem la seva procedència.

Així, les evidències indirectes de Tarragona en permeten identificar l'existència de tallers a la ciutat a partir de la presència de nuclis de massa de vidre en brut (*en:chunks*), procedents de l'extracció i fracturació de lingots. Aquests és el cas de la Necròpolis Paleocristiana de Tarragona, d'on es conserva un nucli de vidre de color verd oliva, procedent de les excavacions antigues i, per tant, sense context. En aquest jaciment també s'ha identificat un rebuig (*fr:mors/en:moil*) pertanyent a l'embocadura d'una peça elaborada amb canya de bufar (**Fig. 106: 6**). Les referències antigues a l'existència d'un forn de vidre, recollides per Josep Gudiol i Jennifer Price no poden ser tingudes en compte davant l'absència d'evidència física i gràfica de la suposada troballa¹¹⁹⁵.

El mateix passa al jaciment de l'Hospital Vell de Santa Tecla, amb tres rebuigs d'embocadura de canya de bufar (**Fig. 106: 1-3**), i el C/ Vila-roma on, procedents d'aquest abocador urbà, es

¹¹⁹³ Es tracta de les peces –no il·lustrades– procedents de la parcel·la 22b i no estudiades en el present treball. Són a les UEs 5010 i 5260. Són peus anulars massissos elaborats en vidre verd molt clar, gairebé incolor.

¹¹⁹⁴ Sternini 1995.

¹¹⁹⁵ Segons Josep Gudiol, "al costat de la Necròpolis Paleocristiana de Tarragona aparegueren també restes evidents de l'escorial d'un forn de vidre". A la nota 7 diu "notícia comunicada per Mn. Joan Serra i Vilaró, prev.". Vegi's Gudiol 1936: 21, n.7. Notícia original publicada a Gudiol, Artiñano 1935: 43, nota 35. Aquesta dada és recollida a Price 1981: 401, i de nou a Da Cruz –Sánchez de Prado 2015: 180, nota 9.

conserven 5 fragments de nuclis de color verd olivós i les restes de dos rebuigs de fabricació¹¹⁹⁶ que, a partir del seus diàmetres, poden atribuir-se a dues peces diferents, un pertanyent a un got Isings 96 o 106 (**Fig. 106: 4**), i l'altre a una escudella Isings 116/117 (**Fig. 106: 5**).

Més complexa és la interpretació del jaciment de la Parcel·la 22b de Tarragona, on, procedents de l'abocador del primer quart del segle V (400-425 AD), s'han recuperat diferents fragments de nuclis, pertanyents a lingots, sense evidències clares de rebuigs de producció. Alhora, s'ha de tenir present que alguns d'aquests nuclis han estat reutilitzats com a gratadors, semblants als elaborats amb sílex en la prehistòria. És probable que a les immediacions d'aquest abocador es localitzi alguna àrea productiva diferent, com per exemple una adoberia, que reutilitzes com a gratadors les restes de nuclis de vidre procedents d'un taller de la ciutat.

L'evidència a Barcelona és molt pobre i consisteix en un únic fragment de nucli de vidre verd i en un rebuig de fabricació de color verd oliva, documentats al carrer Sant Honorat 3, en contextos, però, d'època visigoda i, per tant, residuals. Tant el nucli com el rebuig haurien de datar-se —per la seva factura— dins del segle V (**Fig. 106: 7**).



Figura 106. Rebuigs de taller procedents de Barcelona i Tarragona ciutat: 1-3 Hospital Vell de Santa Tecla (Tarragona). **4 i 5**, C/ Vila-roma (Tarragona). **6**, Necròpolis Paleocristiana -Caixa 1987- (Tarragona). **7**, C/ Sant Honorat 3 (Barcelona). **Nuclis de vidre en brut: 8**, C/ Vila-roma (Tarragona). **9**, Necròpolis Paleocristiana -Caixa 1987 (Tarragona).

A Mataró, l'antiga *Iluro*, també s'han recuperat dos fragments, un primer pertanyent a nucli de vidre en brut, de color verdós (Can Cruzate), i un segon identificable com un rebuig de producció d'una escudella Isings 116/117, de color verd oliva (C/ Magí de Vilallonga). Aquests constitueixen una prova indirecta de la presència de tallers de vidre durant el baix imperi en

¹¹⁹⁶ Els dos rebuigs de taller ja van ser identificats com a tals al seu moment per E. Benet i E. Subias, que van suggerir l'existència d'un taller a les immediacions de la part alta de ciutat, al Fòrum Provincial. Aquestes autores esmenten tres rebuigs, però no hem identificat el tercer element esmentat entre els materials conservats al MNAT. Vegi's Benet, Subias 1989: 343 i 346, fig. 188-189, formes 9.71 i 9.72. La notícia és recollida a Da Cruz, Sánchez de Prado 2015: 180, nota 8.

aquella ciutat, tenint en compte, però, que ambdós fragments són procedents de contextos posteriors, ja del segle VI. Altres notícies de forns de vidre a l'entorn de Mataró s'han de desestimar¹¹⁹⁷.

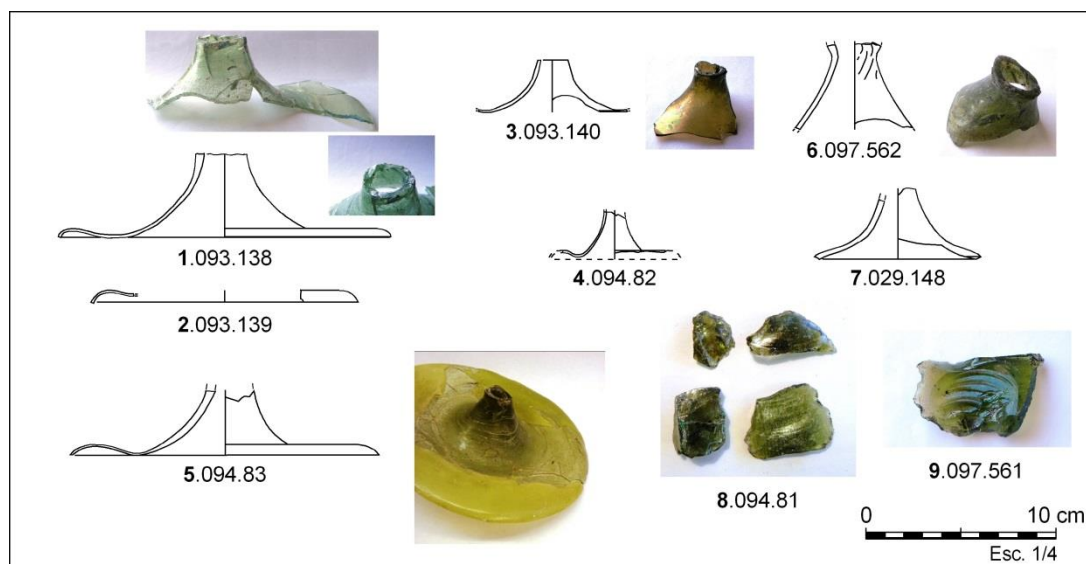
Molt més interessant és el taller de la vil·la romana del Pla de Palol (Platja d'Aro). En aquesta extensa vil·la marítima, de la que només en coneixem arqueològicament aproximadament una quarta part de la seva superfície, es va documentar una gran ala de l'edifici, amb diferents àmbits d'habitació disposats en un eix longitudinal i pertanyents a la pars rústica d'una vil·la. Amb diferents fases, només en interessa el segon moment (Fase II), datat a partir de l'abundant material ceràmic i numismàtic, dins del segle V (**Figura 108**).

En dues de les habitacions (Àmbits 26 i 38) es van documentar dos forns de planta circular, de 120 cm de diàmetre elaborats amb argila i fragments de *tegulae* i bipedals, arrasats fins a la cota de la base en reformes de períodes posteriors. Aquests han estat interpretats com a forn de fundició o de ferreria¹¹⁹⁸ i com forn domèstic¹¹⁹⁹, respectivament, amb l'argument de la presència d'abundants materials metàl·lics com són eines i claus de ferro en l'àmbit del jaciment en el primer cas. No podem descartar que es tracti d'un forn de vidre (Àmbit 26), ja que en aquesta habitació es va recuperar un lingot sencer de vidre (Àmbit 26. núm. 271), i el rebuig més sencer procedeix d'un altre àmbit contigu (Àmbit 32. núm. 217).

Un cop estudiat el vidre i, en especial, el de cadascun d'aquests àmbits, s'han identificat un total de 28 peces de rebuig de color verd natural i verd oliva, idèntic al de la resta de fragments de peces ja elaborades del mateix jaciment. És notable també, la recuperació de 12 fragments de nucli i d'un gran lingot rectangular de vidre verd-grogós, de més de dos kilograms de pes.

Els rebuigs recuperats pertanyen essencialment a dues formes, els gots Isings 96, amb 8 peces (**Fig. 107: 1-9**) i les escudelles Isings 116/117 (**Fig. 107: 10-19**), amb 15 peces. A partir de l'empremta conservada en un extrem d'aquests rebuigs s'ha calculat que les mides de l'embocadura de la canya de bufar oscil·larien entre els 12 i 15 mm (**fig. 107: 21-27**). Una altra peça elaborada en aquest taller és una variant d'una gerra Is. 120, aquí sense fil enrotllat al coll i més simple que la forma clàssica definida per C. Isings (**Fig. 107: 20**).

¹¹⁹⁷ Gudiol 1936: 21, nota 6. Notícies recollides per Josep Gudiol, en què diu: "Entre Mataró i Cirera han estat trobats els fonaments d'un forn de planta circular de 2 metres de diàmetre, i al seu voltant multitud de fragments de vidre i nòduls de pasta mig fosa". A la nota 6 esmenta d'on extreu la dada: "Marià Ribas: *La romana* Iluro, p. 13". Així mateix, R. Juncosa i J.-F. Clariana, en un article de síntesi sobre la indústria del vidre a Mataró (Juncosa, Clariana 1984) recullen l'existència de diferents forns d'època romana als voltants de la ciutat, però sense cap mena de registre o prova. A tall d'exemple, entre els jaciments que esmenten, el de Figuera Major, amb "gresols amb vidre fos enganxat, escòria de vidre, pasta de de vidre mig fosa i un vas de vidre decorat amb costelles aplicades, forma Isings 3", s'aporta el dibuix –fig. 40, de Marià Ribas– d'un saler hemisfèric decorat amb costelles radials, característic del segle XVII. Les altres notícies, de la presència d'escòria de vidre a Can Rafart i Cirera –sense proves físiques o gràfiques– no poden tenir-se en compte, ja que són interpretacions d'evidències arqueològiques no contrastables (no hi ha registre ni materials conservats) o bé són elements i/o estructures d'època moderna, com el vas de vidre de Figuera Major. El mateix es pot aplicar als forns de vidre d'època romana de Torre Llauder. Malauradament, aquestes referències –no comprovades– encara són recollides en articles de síntesi recents, com per exemple en Da Cruz, Sánchez de Prado 2016: 180, nota 4.

¹¹⁹⁸ Aicart et alii 2002: 161.

¹¹⁹⁹ Aicart et alii 2002: 149. L'anomenen "forn domèstic", és a dir, un forn per coure pa.



Figura 107. Rebuigs de fabricació documentats al taller de la vil·la romana del Pla de Palol (Platja d'Aro): 1-9, gots ls. 96. 10-19, escudelles ls. 116/117. 20, gerra ls. 120. 21 a 27, rebuigs adherits a la canya de bufar.

Aquestes dades ens permeten identificar amb seguretat el primer taller de vidre de la Tarraconense Oriental. Es tractaria d'un taller de vidre secundari, datable dins de la primera meitat del segle V, i ubicat en la *pars rústica* d'una gran vil·la. A partir del forn documentat i el mateix número de rebuigs, aquest taller seria de dimensions modestes i tindria una vida temporal relativament curta. Abastiria la mateixa vil·la i el seu entorn immediat, sense descartar la possibilitat que pogués comercialitzar els seus productes via marítima, ja que el jaciment es localitza al mig de la xarxa de cabotatge que enllaçaria les ciutats de *Barcino* i *Iluro* amb els nuclis d'*Emporion* i *Roses*. Aquesta situació també li facilitaria l'accés a la matèria primera, els nuclis de vidre, a partir del comerç marítim.

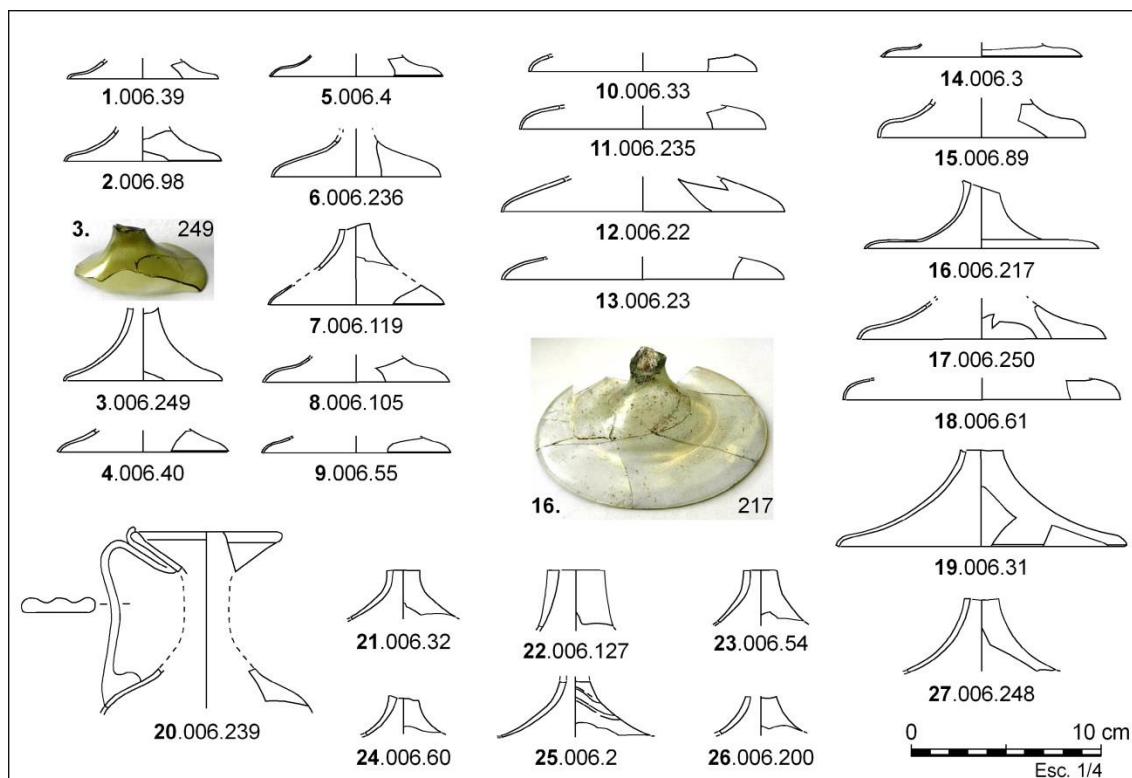

Figura 108. Planimetria de la vil·la romana del Pla de Palol (Platja d'Aro) amb la localització dels dos forns documentats. Reelaborat a partir del plànol de Aicart et alii 2002.

6.3.5. Època baiximperial: tipus i formes

El registre vitri pertanyent al contextos estratigràfics de la Tarraconense Oriental és molt abundant i variat gràcies a alguns factors a tenir en compte. El primer és que gran part dels vidres recuperats, sinó tots, procedeixen de les àrees d'abocador de les vil·les o de les seves fases d'abandonament. Així passa, per exemple, a jaciments com la Plaça Major (Castellar del Vallès) o Can Cabassa (Sant Cugat del Vallès), amb estructures productives associades a les vil·les, sobretot a les seves parts rústiques, que són utilitzades en el seu darrer moment com a àrees d'abocador. Aquest fenomen ens indica la seva definitiva amortització i constitueixen la darrera fase de vida de les vil·les. Aquest és el cas, per exemple, del jaciment del Morè (Sant Pol de Mar), datat a la segona meitat del segle V, on alguns àmbits d'habitació d'una vil·la productiva de vi del període de l'alt imperi són condicionats com a vivenda i posteriorment abandonats.

Aquest fenomen també el documentem a ciutats com Tarragona, on es localitzen alguns abocadors urbans de proporcions notables, com són els del Jardí del Claustre de la Catedral, el de l'Antic Hospital de Santa Tecla i el del Carrer Vila-roma; o en abocadors d'àmbit periurbà i portuari, com el de la Parcel·la 22b, on trobem grans abocaments domèstics pertanyents a àmbits de vivenda propers. En menor mesura això també passaria en nuclis més petits, com a *lluro*, on, per exemple, a Can Cruzate, l'impluvi d'una *domus* urbana altimperial és remodelat i reblert de terres, essent amortitzat per tant en el segle V.

En cap dels casos estudiats els abocadors de les vil·les no perviuen més enllà del tercer quart del segle V, i els vidres presents en aquests constitueixen una dada més per valorar i ajustar la cronologia de les mateixes vil·les baiximperials i, per extensió, del consum de productes que aquestes realitzaven¹²⁰⁰. Les estructures productives i d'habitació de les vil·les i de les *domus*, ja desarticulades o ensorrades, presenten però una continuïtat de poblament als mateixos indrets, ara però amb estructures de material perible i amb un nou registre ceràmic i vitri, que apareix entre les darreries del segle V i que es generalitza a llarg del segle VI, com veurem en el capítol següent¹²⁰¹.

S'han identificat un total de **1437** fragments atribuïbles a un número mínim de **370** peces procedents dels contextos del segle IV (**Figura 109**). No hem comptabilitzat els materials d'aquest segle procedents d'estrats posteriors, com és ara la Parcel·la 22b de Tarragona, ja que es troben en contextos ben datats en el primer quart del segle V.

En canvi, a la següent gràfica, hem contemplat tots els recipients i elements de vidre, que considerem datables dins del segle IV, però que es troben com a elements residuals en contextos del segle V (**Figura 110**). La suma d'aquests recipients en ajuda a ponderar, si més no, la quantificació de les diferents formes procedents dels contextos tancats del segle IV, com hem vist, poc abundants i en general, mal coneguts.

¹²⁰⁰ Coll, Roig 2011c.

¹²⁰¹ Coll, Roig 2011b.



Figura 109. NMI de les formes de vidre en els contextos datats dins del segle IV.



Figura 110. NMI de les principals formes de vidre del segle IV en el conjunt dels jaciments estudiats, tant en context com fora de context.

Els contextos del segle V, molt més abundants i ben definits estratigràficament, han proporcionat 9090 fragments atribuïbles a un mínim de **1830** peces.

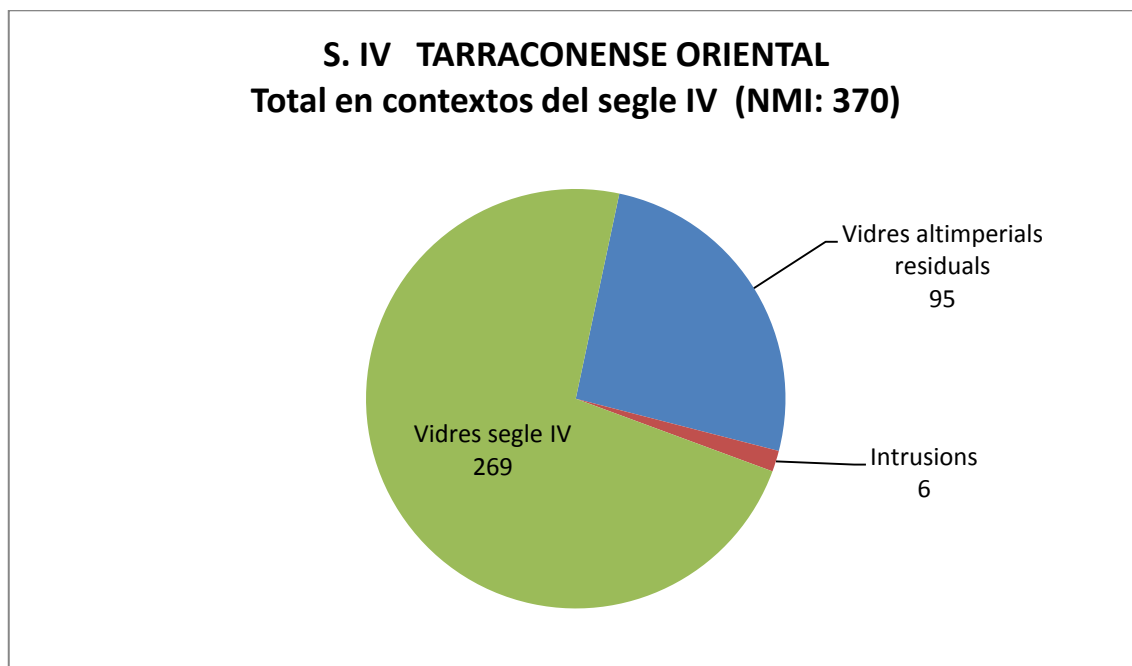

Figura 111. NMI de les formes de vidre en els contextos datats dins del segle V.

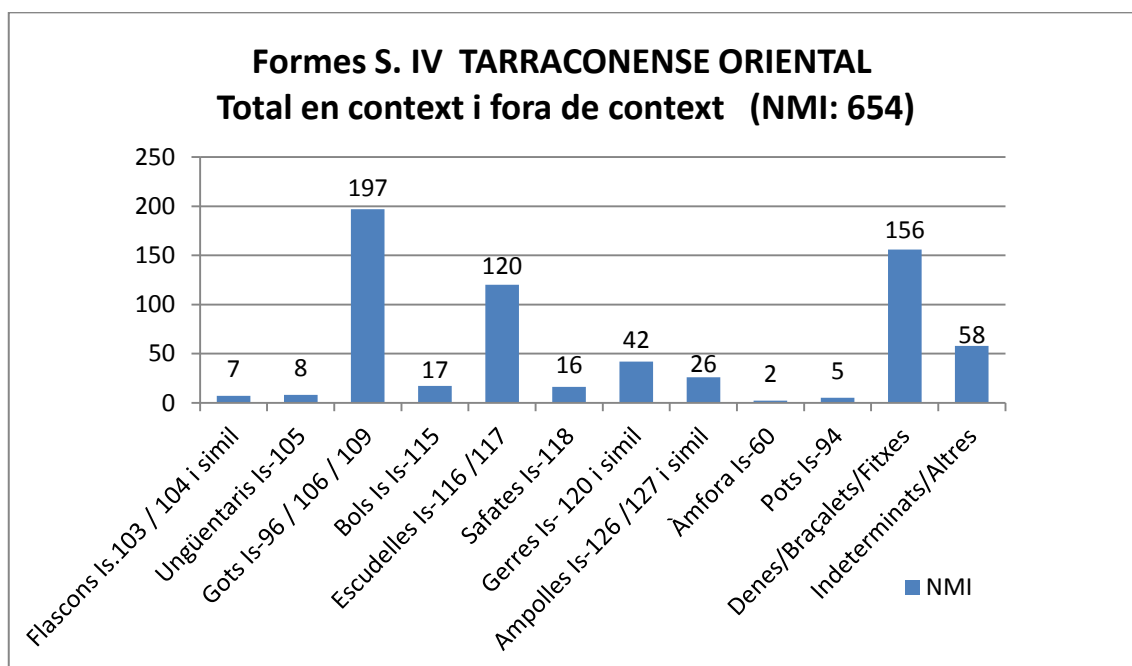

Figura 112. NMI de les principals formes de vidre del segle V en el conjunt dels jaciments estudiats, procedents de contextos tancats.

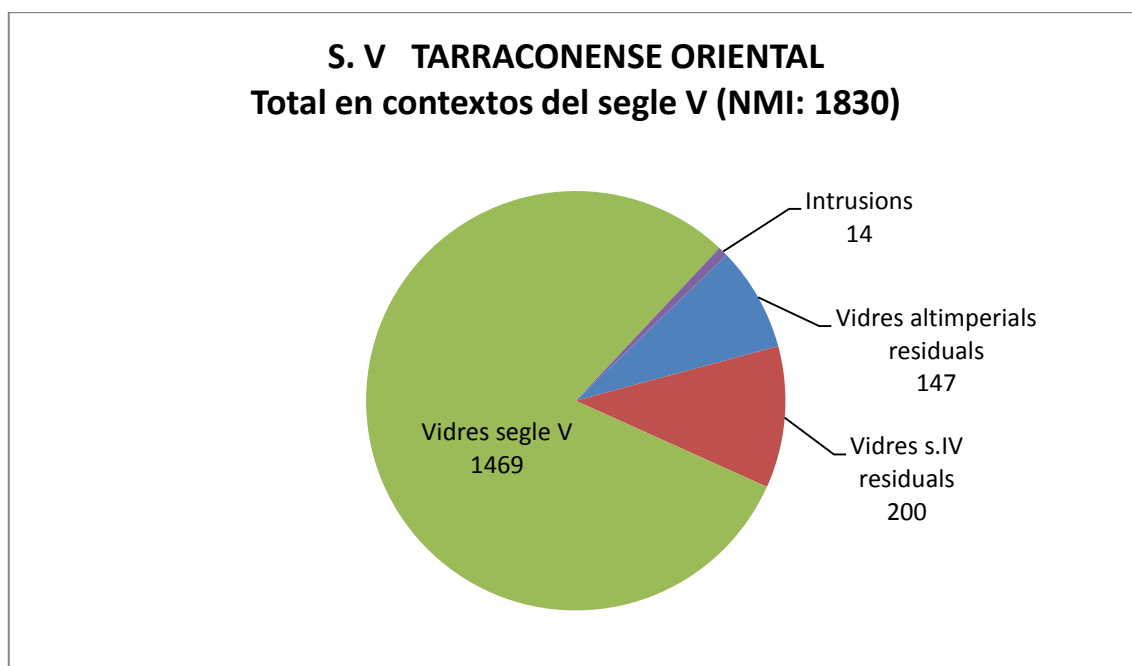

Figura 113. NMI de les principals formes de vidre en els jaciments més representatius del segle V.

A continuació, analitzem les principals formes documentades als jaciments estudiats i que ens permeten presentar la classificació de la tipologia del vidre a la Tarraconense Oriental durant el baix imperi romà, en els segles IV i V AD. **En la seva elaboració s'han tingut en compte tots els recipients de vidre diagnosticats, incloent-hi tan els vidres procedents de contextos coetanis, com aquells procedents fora de context (materials residuals) però identificables amb seguretat.**

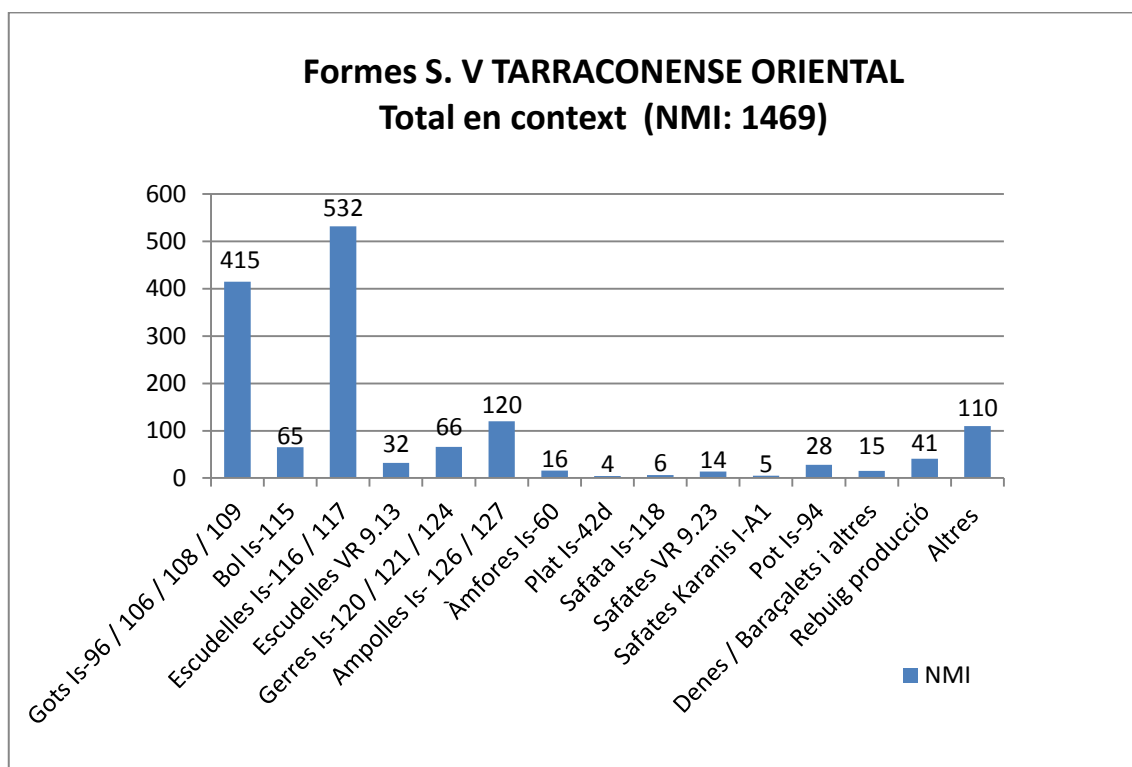
Pots i olletes

Isings 94: És un vas de tradició romana, hereu dels pots per conservar perfums i ungüents del període altimperial. El recipient Isings 94 és característic del baix imperi, i és un pot o olleta, àpode o de fons còncav, cos globular i vora exvasada, arrodonida o lleugerament pinçada (NMI: 40)(Fig. 114). Aquesta forma la trobem en massa de vidre incolor en contextos del segle IV, com a Can Palau (Sentmenat), i en massa de color verd oliva / verd natural, en estrats del segle V, com a la Necròpolis de Santa Maria (Roses), el Pla de Palol (Platja d'Aro) i la Plaça Major (Castellar del Vallès). A Tarragona ciutat es documenta sobretot al Jardí del Claustre de la Catedral, tot i que s'observa la presència d'un grup de recipients, assimilables a una variant d'aquest tipus de pot, de color grogós, vora més recta i decorat amb fils de vidre disposats en espiral del mateix color anellant la vora, al carrer Vila-roma i a la Parcel·la 22b, que tant podrien ser una producció local com una importació.

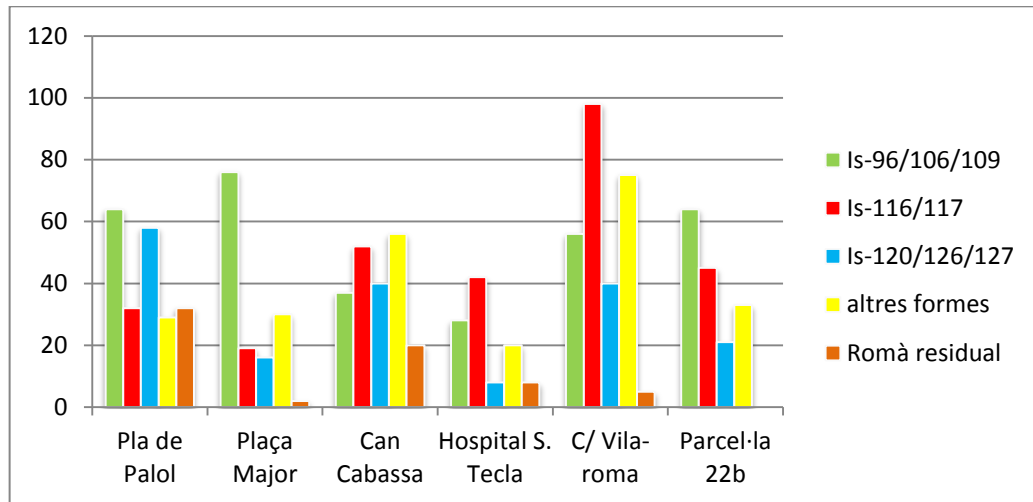

Figura 114. Pots i olletes ls. 94 i les seves variants: 1, Necròpolis de Santa Maria (Roses). 2, Pla de Palol (Platja d'Aro). 3, Torre Llauder (Mataró). 4, C/ Sant Simó 2-4 (Mataró). 5, Can Cabassa (Sant Cugat del Vallès). 6, El Monestir (Sant Cugat del Vallès). 7-8, La Plaça Major (Castellar del Vallès). 9-14, Jardí del Claustre de la Catedral (Tarragona). 15-16, C/ Vila-roma (Tarragona). 17-19, Parcel·la 22b (Tarragona). 20, Contextos urbans de *Iesso* (Guissona).

Gots i vasos per beure

Isings 96: Es tracta d'un got per beure, de vora secant exvasada, cos lleugerament ovoide o globular i fons còncau, amb tendència a marcar un fons cònic. En alguns casos s'observen empremtes de rotació o tornejat de la peça anellant el coll. Aquesta forma oscil·la entre els 6 i 9 de diàmetre màxim i, tot i no tenir gairebé cap perfil sencer, calculem una mida semblant per a l'alçada total. Aquesta és la forma per beure més habitual de la Tarraconense Oriental, amb un mínim de sis-centes onze peces identificades (**NMI: 611**)(Fig. 115 i 116). S'observa la presència de dos mòduls o mides en aquest vas, una de mida mitjana, la més comuna, amb un diàmetre de vora entre els 6 i 9 centímetres (NMI: 301), i una altra de mida gran, amb diàmetres de vora entre els 10 i 13 centímetres (NMI: 50).

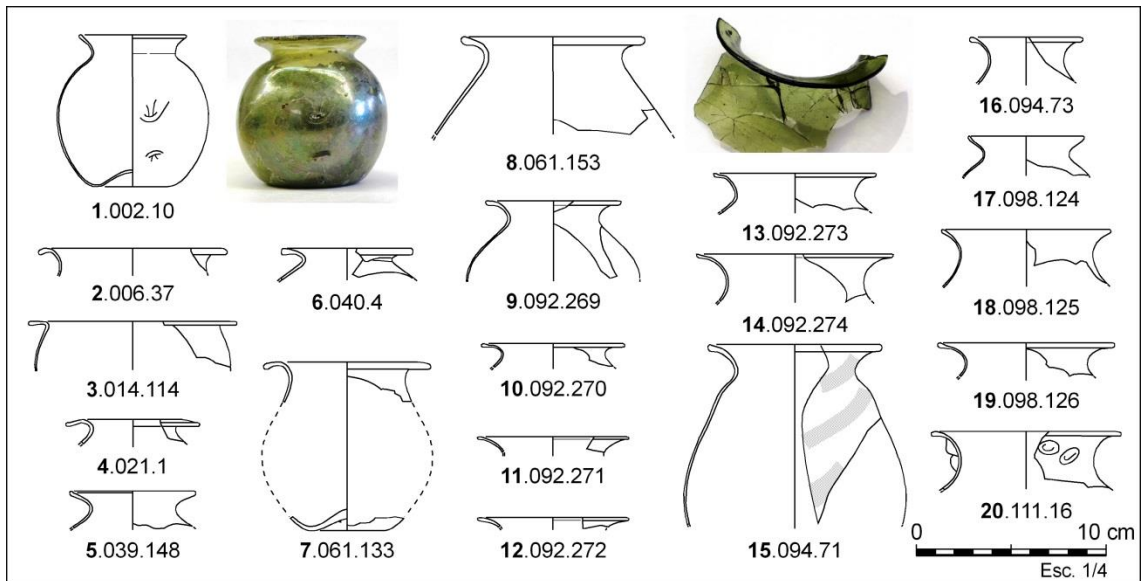

Figura 115. Gots ovoides Isings 96a, llisos. Comarques de Girona: 1-2, La Font del Vilar (Avinyonet de Puigventós). 3, Carretera de Sant Martí d'Empúries (L'Escala). 4-10, Pla de Palol (Platja d'Aro). **Comarques de Barcelona:** 11-12, C/ Sant Honorat 3 (Barcelona). 13-16, C/ Ciutat (Barcelona). 17-19, Can Terrés (La Garriga). 20, El Monestir (Sant Cugat del Vallès). 21-27, Can Solà del Racó (Matadepera). 28-50, La Plaça Major (Castellar del Vallès). 51-54, El Poble-Sec (Sabadell).



Figura 116. Gots ovoides Isings 96a, llisos. Tarragona ciutat: 1-19, Hospital Vell de Santa Tecla (Tarragona). 20-47, Parcel·la 22b del PERI 2 (Tarragona).

La gran majoria de vasos són atribuïbles a individus sense decorar (**Isings 96a**), si bé una petita porció d'ells són decorats amb l'aplicació de gotes blaves disposades en un únic registre anellant el cos (**Isings 96-variant 2a**)(NMI: 36)(**Fig. 117**). Destaquem el context del carrer Ciutat (Barcelona), amb una concentració de diferents gots decorats amb gotes blaves procedents d'un mateix context estratigràfic, datable entre les darreries del segle IV i el primer quart del segle V. Els diferents gots Is. 96 decorats amb gotes blaves d'aquest jaciment presenten coloracions tan verd olivàcies, amb vidres ben conservats, com altres incolores-grogoses, de parets molt primes i fràgils, i que evidencien l'ús de diferents masses de vidres en la seva elaboració i alhora, probablement diferents procedències o tallers (**Fig. 117: 5-11**).

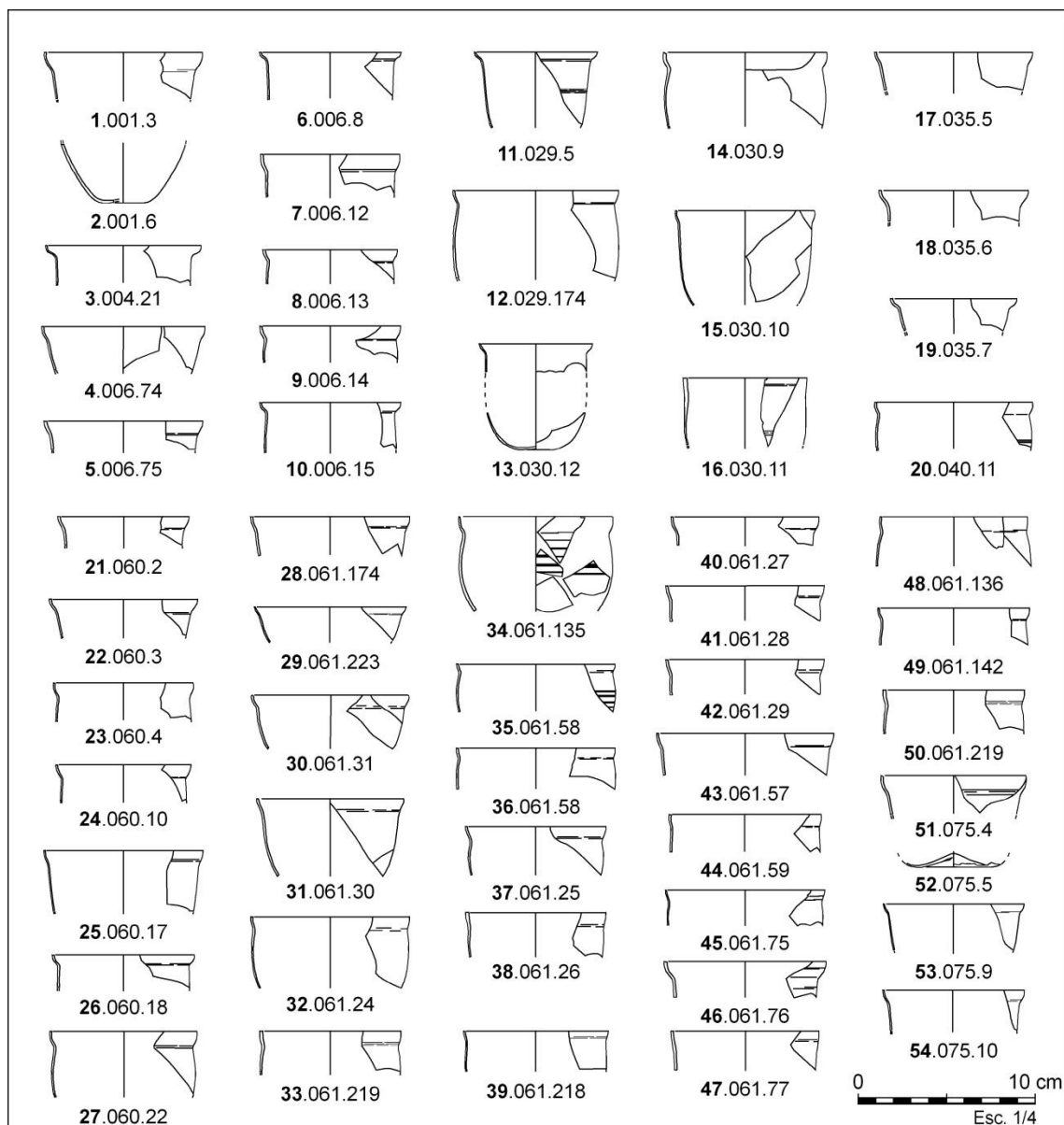
En general les gotes blaves són només aplicades d'una en una, en fila i en un únic registre, si bé en set dels exemplars aquestes presenten una disposició més elaborada, amb grups de tres gotes: un al Pla de Palol (Platja d'Aro), dos al C/Ciutat (Barcelona)(**Fig. 117: 5, 6 i 11**), un a Can Cabassa (Sant Cugat del Vallès) (**Fig. 117: 12**), un als Camps de Can Colomer (Terrassa)(**Fig. 117: 14**), un al C/ Vila-roma i un darrer a la Parcel·la 22b (Tarragona); o bé en quincunx o escala triangular amb més de tres gotes, i amb tres únics casos coneguts, un a la Necròpolis Paleocristiana (**Fig. 117: 26**) i els altres dos, molt fragmentaris, a la Parcel·la 24 (Tarragona).

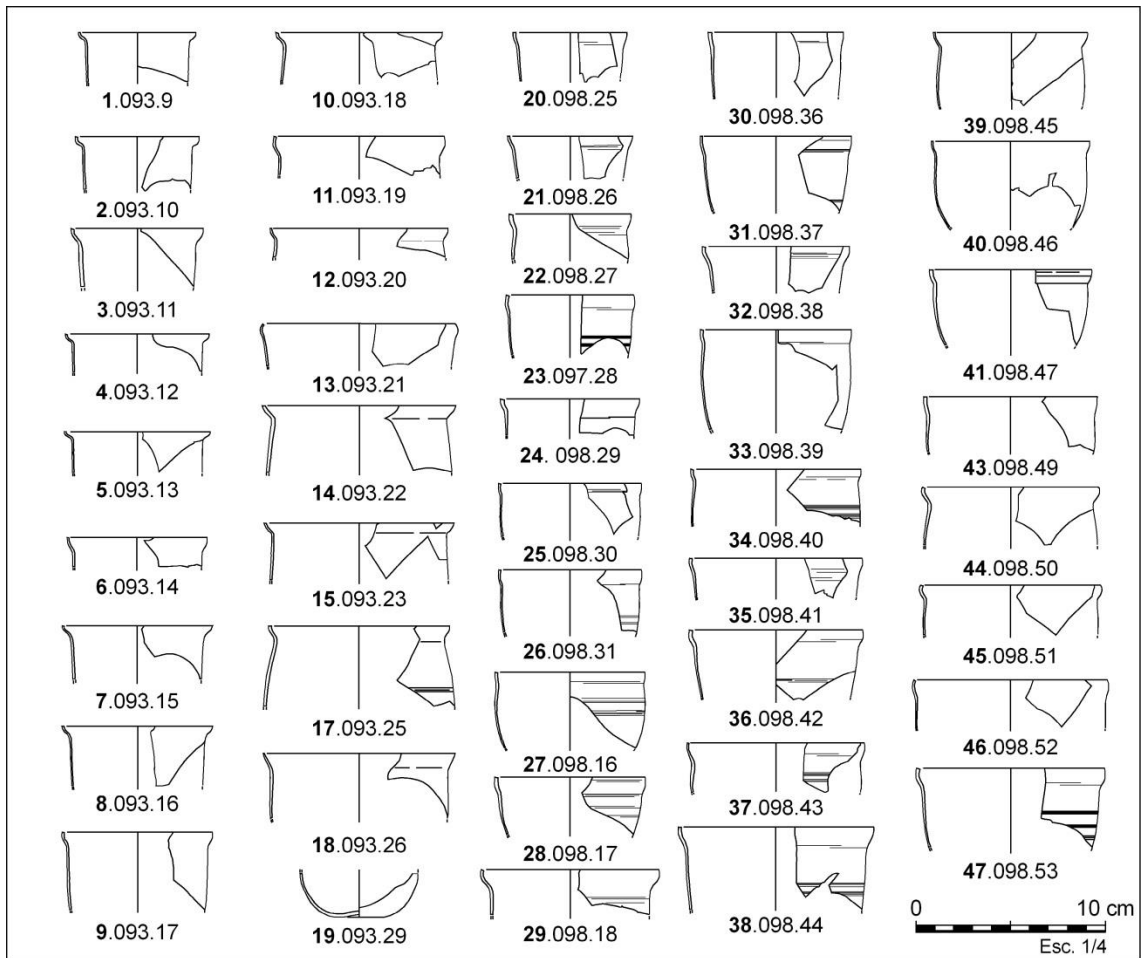

Figura 117. Gots Isings 96-variant 2a, decorats amb gotes de color blau cobalt de tota la Tarraconense Oriental: 1, La Font del Vilar (Avinyonet de Puigventós). 2, Carretera de Sant Martí d'Empúries (L'Escala). 3-4, Pla de Palol (Platja d'Aro). 5-11, C/ Ciutat (Barcelona). 12-13, Can Cabassa (Sant Cugat del Vallès). 14, Camps de Can Colomer (Terrassa). 15, La Plaça Major (Castellar del Vallès). 16, El Poble-Sec (Sabadell). 17-19, Jardí del Claustre de la Catedral (Tarragona). 20-22, Hospital Vell de Santa Tecla (Tarragona). 23, C/ Vila-roma (Tarragona). 24-26, Necròpolis Paleocristiana -Fons Antic- (Tarragona). 27, Parcel·la 22b del PERI 2 (Tarragona).

El darrer grup identificables és una variant dels gots ovoides Is. 96, però elaborada i bufada en motlle (**Fig. 118**). Es tracta de la forma **Isings 96-variant 2c / Isings 107a**, que englobem amb aquesta forma ja que gran part dels fragments presenten una decoració amb un patró hexagonal en relleu, del tipus anomenat bresca de rusc d'abella (*en: honeycomb pattern*), que C. Isings va atribuir als gots de la seva Forma 107a, tot mesclant dues formes¹²⁰².

¹²⁰² La forma Isings 107, formalment heterogènia, és dividida en dues variants, la A, bufada en motlle generalment amb patró de bresca d'abella, i el grup B, amb gotes de colors aplicades. Actualment seria millor agrupar la forma A amb els gots Is. 96, mentre que la forma Is. 107b definiria un grup de vasos hemisfèrics amb fils i gotes de colors aplicades, perfectament diferenciable de l'anterior grup, i amb espècimens ben definits a l'Europa Occidental.

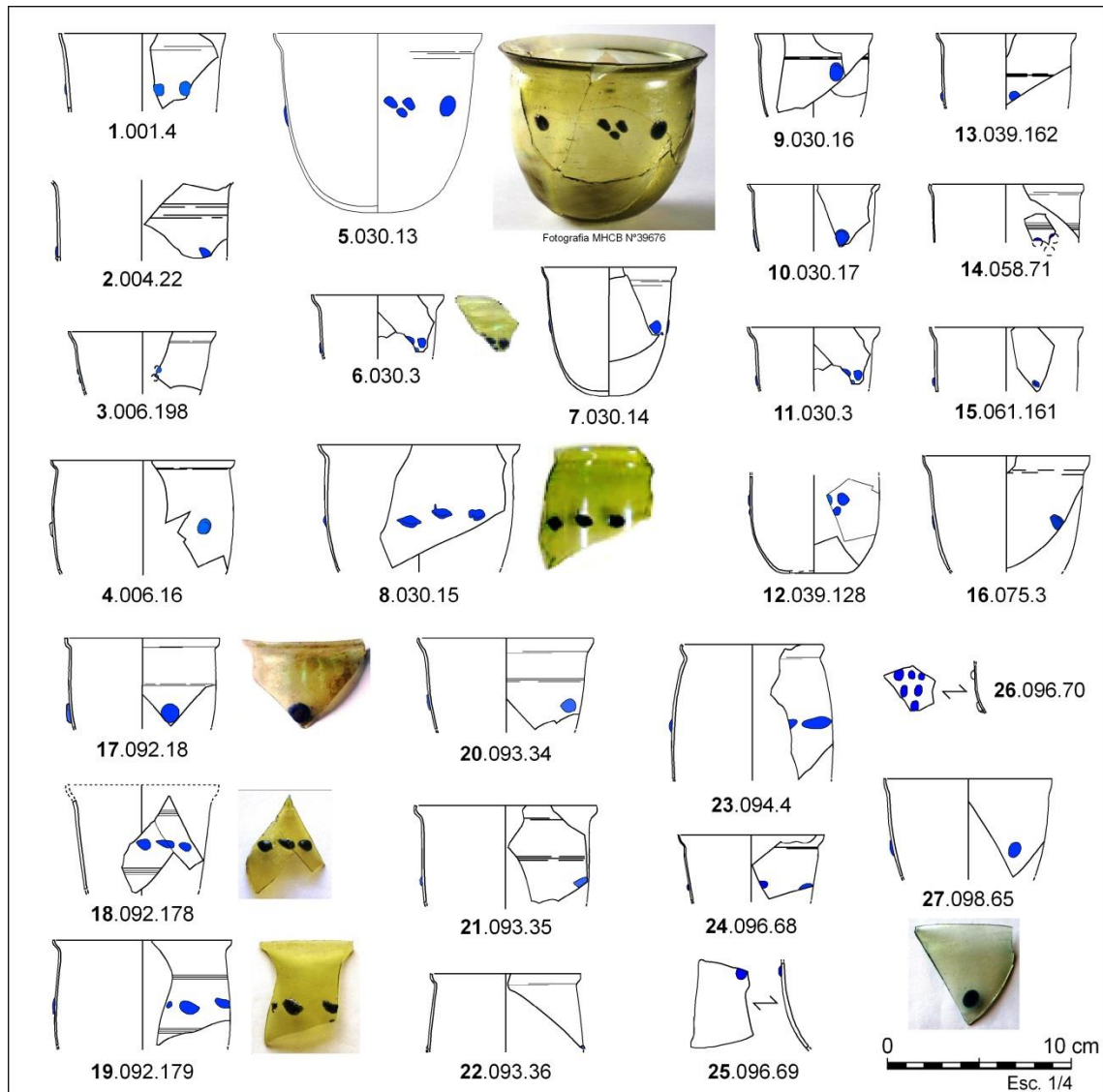

Figura 118. Gots Isings 96-variant 2c / Isings 107a. Procedents de la Tarraconense Oriental: **1**, Pla de palol (Platja d'Aro). **2**, Raset de Baix (Cervià de Ter). **3**, Camps de Can Colomer (Terrassa). **4, 5 i 6**, Hospital Vell de Santa Tecla (Tarragona). **7**, Necròpolis Paleocristiana -Fons Antic- (Tarragona). **8, 9 i 10**, Parcel·la 22b (Tarragona.).

En total només s'han identificat onze individus a tots els jaciments analitzats (**NMI: 11**), essent aquesta una forma rara. Els motlles amb que han estat elaborats són tots diferents, així com les masses d'elaboració, que varien de la coloració verd oliva al color violeta fosc. Destaquem la presència a l'Hospital Vell de Santa Tecla (Tarragona) d'una peça de dimensions més gran de les habituals, elaborada en color violeta, amb un motiu en espina de peix o espiga anellant el coll i amb un patró hexagonal molt desdibuixat al cos, en un context datat en el segon quart del segle V (**Fig. 118: 7**). Procedents del mateix context també es conserven un gotet de color violeta decorat amb el mateix motiu (**Fig. 118: 8**)¹²⁰³, i un fons de got de color grogós decorat en patró hexagonal de bresca d'abella (**Fig. 118: 9**).

Assimilable a aquesta forma també es conserven els fragments d'un únic got procedents de l'abocador del primer quart del segle V de la Parcel·la 22b (Tarragona), en aquest cas elaborats en massa de vidre grogós i amb dos registres, un superior format per un patró d'ovals concèntrics, i un inferior format per línies sinuoses verticals (**Fig. 118: 6**).

Aquestes característiques físiques, amb coloracions de vidres diferenciades, unes mides no estandarditzades i amb diferències formals perceptibles en els motlles usats, ens inclina a pensar que tots ells són productes importats.

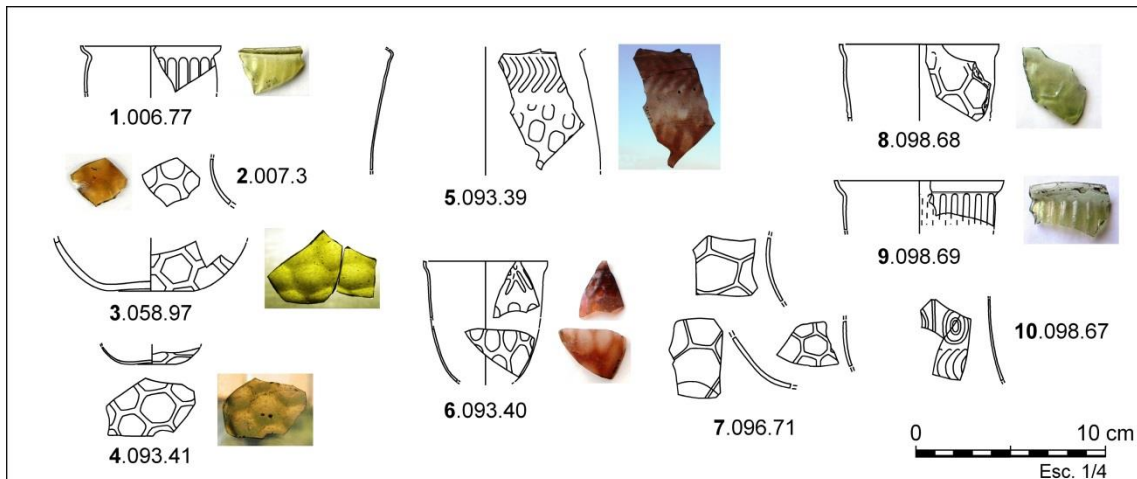
Isings 106: Es tracta d'un got per beure, de vora secant, generalment recta o en "S", i poc diferenciada del cos, aquest troncocònic invertit o cilíndric, que arrenca d'una base estreta lleugerament còncava i plana. Les vores rectes són atribuïbles a la forma **Is. 106b**, i les de vora corbada en "S" a la forma **Is. 106c**. En molts dels casos identificats s'observa una lleugera estrangulació a la base, que li confereix l'aspecte d'un peu exempt, que és un efecte del procés de fabricació a l'hora de manipular la peça durant el procés de tallat de la vora. En total s'han

¹²⁰³ No descartem que en lloc d'un got pugui tractar-se d'una copeta amb peu i tija diferenciada, ja que coneixem paral·lels conservats en col·leccions de vidre d'època romana.

identificat cent quaranta-quatre individus (NMI: 144)(Fig. 119). Catorze d'ells han estat decorats amb gravat a la mola (NMI: 14) i un únic exemplar ha estat decorat amb l'aplicació de fils en calent (NMI: 1), a la Cova Colomera (Sant Esteve de la Sarga). És una forma preferent del segle IV, sempre elaborada en massa de vidre incolor / grogós o verd clar, i desapareix a mida que avancem dins del segle V.

Destaquem els exemplars —sempre fragmentaris— dels abocadors de la vil·la romana de Can Palau (Sentmenat), datats amb força precisió dins del segle IV (330-390/400 AD)(Fig. 119: 1-17), tots ells elaborats en massa de vidre de color verd molt clar, gairebé incolora, i amb un bufat característic de les produccions del segle IV, amb recipients de parets molt primes i amb traces de rotació durant el bufat. Una part important d'ells, de fons pla, porten un anell d'aprimament a la base, que els confereix l'aspecte de fals peu. Aquest tipus de fons, junt amb el fons pla, és el característic de les produccions del segle IV a la Tarraconense litoral.

Els darrers exemplars documentats, en color verd oliva són tres individus de l'abocador del carrer Vila-roma, datables del segon quart o mitjans del segle V (440-460 AD)(Fig. 119: 41-44). Cal destacar la pràctica absència d'aquesta forma en els contextos del segle V, on sembla ser desplaçada i substituïda funcionalment pel got ovoide Isings 96.



Figura 119. Gots troncocònics Isings 106 procedents de tota la Tarraconense Oriental: 1-17, Can Palau (Sentmenat). 18-21, Pla de Palol (Platja d'Aro). 22, Raset de Baix (Cervià de Ter). 23-25, Can Solà del Racó (Matadepera). 26-29, El Poble-Sec (Sabadell). 30-40, Parcel·la 22b (Tarragona). 41-44, C/Vila-roma (Tarragona).

Isings 108: Got de parets cilíndriques o hemisfèriques, de fons de peu anular i vora arrodonida. Només s'han documentat dos exemplars —probables— a la Cavitat M-35 del Baix Pallars. És inexistent en els contextos de la Tarraconense litoral¹²⁰⁴.

Isings 109: És un got de contenidor cilíndric, troncocònic o globular, de vora tallada i peu diferenciat, conferint-li un aspecte proper a una copa, semblant a la forma Isings 111, però sense tija diferenciada (**Fig. 120**). L'hem documentat, amb vint individus comptats (**NMI: 20**) a diferents jaciments urbans, com el Jardí del Claustre de la Catedral (**Fig. 120: 12**), l'Hospital Vell de Santa Tecla (**Fig. 120: 13-14**) i el Carrer Vila-roma (**Fig. 120: 15-16**), els tres de Tarragona; i també en vil·les romanes, com al Pla de Palol (Platja d'Aro)(**Fig. 120: 1-4**), Els Antigons (Reus)(**Fig. 120: 10-11**) i la Plaça Major (Castellar del Vallès)(**Fig. 120: 9**), entre d'altres. Algunes de les peces porten decoració de gotes o caboixons de color blau cobalt o blau marí, en un únic registre al voltant del cos. Tots els individus amb context arqueològic són datables dins del segle V, o bé són elements residuals en contextos posteriors. Cal tenir present que alguns fragments d'aquests gots són elaborats en massa de vidre incolor i creiem que són peces del segle IV en context residual posterior, com per exemple, els fons de peu anular dels jaciments de la Vinya de la Salut (Viladecavalls)(**Fig. 120: 8**) i del Pla de Palol (Platja d'Aro)(**Fig. 120: 2-3**), jaciments amb abundants materials del segle IV recuperats en contextos generats (o contaminats) al segle V.

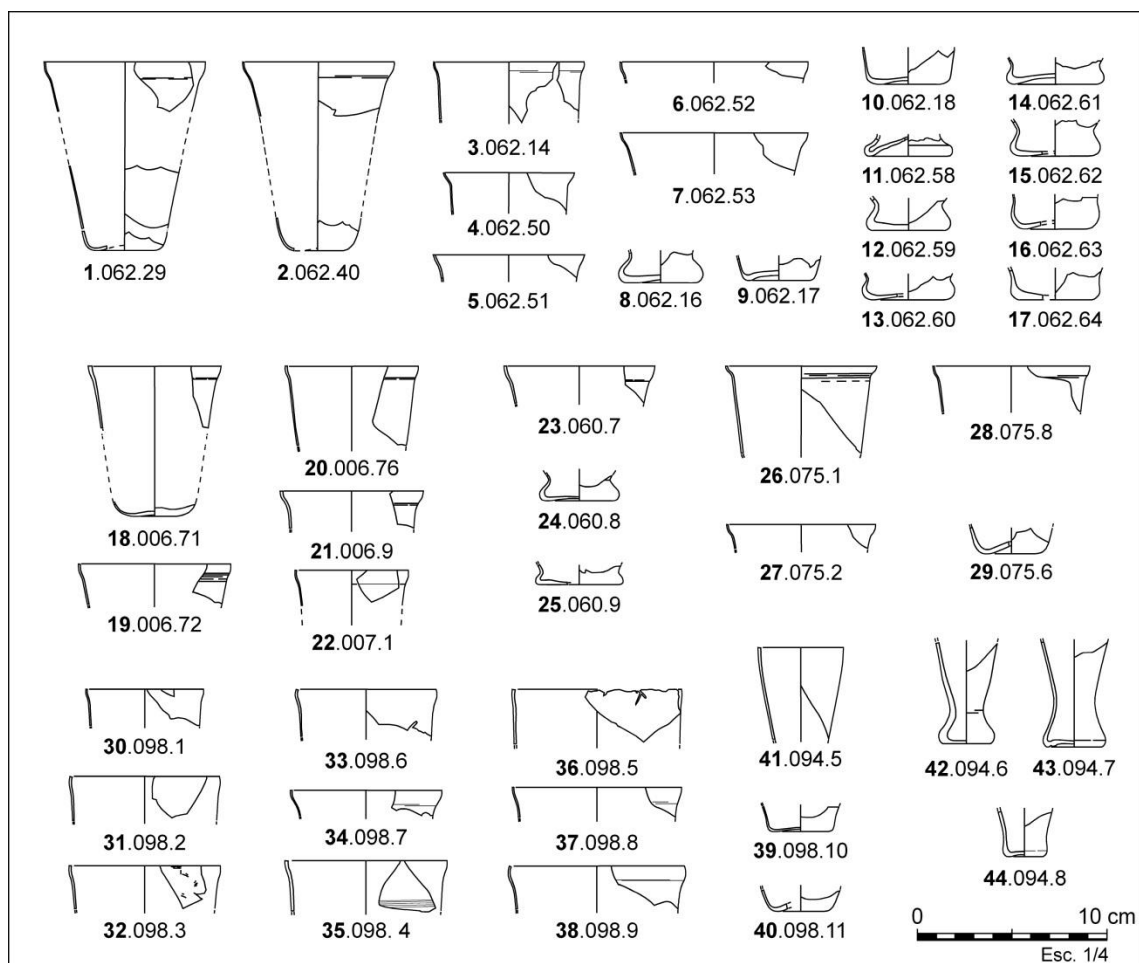

Figura 120. Gots amb peu diferenciat Isings 109 procedents de tota la Tarraconense Oriental: 1-4, Pla de Palol (Platja d'Aro). 5, Torre Llauder (Mataró). 6, C/ Sant Honorat 3 (Barcelona). 7, Seu Episcopal d'Ègara (Terrassa). 8, Vinya de la Salut (Viladecavalls). 9, La Plaça Major (Castellar del Vallès). 10 i 11, Els Antigons (Reus). 12, Jardí del Claustre de la Catedral (Tarragona). 13 i 14, Hospital Vell de Santa Tecla (Tarragona). 15 i 16, C/ Vila-roma (Tarragona). 17, Necròpolis Paleocristiana -Caixa 1987- (Tarragona). 18, Roc d'Enclar (Andorra).

¹²⁰⁴ La atribució dels fragments de la Cavitat M-35 a la forma Is. 108 per part de Teresa Carreras és dubtosa (Pérez-Almoguera *et alii* 2012: 112-115). Podria tractar-se també de gots àpodes de vora arrodonida, hemisfèrics i molt simples, com els documentats a Saragossa i anomenats forma *Caesar Augusta* 4 (Ortiz 2001: 338, fig. 98, núm. 1-2). En tot cas, segur que es tracta de productes locals del nord d'Hispania o del Sud de la Gàl·lia, i en cap cas es tracta de productes del nord de la Gàl·lia o renans.

Got amb criatures marines o *Konchyliebencher* : Es tracta d'un tipus de got, assimilable a una variant decorativa de la forma Isings 96, caracteritzat per presentar aplics plàstics en forma de criatures marines, com són peixos, sèpies i altres animals¹²⁰⁵. Aquests vasos, entre els fragments coneguts i les peces senceres recuperades en context funerari, no superen la trentena de peces a tot l'àmbit del món romà, i s'han interpretat com a peces de vaixella de luxe. A tota la Tarraconense Oriental hem identificat dos fragments atribuïbles a aquest tipus de vasos (**NMI: 2**)(**Fig. 121**). Un és un fragment de cos amb un animal aplicat, identificable com una sèpia¹²⁰⁶, procedent de la vil·la romana del Pla de Palol (Platja d'Aro)(**Fig. 121: 1**), i amb restes d'una aplicació en color blau marí pertanyents a una altra criatura. L'altre fragment és l'extrem distal d'un peix, amb la cua pinçada en forma de plaqueta, part d'una figura aplicada en aquest tipus de vasos i recuperat a la vil·la romana de Can Farrerons (Premià de Mar)(**Fig. 121: 2**), molt semblant a un fragment recuperat a les excavacions d'*Asturica Augusta* (Astorga)¹²⁰⁷. En ambdós casos, aquestes peces —ben datades a la primera meitat del segle IV a les ciutats romanes del limes germànic— són procedents d'estrats posteriors i, s'associen les parts excavades de vil·les de gran magnitud, amb fases constructives i abundants materials del segle V. Malauradament, encara no s'han excavat les estructures d'habitació o pars urbana d'aquestes vil·les i coetànies a l'ús d'aquest recipients, que haurien de ser del segle IV.

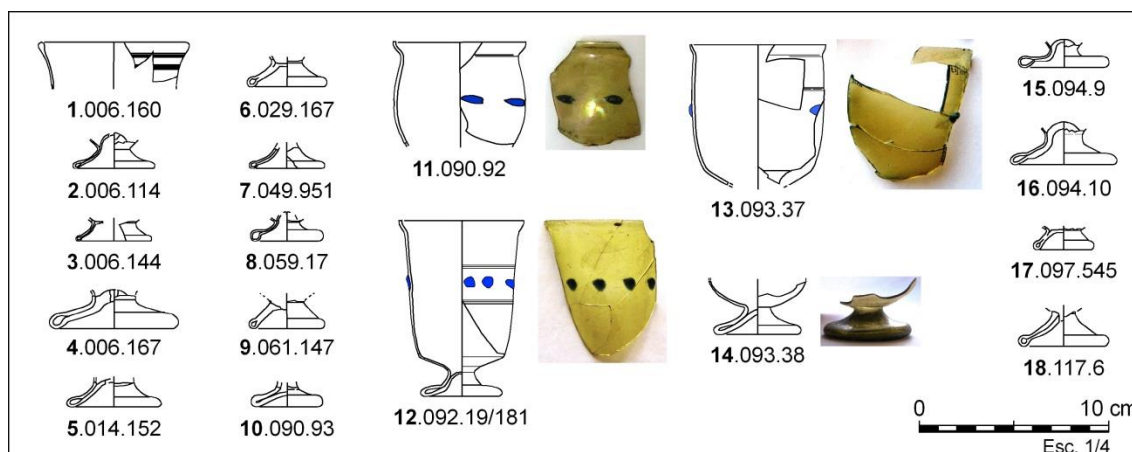

Figura 121. Fragments de *konchyliebencher* o gots amb criatures marines: **1**, Pla de Palol (Platja d'Aro). **2**, Horta Farrerons (Premià de Mar).

Flascons i Ungüentaris

Isings 103: Només s'han recuperat dues vores assimilables a aquesta forma (**Fig. 123: 2 i 4**), tot i que a partir de fragments de cos, identifiquem tres recipients més atribuïbles a aquesta forma (**NMI: 5**). Un d'ells és un fragment de vidre tallat a la mola amb cercles concèntrics i secants documentat a Can Palau (**Fig. 123: 11**), atribuïble a aquest tipus de flascons i és probable que, pel tipus de vidre, incolor, transparent i de bona qualitat, es tracti d'una importació. Així mateix, el fragment de vidre tallat recuperat a l'abocador del carrer de

¹²⁰⁵ Per al seu enquadrament vegi's: Kisa 1908 (vol. III): 768-769; Doppelfeld 1966: 61, fig. 143; Doppelfeld 1973: 281-283, fig. 1-3; Anderson 1979: 209-210, núm. 185.

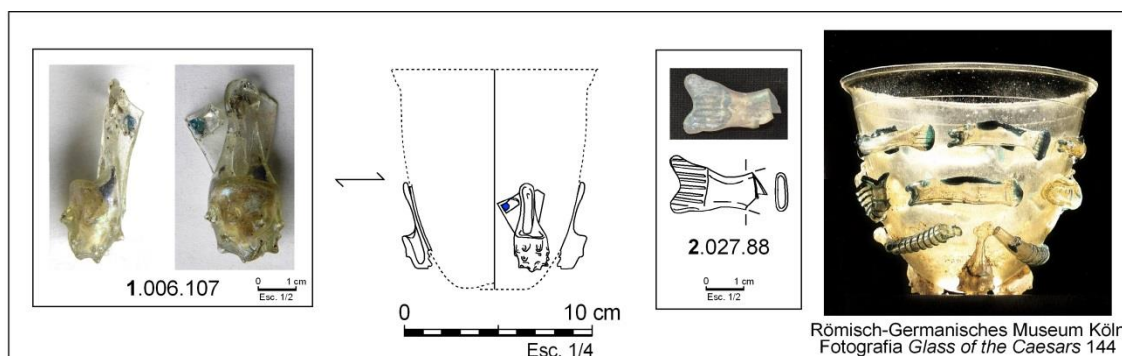
¹²⁰⁶ Anomenat *beaker with sea-creatures* a la bibliografia britànica, D. B. Harden proposa identificar les figures —com la conservada al Pla de Palol— com un peix espinós (*spiny fish*). Vegi's Harden 1987: 255, fig. 144.

¹²⁰⁷ Ortiz, Paz 2009: 195-198, fig. 12.1.

Castanyos de Tarragona (**Fig. 123: 12**), en aquest darrer cas, del segle III, també és assimilable a aquesta forma. Finalment, un fragment de cos globular procedent del Pla de Palol (Platja d'Aro), decorat amb abrasions a la mola i amb una xarxa diagonal en forma de diamants, té paral·lels en flascons del segle IV, amb aquesta mateixa forma i decoració, associada a inscripcions en grec elaborades amb línies dobles (**Fig. 123: 10**)¹²⁰⁸.

La pràctica absència d'aquesta forma a la Tarraconense Oriental podria explicar-se —potser— per l'ús de recipients olliformes (Is. 94) com a receptacle preferent per als ungüents o perfums en detriment d'aquests flascons, i per la preferència en l'ús de la forma Isings 104, que veiem a continuació.

Isings 104: Es conserven tres peces, més o menys senceres procedents de contextos funeraris (**NMI: 3**). La primera peça va ser recuperada a la necròpolis de Can Cabassa (Sant Cugat del Vallès)(**Fig. 123: 2**) i és un flascó de boca expandida, atrompetada i de llavi secant, amb el coll diferenciat, el cos globular i el fons aplanat amb una lleugera concavitat. La segona peça, tot i que molt fragmentada, és molt semblant i va ser recuperada a la necròpolis de la vil·la romana de Raset de Baix (Cervià de Ter)(**Fig. 123: 1**). Pertany a la variant 104A, amb el fons de peu anular elaborat amb un fil de vidre aplicat.

Un tercer flascó, potser el més conegut, és un exemplar de les ampolles de *Puteoli* i *Baiae* procedent d'un enterrament incert d'Empúries. Conservat originalment a la col·lecció de Caterina Albert (L'Escala), actualment es troba en lloc desconegut. Aquest va ser estudiat per Josep Gudiol, que en realitzà un dibuix molt detallat que va incorporar a la seva obra «Els Vidres Catalans»¹²⁰⁹. Més tard, aquest va ser estudiat per Antonio Garcia Bellido¹²¹⁰, a partir del dibuix de J. Gudiol (**Fig. 122**). Es tracta d'un flascó de vidre incolor, gravat i abrasat a la mola, amb una representació iconogràfica de caràcter arquitectònic, dels edificis portuaris de la costa que anaven des de *Puteoli* fins a *Baiae*, a l'actual *Pozzuoli* (Campania, Itàlia)¹²¹¹. Entre els edificis representats se'n destaquen dos dibuixats frontalment amb un pòrtic columnat i una estacada a sota, amb el nom OSTRIARIA. La inscripció —restituïda parcialment— del cos del recipient diu : [PIL]AE / STAG/NV NERONIS / OSTRIARIA / BAI[AE] RIPA.

Pertany al grup de flascons del grup de *Baiae* definit per K. S. Painter¹²¹², i es tracta d'un *souvenir* de la ciutat homònima, datable entre finals del segle III i el segle IV, quan aquesta encara era un lloc que conservava part del prestigi i de les estructures lúdiques de la ciutat d'estiueig d'època altimperial¹²¹³. Cal remarcar que aquest flascó és (o era) l'únic conegut assimilable a la forma Isings 104, de boca expandida, en lloc dels de vora cilíndrica Isings 103, que és el tipus de la resta de recipients coneguts.

¹²⁰⁸ Harden 1967-1968, núm. 10 i 11; Constable-Maxwell Collection 1979: 148, lot 267; Whitehouse 1997: 265-266, núm. 454, fotografia 454.

¹²⁰⁹ Gudiol 1936: 22, fig. 10.

¹²¹⁰ Garcia Bellido 1954: 212, fig. 4 i 5. Anys després recollit de nou per Marcelo Vigil (VIGIL 1969: 159-160, fig. 144).

¹²¹¹ Painter 1975: 60-65.

¹²¹² Painter 1975: 56-57, amb el dibuix de J. Gudiol a la il·lustració de la fig. 3.

¹²¹³ Ostrow 1979. Les darreres dècades s'han recuperat fragments d'altres flascons Is. 103 del grup de *Puteoli-Baiae* a Hispania, concretament a *Asturica Augusta* – Astorga, a la Tarraconense Occidental (Amaré *et alii* 2003) i *Emèrita Augusta* – Mèrida, a la Lusitània (Bejarano 2005).



Figura 122. Flascó Isings 104 gravat i abrasat procedent d'Empúries. Originalment a col·lecció Caterina Albert de l'Escola. Ubicació actual desconeguda. Dibuix de Josep Gudiol a la publicació «Els Vidres Catalans» de 1936.

Procedents d'altres jaciments es conserven diferents fragments de vores, atribuïbles també a flascons Isings 104 (NMI: 5): al carrer Sant Honorat 3 (Barcelona)(Fig. 123: 5-6), a la Seu Episcopal d'Egara (Terrassa) (Fig. 123: 7) i a la Necròpolis Paleocristiana (Tarragona)(Fig. 123: 8-9).

Isings 105: Es tracta d'un ungüentari fusiforme, de cos allargassat bicònic, amb fons arrodonit i vora reentrada. En total només s'han identificat 8 ungüentaris d'aquesta forma¹²¹⁴. Cinc d'ells són de Tarragona i procedeixen de dipòsits funeraris (NMI: 5). Quatre d'ells van ser recuperats en inhumacions de la Necròpolis Paleocristiana (Fig. 123: 13-16) i un cinquè va ser recuperat en una inhumació de la necròpolis familiar del C/ Manuel de Falla 17 (Fig. 123: 17). Les altres tres peces identificades —en context d'abocador— (NMI: 3) són un fons d'ungüentari procedent de la vil·la romana de Torre Llauder (Mataró), una vora de Can Terrés (La Garriga), i una vora i fragments del cos procedents de la vil·la romana de Can Palau

¹²¹⁴ A la publicació «Els Vidres Catalans», Josep Gudiol dibuixa un ungüentari sencer d'aquesta forma trobat a La Garriga (Vallès Oriental)(Gudiol 1936: 25-26, lám. 12, fig. 1), però del que no sabem ni les mides ni el parador actual. No l'hem considerat com a individu, ja que aquestes peces podrien venir del mercat antiquari i, tot i ser autèntiques, ser de procedència falsa. A la mateixa publicació aquest autor recull la fotografia d'un gerret de vidre medieval recuperat en una tomba de Sant Benet de Bages (El Bages) i conservat a la col·lecció Joan Prats (Gudiol 1936: 75, lám. 5A) que és en realitat una gerreta Isings 120 (s. IV-V). Probablement, aquesta suposada troballa és una falsificació en l'atribució de l'origen de la peça, efectuada per l'artista —i col·leccionista— Ramon Casas amb peces comprades al mercat d'antiquaris, per revaloritzar Sant Benet de Bages, aleshores propietat de la seva família, tot emulant les troballes d'Eduard Toda al monestir de Poblet, aquestes creïbles i amb els materials recuperats encara pertinentment conservats al museu del monestir (Toda 1935).

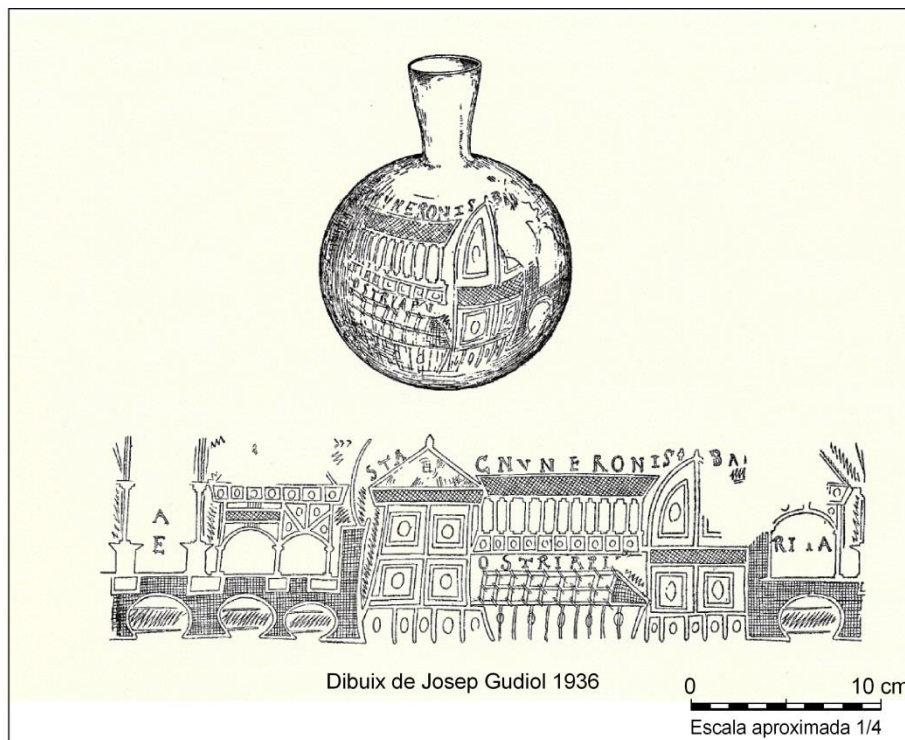
(Sentmenat). En conjunt s'han elaborat en vidre verdós clar, gairebé incolor, i s'han de datar dins del segle IV.



Figura 123. Flascons Isings 103 i 104: 1, Raset de Baix (Cervià de Ter). 2, Torre Llauder (Mataró). 3 i 4, Can Cabassa (Sant Cugat del Vallès). 5 i 6, C/ Sant Honorat 3 (Barcelona). 7, Seu Episcopal d'Ègara (Terrassa). 8 i 9, Necròpolis Paleocristiana -Caixa 1987- (Tarragona). **Fragments de cos gravat:** 10, Pla de Palol (Platja d'Aro). 11, Can Palau (Sentmenat). 12, Parcel·la 22b del PERI 2 (Tarragona). **Ungüentaris Isings 105:** 13-16, Necròpolis Paleocristiana -Fons Antic- (Tarragona). 17, C/ Manuel de Falla 17 (Tarragona).

Flascons emmotllats: S'han documentat únicament quatre flascons o ampolletes bufades en motlle, atribuïbles estratigràficament al període baiximperial (NMI: 4). El primer és un flascó en forma de gotim o carràs de raïm de color violeta, conservat en dos fragments, amb el fons i una part de la vora —tallada i exvasada en forma d'embut—, procedent de la vil·la de la Font del Vilar (Avinyonet de Puigventós)(Fig. 124: 1). Aquest és molt semblant a un

altre documentat a Trier (Alemanya)¹²¹⁵. Així mateix, Marianne Stern recull varis d'aquests tipus de recipients, proposant-ne la seva evolució tipocronològica des del període altimperial fins al baix imperi¹²¹⁶. El segon flascó és procedent de les excavacions del Jardí del Claustre de la Catedral (Tarragona), i és de color melat i amb una sola testa (**Fig. 124: 2**). El tercer va ser recuperat a l'abocador de la Parcel·la 22b (Tarragona), en un context datat en el primer quart del segle V (400-425 AD). És elaborat en vidre de color violeta translúcid i conserva la vora, arrodonida a la flama i exvasada, amb el coll decorat amb un fil del mateix color que el recipient, enrotllat en espiral. El fons presenta una inscripció en relleu i en llengua grega. El cos, que no s'ha conservat, pot atribuir-se —amb certes reserves— a partir de les restes conservades en un extrem, a un flascó amb una testa bifront (**Fig. 124: 4**). Finalment, el quart i últim flascó, tot i que no l'hem pogut localitzar¹²¹⁷, és procedent de les excavacions antigues de la Necròpolis Paleocristiana de Tarragona (**Fig. 124: 3**), concretament de l'abocador de la primera meitat del segle V excavat per Mn. Serra Vilaró i anomenat a la publicació "barraca de l'enterraments"¹²¹⁸. És de color verd clar, amb una testa ben definida.

Recentment D. Foy ha documentat varis flascons bicèfals del sud de França, a Arle, Marsella i Narbona, en contextos estratigràfics del segle V¹²¹⁹, entre els que cal remarcar la presència d'un flascó a Arle, amb una lletra grega —una omega— al fons¹²²⁰, que és pot paral·lelitzar amb el de la Parcel·la 22b de Tarragona.

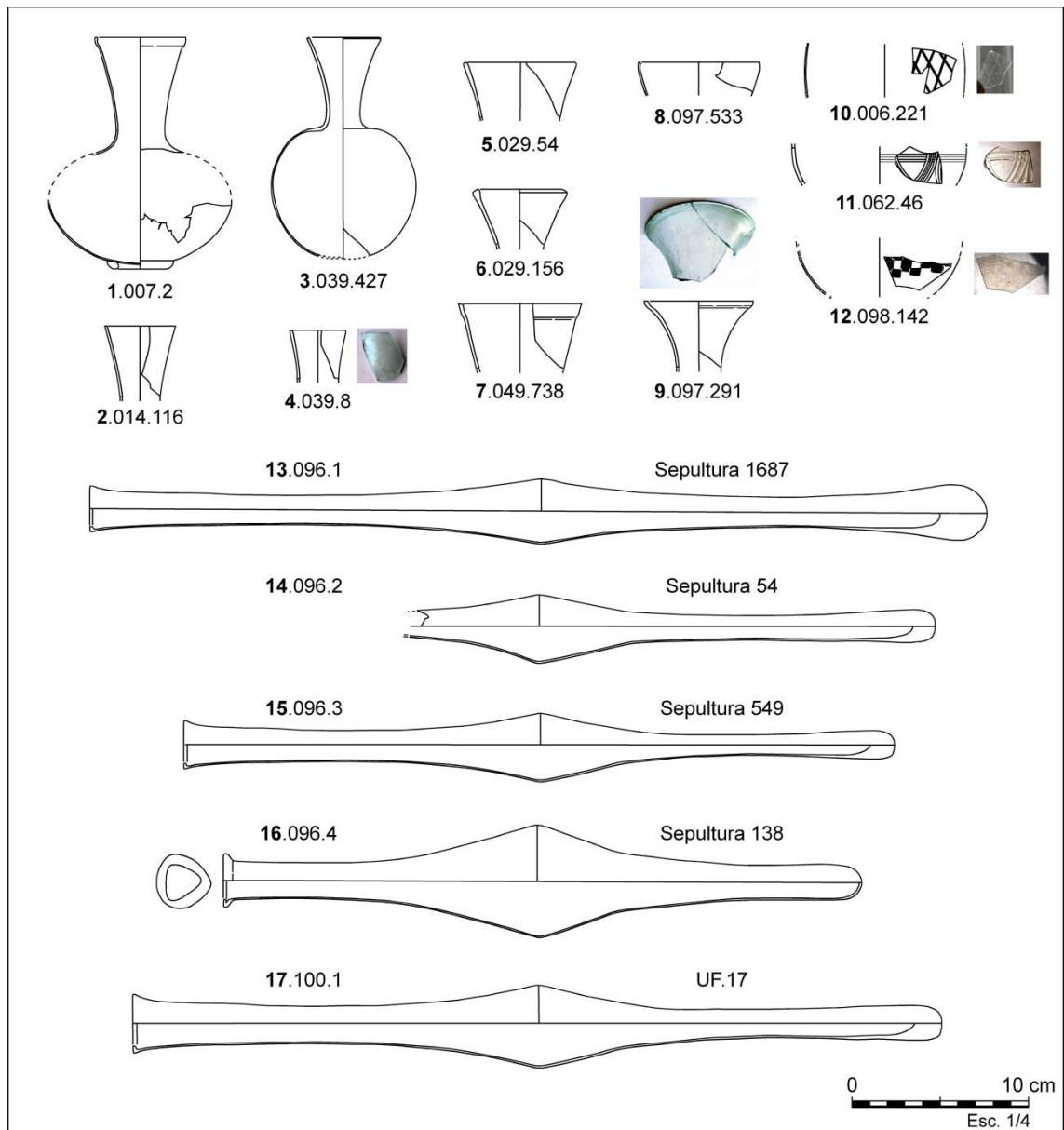
La seva escassetat al territori, amb només tres exemplars, la matèria amb que són elaborats, amb dos d'ells de color violeta translúcid, i els paral·lels coneguts al sud de França i al proper País Valencià, als Banyes de la Reina (Calp) i a l'Albir (Alfàs del Pi), també datables d'aquest segle¹²²¹, permeten suposar una difusió marítima i mediterrània de productes orientals, d'origen egipci o sirio-palestí. Així mateix, D. Foy, en base a la simbologia cristiana present en alguns d'aquests recipients, proposa la seva vinculació a elements de la litúrgia cristiana, com l'oli o l'aigua beneïda¹²²².



Figura 124. Flascons bufats en motlle: 1, Flascó amb gotim de raïm de la vil·la romana de la Font del Vilar (Avinyonet de Puigventós, Alt Empordà). **2**, Flascó amb una testa del Jardí del Claustre de la Catedral (Tarragona). **3**, Flascó amb una testa de la Necròpolis Paleocristiana (Tarragona). **4**, Flascó amb una testa bifront i inscripció al fons, de la parcel·la 22b (Tarragona). (núm. 3, refet a partir de J. Price 1981).

¹²¹⁵ Goethert-Polaschek 1977, Forma 83: 138-139, làm. 56, núm. 775.

¹²¹⁶ Stern 1995: 191-195 i 317-321, fig. 120-128.

¹²¹⁷ Vegi's també Price 1981: 740, làm. 31, núm. 2. Part dels fons antics del MNAT són —traspaperats— als magatzems.

¹²¹⁸ Referenciat a Serra Vilaró 1929: 71. Al text original, en castellà, és anomenada "choza del sepulturero".

¹²¹⁹ Foy 2010a.

¹²²⁰ Foy 2010b: 408-409, núm. 788.

¹²²¹ Sánchez de Prado 2018: 284-286.

¹²²² Foy 2010b: 266.

Bols i escudelles

Bol Isings 115: Aquesta forma pertany a un bol amb peu i vora exvasada, formant una visera o ala i acaba en un replegament tubular. El cos és hemisfèric, en alguns casos decorat amb un acostellat marcat en motlle, i el fons és un peu elaborat mitjançant un replegament d'anell tubular. En total s'han identificat cent individus (**NMI: 100**)(**Fig. 125 i 126**). Es comença a documentar en estrats del segle IV, com als abocadors de Can Palau (Sentmenat), amb fragments de massa de incolora o verd clar (**Fig. 125: 1-6**). Aquesta forma continuarà en ús al llarg del segle següent i esdevé habitual en tots els contextos del segle V. En alguns del tipus més recents, com els recuperats a la Cova de Comte (Sentmenat), El Morè (Sant Pol de Mar) i la Parcel·la 22b de Tarragona, la vora també pot ser exvasada simple i arrodonida a la flama. En dos casos el cos ha estat decorat amb costelles en relleu d'efecte òptic, amb un estriat helicoïdal (**fig. 125: 9 i 29**). S'observa poca variació en el model formal, tot i que s'ha documentat una variant, caracteritzada per la desaparició de l'ala i per ser de cos cilíndric, que s'assimila a la forma Foy 9. Almenys un cas d'aquesta variant també ha estat decorat amb costelles en relleu en estriat helicoïdal (**Fig. 125: 27**).



Figura 125. Bols amb ala de vora tubular Isings 115: **1-6**, Can Palau (Sentmenat). **7-10**, Can Cabassa (Sant Cugat del Vallès). **11-14**, Camps de Can Colomer (Terrassa). **15-23**, La Plaça Major (Castellar del Vallès). **24-25**, Cova de Guanta (Sentmenat). **Variant de vora arrodonida:** **26**, Can Palau (Sentmenat). **28**, Castellarnau (Sabadell). **29**, La Plaça Major (Castellar del Vallès). **Variant cilíndrica de vora pseudotubular (Foy 9):** **27**, Can Cabassa (Sant Cugat del Vallès). **30 i 31**, La Plaça Major (Castellar del Vallès).



Figura 126. Bols amb ala de vora tubular Isings 115: 1-6, Parcel·la 22b del PERI 2 (Tarragona). 7-10, Parcel·la 24 del PERI 2 (Tarragona). 11 i 12, Hospital Vell de Santa Tecla (Tarragona). 13-15, C/ Vila-roma (Tarragona). 16-18, Els Antigons (Reus). Variant cilíndrica de vora pseudotubular (Foy 9): 19, Parcel·la 24 del PERI 2 (Tarragona). 20, C/ Vila-roma (Tarragona). 21, Els Antigons (Reus).

Escudella VIR 9.13: És una escudella de vora arrodonida a la flama, cos troncocònic invertit i de fons àpode. Com es constata als jaciments, en especial als àmbits d'abocador del Jardí del Claustre de la Catedral, del C/ Vila-roma (**Fig. 127: 13-14**) i de l'Antic Hospital de Santa Tecla (**Fig. 127: 10-12**), així com a les Parcel·les 22b i 24 (**Fig. 127: 15-17**) de Tarragona, ja trobem alguna peça —rara— elaborada en vidre de color verd oliva. Aquesta forma apareix per primera vegada a l'abocador de la Parcel·la 22b, datat entre el 400-425 AD, i serà presents al llarg de tot el segle V als altres jaciments abans esmentats. Hem optat per mantenir la seva classificació amb l'epígraf **VIR 9.13**, que efectuaren Benet i Subias al jaciment del carrer Vila-roma, ja que aquest és el primer jaciment estratificat on es va identificar correctament aquesta forma.

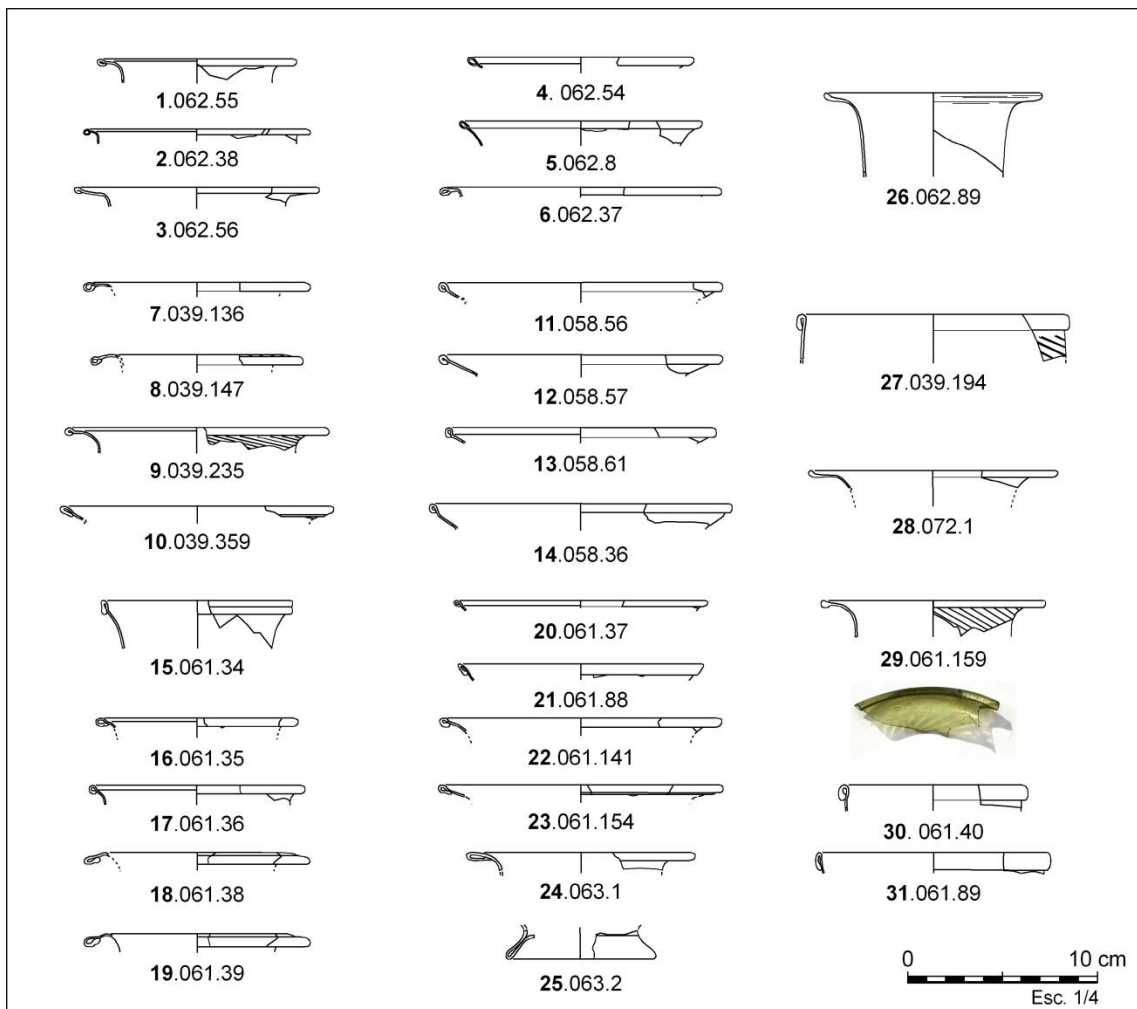
Les datacions més antigues d'aquest tipus de recipients, dins del segle V, proposades en d'altres jaciments, com les datacions de *Conimbriga* i *Caesar Augusta* (Saragossa), són errònies i prescindibles de la investigació arqueològica, ja que parteixen de lectures apriorístiques i no són procedents de contextos estratigràfics fiables. Més endavant, en parlar de la cronotipologia, analitzem aquest fenomen que ha distorsionat innecessàriament les seqüències cronotipològiques de les ceràmiques i vidres de la Hispània tardoromana.

En total, les peces datables en el segle V sumen **32 individus**, i només les hem trobat a Tarragona ciutat, essent absents a les estratigrafies de les vil·les romanes —excepte a El Morè

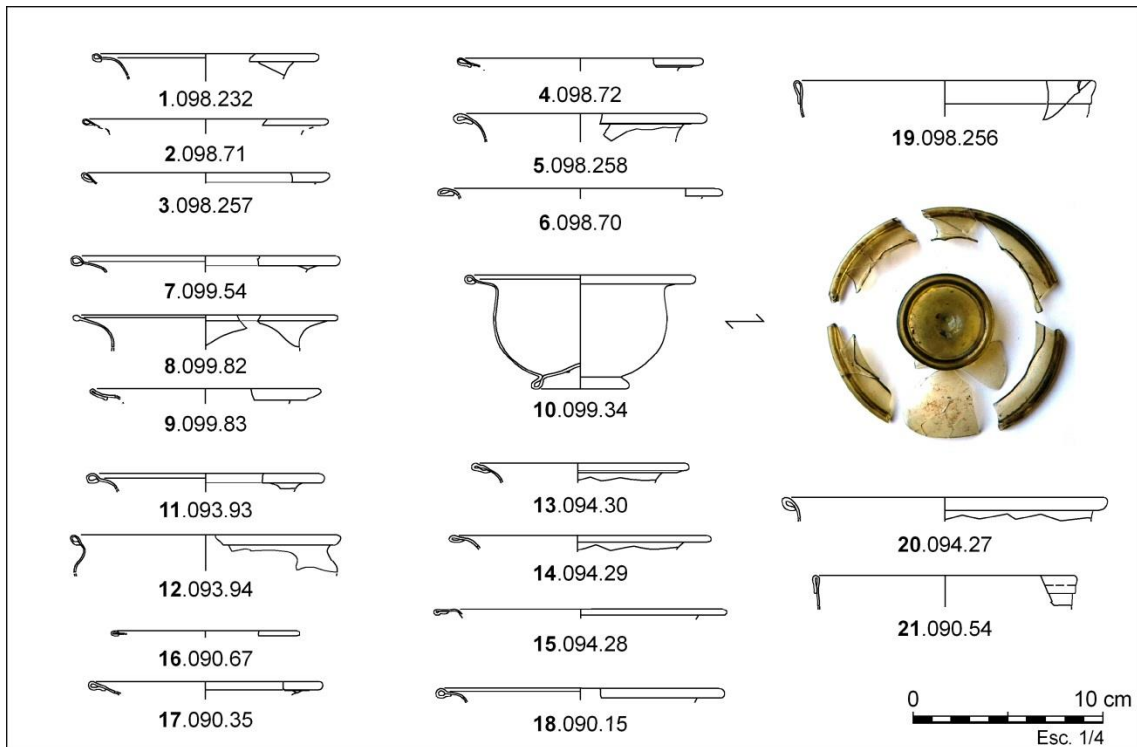
(Sant Pol de Mar) i també potser a La Plaça Major (Castellar del Vallès)—¹²²³. Cal plantejar-se si són recipients elaborats a Tarragona, utilitaris i senzills, copiant models del mediterrani oriental, com les escudelles formalment idèntiques de Karanis¹²²⁴, o bé són importacions de l'àrea Egípcia o Sirio-Palestina. El jaciment més tardà on hem documentat aquestes escudelles, sempre en color verd oliva, és la vil·la romana del Morè (Sant Pol de Mar), en un context datat entre els anys 450 i el 475 AD aproximadament.

Podem considerar aquest forma, l'escudella VIR 9.13, el precedent de les escudelles hemisfèriques Foy 21A, que apareixeran a finals del segle V, per convertir-se en el recipient més habitual dels contextos vitris del segle VI. De ser així, caldria plantejar-se si les escudelles VIR 9.13 són una reinterpretació de les escudelles Is. 116 efectuada pels artesans vidriers del mediterrani occidental, amb noves tècniques com l'arrodonit de les vores a la flama i la decoració amb fils de vidre blanc, ja que, de fet, és que el sembla.



Figura 127. Escudelles hemisfèriques i còniques forma Vila-roma 9.13: 1-6, El Morè (Sant Pol de Mar). 7-9, Can Cabassa (Sant Cugat del Vallès). 10-12, Hospital Vell de Santa Tecla (Tarragona). 13 i 14, C/ Vila-roma (Tarragona). 15 i 16, Parcel·la 22b del PERI 2 (Tarragona). 17, Parcel·la 24 del PERI 2 (Tarragona). 18, Els Antigons (Reus). Amb fil de vidre blau marí: 19, Parcel·la 24 del PERI 2 (Tarragona).

¹²²³ Una vora procedent de l'abocador de la primera meitat del segle V de La Plaça Major (Estructura 3), va proporcionar una vora d'escudella de color verd oliva amb ressals pinçats o fistonejats. És l'única peça rara en el context i és potser una escudella importada. Vegi's el Volum II, lám. 228, fig. 13, de la present tesi.

¹²²⁴ Harden 1936. *Class III: Deep bowls, D. Flat or concave base without ring*, Plate XV, fig. 345.

Isings 116/117: Els bols hemisfèrics de vora secant i cos troncocònic són una de les formes més característiques del baix imperi (**Fig. 128-131**). Agrupem aquí les dues variants, la de cos llis Isings 116 (**NMI: 633**) i la de cos amb depressions Isings 117 (**NMI: 162**), donat que a partir del grau de fragmentació és impossible atribuir les vores dels individus Is. 116 a un o altre tipus. És la forma més característica i diagnosticable de tots els recipients del baix imperi, amb un total de **795** individus. Aquesta és representada als abocadors de Can Palau (Sentmenat) i és també present a tots els jaciments amb estratigrafies dels segles IV i V. Les peces atribuïbles al segle IV són elaborades, com en general totes les d'aquell segle, en una massa de vidre verd molt clar o de tint incolor-grogós, i és percentualment minoritària enfront els gots Is. 96 i 106.

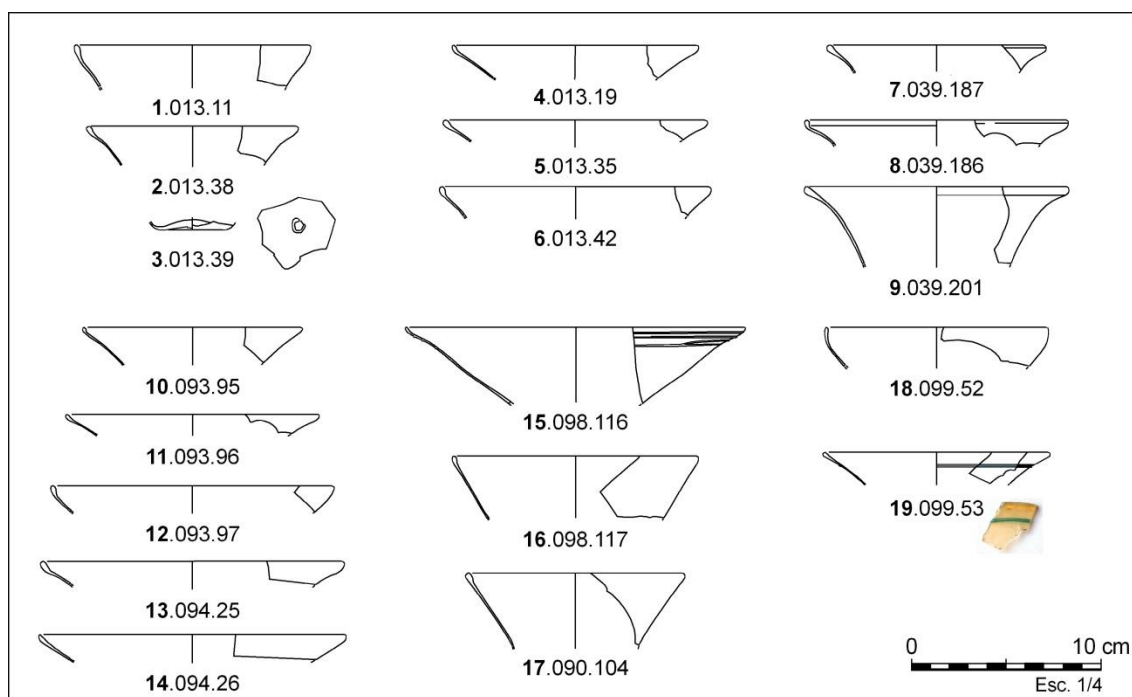
Destaquem la presència de tres individus Isings 116 bufats en motlle (**NMI: 5**): un individu decorat amb punts en relleu a la vil·la del Mas del Maurici (Riba-roja d'Ebre)(**Fig. 130: 16**), i els fragments de quatre fons decorats amb línies en relleu verticals disposades radialment a partir d'un fons circular en reserva i que atribuïm a aquesta forma —tot i els dubtes—, dos procedents del Jardí del Claustre de la Catedral i dos més del C/ Vila-roma, ambdós jaciments de Tarragona.

Aquesta forma esdevé el grup majoritari en les produccions vítries del segle V, llavors elaborades en massa de vidre verd oliva. Les coloracions oscil·len del color verd natural (verd herba) fins al color verd oliva de tonalitats grogues, en alguns casos amb tonalitats de colors verd-melat. No documentem gairebé produccions en altres masses de vidre, exceptuant-ne algunes d'incolores-grogoses i d'altres en algun altre color. Com passava al segle IV, és pràcticament impossible distingir entre les variant Isings 116 i Isings 117 a partir del fragments de vora, els més fàcilment diagnosticables.

La presència d'aquestes escudelles és proporcionalment molt significativa als abocadors de Tarragona, de la Parcel·la 22b, de l'Antic Hospital de Santa Tecla i del carrer Vila-roma. En aquest darrer jaciment és la forma més representada en proporció a la resta de recipients (36% del NMI). També és una de les tres formes produïdes a taller del Pla de Palol (1/2 s. V) i és present sistemàticament a tots els abocadors de les vil·les romanes estudiades.

Singularment, aquesta forma, després de la seva preponderància aclaparadora a inicis i mitjans del segle V, desapareix sobtadament abans de final de segle, tal i com passa també amb els gots Isings 96 i 106 vistos anteriorment. Efectivament, els escassos contextos de la segona meitat del segle V —i que s'han de datar dins el tercer quart de segle— com El Morè (Sant Pol de Mar) presenten encara un registre tipològic característic del període baiximperial. La presència d'aquesta forma, i també la producció de massa de vidre verd oliva, desapareix completament al llarg del darrer quart de segle V, i als voltants de l'any 500 ja és totalment absent als abocadors de Can Cabassa, intervenció de l'any 2008 (Sant Cugat del Vallès) o de la Plaça Major (Castellar del Vallès).



Figura 128. Escudelles Isings 116: 1 i 2, La Font del Vilar (Avinyonet de Puigventós). 3-4 i 7-19, Pla de Palol (Platja d'Aro). 5 i 6, Variant de la carretera de Sant Martí d'Empúries (L'Escala). Escudelles Isings 117: 20, Pla de Palol (Platja d'Aro). 21, La Font del Vilar (Avinyonet de Puigventós).



Figura 129. Escudelles Isings 116: 1-18, Can Cabassa (Sant Cugat del Vallès). **27-42,** Seu Episcopal d'Ègara (Terrassa). **44,** Camps de Can Colomer (Terrassa). **45 i 46,** La Plaça Major (Castellar del Vallès). **47 i 48,** Castellarnau (Sabadell). **Escudelles Isings 117: 19-26,** Can Cabassa (Sant Cugat del Vallès). **43,** Camps de Can Colomer (Terrassa).

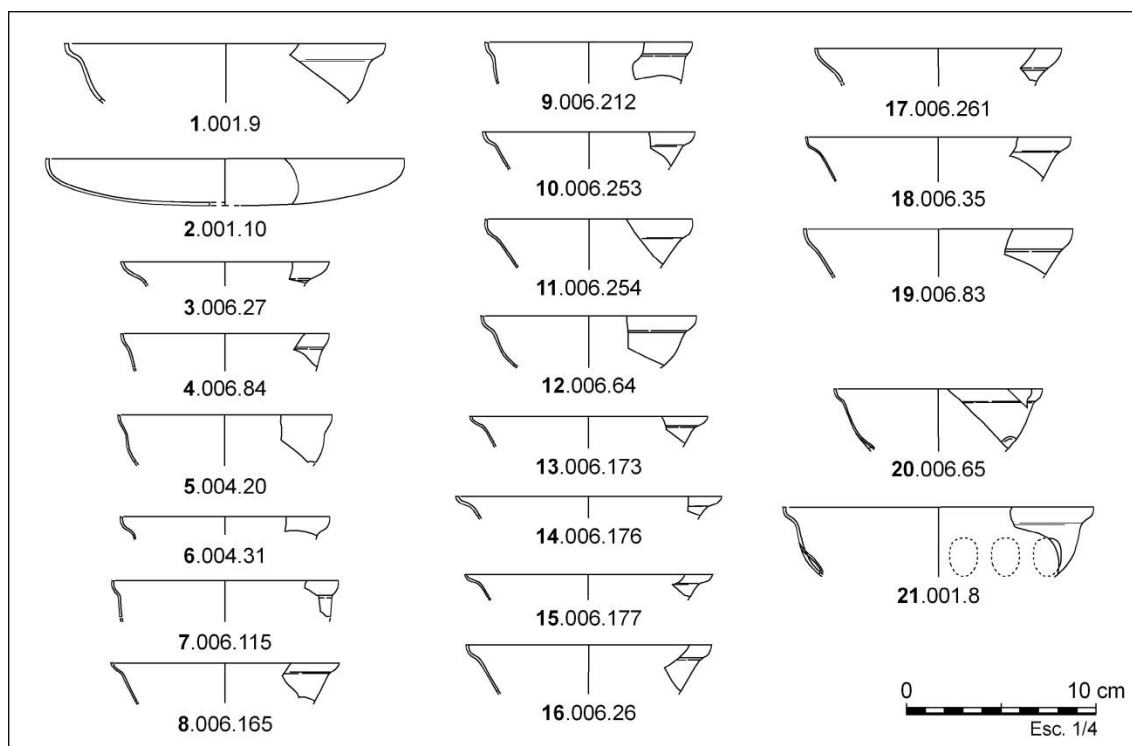

Figura 130. Escudelles Isings 116: 1-12, Els Antigons (Reus). 13, La Carrova (Amposta). 14-15, Mas del Maurici (Riba-roja d'Ebre). **Escudella Isings 116 marcada en motlle:** 16, Mas del Maurici (Riba-roja d'Ebre). **Escudelles Isings 117:** 17-21, Els Antigons (Reus). 22, Els Munts (Altafulla).

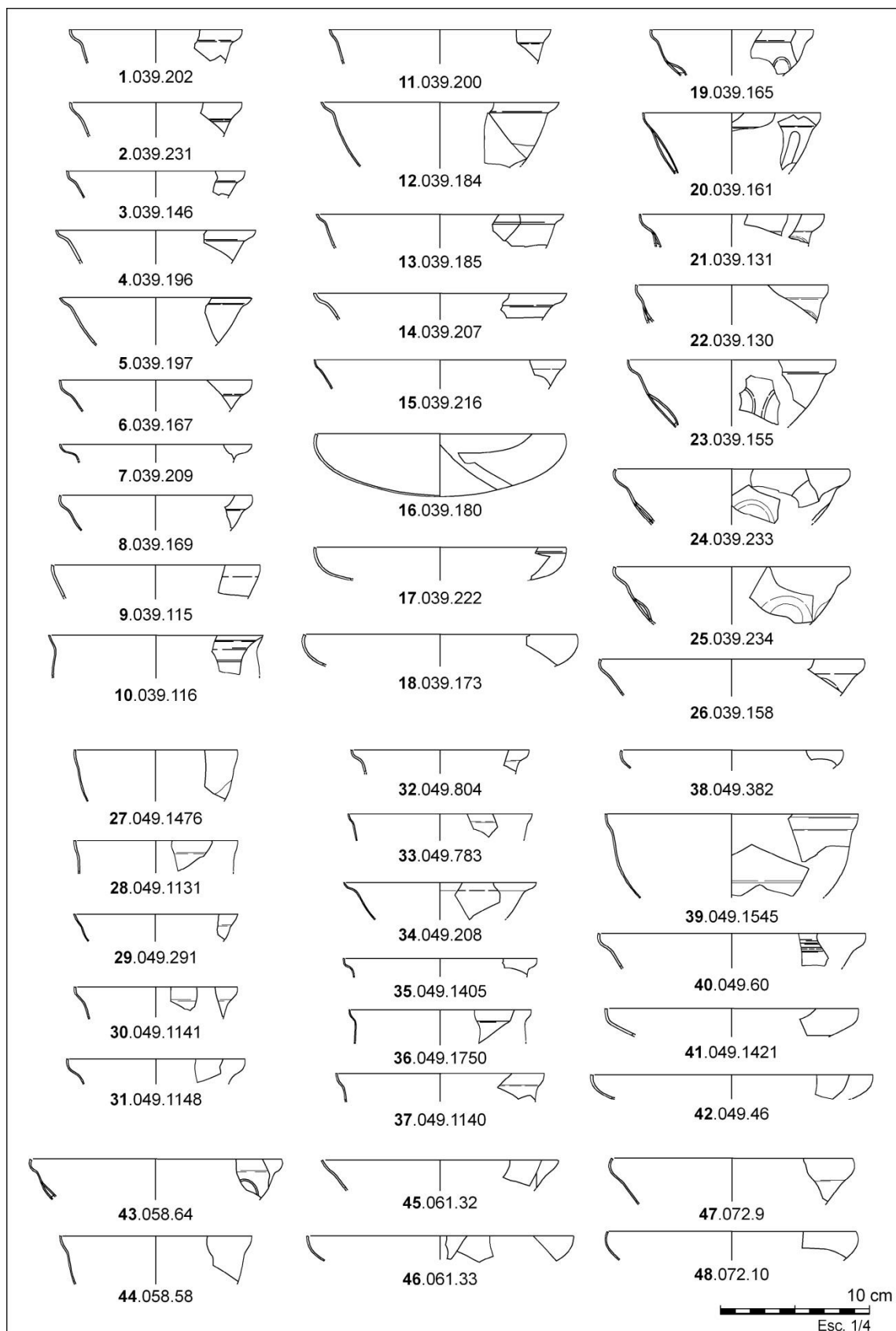

Figura 131. Escudelles Isings 116: 1-8, Hospital Vell de Santa Tecla (Tarragona). 9, Necròpolis Paleocristiana – Fons Antic- (Tarragona). 10-17, Necròpolis paleocristiana -Caixa 1987- (Tarragona). 18-23, Parcel·la 22b del PERI 2 (Tarragona). **Variante de carena baixa:** 24, Necròpolis Paleocristiana -Fons Antic- (Tarragona). 25-27, Parcel·la 22b del PERI 2 (Tarragona). **Escudelles amb depressions Isings 117:** 28 i 32, C/ Vila-roma (Tarragona). 29-31, Hospital Vell de Santa Tecla (Tarragona). 33, 35 i 37, Necròpolis Paleocristiana -Fons Antic- (Tarragona). 34 i 36, Necròpolis Paleocristiana -Caixa 1987- (Tarragona).

Plats i Safates

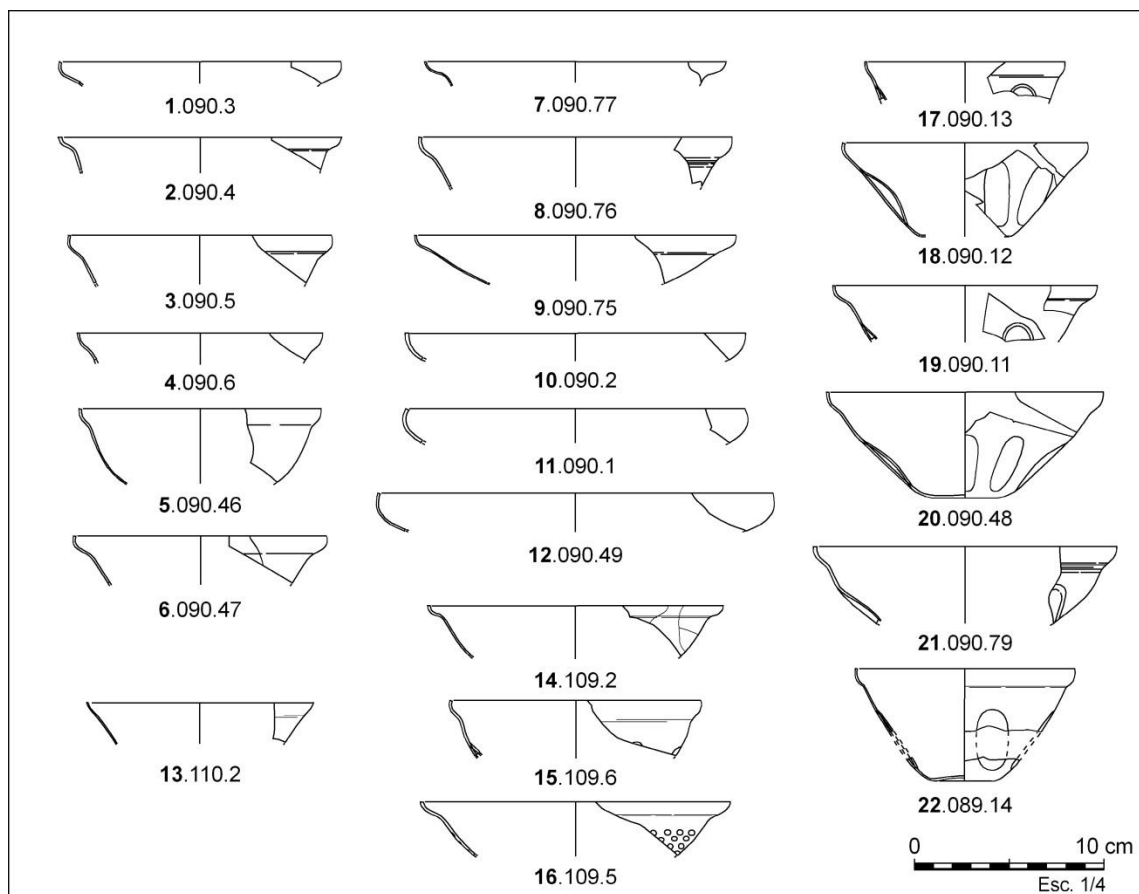
Isings 42d: Aquesta forma és un bol fondo o plat d'ala diferenciada i de llavi fistonejat, a imitació de les vaixelles metàl·liques d'argent. En aquest tipus s'hi ha d'englobar la forma 16 de la tipologia de D. Foy, essent present també en altres jaciments del l'àmbit mediterrani, com Marsella¹²²⁵, Saint Blaise¹²²⁶, Roma¹²²⁷, Cartago¹²²⁸, Tessalònica¹²²⁹ i Egipte¹²³⁰. És fàcilment diagnosticable a partir de la vora, si bé només n'hem documentat quatre exemplars (**NMI: 4**), un al Jardí del Claustre de la Catedral (Tarragona)(**Fig. 132: 1**) i els tres restants a l'abocador urbà del carrer Vila-roma (Tarragona)¹²³¹. En aquests darrers individus s'hi observa un replegament tubular a mitja alçada, que el separa del cos, probablement més fondo (**Fig. 132: 2**). El fons, a partir de fragments conservats al jaciment, però no precisables per individu, és de peu anular.

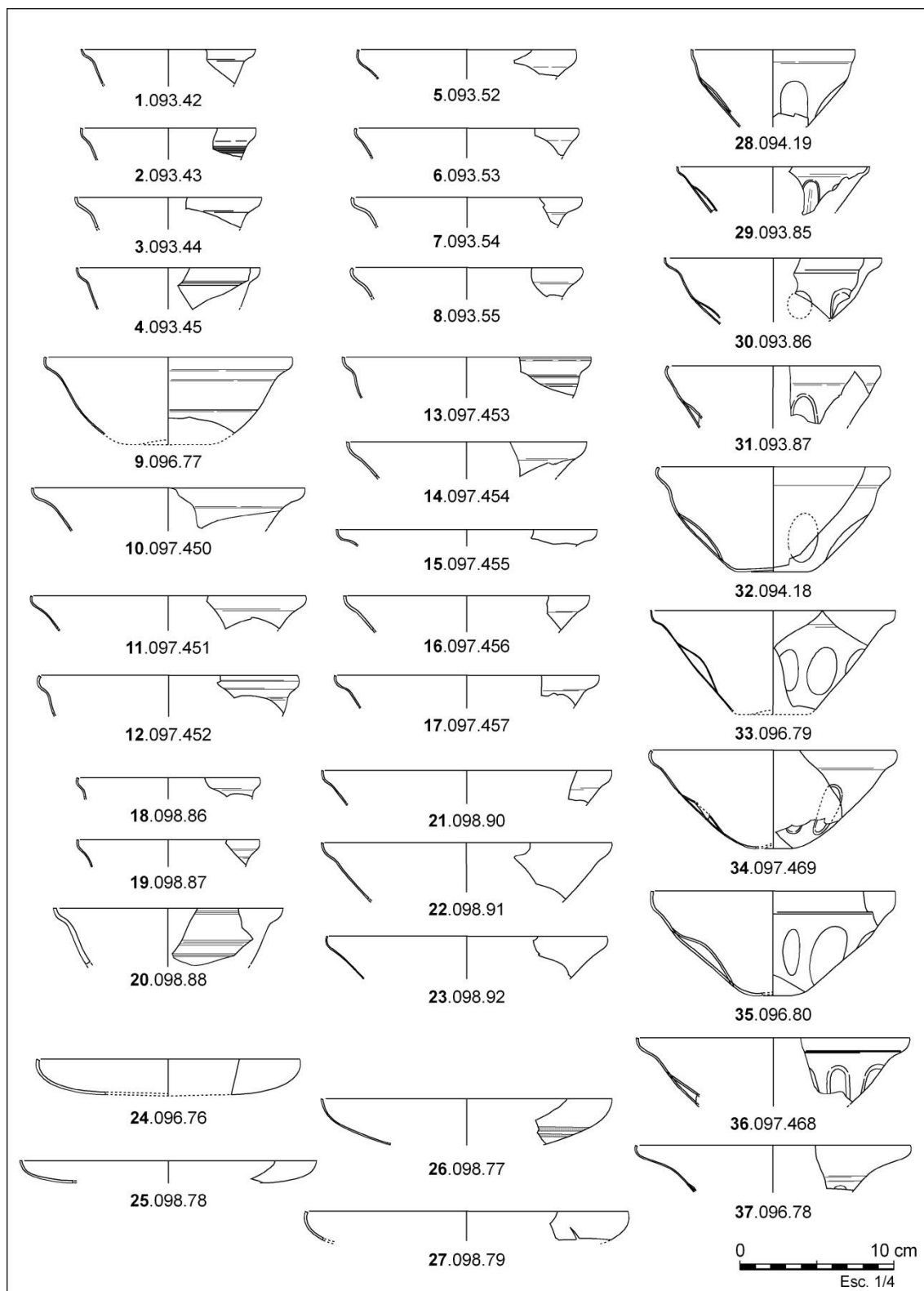

Figura 132. Fragments de plats de vora fistonejada Isings 42d: **1**, Jardí del Claustre de la Catedral (Tarragona). **2**, Abocador del carrer Vila-roma (Tarragona). Circa 425-450 AD.

Isings 118: Es tracta d'una safata de gran diàmetre, de vora recta i doblegada vers l'exterior i sobre si mateixa, adherida al cos, conferint-li una aspecte de paret doble. El cos és baix i descansa sobre un peu massís gruixut aplicat al cos (**Fig. 133 i 134**). S'han identificat dos tipus de producció:

Un primer tipus és de parets gruixudes, de vidre verd molt clar, quasi bé incolor (**NMI: 19**). El pes del recipient hauria de ser notable, de més d'un quilo si jutgem pels fragments conservats. Es tracta d'importacions mediterrànies de les que no en coneixem l'origen. Trobem gairebé totes les peces a Tarragona ciutat, i presenten tres variant morfològiques ben definides :

- **118a.** Amb un únic individu, de vora reentrada, parets còncaues i amb el fons gravat amb una registre circular d'espitals, procedent de la Necròpolis Paleocristiana (la base entre els materials del —Fons Antic— i la vora a la —Caixa 1987—)(**Fig. 133: 1**).

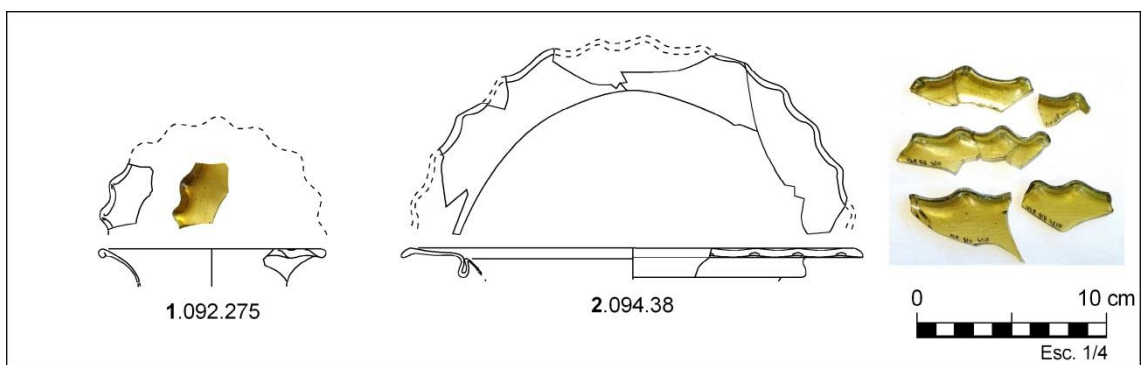
¹²²⁵ Foy 1995: 201 (forma 16- núm. 101), làm. 11, fig. 101.

¹²²⁶ Foy 1995: 201 (forma 16-núm. 102-105), làm. 11, fig. 102-105.

¹²²⁷ Al temple de la *Magna Mater*, en un context estratigràfic datat entre 390 i 480 AD. Vegi's Sternini 1995: 248 i 274, làm. 6:33-34; Sternini 2001: 26 i 42, núm. 50-52, fig. 8.

¹²²⁸ Tatton-Brown 1984, fig. 65, núm. 10.

¹²²⁹ Antonaras 2017: 67-68 i . 279, pl. 4, fig. 85 (dibuix) i p. 342, pl. 4, fig. 85 (fotografia).

¹²³⁰ A Karanis (Egipte) Harden, 1936, fig. 14, núm. 257.

¹²³¹ Benet, Subias 1989: 335, tipus 9.28. Després d'examinar els fragments identifiquem la presència d'un mínim de tres individus a partir de les vores conservades.

- **118b.** És la forma canònica definida a la tipologia de C. Isings. (NMI: 16). De vora i parets més o menys rectes, amb el cos cilíndric baix, i a la que pertanyen la major part de recipients identificats, com els documentats a les Parcel·les 22b i 24 de Tarragona (**Fig. 133: 2-3**).
- **118c.** Amb dos únics individus coneguts (**Fig. 133: 4-5**), ambdós de vora exvasada i amb el cos del recipient baix. Cal remarcar el de l'Hospital Vell de Santa Tecla, amb un diàmetre molt gran, de 66 cm (**Fig. 133: 5**).



Figura 133. Plats/safates Isings 118 de vidre verd clar i gruixut: **Variante A: 1**, Necròpolis Paleocristiana -Fons Antic i Caixa 1987- (Tarragona). **Variante B: 2 i 3**, Parcel·la 22b del PERI 2 (Tarragona). **Variante C: 4**, Parcel·la 24 del PERI 2 (Tarragona). **5**, Hospital Vell de Santa Tecla (Tarragona).

També coneixem tres peces més —residuals i fragmentaries— procedents de contextos posteriors. Aquestes són: dues carenes de Vilardida (Montferri), dues carenes al carrer Sant Honorat 3 (Barcelona) i el fons de peu anular d'una altra peça al Puig Rom (Roses). A partir de la seva distribució podem suposar una difusió marítima d'aquests recipients. Cal remarcar la presència d'aquesta forma —pesada i gruixuda— en diferents jaciments de Roma ciutat, com

són el Lungotevere Testaccio¹²³², el temple de la *Magna Mater* del Palati¹²³³ i la *Crypta Balbi*¹²³⁴. A Hispània només en coneixem cinc exemplars, un a *Portus Illicitanus* (Santa Pola-Elx), ja conegut d'antic¹²³⁵ i amb un crismó abrasat al fons¹²³⁶, dos més a *Conimbriga* (Portugal)¹²³⁷, un quart a *Segobriga* (Conca)¹²³⁸ i el darrer al *Portus Sucronensis* (Cullera)¹²³⁹. La peça més gran i de parets exvasades de l'Antic Hospital de Santa Tecla (**Fig. 133: 5**) té un paral·lel exacte en una peça de les excavacions del temple de Zeus de Gerasa (Jordània)¹²⁴⁰ i especialment, en nombroses troballes efectuades a Israel¹²⁴¹, entre les que se'n destaca la del *Mount Berenice*, a Galilea¹²⁴².

El segon tipus de producció identificable és una imitació d'aquesta forma (**NMI: 5**), precisa en els seu aspecte formal, però elaborada en massa de vidre de color verdós i de parets primes, el mateix que el de la resta de produccions en massa de vidre verd natural i verd oliva (**Fig. 134**). Un únic exemplar és de color ambre (**Fig. 134: 3**). Formalment té tendència a formar un anell tubular en doblegar la vora vers l'exterior i és de dimensions més reduïdes i de parets més primes que no pas les peces elaborades en vidre decolorat verd clar.

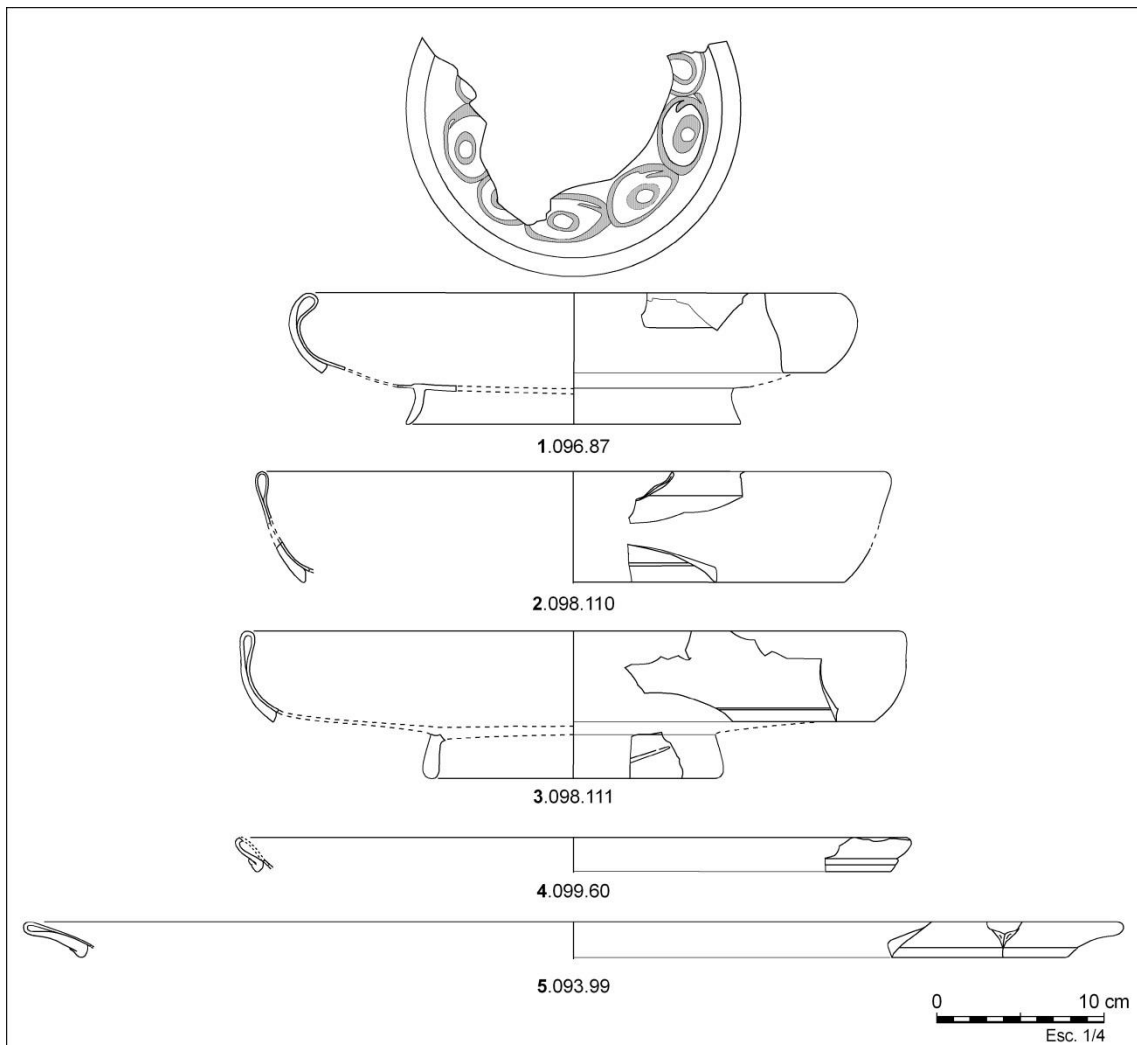

Figura 134. Plats/safates Isings 118 de color verdós i parets primes: **1**, Jardí del Claustre de la Catedral (Tarragona). **2**, Necròpolis Paleocristiana -Caixa 1987- (Tarragona). **3** i **4**, Parcel·la 22b del PERI 2 (Tarragona).

¹²³² Sternini 1989: 38, tav. 7, fig. 44 (dibuixat al revés, amb la vora –no conservada– cap avall).

¹²³³ Sternini 1995, fig. 4:19-20 i 16:12.

¹²³⁴ Saguí 1993: 188, fig. 3, núm. 9.

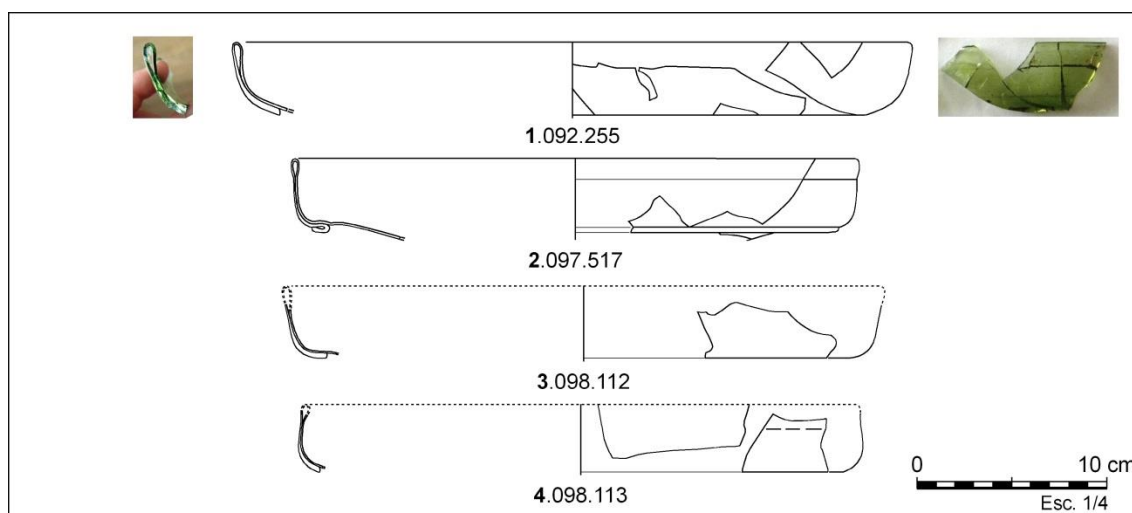
¹²³⁵ Pérez Bueno 1942: 37.

¹²³⁶ Sánchez de Prado 2018: 323, fig. 207:3.

¹²³⁷ Alarcão, Alarcão 1965, núm. 192; Alarcão 1976, pl.41:197.

¹²³⁸ Sánchez de Prado 2018: 161, fig. 100:15.

¹²³⁹ Hurtado *et alii* 2008, fig. 32:51.

¹²⁴⁰ Dussart 1998: 75, pl. 11:11. Aquesta safata presenta diferents variants documentades als jaciments de Gerasa, Amman i Bosra, i és definida com a forma tipus BII.311-323 (Dussart 1998: 75-76, pl. 11:2-17).

¹²⁴¹ S'assimila a la forma Barag 1970: 133, type 1, 3 i 3-1, pl. 30, 1. 3; forma present l'església bizantina de Shavé Ziyyon (Barag 1967: 67, fig. 16:13), i en una cisterna de l'església bizantina del recinte de Nazareth (Bagatti 1969: 312, fig. 237:12).

¹²⁴² Una església i hospici bizantins al mar de Galilea, prop de Tiberias (Israel). Vegi's Gorin-Rosen, Winter 2010: 167, làm. 1:1-2.

Només l'hem identificat a Can Cabassa (Sant Cugat del Vallès), al Jardí del Claustre de la Catedral (**Fig. 134: 1**), a la Necròpolis Paleocristiana (**Fig. 134: 2**) i a la Parcel·la 22b (**fig. 134: 4**), els tres darrers jaciments de Tarragona ciutat. S'ha de datar, com els seus prototipus originals, entre la segona meitat del segle IV i inicis del segle V.

S'han documentat altres tipus de safates, molt més escasses al conjunts analitzats, i que és poden restringir a dues formes concretes, les safates ovals de vora tubular i les safates de vora penjant en ganxo. Ambdues poden englobar-se en diferents categories, però preferim assimilar les de cos oval i vora tubular a la tipologia de Karanis proposada per D.B. Harden a la publicació homònima (Karanis Class I-A.1)¹²⁴³, i les de vora en ganxo amb les definides per primera vegada a la publicació del TED'A de l'abocador del carrer Vila-roma (Forma 9.23)¹²⁴⁴. Els peus anulars massissos de safates i plats, de forma no definida i probablement atribuïbles als mateixos tipus esmentats, són englobats sota la Forma 10 de Foy.

Karanis Class I-A.1: És una safata oval de vora replegada tubular, elaborada en vidre verd olivaci, ben definida mercès al exemplars conservats en diferents museus¹²⁴⁵. Només n'hem documentat cinc exemplars (**NMI: 5**), concretament un fons oval al C/ Vila-roma (Tarragona), tres individus a la Parcel·la 24 de Tarragona (**Fig. 135: 2-4**), i un cinquè individu a la Plaça Major de Castellar (**Fig. 135: 1**). Tots ells són procedents de contextos del segle V.

Karanis Class II-A.3.2: És un plat o safata cilíndric, amb fons de peu anular massís, cos baix i parets rectes, amb el llavi exvasat, engruixit i arrodonit a la flama, amb paral·lels a Karanis (Egipte). Aquest és identificable essencialment a partir de les vores (**NMI: 5**) i n'hem documentat amb un exemplar a Can Cabassa (Sant Cugat del Vallès)(**Fig. 135: 6**), dos al Jardí del Claustre de la Catedral (Tarragona)(**Fig. 135: 7-8**) i dos més al C/ de Vila-roma (Tarragona)(**Fig. 135: 9-10**).

Karanis Class III-A.3: És una forma identificable a partir de cinc vores de plats o bols fondos (**NMI: 5**), una procedent del carrer Sant Honorat 3 (Barcelona)(**Fig. 135: 11**), una altra de la Plaça Major (Castellar del Vallès)(**Fig. 135: 12**) i tres més procedents del Jardí del Claustre de la Catedral (Tarragona)(**Fig. 135: 13-14**). Es caracteritza per tenir una ala o visera ben definida, penjant i engruixida, amb el llavi arrodonit a la flama. Té paral·lels idèntics a Karanis (Egipte) i els cinc exemplars poden assimilar-se a variants d'aquesta forma. Degut al seu grau de fragmentació i la seva raresa, amb només cinc fragments/vasos, cal ser cautes en la seva atribució¹²⁴⁶.

¹²⁴³ Harden 1936: 47-62.

¹²⁴⁴ Benet, Subias 1989: 334.

¹²⁴⁵ Ens referim sobretot al sis exemplars del Corning Museum of Glass (New York, U.S.A.). Vegi's Whitehouse 1997: 71-73, núm. 85-89.

¹²⁴⁶ S'observa almenys la presència de dos mòduls o mides: un mòdul petit als jaciments de la Plaça Major (Castellar del Vallès) (Làm. 229, fig. 41) i el carrer Sant Honorat 3 (Barcelona) (Làm. 70, fig. 44), i un mòdul mitjà al Jardí del Claustre de la Catedral (Tarragona) (Làm. 326, fig. 266-268).



Figura 135. Plat/Safata oval Karanis Class I-A.1: 1, La Plaça Major (Castellar del Vallès). 2, C/ Vila-roma (Tarragona). 3, 4 i 5, Parcel·la 24 del PERI 2 (Tarragona). **Plat o safata cilíndrica Karanis Class II-A.3.3 :** 6, Can Cabassa (Sant Cugat del Vallès). 7-8, Jardí del Claustre de la Catedral (Tarragona). 9-10, C/ Vila-roma (Tarragona). **Plat o bol fondo Karanis Class III-A.3:** 11, C/ Sant Honorat 3 (Barcelona). 12, La Plaça Major (Castellar del Vallès). 13-14, Jardí del Claustre de la Catedral (Tarragona).

Vila-roma 9.23: Plat i safata oval o circular, amb vora exvasada penjant i doblegada en forma de ganxo (NMI: 17)(Fig. 136). És elaborada en vidre de color verd oliva, si bé en dos casos, a la Seu Episcopal d'Egara i el C/ Vila-roma, és elaborada en vidre de color grogós fosc, i en un únic cas, al Jardí del Claustre de la Catedral (Tarragona) en color violeta (Fig. 136: 1). Catorze individus procedeixen de contextos urbans de Tarragona, com són el Jardí del Claustre de Catedral (Fig. 136: 1 i 5-7), l'Hospital Vell de Santa Tecla (Fig. 136: 8-9), el Carrer Vila-roma (Fig. 136: 10-11), la Necròpolis Paleocristiana i la Parcel·la 22b. A la resta del territori només l'hem documentat a la Seu Episcopal d'Egara, amb dos individus (Fig. 136: 4) i al monestir de Sant Cugat (Sant Cugat del Vallès), amb un individu (Fig. 136: 3). Aquesta forma, clarament datada en nivells del segle V, és absent a les vil·les romanes i potser això és un indicatiu de la seva difusió urbana, tenint en compte, a més, que els dos jaciments rurals esmentats són de caràcter religiós (una seu episcopal i una església rural).

Dues de les peces, per les seves dimensions, poden ser identificades com a plats (Fig. 136: 1-2), mentre que els restants quinze individus, també per les seves dimensions, s'han d'interpretar com a safates o plats servidora (Fig. 136: 3-11). No tenim cap exemplar sencer, i a partir de les

mides dels fragments conservats no podem extrapolar si són de cos circular o oval. Els fons han de ser de peu anular massís aplicat.

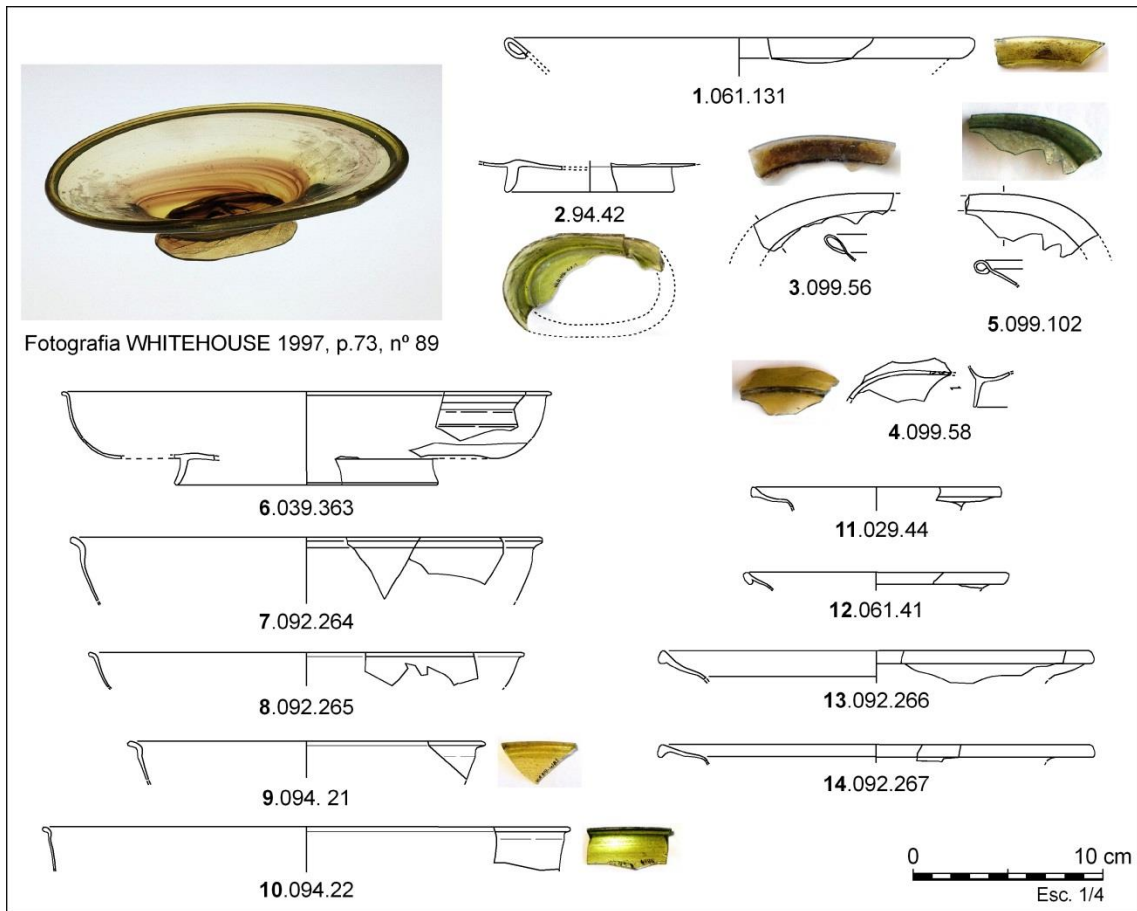

Figura 136. Plat / safata Vila-roma 9.23 : 1, Jardí del Claustre de la Catedral (Tarragona). 2, C/ Vila-roma (Tarragona). 3, Monestir de Sant Cugat (Sant Cugat del Vallès). 4, Seu Episcopal d'Ègara (Terrassa). 5-7, Jardí del Claustre de la Catedral (Tarragona). 8 i 9, Hospital del Vell de Santa Tecla (Tarragona). 10 i 11, C/ Vila-roma (Tarragona).

Foy 10c: Aquesta forma, definida a la tipologia de D. Foy, no és un tipus “per se” i són en realitat, els fons de peu anular aplicat, d'aspecte massís i alt, pertanyents a grans safates o grans plats, probablement atribuïbles a les dues formes definides abans. Totes les peces conegudes (**NMI: 8**) han estat elaborades en vidre verd oliva, exceptuant-ne una en color violeta opac de l'abocador del carrer Vila-roma (Tarragona), que és probablement una importació mediterrània¹²⁴⁷. Se'n destaca, a tall d'exemple, el fons d'una gran safata del jaciment de Can Cabassa (Sant Cugat del Vallès), de la que no en conservem la vora¹²⁴⁸.

¹²⁴⁷ Vegi's la figura a Volum II, làm. 340, fig. 40.

¹²⁴⁸ Vegi's la figura a Volum II, làm. 104, fig. 238.

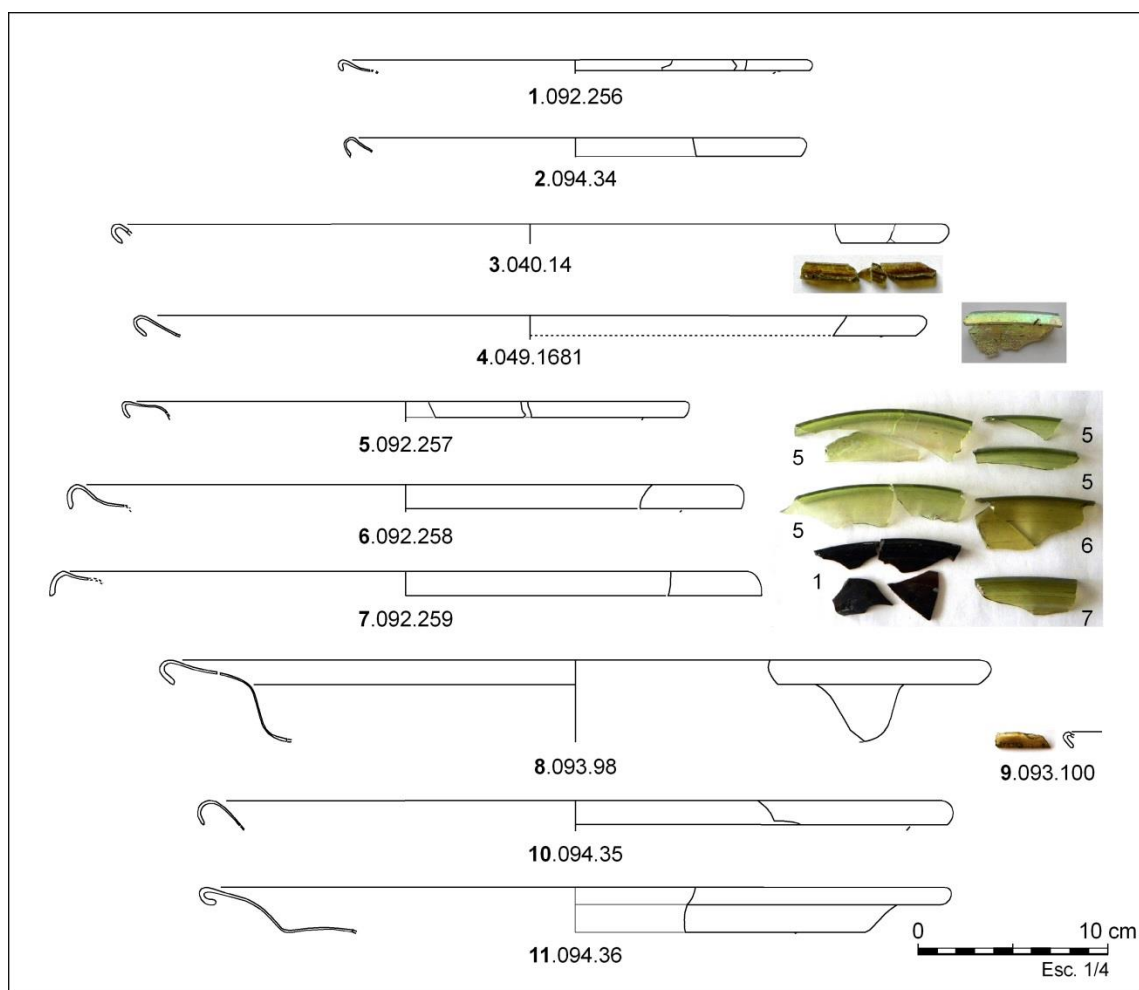
Gerres, Ampolles i Àmfores

Gerres Isings 120/121 i similars: Aquest és el tipus de contenidor de líquids més habitual del baix imperi. Es tracta d'una gerra de vora expandida, arrodonida a la flama i amb un fil de vidre enrotllat, anellant la vora fins al coll. Presenten una nansa de cinta, generalment amb nervis, que arrenca de la vora fins a la carena superior del recipient. El cos és globular i el fons és elaborat amb un replegament creant un peu d'anell tubular, en el que generalment, al fons extern es conserva l'empremta d'un puntill generat en enganxar la peça a una vara durant el procés de fabricació del recipient. Es conserven els fragments d'un mínim de cent cinquanta-set peces (**NMI: 157**)(**Fig. 137-141**). En general s'observen diferències en el tractament de les vores, generalment exvasades simples, però altres vegades amb un replegament o solc acanalat interior. Donat el grau de fragmentació dels recipients documentats en els diferents contextos, hem de ser laxes en l'atribució de cadascuna de les vores a una forma concreta. Hem preferit agrupar-les sota l'epígraf gerres «Isings 120/121 i similars», ja que poden pertànyer a una diversitat de recipients molt més gran de la que es pot determinar¹²⁴⁹. Tot i així s'han identificat les següents varietats morfològiques en el tractament de les vores:

1. Vores llises, arrodonides a la flama i sense aplics
2. Vores amb fils enrotllats en espiral fins al coll. Aquesta és la forma canònica definida per C. Isings per a les gerres Is. 120/121.
3. Vores amb un replegament interior del llavi, marcant un solc.
4. Vores amb un replegament cap l'interior, creant un ganxo o un anell tubular.

En els contextos rural, pertanyents a les vil·les romanes, generalment només documentem la variant 1., la més simple, i la 2., amb el fil de vidre enrotllat en espiral en el coll. Les peces del segle IV —molt escasses— són incolores o de color verd molt clar (Can Palau, Sentmenat), mentre que les peces del segle V són sempre en color verd natural (Parcel·la 22b) o verd oliva (c/ Vila-roma). Així mateix, tot i que en general els fragments de cos són sempre llisos, coneixem alguns casos amb decoracions, molt rars, entre els que s'hi identifiquen els següents cinc tipus i motius decoratius:

- A. Fils de vidre en ziga-zaga, del mateix color que el cos del recipient (**Fig. 141: 1**), de color verd-turquesa (**Fig. 141: 2**), i de color blau marí (**Fig. 141: 3**), tots de jaciments de Tarragona ciutat.
- B. Fils de vidre blanc aplicats en calent i incrustats en el recipient, potser atribuïbles a una gerra Is. 120/121 (**Fig. 141: 7-8**).
- C. Amb un fil de vidre de color blau marí, blau cel o verdós translúcid aplicat a la vora (**Fig. 139: 1**).
- D. Caboixons o gotes de vidre blau o violeta de grans dimensions (**Fig. 141: 5-6**).
- E. Amb el cos marcat en motlle amb acostellat helicoidal d'efecte òptic (**Fig. 141: 8**).

¹²⁴⁹ Per exemple en la recent publicació dels vidres de l'àmbit sud-oriental de la Hispània romana (Sánchez de Prado 2018), s'han mesclat les formes de la classificació de C. Isings i D. Foy per a les gerres baiximperials, i s'han utilitzat les formes definides per O. Dussart a Jordània i Síria per a algunes de les gerres visigodes (s. VI-VII) (Dussart 1998). Aquestes mesclades heterogènies, en lloc d'agrupar els tipus identificats, només aporten més confusió al panorama regional d'Hispania, ja heterodox i precari en les seves publicacions.



Figura 137. Gerres Isings 120 / 121 i similars: 1 i 7, Pla de Palol (Platja d'Aro). 2 i 11, Can Cabassa (Sant Cugat del Vallès). 4, La Bastida (Rubí). 5 i 6, C/ de Sabadell 83-85 (Rubí). 8, Torre Llauder (Mataró). 9, Can Cruzate (Mataró). 10, C/ Sant Honorat 3 (Barcelona). Vora reentrada en ganxo: 12-14, Pla de Palol (Platja d'Aro). 15, El Morè (Sant Pol de Mar). 16, Can Cruzate (Mataró). Fons de peu anular: 17, Torre Llauder (Mataró). 18, Can Cruzate (Mataró). 19 i 20, C/ Sant Honorat 3 (Barcelona). 21 i 22, Can Cabassa (Sant Cugat del Vallès). Nansa de gerra: 23, Can Cabassa (Sant Cugat del Vallès).



Figura 138. Gerres Isings 120 / 121 i similars: 1-3, Can Solà del Racó (Matadepera). 4-5, La Plaça Major (Castellar del Vallès). 6 i 9, Can Palau (Sentmenat). 7, El Poble-sec (Sabadell). Gerra Isings 124: 8, Castellarnau (Sabadell). Variants llises: 10 i 13, La Plaça Major (Castellar del Vallès). Variant amb vora tubular: 14, La plaça Major (Castellar del Vallès). Fons de peu anular: 15-17, La plaça Major (Castellar del Vallès). 18 i 19, Can Palau (Sentmenat). 20 i 21, Castellarnau (Sabadell). Nanses: 22-24, La Plaça Major (Castellar del Vallès). Fragment de cos decorat amb garlandes abrasades: 25, La Plaça Major (Castellar del Vallès).

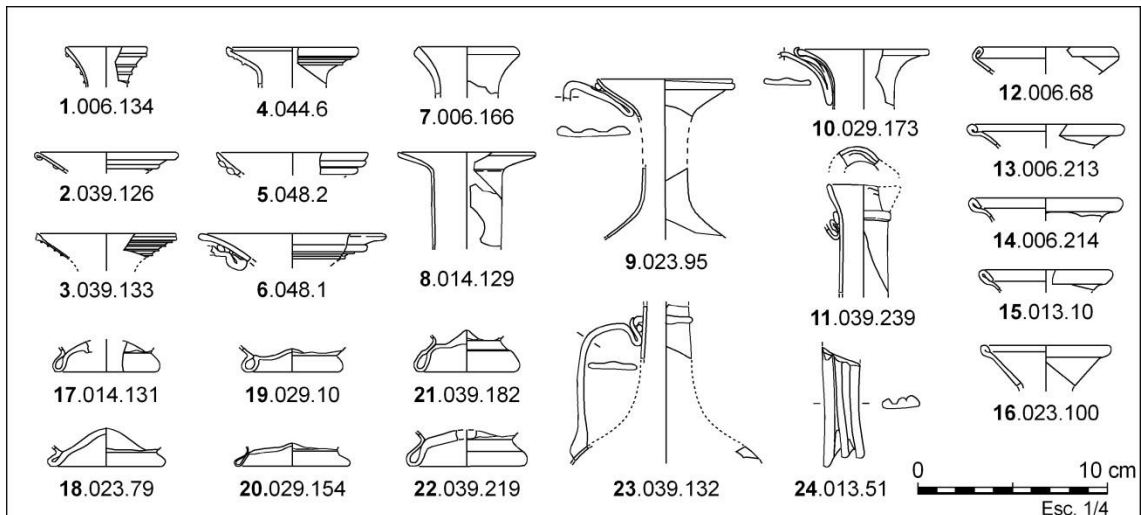

Figura 139. Gerres Isings 120 / 121 i 124. Vil·la romana subjacent a la Seu Episcopal d'Ègara: 1-10, vores. 11-16, fons. 17 i 18, nanses.

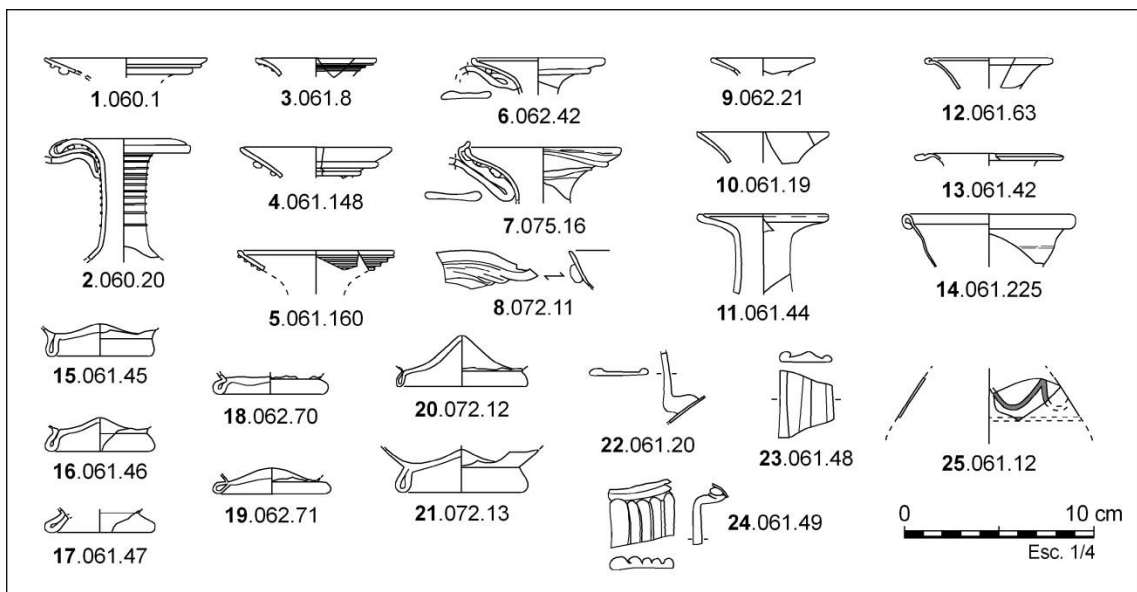

Figura 140. Gerres Isings 120 / 121: 1, Els Antigons (Reus). 2 i 3, C/ de Castanyos (Tarragona). 4, Jardí del Claustre de la Catedral (Tarragona). 5, 6 i 7, Hospital Vell de Santa Tecla (Tarragona). 8-11, C/ Vila-roma (Tarragona). 16-18, Necròpolis Paleocristiana -Caixa 1987- (Tarragona). 19-23, Parcel·la 22b del PERI 2 (Tarragona). 24, Parcel·la 24 del PERI 2 (Tarragona). Isings 124: 15, C/ Vila-roma (Tarragona). Diota Isings 129: 13 i 14, C/ Vila-roma (Tarragona). Possible Isings 133: 12, C/ Vila-roma (Tarragona).

Gerra Isings 124: És una gerra globular o esferoïdal, de peu diferenciat o d'anell tubular, com la forma Isings 120/121, però amb la boca trevolada. Només hem trobat tres peces (**NMI: 3**), dues d'elles en color verd oliva i en contextos del segle V. Una vora és procedent de la Necròpolis Paleocristiana (Tarragona), sense context, i és de color verd clar (s. IV?) amb un feix de fils de vidre aplicats en espiral al voltant del llavi. En canvi, una vora del C/Vila-roma (Tarragona)(**Fig. 140: 15**) i una vora de Castellarnau (Sabadell)(**Fig. 138: 8**), ambdues elaborades en color verd oliva, presenten un únic fil de vidre, gruixut, aplicat a sota el llavi. És, per tant, un tipus de gerra rar a la Tarraconense.

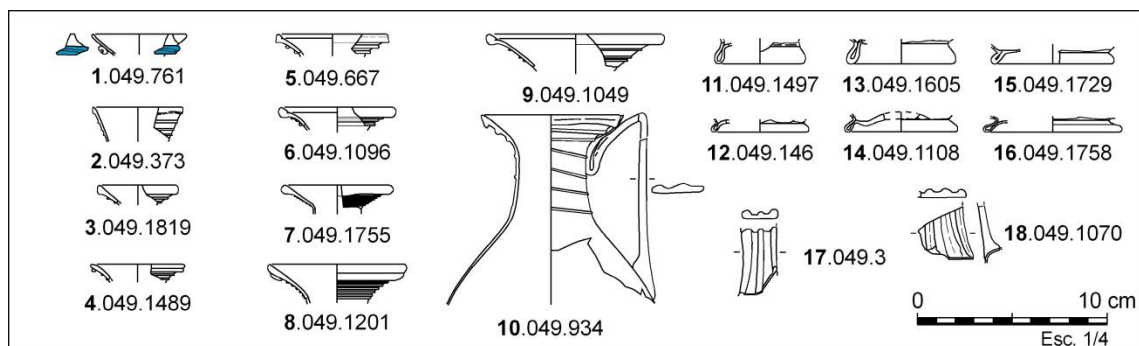
Flascó Isings 133: És un flascó de cos globular o bulbós, fons arrodonit i lleugerament cònic, coll cilíndric i vora en embut o expandida. Només l'hem diferenciat a partir de dos fons, marcats en motlle i amb decoració de costelles en estriat helicoidal d'efecte òptic, de color verd oliva (**NMI: 2**). Un és procedent del l'Antic Hospital de Santa Tecla (**Fig. 141: 10**) i l'altre del C/ Vila-roma (**Fig. 141: 11**), ambdós de Tarragona. És una forma rara i poc habitual, si bé cal remarcar que degut a l'alt grau de fragmentació, és pràcticament indistingible de les gerres (Isings 120/121) a partir de la classificació de les vores i és possible que algunes pertanyin a aquest tipus de peces, com les de llavi reentrant o exvasat simple. Només una peça del C/ Vila-roma (Tarragona), amb nansa de cinta aplicada, podria assimilar-se a una variant d'aquesta forma (**Fig. 140: 12**).

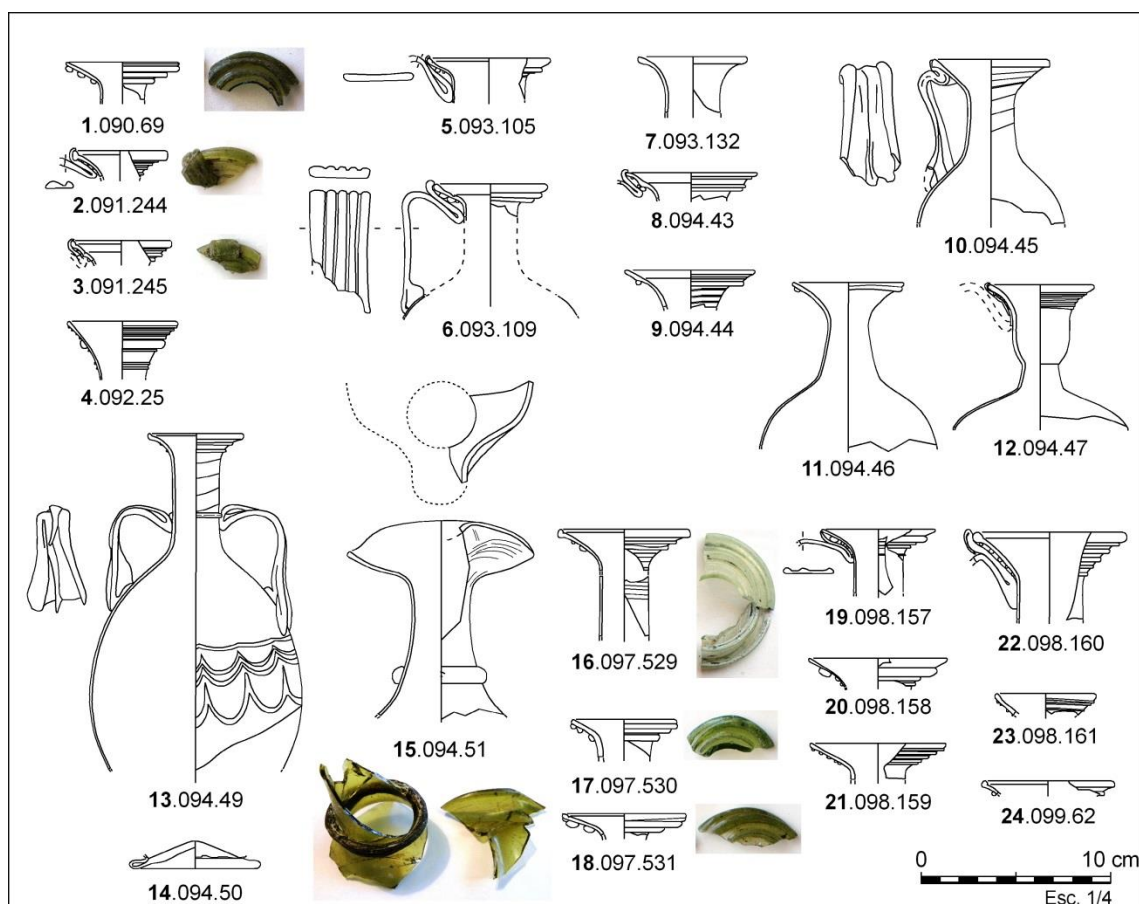

Figura 141. Fragments de gerres Isings 120 / 121 i 124, decorats amb fils de vidre aplicats: 1, Jardí del Claustre de la Catedral (Tarragona). 2, Hospital Vell de Santa Tecla (Tarragona). 3, Necròpolis Paleocristiana - Fons Antic- (Tarragona). 4, 5, i 6, Necròpolis Paleocristiana -Caixa 1987- (Tarragona). **Fragments de gerra decorats amb fils incrustats de vidre blanc:** 7, Hospital Vell de Santa Tecla (Tarragona). 8, Parcel·la 22b del PERI 2 (Tarragona). **Flascons o gerres marcats en motlle amb costelles en relleu d'efecte òptic:** 9, Parcel·la 22b del PERI 2 (Tarragona). **Flascó Isings 133:** 10, Hospital Vell de Santa Tecla (Tarragona). 11, C/ Vila-roma (Tarragona).

Ampolles Isings 126/127: Es tracta d'ampolles de cos cilíndric, vora exvasada, amb un fil de vidre del mateix color de la peça anellat la vora, amb el coll diferenciat. El fons és pla. Porten una o dues nanses de cinta adherides entre la vora i la carena superior del cos segons els tipus (Is. 126: 1 nansa; Is. 127: 2 nanses). En total s'han identificat cent noranta-vuit peces a la Tarraconense Oriental (**NMI: 198**)(**Fig. 143-152**). Entre les peces més antigues, datables del segle IV, se'n destaca la peça sencera de la necròpolis de Raset de Baix (Cervià de Ter), i les dues vores de color verd natural —probablement importades— dels abocadors de Can Palau

(Sentmenat). Les peces del segle V són sempre elaborades en colors verd natural, verd oliva i grogós-ambre. En pocs casos el fil de vidre o anella aplicada sota la vora, com també les nanses, són elaborats en massa de vidre blavosa o verdosa translúcida, de color diferent a la del cos del recipient.

Cal destacar la presència d'un mínim **de 44** individus decorats¹²⁵⁰, presents generalment a tots els jaciments estudiats, amb la superfície del cos cilíndric decorada amb abrasions. En alguns casos excepcionals, poc habituals i més aviat rars (**NMI: 6**), trobem exemplars amb una decoració geomètrica de pentàgons o d'arcs adintellats, disposats en un registre doble, elaborada sempre sobre masses de vidre verd clar o grogós pàl·lid, i que s'han de datar dins del segle IV (**Fig. 142: 1**)¹²⁵¹. Un fragment amb aquesta decoració del C/ Vila-roma (Tarragona), datat a mitjans del segle V i un altre fragment de la Necròpolis Paleocristiana —sense context— han de ser elements residuals.

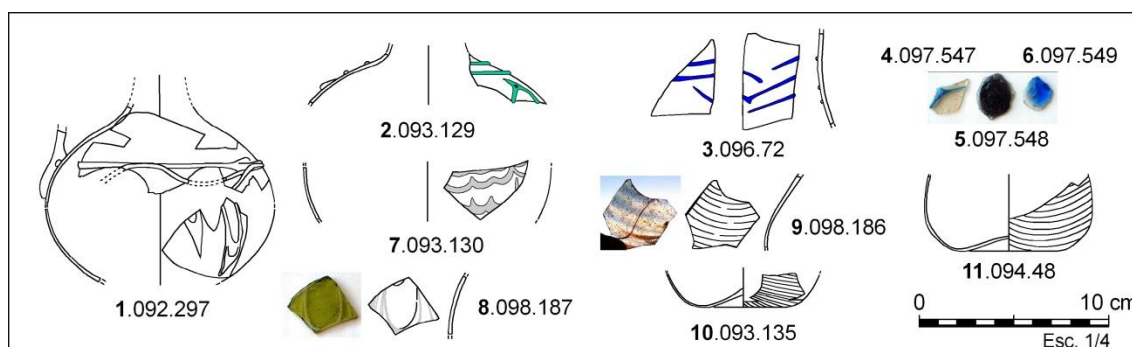
1		<p>Decoració de xarxa lineal amb malla pentagonal i oves/grans d'arròs</p>
2		<p>Decoració amb un registre de línies obliqües o inclinades</p>
3		<p>Decoració de xarxa lineal amb malla romboidal i ovals/clipeus</p>
4		<p>Decoració de xarxa lineal amb malla quadrada i ovals/clipeus</p>

Figura 142. Motius decoratius abrasats de les ampolles cilíndriques Isings 126 / 127. 1, ampolles de vidre incolor o verd clar. **2-3-4,** ampolles de vidre de color verd oliva o de tonalitat grogosa.

¹²⁵⁰ Ara només en referim als individus decorats amb abrasions. S'han comptabilitzat el NMI de les ampolles cilíndriques Is. 126/127 a partir de les vores i els fragments amb forma recuperats en un mateix jaciment. Alguns dels fragments decorats no han estat comptabilitzats com a individus als respectius jaciments, ja que les vores quantificades podrien pertànyer a les mateixes peces que els fragments de cos decorat. En el present apartat, quan parlem dels individus decorats ens referim al NMI segur de recipients decorats existents, tots ells distingibles per la seva decoració abrasada, s'hagin considerat o no al NMI als respectius jaciments. Aquesta dada en permet ponderar que hi ha 44 individus decorats sobre un total de 198 recipients, constituint, per tant, un 22,2% d'ampolles decorades amb abrasions i un 77,8% de llises sense decorar. És a dir 1/5 del total d'ampolles són decorades.

¹²⁵¹ Es tracta dels exemplars: 039-183, 055-51, 094-63, 097-536, 098-180, 092-331 .

El tipus majoritari és elaborat en massa de vidre de color verd oliva i permet identificar un grup de producció i difusió regional escampat per la Tarraconense Oriental, caracteritzat per la seva homogeneïtat decorativa (**NMI: 28**)¹²⁵². Tots els individus identificats procedeixen de contextos estratigràfics del segle V, exceptuant-ne els fragments residuals recuperats en contextos posteriors. El grup és format per exemplars decorats amb un patró ortogonal de línies dobles, disposades verticalment i horitzontalment, amb ovals inserits a la xarxa, associats sempre a una massa de color verd oliva o verd-grogós (**Fig. 142: 4**). En alguns cas, els exemplars poden portar 3 o 4 línies paral·leles de separació entre els registres horitzontals. La peça recuperada al jaciment de Vilardida (Montferri, Alt Camp) és la més ben conservada i la que il·lustra millor aquest grup d'ampolles decorades (**Fig. 150**).

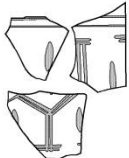
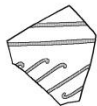
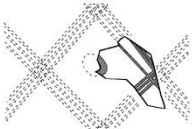
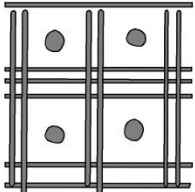
La resta de fragments conservats, amb registres de línies inclinades o obliqües (**Fig. 142: 2**), de línies perpendiculars i de línies paral·leles horitzontals, també són atribuïbles a aquest grup (**NMI: 9**) i constitueixen només una variació entre la separació dels registres lineals ortogonals amb ovals. En un únic cas, al Pla de Palol, documentem la mateixa disposició, però en una xarxa perpendicular, de patró romboïdal (**NMI: 1**)(**Fig. 142: 3**)¹²⁵³. El conjunt d'aquests materials, formalment molt homogeni, i la seva distribució generalitzada per les comarques de Tarragona i Barcelona, és indicatiu de l'existència d'un taller o tallers d'àmbit regional localitzats en aquestes ciutats, ambdues amb un notable *hinterland* de vil·les baiximperials al seu entorn.



Figura 143. Ampolles cilíndriques Isings 126 / 127: 1, La Font del Vilar (Avinyonet de Puigventós). **2-9,** Pla de Palol (Platja d'Aro). **10,** Raset de Baix (Cervià de Ter). **Fragments decorats amb abrasions: 11 i 12,** La Font del Vilar (Avinyonet de Puigventós). **13, 14 i 15,** Pla de Palol (Platja d'Aro). **Fons: 16,** Pla de Palol (Platja d'Aro).

¹²⁵² Es tracta dels exemplars: 001-15, 006-180, 006-185, 029-77, 029-178, 039-241, 090-53, 090-73, 091-250, 092-29, 092-330, 092-332, 092-332, 093-110, 093-111, 093-112, 094-62, 096-95, 097-535, 097-537, 098-178, 098-179, 098-181, 098-182, 098-184, 098-185, 098-237, 099-106-25.

¹²⁵³ Pla de Palol, individu 006-240. Al País Valencià, es va documentar una ampolla Is. 126 –sencera– amb aquesta decoració a la tomba 4 de la necròpolis 2 de l'Albir, a Alfàs del Pi (Morote 1990, fig. 3). Amb dibuix a Sánchez de Prado 2009: 169, fig. 5:7. Posteriorment aquesta autora, amb un recull dels recipients d'aquesta forma a Hispània, en proposa un origen al mediterrani oriental (Sánchez de Prado 2018: 293, nota 297).

En altres dos casos s'ha documentat una decoració d'abrasions lineals i registres d'ovals gravats o tallats en profunditat, elaborada en ampolles de vidre incolor o tonalitat grogosa, i creiem que han de ser productes importats. Les diferenciem d'aquest grup i les descrivim en parlar dels vidres gravats.

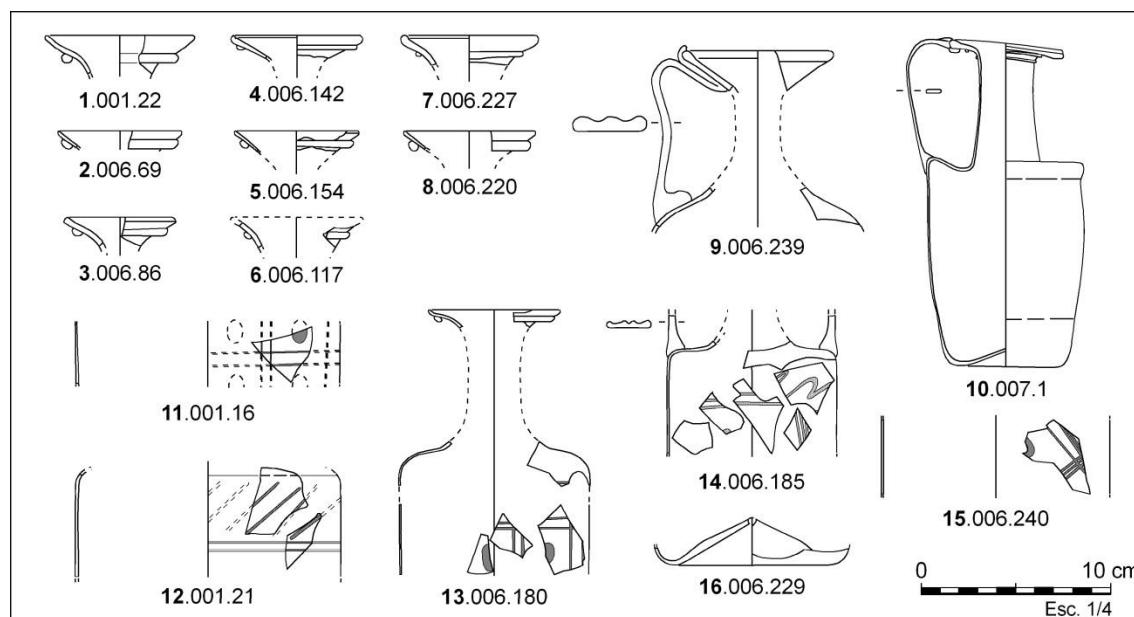
També trobem almenys una única peça decorada amb un acostellat helicoidal d'efecte òptic al C/ Sant Honorat 3 (Barcelona)¹²⁵⁴.



Figura 144. Ampolles cilíndriques Isings 126 / 127: 1, El Morè (Sant Pol de Mar). **2,** Torre Llauder (Mataró). **3,** Can Cruzate (Mataró). **4-8,** C/ Sant Honorat 3 (Barcelona). **Fragments de cos decorats amb abrasions: 9,** El Morè (Sant Pol de Mar). **10 i 11,** C/ Sant Honorat 3 (Barcelona).



Figura 145. Ampolles cilíndriques Isings 126 / 127 de Can Cabassa (Sant Cugat del Vallès): 1-8, vores. **9,** vora variant tipus garrafa. **10-13,** nanses. **14-18,** fragments de cos decorats amb abrasions.

¹²⁵⁴ Carrer Sant Honorat 3, individu 029-4 (UE 512). Dibuix al Volum II, làm. 68, fig. 4.

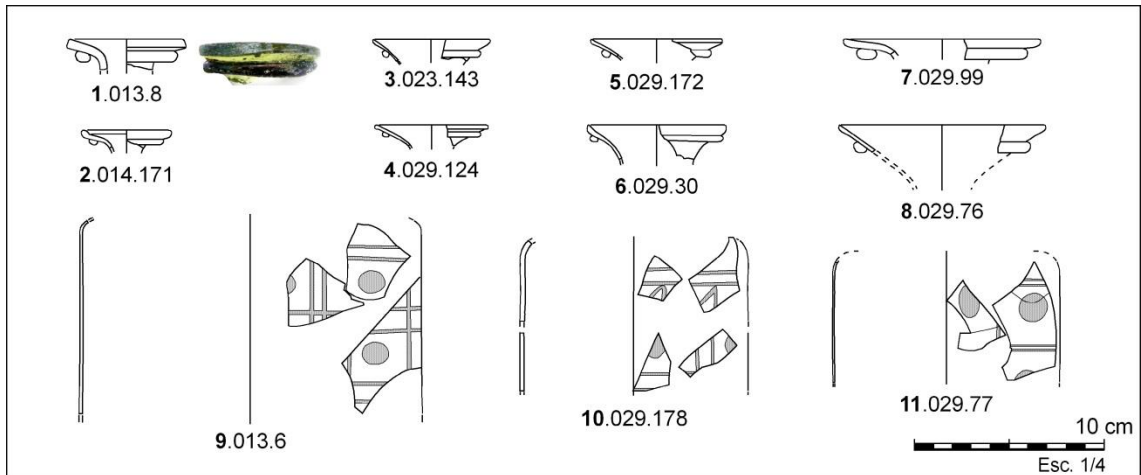

Figura 146. Ampolles cilíndriques Isings 126 / 127 de la Seu Episcopal d'Ègara: 1-8, vores. 9-12, fragments de cos decorats amb abrasions.

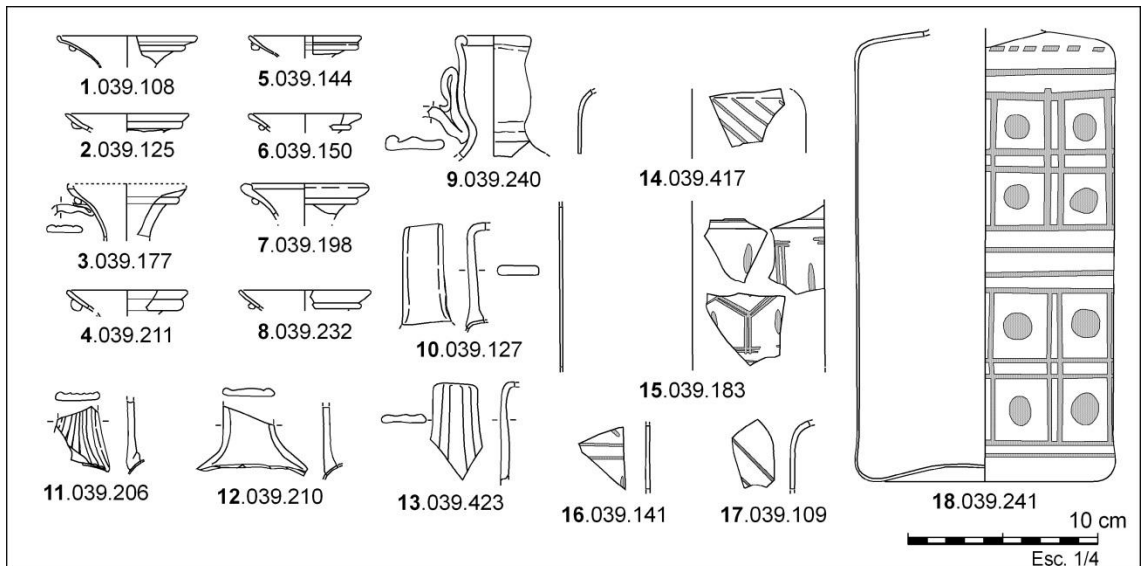

Figura 147. Ampolles cilíndriques Isings 126 / 127: 1, La Bastida (Rubí). 2, C/ Sant Ignasi-C/ Xercavins (Rubí). 3-11, La Plaça Major (Castellar del Vallès). 12 i 13, Cova de Guanta (Sentmenat). 14, 15 i 16, Can Palau, Sentmenat.

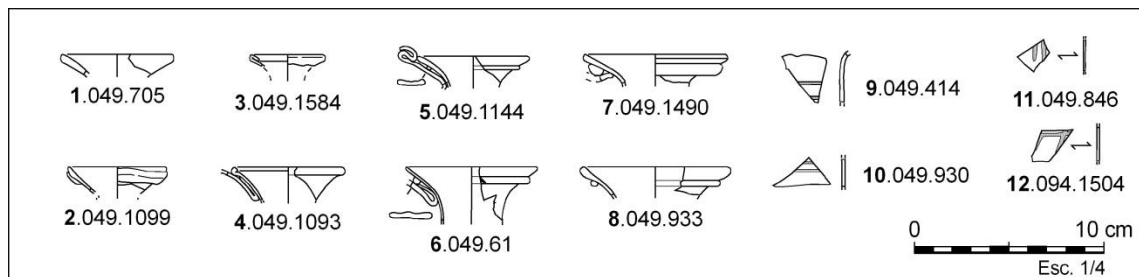

Figura 148. Gran ampolla cilíndrica Isings 126 procedent del Fondal de Valldeió (Mediona)

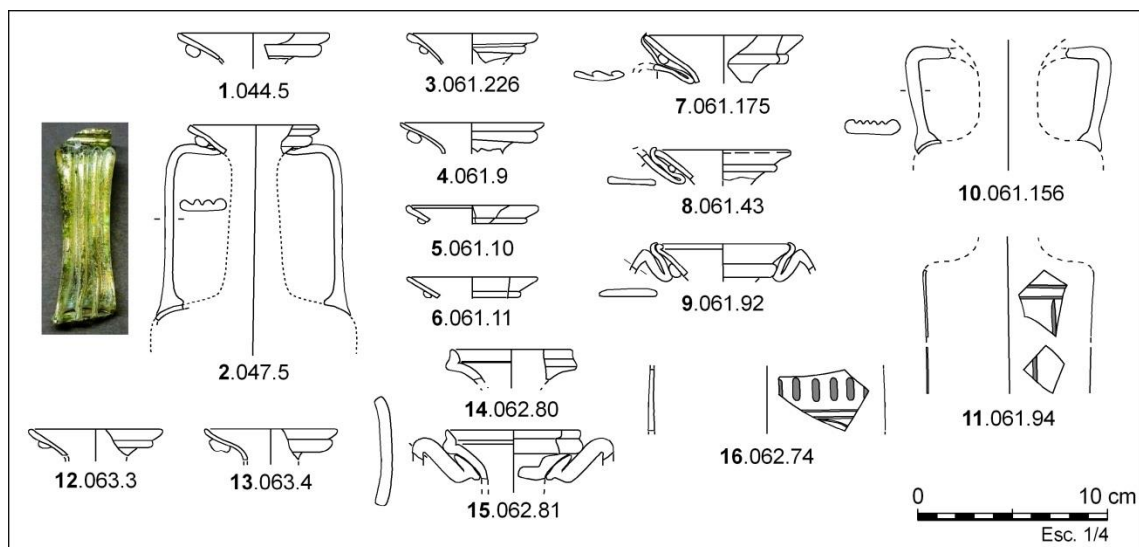

Figura 149. Ampolles cilíndriques Isings 126 / 127 procedents de la vil·la romana d'El Antigons (Reus).



Figura 150. Ampolla cilíndrica Isings 126 decorada amb abrasions. Vilardida (Montferri, Alt Camp).

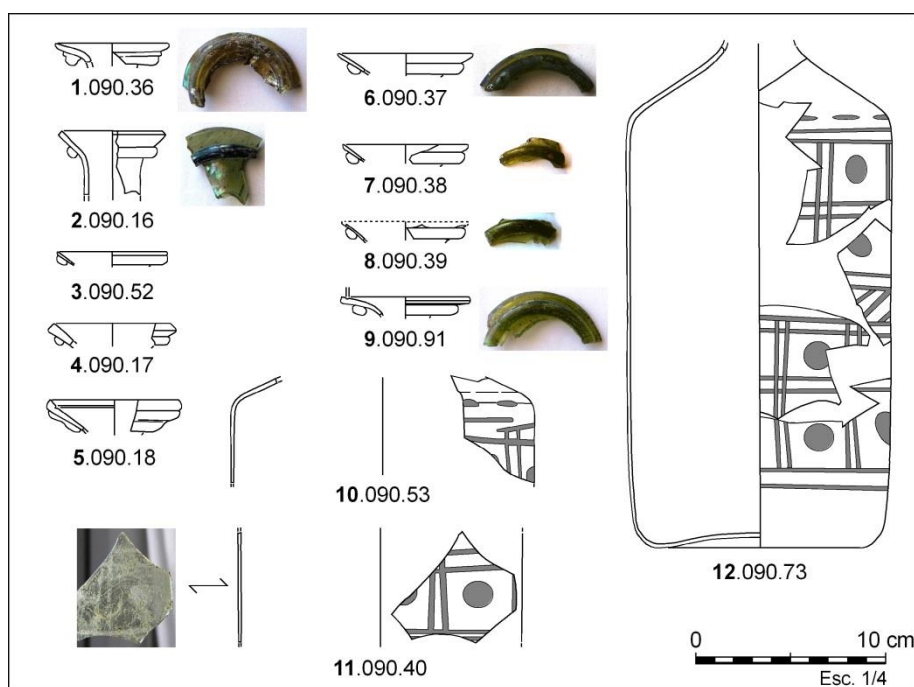

Figura 151. Ampolles cilíndriques Isings 126 / 127: 1, Els Munts (Altafulla). 2-4, C/ de Castanyos (Tarragona). 5, Jardí del Claustre de la Catedral (Tarragona). 6-8, Hospital Vell de Santa Tecla (Tarragona). 9-17, C/ Vila-roma (Tarragona). 18-22, Necròpolis Paleocristiana -Fons Antic- (Tarragona). 23, Necròpolis Paleocristiana -Caixa 1987- (Tarragona). 24-30, Parcel·la 22b del PERI 2 (Tarragona). 31, Parcel·la 24 del PERI 2 (Tarragona).



Figura 152. Ampolles cilíndriques Isings 126 / 127, fragments de cossos decorats amb abrasions: 1, Jardí del Claustre de la Catedral (Tarragona). 2-6, Hospital Vell de Santa Tecla (Tarragona). 7-8, Carrer de Vila-roma (Tarragona). 9, Necròpolis Paleocristiana -Fons Antic- (Tarragona). 10 i 11, Necròpolis Paleocristiana -Caixa 1987- (Tarragona). 12-18, Parcel·la 22b del PERI 2 (Tarragona).

Àmfores Isings 60: És un recipient, la meitat superior del qual (vora, cos i nanses), són indistingibles de les ampolles cilíndriques Isings 126/127. Les distingim com a àmfores a partir dels fons massissos en forma de pivot, més fàcilment diagnosticables. Aquests pivots han estat atribuïts sistemàticament com a fons de llànties en publicacions anteriors¹²⁵⁵, tot i que Paola Bages ja els va identificar com a pivots d'àmfora a la seva tesi de llicenciatura¹²⁵⁶. A partir de l'anàlisi directe dels fragments i de les peces conservades cal classificar tots els fragments com a àmfores i els englobem en aquesta forma. En total es conserven un mínim de vint-i-tres individus (**NMI: 23**)(Fig. 153).

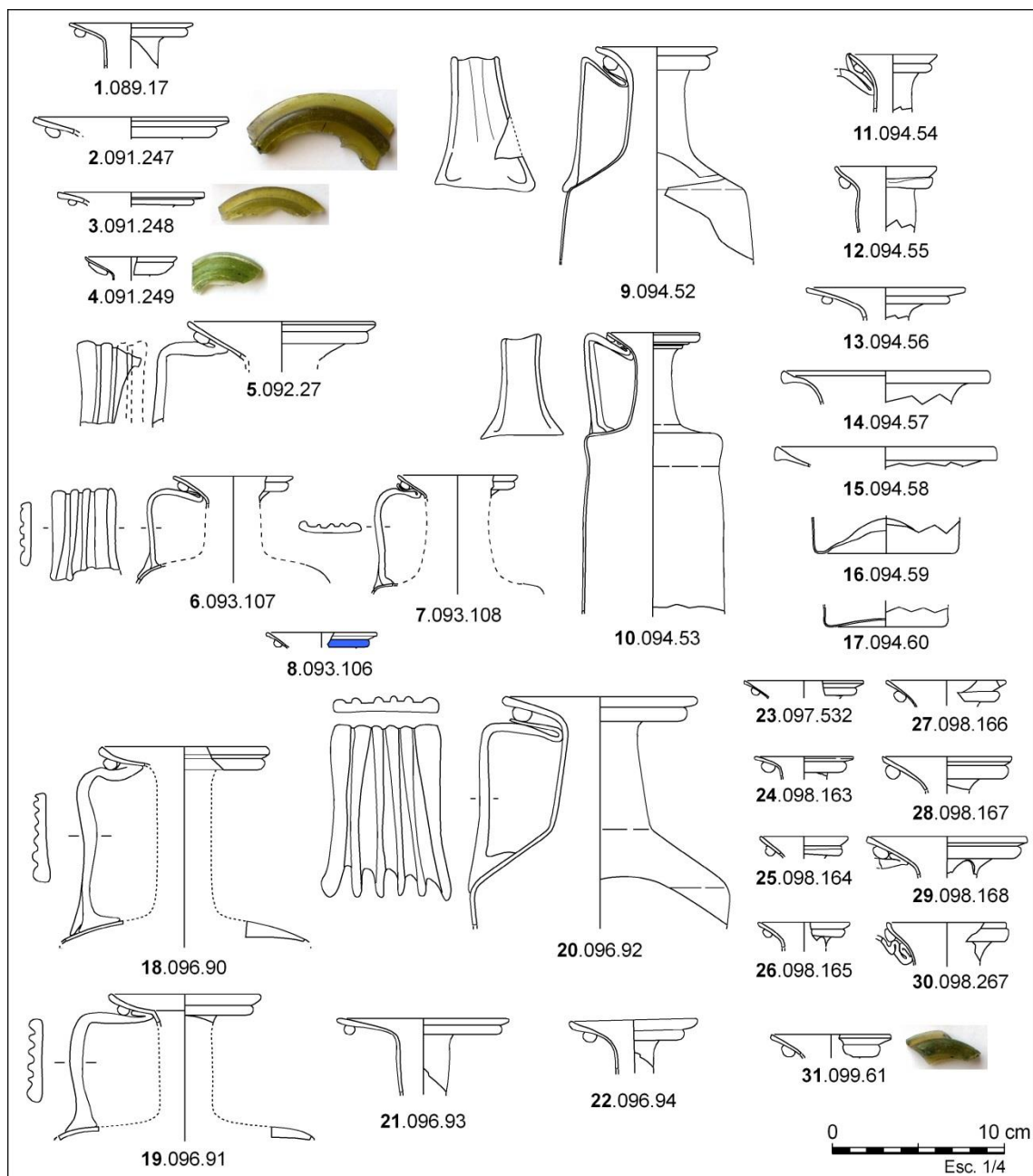

Figura 153. Àmfores Isings 60 clàssica: 1, Font del Vilar (Avinyonet de Puigventós). 2, Avinguda Cambó (Barcelona). 3, El Munt (Altafulla). 4 i 5, Els Antigons (Reus). 6, Jardí del Claustre de la Catedral (Tarragona). 7 i 8, Hospital Vell de Santa Tecla (Tarragona). 9-11, C/ Vila-roma (Tarragona). 12 i 13, Parcel·la 22b del PERI 2 (Tarragona). 14-16, Parcel·la 24 del PERI 2 (Tarragona). **Variant allargassada, tipus spatheion:** 17, C/ Vila-roma (Tarragona). 18, Pla de Palol (Platja d'Aro). 19-21, Hospital Vell de Santa Tecla (Tarragona).

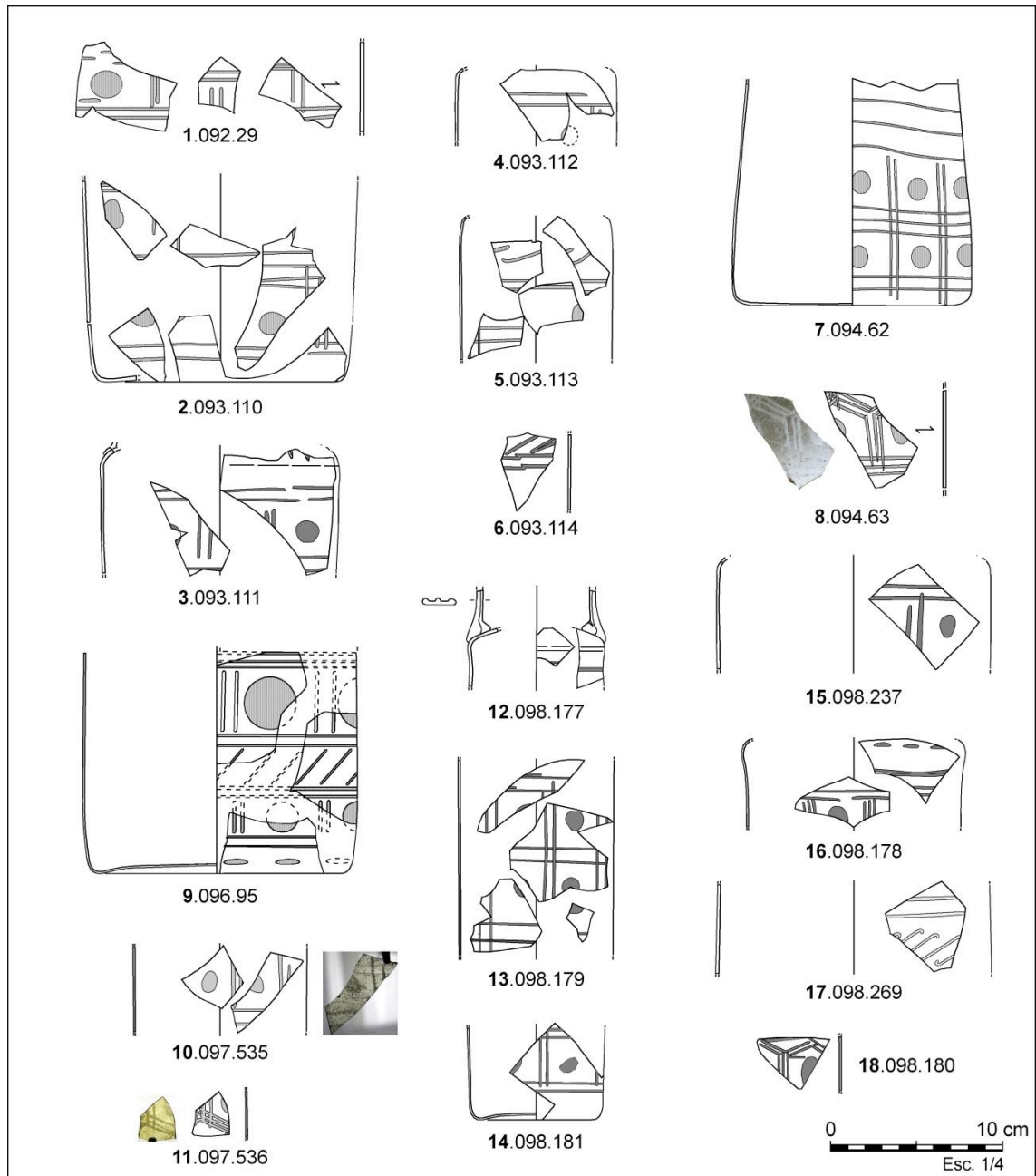
¹²⁵⁵ Classificats com a fons de llànties al c/ Vila-roma (Benet, Subias 1989: 341-342, forma VIR 9.62).

¹²⁵⁶ Bages 1973.

La peça més completa que tenim és l'àmfora recuperada en un dipòsit funerari d'una tomba d'inhumació de l'Avinguda Cambó (Barcelona). És el model de referència, per trobar-se del tot sencera (**Fig. 153: 2**). Algunes de les peces documentades en diferents jaciments presenten la superfície decorada amb abrasions (NMI: 5), als Munts (Altafulla)(**Fig. 153: 3**), al Jardí del Claustre de la Catedral (Tarragona), a l'Hospital Vell de Santa Tecla (Tarragona)(**Fig. 153: 19-20**), a la parcel·la 22b (Tarragona)(**Fig. 153: 13**), a la Parcel·la 24 (Tarragona)(**Fig. 153: 16**) i, una darrera, a la vil·la dels Antigons (Reus)(**Fig. 153: 4**).

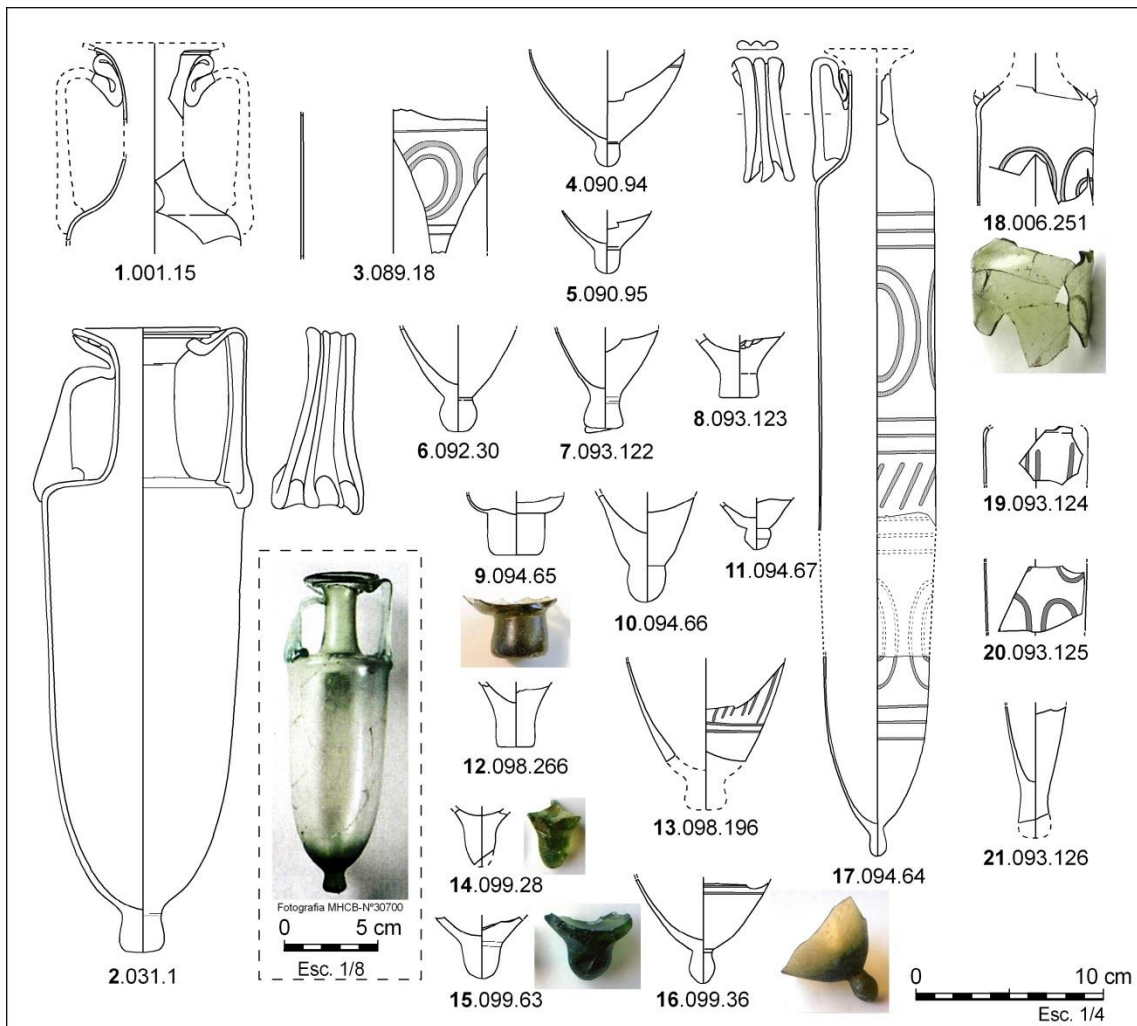
Així mateix, observem dues variants: la clàssica (**Is. 60 clàssica**), en forma d'àmfora de cos cilíndric, i la variant afuada (**Is. 60 *spatheion***), que presenta un cos cilíndric molt allargat, imitant els prototipus ceràmics dels *spatheia*. Ambdós tipus s'assimilen a les variants definides per M. Stern a l'any 1977 sobre les àmfores de taula sirio-palestines¹²⁵⁷. Així cal desglossar les àmfores de la següent manera:

Is. 60 Clàssica = Stern 1977, Type I-II-III

Is. 60 *spatheion* = Stern 1977, Type IV

Aquest darrer tipus és present amb 3 individus segurs (**NMI: 3**), tots decorats amb cercles concèntrics abrasats, dos a Tarragona, un al c/Vila-roma (**Fig. 153: 17**) i l'altre a l'Hospital Vell de Santa Tecla (**Fig. 153: 19-21**), i un tercer a la vil·la romana del Pla de Palol (Platja d'Aro)(**Fig. 153: 18**). La seva datació, a tots els contextos, és dins del segle V, tot i que alguns dels fragments de la parcel·la 22b (Tarragona) i la peça sencera de l'Avinguda Cambó (Barcelona) poden ser materials de la segona meitat o de finals del segle IV, amortitzats a inicis del segle V.

Diota Isings 129: Es tracta de gerres de cos globular, molt semblants formalment a les gerres Isings 120/121, però amb dues nanses (biansades). A la bibliografia tradicional s'anomenen *diota*, i popularment "damajoana", i són interpretades com a garrafes. Només s'han documentat amb seguretat tres *diothae* o gerres biansades a tota la Tarraconense Oriental. Es tracta de les següents peces: una del C/ Vila-roma (Tarragona), de color verd oliva, decorada amb un registre de tres línies fistonejades o en garlandes de vidre blanc —ara desintegrades— i de les quals només en queda l'empremta. Presenta un fil enrotllat a la vora i a tot el coll (**Fig. 140: 13**). La segona peça —parcialment íntegra— és una diota de grans dimensions de vidre verd oliva de la Cova Colomera (Sant Esteve de la Sarga)¹²⁵⁸, aquesta amb un fil anellant el coll. La tercera és identificable a partir d'una vora (i informes) d'una peça recuperada a la Parcel·la 24 del PERI 2 (Tarragona), i presenta un fil de vidre enrotllat en espiral al voltant del coll¹²⁵⁹. Totes són procedents de contextos del segle V. La diferència de mides és molt gran entre la de la Cova Colomera, una garrafa tipus "damajoana" per assolellar o conservar el vi, mentre que la del C/ Vila-roma és una peça de dimensions més aviat petites, semblant a la documentada a la necròpolis d'Orrriols a la ciutat de València¹²⁶⁰, per citar el paral·lel més proper.

¹²⁵⁷ Stern 1977. La taula tipològica és publicada de nou a Stern 2001: 147-148, fig. 5-7.

¹²⁵⁸ Vegi's Volum II, làm. 427, fig. 11.

¹²⁵⁹ Vegi's Volum II, làm. 395, fig. 35.

¹²⁶⁰ Datada però en el segle IV. Vegi's Martínez Pérez 2016. Recollida també a Ramón 2015: 19-20.

Llànties

Isings 134: Només s'han identificat alguns fragments de llànties procedents de la Necròpolis Paleocristiana de Tarragona, malauradament sense context conegut (**NMI: 38**)(**Fig. 154: 2-12**). Es tracta d'un recipient de vora tubular, cos troncocònic invertit, fons còncau o cònic, amb tres nanses de suspensió disposades simètricament i adherides des de la vora fins al mig del cos. Aquest materials recuperats i ja identificats com a tals per Serra Vilaró¹²⁶¹, procedien de l'àmbit de la necròpolis i de les criptes funeràries i són, sens dubte, làmpades per a la il·luminació. Algunes d'elles són elaborades en vidre verd clar i a partir de l'observació visual de la pasta i de la tècnica amb que la van ser elaborades, creiem que s'han de datar dins del segle IV. Altres peces —idèntiques— són elaborades en vidre de color verd oliva i serien de cronologia posterior, ja del segle V.

S'han identificat fragments de variants de la llàntia Isings 134, aquests però amb la vora simple, exvasada i arrodonida, en dos jaciments més, ambdós en estrats del segle V. Es tracta concretament de dues peces en color verd natural/oliva de la Parcel·la 22b de Tarragona (**Fig. 154: 13-15**), i una tercera procedent del Monestir de Sant Cugat (Sant Cugat del Vallès)(**Fig. 154: 1**). No trobem llànties en cap altre jaciment estudiat, fet molt significatiu i indicatiu d'una difusió puntual i marítima, vinculada com en el cas de Tarragona, a recintes funeraris i culturals cristians. Les poques llànties Is. 134 documentades a Hispània durant el període baiximperial es restringeixen a les peces recollides per M.D. Sánchez de Prado a la seva tesi, als jaciments dels Banys de la Reina (Calp, Alacant)¹²⁶², *Segobriga* (Conca)¹²⁶³, Vigo i Braga (Portugal)¹²⁶⁴.

Aquest tipus de llàntia té paral·lels idèntics a Roma¹²⁶⁵ i a Classe (Ravenna)¹²⁶⁶, i en especial a la Mediterrània Oriental, a Gerasa (Jordània)¹²⁶⁷, Sardis (Turquia)¹²⁶⁸ i Kourion (Xipre)¹²⁶⁹. També trobem alguna llàntia, de vora tubular i atribuïble a aquesta forma, en contextos posteriors, a la Seu Episcopal d'*Egara* o a Can Cruzate, i que potser són *heirlooms* o recipients residuals.

És molt probable, donada la seva manca evident en àmbits domèstics, que la il·luminació es realitzés amb recipients metàl·lics i/o amb les llànties d'ARS d'importació nord-africana, aquestes darreres molt abundants en els contextos del segle V a la Tarraconense Oriental, com s'esdevé a l'abocador urbà del C/ Vila-roma¹²⁷⁰.

¹²⁶¹ Serra Vilaró 1929: 55. Amb un dibuix restituïu ideal de les llànties a partir dels fragments recuperats a les excavacions. També van ser esmentades a la tesi de J. Price (Price 1981: 542-544), on dibuixa dues vores tubulars procedents de la Necròpolis Paleocristiana (núm. 36 i 37). Aquesta autora també identifica dos fons —o pivots— com a llànties, un procedent del Jardí del Claustre de la Catedral (núm. 33) i l'altre de la Necròpolis Paleocristiana (núm. 38) i que nosaltres identifiquem com a fons d'àmfores Is. 60.

¹²⁶² Sánchez de Prado 2018: 329, fig. 85:8-12, fig. 85:36-37 i fig. 211:1-2.

¹²⁶³ Sánchez de Prado 2018: 329, fig. 101:5-6, fig. 110:14 i fig. 211:3-5.

¹²⁶⁴ Da Cruz 2009: 245 (Vol. II), núm. 1-4.

¹²⁶⁵ Per exemple les llànties recuperades a les excavacions de l'església de Santa Prisca. Vegi's Isings 1965: 508-529, fig. 432.

¹²⁶⁶ Curina 1983: 167 i 169-170, núm. 11.13.

¹²⁶⁷ Kraeling 1938: 517 i 526-532, fig. 21, núm. 382, fig. 22 i 23, tipus G, H i K.

¹²⁶⁸ Von Saldern 1980: 38-53, tipus 1 i 2, pl. 11, núm. 234-249.

¹²⁶⁹ Young 1993: 43, fig. 6.

¹²⁷⁰ Per a la presència de les llànties d'ARS (Atlante VIII) a l'abocador del c/ Vila-roma (Tarragona), vegi's Ruiz de Arbuló 1989: 182-189, fig. 83-87.



Figura 154. Llànties cilíndriques triansades Isings 134 i les seves variants baiximperials: 1, Monestir de Sant Cugat (Sant Cugat del Vallès). 2-12, Necròpolis Paleocristiana -Fons Antic- (Tarragona). 13-15, Parcel·la 22b del PERI 2 (Tarragona).

Altres formes

Karanis IV-A/B - Foy 17: És una forma parcial, un bol amb peu, de la que només en coneixem la tija massissa i gruixuda. Només hem identificat tres fragments a tota la Tarraconense Oriental. Es tracta de dues tiges massisses de la Necròpolis Paleocristiana de Tarragona, de color grogós i gruixudes, procedents de les excavacions antigues i, per tant, sense context definit¹²⁷¹. Una tercera peça, de color verd clar (no recollida en el nostre inventari i no vista), procedeix de les excavacions Marià Ribas a Torre Llauder i, per tant, també sense context¹²⁷². Probablement són peces importades i pertanyen a bols amb tija de peu exempt, assimilables a la forma Karanis IV-A/B¹²⁷³, forma recollida també per D. Foy sota l'epígraf 17 i atribuïda al segle V.¹²⁷⁴

¹²⁷¹ Vegi's Volum II, làm. 355, fig. 117-118.

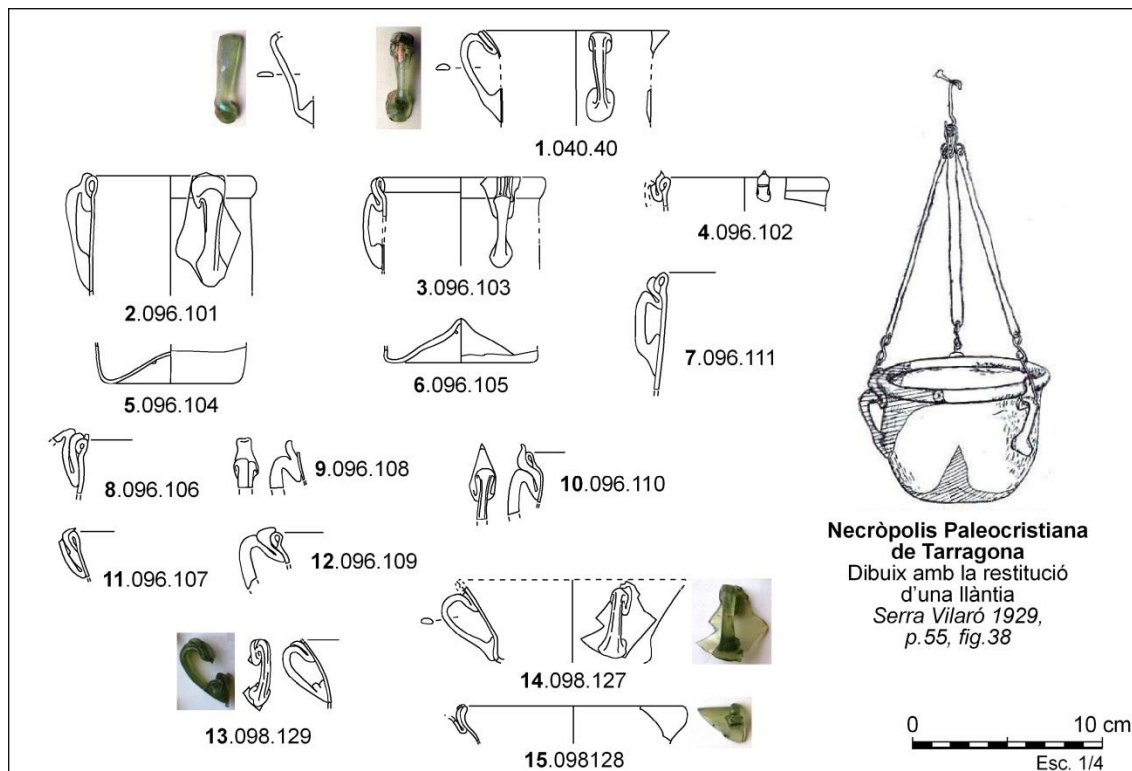
¹²⁷² Juncosa, Clariana 1984: 42, fig. 28.

¹²⁷³ Harden 1936: 128-131. *Class IV, Bowls on stem.*

¹²⁷⁴ Foy 1995: 201, pl. 11, fig. 106-107. Al Jardí del Claustre de la Catedral hi ha una quarta peça –sense context–, que creiem que és una tija de *cantharos* altimperial, tot i que podria ser assimilable a aquest grup. Vegi's el Volum II, làm. 309, fig. 14.

Vidres gravats

En aquest grup incloem totes les variants B de gots i escudelles ls. **96b**, ls. **106b** i ls. **116b**, i també els flascons ls. **103** i ls. **104**, de les formes definides per C. Isings en la seva tipologia. Tots aquests tipus han estat decorats mitjançant la tècnica del gravat, o amb la tècnica mixta del gravat i l'abrasat. En total s'han identificat un mínim de **86** recipients decorats a tota la Tarraconense Oriental, número que serà molt més alt quan s'analitzin tots els contextos urbans de Tarraco. En general, s'observen quatre grups ben definits de decoració, essencialment presents en els gots cilíndrics (ls. 106) i en les escudelles hemisfèriques (ls. 116b), tant les de cos hemisfèric com les de carena baixa. Les **86** peces documentades, poden classificar-se en els següents grups decoratius:

- 1. Lineal i Geomètric**
- 2. Epigràfic**
- 3. Motius Vegetals**
- 4. Escenes Figurades**

Els **grup 1**, és format per motius geomètrics, essencialment els reixats en diagonal, les espigues, les losanges i les estrelles radials, tant disposats individualment com alternats amb un altre motiu, generalment disposats en registres anulars.

Els recipients més habituals són les escudelles de carena baixa Isings 116b, d'entre les que destaquem les documentades a l'abocador de la Parcel·la 22b (Tarragona), amb algunes gravades amb un registre anular de losanges simples (**Fig. 155: 2**), de losanges quadripartides (**Fig. 155: 1**), amb arcs adintellats (**Fig. 155: 4**), i procedents de la vil·la dels Antigons (Reus) amb cercles anulars gravats i abrasats (**Fig. 155: 5-6**). Els centres dels recipients coneguts mostren sempre un motiu central radial. Degut al grau de fragmentació no podem determinar si algunes de les peces formen part de motius més complexos, en els que es mesclen motius epigràfics o figurats.

Destaquem també la vora d'escudella de Can Xammar (Mataró)(**Fig. 155: 3**), amb diferents registres anulars de losanges, estrelles i reixats, i els dos fragments d'una mateixa escudella de la vil·la de La Carrova (Amposta)(**Fig. 155: 7-8**), amb registres anulars de losanges, estrelles i espigues.

Procedent del Monestir de Sant Cugat del Vallès (**Fig. 155: 9**) també es conserven els fragments d'una escudella amb una registre anular de losanges quadripartides, del que ignorem si emmarcaven o no un motiu central, recuperats en un context de la primera meitat el segle V.

Una mica més complexos són els fragments de dues escudelles, una procedent de Can Cruzate (Mataró) (**Fig. 155: 24**) i l'altra de la vil·la de la Font del Vilar (Avinyonet de Puigventós)(**Fig. 155: 23**), amb un patró d'hexàgons gravats amb talla lineal, amb cercles abrasats al seu interior.



Figura 155. Escudelles Isings 116b gravades amb motius geomètrics: 1, 2, 4, 13, 16, 18, 21 i 22, Parcel·la 22b del PERI 2 (Tarragona). 3, C/ Xammar (Mataró). 5 i 6, Els Antigons (Reus). 7 i 8, La Carrova (Amposta). 9, Monestir de Sant Cugat (Sant Cugat del Vallès). 10, 12, 15 i 19, Els Antigons (Reus). 11, C/ Ciutat 3 (Barcelona). 14, Pla de Palol (Platja d'Aro). 17, Can Palau (Sentmenat). 20, C/ Vila-roma (Tarragona). 23, La Font del Vilar (Avinyonet de Puigventós). 24, Can Cruzate (Mataró).

Altres jaciments han proporcionat un número elevat de fragments, amb decoracions losanges reixades¹²⁷⁵, losanges simples¹²⁷⁶, espigues¹²⁷⁷, arcs adintellats¹²⁷⁸, cercles anulars abrasats¹²⁷⁹, ziga-zaga¹²⁸⁰, reixats¹²⁸¹ i altres.

¹²⁷⁵ Can Palau (Sentmenat), núm. 72; Can Cabassa 2008 (Sant Cugat del Vallès), núm. 377; Parcel·la 22b (Tarragona), núm. 149; Els Antigons (Reus), núm. 50.

¹²⁷⁶ Parcel·la 22b (Tarragona), núm. 150;

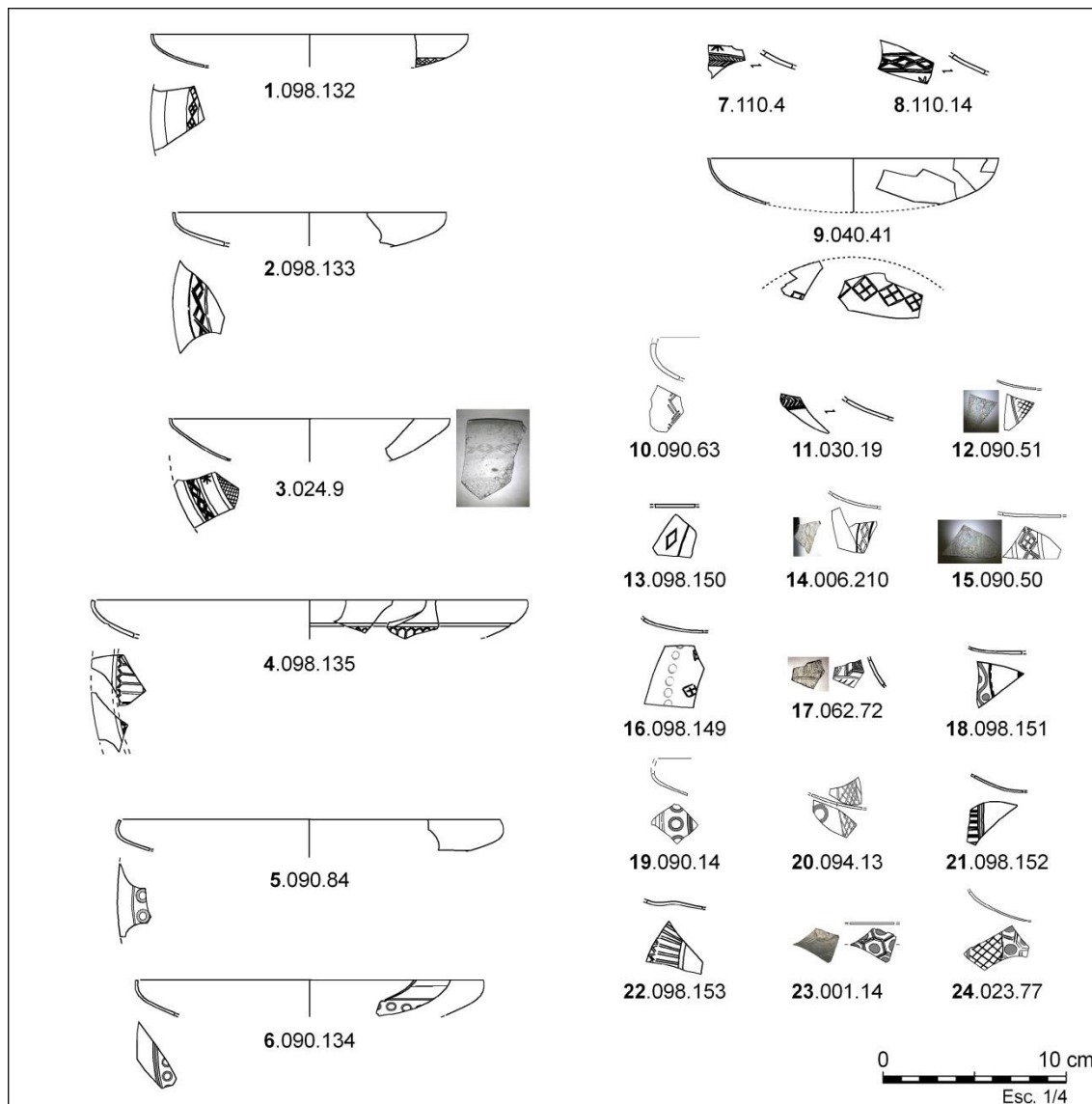
¹²⁷⁷ c/ Ciutat (Barcelona), núm. 19; Els Antigons (Reus), núm. 63.

¹²⁷⁸ Parcel·la 22b (Tarragona), núm. 152 i 153.

¹²⁷⁹ Els Antigons (Reus), núm. 14 i 84; Parcel·la 22b (Tarragona), núm. 149.

¹²⁸⁰ Els Antigons (Reus), núm. 63.

¹²⁸¹ Els Antigons (Reus), núm. 51; C/ Vila-roma, núm. 13.

Tots els gots pertanyen al tipus cilíndric o troncocònic, Is. **106.b2/c2 (NMI: 14)**, amb tres peces decorades amb losanges de Can Cabassa (Sant Cugat)(**Fig. 156: 3**), la Font del Vilar (Avinyonet de Puigventós)(**Fig. 156: 2**) i la Parcel·la 22b (Tarragona)(**Fig. 156: 7**), una altra decorada amb línies en arc adintellat a la Font del Vilar (Avinyonet de Puigventós)(**Fig. 156: 1**), i una darrera peça amb línies obliqües o diagonals al cos del vas a la Parcel·la 22b (Tarragona)(**Fig. 156: 8**). La resta de fragments presenten només línies horitzontals incises a la mola.

Destaquem dues copetes incolores Is. **96b** de la Plaça Major (Castellar del Vallès)(**Fig. 156: 4-5**), una d'elles procedent d'un context d'abocador del primer terç del segle V, i decorada amb un registre de reixat diagonal i un fons amb una estrella radial complexa.



Figura 156. Copetes Is. 96b i gots Is. 106b gravats amb motius geomètrics: 1 i 2, La Font de Vilar (Avinyonet de Puigventós). 3, Can Cabassa (Sant Cugat de Vallès). 4 i 5, La Plaça Major (Castellar del Vallès). 7 i 8, Parcel·la 22b del PERI 2 (Tarragona).

Tres fragments de cos globular de flascons assimilables a les formes Is. **103 i Is. 104 (NMI: 3)**, vistos abans en parlar d'aquestes formes, també presenten decoració gravada. Un fragment de Can Palau (Sentmenat)(**Fig. 157: 2**) presenta una decoració elaborada a la mola de cercles tangents i línies horitzontals gravats en profunditat. Un altre fragment procedent del Pla de Palol (Platja d'Aro)(**Fig. 157: 1**) presenta una superfície amb una trama ortogonal diagonal i, un últim fragment, procedent de la Parcel·la 22b (Tarragona)(**Fig. 157: 3**), presenta un registre doble de quadrats en grilló.

Entre les ampolles només hem documentat dues peces, un fragment de cos d'ampolla cilíndrica Is. **126/127**, incolora, procedent de Can Palau (Sentmenat)(**Fig. 157: 4**), decorat amb un registre d'ovals tallat en relleu negatiu, separats per línies incises horitzontals, i un fons d'una altra molt semblant procedent de la Parcel·la 24 del PERI 2 (Tarragona)(**Fig. 157: 5**).

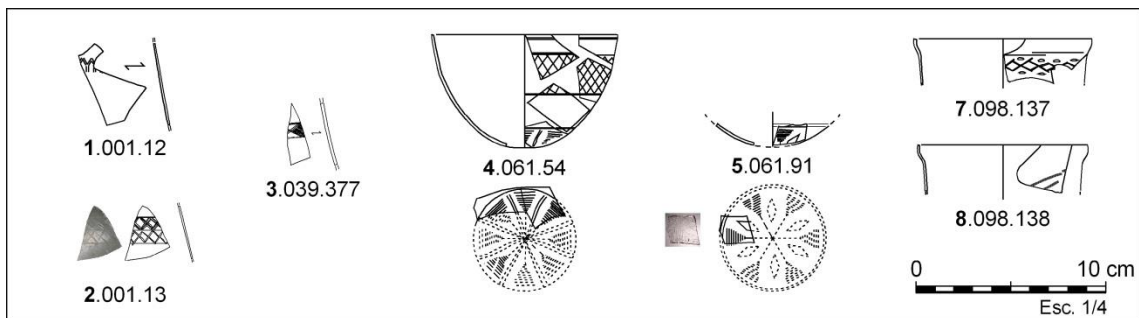

Figura 157. Flascons Is. 103/104 gravats amb motius geomètrics: 1, Pla de Palol (Platja d'Aro). 2, Can Palau (Sentmenat). 3, Parcel·la 22b del PERI 2 (Tarragona). Ampolles Is. 126/127 gravades amb motius geomètrics: 4, Can Palau (Sentmenat). 5, Parcel·la 24 del PERI 2 (Tarragona).

Finalment cal esmentar la presència de set peces amb gravats molt simples, de caràcter lineal geomètric, amb cercles tallats a la mola i/o línies horitzontals profundes, procedents de la Necròpolis Paleocristiana (**Fig. 158: 1-4**) i la Parcel·la 22b de Tarragona (**Fig. 158: 5-6**) i el Pla de Palol (Platja d'Aro)(**Fig. 158: 7**).

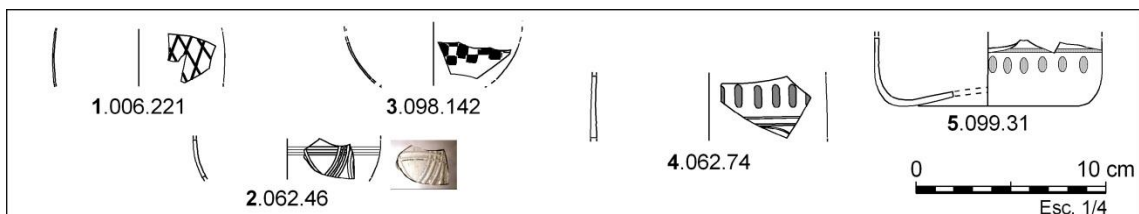

Figura 158. Copetes Is. 96b gravades amb motius lineals simples: 1, Necròpolis Paleocristiana -Caixa 1987- (Tarragona). **Escudelles Isings 116 gravades amb motius lineals simples: 3 i 4**, Necròpolis Paleocristiana -Caixa 1987- (Tarragona). **5 i 6**, Parcel·la 22b del PERI 2 (Tarragona). **7**, Pla de Palol (Platja d'Aro)

El **grup 2**, amb motius epigràfics, és molt rar a Catalunya¹²⁸², i deixant a banda l'ampolla de *Baiae* d'Empúries, ja comentada abans, només s'identifiquen quatre exemplars. Una primera peça és una vora d'escudella Is. 116b del carrer Vila-roma (**Fig. 159: 2**), amb un motiu epigràfic molt parcial, en un registre anular que envoltava la vora de l'escudella, amb dues lletres en grec conservades, una lambda i una eta, -ΛΗ-, seguida d'una palmeta de cinc fulles, i residual en el context¹²⁸³. Una segona peça, avui dia traspaperada, procedeix de les excavacions antigues de la Necròpolis Paleocristiana de Tarragona, i presentava la inscripció fragmentària -TORA- (**Fig. 159: 3**)¹²⁸⁴. La tercera peça coneguda és també una escudella Is. 116b, de color verd oliva que presenta el motiu central d'un crismó gravat i amb la P abrasada, rodejat per un registre circular de losanges quadripartits gravats i cercles anulars abrasats (**Fig. 159: 1**), procedent d'un context amb materials del segle V de la vil·la de Els Antígons (Reus). Coneixem una peça amb un crismó gravat i abrasat idèntic procedent de Braga (Portugal)¹²⁸⁵, potser elaborada en el mateix taller.

¹²⁸² Salido, Madariaga 2019. Aquest autors recullen les diferents peces amb epigrafia d'Hispania, enumerant tres peces a Catalunya, -l'ampolla de *Puteoli*/Baiae d'Empúries-, l'escudella Is. 116b amb una representació gravada d'un personatge i la inscripció *PETRUS*, de Can Cruzate (Mataró) i el fragment d'escudella Is. 116b de C/ Vila-roma (Tarragona), però no esmenten el fragment de vidre de les excavacions antigues de la Necròpolis Paleocristiana de Tarragona recollit per Mn. Joan Serra Vilaró.

¹²⁸³ Benet, Subias 1989: 334, fig. 184 y 189, tipus Vila-roma 9.27.

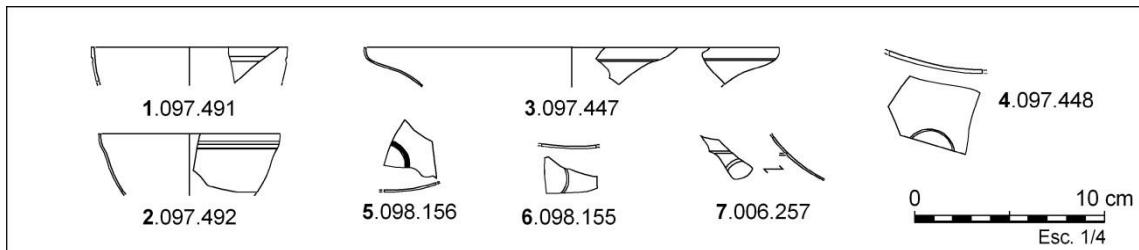
¹²⁸⁴ És referenciada -amb una fotografia adjunta- a Serra Vilaró 1929: 71, lám. 69, fig. 2, núm. 9. També és estudiada i dibuixada a Price 1981: 742, fig. 31, núm. 16.

¹²⁸⁵ Alarcão 1970: 32, fig. 9.



Figura 159. Escudelles Isings 116b gravades amb motius epigràfics: 1, Els Antigons (Reus). **2,** C/ Vila-roma (Tarragona). **3,** Necròpolis Paleocristiana -Fons Antic- (Tarragona).

Per últim, la darrera peça és l'escudella figurada de Can Cruzate amb el motiu figurat de l'apòstol Pere, amb la inscripció *-PETRUS-* i que analitzem més endavant amb el grup de peces gravades amb motius figurats o personatges.

El **grup 3**, amb decoració de motius vegetals o florals, és encara més restringit, i només podem identificar amb seguretat dues peces, concretament un fons d'escudella Is. 116b amb el motiu central exempt i emmarcat en un cercle, d'un pàmpol o fulla de vinya, a L'Aiguacuit (Terrassa)(**Fig. 160: 1**), i un fragment d'escudella amb ovals estilitzats i motius lineals de la vil·la de Can Terrés (La Garriga)(**Fig. 160: 15**). La resta de peces o fragments amb motius vegetals pertanyen al grup 4, de motius figurats complexos.

El **grup 4** és el més nombrós, i és el format per escenes figurades, amb animals i personatges humans gravats. Entre elles en trobem algunes amb individus exempts, de cos sencer, com la representació de Sant Pere en una escudella i amb la confirmació epigràfica *-PETRUS-* de Can Cruzate (Mataró)(**Fig. 160: 3**), vestit amb túnica i amb testa barbada, emmarcat per columnes capçades amb estrelles, i que ocupa tota la composició del vas¹²⁸⁶. Tenim altres vasos amb la representació d'un únic personatge —malgrat la parcialitat dels fragments—, amb dues peces amb personatges centrals vestits amb *pallium* a Tarragona, una procedent de la Necròpolis Paleocristiana (actualment il·localitzable)(**Fig. 160: 4**) i l'altra de la Parcel·la 22b (**Fig. 160: 6**), i de la que es conserva la part inferior, amb una túnica i botes, perfilades amb gravats lineals i abrasats. També trobem fragments de recipients amb individus vestits amb túniques o *pallium*, un a Can Cabassa (Sant Cugat)(**Fig. 160: 9**), i un altre emmarcat per una columna i amb un rotlle, a Els Antigons (**Fig. 160: 8**). No podem identificar la iconografia d'aquests fragments, que tant poden ser de personatges cristians com mitològics de la tradició romana, tot i que el fragment d'Els Antigons, emmarcat per columnes i amb un rotlle a la mà és quasi bé segur que

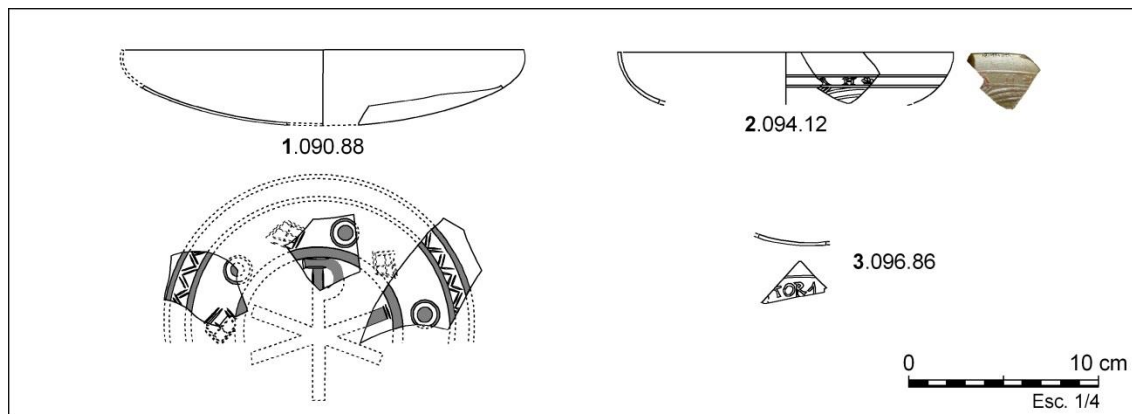
¹²⁸⁶ Aquesta composició ha estat identificada, —erròniament—, com una representació iconogràfica de la *traditio legis*. comparant-la amb la del vas de l'Almoïna, —que si que ho és— (Clariana 2011: 4 i 16, fig. 11 i 12). En realitat es tracta d'una representació *icònica* de Sant Pere, molt semblant a les dels vasos de vidre amb fons d'or (*fondi d'oro*) amb la *concordia apostolorum*, el binomi on l'apòstol Pere és sempre representat amb la cara enfrontada amb la de l'apòstol Pau. El mateix autor atribueix la peça al grup Saguí en base a la forma romboidal de l'ull, atribució que si que és correcte.

pertany a una escena temàtica cristiana i, potser forma part d'un bol amb una teoria de personatges o amb l'escena de la *traditio legis*.

Un fons d'escudella Is. 116b de la parcel·la 22b (Tarragona)(Fig. 160: 7), presenta un personatge amb la testa emmarcada dins d'un nimbe, el cabell elaborat amb traços curts i un ull romboïdal, que sosté una creu potenziada o grega. Al voltant hi figuren altres elements, acuradament tallats a la mola i amb l'interior abrasat, que no sabem identificar. Aquest fragment, petit, és un dels millors exemples d'iconografia clara i netament cristiana.



Figura 160. Escudelles Isings 116b gravades amb motius vegetals i figurats: **1**, L'Aiguacuit (Terrassa). **2**, Parcel·la 22b del PERI 2 (Tarragona). **3**, Can Cruzate (Mataró). **4-5**, Necròpolis Paleocristiana -Fons Antic- (Tarragona). **6-7 i 11-14**, Parcel·la 22b del PERI 2 (Tarragona). **8**, Els Antigons (Reus). **9**, Can Cabassa (Sant Cugat del Vallès). **10**, Variant de la carretera de Sant Martí d'Empúries (L'Escala). **15**, Can Terrés (La Garriga). **Bol: 16**, Parcel·la 22b del PERI 2 (Tarragona).

Del mateix jaciment i context de la Parcel·la 22b (Fig. 160: 2) prové un fons de bol gravat amb escenes d'una dansa dionisíaca, elaborada amb tècnica de gravat lineal i abrasió interior de les figures, amb una dona dansant seguida per un home nu que sosté un sistre o bastó. Ambdós personatges ballen per sobre unes figures o elements que identifiquem com a pomes o cistells (Fig. 161). Es tracta d'una peça idèntica i pertanyent al mateix taller del bol d'Amiens (França),

amb una escena de dansa bàquica, conservat al *British Museum*¹²⁸⁷, o el bol de Dorchester (Anglaterra), semblant a l'anterior¹²⁸⁸, atribuïble al grup Sagui¹²⁸⁹. El més interessant és que procedeix d'un context d'abocador del primer quart del segle V (400-425 AD), amb diferents tipus de vidres tallats de la segona meitat del segle IV, consumits a les *domus* del barri portuari de Tarraco, i que ens indica la diversitat de motius iconogràfics i procedències dels vidres tallats, importats i arribats a la ciutat via marítima.

Altres fragments, permeten identificar edificis o personatges molt parcialment, com són unes garlandes a la variant de la carretera de Sant Martí d'Empúries (L'Escala)(**Fig. 160: 10**); i tres fragments més, un petit amb un peu i una túnica (**Fig. 160: 14**), un altre fragment amb un escut (**Fig. 160: 13**), i un tercer amb braç alçat i amb un edifici columnat amb frontó triangular — molt semblant al representat al bol de la dansa bàquica d'Amiens conservat al *British Museum*— (**Fig. 160: 12**)¹²⁹⁰ i un motiu indeterminat (**Fig. 160: 11**), procedents tot ells de l'abocador de la parcel·la 22b de Tarragona (400-425 AD).

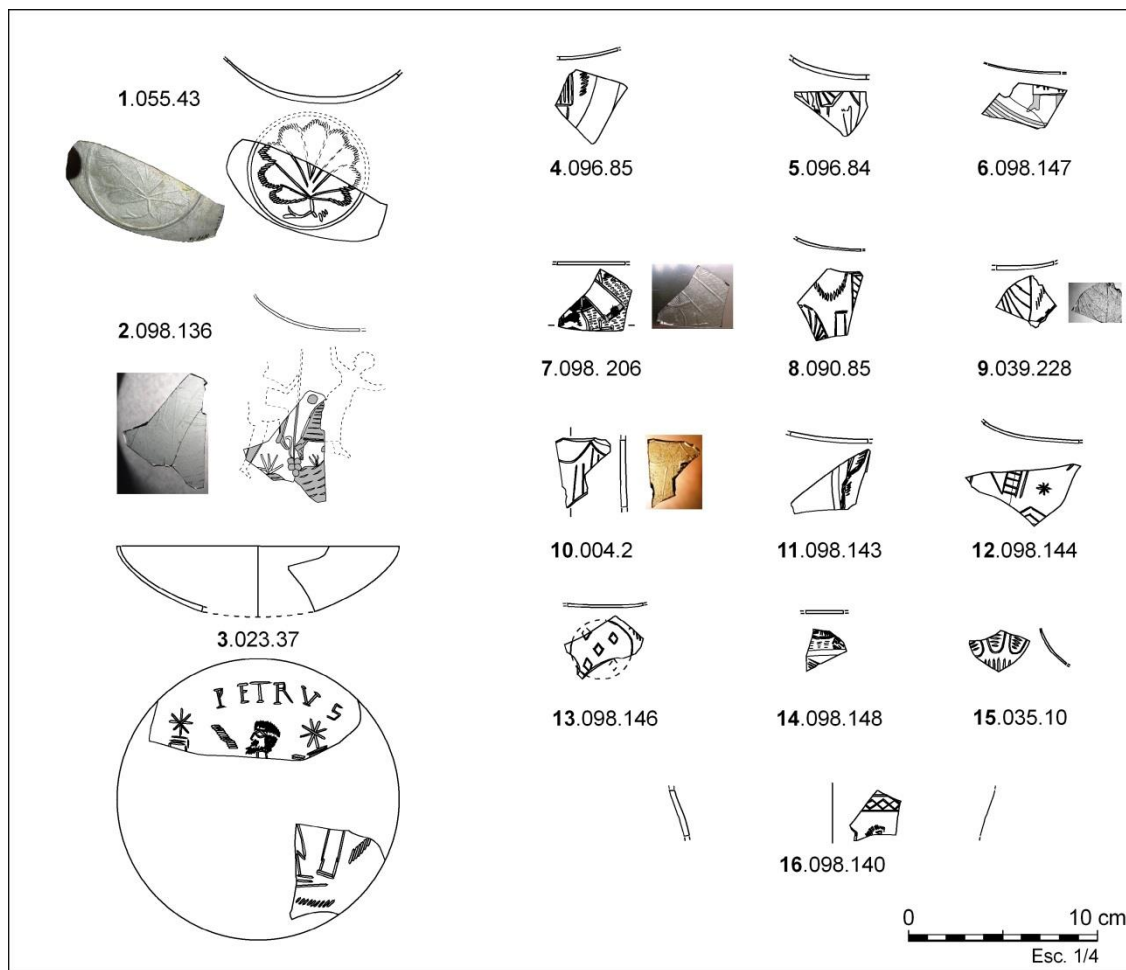

Figura 161. Escudella Isings 116b gravada amb una escena bàquica de la Parcel·la 22b del PERI 2 (Tarragona).

Entre els gots cilíndrics Is. **106b**, se'n destaquen un vas amb una escena cingètica, on trobem la representació d'un gos amb un arnès decorat, en actitud de persecució, probablement d'una llebre, procedent de les excavacions antigues de la Plaça del Rei (Barcelona)(**Fig. 162: 10**). La tècnica de talla i la iconografia, amb la mateixa representació dels gossos amb arnès que a la copeta Is. 96b de l'Arxiu Administratiu, que veurem més endavant, la identifiquen com una peça elaborada al taller de Daniel.

Una altra peça és un fragment informe de got cilíndric Is. **106b**, del C/ Sant Honorat 3 (Barcelona)(**Fig. 162: 11**), amb la testa d'un personatge de la qual només en resta el pentinat,

¹²⁸⁷ Harden 1985: 230-231, amb dibuix arqueològic i una fotografia.

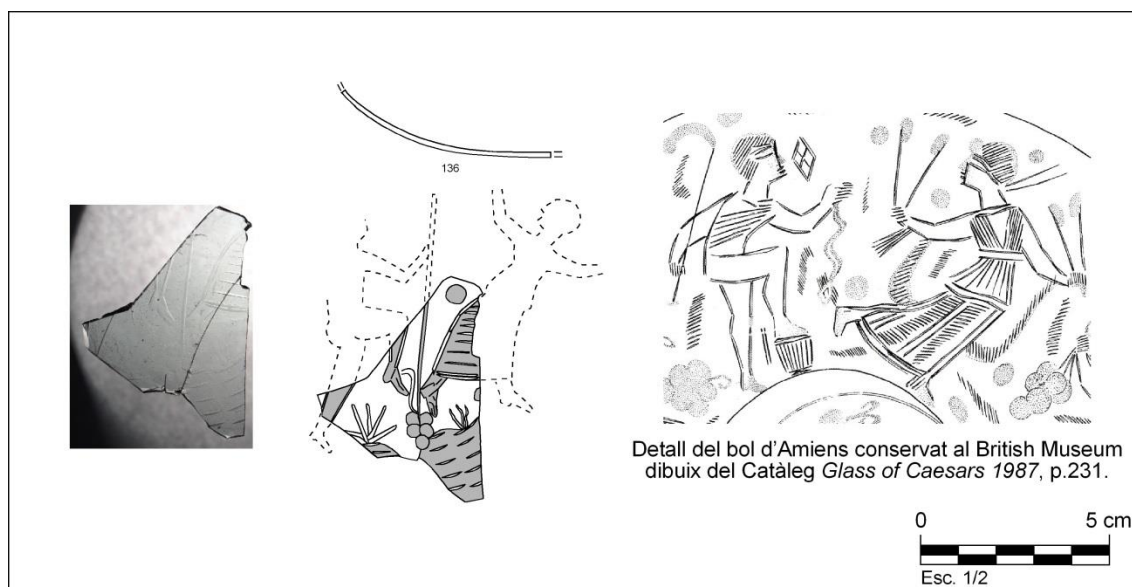
¹²⁸⁸ Harden 1970: 64 i 65, fig. 8.

¹²⁸⁹ Paolucci 2002: 65-77.

¹²⁹⁰ No és tracta de la mateixa peça de l'abocador de la Parcel·la 22b esmentada abans (núm. 37). Aquest fragment, si la seva decoració és part d'una escena de dansa bàquica, seria d'una segona peça (núm. 144).

rodejada per un nimbe, i que potser representa una *teoria* o escena de personatges cristians. També podrien atribuir-se a escenes figurades amb personatges els fragments de dos gots ls. 106b de la vil·la del Pla de Palol (Platja d'Aro)(Fig. 162: 6-7), tot i que només s'hi identifiquen les el·lipses lineals o garlandes tallades i l'abrasat de l'emmarcat dels personatges.

La peça més rellevant però, és la copeta ls. **96b** recuperada a les excavacions de la *domus* urbana de l'Arxiu Administratiu (Barcelona)(Fig. 162: 1), on trobem gravada una escena de cacera amb un individu barbat, vestit amb *tunica manicata* i calçat amb *fasciae crurales*, que empunya una llança curta contra un senglar que l'ataca. L'escena és completada amb dos gossos equipats amb arnés i un arbre, que emmarquen a la bèstia, amb una llebre corrent als peus del caçador. A partir de la tècnica i cura en els detalls, i per l'ús de la talla a la mola i a mà alçada en els detalls, cal atribuir la peça al taller de Daniel, de Roma ciutat, definit per Fabrizio Paolucci¹²⁹¹, i en el que es van elaborar peces amb motius cinegètics complexos.



Figura 162. Copetes Isings 96b i gots Isings 106 gravats amb motius vegetals i figurats: 1, Arxiu Administratiu (Barcelona). **2,** Can Cabassa (Sant Cugat del Vallès). **3 i 5,** Can Palau (Sentmenat). **4 i 9,** Parcel·la 22b del PERI 2 (Tarragona). **6 i 7,** Pla de Palol (Platja d'Aro). **8,** Can Cruzate (Mataró). **10,** Plaça del Rei (Barcelona). **11,** C/ Sant Honorat 3 (Barcelona).

També atribuïble a una copeta ls. **96b**, tenim el petit fragment d'un bol dels abocadors de Can Palau (Sentmenat)(Fig. 162: 5), procedent d'un context d'abocador domèstic del darrer terç del segle IV (360-390/400 AD), on trobem representat el bust d'un personatge, amb toga i *pallium*, imberbe i amb pentinat *a calota*, tot ell elaborat amb gravat a mà alçada, i emmarcat dins d'un octògon tallat a la mola. Aquest formaria part d'un grup de més personatges, disposats radialment en un registre anular, que emmarcarien un motiu central i que, a partir dels paral·lels coneguts, pot atribuir-se a un sant cristià o un apòstol¹²⁹². Del mateix jaciment

¹²⁹¹ Paolucci 2002: 29-53.

¹²⁹² Morey 1959; Zanchi Roppo 1969; Howells 2015.

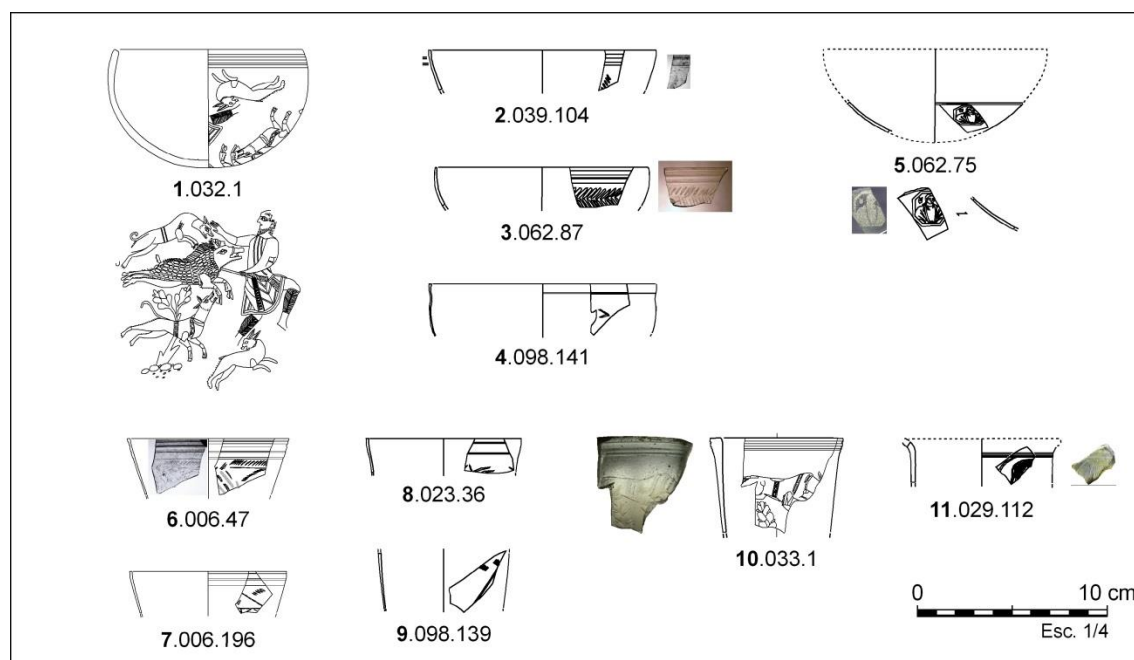
prové una vora d'una segona copeta **Is. 96b** amb la decoració en espiga d'una palmera (**Fig. 162: 3**).



Figura 163. Escudelles Isings 116b amb motius figurats i escenes: 1, Arxiu Administratiu (Barcelona). **2,** El Poble-sec (Sabadell). **3,** Els Munts (Altafulla). **4,** Necròpolis Paleocristiana -Caixa 1987- (Tarragona). **5,** Necròpolis Paleocristiana -Fons Antic- (Tarragona). **6,** Parcel·la 22b del PERI 2 (Tarragona). **7,** Seu Episcopal d'Ègara (Terrassa). **8,** Can Bosc de Basea (Terrassa). **9,** Plaça del Rei (Barcelona). **10 i 11,** C/ Vila-roma (Tarragona).

Procedent de la Parcel·la 22b (Tarragona)(**Fig. 160: 16**), un fragment d'una escudella fonda o d'un recipient cilíndric indeterminat, presenta també la testa gravada d'un personatge, elaborada amb traços lineals molt simples definint el cabell i un ull romboïdal.

Les escenes més complexes, de caràcter narratiu, es centren en escudelles Is. 116b i ens permeten observar la presència de diferents composicions iconogràfiques, les més evidents de les quals són les escenes cinegètiques o de cacera d'animals. Entre aquestes trobem l'escudella Is. 116b de perfil baix de l'Arxiu Administratiu (Barcelona)(**Fig. 163: 1**), on s'hi identifiquen tres

animals, un d'ells amb la cua llarga i sinuosa —potser una pantera— que persegueixen una animal central no conservat, i que es abatut a l'extrem oposat de la composició per un genet a cavall equipat amb llança i capa.

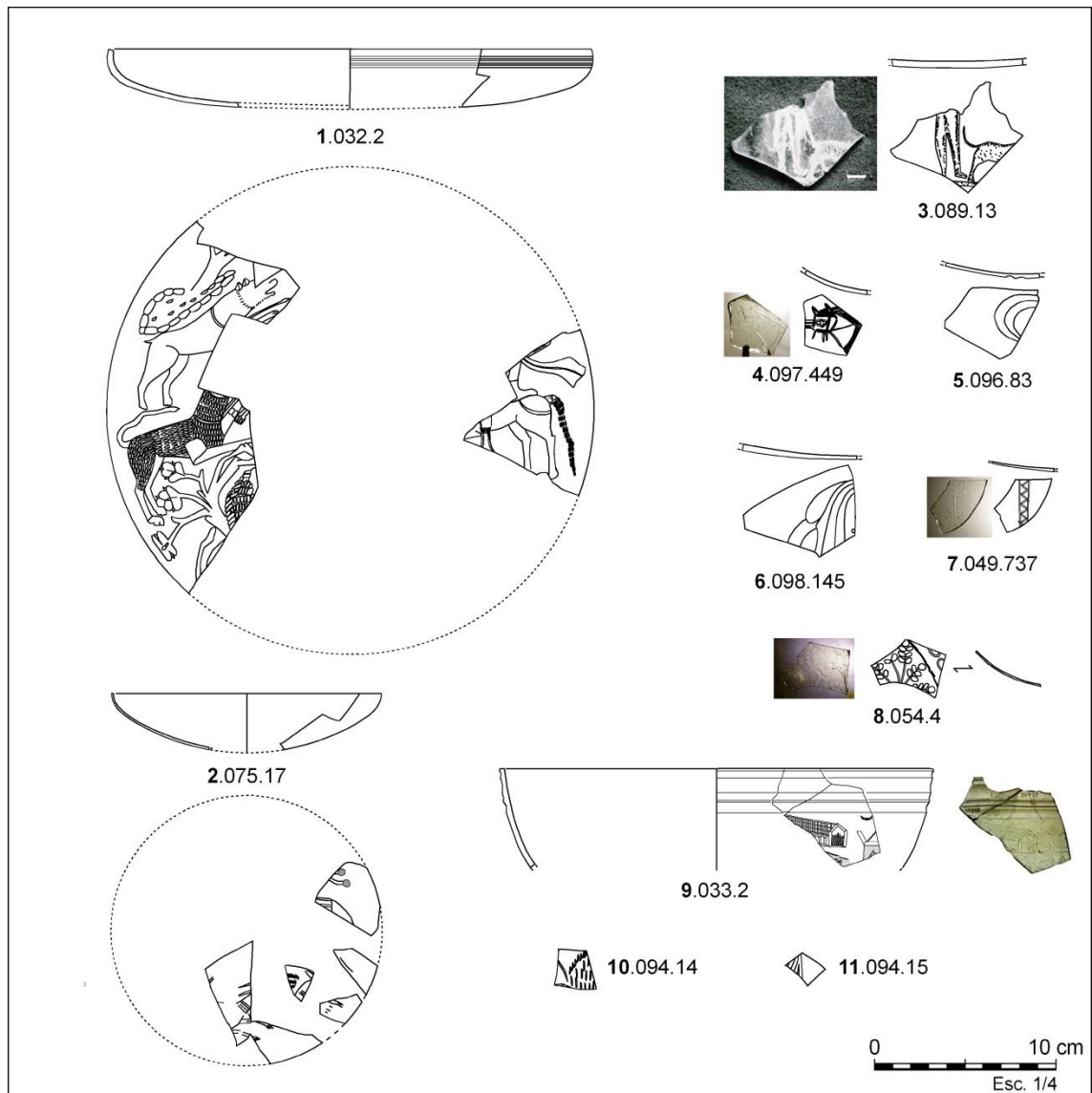
Procedent de la vil·la del Poble-Sec (Sant Quirze)(**Fig. 163: 2**), elaborada en color verd oliva i procedent d'un context de la primera meitat del segle V, trobem una escudella atribuïble al grup Saguí —o a un taller secundari que l'imita— amb figures elaborades amb talls lineals a la mola i amb cercles abrasats, i entre les que s'hi identifiquen un gos i altres animals en una escena de persecució o cacera.

També destaquem els tres fragments d'una mateixa escudella incolora (actualment il·localitzables) de la vil·la d'Els Munts (Altafulla)(**Fig. 163: 3**) amb un motiu figurat d'un animal, d'un gos (o d'un xai ?), i d'un personatge dempeus nu al seu costat, que tant pot interpretar-se com una escena de cacera, com el motiu iconogràfic cristià del sacrifici d'Isaac. Per la tècnica del gravat lineal a mà alçada, amb traços diagonals i oblics per delimitar l'interior de les figures, cal assimilar-lo com a elaborat al taller o a l'estil de *Wint Hill*, de l'àrea de Colònia i Renània¹²⁹³, i que va exportar productes fins al Sud de la Gàl·lia¹²⁹⁴. Aquesta, a hores d'ara, és l'única peça clarament romana de la Renània que hem documentat a la Tarraconense Oriental. Totes les demés són d'origen mediterrani o italià.

Una altra peça destacable és una escudella fonda Is. 116b procedent les excavacions del conjunt episcopal de *Barcino* (Barcelona)(**Fig. 163: 9**), on es va recuperar una vora amb la representació d'un edifici columnat, amb teulada a dues aigües i amb una porta frontal reixada, elaborat en un vidre incolor de bona qualitat i amb una tècnica molt detallista propera a la glíptica, i que cal identificar com a procedent d'un taller de Roma ciutat.

Altres escudelles gravades (Is. 116b) són molt més fragmentàries, identificant-se un cap de cavall amb brides, atribuïble al grup Saguí, de la Necròpolis Paleocristiana de Tarragona (**Fig. 163: 4**); un arbre amb branques, part d'una composició més gran, emmarcada per un registre anular de cercles abrasats, procedent de la vil·la de Can Bosc de Basea (Terrassa)(**Fig. 163: 8**); un fragment de capa al vol (actualment no localitzable) de la Necròpolis Paleocristiana (Tarragona)(**Fig. 163: 5**), i uns fragment de capa o túnica d'una figura, elaborada amb la tècnica de relleu negatiu, procedent de la Parcel·la 22b de Tarragona (**Fig. 163: 6**). També potser podem considerar part d'una escena figurada altres elements, com el fragment amb una corretja decorada amb incisions lineals de la Seu Episcopal d'*Egara* (Terrassa)(**Fig. 163: 7**).

¹²⁹³ Price 1981: 753, fig. 39, núm. 6. Price 1995: 28.

¹²⁹⁴ Foy, Marty 2013: 180, fig. 12.

Denes i Collarets

En general s'han recuperat pocs elements d'abillament o bijuteria d'època baiximperial, amb un total de **178** denes¹²⁹⁵. Sobta l'escassa presència d'aquests elements en els contextos estratigràfics. És segur que els mètodes d'excavació —molt deficients— amb peonatge no qualificat amb pic i pala, ha provocat la pèrdua de la major part d'aquest objectes. A més, els costums funeraris de la Tarraconense, on el dipòsit d'objectes i l'abillament dels cadàvers són rars, han contribuït a la seva escassetat. Entre els objectes més singulars destaquem la presència de sis collarets recuperats en necròpolis baiximperials.

Se'n destaquen un collaret de 32 denes anulars de color blau marí translúcid de Can Cabassa 2008 (Sant Cugat de Vallès), recuperat en una tomba d'un individu femení adult (UF.6)(**Fig. 164: 2**). Un segon collaret, al Parc de la Ciutat (Tarragona), on procedent d'una tomba d'inhumació femenina (en reducció) es van recuperar 18 denes de vidre de color grogós fosc, que imitaven denes d'ambre, de cos gallonat (**Fig. 164: 7**). El tercer collaret —actualment perdut— amb 72 denes, és de la Necròpolis Paleocristiana (Tarragona) i va ser recuperat en una tomba infantil femenina (Sepultura 1133). Aquest darrer estava format per 64 denes cilíndriques verdes, dues denes globulars i dues cilíndriques de cristall de roca, una dena globular de vidre negre (o atzabeja) i una dena bitroncocònica de vidre negrós, i dues denes i un penjoll de vidre de color indeterminat (**Fig. 164: 11**). El quart collaret procedeix d'un enterrament femení adult de la vil·la de La Llosa (Cambrils), i és format per 8 denes, concretament: una poligonal grogosa i translúcida, dues anulars blau cobalt, una rectangular blavosa i quatre cilíndriques verd maragda (**Fig. 164: 9**). El cinquè collaret, procedeix de la Necròpolis de C/ Manuel de Falla 17 (Tarragona), i va ser recuperat en un dipòsit funerari amb objectes de tocador femenins recuperat als peus d'un enterrament. És format per 13 denes, concretament, 6 cilíndriques i 7 anulars de vidre verd-blavós opac (**Fig. 164: 5**). El sisè i darrer collaret també procedeix de la Necròpolis del C/ Manuel de Falla 17 (Tarragona). És format per 15 denes recuperades en un enterrament infantil —presumiblement femení—, concretament per deu denes irregulars verdoses, tres més verd turquesa i dues denes polilobulades (**Fig. 164: 8**).

Destaquem la recuperació d'algunes denes en context estratigràfic, que permet datar-les amb seguretat i al marge de criteris estilístics. A Can Palau (Sentmenat) una dena anular de vidre negre amb un fil blau en ziga-zaga i tres punt grocs (**Fig. 164: 3**) procedeix d'un context datat en la segona meitat del segle IV. A La Plaça Major (Castellar del Vallès), es van recuperar quatre denes verd maragda de petites dimensions, una anular i gallonada, i les tres restants cilíndriques (**Fig. 164: 4**), en un context d'abocador de la primera meitat del segle V.

S'han recuperat diferents denes del període altimperial en contextos de l'antiguitat tardana, pertanyents a una gran varietat de formes, com són dues del tipus anomenat de fusaiola (*spindle whorl*), elaborades a partir d'un fil enrotllat amb una cara plana i l'altra convexa, una a

¹²⁹⁵ Sobre un total de 249 denes identificades als contextos estudiats de la Tarraconense Oriental. En total són 3 denes preromanes, 4 denes romanes (s. I-II), 178 denes baiximperials (s. III-V) i 64 denes d'època visigoda (s. VI-VIII). Procedents de tots els contextos, inclosos els de l'antiguitat tardana i les que no tenen context.

l'Aiguacuit (Terrassa)(núm. 44) i l'altra als Antigons (Reus)(núm. 101, sense context). A la Necròpolis Paleocristiana (Tarragona) s'han conservat varies denes entre els materials del Fons Antic i la Caixa 1987 —també sense context— i, entre elles: un fragment d'una gran dena de color blau marí opac, llarga i de secció hexagonal (núm. 159), dues denes oculades blau marí opac, una cilíndrica (núm. 160) i l'altra globular (núm. 66), i que tant poden ser del període romà republicà com d'inicis del període altimperial, a més de cinc denes cilíndriques i fusiformes, negres amb fils blancs o grocs aplicats, tres a mena de ploma (núm. 61-63) i les altres dues en espiral (núm. 54-65), totes elles procedents del mediterrani oriental¹²⁹⁶.

També s'han recuperat denes exemptes a diferents jaciments: Al Pla de Palol (Platja d'Aro) una dena de braçalet del tipus *Trilobiteperle*, variant *Glatt-gerript* (d'acanalat llis) de color negre opac i amb perforació doble, datable del segle IV (**Fig. 164: 1-núm. 216**)¹²⁹⁷ i una dena bitroncocònica de color verd maragda opac en un estrat del segle V (**Fig. 164: 1-núm. 266**). Tres denes anulars simples, una verdsosa i les dues altres negres, en un context d'abocador de lesso (Guissona)(**Fig. 164: 10**), datat a la primera meitat del segle V. A l'Aiguacuit (Terrassa), una dena bitroncocònica de vidre negre amb fils blancs aplicats, en espiral als extrems i en ziga-zaga al centre, és originària del mediterrani oriental i de cronologia baiximperial (**Fig. 164: 6**)¹²⁹⁸. A la Seu Episcopal d'Egara (Terrassa) s'han identificat dues denes anulars de color blau marí, del tipus celta —i per tant del període ibèric— (S. IV-II aC), ja que el jaciment té una fase d'aquest període. Una dena d'aquest jaciment, globular i de color negre opac, amb un fil de vidre blanc aplicat en ziga-zaga (núm. 897) és atribuïble al període baiximperial.

¹²⁹⁶ Com a paral·lel més semblant esmentem el grup de denes núm. 257 de les col·leccions del Museu del Louvre (Arveiller-Dulong i Nenna 2011: 196, núm. 257).

¹²⁹⁷ Haevernick 1975. La dena de color negre opac amb perforació doble, del període baiximperial, és molt semblant a algunes conservades al fons del Museu del Louvre. Vegi's Arveiller-Dulong i Nenna 2011: 49-52, especialment la del conjunt núm. 57, peça 1.

¹²⁹⁸ Arveiller-Dulong i Nenna 2011. Com a paral·lel esmentem el conjunt de denes núm. 258 de les col·leccions del Museu del Louvre, amb algunes denes idèntiques. Arveiller-Dulong i Nenna 2011: 197.



Figura 164. Denes i collarets: 1, Pla de Palol (Platja d'Aro). 2, Can Cabassa 2008 (Sant Cugat del Vallès). 3, Can Palau (Sentmenat). 4, La Plaça Major (Castellar del V.). 5 i 8, C/ Manuel de Falla 17 (Tarragona). 6, L'Aiguacuit (Terrassa). 7, Parc de la Ciutat (Tarragona). 9, La Llosa (Cambrils). 10, Iesso (Guissona). 11, Necròpolis Paleocristiana -Fons Antic- (Tarragona).

Penjolls

Destaquem la recuperació de tres penjolls en context arqueològic. Es tracta de penjolls en forma de gerra, alguns d'ells elaborats amb la tècnica de l'enrotllat sobre una vareta metàl·lica¹²⁹⁹. Coneixem però, l'existència d'un total de sis penjolls d'aquest tipus:

- A. Penjoll de color blau cobalt, translúcid, en forma de gerro, i que ha perdut la nansa, recuperat a l'abocador de la primera meitat del segle V de la Plaça Major (Castellar del Vallès)(**Fig. 165: 5**).
- B. Penjoll en forma de gerro, de vidre negrós, opac, que ha perdut la nansa, i amb el fons perforat intencionadament per reconvertir-lo en dena, procedent d'un abocador de la primera meitat del segle V de *Iesso* (Guissona) (**Fig. 165: 6**).
- C. Penjoll en forma de gerro, de color blau cobalt, translúcid, sencer, procedent de la necròpolis de Raset de Baix (Cervià de Ter). Troballa superficial, però en el context general de la necròpolis familiar del jaciment, datada al segle IV (**Fig. 165: 4**).
- D. Penjoll en forma de gerro, de color blau cobalt, molt fosc, amb un fil de vidre blanc/grogós enrotllat en espiral a la carena de cos. Peça sencera procedent de la ciutadella de Roses (**Fig. 165: 7**)¹³⁰⁰.
- E. Penjoll en forma de gerro cilíndric, de color blau cobalt, amb un fil de vidre aplicat en ziga zaga (o dent de serra) al voltant del cos. Es conserva només el cos mig, ja que li manca meitat superior i el fons, retallats més tard, en ser reaprofitat com a dena. Procedeix d'una tomba de lloses —d'una necròpolis presumiblement d'època visigoda— del Mas d'en Verd de Farena (Mont-ral, Alt Camp)¹³⁰¹. Si la datació de la tomba fos correcta, es tractaria d'un *heirloom* (**Fig. 165: 8**).
- F. Penjoll en forma de gerro globular, amb la nansa conservada, recuperat a la tomba infantil esmentada de la Seu Episcopal d'*Egara* (UF.404-UE 8314), datada entre la segona meitat del s. V o la primera meitat del s. VI. És tracta d'una gerreta del tipus anomenat "cap de badabadoc" o "*poppy head*"¹³⁰², datades entre finals del segle III i el segle IV i és, per tant, d'un *heirloom*(**Fig. 165: 9**)¹³⁰³.

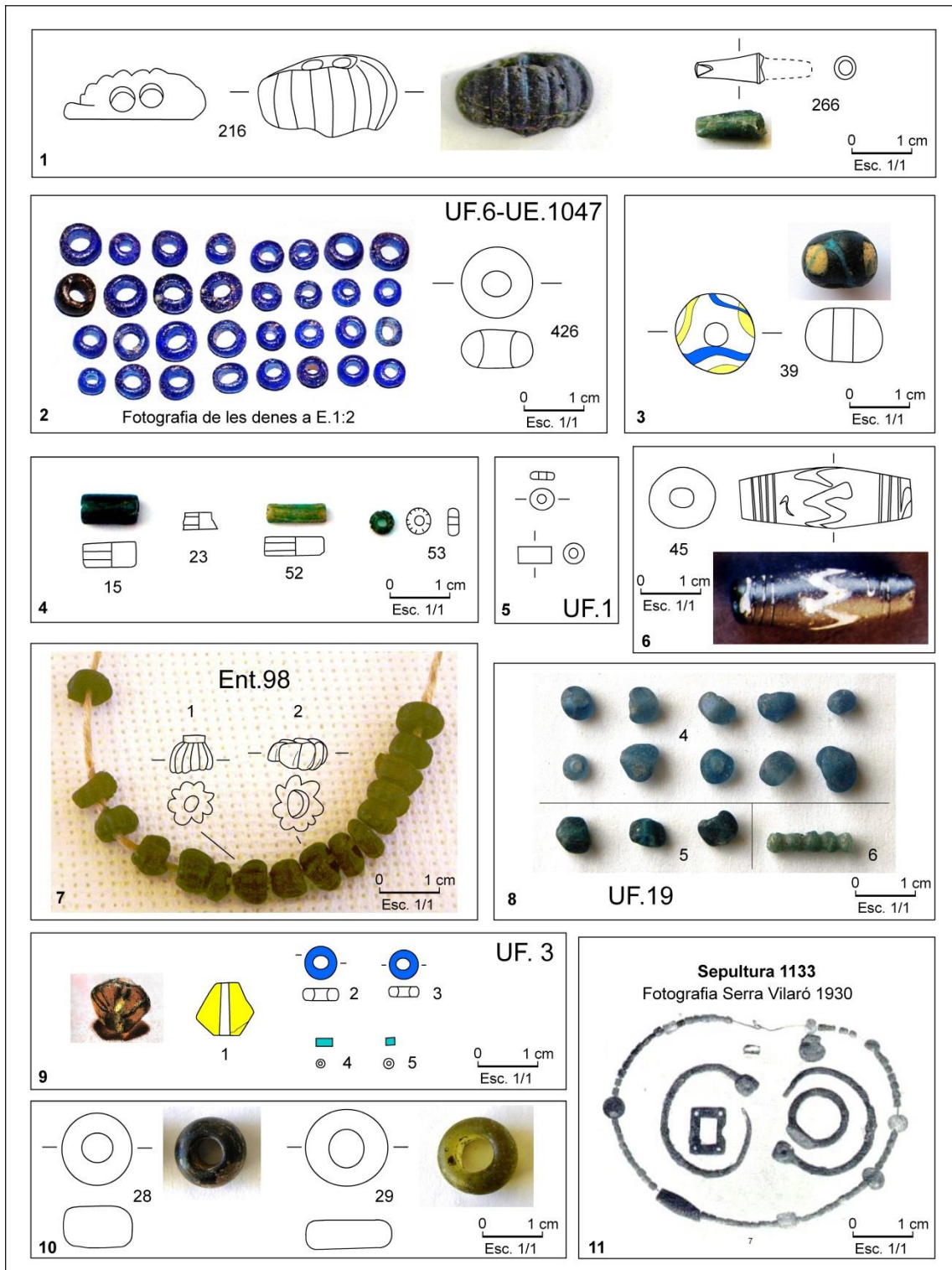
¹²⁹⁹ Spaer 2001.

¹³⁰⁰ MAC-Girona peça inventari núm. 180811. De color blau cobalt amb fils grogosos aplicats en espiral al cos. Les mides són 36,5 mm d'alçada i 19 mm d'ample. Procedent del barri hel·lenístic de la Ciutadella de Roses (Alt Empordà), excavació de Miquel Oliva (1973), de la que n'ignorem el context estratigràfic. Exposit al Museu de Sant Pere de Galligants, sala 4, vitrina 28, peça núm. 4.

¹³⁰¹ Vilaseca, Prunera 1966: 28-29, fig. 4. Aquest jaciment, excavat irregularment l'any 1954, consta de quatre tombes de lloses, de la que només hi ha documentació gràfica de la primera. Vegi's la nota 1472.

¹³⁰² Spaer 2001: 177, les engloba amb les gerretes. En canvi Cosyns 2010: 117, les diferencia pel fet de no presentar nansa lateral.

¹³⁰³ Datades entre finals de segle III i segle IV al jaciment de Makher (Israel). Vegi's Spaer 2001: 170-171.

Així mateix coneixem l'existència de tres penjolls circulars, premats en motlle, procedents del mediterrani oriental i datables entre els segles IV i inicis del segle V¹³⁰⁴. Dos d'aquests presenten un motiu de busts o testes enfrontades i el tercer conserva una representació iconogràfica cristiana. Es tracta d'amulets gnòstics, d'amplia difusió i amb motius polítics, astrològics i religiosos¹³⁰⁵. Aquests són:

- G. Penjoll circular amb nansa, de color ambre translúcid, sencer, procedent de les excavacions del C/ Sant Cristòfor 12 de l'antiga *Iluro* (Mataró)(**Fig. 165: 1**) amb dues testes enfrontades¹³⁰⁶, de perfil i molt esquemàtiques. A l'esquerra, un home mirant a la dreta i, a la dreta, un bust femení amb pentinat "*Scheitelzopf*" mirant a l'esquerra. Pertany al tipus de penjoll amb una representació secular d'un matrimoni¹³⁰⁷.
- H. Penjoll circular amb nansa, de color blau cobalt, sencer, procedent de les excavacions antigues de Mn. Joan Serra i Vilaró a la Necròpolis Paleocristiana de Tarragona (**Fig. 165: 2**)¹³⁰⁸. Amb la representació de dues cares o testes enfrontades, com el de Mataró, però en aquest cas sense diferenciació de gènere dels personatges i amb el cap cobert amb una versió estilitzada del barret frigi¹³⁰⁹.
- I. Penjoll circular de color ambre, del que se'n conserva aproximadament la meitat, procedent de les excavacions de Guissona (**Fig. 165: 3**). Amb la representació del bon pastor o *Kriophoros*, de la que en queda la representació del pastor i el xai esquerre¹³¹⁰.

¹³⁰⁴ Entwistle, Finney 2013: 141-143.

¹³⁰⁵ Entwistle, Finney 2013: 137-139.

¹³⁰⁶ Clariana 2011: 5, núm. 17 i p. 17, fig. 13.

¹³⁰⁷ Com els núm. 18-20 del catàleg d'Entwistle, Finney 2013: 150-151.

¹³⁰⁸ Serra Vilaró 1935: 76, làm. 29b, núm. 3. També a Bages 1973: 23 (núm. 66) i 26-27.

¹³⁰⁹ Un exemple molt similar al núm. 21 del catàleg d'Entwistle, Finney 2013: 151.

¹³¹⁰ Uscatescu 2004: 43-44, fig. 5.33, fig. 6:1. Esmentat a Entwistle, Finney 2013: 139.



Figura 165. Penjolls circulars emmotllats: 1, C/ Sant Cristòfor 12 (Mataró). 2, Necròpolis Paleocristiana –Fons Antic (Tarragona). 3, Contextos urbans de *Iesso* (Guissona). **Penjolls en forma de gerra:** 4, Raset de Baix (Cervià de Ter). 5, La Plaça Major (Castellar del Vallès). 6, Contextos urbans de *Iesso* (Guissona). 7, Barri hel·lenístic de la Ciutadella (Roses). 8, Mas d'en Verd de Farena (Mont-ral). 9, Seu Episcopal d'Ègara (Terrassa).

Braçalets

En total s'han identificat els fragments de dotze braçalets del període baiximperial (**Fig. 166**). Tots són fragmentaris i de color negrós opac, tot i que el color original sol ser un to olivós molt fosc. Són de forma circular i secció en D, aplanada o el·líptica, d'uns 5 a 8 mm d'ample i són dels jaciments del Pla de Palol (Platja d'Aro), El Morè (Sant Pol de Mar), Torre Llauder (Mataró), Can Cabassa (Sant Cugat del Vallès), l'Aiguacuit (Terrassa), C/Vila-roma i Parcel·la 24 (Tarragona), i la Fogonussa (Sant Martí de Maldà). Tots procedeixen de nivells del segle V, excepte el braçalet de Torre Llauder, procedent d'un estrat datable entre el 150-250 AD, essent doncs coetani a l'estrat. En canvi, el braçalet de La Fogonussa, procedent d'un estrat del segle VII, és clarament residual (**Fig. 166: 12**). Tots són circulars i llisos —excepte un—, i s'assimilen al forma Cosyns B1, la més simple i amb una datació laxa dins el baix imperi¹³¹¹. Només un braçalet, recuperat al Pla de Palol (Platja d'Aro) i de secció aplanada, presenta estriacions longitudinals en relleu i s'assimila al tipus B2 de Cosyns, amb la mateixa datació que els llisos.



Figura 166. Braçalets de vidre negrós opac: 1 i 2, Pla de Palol (Platja d'Aro). 3, El Morè (Sant Pol de Mar). 4, Torre Llauder (Mataró). 5-7, Can Cabassa (Sant Cugat del Vallès). 8, L'Aiguacuit (Terrassa). 9 i 10, C/ Vila-roma (Tarragona). 11, Parcel·la 24 del PERI 2 (Tarragona). 12, La Fogonussa (Sant Martí de Riucorb).

Els braçalets de vidre negre són molt abundants a l'àrea de Bèlgica, Nord de França i Suïssa, i són més aviat poc abundants en contextos del mediterrani occidental¹³¹². A Hispania se n'ha documentat la producció a *Bràcara Augusta* (Braga)¹³¹³, i se n'han recuperat diferents

¹³¹¹ Cosyns 2011: 85-92.

¹³¹² Cosyns 2011: 242.

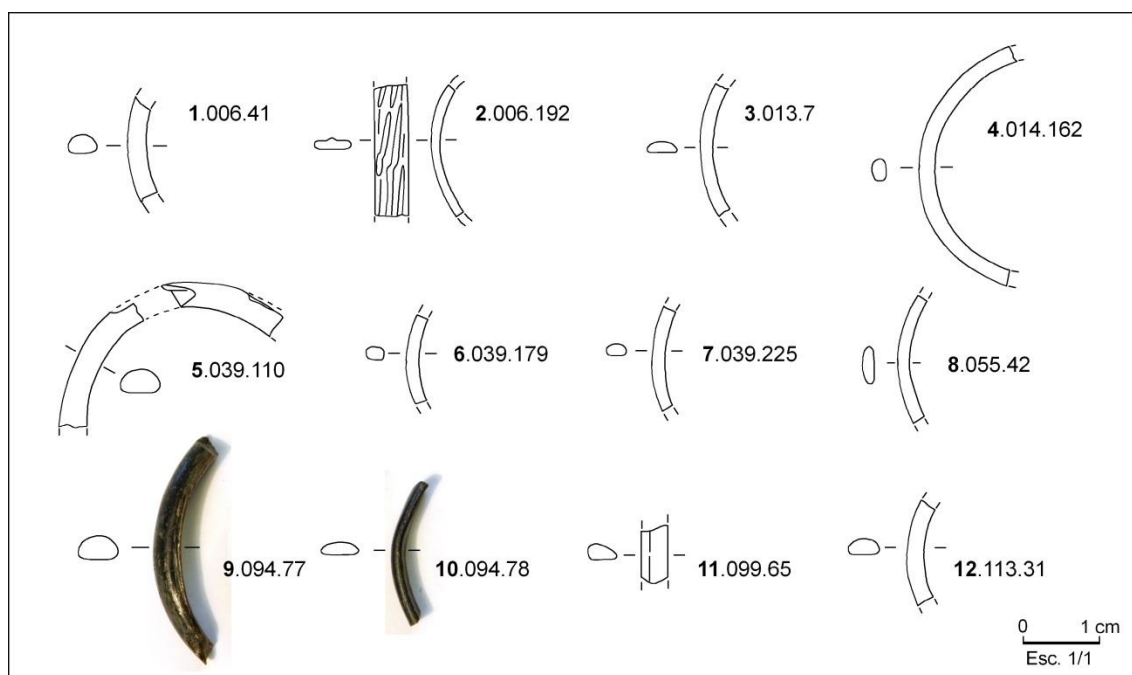
¹³¹³ Da Cruz 2009b: 269-270.

exemplars a *Conimbriga* (Portugal)¹³¹⁴, *Emèrita Augusta* (Mèrida)¹³¹⁵ i *Caesar Augusta* (Saragossa)¹³¹⁶. A Catalunya es documenta la seva presència, —més aviat escassa— en contextos de la franja litoral i prelitoral, potser un indicatiu d'una difusió marítima. Així mateix, el fet de tenir una secció en D, la més habitual al mediterrani oriental, és també un indicatiu de la seva procedència. Cal suposar doncs, que es tracta d'objectes de bijuteria procedents del Mediterrani Oriental, importats i difosos via marítima.

Encasts, Fitxes i altres

A la Seu Episcopal d'*Egara* (Terrassa) s'han identificat un caboixó o encast d'anell, circular, probablement altimperial (núm. 1760), i dos encasts d'anell més, ovals i clarament altimperials, un amb un heroi o déu nu —potser Hèrcules— (núm. 1672), i l'altre amb la deessa Fortuna, recolzada en una ara i amb els seus atributs, un timó i el corn de l'abundància, (núm. 736). Al C/ Sant Honorat 3 (Barcelona) també s'han recuperat dos caboixons, un de color verd maragda (no il·lustrat) i l'altre, de color grogós-ambre i encara incrustat en una arracada cilíndrica de bronze i de tipus bizantí (núm. 110). A Horta Farrerons (Premià de Mar) trobem un encast d'anell de color grogós (no il·lustrat) i a Can Cabassa (Sant Cugat del Vallès) però procedent d'un context altimperial, destaquem un anell de ferro amb un encast de vidre blau cel —imitant el lapislàtzuli— amb un boc o cabra gravat (núm. 97). La darrera peça és a la Parcel·la 24 del PERI 2 (Tarragona), amb un encast de vidre blau-verd, probablement altimperial i residual (núm. 33).

També destaquem la presència, molt rara, de fitxes de joc, anomenades *calculi* o *latrunculi* en contextos baiximperials. Concretament a Can Cabassa (Sant Cugat del Vallès), amb una fitxa de color roig corall (núm. 421), a Can Palau (Sentmenat) amb una fitxa de vidre marronós fosc (núm. 28), i a la Seu Episcopal d'*Egara* (Terrassa) amb dues fitxes negres (núm. 768 i 822) i una tercera incolora (núm. 1239). També s'han recuperat altres fitxes al C/ Magí de Vilallonga (Mataró)(núm. 13), Els Antigons (Reus)(núm. 102) i a *Iesso* (Guissona)(núm. 72). Donada la seva absència generalitzada en els contextos baiximperials, potser cal considerar-les peces del període altimperial, reciclades o tipus *heirlooms* en els contextos del segle IV i V¹³¹⁷.

Entre els objectes decoratius cal esmentar dues plaquetes rectangulars planes, de vidre de color blau cobalt i blau marí i que són aplics de mobles o de caixetes. Van ser recuperades a l'abocador del C/ de Vila-roma i, per tant, amb una datació de la primera meitat-mitjans del segle V (núm. 79-80). Finalment, cal esmentar un fragment de cullera, de vidre marró opac de la Seu Episcopal d'*Egara* (Terrassa)(núm. 877), i dos fragments de varetes de remenar perfums Isings 79, del període altimperial i recuperades una a Can Cruzate (Mataró)(núm. 58) i l'altra a Els Antigons (Reus)(núm. 98-100).

¹³¹⁴ Alarcão 1976: 211; Nolen 1988: 50.

¹³¹⁵ Alonso, Maldonado 2018: 411-412.

¹³¹⁶ Ortiz 2001: 400-401.

¹³¹⁷ Els *calculi* dels jaciments de la Necròpolis de Santa Maria (Roses), Torre Llauder (Mataró), C/ Pujol 36 (Badalona), Camps de Can Colomer (Terrassa), C/ de Castanyos i la Parcel·la 24 del PERI 2 (Tarragona) són tots procedents d'estrats altimperials. Remarquem el context funerari de Roses, on es van documentar un dipòsit funerari de set *calculi* agrupats als peus de l'inhumat, i que deurien formar part d'un mateix joc, potser amb un tauler de fusta.

6.4. ÈPOCA VISIGODA (segles VI-VIII)

6.4.1. Els contextos d'època visigoda (s. VI-VIII)

Entre els diferents jaciments estudiats, alguns conserven els millors contextos estratigràfics per entendre la composició de les vaixelles vítries de l'antiguitat tardana. Entre aquests se'n destaquen els jaciments rurals pertanyents a granges o poblats i, que presenten un contextos nets —sense contaminacions posteriors— i que alhora tenen una nul·la o escassa presència de materials residuals, ja que aquests llocs de poblament no existien abans de l'any 500 AD.

Aquests contextos presenten unes cronologies ben definides, en base al material ceràmic associat i a la mateixa composició del registre vitri. En la següent taula presentem els contextos clau per entendre i per identificar les produccions d'època visigoda, ordenats per cronologia:

Jaciment	Estructures / UEs	Datació	Material associat
Plaça Major (Castellar del Vallès)	Abocador UEs 22 i 164	490/530	Hayes 94 i 87A, Fulford 27
Can Cabassa 2008 (St. Cugat)	E.68 - Estrat UE 1141	490/530	Imitacions locals DS.P., Fulford 27
Seu Episcopal d'Egara (Terrassa)	Cabana UE 71316	490/550	Hayes 99B, Keay 55
La Bastida (Rubí)	Abocadors UEs 3007, 3455 i 3151	490/530	Hayes 79, 87b, DS.P. Rigoir 1, 3 i 18, i Atlante X
Ca N'Oriol (Rubí)	UEs 66 i 104	490/530	Estratigrafia
Can Cruzate (Mataró)	Abocador UE 221	c.550	Hayes 87B-C,91C, 94, 99
Can Gambús 1 (Sabadell)	Cabanes E.215 i E.350	550-600	Hayes 94 i 99, Keay 62
Seu Episcopal d'Egara (Terrassa)	Pou litúrgic	550-600	Hayes 94
Sant Martí (Aiguafreda)	Abocador assentament	600-650	Hayes 106, Keay 61
Can Gambús 1 (Sabadell)	Sitges Fase 2	s. VII	¹⁴ C i estratigrafia
C/Puig i Cadafalch 36 (Terrassa)	Cabana UE 5	s. VII	Ceràmica - Estratigrafia
Seu Episcopal d'Egara (Terrassa)	Nivells diversos	s. VII	Hayes 105, Keay 61
Parcel·la 22b (Tarragona)	Nivells diversos	600-650	Estratigrafia. Keay 61
Parcel·la 24 (Tarragona)	UEs 2007/2009/2013	600-675	Estratigrafia . Keay 61
Plaça Major (Castellar del Vallès)	Sitja 16	s. VII	¹⁴ C i estratigrafia
El Bovalar (Seròs)	Nivells incendi- abandonó	s. VIII	Numismàtica, sivelles lirif.
La Fogonussa (St. Martí de Riucorb)	Nivells assentament	s. VII-VIII	Context general
Tossal del Moro (St. Martí Maldà)	Nivells generals	s. VIII	Sivelles liriformes
Parcel·la 22b (Tarragona)	Nivell abandonó solar	s. VIII	Estratigrafia
Puig Rom	Nivells generals	s. VII-VIII	Keay 61, sivelles liriformes

Taula 65. Principals jaciments i contextos amb vidre d'època visigoda de la Tarraconense Oriental.

6.4.2. Contextos circa 475/490-530

Començant pel primer jaciment, tenim la Plaça Major de Castellar del Vallès, on entre diferents estructures d'una granja de l'antiguitat tardana (s. VI-VIII), es va excavar un àmbit d'abocador annex a una casa d'estructura de fusta i tapia —tipus *grubenhäuser*—, amb una premsa de vi i un celler associats. Així es va documentar una gran àrea d'abocador (UEs 22 i 164), amb alguns recs excavats per escórrer les aigües pluvials, que van proporcionar un notable conjunt de materials, entre el que se'n destacaven les ceràmiques de cuina i comunes elaborades al torn (LRCW), junt amb algunes ceràmiques fines d'ARSC tardana i ARSD, entre les que s'hi

identifiquen les formes Fulford 27, Hayes 87A i 94, a més d'àmfora africana Keay 55 i àmfora oriental LRA1.

Tot el vidre associat a aquest context és de color verd aigua, algunes vegades gairebé incolor o amb tints molt suaus de color verd clar, conservant-se en general força bé. Totes les peces han estat elaborades mitjançant la tècnica del bufat lliure, excepte una d'elles que ha estat marcada en motlle. La composició formal és molt simple, amb un total 47 peces identificades, i consisteix en escudelles forma **Foy 21a (NMI: 44)**, un únic got cònic **Foy 21c (NMI: 1)**, un flascó o ampolleta **Foy 26 (NMI: 1)** i una dena de collaret (**NMI: 1**). Les escudelles Foy 21a presenten un diàmetre màxim entre els 10 i 15 cm, amb unes alçades calculables entre els 4 i 5 cm. Aquestes es poden dividir en dos grans grups formals segons presentin o no decoració. Així, les llises no decorades, són presents amb 36 individus, mentre que les peces decorades ho són amb vuit individus. Entre aquestes últimes, una d'elles era marcada en motlle i presentava unes ondulacions en relleu, molt suaus, que creaven una superfície acostellada d'efecte òptic. Les altres set restants presentaven fils de vidre blanc anellat la superfície externa de la vora, i almenys dues d'aquestes presentaven també un agrupament de fils en espiral al centre, anellant el fons.

La resta de peces eren formades per un gotet cònic forma **Foy 21c**, amb la vora decorada amb fils de vidre blanc enrotllats en espiral i amb el fons afuat acabat en una boleta de vidre blanc. Al mateix jaciment també es conserven fragments d'altres peces de la mateixa forma recuperades en altres contextos més discrets. L'altra peça documentada és un ampolleta o flascó, potser de forma **Foy 26**, molt fragmentari i del que no en conservem la vora. Finalment la dena de vidre, anular, és d'un color de vidre verdós natural.

Cal remarcar que, tot i la proximitat de l'àrea d'abocador domèstic de la vil·la romana de la Plaça Major, localitzada a uns escassos 20 metres —i que ja hem vist en el corresponent apartat del període baiximperial—, en el present context només es va documentar un únic fragment de vidre verd oliva, a més, rodat. Aquest fet és molt rellevant per comprovar l'absència total de produccions de vidre verd oliva i del seu repertori tipològic ja a inicis del segle VI.

En el jaciment de Can Cabassa (Sant Cugat del Vallès), durant la intervenció de l'any 2008 es van excavar diferents estructures de la pars rústica de la vil·la romana, pertanyents a uns forns de ceràmica del període baiximperial. D'aquí en interessa el rebliment d'un gran retall (E.68) excavat al substrat geològic, reblert amb un únic estrat (UE 1141), entre el que s'hi va recuperar un extens repertori de ceràmiques reduïdes de cuina elaborades al torn (*Late Roman Cooking Wares*) de producció local o regional, entre les que se'n destacaven algunes imitacions formals i estampillades de DS.P., elaborades però en ceràmica grisa de cuina. Entre les ceràmiques fines, apart de fragments residuals d'ARS-D, formes Hayes 59 i 61 (rodats), es va recuperar una vora de copeta d'ARS-C tardana, forma Fulford 27. La mateixa estratigrafia del retall i del jaciment enquadra aquest context entre finals del segle V i inicis del segle VI¹³¹⁸.

¹³¹⁸ Artigues 2011: 70.

El conjunt de vidres recuperat (**82** fragments) ha permès identificar un mínim de 20 peces (**NMI: 20**), totes elles pertanyents únicament a escudelles de la forma Foy 21a. Tots els fragments són de vidre de color verd aigua, gairebé incolor i de tonalitats verdoses i blavoses molt clares, amb només un fragment de vidre verd oliva i un altre verd-blau, ambdós residuals. La majoria d'escudelles són decorades (NMI: 18) amb fils de vidre blanc anellant la vora (núm. 388-393), i només dues són llises i sense decorar (núm. 394 i 396). També cal tenir en compte l'existència d'una peça (núm. 416), amb el fons marcat en motlle amb costelles en relleu que sorgeixen d'un cercle central llis, no quantificable com a individu i que pot pertànyer a qualsevol de les dues modalitats esmentades.

El següent context per ajustar les produccions de vidre de la Tarraconense Oriental el proporciona el nivell de rebliment únic d'una cabana tipus *grubenhäuser* de la Seu Episcopal d'*Egara* (Terrassa). Es tracta d'un retall excavat al substrat geològic, reblert amb un estrat amb gran quantitat de material domèstic, essencialment fauna i ceràmica, que era segellat i tallat per la construcció de l'església de Sant Pere d'*Egara*, datada vers mitjans o la segona meitat del segle VI. D'aquest nivell de rebliment (UE 71316) es va recuperar un conjunt de ceràmiques reduïdes de cuina de producció local/regional, amb olles i cassoles assimilables a les formes A2, A3, A4 i B2 de la ceràmica grisa provençal¹³¹⁹. Així mateix, també es van recuperar dos fragments d'ARS-D, forma Hayes 99B, un pivot d'àmfora bètica Keay 19, rodat, i una vora d'àmfora africana Keay 55.

El vidre recuperat és de **162** fragments pertanyents a un mínim de cinquanta-cinc peces (**NMI: 55**). Entre aquests s'hi identifiquen algunes peces residuals (NMI: 7), rodades i procedents d'estrats d'època romana imperial, alguns d'ells molt propers al retall de la cabana. Aquestes són dues vores de plat amb nansa orlada Isings 43 (núm. 141 i 142) i fragments molt esmicolats pertanyents a diferents peces dels segles II i III, com són una vora tubular de bol Isings 44 (núm. 143), un peu anular massís (núm. 144), un fons de got amb depressions Isings 32 (núm. 145), un fons de peu tubular d'un bol (núm. 146) o un fons exempt aplicat al cos d'un recipient (núm. 147). Tots ells són representats per un únic fragment i mostren el problema de la residualitat, tan difícil de discernir en els contextos urbans.

Els individus pròpiament coetanis a la formació del context són quaranta-vuit (NMI: 48), i entre ells destaquen, com és habitual, les escudelles hemisfèriques baixes de la forma Foy 21a (NMI: 48). D'aquestes, dinou (NMI: 19) pertanyen a la modalitat decorada amb fils de vidre anellant la vora, essent les restants llises (NMI: 28), excepte una darrera que presenta la superfície marcada en motlle (NMI: 1) amb un estriat helicoidal d'efecte òptic que s'inicia des del fons de la peça. Els fons conservats són com sempre aplanats o lleugerament còncaus, alguns d'ells amb empremtes del puntill (núm. 186-188). Entre els fragments informes conservem alguns cossos d'escudella amb fils de vidre aplicats en espiral anellant el cos del recipient (núm. 192-193). Els diàmetres oscil·len entre els 12,6 i el 17 cm, amb unes alçades baixes, calculables sobre els 3,5 cm màxims.

La resta de peces identificades pertanyen a almenys un got cònic forma Foy 21c (núm. 197-198), de cos cònic i amb un fil de vidre enrotllat al voltant de la peça, malauradament amb el

¹³¹⁹ Raynaud 1993: 454-456.

botó final desintegrat durant el procés d'excavació. Els fragments de dues vores poden atribuir-se també indistintament a la forma Foy 21b o c (núm. 195 i 196).

Una altra peça identificada és una gerra, de la que se'n conserva part del cos amb una nansa de cinta adherida (núm. 200). Un fons d'anell tubular (núm. 201) podria pertànyer a aquesta peça. Finalment, només resta esmentar la presència d'un fons còncau (núm. 191) i un altre de cònic (núm. 190) potser pertanyents a ampelles o flascons de cos globular.

Un altre jaciment amb alguns contextos per enquadrar cronològicament les produccions de vidre verd aigua és La Bastida (Rubí), on es van documentar algunes estructures generades en aquest període (475-530 AD) amb abundants materials ceràmics associats, entre ells fragments d'ARS-D Hayes 79 i 87A i fons decorats estil Aii-Aiii, DS.P. Rigoir 1, 3 i 18, i una llàntia Atlante X sencera. Se'n destaquen dos abocadors, un format per les UEs 3007-3455 i l'altre format per la UE 3151, en els quals s'hi van recuperar —quasi únicament i exclusiva— els fragments de 18 d'escudelles Foy 21a (núm. 11-26 i 28-34), de color verd aigua, en general decorades amb fils de vidre blanc anellant la vora. Una única vora de got Foy 21c verd aigua permet identificar una forma diferent a les escudelles (núm. 35).

Proper a aquest jaciment trobem Ca N'Oriol (Rubí), on també s'han documentat algunes escudelles Foy 21a verd aigua en context, com a les UEs 66 i 104, a més de trobar-ne també en altres estrats, juntament amb escudelles grogues, potser un indici d'un moment més avançat (vers el 530) on ja apareix aquest tipus de coloració, més característica de mitjans i finals de segle VI.

Altres contextos són enquadrables en aquesta fase inicial de les produccions vítries de color verd aigua (475/530), però conserven escassos materials, com alguns estrats dels jaciments de Can Palau (núm. 90-95), la Bòbila Bell-solà i Can Bernades (Sant Perpètua de Mogoda) (núm. 1 i 2) i Can Modolell (Cabrera de Mar). A comarques de Girona, els jaciments de Vilauba (Camós) i Els Ametllers (Tossa de Mar) presenten alguns vidres —escassos— associats a estratigrafies d'aquest moment, però no presenten el registre suficient per ser contextos guia. No hem documentat estrats amb vidres datables d'aquest període ni a les comarques de Tarragona ni a les de Lleida.

Finalment, cal remarcar l'absència generalitzada de vidres de color verd aigua en els jaciments rurals ex-novo, és a dir, en els poblats com Can Gambús 1 (Sabadell), Torre-Romeu (Sabadell) Els Mallols (Cerdanyola del Vallès) i La Solana (Cubelles). Aquest fet ens indica que aquests jaciments es van crear en un moment avançat del segle VI, vers mitjan segle VI, i no contenen estratigrafies netes o clares amb vidres verd aigua. La presència d'alguna peça d'aquesta producció a Can Gambús cal atribuir-la a *heirlooms* o objectes vells portats al vilatge amb molta posterioritat al seu moment de fabricació.

6.4.3. Contextos circa 530-600

Un jaciment molt interessant, en aquest cas urbà, és el de Can Cruzate (Mataró). Es tracta de l'excavació d'una *domus* urbana altimperial (s. I-II), amb diferents fases d'ús fins als segles V i VI, i en la que es va documentar un retall semisoterrani de planta rectangular (Retall 212), probablement un celler, pertanyent a l'últim moment de vida de la casa, que era reblert amb

un potent estrat d'abocador de l'antiguitat tardana (UE 221). Entre l'abundant ceràmica recuperada se'n destaquen les ARS-D, amb una cinquantena de peces de les formes Hayes 87B, 87C, 91C, 94, 99 i almenys un gerret Atlante 53.8, a més d'algunes decoracions estampillades en estil Eii de Hayes, o bé brunyides en estil *glanztönfilm*¹³²⁰. Les àmfores eren presents amb nombrosos individus africans, especialment les Keay 55 i 62, amb les seves diferents variants.

En total es van recuperar vuitanta-quatre fragments de vidre, entre les que s'hi van comptabilitzar un mínim de vint-i-quatre peces (**NMI: 24**). D'aquestes, vuit són fragments residuals, cronològicament molt anteriors a la datació del context. Es tracta de recipients representats per un sol fragment i que presenten una cronologia laxa entre el segle II i el segle V, i que ja es troben descrits en el corresponent apartat del jaciment.

La resta de vidres recuperats pertanyen a un mínim de 16 peces entre les que s'hi documenten una dotzena d'escudelles Foy 21a (**NMI: 12**), dos gots carenats Foy 21b (**NMI: 2**), i almenys una ampolla o flascó (**NMI: 1**) i una llàntia (**NMI: 1**).

Entre el grup de les escudelles (núm. 105-116) n'hi ha set elaborades amb massa de vidre de color vidre verd aigua (sis decorades / una llisa), mentre que les cinc restants han estat elaborades en massa de vidre grogós (quatre decorades / una llisa). També es conserven dos fons, amb decoració central elaborada amb fils de vidre blanc, un d'ells decorat amb un anell central circular elaborat amb varis fils (núm. 117), i l'altre amb una garlanda central en zig-zaga (núm. 118). La resta de fons són llisos, aplanats o lleugerament còncaus i, en alguns casos, conserven l'empremta del puntill (núm. 119).

La resta de formes documentada és molt escassa, amb només quatre recipients. Dues vores grogues permeten identificar la presència de dos gots forma Foy 21b (núm. 130-131). El fons carenat i en punta de botó de vidre blanc documentat al mateix estrat pertany probablement a una de les vores conservades (núm. 132).

La darrera peça conservada és una vora d'ampolla o flascó de color verd aigua, amb el llavi doblegat cap endins (núm. 133). Una nansa de cinta permet identificar altres tipus de recipients encara per definir, potser gerres per a líquids, tot i que també podria pertànyer a ampolles o flascons com l'abans esmentat (núm. 135).

Finalment un fons cònic d'un recipient cilíndric i una nansa d'aplic (núm. 134 i 136), de color verd aigua i potser pertanyents a la mateixa peça, evidencien la presència d'una més o llànties assimilables a la forma Isings 134.

El conjunt dels vidres recuperats en el context UE 221 de Can Cruzate (Mataró) és interessant per la gran quantitat de material ceràmic associat, amb una datació segura entre 530 i el 560 AD¹³²¹. La composició del vidre és remarcable donat que, tot i la presència nombrosa de vidre verd aigua, ja es documenta una presència significativa de vidres de elaborats en massa de

¹³²⁰ També hi havia força material residual baiximperial, lleugerament rodat, com per exemple, l'ARS-D formes Hayes 59, 61 i 67. Aquesta constant és habitual en els contextos urbans de Mataró. Vegi's Cela, Revilla 2004.

¹³²¹ Medina, Pou 2010.

color grogós, que era absent als jaciments esmentats del període 475/530 AD, de la Plaça Major (Castellar del Vallès) i de Can Cabassa 2008 (Sant Cugat del Vallès). També cal remarcar la continuïtat de les formes identificades respecte a les dels contextos previs, sense novetats apreciables. Aquest fet en inclina en datar el context, potser, dins del segon quart del segle VI. Així, una datació entre els anys 525-550 ens sembla prou adequada per situar els vidres de Can Cruzate, i encaixaria amb coherència amb la resta de contextos vitris de l'antiguitat tardana de Mataró que hem pogut estudiar.

Dos del millors contextos per comprendre les produccions vítries del segle VI són localitzats al jaciment de Can Gambús 1 (Sabadell), on es va documenta un extens poblat agropecuari d'època visigoda (s. VI-VIII)¹³²². Entre les estructures excavades se'n destaquen dos grans retalls, identificats com a cabanes semisubterrànies tipus *grubenhäuser*, reutilitzats com a abocadors en un moment posterior. Es tracta de les estructures E.216 i E.350, amb els nivells de rebliment datats dins de la segona meitat del segle VI (550-600 AD). Procedents d'aquestes estructures es va recuperar una quantitat considerable de ceràmica de cuina reduïda i comuna oxidada que ha permès seriar gran part de les produccions ceràmiques locals i regionals d'aquest període¹³²³. Associat als contextos es van identificar algunes ceràmiques fines, concretament ARS-D amb un fragment de fons decorat estil Eii, fragments d'un gerret Atlante 53.8 i una llàntia Atlante X. Entre les àmfores es van identificar fragments d'àmfora africana Keay 26 i 62 i d'àmfora oriental LRA1, LR4b i LRA6. També es van recuperar fragments d'un únic plat de DS.P. grisa, forma Rigoir 8.

Alhora es compta amb una datació de ¹⁴C, efectuada sobre una extremitat de bòvid en connexió anatòmica procedent d'un dels estrats de la E.216, amb una datació calibrada a 2 sigmes de 575-665, i que en indica un *post quem* per la formació o tancament dels abocadors¹³²⁴, fet que ens permetria acotar l'abocador d'aquestes estructures dins del darrer quart dels segle VI.

CAN GAMBÚS 1 -datació ¹⁴ C						
E216-UE 391	Fauna	UBAR-1187	1415 ± 35 BP	RAD	AD 575-665	95,4% cal. 2σ

Taula 66. Datació de ¹⁴C de l'abocador E216 de Can Gambús 1.

En conjunt, ambdós abocadors han proporcionat **898** fragments de vidre amb un número mínim de cent vint-i-dues peces (**NMI: 122**). Tot el vidre documentat en aquestes dues estructures és de color grogós, de tonalitat ben marcada i presenta diferents graus de conservació, des de fragments molt ben conservats fins a fragments altament deshidratats. En general s'observa un grau elevat de corrosió en les superfícies, que moltes vegades s'han erosionat, presentant un tacte aspre i rugós, que enfosqueix la peça.

El grup absolutament predominant són les escudelles Foy 21A amb un mínim de 100 individus (**NMI: 100**), és a dir, el 81% de tots els recipients documentats. La major part són de la varietat llisa (NMI: 88), si bé algunes d'elles presenten fils de vidre blanc disposats en espiral anellant la

¹³²² Roig 2009, 2011; Roig, Coll 2012c.

¹³²³ Roig, Coll 2011a.

¹³²⁴ Mestres 2013.

vora (NMI: 12). Els fons són sempre aplanats o lleugerament còncaus i no n'hi cap que hagi estat decorat.

La següent forma predominant és el got carenat Foy 21b, i del qual, malgrat el seu grau de fragmentació, se n'hi identifiquen les vores d'almenys setze d'exemplars (**NMI: 16**). Les carenes són sempre molt fragmentàries, i degut a la fragilitat d'aquesta massa de vidre, en general no s'han conservat, com també ha passat amb els fons. Val a dir que s'ha conservat una part d'un fons que permet individualitzar una variant d'aquesta forma, on en lloc de l'habitual final en botó es troba una superfície aplanada, conferint-li un aspecte en forma de sac o de bol àpode (núm. 118).

La resta d'exemplars identificats és realment escassa, i entre ells només s'hi identifiquen un mínim de tres ampolles, si hi comptem també els fons conservats (**NMI: 3**) i tres copes de tija buida Foy 23a (núm. 60, 64 i 65)(**NMI: 3**). Les ampolles són presents a partir d'una boca en forma d'embut (*funnel mouth*) amb el llavi arrodonit en calent, i pels fragments de dues altres, de fons cònics i cossos globulars. Un fragment informe de cos d'ampolla, també globular, presenta restes d'un fil de vidre blanc enrotllat en espiral.

Molt més interessant és la presència de les tres copes de tija buida, dues d'elles amb el perfil sencer a partir dels fragments conservats¹³²⁵. Es tracta de la Forma Foy 23a (o Isings 111), de cos troncocònic, vora arrodonida al foc, tija cilíndrica buida i peu diferenciat amb anell tubular. Aquestes són les primeres peces d'aquesta forma que coneixem en context arqueològic. La forma, absent en el baix imperi, només l'hem documentat en un únic context anterior, a La Bastida (Rubí). En aquell cas, l'exemplar —que tant pot ser un peu de copa com un peu exempt de gerra— és procedent d'un context de la segona meitat del segle VI, i el creiem residual, tant per la seva factura com per la seva pasta, i és probable que sigui una importació del mediterrani oriental, potser egípcia i datable del segle V.

Aquestes copes tenen el seu paral·lel immediat al pou litúrgic del baptisteri de la Seu Episcopal d'*Egara*, que veiem a continuació:

Els contextos de la Seu Episcopal d'*Egara* (Terrassa), molt heterogenis i d'una cronologia molt dilatada, des del segle I aC fins a l'actualitat, han proporcionat un context clau per entendre les produccions vítries del segle VI avançat. Es tracta del rebliment del pou mort de la piscina baptismal de la catedral de Santa Maria. Aquest és un pou cilíndric excavat al substrat geològic, d'un metre i mig de diàmetre per dos metres de fondària, en el que desembocava la claveguera o desaigua de la piscina baptismal. Era reblert amb dos estrats diacrònics, les UEs 8814 i 8815, però que no presentaven diferències en el contingut dels materials. Així, i precedents de la UE 8814, es van recuperar un fragment de vora de copeta Hayes 94 i un fons de Hayes 99, així com una vora de plat de DS.P. Rigoir 1a i una carena estampillada de Rigoir 16. El mateix context estratigràfic del pou mort, amb la claveguera de desaigua tallada en una reconstrucció estructural de la catedral, junt amb el material associat, permet datar el seu rebliment dins de la segona meitat del segle VI.

¹³²⁵ La copa núm. 60 es va documentar esclafada al fons del retall i, degut a la fragilitat del vidre —molt deshidratat i laminat— una part dels fragments es van desintegrar en el moment de l'excavació.

El conjunt de vidres recuperats en aquest context és extraordinari, donat que provenen d'un lloc de culte, més concretament d'una catedral i els seus annexos. En total es conserven **623** fragments, pertanyents a un mínim de noranta-cinc peces (**NMI: 95**). Totes elles han estat elaborades en massa de vidre grogós, amb algunes peces amb el perfil sencer. Unes altres (poques) han estat elaborades en vidre verd aigua i són representades només per un sol fragment per peça, fet que ens indica la seva residualitat.

El grup més ben representat és el de les llànties, amb dos tipus identificables: les triansades i les llànties embutiformes o de *policanдела*, amb un total de quaranta individus (**NMI: 40**).

Les llànties triansades **CH 40/41 (NMI: 35)** són de cos cilíndric, vora exvasada arrodonida i fons arrodonit o lleugerament còncau, amb tres nanses de cinta adherides al cos, amb l'extremitat inferior allargassada mitjançant un fil que arriba fins al fons de la peça. Algunes d'elles presenten un fil de vidre del mateix color de la peça, enrotllat en espiral al voltant del coll o del cos, tasca elaborada abans d'afegir-hi les nanses, que sempre cobreixen aquestes fils. Aquesta forma s'assimila tipològicament als vidres d'Egipte —i en general als de tot el Mediterrani Oriental— i va ser identificada i classificada per G.M. Crowfoot i D.B. Harden, amb els números 40 i 41 de la seva taula tipològica¹³²⁶.

Les llànties embutiformes **CH 24/26 (NMI: 5)** són, com diu el seu nom, en forma d'embut, amb una carena marcada entre el cos del recipient i una tija tubular buida, cònica i allargassada, que enllaça amb el fons. Les vores són exvasades i arrodonides al foc. En el fons es conserva l'empremta de l'ús d'un puntill, generada durant el procés de fabricació. És difícil discriminar aquestes peces de les copes a partir de les vores i l'element més diagnosticable és el cos inferior de la peça, amb la tija i el fons engruixit. Aquestes s'assimilen sense cap mena de problema als números 24, 25 i 26 de la taula tipològica de les llànties d'Egipte de G.M. Crowfoot i D.B. Harden¹³²⁷.

El següent grup rellevant en proporció són les escudelles **Foy 21a**, tant en la seva variant llisa com en la decorada. En total s'hi identifiquen, a partir de les vores, dotze individus (**NMI: 12**), un d'ells gairebé sencer. Com és habitual en aquesta forma, presenten un perfil hemisfèric molt baix, amb la vora arrodonida i el fons aplanat amb l'empremta del puntill. Nou d'elles han estat elaborades en massa de vidre grogós, i les tres restant en massa verd aigua / blavosa.

També trobem altres formes en el context, ja molt més minoritàries, com són dos gots carenats **Foy 21b (NMI: 2)**, un d'ells amb el perfil pràcticament sencer (núm. 616), una vora i un cos d'ampolla globular assimilables potser a la forma **Foy 26 (NMI: 1)**, i les vores de tres flascons o ampolletes de tipologia no definible (**NMI: 3**).

Cal destacar la presència d'almenys quatre copes de tija buida (en: *hollow stem*), identificables a partir del peu amb anell tubular d'aquestes peces (núm. 621-623 i 633). Almenys quatre vores de perfil reentrant pertanyerien a aquest tipus de copes i en podrien

¹³²⁶ Crowfoot, Harden 1931: 199. Type C.1. *Bowl with straight, outplayed sides and three handles*, pl. XXX, fig. 40; Type C.2. *Bowl with curved sides and three handles*, pl. XXX, fig. 41. Als nostres inventaris abreviem el tipus sota l'epígraf CH 40/41.

¹³²⁷ Crowfoot, Harden 1931: 198. Type B.2. *Bowl-shaped vessels on a plain, hollow stem*, pl. XXIX, fig. 24-26. Als nostres inventaris abreviem el tipus sota l'epígraf CH 24/26.

duplicar el número d'individus, però no ho podem assegurar (**NMI: 4**). Com la resta de vidre del context, han estat elaborades en massa de vidre grogós i s'assimilen a la forma Foy 23a, tot i que per les vores identificades, les paral·lelitzem amb models del Mediterrani Oriental i no es pot descartar el seu ús com a llànties, com passa a Síria i a Palestina¹³²⁸.

Les darreres peces a ressenyar són les vores tubulars exvasades de dos bols de forma no identificada (núm. 554-555), i un fons aplanat amb l'empremta d'una tija a l'interior de la peça (o d'un puntill si la girem 180°), potser d'una llàntia amb apèndix tubular intern (núm. 617).

L'últim grup present en aquest context és important numèricament i molt rellevant. Es tracta d'un total de **156** fragments, pertanyent a un mínim de 27 vidres de finestra (**NMI: 27**). Han estat elaborats en massa de vidre grogós i obtinguts a partir d'un cilindre de vidre bufat, i presenten una forma quadrada o rectangular, retallada amb pinces en els extrems. No conservem cap cantó intacte i no en podem determinar les mides. Es tractaria dels vidres plans de tancament d'algunes de les finestres de la catedral de Santa Maria (Figura 167), i constitueixen el primer context de la Tarraconense Oriental amb vidre pla, elaborat a partir del bufat d'un cilindre, datable d'època visigoda. Cal recordar que no hem documentat vidre pla durant el baix imperi, si no és a tall de residualitat i, en altres casos, en l'ús continuat dels vidres altimperials fins al segle V.

També destaquem la presència d'un fragment de vidre pla finestra, de color blau marí translúcid, amb tots els seus extrems retallats amb pinces (núm. 629). Creiem que es tracta d'un motiu figuratiu (una ala ?) que aniria encastat junt amb la resta de vidre de finestra incolor o grogós. De ser així, aquest seria el primer cas de vitrall policrom del mediterrani occidental. Altres fragments, documentats en contextos de la Seu Episcopal d'Ègara així en ho fan creure¹³²⁹.

Altres contextos datables dins del segle VI són els documentats en diferents intervencions al centre de Mataró, l'antiga *Iluro*. L'excavació del C/ La Palma (2004) va permetre documentar un extens abocador datat a mitjans del segle VI, amb abundants ARS-D, amb les formes Hayes 61A, 87A, 87B, 81, 91C, 94, 94, 97, 99A/B i 110, llànties africanes Atlante X, i àmfores africanes Keay 55A i 62A i 62Q¹³³⁰. El vidre, amb 69 fragments, permet identificar un número mínim de trenta-tres peces (**NMI: 33**), de les quals vuit són peces residuals altimperials (NMI: 8). Els recipients coetanis a la formació de l'estrat són vint-i-sis escudelles Foy 21A (NMI: 26), gairebé totes grogues, a més del cos d'una ampolla globular Foy 26 (NMI: 1). Aquest és un context net i sense intrusions posteriors, datable amb seguretat entre el 530 i el 560/570 AD.

¹³²⁸ Stern 1985: 46.

¹³²⁹ L'estrat UE 2012, datable del segle VII, i per sobre del pou mort del baptisteri de Sant Maria d'Ègara, va proporcionar dos fragments més de vitrall que analitzarem en l'apartat dels contextos del segle VII.

¹³³⁰ Cela, Revilla 2004: 297-313. Es van identificar dues vores d'ARS-D Hayes 91D (Cela, Revilla: 298, lám. 139, núms.8-9), que són en realitat Hayes 91C –variants–. L'atribució tipològica d'ambdues peces i la cronologia del context ha estat rectificadada posteriorment per V. Revilla (Revilla 2011).



Figura 167. Fragments de fulls de vidre pla de finestra de la Seu Episcopal d'Ègara (Terrassa), de tonalitat lleugerament grogosa (UE 8814).

Entre els contextos de l'antiguitat tardana d'*lluro*, estudiats inicialment per M. Pérez-Sala¹³³¹, se'n destaca el C/ Palma 15, amb un extens abocador (UE 1038), amb abundants ceràmiques fines importades, essencialment ARS-D Hayes 91C, 94B, 99 i 99A, 103A i 104A, a més de d'altres fragments d'adscripció errònia¹³³², que permeten datar-lo amb tota seguretat entre mitjans i la segona meitat del segle VI (530-560/570 AD). Entre les àmfores africanes s'hi van identificar la Keay 3A *símilis*, 4, 6, 23, 35A, 36B, 55A i B i 62A i Q, i entre les àmfores orientals s'hi va identificar únicament la LRA1. Entre els 173 fragments de vidre conservats s'hi identifiquen un mínim de seixanta individus (NMI: 60), dels que 24 són peces residuals d'època romana. Els vidres atribuïbles a l'antiguitat tardana són un total de trenta-sis peces (NMI: 36), amb trenta-dues escudelles Foy 21A (**NMI: 32**), de les que 27 són de color grogós (40-44 i 46-48) i 5 de color verd-grogós (45). La resta de peces és formada per dos gots carenats Foy 21B (55), un got cònic Foy 21C (49) i una vora d'ampolla Foy 26 (57), tots ells elaborats en massa de vidre verd-grogós.

¹³³¹ Pérez-Sala 2004: 512-517, fig. 18-29.

¹³³² Cela, Revilla 2004: 251-283. Es van identificar dues vores d'ARS-D Hayes 91D (Cela, Revilla: 254, lám. 118, núms.9-10), que són en realitat Hayes 91C –variants–. Així mateix es van identificar dues vores de safata Hayes 109 (Cela, Revilla: 254, lám. 118, núm.4), que són en realitat vores de Hayes 87C/109. Aquestes identificacions errònies van condicionar una proposta de datació molt més tardana del registre de l'estrat i també, per extensió, de la de la resta de fosses. La cronologia ha estat rectificada posteriorment per V. Revilla (Revilla 2011).

Altres contextos, amb els vidres també estudiats per M. Pérez-Sala, són també prou importants com per tenir-los de referents¹³³³. Així, a l'excavació del Carreró 49, i procedents d'un estrat d'abocador (UE 1006), es van recuperar abundants ceràmiques fines tardanes¹³³⁴, entre elles ARS-D Hayes 87A, B i C, 91C, 93A i B, 94B, 96, 99, 101, 103A i 104A. També es van recuperar fragments de DS.P. grisa Rigoir 1, 3A, 6A i 18, i àmfores africanes Keay, 6, 24, 25, 27, 35A i b, 36B, 41, 55A, 57B i 62A, D i K-L. Les àmfores orientals eren presents amb la LRA1-variant Kellia 164. En aquest abocador es conserven 69 fragments de vidre atribuïbles a trenta-dues peces (NMI: 32), de les que 13 són elements residuals d'època romana. Les restants dinou peces (**NMI: 19**) d'aquest estrat són de l'antiguitat tardana, amb 15 escudelles Foy 21a, sis d'ells de color grogós (14-19) i nou de color verd-grogós (20-27). Només tres fragments presenten decoració de fils de vidre blanc anellant el revers de la vora (14, 25 i 27). També s'hi identifiquen dues vores de got carenat Foy 21b, grogoses (NMI: 2)(30-31), i dues vores (28-29) i dos fons de peu anular aplanat (32-33), de color verd-grogós, atribuïbles a dues copes de tija buida Foy 23a (NMI: 2). La presència de les copes Foy 23a, i les ceràmiques fines ens permeten enquadrar la formació d'aquest context a partir de mitjans del segle VI, preferentment dins del tercer quart d'aquest segle (550-575 AD).

L'excavació de C/ Magí de Vilallonga 8-12 també va proporcionar un estrat d'abocador (UE 1084), més pobre que els vistos abans, amb ceràmiques fines datables, entre elles ARS-D Hayes 87, 91C, 94B, 99, 103 i 104A, i també àmfores africanes Keay 35A, 55B, 62A i 62D¹³³⁵. En total es conserven 65 fragments, atribuïbles a trenta-una peces (NMI: 31), de les que 20 són residuals d'època romana. Les restants onze peces pertanyen a l'antiguitat tardana, amb vuit escudelles Foy 21a (NMI: 8), un d'elles de color verd aigua (21), quatre de color grogós (15-17 i 23) i tres de color verd-grogós (19-20 i 22). També s'hi documenta una vora de got carenat Foy 21b, grogosa (18), i un peu tubular i una vora, pertanyents a dues copes diferents, de tija buida Foy 23a, de color verd-grogós (24 i 25). Malgrat la forta presència de material residual d'època romana, a partir de les ceràmiques fines i la presència de masses de vidre de color grogós i verdós, aquest context s'ha de datar dins de la segona meitat del segle VI (550-600 AD).

6.4.4. Contextos del segle VII

Alguns dels contextos més clars per identificar les produccions vítries dels segle VII són els procedents de les àrees rurals, i entre aquests se'ns dubte el millor és el de l'abocador de Sant Martí (Aiguafreda). Com queda definit al pertinent apartat dedicat als jaciments, aquest context és una àrea d'abocador a l'aire lliure, aprofitant un penya-segat, on es varen llençar durant un període de temps limitat, diferents abocades domèstiques, amb abundant fauna, ceràmica i vidre procedents d'un assentament, de tipus encara per definir. Posteriorment (s. IX-X) el lloc va ser ocupat per una església, de la que encara es conserva la seva estructura romànica. El període de funcionament de l'abocador queda restringit al segle VII, mercès a la presència de ARS-D, formes Hayes 94/98 i 106, i les àmfores africanes Keay 61 i àmfores

¹³³³ El Carreró 49 (Mataró): Pérez-Sala 2004: 510-512. C/ Magí de Vilallonga 8-12 (Mataró): Pérez-Sala 2004: 509-510.

¹³³⁴ Cela, Revilla 2004: 213-234. En aquest context (UE 1006) es va identificar –amb certs dubtes– una vora de copa d'ARS-D Hayes 91D, (Cela, Revilla, l'òm. 95, núm. 27), que és en realitat una Hayes 91C –variant–. L'adscripció tipològica i la cronologia general ha estat posteriorment rectificada per V. Revilla (Revilla 2011).

¹³³⁵ Cela, Revilla 2004: 241-249.

orientals Lra1A de Riley / Keay 53. El conjunt ceràmic és format essencialment per LRCW, amb gerrets de ceràmica oxidada elaborada al torn, identificats com un grup heterogeni procedent d'importació, mentre la ceràmica de cuina reduïda, de producció local i regional elaborada al torn i la torneta, constituïa el grup majoritari.

Les datacions de ^{14}C d'algunes tombes d'inhumació en fossa¹³³⁶, una d'elles efectuada tallant l'àrea d'abocador, i canviant per tant la funcionalitat de l'espai, han proporcionat una forquilla cronològica entre el 650-760 AD. Aquesta datació ens permet acotar la cronologia de l'àrea d'abocador dins del segle VII, preferentment dins de la seva primera meitat. També cal notar l'absència de ceràmica (i vidre) dels segle VI en els diferents estrats d'abocador.

El conjunt de vidres és notable, amb 349 fragments i un mínim de cent-nou (**NMI: 109**) peces diferenciades. El fet més rellevant és l'absència de vidre elaborat en massa de color grogós, amb només dues vores d'escudella Foy 21a identificables, fet que ens mostra un canvi absolut en la composició de la massa de vidre. El total de recipients de vidre ha estat elaborat en massa de vidre de color verd natural i en color blau cel (o blau-verd clar), seguits a molt distància per algunes peces de color ambre.

Deixant de banda dos fragments pertanyent a peces d'època altimperial, i probablement recollides com a material singular en època visigoda¹³³⁷, les restants **107** peces pertanyen a l'antiguitat tardana.

El gruix de recipients el formen —de lluny— les copes de tija buida Foy 23a, amb seixanta-set individus (**NMI: 67**), més del 61% del total de recipients, dada que també ens indica un canvi substancial en l'ús de les vaixelles vítries. Si aquesta forma per beure aigua o vi, era escassa als contextos del segle VI, ara es converteix en la forma predominant. Entre aquestes s'observen diferents variants morfològiques, essencialment centrades en la forma del contenidor, que ja es desenvolupen en l'apartat de la tipologia. Cal remarcar la presència d'una part important d'aquests recipients amb el cos marcat en motlle i decorat amb un acostellat lleu en estriat helicoïdal, que els hi confereix un efecte òptic molt estètic¹³³⁸.

La següent forma, però a distància, la constitueixen les escudelles Foy 21a (**NMI: 15**), ara de color verd clar o blau cel, amb el cos més troncocònic que no pas les del segle VI, i algunes d'elles de diàmetre molt més gran, sobre els 22 cm. Com també passa amb les copes, algunes de les escudelles presenten un acostellat molt suau, amb estriat helicoïdal d'efecte òptic.

El repertori identificat també ha permès identificar les tiges massisses de dues copes (**NMI: 2**), llises, assimilables al tipus Foy 27, i que iniciarien la seva existència a mitjans o finals del segle VII, essent el cas d'Aiguafreda el primer context on les hem documentat. Aquesta forma de copa amb tija serà l'única existent al llarg del següent segle.

¹³³⁶ Tres tombes del jaciment, posteriors a l'abocador, han estat datades a partir de l'esquelet humà inhumat. Aquestes han proporcionat una forquilla cronològica entre 650-760 AD. Datacions POZ-66748: 1320+/-30; POZ-66751: 1335+/-30; POZ-80450: 1295+/-30. Vegi's GÓMEZ *et alii* 2017: 303, nota 20.

¹³³⁷ Només són dos fragments, un pertanyent a un bol blau marí, del tipus *Cast Linear Cut Bowls* (Grose 1989), i l'altre incolor, d'un bol cilíndric ls. 85 (Isings 1957). Són aportacions efectuades a l'abocador en ple segle VII.

¹³³⁸ En anglès, *optic mold blown*.

També s'han identificat —amb més problemes, donat que no conservem perfils sencers— les vores de nou gots (**NMI: 9**), de la forma Foy 28 (*palm cup*), uns vasos allargats amb molta difusió en el mon franc i germànic. Els exemplars documentats presenten tant vores arrodonides a la flama com vores tubulars, essent aquests darrers molt més fàcils d'identificar dins del grup. No es pot descartar que es tracti de recipients importats, donada la seva escassa presència al territori estudiat, i al fet que són elaborats amb masses de vidre de tonalitats més intenses que la resta.

A partir de les vores identificades les ampolles són presents amb nou individus (**NMI: 9**), set d'elles atribuïbles a ampolles Foy 25 de cos cilíndric i fons aplanat, i les altres dues peces restants a la forma Foy 26, de cos globulars i de petites dimensions, que poden assimilar-se tant a ampolles com a flascons.

Finalment i no menys interessant és la presència de llànties, amb set individus (**NMI: 7**), amb quatre d'elles de cos embutiforme, del tipus Crowfoot-Harden 24/26, i les tres restants pertanyents a recipients de tres nanses, assimilables al tipus Crowfoot-Harden 40/41. Com també passava amb les *palm cup* (Foy 28), no es pot descartar que també es tracti d'importacions, ja que presenten tonalitats marcades i diferents de la resta del conjunt vitri. Així mateix la presència d'aquestes formes, tot i que no és exclusiva d'edificis religiosos o funeraris, si que potser és indicativa de l'existència d'una església o monestir a l'indret.

L'altre gran context atribuïble al segle VII el constitueixen els vidres de la Fase II del poblat d'època visigoda de Can Gambús 1 (Sabadell). En realitat, com es pot veure a l'apartat del jaciment, es tracta de microcontextos, essencialment procedents del rebliment de més d'un centenar de sitges, que s'associen, tant estratigràficament com pel material ceràmic associat i les datacions de ¹⁴C, al segle VII¹³³⁹. En aquest període només es documenta la presència d'una única importació al jaciment, una àmfora Keay 61, i seguint la dinàmica de tots els poblats i granges agrícoles d'àmbit cerealista de la Tarraconense Oriental, el registre ceràmic es restringeix gairebé exclusivament a ceràmiques de cuina reduïdes elaborades al torn i a la torneta, de producció local i regional¹³⁴⁰.

El conjunt de vidre recuperat en aquest jaciment i atribuïble a la Fase II (s. VII) és de **441** fragment pertanyents cent vint-i-quatre peces (**NMI: 124**). Entre aquests s'ha de tenir en compte l'existència de disset individus (**NMI: 39**) elaborats em massa de vidre grogós, i que són peces residuals del segle anterior però en context del segle VII, essencialment fragments d'escudelles Foy 21a, dos gots Foy 21b i una ampolla Foy 26. També s'hi identifiquen dotze fragments (**NMI: 10**) pertanyents a vidres altimperials residuals i procedents de la vil·la romana de Can Feu, situada a escassos 100 metres de poblat. Aquests van ser aportats al jaciment en època visigoda, ja que no hi ha estructures romanes a l'emplaçament del poblat.

Així el grup més quantiós numèricament el constitueixen les escudelles Foy 21a, amb seixanta-quatre individus (**NMI: 64**), elaborats amb massa de color grogós (**NMI: 36**) —aquests potser elements residuals del segle anterior—, i la resta elaborats en masses de color verdós, blau cel

¹³³⁹ Roig, Coll 2012.

¹³⁴⁰ Roig, Coll 2011a.

i ambre (**NMI: 28**). Algunes de les escudelles presenten decoració marcada en motlle de costelles en estriat helicoidal d'efecte òptic.

El següent grup en importància el constitueixen les copes de tija buida Foy 23a, amb quaranta-un individus (**NMI: 41**), totes elles elaborades en colors verd natural, blau cel i ambre. Cal remarcar el seu número elevat respecte al segle anterior al jaciment, on només eren presents esporàdicament (NMI: 6) en vidre grogós i en context de mitjans i finals del segle VI.

Les copes presenten un peu cònic, d'anell tubular, un tija curta i buida i un recipient cilíndric o globular allargassat, amb la vora sempre arrodonida al foc i amb tendència a fer un regruix lleugerament reentrant al llavi. Algunes d'elles presenten el característic acostellat amb estriat helicoidal d'efecte òptic.

La resta de recipients és numèricament poc rellevant, amb la presència només de dos got carenats Foy 21b (**NMI: 2**), probablement residuals (o *heirlooms*), una llàntia embutiforme Crowfoot-Harden 24/26, quatre (**NMI: 4**) ampolles cilíndriques i globulars Foy 25/26 (**NMI: 4**), una peça no determinable (**NMI: 1**) i una dena globular de vidre grogós (**NMI: 1**).

S'han identificat altres contextos del segle VII, de menys envergadura, però que alhora ofereixen uns conjunts vitris molt nets, sense residualitat. Aquest és el cas d'un fons de cabana excavat a les immediacions de la Seu Episcopal d'*Egara*, al C/ Puig i Cadafalch 36 (Terrassa). Procedent del rebliment d'aquesta estructura (UE 5) es va recuperar un conjunt de ceràmiques de cuina reduïdes elaborades al torn, datables dins de la primera meitat del segle VII, junt amb restes de fauna, metall i vidre. Els recipients de vidre identificats, tots ells de colors verdosos i blau-verds, eren formats per almenys les vores de sis copes de vidre Foy 23a, totes elles amb el cos decorat amb costelles estriades helicoidals d'efecte òptic (núm. 4-9), i tres plats Foy 21a de gran diàmetre, tots decorats amb costelles en relleu helicoidals d'efecte òptic, dos de color blau cel (núm. 1-2) i l'altre de color verdós (núm. 3). Així mateix, entre el conjunt de vidres s'hi identifiquen —probablement— dos vasos acampanat Foy 28 (núm. 10-11), i les vores exvasades i arrodonides d'almenys tres ampolles (núm. 12-14).

La Seu Episcopal d'*Egara* (Terrassa), amb els conjunt litúrgic de les tres esglésies, presenta alguns contextos nets datables dins del segle VII. S'ha de tenir en compte però, que hi ha molts més vidres d'època visigoda procedents de contextos posteriors, d'època medieval i que afectaren també estrats anteriors, i que són, per tant, fora de context.

Entre els contextos atribuïbles al segle VII se'n destaquen algunes de les unitats estratigràfiques dels sectors 7, 8 i 12. Així, procedents del rebliment d'una sitja del sector 7 (UE 7793) es compta amb el perfil restituïble de dues llànties embutiformes CH 24/26, de color verdós (núm. 93-94), junt amb fragments d'altres llànties triansades grogoses, del tipus CH 40/41 (núm. 87-92). Associades a aquestes es va recuperar part d'una sivella visigoda de bronze de placa rígida que juntament amb la ceràmica reduïda de cuina recuperada, proporciona una datació segura dins del segle VII.

Al Sector 8 del jaciment es van identificar dos estrats (UEs 8738 i 8742) amb ceràmiques datables dins del segle VII, com són una ARS-D Hayes 104B (UE 8742) i el coll d'una ampolla

visigoda, biansada i brunyida (UE 8738). Les diferents peces de vidre identificades són, com és habitual en aquest segle, escudelles Foy 21a troncocòniques i de gran diàmetre (núm. 428, 429 i 444), algunes d'elles amb el cos decorat amb acostellat d'estriat helicoidal (núm. 430, 449-451), seguides per les copes de tija buida Foy 23a, moltes d'elles de contenidor llis (núm. 432-435, 455-456) i una altra amb el contenidor decorat amb costelles estriades helicoidals (núm. 452). També es van recuperar vidres de finestra, grogosos, bufats i probablement tallats a partir d'un cilindre, alguns d'ells amb els cantons retallats amb pinces (núm. 436).

Dos estrats molt interessants són les UEs 8805 i 8812, datables dins del segle VII a partir de l'estratigrafia.

La UE 8812 era un estrat d'anivellament, pla, que cobria el pou mort de les aigües de la piscina baptismal de la catedral de Sant Maria, així com els seu estrat de rebliment superior (UE 8814), que s'ha datat a la segona meitat del segle VI. Aquest estrat era format per capes successives de llims fins, que evidenciaven l'abocament continuat d'aigües netes (sense deixalles), exceptuant-ne els vidres i una creu copta de bronze amb bany d'argent. És probable que l'àmbit excavat seguís sent la zona d'abocada de les aigües de la piscina baptismal un cop van quedar anul·lats el desaigua i el pou mort. Entre els vidres recuperats en aquest estrat se'n destaquen tres llànties triansades, de coll cilíndric o troncocònic, fons còncau i vora exvasada arrodonida, amb tres nanses disposades simètricament al mig del contenidor. Una d'aquestes és de color blau cel (núm. 522), una altra és de color verdós (núm. 524) i una tercera, molt deshidratada i parcialment desintegrada durant el procés d'excavació, és de color violeta o púrpura (núm. 523). També es van recuperar fragments de vores (núm. 525-529) i nanses (núm. 532-533) de llànties blau cel i només una vora i una nansa de grogues, que creiem ja residuals (núm. 530 i 534), un peu de copa (núm. 536) i una vora d'ungüentari o flascó (núm. 537). Altres peces singulars recuperades d'aquesta unitat són tres fragments de vidre pla, retallat, de color verd fosc (núm. 538), verd maragda (núm. 540) i blau cobalt (núm. 539), que interpretem com a fragments de vitrall. La seva atribució estratigràfica a aquesta fase és segura¹³⁴¹ i cal interpretar-los com a elements decoratius, incrustats en les finestres de vidre pla grogós.

L'altre estrat (UE 8805) era un paviment d'argila pastada, d'uns 30 cm de gruix, que cobria el paviment d'*opus signinum* d'un àmbit contigu al pou litúrgic. A l'interior d'aquest paviment es van recuperar gran quantitat de fragments de vidre, entre els que se'n destaquen els pertanyents a llànties, en general de colors verdosos. Entre ells s'hi identifica una llàntia embutiforme CH 24/26, amb part del perfil restituïble (núm. 484), i el fons d'una segona (núm. 485). També es conserva gran part del perfil d'una llàntia cilíndrica triansada CH 40/41 (núm. 480) i fragments d'altres de la mateixa tipologia (núm. 481-483). Se'n destaquen la gran quantitat de fragments de llànties de colors verd-grogós, amb diferents vores (núm. 487-499) i nanses amb el característic fil allargat a l'extrem inferior (núm. 514-521).

¹³⁴¹ Alguns individus ens indicaven que no es creien la seva datació argumentant que els vitralls coneguts són molt posteriors a aquest període. L'estratigrafia i els materials associats ens indiquen que aquests elements ja són presents a la segona meitat del segle VI a la Seu Episcopal d'Ègara. Els criteris arqueològics, artístics o historiogràfics no són vàlids si és parteix de premisses preconcebudes no contrastades. Això mateix passa, per exemple, amb la datació dels mosaics i dels enterraments en àmbits baptismals del mateix jaciment.

Només s'hi documenten tres vores d'escudella Foy 21a, una verd aigua, una verd clar i l'altra grogosa (núm. 477-479), potser aleshores ja residuals, i dues vores —probables— de copes Foy 23a de color verd clar (núm. 493-494).

Finalment, destaquem del Sector 12 de la Seu Episcopal d'*Egara*, la UE 12561, el rebliment d'una sitja amb diferents ceràmiques datables dins del segle VII, i d'on es conserva una escudella Foy 21a de gran diàmetre de color verd fosc (núm. 1417) i una copa Foy 23 de perfil tulipiforme de color verd clar (núm. 1418), de vora exvasada, coll marcat i contenidor globular, d'un tipus molt corrent a la Itàlia longobarda i gairebé no documentat a la Tarraconense¹³⁴².

Un altre jaciment a tenir en compte són els Horts de Can Torras, englobat dins de la Plaça Major (Castellar del Vallès). En aquest, una de les sitges del vilatge d'època visigoda (S.16) presentava un estrat de rebliment (UE 46) amb abundants materials datables de la segona meitat del segle VII, com ara olles, cassoles i gerres, tots de ceràmica reduïda de cuina elaborada al torn i a la torneta, a més d'un mànec de pinta, d'os gravat.

Es compta amb una datació de ¹⁴C efectuada sobre la fauna, amb una cronologia absoluta de **662-769 AD**¹³⁴³.

Plaça Major / Horts de Can Torras -datació ¹⁴ C						
E.16-UE 46	Fauna	UBAR-1349	1295 ± 30 BP	RAD	AD 662 / 769	95,4 cal 2σ

Taula 67. Datació de ¹⁴C de la sitja E.16 de la Plaça Major (Castellar del Vallès).

Els fragments de vidre recuperats són atribuïbles a un mínim de 5 peces (NMI: 5). Entre elles trobem quatre copes de tija buida Foy 23a, tres de color verdós (núm. 264-266 i 269) i una altra de color blau cel (núm. 268). Una d'elles, verdosa, presenta el cos decorat amb estriat helicoidal d'efecte òptic (núm. 264). La cinquena peça identificable és una llàntia embutiforme CH 24/26, també de color verdós, de la que en conservem la vora (núm. 267) i la tija tubular (núm. 270).

El jaciment de Can Roqueta-Torre Romeu (Sabadell), un vilatge de l'antiguitat tardana (S. VI-VII), va proporcionar dues copes procedents de l'estrat de rebliment (UE) de la sitja E.41 . Es tracta de dues copes de tija buida Foy 23a (núm. 25 i 26), de color verdós, malauradament mutilades durant el procés d'excavació arqueològica, a més del fons d'una escudella Foy 21a, també verdosa (núm. 21). A la resta del jaciment es van documentar altres estructures, essencialment sitges, atribuïbles a finals del segle VI o al segle VII, de les que es van recuperar quatre escudelles Foy 21a (núm. 4, 9, 12 i 16) i quatre copes Foy 23a (núm. 24 i 27-29), totes de color verd-grogós.

A l'entorn de les comarques de Barcelona trobem altres jaciments amb estrats o contextos datables del segle VII amb vidres associats, però amb la ceràmica encara sense analitzar en detall. Entre aquests destaquem el vilatge dels Mallols (Cerdanyola del Vallès), amb vidres

¹³⁴² Stiaffini 1999: 101, fig. 84-86.

¹³⁴³ Mestres 2015.

procedents de diferents sitges datables, dins del segle VII a partir de les ceràmiques¹³⁴⁴, i del que se n'han conservat un mínim de 26 individus (**NMI: 26**). Entre ells trobem dues nanses d'ampolla romana, aportats en el període visigòtic, i sis escudelles Foy 21a grogueses, que són residuals i pertanyents a la fase inicial del vilatge (s. VI). Un total de vint peces són datables del segle VII: es tracta de 6 escudelles Foy 21a, de diàmetre gran, amb cinc de color verdós (núm. 51, 55, 57, 61 i 67) i una de color ambre (núm. 54), i un mínim de 12 copes de tija buida Foy 23a, de colors verdosos (núm. 53, 56, 62, 64-66, 68-69, 71 i 74) i blavosos (núm. 73 i 75).

Més greu és el cas de Can Cabassa (Sant Cugat del Vallès) on una vil·la romana és succeïda per un vilatge d'època visigoda. Procedents d'un extens conjunt de sitges, cabanes i retalls, atribuïts erròniament pels seus excavadors a l'època romana altimperial i al baix imperi¹³⁴⁵, es conserven abundants materials, tant ceràmica¹³⁴⁶ com vidre, que permeten datar les estructures dins del segle VII. En total s'hi identifiquen un mínim de seixanta peces (**NMI: 60**) procedents de contextos i estrats del segle VII, de les que 18 són peces de vidre residuals d'època romana (s. I-V), i 42 són de l'antiguitat tardana. Entre aquestes darreres trobem tres escudelles Foy 21a grogueses, que creiem residuals en aquests contextos més tardans (núm. 249, 298 i 306). També trobem quatre escudelles Foy 21A de gran diàmetre (núm. 317, 331, 332 i 349), de colors blau cel, verdós i ambre. Una de les escudelles, de color blau cel, presenta el cos decorat amb costelles disposades en estriat helicoidal (núm. 331), i una altra de color verdós, fragmentària però amb el perfil restituïble, presenta una creu grega en relleu, marcada en motlle al fons (núm. 331), i és l'únic cas que coneixem a la Tarraconense Oriental. Potser és una importació del sud d'Hispania, ja que és idèntica al tipus d'escudella anomenat "Pedroches", documentades a la zona de Córdoba, i també datades dins del segle VII¹³⁴⁷.

El gruix dels recipients del segle VII de Can Cabassa és format per 32 copes de tija buida Foy 23a (núm. 305, 308-314, 318-319, 321-322, 325-327, 329, 333-335, 337-340, 342-346, 348, 350, 351 i 353), totes de colors verdosos i blau cels, i una de color ambre. Vuit d'elles són decorades amb costelles estriades en helicoidal d'efecte òptic (núm. 308, 314, 321, 325, 335, 338, 340 i 344). Les darreres peces identificables són una vora de bol acampanat Foy 28b de color blau cel (núm. 347) i una vora d'ampolla globular Foy 26 de color verd natural (núm. 304). Un fragment informe permet identificar una última peça, de cos globular, de color verd fosc i decorada amb fisons de vidre blanc (núm. 320).

Un altre jaciment a tenir en compte és Vilaclara (Castellfollit del Boix), a l'interior de les comarques de Barcelona, una granja o llogarret amb diferents àmbits d'habitació i una premsa, on únicament es van documentar ceràmiques de cuina i un *dolium* (sense importacions), amb una datació entre els segle VI i VIII AD¹³⁴⁸. Procedents de diferents àmbits i estrats es conserva

¹³⁴⁴ Francès *et alii* 2007. En aquesta publicació, tots els materials ceràmics del vilatge són agrupats en conjunt –per categories i formes– i només són representats gràficament els considerats d'interès pels autors. Aquest fet no permet discriminar els materials per estrats o estructures, de manera que això no permet seriar-los cronològicament ni permet individualitzar o definir les fases del jaciment. S'hauria de reestudiar tota la ceràmica comuna i de cuina per estrats i estructures, per procedir a agrupar-les després per fases.

¹³⁴⁵ Artigues, Fernández, Ferrer 2003; Artigues 2011.

¹³⁴⁶ Es documenta la presència de diferents olles de ceràmica de cuina elaborada al torn amb la superfície decorada amb feixos d'incisions horitzontals a pinta, datables sempre dins del segle VII. Vegi's Coll, Roig 2011b.

¹³⁴⁷ Marcos, Vicent 1998.

¹³⁴⁸ Enrich, Enrich, Pedraza 1995a. Amb tres datacions de termoluminescència recollides a l'apartat del jaciment.

un conjunt de vidres atribuïbles al segle VII, amb catorze peces identificables (**NMI: 14**), entre les que trobem tres escudelles Foy 21a de color verd fosc (núm. 7-9), i un mínim de 10 copes de tija buida Foy 21a, de colors verdosos (núm. 13-17, 20, 22-23) i blau cel (núm. 18-19), algunes d'elles decorades amb un estriat helicoidal d'efecte òptic. Una nansa aplicada al cos d'un recipient ens indica l'existència d'un gerret (núm. 32).

Altres jaciments de les comarques de Barcelona han proporcionat alguns materials contextualitzats en estrats del segle VII i són el monestir de Sant Cugat del Vallès, el C/ Via Augusta 129 (Sant Cugat), la Bastida (Rubí), C/Puig i Cadafalch 42 (Terrassa), Can Fonollet (Terrassa), els Camps de Can Colomer (Terrassa), Can Solà del Racó (Matadepera), l'Església Vella de Sant Mena (Sentmenat), Sant Salvador (Polinyà), Can Vinyalets (Santa Perpètua de Mogoda), Santiga (Sant Perpètua de Mogoda) i el Collet dels Clapers (Pinós).

A comarques de Girona només cal esmentar la presència de diferents contextos datables dins del segle VII procedents del vilatge del Camí de Sant Feliu de la Garriga (Viladamat), procedents essencialment dels estrats de rebliment de diferents sitges, i on es van recuperar fragments de setze peces (**NMI: 16**). Entre aquestes trobem fragments d'una escudella Foy 21a de diàmetre gran, de color verd fosc (núm. 37), dotze copes de tija buida Foy 23a, onze de colors verdosos (núm. 1, 3-6, 14-15 i 31-34) i una de color blau cel (núm. 17), una vora d'ampolla Foy 26, també de color blau cel (núm. 16), a més d'una vora indeterminada i un fons de flascó blau cel.

També cal destacar el jaciment de la Variant de la carretera de Sant Martí d'Empúries, un vilatge associat al complex episcopal d'*Emporion* on, procedent del rebliment de diferents sitges amb ceràmiques de cuina del segle VII —algunes d'elles amb esquelets humans en DHA-ENF— es van recuperar dues copes Foy 23a de color blau, una llisa (núm. 29) i l'altra amb el cos acostellat en estriat helicoidal (núm. 26).

A Tarragona ciutat comptem amb pocs contextos datables dins l'antiguitat tardana¹³⁴⁹. Els més nets que hem pogut estudiar són cinc unitats estratigràfiques de la Parcel·la 22b del PERI2 (UEs 5011, 55263, 5265, 5287 i 5288). Procedents d'aquestes es conserven els fragments de vint-i-tres peces (**NMI: 23**), amb la dada rellevant de que no s'hi observa la presència de vidres residuals de períodes anteriors. Se'n destaquen les vores i les bases de peu tubular d'almenys disset copes Foy 23a (NMI: 17), de colors verdosos, blavosos i ambre (núm. 270-277, 283-288 i 290-292), cinc d'elles amb el cos decorat amb costelles helicoidals d'efecte òptic (núm. 271, 283 i 290-292). També procedent d'aquests estrats s'identifiquen dues escudelles Foy 21a de gran diàmetre, una de color verdós (núm. 282) i l'altra de color blau cel i decorada amb costelles en estriat helicoidal d'efecte òptic (núm. 281), idèntica a la que hem esmentat anteriorment del c/Puig i Cadafalch de Terrassa. A partir del seu diàmetre, una vora podria identificar-se com un bol acampanat Foy 28 (núm. 289). Finalment, esmentar la presència d'una vora d'ampolla globular Foy 26 de color verd clar (núm. 293), i una tija de llàntia embutiforme CH 24/26 de color blau cel (núm. 278). El conjunt de la ceràmica, l'estratigrafia i

¹³⁴⁹ Ens referim als estudiats en la present tesi. Hi ha gran quantitat de contextos dels segle VI-VII excavats els darrers 20 anys, amb els materials encara per identificar i processar, especialment al suburbi occidental o portuari de Tàrraco.

els vidres proporciona una datació dins de la primera meitat del segle VII, potser vers mitjans d'aquest segle a molt estirar.

Una altre jaciment urbà és la Parcel·la 24 del PERI2 (Tarragona), contigua a l'abans esmentada, i on, procedents d'una àrea abocador obert (UEs 2007, 2009 i 2013), es van recuperar un conjunt de vidres amb un mínim de vint-i-nou individus (**NMI: 29**). Entre aquests se'n destaquen les copes de tija buida Foy 23a, amb 18 individus de colors verdosos i blavosos (núm. 104-108, 110-114, 120-126 i 130). Només dos d'elles presenten el cos marcat en motlle amb costelles en estriat helicoidal (núm. 107-108). La resta de peces és representada per tres escudelles Foy 21a de diàmetre gran, dues de color blau cel (N^a115 i 119) i l'altra verd clar (núm. 129). Destaquem la presència, pràcticament un *unicum*, de dues copes de tija massissa Foy 23b (núm. 109 i 131), i de les que només n'hem trobat correspondència en una altra de Can Cruzate (Mataró)¹³⁵⁰. Una d'elles (núm. 109) presenta la tija de color blau-verd i el contenidor de color grogós, poc habitual i molt rar en els vidres vistos fins ara. Es tractaria de dues peces exòtiques, importades de l'àmbit mediterrani i en aquest cas, són datables dins del segle VII. La resta de recipients d'aquests estrats és format per dues ampolles globulars Foy 26 (núm. 127), una vora de flascó (núm. 116), un fons de recipient indeterminat (núm. 118), i un fons cònic de llàntia, assimilable al tipus Uboldi 1.3 (núm. 117). Una darrera peça és una vora residual, del segle V, de bol ls.115 (núm. 103).

6.4.5. Contextos del segle VIII

És molt interessant constatar la presència de varis contextos datables en el segle VIII a la Tarraconense Oriental, fenomen que cal relacionar amb les guerres civils visigodes, la invasió islàmica i la posterior ocupació carolíngia del territori. Aquests fets van acompanyats d'un profund canvi en el patró d'assentament, documentant-se nombroses granges i poblats abandonats al llarg del segle VIII. Els assentament del període carolíngis són sempre *ex-novo*, amb esglésies funeràries, i sense precedents en l'antiguitat tardana, exceptuant-ne però les seus episcopals i les ciutats¹³⁵¹.

El Bovalar (Seròs)

El millor context és sens dubte El Bovalar (Seròs, Lleida), una església amb poblat annex —probablement un monestir— amb una àrea agrícola i un taller d'adoberia annexat, incendiat i abandonat al segle VIII. Les 21 monedes recuperades, essencialment tremisos d'or de diferents seques¹³⁵², d'Ègica (687-701), Vítiza (695-710) i Akhila II (710-713) proporcionen una datació *post quem* 715 AD per a l'abandó del jaciment. També s'ha de tenir en compte però, que durant l'ocupació islàmica és probable que es treasuritzés la moneda d'or i que la destrucció final del Bovalar es produís dècades després de l'última emissió documentada.

El conjunt del vidre recuperat ens remet a les formes i recipients en ús durant la primera meitat del segle VIII al centre de la Tarraconense Oriental. Del total de 487 fragments recuperats, s'hi han identificat un mínim de **81** recipients, del que **44** pertanyen a la Fase Final del l'assentament i s'associen als nivells d'incendi i de destrucció. El més singular és, de lluny,

¹³⁵⁰ Vegi's l'apartat del jaciment de Can Cruzate (Mataró). Dibuix a Volum II, làm. 55, núm. 75.

¹³⁵¹ Roig 2009, 2011.

¹³⁵² Palol 1989.

l'aclaparadora preponderància de copes de tija massissa alta, forma Foy 27 (**NMI: 42**), de superfície llisa o estriada i amb algunes varietats formals. La resta de recipients només és formada per dues ampolles o flascons, una d'elles de reduïdes dimensions.

Una fet que cal remarcar és la total absència de vidre de finestra, així com també l'absència de llànties de vidre, un fenomen singular sobretot si tenim en compte l'existència d'una església de planta basilical que és reformada i embellida amb obra escultòrica al segle VII.

Puig-Rom (Roses)

Aquest assentament, qualificat de poblat fortificat, s'ubica en un turó per sobre la badia de Roses, i ha estat intervingut nombroses vegades. Des d'una primera intervenció efectuada per J.-M. Folch i Torres l'any 1917, fins a les dues intervencions efectuades per Pere de Palol entre els anys 1942-1945 i 1981-84, aquesta darrera dirigida amb F. Tuset i l'única de la que és conserva un registre planimètric acurat. Malgrat la manca d'estratigrafia, pels mètodes aplicats en diferents períodes històrics, des d'extracció directa d'objectes fins al buidat d'àmbits i estructures, el jaciment té una cronologia ben definida entre els segles VII i VIII. L'estudi ceràmic dels materials conservats, efectuat per Josep-M. Nolla, va permetre afinar la cronologia general de l'assentament¹³⁵³ i, posteriorment, el mateix autor va realitzar la primera publicació en detall del conjunt de vidres conservat de les diferents intervencions¹³⁵⁴.

Acceptant totalment una cronologia dins dels segles VII i VIII, amb l'absència de materials anteriors i posteriors, el material vitri conservat ens permet una bona contextualització de la vaixel·la en ús en un assentament pagès —això, si, emmurallat—. S'ha de tenir en compte que entre el material no hi fragments informes i, en general, els trossos conservats semblen fruit d'una recollida selectiva dels fragments, en la que només es van recuperar els de mida més gran o amb forma. El conjunt del registre vitri és format per **33** peces, entre les quals se'n destaquen les copes de tija alta, llisa i estriada, de la forma Foy 27, amb 24 individus. La resta de peces són formades per 4 copes de tija buida Foy 23a, dues escudelles Foy 21a, una ampolla i una copa o vas decorat amb fils de vidre blanc¹³⁵⁵.

Serrat dels Tres Hereus (Casserres)

És un poblat en altura, localitzat a Casserres (Bergadà) excavat parcialment i datable dins del segle VIII. Aquest s'ubica exactament sobre un poblat anterior, d'època ibèrica final o romana republicana, reaprofitant-ne part de les estructures muràries, fenomen que en dificulta la seva comprensió. Tot i això, és l'únic assentament de la Catalunya prepirinenca excavat amb aquesta cronologia. En total s'han excavat tres àmbits d'habitació complexes o cases, amb parets de sòcol de pedra i aixecament en tàpia, i amb cobertes de material perible elaborades amb lloses. En alguns àmbits es van recuperar algunes peces de ceràmica esclafades "in situ", fet que determina un abandonament relativament ràpid, amb recipients de ceràmica que van quedar segellats per l'enfonsament de les cobertes. Tot el material ceràmic recuperat és

¹³⁵³ Nolla 1997.

¹³⁵⁴ Nolla 1998.

¹³⁵⁵ I també dos fragments del fons de peu anular d'una mateixa peça, de forma Foy 10 (potser d'una safata Isings 118), del segles IV-V i clarament residual, aportada allí en època visigoda i reutilitzada com a gratador. Vegi's el corresponent apartat del jaciment.

format per ceràmiques de cuina reduïdes de tonalitats grises i negres, elaborades a la torneta i de parets molt primes i, malgrat la distància, són molt similars a les de la fase d'abandonament del jaciment del Bovalar.

El vidre procedent d'aquest jaciment és escàs i procedeix de les diferents unitats estratigràfiques associades a aquesta fase d'època visigoda tardana (i islàmica emiral). Només s'hi identifiquen els fragments d'un total de 12 copes de vidre, concretament un sol individu pertanyent a la forma Foy 23a, i les altres onze, a copes de tija massissa Foy 27.

Seu Episcopal d'Egara (Terrassa)

El jaciment de la Seu Episcopal d'Egara, molt complex, ofereix alguns contextos nets atribuïbles al segle VIII. Un d'ells és el rebliment del pou d'aigua del pati central del complex episcopal (UE 71571). Aquest pou quadrat, revestit de pedra fins al brocal, va ser reblert amb un estrat en contacte amb la capa freàtica, en el que es van recuperar els esquelets en connexió anatòmica d'un gat, un gos i un individu humà infantil. Entre els vidres recuperats d'aquest nivell s'hi identifiquen diferents fragments de llàntia forma CH 42/46 i CH 41/42, vores d'escudella Foy 21a de diàmetre gran i almenys dues copes Foy 27 (núm. 276-278). També es va recuperar ceràmica de mà i una vora —rodada— d'ARS-D Hayes 105, l'única del jaciment.

L'altre context són uns nivells d'abocador, amb diferents estrats (UEs 12471, 12502 i 12537) amb ceràmiques de cuina, elaborades a mà i a la torneta, algunes d'elles decorades amb línies meandriformes o incises horitzontals, sense presència d'importacions o altres tipus de ceràmica. Associats a aquest rebliment es van recuperar diferents vidres, essencialment fragments de llàntia, i dues tiges massisses llises i una vora, atribuïbles a un mínim de tres copes Foy 27 (núm. 1362-1363 i 1395).

Procedents d'altres nivells estratigràfics, i residuals o sense material associat que permeti datar-les, es conserven unes altres cinc fragments de copes Foy 27.

Vilatge de la Plaça Major (Castellar del Vallès)

El jaciment de la Plaça Major (Castellar del Vallès), que engloba també el jaciment dels Horts de Can Torras, és un extens vilatge de l'antiguitat tardana, amb diferents estructures i abundants materials datats entre els segle VI i VIII. Entre aquestes estructures en destaquen sis sitges amb materials datables dins del segle VIII, una d'elles (S.13) amb una datació de ^{14}C efectuada sobre os de fauna¹³⁵⁶.

Plaça Major /Horts de Can Torras -datació ^{14}C						
E.13-UE 39	Fauna	UBAR-1348	1180 ± 30 BP	RAD	AD 768 / 901	86,6 cal 2σ

Taula 68. Datació de ^{14}C de la sitja E.13 de la Plaça Major / Horts de Can Torras (Castellar del Vallès)

¹³⁵⁶ Mestres 2015.

D'aquesta sitja es conserven els fragments de dues copes de la forma Foy 27. A la resta del jaciment s'han recuperat els fragments de tres peces més.

Vilatge de Can Gambús 1 (Sabadell)

El vilatge de Can Gambús 1, de cronologia visigoda i amb una seqüència ininterrompuda des del segle VI al VIII, presenta algunes estructures, essencialment sitges, del període final de l'assentament, datat per ^{14}C dins del segle VIII. Entre les estructures datades destaquem una sitja amb diferents esquelets d'animals i dos esquelets humans, en connexió anatòmica i llençats successivament, en postura DHA-ENF (E.94), datats mitjançant ^{14}C entre la segona meitat del segle VII i el segle VIII¹³⁵⁷.

CAN GAMBÚS 1 -datacions ^{14}C						
E94-IND. 1	Os humà	UBAR-906	1320 ± 35 BP	RAD	AD 650-730	70,2% cal. 2σ
E94-IND. 2	Os humà	AA81963	1309 ± 49 BP	AMS	AD 641-778	94,8% cal. 2σ

Taula 69. Datació de ^{14}C dels esquelets humans de la sitja E.94 de Can Gambús 1 (Sabadell).

Procedent de les sitges annexes a aquesta, també amb ossos humans (**E.93**), es van recuperar els fragments d'una mateixa copa de tija massissa estriada Foy 27 (núm. 287).

En el poblat també es documenta el peu d'una segona copa procedent d'una sitja (E.649) reblerta amb abundants ceràmiques a mà, datada també mitjançant ^{14}C entre el darrer terç del segle VII i el segle VIII¹³⁵⁸.

CAN GAMBÚS 1 -datació ^{14}C						
E.649-UE 1770	Fauna	UBAR-1188	1255 ± 35 BP	R	AD 671 / 789	95,4% cal. 2σ

Taula 70. Datació de ^{14}C de la sitja E.649 de Can Gambús 1 (Sabadell).

Vilatge de Els Mallols (Cerdanyola del Vallès)

El vilatge dels Mallols és un assentament o poblat d'època visigoda, publicat monogràficament, i presenta diferents estructures amb materials atribuïbles als segles VII-VIII. Una d'aquestes, la sitja E.248, va proporcionar una tija de copa Foy 27 (núm. 76), datable del moment més tardà del jaciment i associada a ceràmiques a la torneta i a mà, que a partir dels paral·lels de Can Gambús 1 (Sabadell) i la Plaça Major (Castellar del Vallès) s'haurien de datar dins del segle VIII.

Parcel·la 22b Tarragona

A Tarragona ciutat, el jaciment més interessant és la parcel·la 22b del PERI2. En aquesta s'han documentat alguns estrats, generalment els més superficials i d'amortització final de tot el solar, on s'han documentat materials arqueològics, datables a partir de l'estratigrafia, entre finals segle VII o inicis del segle VIII. Es tracta de les UEs 5004, 5007, 5009 i 5124, estrats on s'han recuperat fragments de copes de tija massissa estriada o llisa, forma Foy 27 (núm. 294-297). Els materials ceràmics associats amb datació (ARS-D i àmfores) són majoritàriament

¹³⁵⁷ Mestres 2007.

¹³⁵⁸ Mestres 2013.

atribuïbles als segle V i VII, i són per tant residuals. Només serien atribuïbles a aquest moment la presència de determinats tipus de ceràmica reduïda elaborada a la torneta, així com potser algun tipus amfòric al·lòcton.

També trobem altres jaciments amb alguns estrats molt tardans (s. VIII) i únicament amb la presència d'una copa de tija massissa Foy 27 a cadascun, com al **Camí de Sant Feliu de la Garriga** (Viladamat), **La Bastida** (Rubí), **Vilaclara** (Castellfollit del Boix), **La Necròpolis Paleocristiana** (Tarragona), **Vilardida** (Montferri), **El Mas del Catxorro** (Benifallet), **La Casa I de Iesso** (Guissona) i **La Fogonussa** (Sant Martí de Riucorb). En conjunt, aquestes procedeixen d'estrats de reblliment de sitges, reutilitzades generalment com a abocador domèstic, o bé de nivells d'abandó, i només s'associen estratigràficament al moment final dels poblats. Les copes Foy 27, en aquests casos, també s'associen a un registre ceràmic format per ceràmiques de cuina reduïdes, elaborades a mà i a la torneta, essencialment amb olles i tupins, que són idèntics als casos anteriors, datats amb ¹⁴C, numismàtica i estratigrafia, dins del segle VIII.

6.4.6. Contextos funeraris (s. VI-VIII)

Els contextos funeraris de la Tarraconense Oriental amb dipòsits de vidre són molt escassos en comparació amb el número de tombes excavades. Algunes d'elles presenten materials datables, com la numismàtica, l'orfebreria o bé fragments amfòrics. En total només coneixem 17 tombes amb vidres associats¹³⁵⁹. Aquestes són:

Jaciment	Tomba	Vidre	Material Associat
Pla de l'Horta (Sarrià de Ter)	E-17	Collaret 3 denes	Orfebreria
Pla de l'Horta (Sarrià de Ter)	E-54	Collaret 14 denes	Orfebreria
Les Goges (Sant Julià de Ramis)	E.108	Collaret 13 denes	Tremis Khindasvint (642-653 AD)
Les Goges (Sant Julià de Ramis)	E.131	Ungüentari indet.	-
Ca la Madrona (Mataró)	T.5	Collaret 7 denes	Arracades bizantines
La Païssa (Monistrol de Calders)	Sep.2	1 dena	-
Can Gambús 1 (Sabadell)	E.370	1 dena	Gerret s. VI-VII
Seu Episcopal d'Egara	n. 17.1947	Flascó Foy 26	-
Seu Episcopal d'Egara	UF-404	Collaret 35 denes	450-550 AD
Can Simó (Sant Llorenç Hortons)	T. lloses	Flascó Foy 26	-
Basílica amfiteatre (Tarragona)	AAR-1001	Flascó Foy 26	Vora Keay 61
Basílica amfiteatre (Tarragona)	AAR-1217	Flascó Foy 26	
Mas Mallol / Rimbau (Tarragona)	T.9	Flascó Foy 26	-
Mas Mallol / Rimbau (Tarragona)	T.40	Flascó Foy 26	-
Mas Mallol / Rimbau (Tarragona)	T.53	Flascó Foy 26	-
Roques Vilavella (Riudecols)	T. lloses	Flascó Foy 26	-
Mas d'en Verd de Farena (Mont-ral)	T. lloses	Penjoll (?) 4 denes	-

Taula 71. Tombes i enterraments d'època visigoda amb dipòsits funeraris de vidre.

¹³⁵⁹ No hem pogut afegir el jaciment de la Necròpolis del Pla de l'Horta entre els 118 contextos estudiats per motius logístics (el confinament per epidèmia de COVID-19). De tota manera afegim el dibuix de totes les denes dels Enterraments 17 i 54, al Volum II, làm. 23, amb una fotografia de la fíbula de l'Ent. 17 i de les sivelles de l'Ent. 54, tal i com apareixen publicats a Nolla, Palahí, Prat 2018 i Nolla, Casas, Llinàs, Prat 2019. El mateix ens ha passat amb el jaciment de la necròpolis del Mas d'en Verd de Farena (Mont-ral, Alt Camp), que hem afegit al Volum II, làmina 410.

En aquestes tombes és fàcilment observable la diferència entre les peces d'abillament de l'inhumat associades a la seva vestimenta —com són els collarets o les denes/penjoll—, amb quatre casos, i els que formen part d'un dipòsit intencionat vinculat a rituals o costums funeraris, del que en formarien part les ampolles-flascó de vidre dipositades a les tombes, amb vuit casos documentats. Aquests fenomen s'ha de circumscriure als segle VI i VII, moment en el qual podem datar aquests dipòsits funeraris. En cap cas s'han documentat tombes amb dipòsits funeraris del segle VIII, i és només a partir del segle X quan tornem a trobar elements d'abillament o de dipòsit identificables¹³⁶⁰.

6.4.7. Les produccions de vidre (matèria i tècnica)

Des de finals del segle V i fins al segle VIII, moment en el que documentem les últimes produccions de vidre a la Tarraconense Oriental, trobem diferents masses de vidre, amb diferents coloracions i qualitats, associades cadascuna d'elles a un bagatge tipològic contextualitzable estratigràficament en el temps. Agrupant les dades conegudes dels contextos estudiats, homogeneïtzant els registres vitris i continuant amb la classificació dels grups del baix imperi, podem distingir les següents produccions de massa vítria d'època visigoda:

- G. Verd aigua (475-530)
- H. Grogós i verd-grogós (530-600)
- I. Blavós-blau cel (600-675)
- J. Verdós (600-750)

El **grup G** es caracteritza per ser una producció elaborada amb una massa vítria incolora, lleugerament verd clar, d'aspecte cristal·lí, i a l'igual que la producció definida per Danielle Foy, és d'un color verd-aigua. En general es conserva molt malament, sofrint un procés de degradació i deshidratació molt fort, fet que provoca que moltes de les peces perdin part de les seves superfícies externes o es desintegren parcialment amb posterioritat a l'excavació. Aquesta corrosió afecta especialment a la decoració elaborada amb fils de vidre blanc aplicats en calent, que gairebé sempre s'han desintegrat i només trobem l'empremta al cos del recipient, si bé en alguns casos, en què la massa de vidre blanc s'ha incrustat més profundament, en trobem les restes encara conservades.

Aquesta massa va associada únicament i exclusiva a un registre vitri nou, fàcilment distingible del d'època romana tardana, aquell elaborat en vidre verd oliva i similars. El repertori tipològic associat a aquesta massa vítria és idèntic al documentat al Sud de França, i és format per escudelles Foy 21a, gots Foy 21b i 21c i, més rarament, per gerres i flascons. A més, tecnològicament aquestes peces són elaborades amb la tècnica del puntill i presenten la vora arrodonida al foc. És molt singular el canvi de tècnica, de massa de vidre i de registre tipològic respecte als precedents del segle V. En el registre arqueològic aquest canvi és sobtat i ràpid, i no s'observa cap mena de transició. La seva aparició, a partir del registre estratigràfic s'ha de datar entre el 475 i el 500 AD, ja que alguns dels exemples inicials procedeixen de jaciments

¹³⁶⁰ En general patenes i calzes de peltre en tombes dins recintes eclesiàstics o sagreres, com els casos, datats per ¹⁴C, de Sant Miquel d'Olèrdola i Sant Esteve de Castellar Vell (Castellar del Vallès). Vegi's Roig, Coll, Molina 2002: 238; Roig, Coll 2003a: 845-846, lám. 1, fig. 11; Ripoll, Molist 2014: 10-11, fig. 3.

amb aquesta datació. Així, per exemple, aquesta massa vítria és absent al Morè (*circa* 425/450-475), però ja és present a Can Modolell (*circa* 500), i és la més abundant i representativa dels contextos de La Bastida de Rubí (500-530 AD). El contextos més nets i datables amb aquesta massa de vidre són l'abocador domèstic UEs 22-164 de La Plaça Major (Castellar del Vallès), el rebliment UE 71316 d'una cabana de la Seu Episcopal d'*Egara* (Terrassa), i el retall E.68-UE 1141 de Can Cabassa 2008 (Sant Cugat del Vallès). La datació d'aquestes estructures ens permet emmarcar aquesta producció en una forquilla cronològica entre el 475/490 i el 530 AD.

El **grup H** es caracteritza per la coloració de color grogós, variant des d'un color groc translúcid fins al color ambre. Depenent del gruix del recipient o del fragment conservat, la tonalitat pot variar des d'una tonalitat clara fins a una fosca i poc translúcida. Aquesta massa de vidre tendeix a conservar-se molt més bé que no pas l'anterior, tot i que moltes vegades presenten les superfícies deshidratades i picades, amb un tacte rugós en perdre la capa més superficial. La massa de vidre grogós és posterior cronològicament a la massa de color vidre verd aigua, tot i que en molts jaciments aquestes coexisteixen un temps relativament curt.

El registre tipològic associat a aquesta massa de vidre és el mateix que l'anterior, i presenta una notable continuïtat formal. Així trobem el grup majoritari, les escudelles Foy 21a, tant llises com decorades, els got carenats Foy 21b i els got cònic Foy 21c, seguits a distància per les ampolles, les gerres i flascons. Amb aquesta massa documentem l'aparició de les primeres copes de tija buida Foy 23a, absents en la producció anterior.

La seva datació és molt clara, mercès a la gran quantitat de contextos estratigràfics estudiats, fet que també ens inclina a pensar en un moment o període de producció relativament més llarg per a aquesta massa de vidre, almenys respecte a l'anterior. Així, entre els contextos inicials trobem els jaciments urbans d'*Illuro* (Mataró), amb gran quantitat de ceràmiques fines i àmfores importades de diferents punt del mediterrani, que ens permeten datar l'aparició d'aquesta producció a mitjan segle VI (*circa* 530/560 AD), com els procedents dels diferents retall-abocador del Carrer La Palma 15. Se'n destaca el celler o retall E.212 de Can Cruzate, reblert amb diferents abocades i amb abundants materials ceràmics i vidres grogosos. En aquest darrer jaciment les escudelles Foy 21a grogues coexisteixen amb les de coloració verd aigua, fet que ens decanta cap una datació més propera al 530 AD, que no pas més tardana.

Els contextos més nets, formats exclusivament per vidres de coloració grogosa, procedeixen de les cabanes E.216 i E.350 de Can Gambús 1 (Sabadell), reutilitzades com abocador de deixalles del poblat, i reblertes amb una gran quantitat de vidres (les estructures van ser garbellades), tots ells de color grogós i sense cap altre coloració present. La datació del material ceràmic associat i de ¹⁴C en proporciona una forquilla cronològica de la 2^a meitat avançada del segle VI (*post quem* 575 AD). Un altre jaciment clau és el rebliment UE 8812 del pou de desaigua del baptisteri de la Catedral de Santa Maria d'*Egara*, reblert intencionadament durant la reconstrucció de l'edifici a la segona meitat del segle VI. En aquest, quasi tot el registre vitri és format per llànties i vidres de finestra grogosos, excepte uns pocs fragments —residuals— de color verd aigua.

Aquesta coloració grogosa coexisteix amb una altra, de color verd-grogós (o groc-verdós), amb els mateixos tipus formals i documentada en contextos de la segona meitat del segle VI en diferents jaciments urbans d'*Iluro* (Mataró), al carrer Sant Honorat 3 (Barcelona) i La Solana (Cubelles). No sabem si aquesta coloració és fruit d'una varietat regional, present en jaciments de la façana litoral i deguda a l'ús d'una matèria prima diferent (potser importada via marítima), o a una mescla de diferents masses de vidre efectuada només en aquest llocs.

El **grup I** es caracteritza per presentar una massa de vidre translúcida, de colors blau-verds o diferents games de color blau cel. És de bona qualitat i generalment no presenta cap mena de deshidratació, conservant les seves superfícies llises, si bé desllustrades o patinades. És una coloració característica dels contextos del segle VII, si bé trobem algun cas anterior —no sabem si fruit d'intrusions o peces exòtiques— en contextos del segle VI avançat¹³⁶¹.

Aquesta massa s'associa exclusivament a tres tipus de recipients, les escudelles Foy 21a, les copes de tija buida Foy 23a i els bols àpodes Foy 28, tots ells documentats en estratigrafies del segle VII (*circa* 600-675 AD). Els contextos on les hem documentat millor són a les estructures de la Fase II del vilatge d'època visigoda de Can Gambús 1 (Sabadell), en diferents estrats de la Seu Episcopal d'*Egara* (Terrassa), i a l'abocador de l'assentament de Sant Martí d'Aiguafreda (Aiguafreda). Tot i que durant el segle VII és una massa percentualment minoritària enfront de la de color verd, és generalment present a tots els jaciments analitzats, i també l'hem documentat a Puig Rom (Roses), al camí de Sant Feliu de la Garriga (Viladamat), la carretera de Sant Martí d'Empúries (L'Escala), Torre Llauder (Mataró), c/ Sant Honorat 3 (Barcelona), Can Cabassa (sant Cugat del Vallès), La Bastida (Rubi), Can Solà del Racó (Matadepera), C/ Puig i Cadafalch 36 (Terrassa), Els Mallols (Cerdanyola del V.), Vilaclara (Castellfollit del Boix), La Fogonussa (Sant Marí de Riucorb), i a la Parcel·la 24 (Tarragona). Amb aquesta difusió generalitzada per tot el territori —tot i ser minoritària— podem pensar en una comercialització per tota la Tarraconense Oriental de recipients elaborats amb massa de vidre de color blau cel (Foy 21a, Foy 23 i 28), elaborats en un únic centre o àrea, o bé, en cas d'havers-se elaborat localment, en una comercialització de lingots o vidre en brut procedents d'un mateix taller primari. Només les anàlisis físico-químiques sobre recipients i nuclis de vidre en brut poden ajudar a respondre aquesta pregunta i determinar-ne l'origen.

El **grup J**, el darrer en cronologia, es caracteritza per una massa de vidre de color verdós, amb tonalitats diverses, des del color verd clar fins al verd natural (verd herba) i al verd fosc. Aquest és coetani al grup I, el vidre de color blau cel (s. VII), però continua documentant-se al llarg del segle VIII, i en aquest darrer segle, durant el període tardo-visigòtic i islàmic emiral, aquesta és l'única massa vidre documentada. S'associa únicament a les escudelles Foy 21a tardanes (de diàmetre gran), a les copes de tija buida Foy 23a, i a les copes de tija massissa Foy 27, i també a ampolles i flascons.

¹³⁶¹ Només hem trobat aquesta massa associada a escudelles Foy 21a de mòdul petit, entre 13 i 15 cm de diàmetre, en diferents contextos del segle VI a la Seu Episcopal d'*Egara*, un cas més a Can Gambús 1 (Sabadell), i un altre cas a La Vinya de la Salut (Viladecavalls).

6.4.8. Els tallers

Només hem trobat evidències indirectes de la fabricació de vidre, no sabem si pertanyents a tallers primaris o secundaris, a partir de fragments de lingots o de vidre en brut. En alguns jaciments només documentem la presència esparsa d'algun nucli de vidre en brut, com a Can Cruzate (Mataró) o al vilatge dels Mallols (Cerdanyola del Vallès), ambdós amb nuclis procedents d'estrats datables dins del segle VI. A comarques de Girona passa el mateix als jaciments de la Carretera de Sant Marí d'Empúries (L'Escala) i al Camí de Sant Feliu de la Garriga (Viladamat). En tots aquests casos no podem dir res més que trobem fragments de nuclis de vidre brut als jaciments, aportats allí en el període coetani a la formació dels estrats.

Hem de valorar la presència de fragments isolats de nuclis de vidre brut o trossos de lingots en els jaciments esmentats, de diferent manera a l'habitual. Així, alguns d'ells presenten traces d'haver-se utilitzat com a gratadors, fenomen que també es documenta en fragments de vidre d'època romana reutilitzats com a gratadors, fenomen que ja va identificar a Hispània per primera vegada, A. Uscatescu a la Casa I de Ileso (Guissona)¹³⁶², on trobem dos nuclis amb retocs, un de color blau cobalt i l'altre incolor, probablement altimperials. El seu ús com a estris els fa objecte de comerç i reutilització, essent peces que tant poden provenir de llocs molt llunyans, com ser materials reciclats/reutilitzats d'altres períodes. Alhora, també hauríem de tenir en compte la presència de fragments de vidre (i nuclis) en escarselles o sarrons, documentades en tombes germàniques, probablement emprades com a eines i/o curiositats, documentats en diferents necròpolis d'Europa i Hispània¹³⁶³.

Al jaciment del carrer Sant Honorat 3 (Barcelona) trobem diferents fragments de nuclis de vidre brut, escòries i rebuigs de fusió, en estrats datables entre el segle VI i mitjans del segle VII, però en aquest cas hauríem de valorar les restes amb certa cautela, ja que en els estrats d'aquest període també es documenten fragments de rebuigs (*mors/moils*) de peces de vidre verd oliva i verd natural, del segle V i clarament residuals. És probable que una part (o tots) els fragments de nuclis i rebuigs puguin ser materials residuals del baix imperi en els contextos estratigràfics d'època visigoda.

Un cas apart és el jaciment dels Camps de Can Colomer (Terrassa), on procedents d'una sitja amb materials del segle VI s'han recuperat 69 fragments de nuclis de vidre, alguns d'ells amb evidència d'haver-se processat "in situ", amb la superfície aplanada i abocada en calent sobre una superfície llisa. Aquest jaciment, una granja/vilatge rural, dista 1500 metres en línia recta del nucli de la Seu Episcopal d'*Egara*, i constitueix l'evidència d'un taller primari de fabricació de vidre, potser vinculat al nucli episcopal.

Al conjunt de la Seu Episcopal d'*Egara* (Terrassa) hem trobats 23 fragments de nuclis de vidre en brut i rebuigs, de colors verdosos i blavosos procedents de diferents estrats de l'antiguitat tardana. Se'n destaca la UE 8742 amb 14 fragments de nucli, i la UE 8738, amb tres fragments identificables com a rebuigs d'elaboració. Tots ells procedeixen d'estrats datats dins del segle VII i ens indiquen la presència d'un taller de vidre a les immediacions del recinte episcopal.

¹³⁶² Uscatescu 2004: 43 i 47, fig. 5.32 i 7.36.

¹³⁶³ Jepure 2004.

A les Parcel·les 22b i 24 del PERI 2 (Tarragona), trobem diferents estrats d'anivellament i abocador datables de mitjans del segle VII (625-675 AD) que han proporcionat nombrosos fragments de nuclis de vidre brut, alguns de mida gran i pertanyents a lingots. Es tracta de dues parcel·les contigües de l'Illa 7 del Suburbi Portuari de Tarraco¹³⁶⁴, amb evidències de construccions domèstiques i àmbits d'emmagatzematge portuaris d'època visigoda. La presència de nombrosos fragments de lingots a les Parcel·les 22b i 24 (Illa 7) de Tarragona, de colors verdosos i blavosos, amb alguns de mida i pes notable, confirmen l'existència d'un taller de producció de vidre, probablement secundari donada la seva ubicació portuària, datable a mitjans del segle VII. És probable que els fragments de lingot i vidre en brut procedeixin d'importacions via marítima, com passa amb la gran quantitat de material ceràmic i amfòric d'origen nord-africà i oriental, datable d'aquest segle.

Jaciment	Estructura/UE	Evidència	Datació
Camí Sant Feliu de G.(Viladamat)	4006 i 5027	3 nuclis	s. VI-VII
C/Sant Martí Empúries (L'Escala)	Sitja.1307-UE 1325	2 nuclis	s. VI-VII
Can Cruzate (Mataró)	Retall UE 212	1 nucli	s. VI
C/ Sant Honorat 3 (Barcelona)	11030,11046,11070,12034, 23013,23098,41010,41020,	4 nuclis, 8 rebuigs, 4 escòries	s. VI Residual (?)
Seu Episcopal d'Egara (Terrassa)	71571, 8738, 8742, 81150, 10783,	23 nuclis	S. VI
Camps Can Colomer (Terrassa)	UE 86	69 nuclis	s. VI
Els Mallols (Cerdanyola del V.)	E.160	1 nucli fragmentat	s. VI
Casa I de Ileso (Guissona)	UEs 2018 i 2041	2 nuclis, tallats	S. VI-Residual
Parcel·la 22b-PERI 2 (Tarragona)	5011, 5263, 5265, 58003	16 nuclis,(talla)	s. VII
Parcel·la 24-PERI 2 (Tarragona)	1003, 1020, 1028, 2007, 2009, 2013	25 nuclis	s. VII
Parcel·la 27 (Tarragona)		Forn,nuclis,rebuigs	s. VII /VIII (?)

Taula 72. Jaciments d'època visigoda amb nuclis de vidre brut, fragments de lingot i rebuigs de taller documentats a Catalunya.

El darrer jaciment a esmentar, és un taller de vidre, excavat en una intervenció preventiva entre els anys 2009 i 2013, a la parcel·la 27 del l'Avinguda Vidal i Barraquer (Tarragona)¹³⁶⁵. Aquest ha estat publicat superficialment per Francesc Rodríguez, en un article de caràcter divulgatiu¹³⁶⁶. Es tracta d'un seguit d'àmbits atribuïts a un magatzem portuari, anomenat EP2, bastit suposadament a la segona meitat del segle VII, sempre segons els autors¹³⁶⁷. D'aquest edifici —excavat només parcialment— es van identificar tres àmbits d'habitació, en un dels quals (A3) es localitza la subestructura d'un forn de fusió de vidre (**Fig. 168**). Es tracta d'una

¹³⁶⁴ Seguim la numeració de les illes efectuada per Ada Lasheras a la seva tesi doctoral. Vegi's Lasheras 2018.

¹³⁶⁵ Excavació preventiva dirigida en diferents intervencions per Xuan Trenor, Marc Gimeno, Moisés Díaz i Josep F. Roig, i amb la col·laboració dels arqueòlegs/es Montserrat Garcia, César A. Pociña i Marta Brú. Vegi's Díaz, Gimeno 2013.

¹³⁶⁶ Rodríguez 2020.

¹³⁶⁷ Díaz, Roig 2016: 82-85. Els materials, essencialment les ceràmiques fines (ARS-D) i les àmfores, no avalen aquesta datació. El moment de construcció d'aquest edificis s'hauria de datar, com a molt tard, a inicis del segle VII. La segona fase constructiva és datada pels esmentats autors —no hi ha dibuix dels materials ni quantificacions a la memòria— dins del segle VIII (anomenada fase constructiva final), però s'hauria de datar vers mitjan del segle VII, i no més tard del tercer quart de segle VII. Per a l'estudi general del context ceràmic vegi's Rodríguez, Macias 2016.

estructura elaborada amb pedres, fragments de *tegulae* i argila, amb una cambra més o menys circular, d'un 60 cm de diàmetre, amb una boca d'accés, amb la superfície rubefactada i reblerta amb restes d'escòria de vidre i amb fragments de vasos termoalterats. També es va recuperar un vas cilíndric de *pietra ollare*, de procedència nord italiana¹³⁶⁸, i un motlle de pedra sorrenca amb una creu grega —rodat— que no tenen res a veure amb el taller de vidre. Un fragment de cassola de ceràmica de cuina amb restes de vidre fos adherit a les superfícies és interpretat —en aquest cas correctament—, com un gresol¹³⁶⁹. Entre els materials recuperats se'n destaquen els fragments de sis bases de peu anular —rebregades i termoalterades— de copes de tija de buida Foy 23a, de color blau cel i verdós (Fig. 169). També s'hi documenten fragments de vores i tiges del mateix tipus de recipient. A partir de les evidències, i la proximitat d'aquest forn de vidre a les parcel·les 22b i 24 del PERI 2, amb estrats de mitjans del segle VII, cal enquadrar aquest taller secundari, dins del segle VII, preferentment vers mitjans de segle a partir del registre vitri recuperat en el seu rebliment i entorn immediat.



Figura 168. Planta de l'edifici productiu EP2 del suburbi portuari de Tarragona i fotografia de detall de l'àmbit 3 amb el forn de fusió del taller secundari de vidre (extret de RODRÍGUEZ 2020).



Figura 169. Dibuix i fotografies de la cassola de ceràmica de cuina utilitzada com a gresol de vidre. Fotografia dels fragments de copes de Foy 23a i dels rebuigs de vidre (extret de RODRÍGUEZ 2020).

¹³⁶⁸ Rodríguez 2020: 31, diu respecte a la *pietra ollare*: “diversos estris propis del procés de producció del vidre”. Aquest recipient no té res a veure amb la producció de vidre. La *pietra ollare* —d'ús domèstic— és exportada preferentment dins dels segles VI i VII (Billoin 2015), com per exemple a l'*oppidum* de Saint-Blaise (Vallauri 1994) o al *castrum* de San Antonino di Pertì (Murialdo et alii 1997: 394, tav. 2, núm. 4-12).

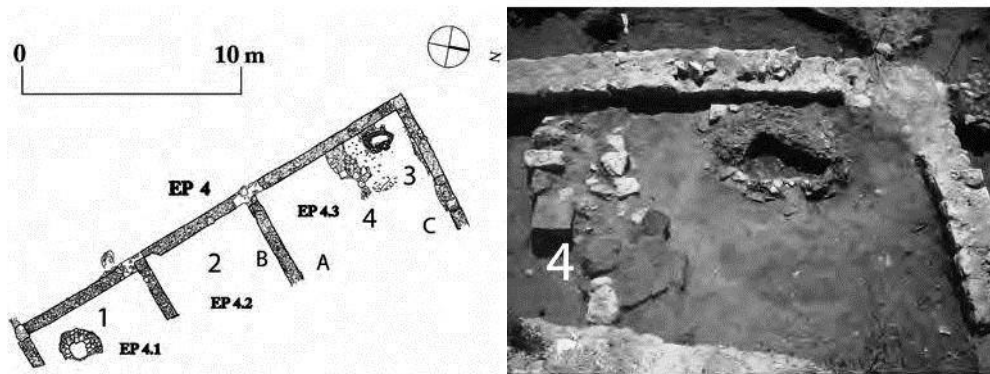
¹³⁶⁹ Rodríguez 2020: 31, fig. 3, lletra A.

6.4.9. Època visigoda: tipus i formes

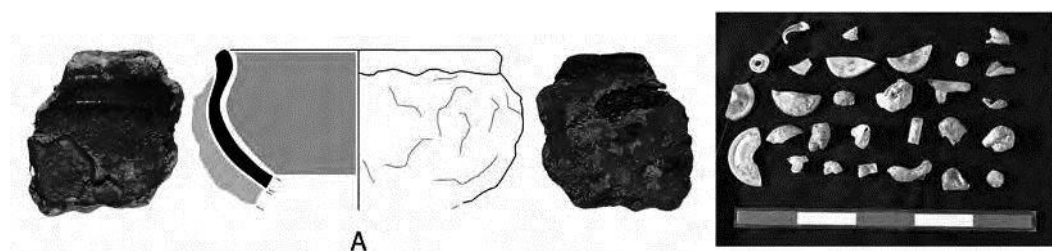
Amb la fi de les produccions vítries en masses de color verd oliva, associades a una tipologia netament de caràcter romà baiximperial, documentem l'aparició, a partir del darrer quart del segle V, d'un nou bagatge tipològic, molt més funcional i restringit a poques peces, que evolucionarà i seguirà en ús fins a la desaparició del món visigòtic al segle VIII.

Aquestes formes, elaborades amb diferents masses de vidre segons la seva cronologia, s'associen doncs, tant culturalment com cronològicament, al període visigòtic, i són les escudelles Foy 21a, els gots Foy 21b i c i Foy 22, les copes Foy 23a i Foy 27, els bols àpodes Foy 28, les ampolles i flascons Foy 25/26, i les llànties CH 24/26 i CH 40/41.

En la seva descripció també afegim els recipients i objectes del període recuperats fora de context que, tot i no posseir valor estratigràfic —fet que ja contemplem i analitzem en cada jaciment— ens ajuden a perfilar molt millor el seu número global i percentual en relació a les altres formes documentades.

Aquestes noves formes, classificades i descrites en detall, són les següents:

Escudella hemisfèrica Foy 21a

És la forma més representativa i més abundant del període visigòtic, amb un mínim de mil nou-cents quaranta-una peces identificades a la Tarraconense Oriental (1777 *individus en context dels s. V-VIII*)(NMI: 1941). Essencialment, és una escudella elaborada a partir d'una làmina de vidre circular i hemisfèrica, de perfil baix, amb la vora exvasada i arrodonida a la flama. Totes les peces i fragments conservats presenten l'empremta d'un puntill al revers, empremta generada durant el procés de perfilat i arrodonit de la vora en calent.

Hem vist els precedents d'aquesta forma, englobats amb el tipus Vila-roma 9.13, presents en contextos d'inici i mitjans del segle V i elaborats en massa de vidre verd oliva. Formalment però, és a partir de finals del segle V quan trobem un predomini absolut d'aquesta forma. Alhora, abans de finals d'aquest segle, cessen abruptament totes les produccions i formes associades als vidres de colors verd olivaci, de tradició romana baiximperial.

Així, en les estratigrafies entre el 475/490 i el 530, les escudelles **Foy 21a** de color verd aigua representen aproximadament entre la meitat i els 2/3 del total de recipients recuperats o identificables (**Fig. 170**). Aquestes són sempre de mòdul petit o mitjà, amb un diàmetre mínim i màxim entre els 10 i 18 cm, i amb una tendència generalitzada d'un mòdul estandarditzat entre els 12-15 cm de diàmetre.

La major part d'aquestes presenten decoració de fils de vidre aplicats anellant l'exterior de la vora, aplicats en calent i de color blanc, tot i que en la majoria de casos s'han desintegrat degut a la seva mala qualitat. Els fons d'aquestes peces també solen estar decorats, tot i que en menor mesura, a vegades amb un fil aplicat en espiral, en faixes de cercles, o bé mitjançant un fistonejat en garlandes. Aquest darrera decoració genera unes protuberàncies durant el procés d'aplicació, en crear els arcs del fisons i en incrustar el vidre calent blanc a l'interior de la peça, i això les fa fàcilment identificables.



Figura 170. Escudelles Foy 21a de coloració verd aigua: 1-6, Can Cabassa (Sant Cugat del Vallès). 7-10, Seu Episcopal d'Ègara (Terrassa). 11-13, La Plaça Major (Castellar del Vallès). Els núm. 8, 11 i 12, amb decoració de fils blancs en garlandes o fistons. Els núm. 6, 7 i 13, marcats en motlle amb costelles en relleu d'efecte òptic.

En una data, que situem al voltant del 530 AD a partir de les estratigrafies analitzades, la massa de les escudelles canvia de color ràpidament i passa a ser de **color grogós**, i en alguns jaciment com La Solana (Cubelles), de **color groc-verdós**. Les decoracions es tornen sobtadament molt escasses i només documentem els fils de vidre aplicats en espiral anellant la vora, moltes vegades amb un únic fil de vidre, tot i que la majoria d'escudelles ja són llises i no presenten cap mena de decoració (**Fig. 171**). En aquesta fase productiva (530/600) només hem documentat dues escudelles amb protuberàncies pinçades al fons, disposades radialment en número de 4, i generades a mena de peu, a La Solana (Cubelles)(núm. 34) i al C/ La Palma 15 (Mataró)(núm. 51) . Els diàmetres de les escudelles augmenten de mida respecte als de la fase anterior, amb un mòdul mitjà de diàmetre d'obertura entre 12 i 18 cm, tot i que la majoria d'aquestes oscil·len generalment entre 16-18 cm.

Els abocadors de les estructures E.215 i E.350 de Can Gambús 1 (Sabadell)(**Fig. 171: 17-22**) i el reblliment del pou mort del desaigua del baptisteri de la catedral de Santa Maria d'Ègara (Terrassa)(**Fig. 171: 15**)¹³⁷⁰ són els contextos més nets de la segona meitat del segle VI on trobem presents aquestes escudelles.

¹³⁷⁰ Procedents de les UEs 8014 i 8015.

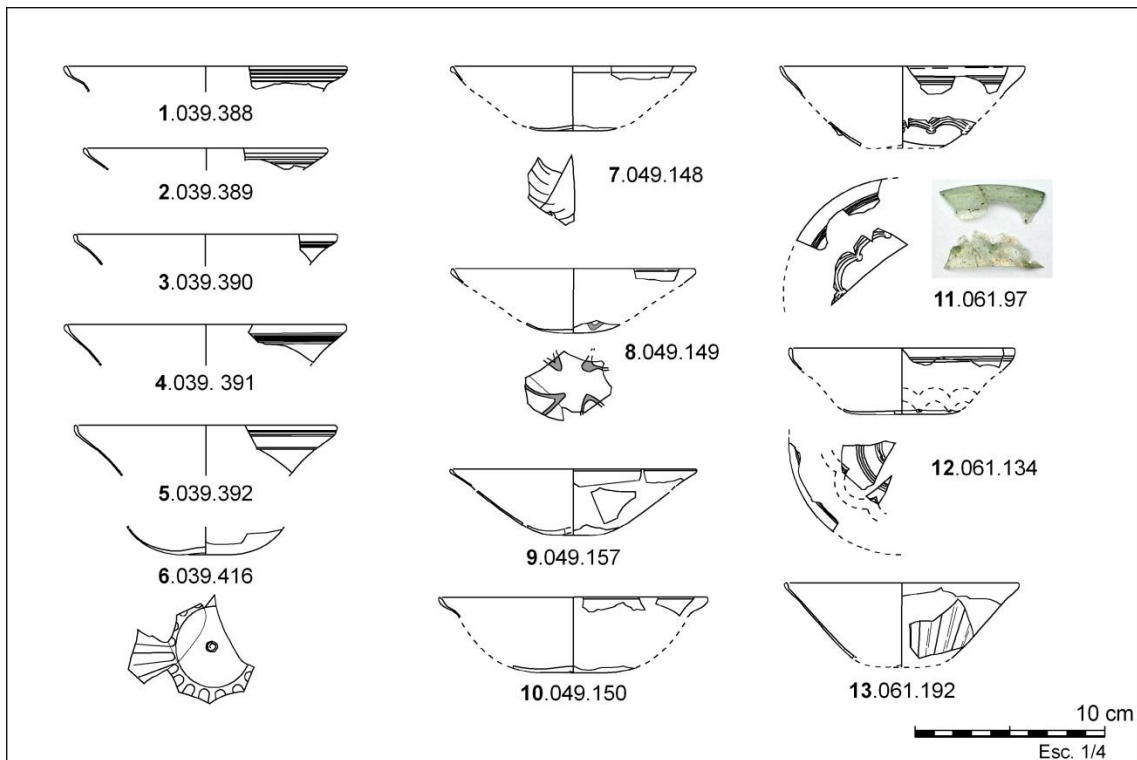

Figura 171. Escudelles Foy 21a de coloració grogosa: 1-5, C/ La Palma 2004 (Mataró). 6 i 7, Can Cruzate (Mataró). 8-10, C/ Sant Honorat 3 (Barcelona). 11-14, La Bastida (Rubí). 15, Seu Episcopal d'Ègara (Terrassa). 16, La Plaça Major (Castellar del Vallès). 17-22, Can Gambús 1 (Sabadell).

La darrera fase productiva de les escudelles Foy 21a és al segle VII (**Fig. 172**). En aquest moment comencen a ser minoritàries en els contextos, amb una presència percentualment discreta. Aquestes són ara elaborades en massa de vidre de **color verdós** (verd clar i verd natural) i en **color blavós o blau cel**. Algunes altres, molt més rares, són elaborades en un vidre grogós fosc, de color ambre. Totes les peces documentades en contextos del segle VII són de mòdul gran, amb un diàmetre d'obertura de boca que oscil·la entre els 20 i 26 cm, però generalment, i malgrat el grau de fragmentació, hem observat que s'estandarditzen al voltant dels 22 cm de diàmetre. Algunes d'elles són decorades amb un marcat en motlle de costelles que generen un estriat en disposició helicoidal d'efecte òptic (**Fig. 172: 3, 10 i 18**). En un únic cas s'ha documentat una escudella amb una creu impresa en relleu (**Fig. 172: 2**). A partir dels contextos estratigràfics, la seva datació és entre el 600 i el 675 AD aproximadament, amb un pic màxim d'ús a mitjans del segle VII. En quant a la seva presència, aquesta forma es troba ben documentada als abocadors de Sant Martí (Aiguafreda), La Seu Episcopal d'Ègara (Terrassa), i la Parcel·la 22b de Tarragona.

No hem documentat aquesta forma en contextos posteriors de finals de segle VII o del segle VIII, si no és a tall de material residual.

Aquest tipus d'escudelles, pel fet de conservar-se generalment només la vora i els fons com a elements diagnosticables, i pel fet de que la majoria són monocromes i sense decorar, han estat obviades o bandejades de l'estudi genèric del vidres en detriment de formes més atractives o singulars. De l'observació de les vores i de l càlcul del seus diàmetres se'n poden extrapolar els individus i observar com és la forma majoritària en el jaciments del segle VI. Així per exemple, a nivell peninsular comptem amb paral·lels a Benalúa (Alacant)¹³⁷¹, *Begastrí*¹³⁷², *Baelo Claudia*¹³⁷³, *Conimbriga*¹³⁷⁴, en diferents àrees del territori de l'antiga *Gallaecia*, on són definits com a bols acampanats¹³⁷⁵, i en general, a tota la *Hispania antiga*¹³⁷⁶.

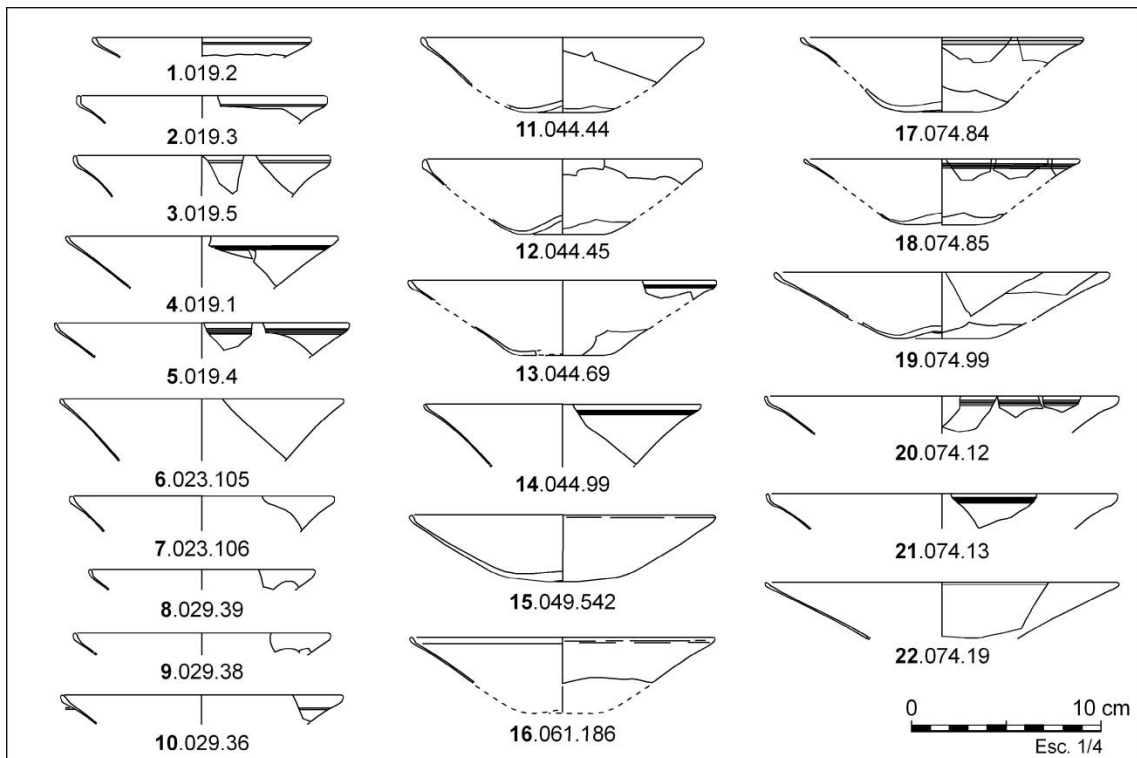

Figura 172. Escudelles Foy 21 de diàmetre gran i coloració verdosa o blau cel: 1-3, Can Cabassa (Sant Cugat del Vallès). 4-9, Seu Episcopal d'Ègara (Terrassa). 10, C/ Puig i Cadafalch 36 (Terrassa). 11-13, Can Solà del racó (Matadepera). 14, Santiga (Santa Perpètua de Mogoda). 15, C/ Via Augusta 129 (Sant Cugat del Vallès). 16, Els mallols (Cerdanyola del Vallès). 17, Parcel·la 24 del PERI 2 (Tarragona). 18, Parcel·la 22b del PERI 2 (Tarragona). 19, La Fogonussa (Sant Martí de Riucorb). La núm. 2 marcada en motlle amb una creu grega en relleu. Les núm. 3, 10 i 18, marcades en motlle amb costelles en relleu i en estriat helicoidal d'efecte òptic.

¹³⁷¹ Reynolds 1987; Sánchez de Prado 2009: 171-174, fig. 6:1-4, 7:1-6, 8:1.

¹³⁷² Morales 1984: 122, làm. IIA/B/C i IIIA.

¹³⁷³ Brassous *et alii* 2017, 194, fig. 8.

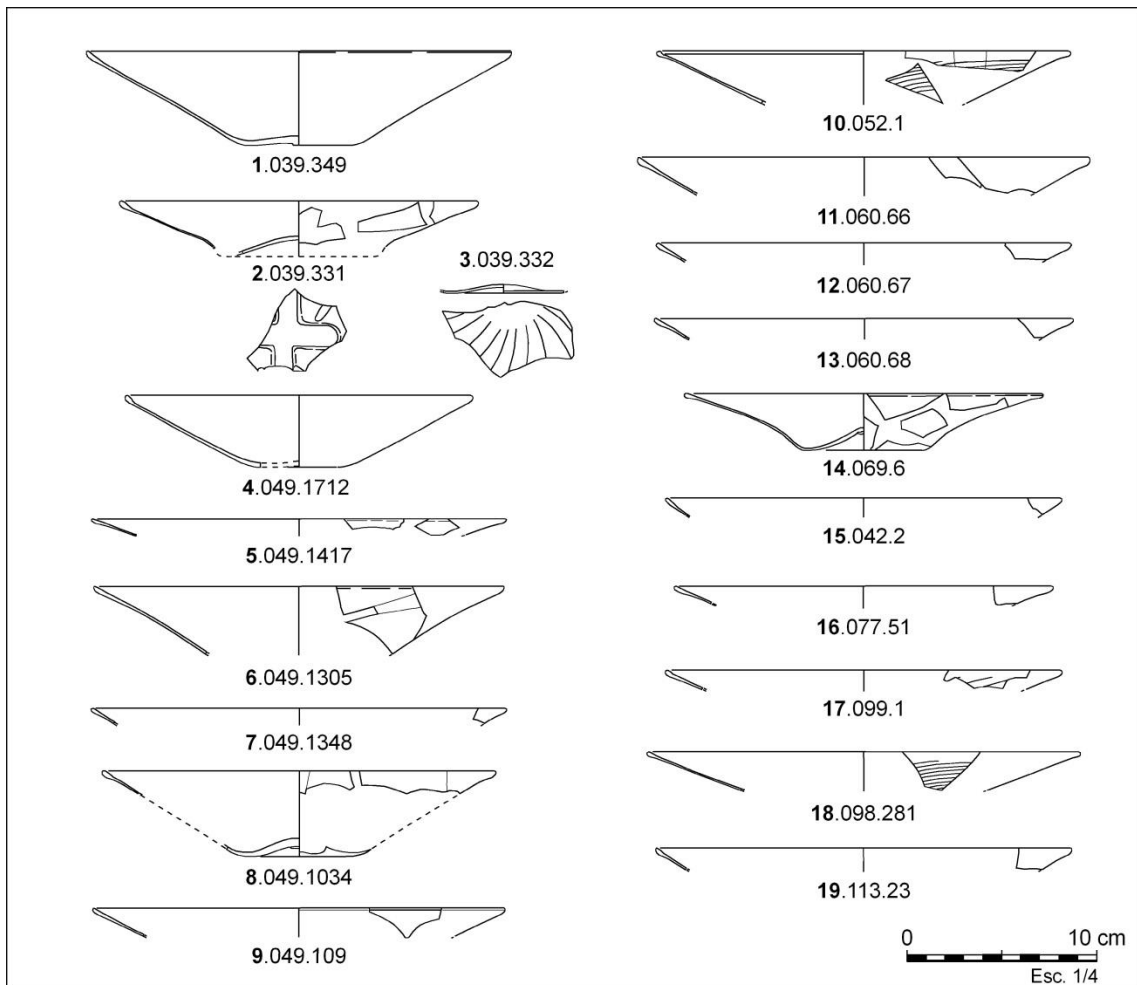
¹³⁷⁴ Alarcão, Alarcão 1965: 120-124, làm. VIII i IX, núm. 205-225; Alarcão 1976: 193-194 i 201, pl. XLII, núm. 203-210 i 212.

¹³⁷⁵ Da Cruz 2014.

¹³⁷⁶ Reynolds 2015.

A nivell del mediterrani occidental no trobem gaires estudis quantitius que ens proporcionin dades quantificables, exceptuant però l'estudi dels vidres del jaciment de *La Bourse* (Marsella), on s'observa la presència —modesta— d'aquesta forma al segle VI¹³⁷⁷. Així mateix, en altres jaciments de l'antiga *Massalia* (Marsella) s'han documentat abundants escudelles en contextos de l'antiguitat tardana, com per exemple, al *Quartier de Sainte-Barbe*¹³⁷⁸.

Així doncs, des de la seva aparició a finals del segle V, i sobretot a partir del 500 AD, aquest tipus manté la seva morfologia general sense canvis, fins a la seva desaparició a mitjan de segle VII (vers 650 AD), amb canvis puntuals en la coloració de la massa d'elaboració. Així s'observa la presència de decoracions aplicades de fils blancs durant la primera fase productiva (verd aigua), per passar a ser rares o poc habituals en la fase productiva següent (grogosa). La tercera i darrera fase (verd i blau cel) només es caracteritza per la presència d'exemplars marcats en motlle amb costelles en relleu. Així mateix, s'observa un augment proporcional dels diàmetres d'obertura de les vores (i també del volum dels recipients) de les peces al llarg de les tres fases o moments productius.

En el quadre sinòptic adjunt aquest augment dels diàmetres de les escudelles Foy 21A és clarament perceptible:

Número Mínim Individus i diàmetres d'escudelles Foy 21a					
JACIMENTS	10-12 Ø	12-15 Ø	15-18 Ø	18-24 Ø	TOTAL
Diàmetres d'escudelles Foy 21a color verd aigua (c.490-530)					
Plaça Major (Castellar V.)	4	12	3		19
Can Cabassa 2008 (S.Cug.)	1	13			14
Seu Epis. <i>Egara</i> , UE 71316		12	4		16
TOTAL	5	37	7		49
Diàmetres escudelles Foy 21a color grogós (c.530-600)					
Can Gambús 1 (Sabadell)		15	31	15	61
Can Roqueta (Sabadell)			6		6
Can Cruzate (Mataró)		13	2		15
Horta Farrerons (Premià)	3	7	19	4	33
Vilaclara (Castellfollit)				1	1
La Bastida (Rubí)		11	23		34
La Solana (Cubelles)		1	21	2	24
TOTAL	3	47	102	22	174
Diàmetres escudelles Foy 21a color verd i blau natural (s. VII)					
Sant Martí (Aiguafreda)			1	8	9
Can Gambús 1 (Sabadell)		3	4	3	10
Can Cabassa (Sant Cugat)		2	3	3	8
Seu Epis. <i>Egara</i> (Terrassa)	1	7	5	26	39
TOTAL	1	12	13	40	66

Taula 73. NMI i estandardització dels diàmetres de les escudelles Foy 21a al llarg dels segles VI i VII.

¹³⁷⁷ Bonifay, Foy 1984: 297-299, Fase 2B, fig. 4, núm. 95 i 96.

¹³⁷⁸ Foy 1997: 35-37, fig. 21, núm. 12-15.

Got carenat Foy 21b

Es tracta d'un got, de cos carenat, vora exvasada i fons cònic acabat en un botó de vidre. Aquesta forma va ser elaborada únicament en dues masses de vidre, una de color verd aigua i l'altra grogosa, i només l'hem documentada en contextos del segle VI (NMI: 93)(Fig. 173 i 174). El seu diàmetre de vora oscil·la entre els 6 i els 10 cm, amb un mòdul força estandarditzat entre els 6 i 8 cm. Una part d'ells (NMI: 25) presenta decoració de fils de vidre blanc aplicats en espiral anellant la vora, sense observar-se cap decoració al cos, i presenten el botó terminal del fons decorat amb vidre blanc aplicat per sobre.

En alguns dels casos més tardans, elaborats en vidre de color grogós, com és ara algun recipient de Can Gambús 1, de la segona meitat del segle VI, observem una varietat o evolució d'aquesta forma, on la carena es torna suau i el botó del fons desapareix, convertint-se en un fons àpode (Fig. 174: 36). Aquesta forma ja no es documenta en els contextos del segle VII.

Got cònic Foy 21c

És un got cònic, de vora recta o lleugerament reentrant, amb el fons acabat en un botó de vidre(NMI: 7)(Fig. 173 i 174). Podríem considerar-lo una variant de la forma anterior (sense carena) i presenta la mateixa dinàmica productiva. Aquest va ser elaborat en masses de vidre de colors verd aigua i grogós, i només l'hem documentat en contextos estratigràfics del segle VI. El seu diàmetre oscil·la entre els 6 i els 10 cm, amb un mòdul de diàmetre força estandarditzat entre els 6 i 8 cm. És una forma molt rara i només n'hem documentat un total de set individus amb seguretat, tot ells elaborats en massa de color verd aigua, excepte un únic individu en massa grogosa. La seva datació sembla centrar-se només dins del primer terç del segle VI o poc més enllà, si considerem el de color grogós posterior a aquesta data.



Figura 173. Gots carenats Foy 21b, cònics Foy 21c i Foy 22: 1-6, Pla de Palol (Platja d'Aro). 7-10, Can Cruzate (Mataró). 11 i 12, C/ La Palma 15 (Mataró). 13, El Carreró 49 (Mataró). 14-17, Horta Farrerons (Premià de Mar). 18-28, C/ Sant Honorat 3 (Barcelona).

Got o llàntia cònica Foy 22

Es tracta d'un got —o llàntia segons D. Foy—, de cos troncocònic invertit, fons convex i vora arrodonida a la flama. És una forma molt simple i semblant tipològicament al got Foy 21c, diferint d'aquesta únicament en la forma del fons. Només n'hem documentat sis casos (NMI: 6)(Fig. 173 i 174), dos d'ells elaborats en massa de vidre verd aigua / verd clar i quatre en massa de color grogós. Tots són procedents de contextos del segle VI avançat, com les peces procedents del C/ Sant Honorat 3 (Barcelona)(Fig. 173: 24) i de la Seu Episcopal d'Egara (Terrassa)(Fig. 174: 17).

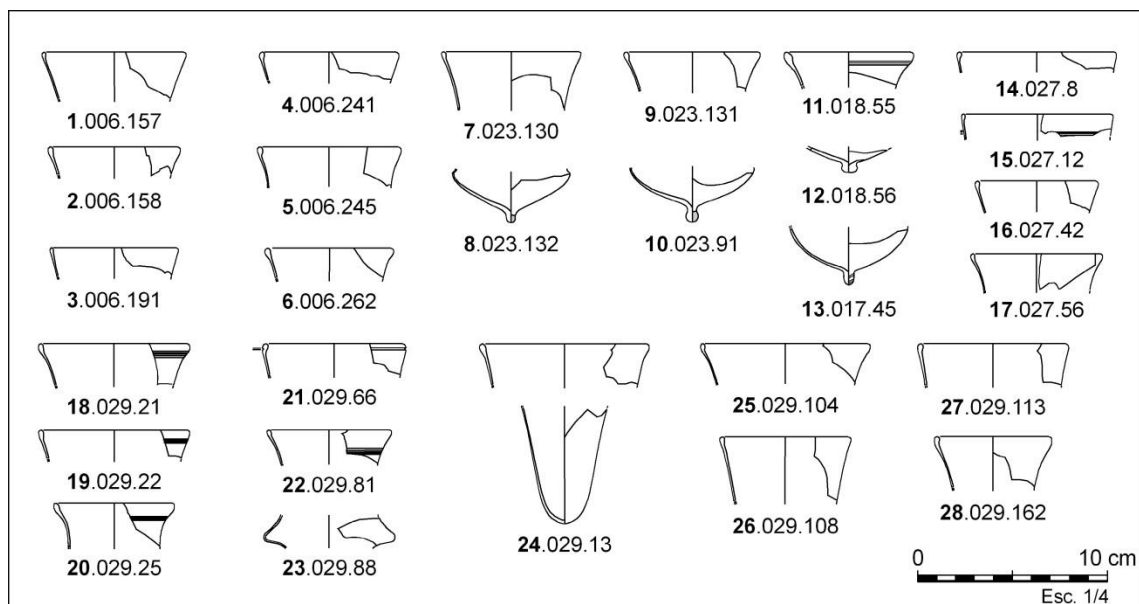

Figura 174. Gots carenats Foy 21b, cònics Foy 21c i Foy 22: 1, Monestir de Sant Cugat (Sant Cugat del Vallès). 2, C/ Via Augusta 129 (Sant Cugat del Vallès). 3 i 4, La Bastida (Rubí). 5-28, Seu Episcopal d'Ègara (Terrassa). 29, L'Aiguacuit (Terrassa). 30, Camps de Can Colomer (Terrassa). 31, Vinya de la Salut (Viladecavalls). 32-35, La Plaça Major (Castellar del Vallès). 36-42, Can Gambús 1 (Sabadell). 43, La Bòbila Bell-solà (Santa Perpètua de Mogoda). 44 i 45, Els Mallols (Cerdanyola del Vallès). 46, Mas del Catxorro (Benifallet). 47, El Bovalar (Seròs).

Ampolla cilíndrica Foy 25 i ampolla globular Foy 26

Aquestes dues formes recullen les ampolles, tant les cilíndriques o cilindroides Foy 25 (**NMI: 3**), com les ampolles i flascons de cos globular Foy 26 (**NMI: 20**), a més dels fragments de peces atribuïbles a qualsevol de les dues formes anteriors i que, donat el seu grau de fragmentació, s'han classificat com a forma Foy 25/26 (**NMI: 71**)(**Fig. 175-177**). S'observen diferents variants en la seva forma, amb algunes ampolles amb nanses de cinta adherides entre la vora i el cos, en ambdós tipus, així com una certa diversitat, centrada en l'alçada del colls de peces i en les seves dimensions. Les vores són sempre exvasades i arrodonides a la flama i/o girades vers l'interior, formant un ganxo marcat. Només hem documentat un únic cas on la vora presenta un bec pinçat a mena de vessador (**Fig. 177: 3**)

Les ampolles **Foy 25** de cos cilíndric són escasses a Catalunya, amb només tres casos identificables (**NMI: 3**). Dos d'elles són procedents d'un context d'inicis del segle VI de la Seu Episcopal d'*Egara* (**Fig. 176: 25-27**) i són elaborades en color verd aigua. L'altra cas no té context i és una ampolla del fons antic de les excavacions de la Necròpolis Paleocristiana de Tarragona (**Fig. 177: 3**), de color verd-grogós, i presenta un cos cilindre afuat, en forma de pera, i amb un bec pinçat, molt semblant a una altra peça recuperada a la Necròpolis del carrer del Mar (València)¹³⁷⁹, datada al segle VII.

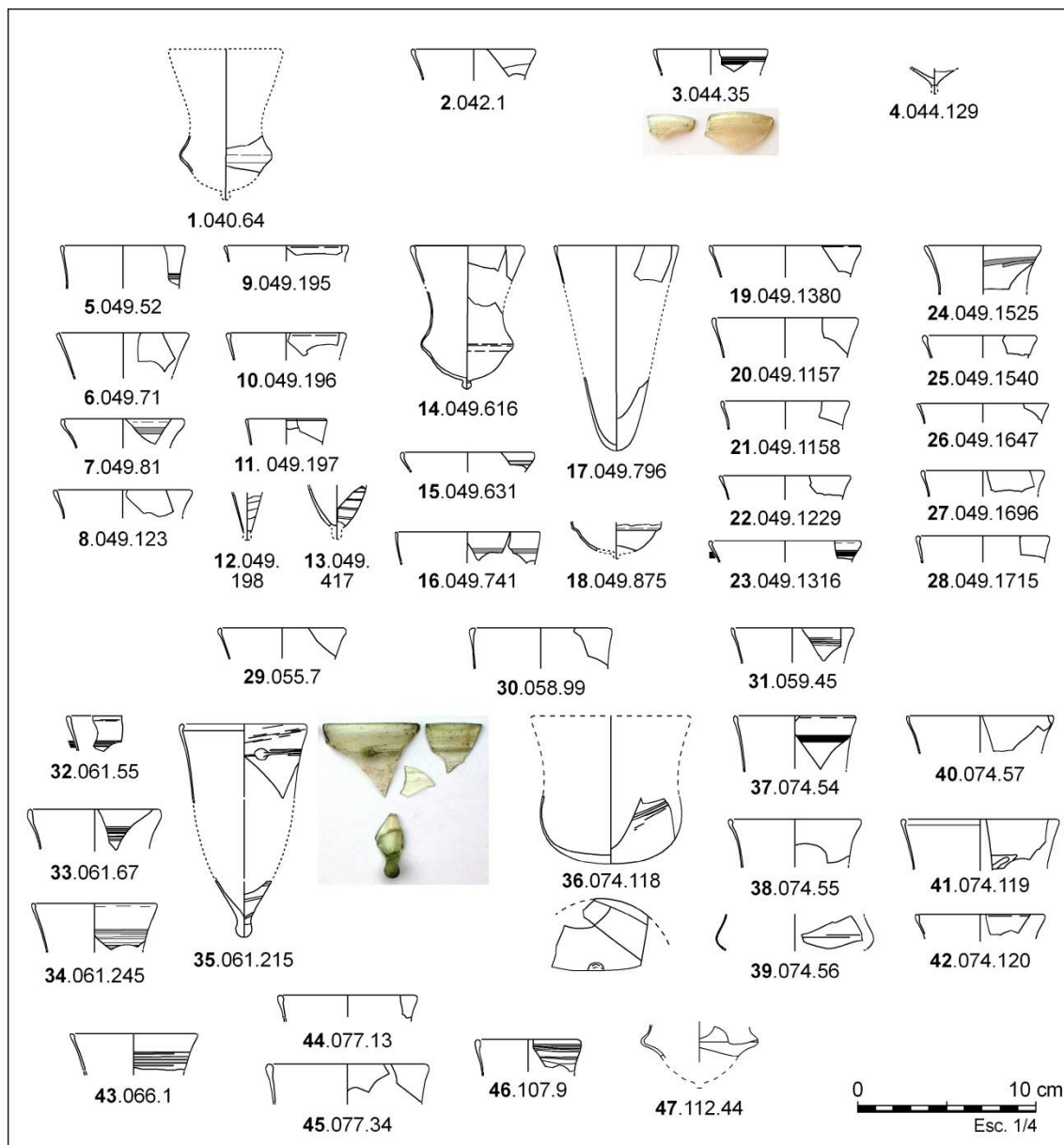
Les ampolles **Foy 26**, de cos globular són les més habituals i comunes a tots els jaciments d'època visigoda a la Tarraconense Oriental (**NMI: 19**). Aquestes presenten dos mòduls ben definits: un de petit i fàcilment identificable perquè es conserven diferents recipients sencers que es van utilitzar com a dipòsits funeraris en època visigoda. L'altre mòdul —de dimensions mitjanes— no compta amb cap individu sencer, i només és identificable a partir dels fragments de vores, cossos i fons, tots ells procedents de llocs d'habitació o d'abocadors de deixalles.

Les ampolles globulars **Foy 26** de petites dimensions són un tipus ben representat a les necròpolis de Tarragona, amb dos exemplars procedents de la Basílica de l'Amfiteatre (**Fig. 177: 1-2**), tres més de la necròpolis del Mas Rimbau /Mas Mallol (**Fig. 177: 4-6**) i una altra procedent de l'ager de Tarraco, recuperat en una tomba de les Roques de Vilavella (Riudecols)(**Fig. 177: 7**). A comarques de Barcelona, es va recuperar una ampolleta, decorada amb un acostellat vertical molt fi, dins d'una tomba en caixa de lloses d'època visigoda a Can Simó (Sant Llorenç d'Hortons)(**Fig. 175: 38**) i una altra en una tomba en caixa de bipedals a la catedral de Sant Maria d'*Egara* (Terrassa)(**Fig. 176: 1**). Així mateix, es documenta habitualment en contextos domèstics i en àrees d'abocador de diferents jaciments, sempre en estat fragmentari, com a La Plaça Major (Castellar del Vallès)(**Fig. 175: 27-28**) i a Can Gambús 1 (Sabadell)(**Fig. 175: 29-34**).

L'ampolla globular **Foy 26** de mòdul mitjà només l'hem identificat amb seguretat a partir de fragments dels fons i del cossos recuperats en diferents jaciments, com són Torre Llauder (Mataró), la Seu Episcopal d'*Egara* (Terrassa) (**Fig. 176: 29**), el C/ Major de Sant Pere 15 (Terrassa)(**Fig. 176: 36**) i Can Gambús 1 (Sabadell)(**Fig. 175: 29**).

¹³⁷⁹ Classificada com tipus Almoina-III, a Ramón 2015: 29 i 32 (fig. inferior).

Aquestes ampolles tenen els seus paral·lels immediats a les necròpolis de València ciutat, amb ampolles globulars o flascons procedents de la necròpolis de l'Almoina —la Seu Episcopal d'època visigoda de València—¹³⁸⁰, i també són presents com a dipòsits funeraris a les necròpolis del sud del País Valencià, a comarques d'Alacant¹³⁸¹, a la necròpolis del Muntanyar (Xàbia)¹³⁸², Polistó (Cocentaina)¹³⁸³ i Vistalegre (Asp)¹³⁸⁴. Alhora, també s'han documentat en necròpolis d'època visigoda de la vall de l'Ebre, com al Alto de Barrilla (Cuarte de Huerva)¹³⁸⁵ i també a les de Funes¹³⁸⁶ i de Villafranca¹³⁸⁷, ambdues a Navarra.

Només dues ampolles globulars Foy 26 presenten una nansa de cinta o de fil anular adherida, a mena de gerreta, una a Vilaclara (Castellfollit del Boix)(Fig. 175: 39) i una altre al carrer Sant Honorat 3 (Barcelona)(Fig. 175: 22). Aquest tipus d'ampolleta o flascó amb nansa també ha estat documentat a la necròpolis de l'Almoina de la Seu Episcopal de *Valentia*¹³⁸⁸ i més enllà, a Itàlia¹³⁸⁹.

Hem agrupat sota la fórmula **Foy 25/26** totes aquelles vores i fons d'ampolles i flascons que no permeten la seva atribució a una o altra forma amb seguretat (**NMI: 71**). Només hem observat la presència de dos tipus de vores, les exvasades simples i les replegades formant un ganxo marcat. En alguns casos s'han documentat fils de vidre aplicats en espiral anellant el cos. En un únic cas es documenta una ampolla marcada en motlle amb costelles disposades en estriat helicoidal i amb una anella de vidre al coll, procedent de la Parcel·la 24 (Tarragona)(Fig. 177: 14)¹³⁹⁰. Aquestes ampolles i flascons, amb vores simples i replegades, tenen paral·lels immediats als registres estratigràfics de Benalúa (Alacant)¹³⁹¹, *Cartago Espartaria* (Cartagena)¹³⁹² i Saragossa¹³⁹³.

Tenint en compte el grau de fragmentació de la mostra estudiada, cal evitar la classificació d'aquestes en diferents subtipus, que només és podrien definir a partir d'exemplars més

¹³⁸⁰ Escrivà, Soriano 1992: 104; Ramón 2015: 29. Englobades sota el tipus Almoina II, amb diferents variants segons la simetria de cos, l'alçada del coll i el tractament de la vora.

¹³⁸¹ Recollits a Sánchez 2018: 332-334. Aquesta autora els engloba sota la classificació tipològica Isings variant 101/Gamo Tipo 1C. És una classificació inadequada, ja que s'utilitza una tipologia eminentment romana (Isings) mesclada amb una proposta tipològica pseudocientífica (Gamo). Vistos els materials, és millor no mesclar tipologies en la classificació.

¹³⁸² Bolufer 1986: 117; González 2001: 345-348.

¹³⁸³ Domènech, Torregrosa 2003: 422

¹³⁸⁴ Roselló 2012: 44, fig. 2.9; González 2001: 419-420.

¹³⁸⁵ Ortiz 2001: 426, fig. 130.

¹³⁸⁶ Mezquíriz 2002: 148-149, dibuix a la pàgina 153 i fotografia a la pàgina 161.

¹³⁸⁷ Mezquíriz 1993: 880, lám. 5. Els identifica com a tipus Isings 101, del segle IV. El jaciment és d'època visigoda i no baiximperial, amb sarcòfags monolítics de pedra de l'àrea de la vall de l'Ebre, com els del Bovalar (Seròs), Santa Coloma (Àger), Els Morulls (Gerb) i vil·la Fortunatus (Fraga). Les dues ampolletes són de la forma Foy 26.

¹³⁸⁸ Ramón 2015: 28-29. Classificades com tipus Almoina I.

¹³⁸⁹ Per exemple a l'Hospital Militar, Celio, a Roma ciutat. Crypta Balbi 2000: 59, fig. superior dreta.

¹³⁹⁰ Aquest fragment és virtualment molt semblant a ampolles globulars baixmedievales dels segles XIV-XV. No en coneixem paral·lels en del període visigòtic, tot i que el context i la resta de peces de l'estrat són clarament datables del segle VII.

¹³⁹¹ Sánchez de Prado 2007: 67-73.

¹³⁹² Vizcaíno 2007: 665-686.

¹³⁹³ Ortiz 2001. Les datacions de Saragossa, de la segona meitat del segle V per a les ampolles classificades com tipus Dussart BX.32141-3242 (Sánchez de Prado 2018: 339), extretes de la monografia dels vidres de Saragossa (Ortiz 2001: 341, fig. 105) són incorrectes, ja que en realitat es tracta de gerres romanes baiximperials ls. 120/121 – variants sense fils aplicats–. Les peces d'època visigoda dels nivells post-romans del teatre de Saragossa (Ortiz 2001: 421, fig. 106), són del mateix tipus que les que hem englobat amb forma Foy 25/26, de vora plegada vers l'interior.

sencers i procedents de contextos estratigràfics tancats. La diversitat tipològica que documenta M. Dolores Sánchez de Prado a la *Carthaginensis*¹³⁹⁴, o la classificació efectuada per A. Ramón de les ampolles de *Valentia* d'època visigoda¹³⁹⁵, no la podem aplicar, ja que tots els casos de la Tarraconense Oriental amb recipients sencers pertanyen al model d'ampolleta globular Foy 26. Desconeixem si es produïren o s'arribaren a comercialitzar ampolles de coll llarg, amb nanses de cinta, flascons amb peu o d'altres variants al territori, com les identificades a la *Carthaginensis*¹³⁹⁶.



Figura 175. Ampolles cilíndriques Foy 25 i globulars Foy 26: 1 i 2, Puig Rom (Roses). 3, El Castellum (Sant Julià de Ramis). 4, C/ La Palma 15 (Mataró). 5 i 6, Can Cruzate (Mataró). 7 i 8, Horta Farrerons (Premià de Mar). 9-22, C/ Sant Honorat 3 (Barcelona). 23 i 24, Can Cabassa (Sant Cugat del Vallès). 25 i 26, La Bastida (Rubi). 27 i 28, La Plaça Major (Castellar del Vallès). 29-34, Can Gambús 1 (Sabadell). 35, Santiga (Santa Perpètua de Mogoda). 36 i 37, Els Mallols (Cerdanyola del Vallès). 38, Cam Simó (Sant Llorenç d'Hortons). 39, Vilaclara (Castellfollit del Boix). 40-42, La Solana (Cubelles).

¹³⁹⁴ Sánchez de Prado 2018: 332-342. Aquesta autora documenta ampolles globulars Foy 26 (definides com Is. 101/Gamo Tipo 1C), globulars de coll alt (Gamo tipo 1A), amb peu motllurat (Gamo tipo 1B) i diferents flascons de boca exvasada (Dussart BX.3241/3242) o de coll troncocònic (Dussart BX.1111/322). La tipologia d'Isings és inadequada per a aquest període (visigòtic). La tipologia de Gamo és prescindible –i incorrecta–. La tipologia d'O. Dussart –excel·lent– ens sembla massa llunyana i distant, i li serveix per englobar una diversitat de vores que no són d'època visigoda i sí clarament atribuïbles a recipients baiximperials de les formes Is. 120, Is. 126-127 i Is. 129.

¹³⁹⁵ Ramón 2015: 28-32. Tot i que la publicació és poc extensa i de caràcter divulgatiu, la classificació de M. Assumpció Ramón és precisa i detallada, i presenta una classificació pràctica dels recipients d'època visigoda (ampolles i flascons) a partir de ciutat de València i els seus diferents jaciments. Es detallen tres grans variants: I. Ampolles globulars amb nansa, II. Ampolles globulars (sense nansa), 3. Ampolles cilíndriques. Cadascun dels tres tipus definits presenta les seves diferents variants morfològiques –si n'hi ha– definides amb lletres (a-d).

¹³⁹⁶ Vegi's la nota 1394.

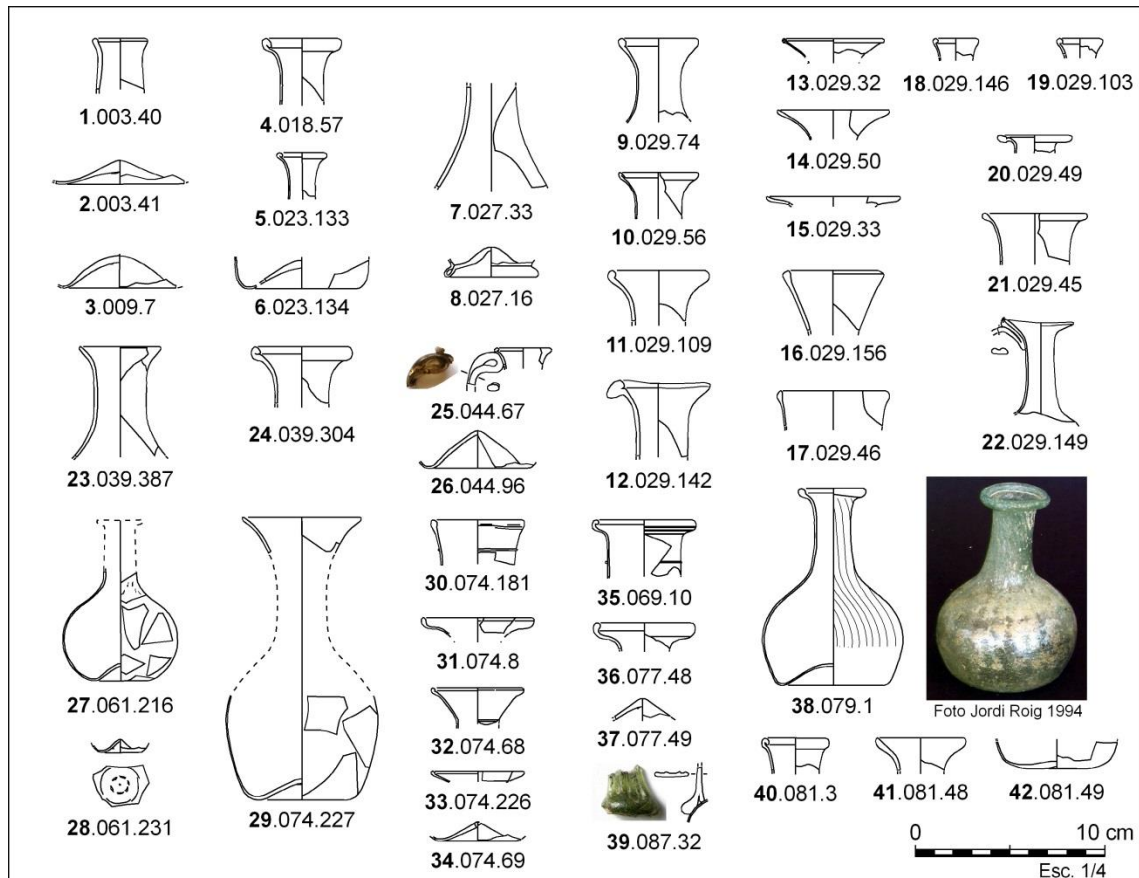

Figura 176. Ampolles cilíndriques Foy 25 i globulars Foy 26: 1-32, Seu Episcopal d'Ègara (Terrassa). 33-35, C/ Puig i Cadafalch 36 (Terrassa). 36, C/ Major de Sant Pere 15 (Terrassa).



Figura 177. Ampolles cilíndriques Foy 25 i globulars Foy 26: 1 i 2, Basílica de l'Amfiteatre (Tarragona). 3, Necròpolis Paleocristiana -Fons Antic- (Tarragona). 4-6 Mas Mallol – Mas Rimbau (Tarragona). 7, Roques de Vilavella (Riudecols). 8-9, Parcel·la 22b del PERI 2 (Tarragona). 10-14, Parcel·la 24 del PERI 2 (Tarragona). 15 i 16, El Bovalar (Seròs).

Copa de tija buida Foy 23a

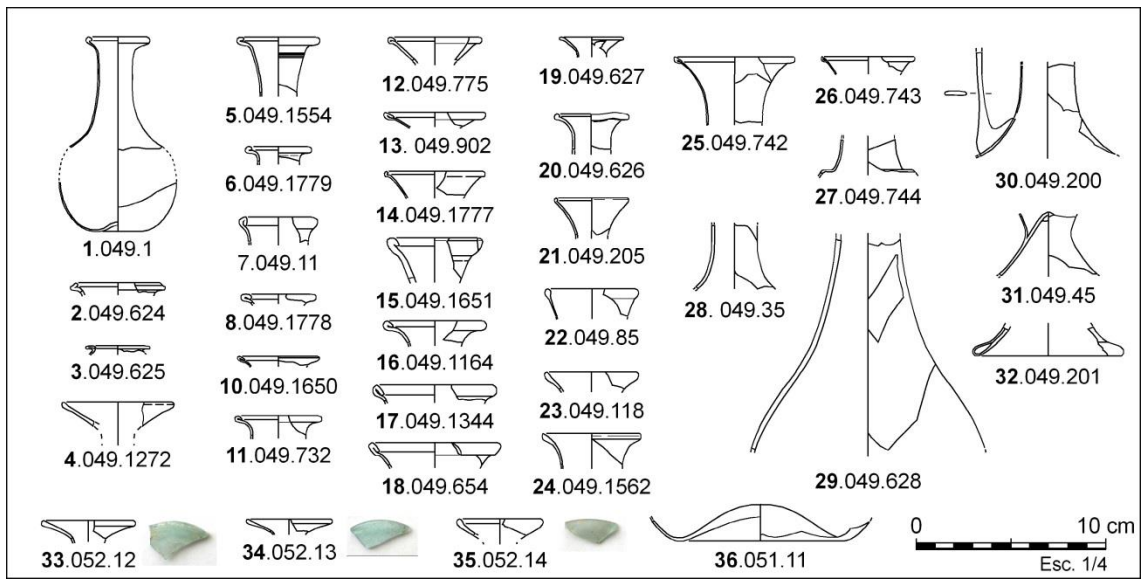
Es tracta de la forma **Isings 111**, inicialment datada en època romana¹³⁹⁷, però la cronologia de la qual ha estat rectificada per diferents autors¹³⁹⁸. Nosaltres la definim a partir de la tipologia elaborada per D. Foy, amb la seva forma 23a (**Foy 23a**), que és gairebé l'única que hem documentat a Catalunya i Andorra, amb un total de cinc-centes trenta-dues peces (**NMI: 532**)(**Fig. 178-183**). Es tracta d'una copa, de cos hemisfèric o troncocònic i vora arrodonida, tija diferenciada buida i peu cònic d'anell tubular. Tot i la seva morfologia i composició, molt homogènia, poden classificar-se en dos grups segons presentin o no decoració marcada en motlle, de costelles disposades en estriat helicoidal d'efecte òptic, ambdós grups però, amb la mateixa cronologia. Molts dels fragments, llisos a simple vista, en observar-se a través d'una font de llum, presenten les costelles ben marcades i definides. Així cal classificar les copes de la següent manera:

-**Foy 23a. Variant 1.** Copes llises (**NMI: 452**).

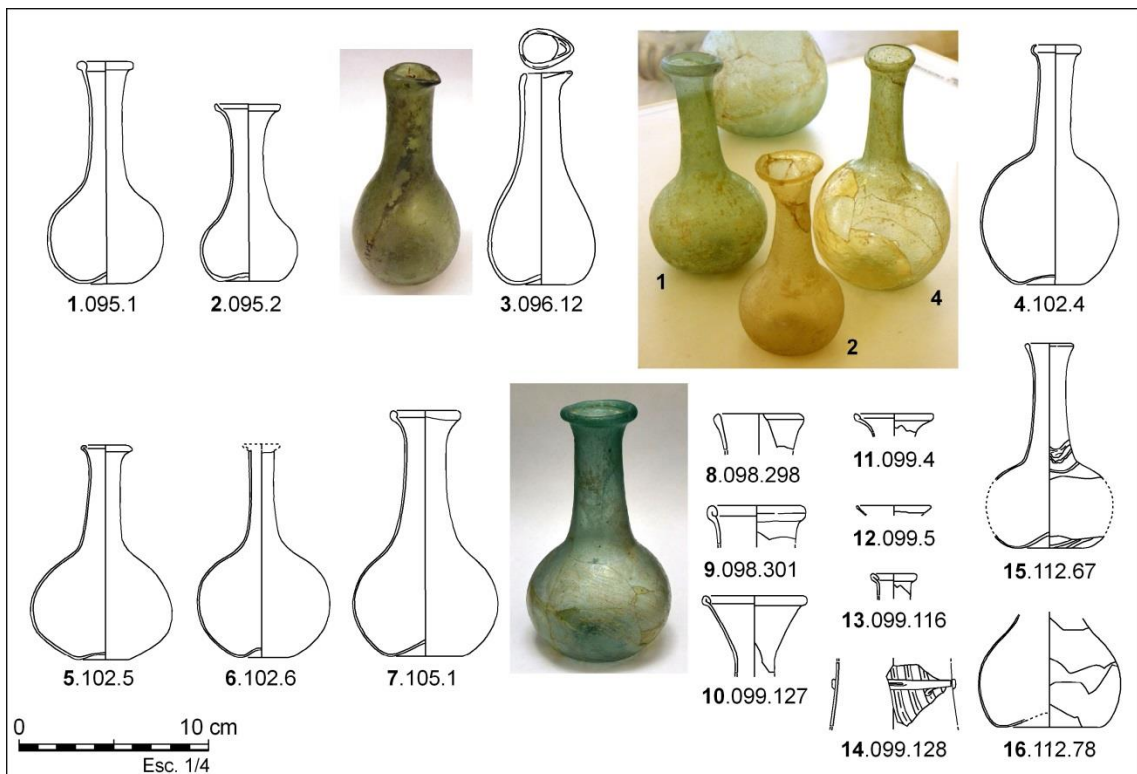
-**Foy 23a. Variant 2.** Copes amb acostellat d'efecte òptic (**NMI: 77**).

Cal esmentar també tres vores de copa decorades amb fils de vidre blanc (**NMI: 3**) aplicats en calent i incrustats a la vora, una al C/ Sant Honorat 3 (Barcelona), amb tres fils aplicats; una altra a la Fogonussa (Sant Martí de Riucorb), amb un únic fil aplicat (**Fig. 183: 10**), i una tercera al Puig Rom (Roses). Aquesta darrera és una vora de color melat, amb varis fils de vidre blanc disposats en espiral anellant la vora, i probablement es tracta d'una importació de la península itàlica.

No hem trobat copes elaborades en massa de vidre color verd aigua. Les primeres que hem documentat, ben estratificades i amb materials datables són totes elles elaborades en massa de color grogós i atribuïbles a la segona meitat del segle VI (530/550-600 AD) i procedeixen del jaciment del Carreró (Mataró)(**Fig. 178: 1-4**), del pou mort del desaigua de la piscina baptismal de la Catedral de Sant Maria, a la Seu Episcopal d'*Egara* (Terrassa)(**Fig. 178: 5-8**) i dels abocadors de les estructures E.216 i E.350 de Can Gambús 1 (Sabadell)(**Fig. 178: 9-10**). Val a dir que cap d'elles presenta decoració.



Figura 178. Copes de tija buida Foy 23a de coloració grogosa (s. VI): 1-4, El Carreró 49 (Mataró). 5-8, Seu Episcopal d'Égara (Terrassa). 9 i 10, Can Gambús 1 (Sabadell).

¹³⁹⁷ Isings 1957: 139-140. A partir de la rectificació cronològica d'aquesta forma, no utilitzem la tipologia de C. Isings per classificar-les, ja que aquesta és netament d'època romana. Creiem que s'ha de reservar l'epígraf Isings 111 per a les peces i contextos baiximperials en els que es documenti aquest tipus de recipients.

¹³⁹⁸ Whitehouse 1999.

El gruix d'aquest recipients s'ha de datar dins del segle VII (600-675 AD), i és la peça més abundant quantitativament en tots els jaciments d'aquest segle. Són sempre elaborades en masses de vidre de color verdós, blau-verd i blau cel i, molt més rarament, en una massa de color ambre fosc. Les copes elaborades amb aquestes masses presenten sovint una decoració elaborada mitjançant el marcat en motlle, amb la superfície del contenidor amb costelles verticals en estriat helicoidal, d'efecte òptic. El diàmetre màxim d'obertura de les vores oscil·la entre els 7 i 9 cm i els peus sempre un diàmetre entre els 4 i 5 cm, amb una alçada —en alguns casos totalment conservada— entre els 8 i 10 cm. Les tiges buides documentades a la Tarraconense Oriental són sempre llises, excepte en dos casos, decorades i estriades helicoidalment¹³⁹⁹, una a La Solana (Cubelles)¹⁴⁰⁰ i l'altra a la Parcel·la 22b (Tarragona)¹⁴⁰¹.

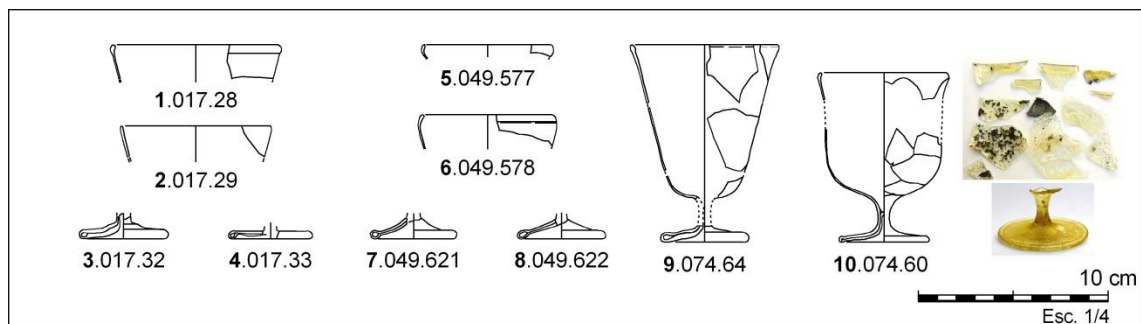
Se'n destaquen les copes recuperades als jaciments de Can Cabassa (Sant Cugat del Vallès)(**Fig. 180: 1-29**), Can Gambús 1 (Sabadell)(**Fig. 181: 1-36**), l'abocador de Sant Martí d'Aiguafreda (Aiguafreda) i les de les Parcel·les 22b i 24 (Tarragona), tot i que també és present, amb les mateixes formes i colors a jaciments de l'interior com Vilaclara (Castellfollit del Boix), La Fogonussa (Sant Martí de Riucorb)(**Fig. 183: 1-31**), El Bovalar (Seròs)(**Fig. 183: 32-34**) i del Pirineu, com el Roc d'Enclar (Santa Coloma d'Andorra).

Aquesta forma ha estat identificada en diferents jaciments d'Hispania, com a la província *Carthaginensis*, a *Ilici* (Elx), Benalúa (Alacant) i *Carthago Spartaria* (Cartagena), datats entre mitjan de segle VI i el segle VII¹⁴⁰². També ha estat trobada a *Caesar Augusta* (Saragossa), als jaciment del teatre romà (nivell 1.6) i del carrer Gavín/Sepulcro, datats —erròniament—, entre els anys 460/468 i 480 AD respectivament¹⁴⁰³. Tres peus de copes d'anell tubular i de tija buida dos d'ells recuperats a les termes públiques *Conimbriga* (Portugal), tot i ser atribuïts al baix imperi, manquen de context estratigràfic precís i —com ja apunten J. i A. Alarcão— són més tardans, vers els segles VI-VII¹⁴⁰⁴.

A l'àmbit del mediterrani occidental aquesta és la forma predominat als contextos dels segle VI avançat i sobretot en els del segle VII, com a *la Bourse* (Marsella)¹⁴⁰⁵, i sobretot a la Itàlia longobarda i bizantina¹⁴⁰⁶, com a San Antonino di Perti (Ligúria)¹⁴⁰⁷, la necròpolis de

¹³⁹⁹ I que s'assimilen formalment al tipus D de Tunísia. Vegi's Foy 2003: 78, fig. 75. No es pot descartar que es tracti d'importacions, ja que ambdós jaciments són a la façana litoral i presenten importacions d'ARS-D i àmfores d'aquella regió.

¹⁴⁰⁰ També podria ser una tija termoalterada i rebregada amb posterioritat a l'amortització de la peça. Dibuix a Volum II, làm. 282, fig. 65.

¹⁴⁰¹ Dibuix a Volum II, làm. 391, fig. 290.

¹⁴⁰² Sánchez de Prado 2018: 350-353, fig. 223, núm. 1, 3, 5, 9, 10-12.

¹⁴⁰³ Ortiz 2001: 52-55; Paz 1991: 24-28. No cal dir que la datació d'aquestes copes de Saragossa no és factible, i, o bé es tracta d'intrusions o de materials mal identificats, o bé els estrats —datats a partir d'escassos fragments de ceràmica importada— són posteriors i s'han de datar a partir de mitjan segle VI com a mínim, ja que no és possible que a les estratigrafies de Saragossa es documenti recipients de vidre d'origen mediterrani no documentats en aquestes cronologies a Tarragona, ni al mediterrani occidental en general. Per exemple, al nivell I.6,3 del Teatre romà de Saragossa, datat segons Esperanza Ortiz entre 450-460/468 AD (Ortiz 2001: 64) s'hi documenten ARS-C tardana Fulford 27 i ARS-D Hayes 99, formes característiques d'estrats formats en/o a partir del primer terç del segle VI. A l'inrevés de les estratigrafies de Tarragona, a Saragossa (i voltants) es tendeix a retrocedir els materials i a datar massa afinadament estrats amb pocs materials d'importació. Aquest fenomen també és extensible —per exemple— a algunes formes de ceràmica comuna africana importades d'època imperial. Vegi's Aquilué 1995: 69-70.

¹⁴⁰⁴ Alarcão, Alarcão 1965: 134, Est. X, núm. 254, 255 i 256.

¹⁴⁰⁵ Foy, Bonifay 1984: 294-295, fig. 3, núm. 80-82, fig. 4, núm. 89-91, fig. 4, núm. 114-129.

¹⁴⁰⁶ Philippe 1970: 84-100.

Spilamberto¹⁴⁰⁸, la *Crypta Balbi* (Roma)¹⁴⁰⁹ i a l'església de Santa Prisca (Roma)¹⁴¹⁰, la *collina di San Pietro* (Canton Ticino)¹⁴¹¹, Torcello (Venècia)¹⁴¹² i el port de Classe (Ravenna)¹⁴¹³.

També és present en contextos tardans de *Carthago*¹⁴¹⁴ i és la forma més comuna entre el segle V i VII al mediterrani oriental, a l'Anatòlia Bizantina¹⁴¹⁵, a Síria del Sud, Jordània¹⁴¹⁶ i Egipte¹⁴¹⁷.

Aquesta forma, eminentment destinada al consum de líquids, és substituïda a finals del segle VII per la copa de tija massissa Foy 27, almenys en l'àmbit de Tarraconense Oriental¹⁴¹⁸. Quan ha estat documentada en contextos datats —o datables— dins del segle VIII, com als jaciments de Puig Rom (Roses), El Serrat del Tres Hereus (Casserres) o El Bovalar (Serós), aquesta forma és només present a nivell de residualitat, i els pocs individus identificables d'aquesta forma ho són a partir de fragments petits o rodats.

¹⁴⁰⁷ Amb un mínim de 110 individus identificats. Vegí's Murialdo *et alii* 1997: 391-392, tav. 1, núm. 14-27; Falcetti 2001.

¹⁴⁰⁸ Roffia 2010. Una de les dues copes d'aquest jaciment (Tomba 54), grogosa, és molt semblant a una de les documentades a Can Gambús 1 (Sabadell)(Làm. 123:10), també elaborada en massa de vidre grogós (Roffia 2010: 74, foto dreta). La segona copa de Spilamberto (Tomba 36), de color verd clar, s'assimila també a la forma Foy 23a (Roffia 2010: 74, foto esquerra), i també és molt semblant a una copa grogosa de Can Gambús 1 (Sabadell)(Làm. 123:9).

¹⁴⁰⁹ Saguí 1993: 188-190, fig. 3, núm. 21 a 23. Saguí 2000: 206 Amb més de 1300 fragments (49,8% de 2700 fragments de recipients de vidre).

¹⁴¹⁰ Isings 1965: 509-510, núm. 437-439.

¹⁴¹¹ Uboldi 1996.

¹⁴¹² Leciejewicz, Tabaczynska, Tabaczynski 1961, fig. 13; Tabaczynska 1977: 89-91, fig. 108 i 110; Ferri 2006, fig. 1, núm. 1-25.

¹⁴¹³ Curina 1983: 167, nn.11.6 i 11.7.

¹⁴¹⁴ Tatton-Brown 1984: 200-202, fig. 66, núm. 54-56.

¹⁴¹⁵ Çakmakçi 2009.

¹⁴¹⁶ Dussart 1998: 115-121, pl. 27-28.

¹⁴¹⁷ Class VII, A. Cups, de Karanis. Vegí's Harden 1936: 171-172, núm. 489.

¹⁴¹⁸ En la tesi doctoral d'Amaya Gómez sobre els vidres d'època visigoda de la ciutat de Recópolis i de diferents vilatges o poblats de l'entorn de Madrid, al centre de la Hispania visigoda, es documenta la presència de copes de tija buida en el segle VIII, i de copes de tija massissa en el segle VII. A partir de les dades exposades, es fa evident que no s'ha efectuat una seriació correcta dels contextos ceràmics (que són la base per seriar els jaciments), tot i que s'ha partit del treball d'Alfonso Vigil-Escalera ("Evolución de los morfotipos de cerámica común de un asentamiento rural visigodo de la Meseta (Góquez de Arriba, San Martín de la Vega, Madrid)" Revista *Arqueohispania*, 0, 1999), es mesclen estructures de diferents períodes. El mateix es dedueix de la lectura de les estratigrafies de Recópolis, amb molts materials residuals i mesclats en estrats dels segles VII-VIII. Així, gran part de les tiges massisses de copa han de procedir dels contextos del període tard visigòtic i islàmic emiral inicial (s. VIII). Alhora, també cal tenir en compte que la tipologia proposada per l'esmentada autora presenta morfotipus clarament inexistents, com tots els gots cilíndrics (Gómez 2017: 129-135, -5.3.b Vasos-), en realitat vores de copes mal identificades. Malgrat tot, aquests treball dona a conèixer el registre tipològic en ús en els àmbits urbans i rurals del centre del regne visigòtic (s. VI-VII). Vegí's Gómez 2017.



Figura 179. Copes de tija buida Foy 23a (s. VII): 1-2, Santa Maria (Roses). 3-4, Puig Rom (Roses). 5-8, Variant de la carretera de Sant Martí d'Empúries (L'Escala). 9-20, Camí de Sant Feliu de la Garriga (Viladamat). 21, El *Castellum* (Sant Julià de Ramis). 22-33, C/ Sant Honorat 3 (Barcelona). 34-38, Seu Episcopal d'Ègara (Terrassa). 39-43, C/ Puig i Cadafalch 36 (Terrassa). 44, Can Solà del Racó (Matadepera). 45-50, La Plaça Major (Castellar del Vallès). 51 i 52, Can Roqueta –Torre Romeu (Sabadell). 54-66, Vilaclara (Castellfollit del Boix).



Figura 180. Copes de tija buida Foy 23a de Can Cabassa (Sant Cugat del Vallès)(s. VII): 1-11, vores de copes llises. 12-18, vores de copes decorades amb costelles en relleu en estriat helicoidal d'efecte òptic. 19-29, bases amb peu d'anell tubular.

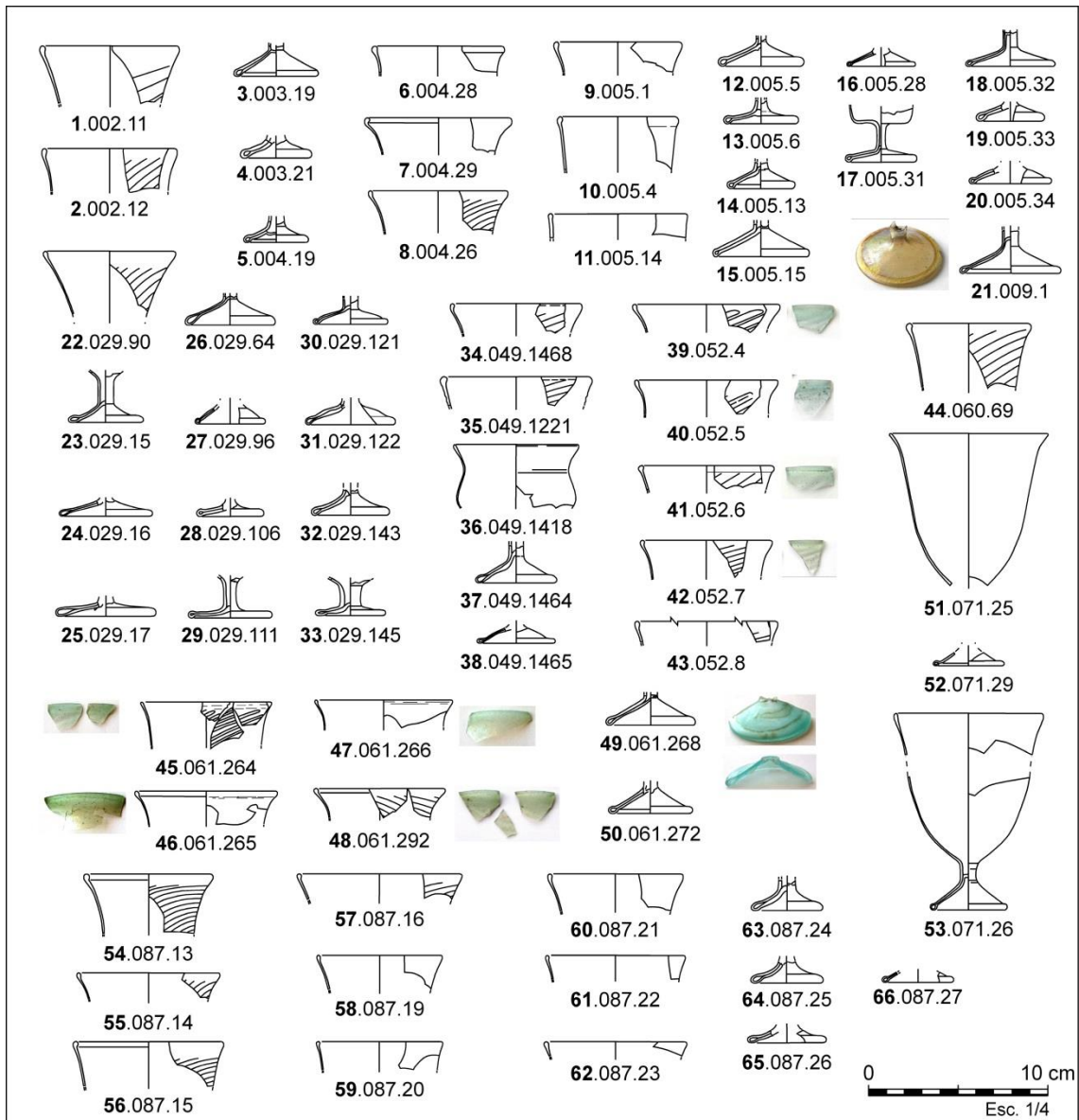

Figura 181. Copes de tija buida Foy 23a de Can Gambús 1 (Sabadell)(s. VII): 1-23, vores de copes llises. 24-28, vores de copes decorades amb costelles en relleu en estriat helicoidal d'efecte òptic. 29-36, bases amb peu d'anell tubular.

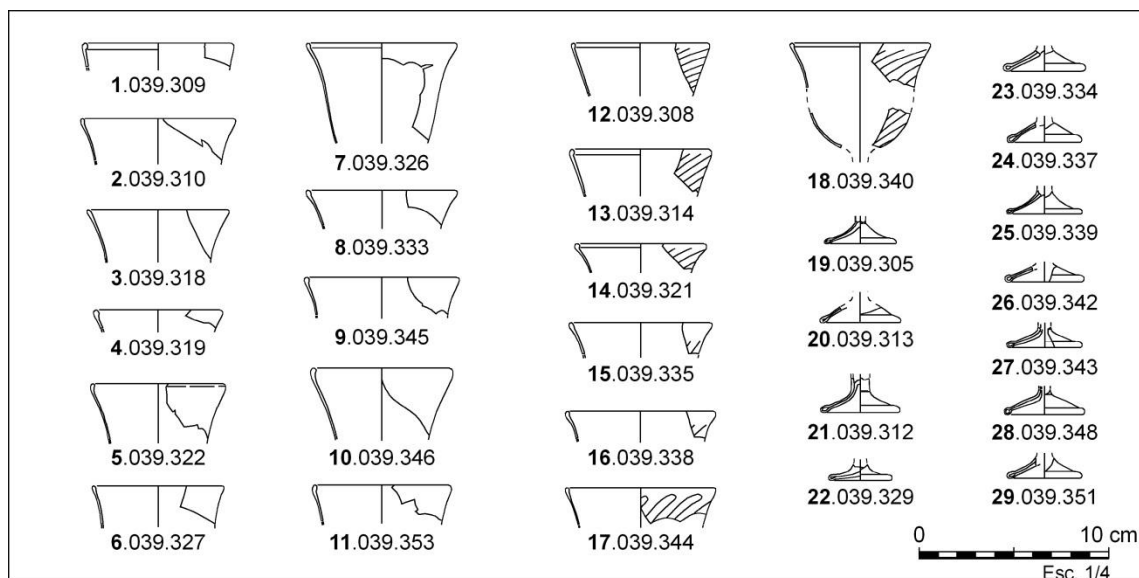

Figura 182. Copes de tija buida Foy 23a (s. VII): 1-7, 15-17 i 23-26 i 37, Parcel·la 22b (Tarragona). 8-14, 18-19 , 27-36 i 38, Parcel·la 24 (Tarragona). 20-22, Necròpolis Paleocristiana -Fons Antic- (Tarragona).

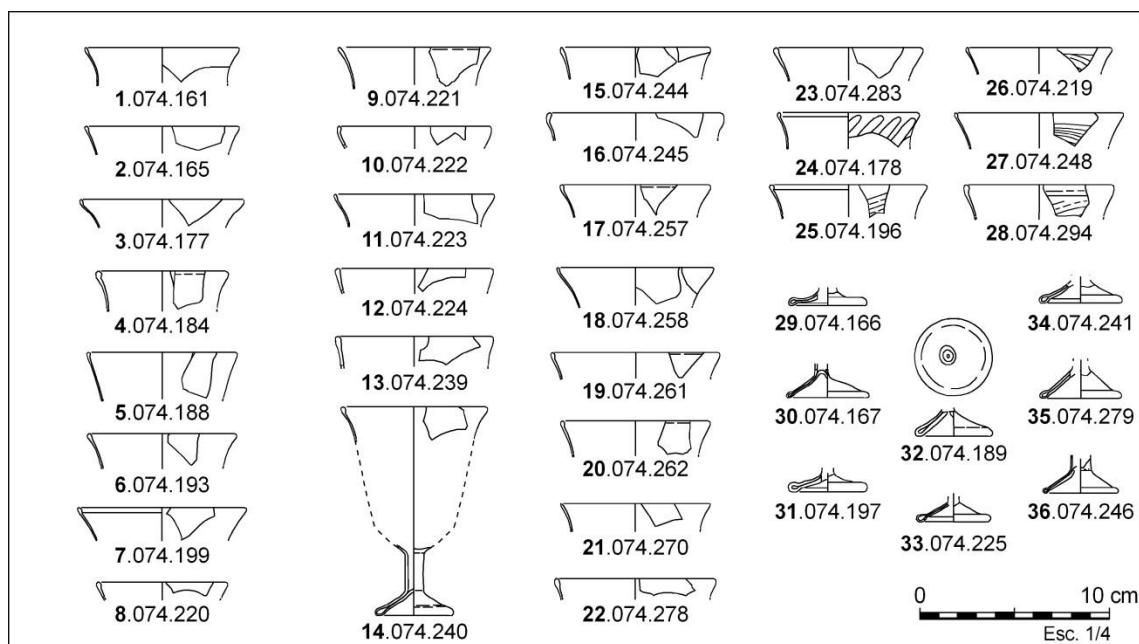

Figura 183. Copes de tija buida Foy 23a (s. VII): 1-31, La Fogonussa (Sant Martí de Riucorb). 32-34, El Bovalar (Seròs), fons amb peu d'anell tubular .

Copa de tija massissa curta Foy 23b

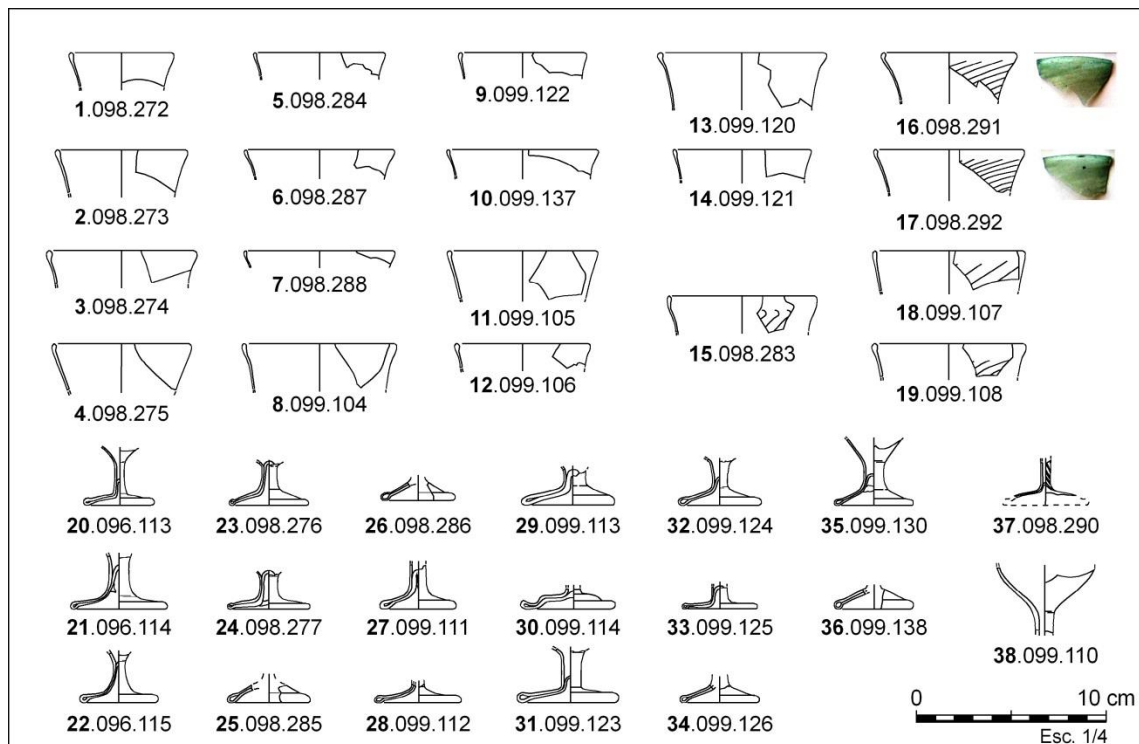
D'aquesta variant de copa amb tija curta només se n'han estat identificada tres exemplars (**NMI: 3**). Es tracta de peces de cos acampanat o tulipiforme, tija massissa curta i peu arrodonit. Dues de les peces són de la parcel·la 24 del PERI 2 (Tarragona)(**Fig. 184: 2-3**), procedents de contextos del segle VII, i són una tija de color blau-verd amb un contenidor grogós, i l'altra és una tija amb peu de color verdós¹⁴¹⁹. La tercera peça documentada és de Can Cruzate (Mataró)(**Fig. 184: 1**), procedent d'un estrat del segle VI avançat, i és una tija blau marí amb les restes d'un contenidor incolor-grogós¹⁴²⁰. Formalment són idèntiques a les produccions de Tunísia¹⁴²¹, i l'ús de diferents coloracions de vidre per a la tija i el contenidor també ens remet a productes africans¹⁴²². La peça de Can Cruzate s'assimila al grup A de D. Foy de Tunísia, i les dues copes de la Parcel·la 24 s'assimilen al grup B de D. Foy de Tunísia, datades també dins dels segles VI i VII. Aquestes tres peces han de ser productes importats¹⁴²³.

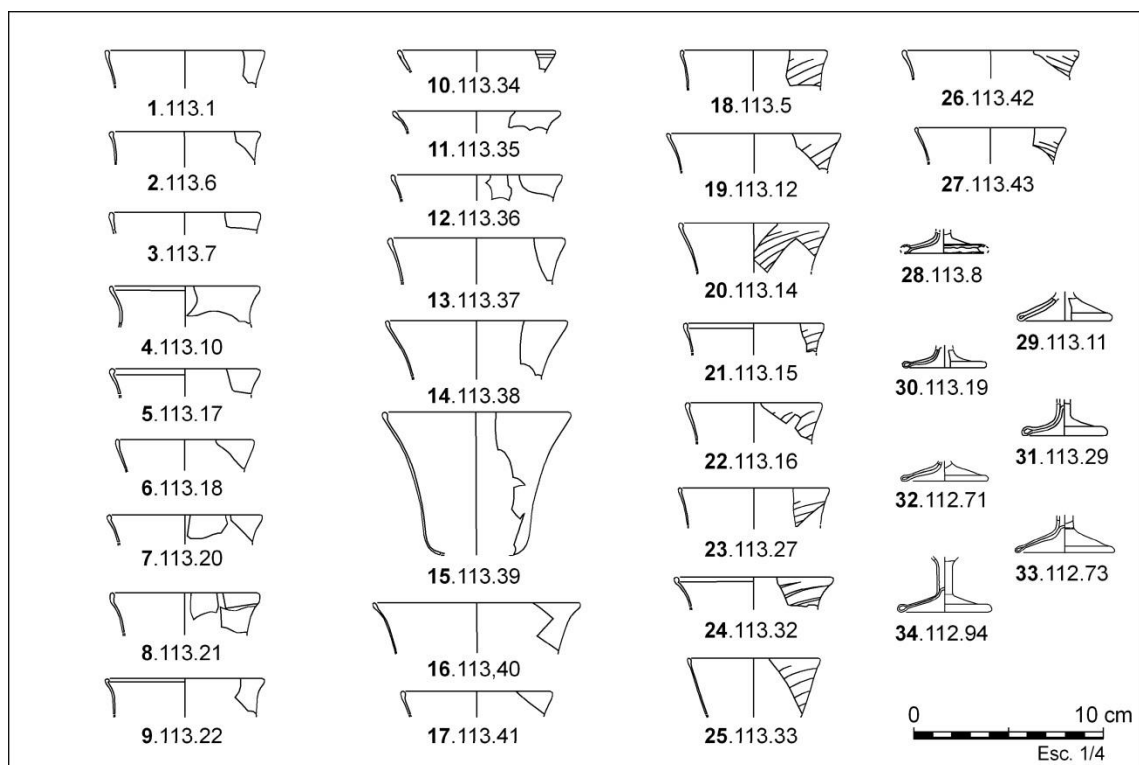

Figura 184. Copes de tija massissa curta Foy 23b: 1, Can Cruzate (Mataró). 2 i 3, Parcel·la 24 (Tarragona).

Copa de tija massissa alta Foy 27

En total s'han identificat cent trenta-una peces assimilables a la forma Foy 27 a tota la Tarraconense Oriental (**NMI: 131**)(**Fig. 185-189**). Les peces estudiades permeten elaborar una subdivisió tipològica, que no afecta en cap manera el seu valor estratigràfic ni cronològic. La primera subdivisió és la més perceptible alhora d'identificar aquest tipus de recipients, i s'efectua a partir de la classificació de la tija, l'element més resistent i fàcil de reconèixer.

Així tenim dues variants ben definides:

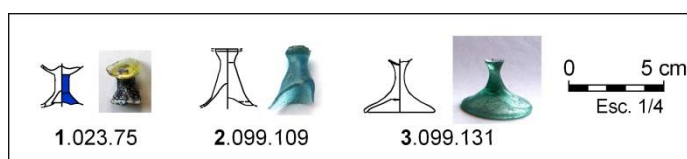
- **Foy 27, copes de tija llisa**
- **Foy 27, copes de tija amb estriat helicoïdal**

Així mateix s'observa la presència de quatre tipus de contenidor:

- A.** Peces de contenidor hemisfèric globular (**Fig. 187: 15**).
- B.** Peces de contenidor troncocònic allargat, de diàmetre més petit però de cos més allargat i afuat (**Fig. 188: 28**).
- C.** Peces tulipiformes o de parets sinuoses (**Fig. 189: 1-2**).
- D.** Peces de contenidor quadrangular, marcat amb pinces (**Fig. 189: 3**).

¹⁴¹⁹ La tija 2.099.109 s'assimila al tipus B del vidre de Tunísia (s. VI avançat), mentre que la base 3.099.131 és assimilable al tipus C del vidre de Tunísia, datat en el segle VII. Vegí's Foy 2003.

¹⁴²⁰ Aquesta tija s'assimila al tipus A de Tunísia. Vegí's Foy 2003.

¹⁴²¹ Tatton-Brown 1984: 200-202, fig. 66, núm. 41-52 (D. *stemmed goblets*). Foy 2003: 73-74, fig. 44-62 (tipus A i B). Andreoli 2015: 224, fig. 7, núm. 20-22.

¹⁴²² Foy 2003: 73-74, fig. 46a i b. Es tracta d'una copa tipus A, freqüent a la segona meitat de segle VI, en aquest cas procedent de la UE 1059 de Sidi Jdidi i amb el peu i la tija de color blau cobalt.

¹⁴²³ La classificació d'aquestes copes en quatre grups diferenciats és elaborada a l'article de Foy 2003.



Figura 185. Tipus de copes de tija massissa Foy 27: **A**, contenidor cilíndric, Plaça Major (Castellar del Vallès). **B**, contenidor troncocònic, Can Gambús 1 (Sabadell). **C**, contenidor sinuós o tulipiforme, El Bovalar (Seròs). **D**, contenidor quadrangular, El Bovalar (Seròs).

Com hem vist en els contextos analitzats, els exemplars d'aquest tipus de copa de tija alta han estat documentats en diferents jaciments del període visigòtic final. Així, a comarques de Girona, aquesta forma ha estat documentada a Puig-Rom (Roses), un poblat fortificat, amb materials associats datats entre finals del segle VI i el segle VIII, al “*Castellum*” (Sant Julià de Ramis) i al vilatge del Camí de la Garriga de Viladamat (Camós). A comarques de Barcelona aquesta forma també és present a jaciments de l'interior, com a Vilaclara (Castellfollit del Boix) i el Serrat del tres Hereus (Berga), i també es troba ben documentada en els assentaments rurals de la depressió prelitoral, el Vallès. Així s'han identificat algunes peces d'aquesta forma als poblats d'Els Malloles (Cerdanyola del Vallès), La Plaça Major (Castellar del Vallès) i al poblat de Can Gambús 1 (Sabadell). Tots els fragments identificats atribuïbles a aquestes copes es situen en contextos ceràmics i estratigràfics de l'última etapa de vida i fase d'abandonament d'aquests poblats, i s'ha datat mitjançant ^{14}C entre finals del segle VII i el segle VIII.

Comptem amb dues analítiques de ^{14}C efectuades sobre ossos humans i fauna per a la datació de les copes de vidre de Can Gambús 1, que ja hem vist a l'apartat de contextos del segle VIII. Procedents d'un sector amb sitges de grans dimensions (E.94), reutilitzats com a femers i amb esquelets humans en connexió anatòmica (DHA/ENF) es van recuperar els fragments d'una mateixa copa de tija massissa estriada, amb una datació absoluta calibrada a 2σ de 650-730 AD. Així mateix, la datació d'una sitja (E.649) amb abundants escombraries domèstiques, especialment ceràmica de cuina reduïda elaborada la torneta i un peu de copa Foy 27, ha proporcionat una datació absoluta, calibrada a 2σ , de 671-789 AD.

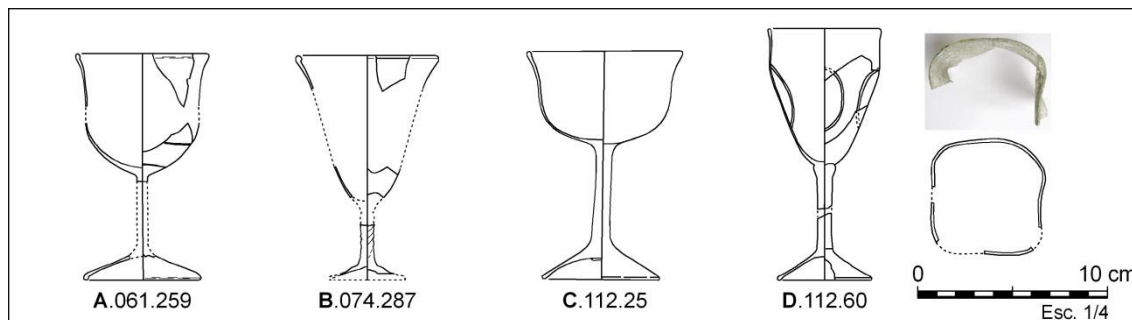

Figura 186. Copes Foy 27 de tija massissa alta: 1-32, Puig Rom (Roses). 33, Camí de Sant Feliu de la Garriga (Viladamat). 34-38, El Castellum (Sant Julià de Ramis).



Figura 187. Copes Foy 27 de tija massissa alta: 1-4, Parcel·la 22b del PERI 2 (Tarragona). 5-7, Parcel·la 24 del PERI 2 (Tarragona). 8, Vilardida (Montferri). 9, Mas del Catxorro (Benifallet). 10, Contextos urbans de Iesso (Guissona). 11, La Fagonussa (Sant Martí de Riucorb). 12-19, Tossal del Moro (Castellserà).

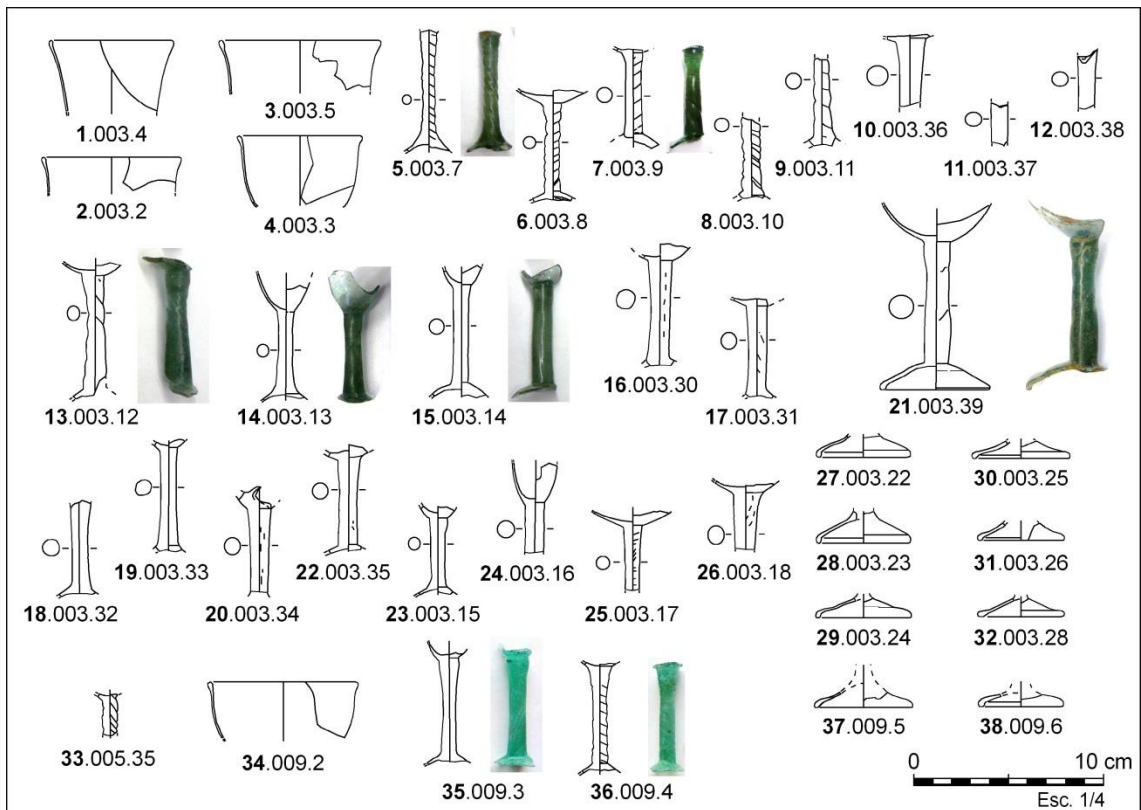

Figura 188. Copes Foy 27 de tija massissa alta: 1-4, Sant Martí (Aiguafreda de Dalt). **5,** La Bastida (Rubí). **6,** Camps de Can Colomer (Terrassa). **7-20,** Seu Episcopal d'Ègara (Terrassa). **21-23,** La Plaça Major (Castellar del Vallès). **24-28,** Can Gambús 1 (Sabadell). **29,** Els Mallols (Cerdanyola del Vallès). **30-43,** Serrat dels Tres Hereus (Casserres). **44-46,** Vilaclara (Castellfollit del Boix).

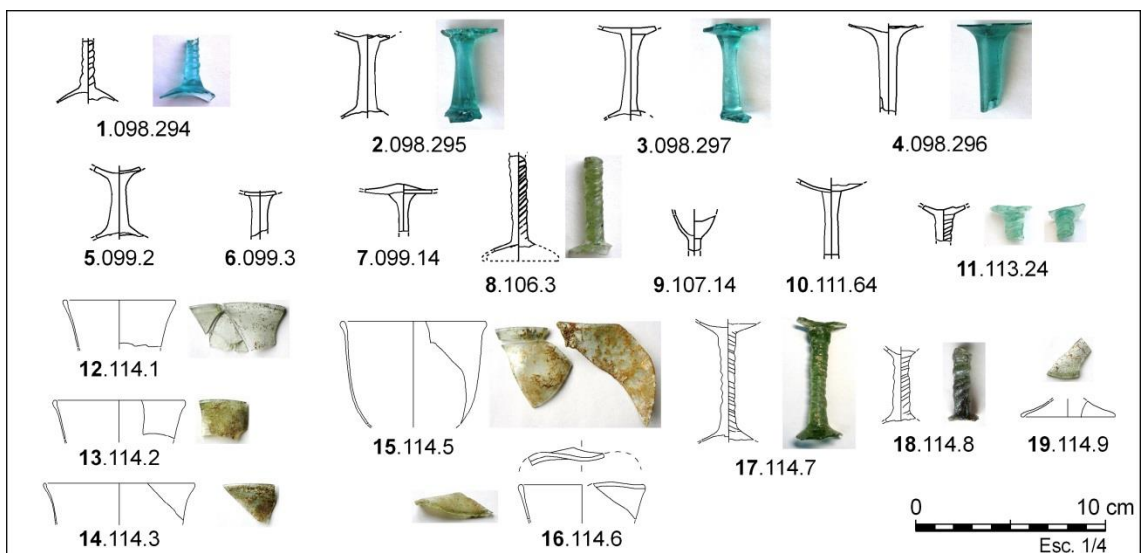

Figura 189. Copes Foy 27 de tija massissa alta recuperades al jaciment del Bovalar (Seròs): 1 i 2, copes de contenidor hemisfèric o tulipiforme. 3, copa de contenidor quadrat amb depressions. 4-28, vores. 29-34, tiges massisses llises. 35-48, tiges massisses estriades helicoidalment. 49-56, peus de copa.

També s'han identificat fragments d'aquestes copes, si bé sense context conegut, en el conjunt de materials conservats de la Necròpolis Paleocristiana de Tarragona (Excavacions 1923-1933). També, procedents dels estrats més superficials de la Parcel·la 22B del PERI2 de Tarragona, s'han recuperat quatre tiges, tant llises com estriades, de color verdós i blavós o blau cel, posteriors estratigràficament a nivells de mitjans del segle VII¹⁴²⁴. En la Parcel·la 24 del PERI2, contigua a aquesta, també documentem tres tiges de copes Foy 27 de les mateixes característiques¹⁴²⁵. La mostra de Tarragona és doncs, migrada, i tot i que procedeixen de contextos tardans, de finals del segle VII i del segle VIII, pel fet de procedir d'un suburbi portuari amb abundants materials d'origen mediterrani —en especial àmfores tardanes—, ens fa anar amb cautela, ja que també podria tractar-se d'importacions nord-africanes coetànies a la producció local/regional de la forma Foy 27¹⁴²⁶.

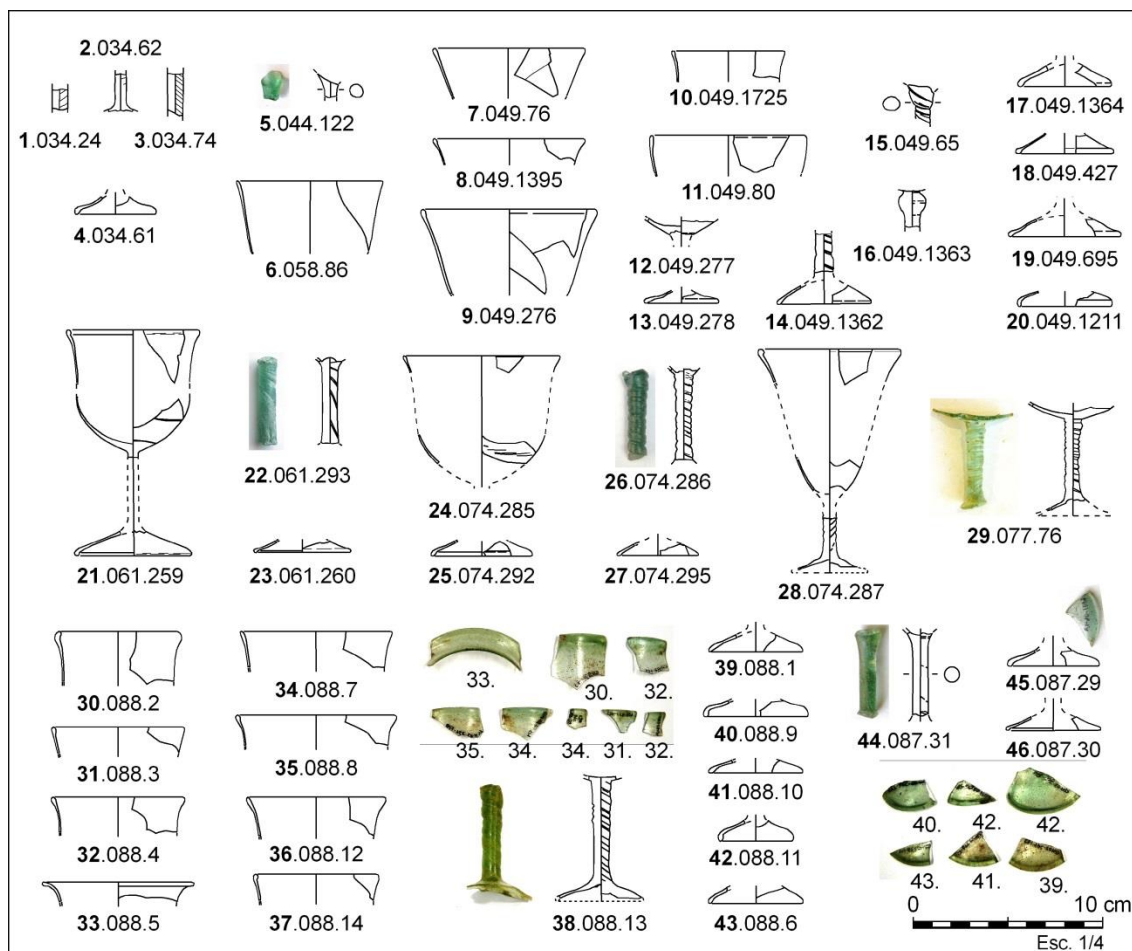
A les comarques de Lleida les copes Foy 27 es documenten a tots els jaciments tardans, com són a la fase final de la Casa-1 de Ileso (Guissona, Segarra), al poblat del Tossal del Moro (Castellserà, Alt Urgell), i a La Fogonussa (Sant Martí de Riucorb, L'Urgell). El jaciment més il·lustratiu és, però, el conjunt del Bovalar (Seròs, Segrià) on l'estratigrafia general del jaciment s'associa a un nivell de destrucció generalitzat, datat mercès a dos conjunts numismàtics formats per *tremisi* d'or, amb un *post quem* de **714-715** per a l'última emissió coneguda.

Distribució del número de copes Foy 27 als jaciments de la Tarraconense Oriental:

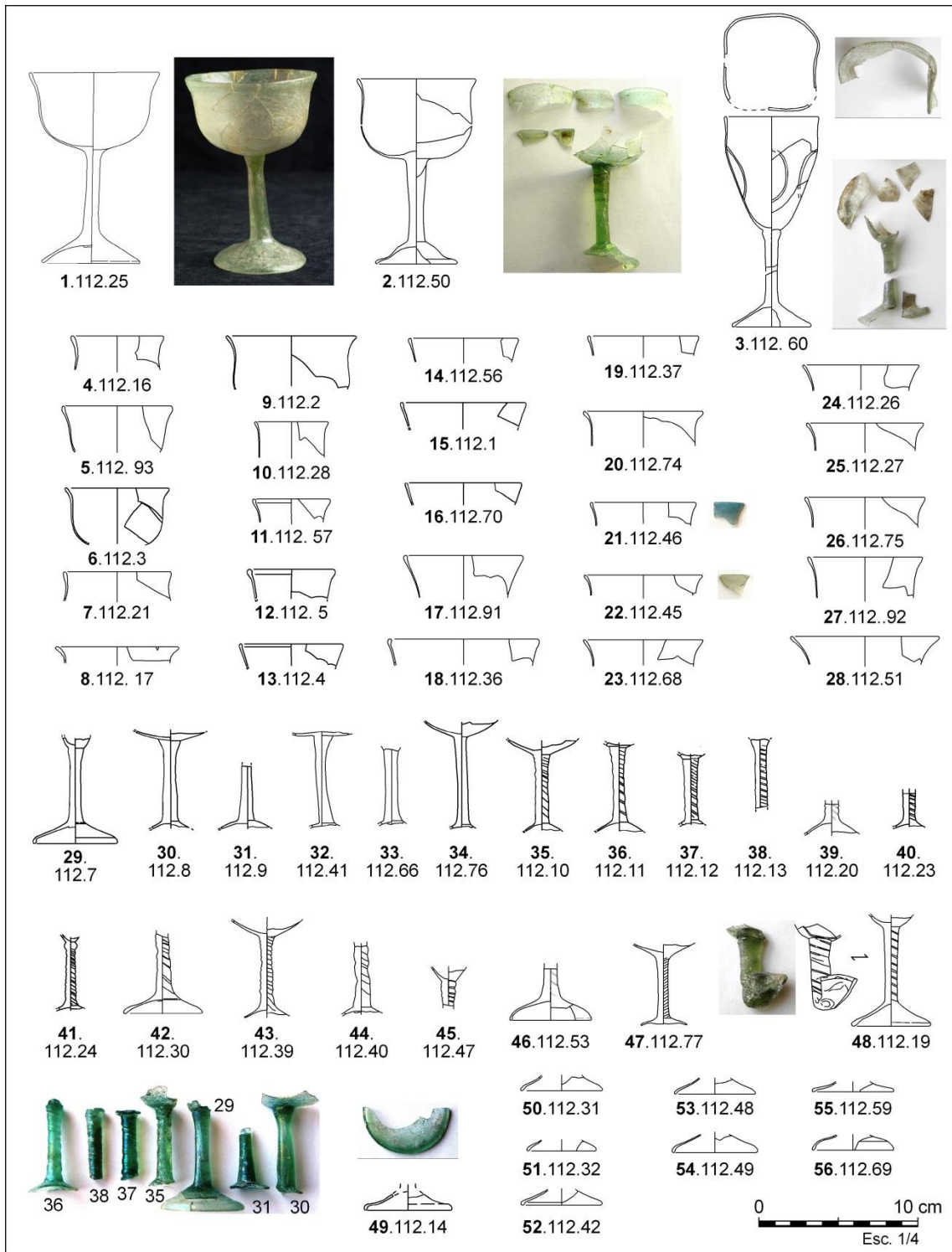
JACIMENT	Foy 27
Puig Rom	24
Camí St. Feliu Garriga	1
Castellum St. Julià Ramis	2
St. Martí Aiguafreda	2
La Bastida	1
Seu Episcopal Egara	10
Camps de Can Colomer	2
Can Gambús 1	6
Els Mallols	2
Plaça Major	5
Vilaclara	3
Serrat Tres Hereus	9
Necròpolis Paleocristiana	3
Parcel·la 22b PERI 2	5
Parcel·la 24	3
Mas del Catxorro	1
Vilardida	1
Casa 1 Ileso Guissona	1
La Fogonussa	3
Tossal del Moro	5
El Bovalar	42
TOTAL	131

Taula 74. NMI de copes Foy 27 documentades als jaciments de la Tarraconense Oriental.

¹⁴²⁴ Es tracta de les UEs 5004, 5007, 5009 i 5124. Vegi's el corresponent apartat del jaciment.

¹⁴²⁵ Es tracta de les UEs 1003 i 1028. Vegi's el corresponent apartat del jaciment.

¹⁴²⁶ Assimilables al tipus C de Tunísia definit per D. Foy. Vegi's Foy 2003: 74 (nota 77, amb bibliografia).

A la península ibèrica aquesta forma també s'ha documentat a la ciutat de Recópolis (Guadalajara)¹⁴²⁷, en diferents poblats d'època visigoda de l'entorn de Madrid¹⁴²⁸, el Tolmo de Minateda (Hellín, Albacete)¹⁴²⁹, la basílica de Casa Herrera (Mèrida)¹⁴³⁰ i la cova de Riocueva (Entrambasaguas, Cantabria), aquesta darrera amb diferents datacions de ¹⁴C dins del segle VIII¹⁴³¹. També cal destacar la seva presència en diferents contextos arqueològics de la ciutat de Saragossa, datats en el segle VIII i publicats parcialment per M. E. Ortiz¹⁴³². Altres paral·lels, aquest cop en vidre blavós, es troben al sud de França, concretament a Ruscino¹⁴³³ i a Dassargues¹⁴³⁴, assentaments que han estat datats al segle VIII. A destacar la recent publicació d'una vintena de copes Foy 27 i de *palm cups* Foy 28, recuperades del reblliment d'una sitja de Ruscino (Sitja RUS-1976F2), a la Catalunya Nord, amb la presència de 2 *tremisi* de Vítiza emesos entre els anys 702-710 i amb una datació de ¹⁴C sobre carbó vegetal, de 773-796 AD, que permet datar el context en ple segle VIII¹⁴³⁵.

La datació del jaciment del Bovalar (Seròs), amb la seva fase d'abandonament-incendi-freqüentació, associat a la numismàtica, amb 21 trients d'or *post quem* 715, i la mateixa dinàmica d'incendi i abandonament del jaciment —amb els capitells i les columnes de la basílica espoliats— ens porta a plantejar-nos una datació dins el segle VIII, ple o entrat, per a aquest tipus de copes, sent doncs, objectes de filiació cultural visigoda, tant del període visigot final com del període emiral inicial. Cal remarcar la seva difusió única i exclusiva dins de l'àrea del regne visigòtic (inclosa la Narbonesa), essent absent en jaciments europeus o mediterranis

¹⁴²⁷ Castro, Gómez 2008; Gómez 2017. A la tesi seva doctoral, Amaya Gómez defineix i classifica les copes de Recópolis en tres grups, anomenats a.I, a.II i a.III (Gómez 2017: 123-128). Els tres grups són inviablés, elaborant una mescla híbrida i irreal de les formes, mesclant tiges buides, tiges massisses, vores llises i vores marcades en motlle en estriat helicoidal, de copes de la Forma Foy 23a, Foy 23b i Foy 27. A partir dels dibuixos i les descripcions —molt correctes— s'observa una presència massiva de copes de tija buida, marcades en motlle amb acostellat en estriat helicoidal, de colors naturals verds i blavosos, assimilables a la Forma Foy 23a. Les escasses tiges massisses —altes— són atribuïbles indubtablement a la forma Foy 27. La seva datació, donada la mescla formal, és obvia.

¹⁴²⁸ Amb els vidres recollits i estudiats a la tesi doctoral d'Amaya Gómez (Gómez 2017). Es tracta del poblat de Gózquez (Sant Martin de la Vega) —quatre tiges massisses— (p. 224, fig. 109:51-54); El Pelicano (Arroyomolinos) —una tija massissa— (p. 256, fig. 121:25); Las Dehesillas (Parla) —una tija massissa— (p. 322, fig. 144:12) i El Encadenado (Barajas) —una tija massissa— (p. 339, fig. 147:16). Un total de set tiges massisses, que estratigràficament situa entre els segles VI i VII. La datació de tots els contextos ceràmics (procedents d'intervencions d'urgència —amb el que això comporta— i agrupats més o menys indiscriminadament per fases) és molt arbitrària, i s'ha elaborat a partir de la proposta de seriació del registre ceràmic del poblat de Gózquez de Arriba (Vigil-Escalera 1999). S'ha de tenir en compte que en els contextos més tardans no s'hi documenten gairebé materials d'importació (ARS o àmfors), només ceràmiques reduïdes de cuina locals regionals, i que en alguns contextos s'hi van recuperar materials ceràmics residuals, que propicien una datació més antiga. A partir de l'evidència estratigràfica i dels materials ceràmics, seria molt més adequat datar aquestes peces a finals de segle VII —o millor— ja dins del segle VIII.

¹⁴²⁹ Gamo 1999a: 150-151 i 344, làm. 32, fig. TM5, TM6, i TM7; Gamo 1999b: 322, làm. 1, núm. 2.

¹⁴³⁰ Caballero, Ulbert 1976: 223-226, fig. 22, núm. 3.B.22.

¹⁴³¹ Hierro, Gutiérrez 2015: 212, nota 20. La cova compta amb tres datacions de ¹⁴C. Dues sobre os humà: Poz-46496: 1265 ± 30 BP, cal 2σ, 95,4%, AD 666-860, i Poz-46497: 1305 ± 30 BP, cal 2σ, 95,4%: 658-773 AD. Una tercera sobre grans carbonitzats: Poz-49634: 1300 ± 30 BP, cal 2σ, 95, 4%: 661-773 AD. Vegi's Gutiérrez, Hierro 2014: 229-230. Vegi's també Hierro, Gutiérrez 2019.

¹⁴³² Ortiz 2001: 428-434, fig. 131-132. Classificats com a Isings 111, a l'apartat IV.6.3. "Vidrios Bizantinos / Tradición bizantina: *post quem* 550".

¹⁴³³ Rébé *et alii* 2014, fig. 20-núm. 9, fig. 28-núm. 1, fig. 30-núm. 3 i 4, fig. 35-núm. 1 a 3, fig. 61-núm. 14 i 15, fig. 73-núm. 12.

¹⁴³⁴ Garnier *et alii* 1995: 15, fig. 14, núm. 5-6. Procedents de la sitja 3019, datada entre el 625-725 AD, amb dues tiges massisses blavoses, de superfície estriada helicoidal.

¹⁴³⁵ Rébé *et alii* 2014; Foy 2015.

coetanis. Potser, la seva producció i difusió està vinculada a l'àrea de domini i d'influència del regne de Toledo.

Bol acampanat Foy 28

Es tracta d'un bol cònic o acampanat, de fons arrodonit i vora exvasada (*palm cup/campanulate*¹⁴³⁶). Aquest tipus és força difícil d'atribuir a partir dels fragments conservats, i ignorem si alguna de les escudelles del segle VI poden atribuir-se a bols acampanats (*en: palm cup/bell beaker*), ja que només comptem amb fragments de vores i fons, sense perfils sencers. Només a partir del diàmetre de la vora (entre els 9 i 12 cm), i la composició de la massa de vidre, de colors verdosos, blau-verds i ambres, podem identificar amb seguretat diferents bols d'aquesta forma, tots excepte un, dins de contextos del segle VII.

En total s'han identificat vint-i-dos bols Foy 28 al territori (**NMI: 22**)(**Fig. 190**). Quatre d'ells pertanyen al tipus Foy 28a, de vora exvasada amb replegament a l'exterior, tres d'ells a Sant Vicenç d'Enclar (Andorra)(**Fig. 190: 20-21**) i un quart a la Seu Episcopal d'Egara (Terrassa)(**Fig. 190: 19**). Les restants 18 peces són totes pertanyents a la variant de vora arrodonida al foc, de secció ametllada o amb un replegament tubular vers l'interior, i són presents sempre en contextos estratigràfics del segle VII o VIII. Destaquem la seva presència en jaciments del segle VII, com a Can Cabassa (Sant Cugat)(**Fig. 190: 4**), la Seu Episcopal d'Egara (Terrassa)(**Fig. 190: 12 i 16**), la cabana del C/ Puig i Cadafalch 36 (Terrassa) (**Fig. 190: 6-7**) i sobretot, set individus documentats a l'abocador de Sant Martí d'Aiguafreda (**Fig. 190: 1-3, 13-15 i 18**). Aquesta forma també és present en un únic context del segle VIII, al Tossal del Moro (Castellserà)(**Fig. 190: 10**).



Figura 190. Bols acampanats Foy 28a i Foy 28b: 1-3, 13-15 i 18, Sant Martí (Aiguafreda de Dalt). 4, Can Cabassa (Sant Cugat del Vallès). 5, 12, 16 i 19, Seu Episcopal d'Egara (Terrassa). 6 i 7, C/ Puig i Cadafalch 36 (Terrassa). 8, Can Bonvilar (Terrassa). 9, Parcel·la 22b del PERI 2 (Tarragona). 10, Tossal del Moro (Castellserà). 11, C/ Sant Honorat 3 (Barcelona). 17, Plaça Beat Salvador (Mataró). 20 i 21, Roc d'Enclar (Andorra).

¹⁴³⁶ Seguim la terminologia adoptada per Mário da Cruz pels bols en forma de campana, definits amb el mot "campanulate" en l'article de referència sobre aquest tipus de forma a la *Gallaecia* (Da Cruz 2014). En català utilitzem el terme "acampanat".

Alguns fragments procedeixen de contextos posteriors, i són materials residuals, sense valor estratigràfic, com els bols de la Plaça Beat Salvador (Mataró)(Fig. 190: 17), del C/ Sant Honorat 3 (Barcelona)(Fig. 190: 11) i una peça de la Seu Episcopal d'Egara (Terrassa)(Fig. 190: 5).

A partir de la seva varietat formal, perceptible en la morfologia i en les diferents tècniques d'elaboració de les vores i per l'escàs número d'individus, cal pensar que una part d'aquests són importacions extrapeninsulars, potser arribades via marítima a la costa, i en el cas dels pocs exemplars de l'interior (p. ex. a el Roc d'Enclar d'Andorra) des de la Gàl·lia continental.

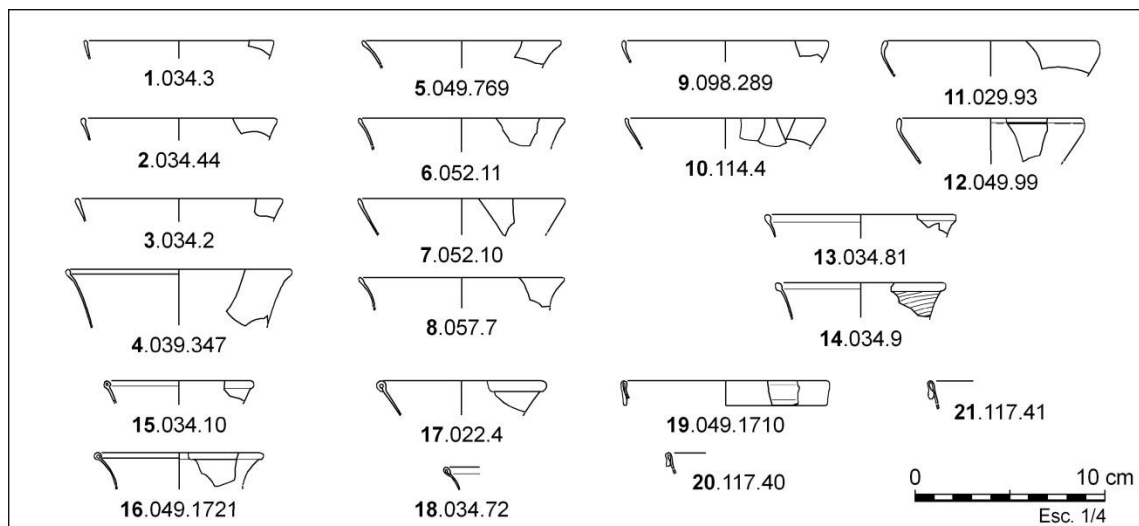
Aquesta forma és una de les més habituals al nord d'Europa durant el segle VI i VII, sobretot durant el període merovingi i al voltant de la conca del riu Rin¹⁴³⁷. També és present al sud de França¹⁴³⁸, a *Ruscino* (Catalunya Nord), a diferents contextos de la ciutat de Marsella (Bouches-du-Rhône) i a Saint Damien (Var) i també a Itàlia, amb més modèstia i en número molt més baix, al *castrum* de San Antonino di Pertì (Ligúria)¹⁴³⁹ i a Santa Giulia (Brescia)¹⁴⁴⁰. És destacable la seva absència a Hispània, on fora del casos que hem documentat a la Tarraconense Oriental, no és present al centre de la península¹⁴⁴¹ ni a l'àrea d'influència bizantina de *Carthago Spartaria* (Cartagena)¹⁴⁴².

LLànties

LLàntia embutiforme Crowfoot-Harden 24/25/26

Són, com el seu nom indica, llànties en forma d'embut, amb una carena marcada entre el cos del recipient i una tija tubular buida, cònica i allargassada, que enllaça amb el fons. Les vores són exvasades i arrodonides al foc. En el fons es conserva l'empremta de l'ús d'un puntill, generada durant el procés de fabricació. A partir de les vores és difícil discriminar aquestes peces de les copes i l'element més diagnosticable és el cos inferior de la peça, amb la tija i el fons engruixit o arrodonit.

La seva funció com a llànties és ben coneguda, generalment disposades en *policandela* o coronas de llum en edificis religiosos. S'assimilen sense cap mena de problema als números 24, 25 i 26 de la taula tipològica de les llànties d'Egipte de Crowfoot i Harden (Abreviació Inventari: CH 24/26)¹⁴⁴³. Són poc habituals i les hem documentat essencialment en esglésies cristianes, en especial i degut a la seva rellevància, a la Seu Episcopal d'Egara (Fig. 191: 1-4 i 6-17), tot i que també n'hem documentat alguns exemplars en àmbits urbans, al C/ Sant Honorat 3 (Barcelona)(Fig. 191: 18) i en poblats rurals, com a Can Gambús (Sabadell)(Fig. 191: 22).

¹⁴³⁷ Maul 2002: 73-75 (band 1: tummler A i B -cat: gots A i B-) i 479-501 (band II, tafel 75-111).

¹⁴³⁸ Foy 1995: 211-213 i 236, pl. 18, núm. 226-238.

¹⁴³⁹ Murialdo *et alii* 1997: 390, tav. 1, núm. 1-3.

¹⁴⁴⁰ Uboldi 2000: 208-209, fig. 3, núm. 5-10, en especial el núm. 8. Les vores dels recipients són identificades com a làmpades.

¹⁴⁴¹ No es documenten exemplars d'aquesta forma a la tesi d'Amaya Gómez (Gómez 2017).

¹⁴⁴² Vizcaíno 2007. A la publicació del vidre de la regió sud-oriental de la Hispania romana, María Dolores Sánchez de Prado identifica tres peces marcades en motlle, que assimila a la forma merovingia Feyeux 55 i 57 (=Foy 28). Recull tres fragments procedents d'*Illici* (l'Alcúdia, Elx), L'Albir (Alfàs del Pi) i Recópolis (Guadalajara), respectivament (Sánchez 2018: 357-358, fig. 225:1, 2 i 6). A partir de la seva morfologia, molt plana i oberta, cal identificar-los com a fons d'escudelles marcats en motlle i, potser, assimilables al tipus "Pedroches" de Córdoba o un altre tipus similar (Marcos, Vicent 1998).

¹⁴⁴³ Crowfoot, Harden 1931

Entre els individus documentats (**NMI: 37**)(**Fig. 191**), tots ells procedents de contextos de la segona meitat del segle VI i del segle VII¹⁴⁴⁴, destaquem una llàntia amb el perfil restituïble, recuperada a l'abocador de Sant Martí (Aiguafreda)(**Fig. 191:5**), de cos cilíndric i marcat en motlle amb un estriat helicoidal d'efecte òptic, i amb restes del puntill adherides a la base. La seva clara diferència ornamental respecte a les altres conegudes, molt més utilitàries, ens fa pensar en un objecte importat i més elaborat que els habituals. No se'ns pot escapar que d'aquest abocador es va recuperar un fragment de bastó o arqueta d'os treballat amb una poesia gravada atribuïda al bisbe Eugeni II de Toledo (646-647 AD)¹⁴⁴⁵. Són —potser— objectes vinculats a l'església d'un lloc senyorial, com les documentades a *Château-sur-Salins* (Jura) i al *Mont Châtel* (Pressiat, Ain), habitats fortificats en altura del sud de França¹⁴⁴⁶.



Figura 191. Llàntries embutiformes Crowfoot-Harden 24/25/26: 1-4 i 6-17, Seu Episcopal d'Ègara. 5 i 19-21, Sant Martí (Aiguafreda de Dalt). 18, C/ Sant Honorat 3 (Barcelona). 22, Can Gambús 1 (Sabadell). 23, Església Vella de Sant Menna (Sentmenat).

Llàntia triansada Crowfoot-Harden 40/41

Es tracta de llàntries triansades de cos cilíndric, vora exvasada arrodonida i fons arrodonit o lleugerament còncau, amb tres nanses de cinta adherides al cos, amb l'extremitat inferior d'elles allargassat amb un fil que arriba fins al fons de la peça. Algunes d'elles presenten un fil de vidre, del mateix color de la peça, enrotllat en espiral al coll o al cos, tasca elaborada abans d'afegir-hi les nanses, que sempre cobreixen aquestes fils. Aquesta forma s'assimila tipològicament als vidres d'Egipte (i del Mediterrani Oriental) identificada per Crowfoot i Harden amb els números 40 i 41 de la seva taula tipològica (Abreviació Inventari: CH

¹⁴⁴⁴ Excepte les fora de context. És el cas, per exemple, de la llàntia de l'església Vella de Sant Menna (Sentmenat), procedent d'una sitja del segle XI, i probablement reutilitzada fins aleshores com a lipsanoteca (Volum II, làm. 246, fig. 14).

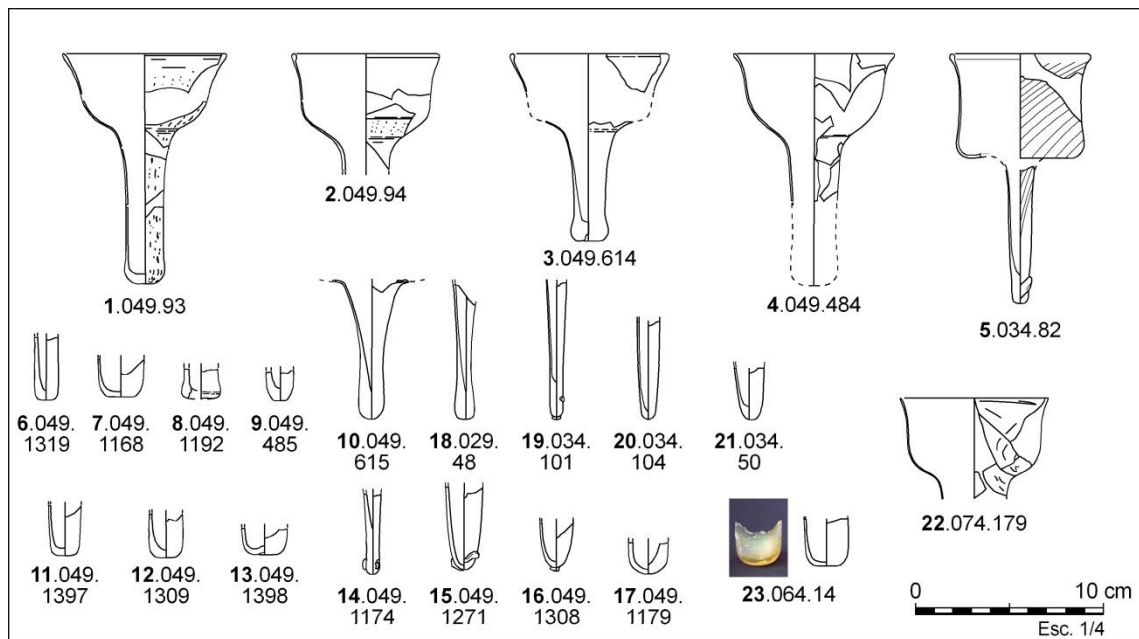
¹⁴⁴⁵ Gómez *et alii* 2017.

¹⁴⁴⁶ Billoin *et alii* 2018.

40/41)¹⁴⁴⁷. Les hem documentat només als conjunt religiosos cristians (**NMI: 119**)(**Fig. 192**), especialment a la Seu Episcopal d'*Egara* i, és absent en els assentaments civils tipus granges o poblats. Tenint en compte la seva homogeneïtat tècnica i formal, i la seva abundància en el registre del complex episcopal, hem proposat anomenar-les CH 40/41, variant *Egara* 1.

Aquests tipus de llànties àpodes, amb el cos caliciforme i amb tres nanses, apareixen sobtadament en els contextos de la Seu Episcopal d'*Egara* (Terrassa) durant el procés de reforma de la catedral de Santa Maria i amb la construcció de dues noves esglésies, la de Sant Miquel i la de Sant Pere, que conformen, junt amb la catedral de Santa Maria, el nucli del complex episcopal. Aquest contextos, com totes les estructures arquitectòniques associades, s'han de datar dins de la segona meitat del segle VI (550-600 AD). L'absència de llànties d'aquesta forma amb anterioritat a aquest moment ens indueix a creure, juntament amb l'abundant presència de vidre pla de finestra —inexistent en tots els altres jaciments d'aquest període—, en l'arribada d'un o més vidriers durant el procés de construcció de les esglésies, que abastirien el complex episcopal de llànties i de fulls de vidre pla de finestra. A partir de les similituds de les llànties triansades amb models del mediterrani oriental, en especial amb les de *Medinet Madi* (Egipte)¹⁴⁴⁸, de Gerasa (Jordània)¹⁴⁴⁹ i Az-zantur (Petra, Jordània)¹⁴⁵⁰, de l'església-memorial de Moisès al *Mount Nebo* (Jordània) i Betània¹⁴⁵¹, de l'església de *Shavei Zion* (Israel)¹⁴⁵², el complex episcopal de *Kourion* a l'illa de Xipre¹⁴⁵³ i de l'Anatòlia (Turquia)¹⁴⁵⁴, cal creure que la procedència dels models originals prové d'allí, però és reinterpretada per mestres vidriers regionals o locals. El canvi més evident és que les nanses del models orientals són aplicades entre la vora i el cos, mentre que a les llànties de la Tarraconense Oriental, essencialment les d'*Egara*, les nanses són sempre aplicades al cos, i els recipients tendeixen a ésser més estilitzats i alts, amb una vora exvasada de boca ampla.

¹⁴⁴⁷ Crowfoot, Harden 1931; Silvano 1999, 23-26, fig. 10-16.

¹⁴⁴⁸ Egloff 1977, núm. 365, pl.91,6 (dels segles V-VI); Rodiewicz 1984, pl.73, núm. 381 (segle VI); Harden 1978, 86, núm. 35 (segles VII i VIII).

¹⁴⁴⁹ Baur 1938, 529, fig. 22.29.

¹⁴⁵⁰ Keller 2001.

¹⁴⁵¹ Saller 1951, 315, ; Saller 1957, 330.

¹⁴⁵² Barag 1967b, fig. 16.21-22.

¹⁴⁵³ Young 1993, 43, fig. 5. Young 2011.

¹⁴⁵⁴ Olkay 2001.



Figura 192. Llàntries triansades Crowfoot-Harden 40/41 de la Seu Episcopal d'Ègara (variant Ègara 1), de color grogós i del segle VI.

Llàntria triansada Uboldi 1.3

Aquestes llàntries triansades són de cos cilíndric, vora poc exvasada i arrodonida, fons aplanat o lleugerament cònic, amb tres nanses adherides al cos i disposades simètricament. Al fons extern presenten restes o empremtes del puntill amb el que van ser treballades. La matèria amb la que han estat elaborades, de color verdós o blau cel / blau-verd és idèntica a la de les escudelles Foy 21a tardanes i a la de les copes de tija buida Foy 23a, fet que pressuposa un origen comú d'aquestes produccions, amb tota seguretat de producció local/regional. Els contextos on s'ha documentat són tots del segle VII, en concret la Seu Episcopal d'Ègara (Terrassa), Sant Martí (Aiguafreda de Dalt) i el monestir de Sant Cugat (Sant Cugat del Vallès).

El número de llàntries identificades és, però, més aviat escàs (**NMI: 49**)(Fig. 193), i es centra essencialment en els individus recuperats en el complex de la Seu Episcopal d'Ègara. Degut a la seva presència ben acotada en estrats del segle VII i la seva homogeneïtat tècnica i tipològica en aquest jaciment, proposem anomenar-les llàntries Uboldi 1.3, variant Ègara 2.

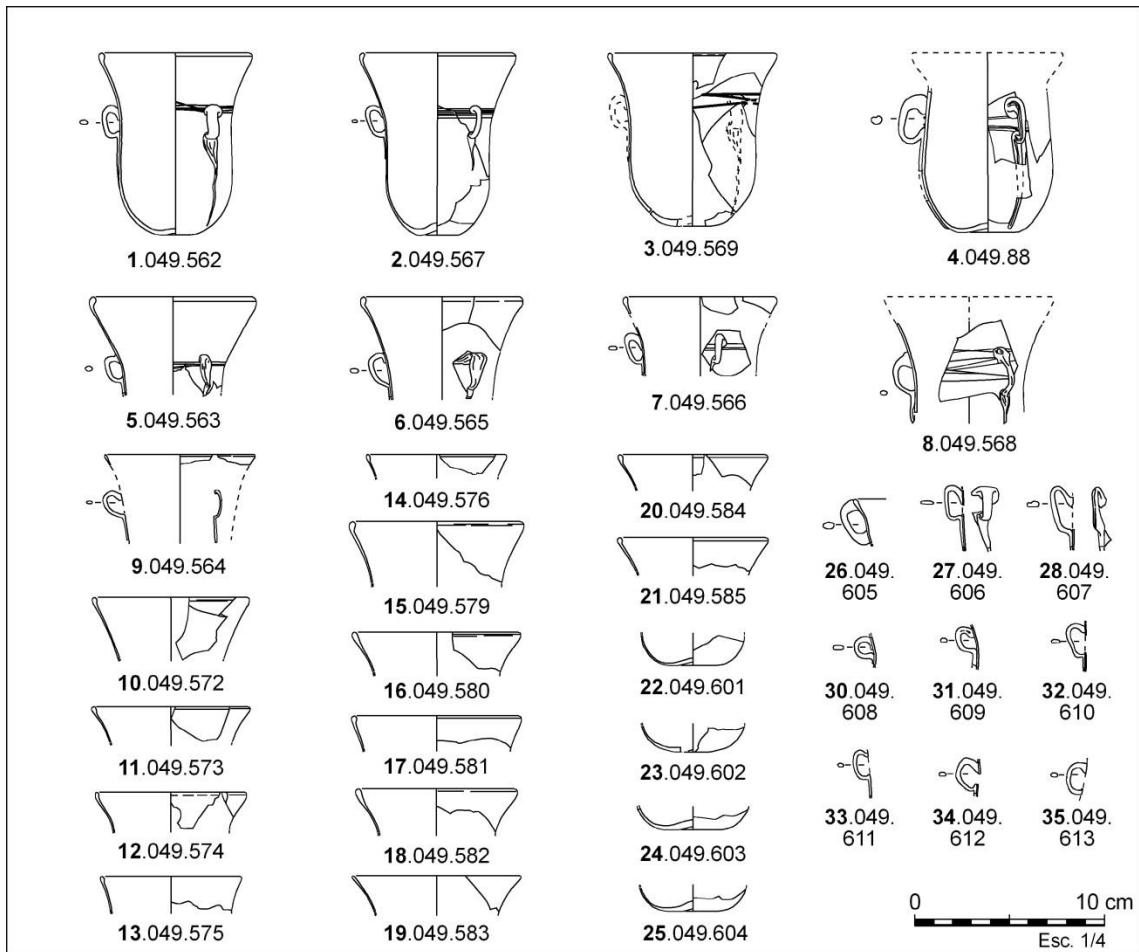

Figura 193. Llàntries triansades Uboldi 1.3 -variant Ègara 2- de la Seu Episcopal d'Ègara, de colors verdosos, blavosos i una única violeta (núm. 4) , i datades en el segle VII.

Llàntia en forma de copa triansada Crowfoot-Harden 50

És tracta d'una variació de les copes Foy 23a, de tija buida, a les que s'han afegit tres nanses al cos del recipient disposades radialment, per utilitzar-les com a llàntries. Aquestes són identificables sobretot a partir del peu cònic d'anell tubular, on es conserven les empremtes terminals de les nanses, en forma de fils aplicats. Totes elles són elaborades en vidre de color grogós i procedeixen de contextos datables en el segle VI avançat o bé són residuals en contextos posteriors (NMI: 6)(Fig. 194). Només s'han documentat al C/ Sant Honorat 3 (Barcelona)(Fig. 194: 1-4), al monestir de Sant Cugat (Sant Cugat del Vallès)(Fig. 194: 5) i a la Seu Episcopal d'Egara (Terrassa)(Fig. 194: 6-7). Una d'elles, procedent del C/ Sant Honorat 3 (Barcelona) i amb gran part del perfil restituïble (Fig. 194: 1-2), és elaborada en vidre de color verdós i procedeix d'un context més tardà, ja de la primera meitat del segle VII.

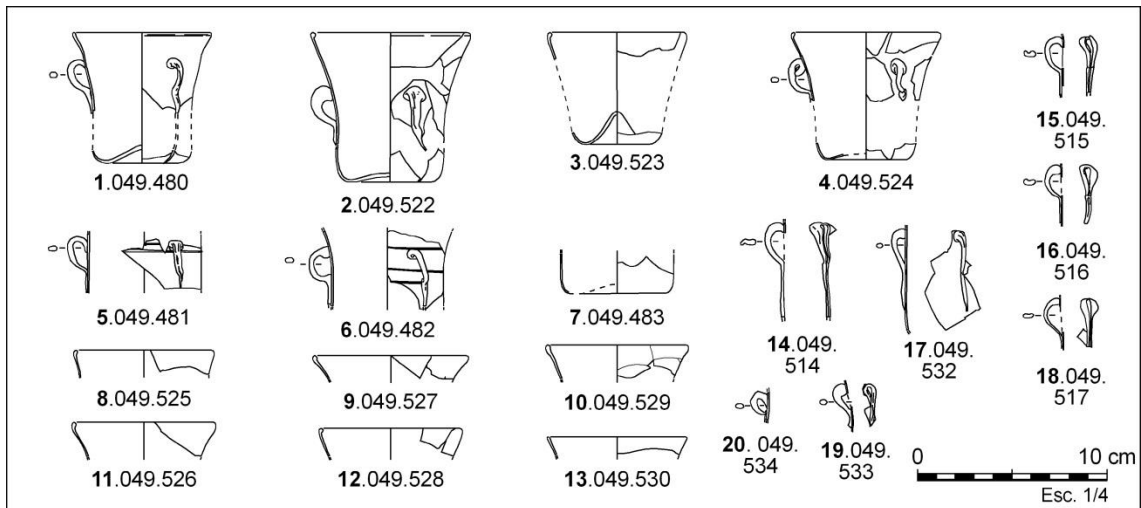

Figura 194. Llàntries en forma de copa amb tija buida i tres nanses Crowfoot-Harden 50: 1-4, C/ Sant Honorat 1-3 (Barcelona). 5, Monestir de Sant Cugat (Sant Cugat del Vallès). 6 i 7, Seu Episcopal d'Ègara (Terrassa).

Llànties indeterminades

S'han documentat dos tipus de llàntries diferents, rars i únics, ambdós a la Seu Episcopal d'Egara (NMI: 2)(Fig. 195). Un primer és un fons aplanat (lleugerament còncav), que conserva l'empremta d'un tub cilíndric al centre intern —un porta blens— (en: *wick holder*)(Fig. 195: 1). Aquest tipus de llàntia, de cos cilíndric o troncocònic s'assimila al tipus Crowfoot-Harden 7

d'Egipte, i és l'únic individu que hem documentat a tota la Tarraconense Oriental. És procedent de l'estrat de rebliment (UE 8814) del pou mort del desaigua del baptisteri i, com tot el gruix de material d'aquest context, es data a la segona meitat del segle VI. Cal recordar que aquesta forma també es documenta posteriorment, en contextos andalusins del període califal (s.X-XI), com és el cas de les llànties de Madīnat az-Zahrā (àrab: *الزهراء مدينة*) (Còrdova). El segon tipus és identificat a partir de dos fragment d'una mateixa peça (**Fig. 195: 2-3**), procedents d'un estrat del segle VII, pertanyents a una llàntia triansada de nanses anulars fistonejades, i que tant podria pertànyer a la forma CH 50 com a una altra forma indefinida.

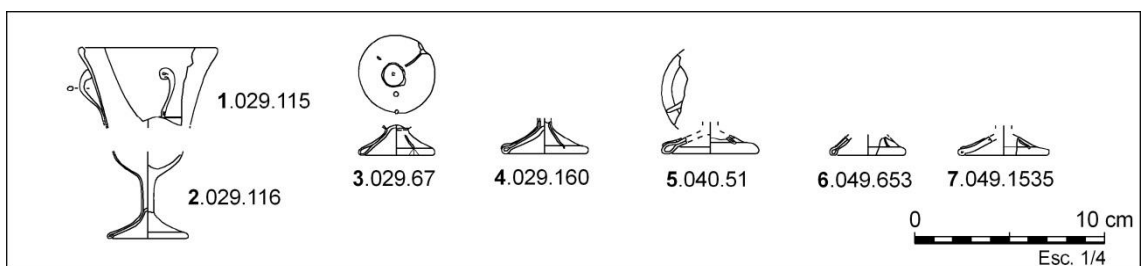

Figura 195. Altres tipus de llàntia documentades a la Seu Episcopal d'Ègara (Terrassa).

Cornet Feyeux 51

Amb aquesta forma només hem identificat una única peça a la Tarraconense Oriental. Es tracta d'un fons de got cònic de color verdós, amb fils de vidre del mateix color aplicats en arcs o ziga zaga, recuperat al Roc d'Enclar (Andorra)(**NMI: 1**)(**Fig. 196**), i que s'assimila als anomenats gots cònics tipus *Kempston* de la bibliografia britànica¹⁴⁵⁵ i classificable com a forma Feyeux 51 del vidre merovingi¹⁴⁵⁶, amb una ampla difusió al Nord de França¹⁴⁵⁷. Ha de tractar-se d'una importació, i malgrat procedir del rebliment de terra d'una tomba antropomorfa (s. IX-X), i trobar-se per tant fora de context, s'ha de datar dins dels segle V-VI, com la majoria de vidres del jaciment. El fet de documentar-se en un nucli aturonat o encimbellat¹⁴⁵⁸ potser és un indicatiu de la presència d'individus o de contactes directes amb el territori merovingi, i no és un fet inusual a la frontera entre el món visigòtic i merovingi, com ho demostren els exemplars recuperats a Finaga (Bizkaia)¹⁴⁵⁹ i Aldaieta (Araba)¹⁴⁶⁰.

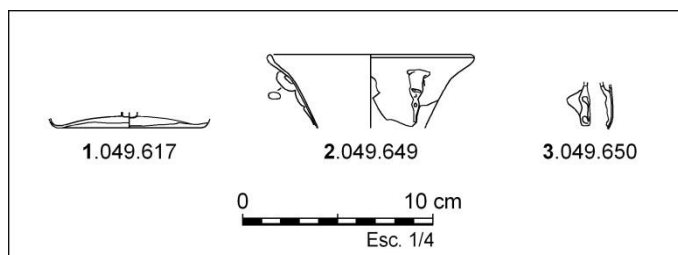

Figura 196. Fons de got cònic tipus "Kemptson". Sepultura 25 del Roc d'Enclar (Andorra).

¹⁴⁵⁵ Evison 1972: 48-66, fig. 1-22.

¹⁴⁵⁶ Feyeux 1995: 116, pl. 10 (T.51.2fh).

¹⁴⁵⁷ Périn 1995.

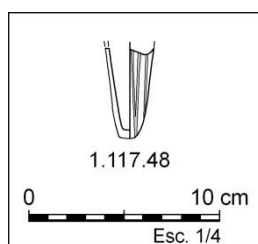
¹⁴⁵⁸ Característica d'un tipus de jaciments de l'antiguitat tardana del mediterrani occidental (s.V-VII), de caràcter militar o fortificat, coneguts a la bibliografia espanyola com "de altura" i a França com "habitats perchés". Per a França, a l'àrea del riu Jura, vegi's el recent Billoin *et alii* 2018.

¹⁴⁵⁹ Cepeda, Ocampo 2019: 246, fig. 4 (Sepultura 6), nota 2.

¹⁴⁶⁰ Azkarate 1999: 247, fig. 177.

Collarets i denes

S'han recuperats comptades denes de vidre a tots els jaciments estudiats (NMI: 67), pertanyents a contextos funeraris i contextos d'abocadors. Formarien part de collarets i de denes exemptes utilitzades com a penjoll (Fig. 197). Utilitzem la classificació de les denes de vidre de la necròpolis visigoda de Carpio de Tajo conservades als fons del Museu d'Arqueologia de Catalunya a Barcelona, elaborada per Magdalena Mączyńska¹⁴⁶¹, complementada amb la de René Legoux, efectuada sobre les denes de vidre d'època merovíngia¹⁴⁶².

Procedent de la Seu Episcopal d'Egara es conserva un collaret del període baiximperial final, o potser ja d'època visigoda, datable entre la segona meitat del segle V i la primera del segle VI (circa 450/550), recuperat en una tomba infantil —d'una nena no més gran de tres anys— inhumada en una caixa de *tegulae* disposades a doble vessant i coberta amb *opus signinum* (UF.404-UE 8314). Aquest collaret es va recuperar juntament amb unes arracades de plata de cap poligonal i és format per 35 denes de vidre, de diferents mides i colors, i un conjunt de 68 petxines tubulars de *dentalium*, dos cargolets marins, un penjoll d'atzabeja gravat i dues anelles/volanderes de bronze. Les denes de vidre (Fig. 197: 10) són, en detall: un penjoll en forma de gerra o àmfora (núm. 318), baiximperial, probablement un *heirloom* i ja esmentat a l'apartat de penjolls baiximperials; dues denes grogues de mida gran i cos gallonat, elaborades a partir de fils enrotllats en espiral (núm. 302 i 303); dues denes anulars negres, de mida mitjana i amb el cos decorat amb una fil blanc disposat en ziga-zaga (tipus Mączyńska 23 / Legoux 19) (núm. 304 i 305); sis denes grogues, anulars i de mida mitjana (tipus Mączyńska 2 / Legoux 10-11)(núm. 306-311) i sis denes grogues, també anulars i de mida petita (tipus Mączyńska 2 / Legoux 7)(núm. 312-317). A més, es conservava mitja dena cilíndrica (núm. 320) amb un fil blanc enrotllat en espiral, trencada d'antic i baiximperial; tres denes incolores, cilíndriques i segmentades en tres glòbuls (tipus Mączyńska 18 / Legoux 3) (núm. 319); tres denes negres i cilíndriques (núm. 322); cinc denes cilíndriques blau-verd (tipus Mączyńska 5 / Legoux 4) (núm. 321) i sis denes anulars aplanades, de color verd maragda (tipus Mączyńska 5 / Legoux 1) (núm. 323). Així, aquest collaret, presenta un conjunt de denes atribuïbles al baix imperi, com les de color verd maragda opac i el penjoll en forma de gerra, junt amb altres tipus de denes probablement importades i més tardanes, com són les dues denes grogues de cos gallonat.

La inhumació d'època visigoda més neta i antiga que coneixem és l'enterrament 17 de la necròpolis del Pla de l'Horta (Sarrià de Ter)¹⁴⁶³, on es va documentar un esquelet amb una

¹⁴⁶¹ Mączyńska 1992.

¹⁴⁶² Legoux 1993: 103-108, amb dues làmines en color —sense numerar—, amb els tipus de denes. Vegi's també Legoux, Périn, Vallet 2004, amb la cronologia revisada i corregida.

¹⁴⁶³ Llinàs *et alii* 2008; Nolla *et alii* 2019. Es tracta d'una necròpolis excavada en extensió en quatre campanyes successives, entre els anys 2004 i 2006, cadascuna sota la direcció de diferents arqueòlegs, en concret de Josep Frigola, Jordi Merino, Joan Llinàs, Carme Montalbán i Anna Tarrés. D'aquestes intervencions se'n publicà un article monogràfic centrat en la necròpolis visigoda, en el que es va proposar la següent estructuració cronotipològica: **Fase 1.** Necròpolis romana baiximperial (s.IV-V) centrada per un edifici quadrangular de 5x5 metres, interpretat com un mausoleu. En total es van excavar 21 tombes d'inhumació, en caixa de *tegulae* (16), construïdes amb pedra i morter (2), en fossa simple (2) i una ossera. Quatre de les tombes presentaven un dipòsit funerari format per un únic recipient ceràmic, corresponents a dos bols i dues gerretes. **Fase 2.** Necròpolis visigoda (s.VI-VII) formada per

fíbula de bronze i tres denes de collaret (**Fig. 197: 4**) de vidre grogós translúcid, de mida força gran i gallonades, si bé dues d'elles ho eren amb un estriat fi (tipus *Mączyńska* 19.2 / Legoux 15) i la més gran amb un estriat molt marcat (tipus *Mączyńska* 19.1 / Legoux 14)¹⁴⁶⁴. Pertanyen probablement a un collaret i són del tipus "*lotus and melon beads*"¹⁴⁶⁵, datables gràcies a la fíbula, dins del segle VI avançat¹⁴⁶⁶.

A l'enterrament 54 de la mateixa necròpolis —una inhumació— es van recuperar dues sivelles i una fíbula, a més de 14 denes de collaret de vidre (**Fig. 197: 5**). Aquestes són concretament: una dena cilíndrica negra opaca i amb tres protuberàncies o aplics negrosos —potser romana baiximperial—, una globular grogosa, una dena anular blanquinosa, dues més de cos irregulars i nou denes de color verd maragda/turquesa, cilíndriques i anulars, minúscules¹⁴⁶⁷. Els materials d'aquest dipòsit funerari són tots datables del segle VI¹⁴⁶⁸.

Aquests dos enterraments amb denes de collaret de vidre (Ent. 17 i 54) i, en general tots els enterraments tardans de la necròpolis del Pla de l'Horta són de filiació ètnica visigoda i datables entre finals de segle V i finals de segle VI. S'ha proposat veure en aquests l'arribada d'un contingent reduït —d'alt rang o militar— de població visigoda, amb posterioritat a l'ocupació de la Tarraconense per Euric¹⁴⁶⁹. El fet que les tombes d'època visigoda ocupin un sector perimetral de la necròpolis baiximperial (s. IV-V), centrada per un mausoleu quadrangular, és molt significatiu i és potser un dels millors indicis que coneixem per confirmar la substitució dels propietaris d'un fundus baiximperial per uns de nous ocupants, de filiació

58 enterraments, 30 dels quals eren de fossa simple —amb 6 d'ells amb *tegulae* falcades verticals als extrems curts—, 16 en caixa de lloses, 10 en caixa de pedres o mixta, un sarcòfag i un darrer en caixa de *tegulae*. De totes les tombes, 31 presentaven un dipòsit funerari. Cal tenir en compte que la necròpolis no s'ha excavat en la seva totalitat i que es localitza a 200 metres de la vil·la romana homònima del Pla de l'Horta (s.I-V). L'enterrament 17 és efectuat en fossa simple, amb els extrems curts marcats amb *tegulae* falcades verticals. Amb un individu adult, —probablement femení si considerem el dipòsit funerari característic d'aquest sexe—, disposat en decúbit supí i amb les mans disposades per sobre la pelvis. Vegi's *Llinàs et alii* 2005: 203.

¹⁴⁶⁴ Les hem dibuixat i afegit al volum de contextos, tot i que no és un dels jaciments analitzats. Vegi's Volum II, làm. 23, Ent. 17, fig. 1-3. Amb una fotografia de la fíbula estreta de Nolla, Palahí, Prat 2018 (p. 122, fig. 8), i les fotografies de les denes estretes de Nolla *et alii* 2019 (p. 252, fig. 13.23, núm. 13-15). A la publicació monogràfica, les tres denes esmentades són afegides —per error— entre els materials del dipòsit funerari de l'Ent. 54.

¹⁴⁶⁵ Eisen 1930.

¹⁴⁶⁶ El dipòsit funerari era format per una fíbula de bronze i tres denes de vidre grogós translúcid. La fíbula de bronze és del tipus d'arc i fosa en motlle, amb l'extrem superior semicircular i amb la placa de ressort decorada amb incisions radials, al voltant de la qual es disposen cinc apèndix decoratius, amb els dos dels extrems en forma de cap d'àguila. El pont presenta dues línies incises longitudinals, el cos central és en forma de losange i està decorat amb línies incises i acabat amb sis apèndixs circulars engruixits, i el peu és llis. L'agulla de la fíbula és de ferro. Aquesta és atribuïble tipològicament al grup de fibules del nivell III de la necròpolis de Carpio de Tajo (Toledo), segons la classificació de l'orfebreria elaborada per Gisela Ripoll, i datable entre el 525 i el 560/580 AD. Vegi's Ripoll 1985, 1994, 1998.

¹⁴⁶⁷ Les hem afegit al volum de contextos, tot i que no és un dels jaciments analitzats. Vegi's Volum II, làm. 23, Ent. 54, fig. 4-19. Amb una fotografia de les dues sivelles i de les denes estretes de Nolla *et alii* 2019 (p. 252, fig. 13.23, núm. 7-12).

¹⁴⁶⁸ El dipòsit funerari era format per una sivella de bronze amb placa rectangular de cinturó i amb incrustacions de pasta de vidre, una fíbula molt elaborada amb incrustacions —ambdues sobre la pelvis i en el cantó esquerre de l'esquelet—, una sivella de ferro, un punxó de bronze amb passador circular; una arracada anular de bronze i 16 denes de collaret a la zona del coll, 14 de vidre i dues més d'os. La sivella amb la placa de cel·les de vidre és del tipus del Nivell I de Gisela Ripoll, i es data entre finals del segle V i la segona meitat del segle VI. Vegi's *Llinàs et alii* 2008: 294; Nolla *et alii* 2019: 250-253, fig. 13.23.

¹⁴⁶⁹ Roig 2015a: 367-369; Nolla *et alii* 2019: 242-243.

ètnica germànica. Cal remarcar la notable similitud d'aquesta amb la necròpolis d'Estagell (Rosselló) a la Catalunya Nord¹⁴⁷⁰.

El conjunt més significatiu el constitueix el collaret recuperat a la necròpolis de Les Goges (Sant Julià de Ramis), en una tomba d'inhumació femenina (Tomba 108) associat a dos *tremisi* del segle VII, un d'or de Khindasvint (642-653) i un tremis fals —de coure banyat en or— de Suíntila (621-631), aquest darrer reutilitzat com a penjoll amb les denes de vidre¹⁴⁷¹. Aquest collaret, de 13 denes en total, és format per quatre d'ambre i nou de vidre, molts simples (**Fig. 197: 1**). Entre les de vidre, dues són de petites dimensions, cilíndriques i de color verd maragda opac, i són probablement baiximperials, i per tan antigues o *heirlooms*, i són idèntiques a les vistes als contextos baiximperials de la Plaça Major (Castellar del Vallès) i de la tomba de la vil·la de La Llosa (Cambrils). Les restants, molt simples i de cos anular arrodonit (tipus Mączyńska 2 / Legoux 10-11), són concretament: dues de color blau marí, dues verdoses, dues de color marró/ambre fosc i una darrera, globular i de color roig/rosa corall. Aquest collaret, un dels quatre únics que coneixem a la Tarraconense Oriental, és atribuïble amb seguretat al període visigòtic. Com indiquen les dues monedes, pertanyeria a l'abillament personal d'un personatge femení d'alt rang.

Un altre collaret es va recuperar a la Necròpolis de Ca la Madrona (Mataró)(**Fig. 197: 3**). És format per onze denes, quatre d'ambre i set de vidre blau marí opac, bitroncocòniques (tipus Mączyńska 11 / Legoux 13), i va ser recuperat en una inhumació femenina junt amb dues arracades d'argent i granats d'estil bizantí, aquestes darreres datables per paral·lels, dins de la segona meitat del segle VI. També, com en el cas anterior, cal interpretar aquest enterrament com el d'un individu femení d'alt rang.

El darrer collaret —potser un penjoll— es va recuperar l'any 1954 en una tomba de lloses del Mas d'en Verd de Farena (Mont-ral, Alt Camp)(**Fig. 197: 12**). Els materials conservats són formats per un penjoll de color blau cobalt del mediterrani oriental, que ja hem vist amb l'apartat de penjolls i denes baiximperials, i tres denes més de vidre¹⁴⁷². En concret són una dena anular negrosa (tipus Mączyńska 2.12 / Legoux 11)(núm. 2), una dena circular enrotllada en espiral de color ambre (tipus Mączyńska 2.2)(núm. 3) i una dena anular de petites dimensions de vidre grogós (tipus Mączyńska 2 / Legoux 7)(núm. 4). També es conserven cinc fragments de fils de bronze, dos d'ells atribuïbles a una arracada (núm. 5) i els tres restants pertanyents a un mateix penjoll circular amb passador o ressort imperdible (núm. 6). Aquest darrer ens inclina a creure que algunes de les denes formarien part d'un penjoll-anular o

¹⁴⁷⁰ Lantier 1943, 1949; Raynaud 2015: 317.

¹⁴⁷¹ López Vilar 2002.

¹⁴⁷² Vilaseca, Prunera 1966: 28-29, fig. 4. La necròpolis, amb un mínim de quatre tombes en caixa de lloses de planta i secció rectangular, va ser buidada pel masover del Mas d'en Verd de Farena (Mont-ral) l'any 1954. No es conserven restes dels esquelets ni cap registre de l'excavació, excepte el dibuix de la tomba i del dipòsit funerari, publicats a l'article esmentat. Els materials, conservats actualment al Museu de Reus, van ser recollits per Mossèn Salvador Ramón, rector de Capafonts, que els va lliurar a Salvador Vilaseca Anguera, aleshores el comissari provincial d'arqueologia (informació recollida a l'article i confirmada per Jaume Massó, tècnic del Museu de Reus). Hem afegit el dibuix i la fotografia d'aquests materials al volum II, làmina 410.

amulet, com els de les necròpolis de Castiltierra, Duratón y Siguero¹⁴⁷³, i que el penjoll baiximperial seria un element reaprofitat en aquest.

La resta de denes trobades en context funerari és molt escàs i es restringeix a una única dena en una tomba de la necròpolis de la Païssa dels Planell (Monistrol de Calders)(**Fig. 197: 2**), de vidre verd clar i cos gallonat (tipus *Mączyńska* 19 / Legoux 14), i que cal interpretar com un penjoll. Aquest tipus formal s'inicia en època romana altimperial, en faiança i en vidre, i té continuïtat en el període baiximperial, com les presents en el collaret baiximperial de la necròpolis del Parc de la Ciutat (Tarragona) i és present novament durant el període de les migracions germàniques. Aquestes denes de cos gallonat són anomenades genèricament amb el terme "*lotus and melon beads*" a les publicacions anglo-americanes¹⁴⁷⁴. Així mateix, d'un enterrament (E.370) de Can Gambús 1 (Sabadell), l'únic amb un dipòsit funerari en tota la necròpolis del vilatge, es va recuperar un gerret de ceràmica dipositat al costat del crani de l'inhumat, i una dena de vidre cilíndrica (tipus *Mączyńska* 13 / Legoux 9), molt deshidratada i fragmentada, entre les vèrtebres cervicals de l'esquelet, i que interpretem també com un penjoll (**Fig. 197: 6**).

Les restants denes conegudes procedeixen de contextos estratigràfics de l'antiguitat tardana i són molt simples. Quatre són de cos anular i grogues o verdoses (tipus Legoux 10-11). Concretament aquestes són: una del C/ Sant Honorat 3 (Barcelona)(núm. 135), una de La Plaça Major (Castellar del Vallès)(núm. 217), una altra semblant, grogosa, de Can Gambús 1 (Sabadell)(núm. 158) i una quarta de La Solana (Cubelles)(**Fig. 197: 7**), aquesta darrera, però, amb una perforació central quadrangular. Dues denes més són elaborades a partir d'un fil enrotllat, grogós, una a la Basílica de l'Amfiteatre (Tarragona)(núm. 4) i una altra també molt similar al Roc d'Enclar (Andorra)(**Fig. 197: 8**).

Finalment, esmentar les denes fora de context però atribuïbles a l'antiguitat tardana. Aquestes són una dena bitroncocònica de vidre negrós, amb fils de vidre blanc aplicats i incrustats en forma de ploma, recuperada al Tossal del Moro (Castellserà)(**Fig. 197: 9**)¹⁴⁷⁵; i dues denes trobades en estrats medievals a la Seu Episcopal d'Egara —però atribuïbles a l'antiguitat tardana—, concretament una dena anular de color ambre amb un fil blanc aplicat en ziga-zaga (núm. 1169)(tipus *Mączyńska* 23), i una dena també anular de color violeta, imitant l'ambre (núm. 1177)(tipus *Mączyńska* 2). Així mateix, les denes recuperades en nivells superficials a la vil·la romana de Vilauba (Camós), tant podrien ser baiximperials com d'època visigoda i són de tipus anular, una verdosa (tipus *Mączyńska* 2 / Legoux 10-11) i l'altra negrosa amb un fil groc incrustat en ziga-zaga (tipus *Mączyńska* 23 / Legoux 19). Les denes de vidre de la vil·la romana de l'Aiguacuit (Terrassa), recuperades en contextos dels segles VI-VII, són totes d'època romana, i ja les hem estudiat en l'apartat del baix imperi (**Fig. 197: 11**).

¹⁴⁷³ *Mączyńska* 1992: 146, lám. 1.

¹⁴⁷⁴ Eisen 1930.

¹⁴⁷⁵ Tot i que aquestes denes també es documenten en contextos del període de les migracions (s.V-VII), cal tenir en compte la presència de denes —virtualment idèntiques—, de cos fusiforme i bicromes, en contextos púnics i cartaginesos d'Eivissa i Formentera (Ruano 1996: 65-66, fig. 14, núm. 1). No es pot descartar que es tracti d'un dena púnica reutilitzada en l'època visigoda. Recordem que l'assentament visigòtic aprofita part de les muralles del poblat ibèric precedent en aquest jaciment. No hem trobat paral·lels exactes d'aquests tipus de denes a les col·leccions del Museu del Louvre (Arveiller-Dulong, Nenna 2011)

A partir del registre arqueològic, s'observa com les denes del període visigòtic són molt escasses a Catalunya i Andorra i procedeixen, essencialment, de cinc collarets i dues denes, recuperats en inhumacions femenines. També s'han recuperat algunes poques denes en contextos estratigràfics d'abocador i d'habitació. Tot això ens indica clarament que la bijuteria, en especial els collarets de denes de vidre i ambre, no són objectes habituals en els contextos funeraris i, pel fet que en tres cassos s'associen a orfebreria visigoda i bizantina, potser cal valorar-los més com a objectes ètnics, de filiació germànica, com passa a les necròpolis visigodes del centre de la península ibèrica¹⁴⁷⁶ o a les necròpolis merovíngies del nord de França¹⁴⁷⁷.



Figura 197. Denes de collaret d'època visigoda (finals s. V- s. VII): 1, Les Goges (Sant Julià de Ramis). 2, La Païssa (Monistrol de Calders). 3, Ca la Madrona (Mataró). 4 i 5, Pla de l'Horta (Sarrià de Ter). 6, Can Gambús 1 (Sabadell). 7, La Solana (Cubelles). 8, Roc d'Enclar (Andorra). 9, Tossal del Moro (Castellserà). 10, Seu Episcopal d'Ègara (Terrassa). 11, L'Aiguacuit (Terrassa). 12, Mas d'en Verd de Farena (Mont-ral). (1-Fotografia fons d'imatges MAC-Girona núm. 41239. 4 i 5-Fotografies de les denes extretes de Nolla et alii 2019).

7. CRONOTIPOLOGIA

Els vidres més habituals en els contextos del segle III, essencialment representats pels procedents de l'abocador del Carrer de Castanyos de Tarragona, són gairebé exclusivament pertanyents a la producció incolora, exceptuant-ne les ampolles i els pots de cos quadrat ls. 50 i ls. 67 respectivament, generalment elaborats en masses de colors blau-verds.

Entre la producció incolora trobem els vidres tallats i gravats a la mola amb decoració de registres de grans d'arròs o ovals, com els vasos IN 106 (AR 60.1). Un recipient d'aquesta forma ha estat documentat a l'abocador de carrer Cuatro Santos 40 de Cartagena¹⁴⁷⁸, on es va recuperar gran part d'un bol IN 106 / AR 60.1, amb decoració tallada de grans d'arròs, d'oves i cercles, en un nivell de destrucció i abandonament d'una casa datat a mitjans del segle III. Un altre exemplar va ser recuperat a la Necròpolis de Tisneres (Alzira)¹⁴⁷⁹, datada també al segle III. També s'han documentat en diferents punts de la península ibèrica, com a *Conimbriga*¹⁴⁸⁰, i també a Saragossa, si bé fora de context¹⁴⁸¹. A la Tarraconense Oriental, el vasos IN 106, són presents a les estratigrafies de finals del segle II i primera meitat de segle III. Els bols gravat de decoració geomètrica més complexa, amb xebrons, bastonets i losanges, forma IN 107, són molt més rars, i comptem amb escassos paral·lels a Hispània, a *Conimbriga*¹⁴⁸², Mérida¹⁴⁸³, El Molinete (Cartagena)¹⁴⁸⁴ i a Saragossa ciutat, altra vegada fora de context¹⁴⁸⁵. Les peces decorades amb motius vegetals o figurats, forma IN 108, són encara molt més rares, amb només dos casos coneguts i en àmbit rural, un a la vil·la romana de la Salut-*Mansio Arragonem* (Sabadell), i l'altre a la vil·la precedent a la Seu Episcopal d'*Egara* (Terrassa), atribuïbles a peces del "*Contour group grooves*" i probablement importades d'Egipte.

La resta de materials és molt migrada i representada essencialment pels plats de vora exvasada, ametllada, triangular i amb reclau (IN 156-161) i per alguns tipus de gerra i ampolla, sempre incolora. Si exceptuem el context del Carrer de Castanyos (Tarragona), el segle III avançat ofereix uns registres molt precaris i simples a la resta de la Tarraconense Oriental.

¹⁴⁷⁸ Vidal, De Miquel 1988: 442-443 i 447, fig. 6. Classificat com a bol Isings 96 a la publicació.

¹⁴⁷⁹ González 2001: 260, fig. 73:6. Trobada en una tomba d'inhumació.

¹⁴⁸⁰ Alarcão, Alarcão 1965: 67-68, est. III, fig. 84-88.

¹⁴⁸¹ Ortiz 2001: 157-158, fig. 2, núm. 1-4 i fig. 30, núm. 1-2. Els classifica com a forma Eggers 216 i 218. Procedeixen d'un pou medieval i d'estrats de l'antiguitat tardana. També classifica dos fragments més de bols com a formes Eggers 224 i 227 (Ortiz 2001: 171-172, fig. 30, núm. 3-4). Aquesta autora les relaciona –incorrectament– amb tallers de la Renània i els paral·lelitz cronològicament amb bibliografia –molt desfasada–, de H. J. Eggers i F. Fremersdorf. És evident que es tracta de materials dels segles II-III, residuals i en context posterior. Per a la seva contextualització correcta i actualitzada, cal referir-se a C. W. Clairmont 1963 (pel context datat i la classificació de Dura-Europos), a B. Rützi 1991 (per a la seva classificació a Augst i Kaiseraugst), i la més recent i definitiva de *Verres Incolores* 2018.

¹⁴⁸² Alarcão, Alarcão 1965: 68-69, est. III, fig. 89-90.

¹⁴⁸³ Price 1981: 773, fig. 51:36; Caldera 1983: 57-58, fig. 18, fotografia centre-esquerre lám. III.

¹⁴⁸⁴ Sánchez 2018: 264, fig. 172:7 i 8.

¹⁴⁸⁵ Ortiz 2001: 170, fig. 31, núm. 1. Una única peça a tot Saragossa, procedent d'un estrat datat *post quem* 360, *circa* 375 (Paz 1991: 21), tot i que aquest nivell també pot ser datat d'inici de segle V (presència d'una ARS-D Hayes 67 decorada en estil Aii). Aquesta autora relaciona el fragment de bol de vidre amb els tallers de la Renània (Fremersdorf 1967: 95, lám. 83). És evident que es tracta d'una peça del segle III, residual en el context on van ser recuperada, com també passa amb les ceràmiques fines (ARS-A i C, formes Hayes 31 i 50A).

Els contextos són procedents d'àmbits d'habitació o dels abocadors d'algunes vil·les i *domus* urbanes, generalment amb els materials en ús datables en la primera meitat del segle III. Les vil·les de Vilauba (Camós), L'Espelt (Òdena) i Els Munts (Altafulla), pateixen incendis o abandonaments marcats de les parts edificades. La continuïtat amb el segle IV no està clara en cap dels casos, i s'observa un hiatus temporal en la seva reocupació i reordenament. Així, en els tres casos esmentats, els primers indicis de reocupació són ja del segle IV avançat. En el cas de la *domus* del C/ Pujol 36 de *Baetulo* (Badalona), el material és procedent d'un nivell d'abandonament —datat numismàticament *post quem* Gordià III (238-244)— i és extensible a la resta de les *domus* de la ciutat¹⁴⁸⁶. En aquest cas, però, es tracta d'un abandonament definitiu de la *urbs*, tal i com també sembla que s'esdevé a Empúries.

Els contextos del segle IV són molt parcials i fragmentaris i, exceptuant l'àrea d'abocadors domèstics de la vil·la de Can Palau (Sentmenat), els altres contextos d'aquest segle no ofereixen cap dada extrapolable o generalitzable a la resta del territori. De totes maneres, cal tenir en compte que a l'àmbit centre-europeu, les formes i tipologies estan condicionades per la gran quantitat de recipients documentats en contextos funeraris, i dels quals malauradament gairebé no tenim constància a la Tarraconense Oriental. El que sí que és obvi és que la major part dels vidres sembla —a falta d'arqueometria— de producció local o regional, i són elaborats en massa de **vidre de color grogós o verd clar**, decolorades intencionadament. La tècnica majoritària és el bufat i les parets dels recipients són molt primes i fràgils, sobre 1mm de gruix. Les formes documentades —molt parcials— són els gots cilíndrics Isings 106, predominants respecte als altres tipus de got, els bols Isings 115, les escudelles Isings 116/117 (poc o mal documentades degut a la seva fragilitat), amb una presència discreta de gerres Isings 120 i d'ampolles Isings 126/127.

Les ceràmiques fines associades als contextos on trobem aquesta massa de vidre són de composició heterogènia, amb ARS-D centrada essencialment en les formes Hayes 58B, 59 i 61A, TS. Lucente, amb les formes Pernon 27 (=Lamb.2/37), 36 i 37a (=Lamb.1/3), i molt més minoritàriament, la TSHT, amb les formes Ritterling 8 i 37 decorada. Cal recordar la presència majoritària d'imitacions de vaixel·la a gairebé tots els contextos del segle IV —elaborades amb vernissos de qualitats variables— i, que imiten l'ARS-D formes Hayes 58, 59 i 61 i la TS. Lucente, i que s'han conegut a l'àrea de Barcelona com a tipus "Sentromà"¹⁴⁸⁷, però que s'estenen i són presents a tot l'àmbit de la Tarraconense Oriental. La presència majoritària de produccions ceràmiques que imiten les ceràmiques fines gal·les i africanes, que arriba a l'extrem de copiar les ceràmiques de cuina africanes¹⁴⁸⁸, és un indicatiu de la regionalització del mercat, que tendeix a autoabastir-se, model que sembla aplicable a la producció i difusió del vidre, de marcat caràcter local i regional.

A finals de segle IV fan la seva aparició les peces de **vidre de color verd natural i verd oliva**, elaborades amb una massa de vidre molt característica que serà la preponderant durant tot el

¹⁴⁸⁶ Hi ha *domus* i *tabernae* abandonades entre finals del segle I i el segle II. Cap d'elles sobreviu més enllà de mitjan segle III. Les restes documentades a la plaça Font i Cussó i algunes tombes pertanyen a una reocupació de les runes del centre de la ciutat amb un vicus o vil·la baiximperial —sense urbanisme ni continuïtat amb la ciutat augusta—.

¹⁴⁸⁷ Identificades per primera vegada a la vil·la de Can Sentromà (Tiana) per Josep Guitart (Guitart 1970).

¹⁴⁸⁸ Vegi's el cas de la producció de cassoles a la vil·la romana del Mas Manolo (Caldes de Montbui), dels segles II-III, per citar-ne un entre molts. Barrasetas, Monleón 1995.

segle V. Aquesta producció s'associa a una difusió extraordinària dels gots ovoides Is. 96, els bols Is. 115, les escudelles Is. 116/117, les gerres Is. 120 i les ampolles Is. 126/127. Aquest registre tipològic s'associa a l'arribada massiva de ceràmiques fines africanes, centrades essencialment en les formes d'ARS-D Hayes 59, 61, 67, 80/81, 91 i les llànties Atlante VIII, a més d'altres produccions més minoritàries¹⁴⁸⁹. Així mateix les DS.P. del Sud de la Gàl·lia i les seves imitacions regionals catalanes, essencialment amb les formes Rigoir 1, 3, 6 i 18, completen la resta del repertori domèstic de les vaixelles del segle V.

Qualsevol altra forma de vidre sembla molt minoritària o irrellevant percentualment. Aquestes produccions han de ser les peces elaborades en els tallers locals, dels quals només en tenim indicis —indirectes—, a Barcelona i Tarragona. Cal remarcar, però, la documentació a hores d'ara, d'un únic taller a la vil·la del Pla de Palol (Platja d'Aro), que confirma l'existència de tallers locals que abastirien el mercat immediat. La matèria base amb la que s'elaboren les peces és el vidre de color verd oliva i més minoritàriament, les masses de colors grogós i blavós, i que donada la seva homogeneïtat, creiem que ha de ser productes importats. D'aquesta manera, els tallers primaris s'ubicarien fora de la Tarraconense, probablement al Mediterrani Oriental, i la matèria amb la que treballarien els tallers secundaris ubicats al territori per elaborar els recipients, seria importada. La presència de nombrosos fragments de lingots o nuclis de vidre en brut recuperats al suburbi portuari de Tarraco, el principal port marítim de la Tarraconense al baiximperi, recolzaria aquesta seqüència productiva i comercial.

S'observa la desaparició del vidre de finestra en el registre arqueològic durant el baix imperi, si no és a tall de residualitat, apareixent de nou i només puntualment a la Seu Episcopal d'*Egara*, durant la segona meitat del segle VI.

A les següents làmines (**Fig. 198-200**) representem gràficament els recipients en ús al baix imperi a la Tarraconense Oriental:

¹⁴⁸⁹ Com per exemple, l'ARS-C tardana Hayes 71 i 73, o bé, l'ARS-E Hayes 70. No és la nostra intenció parlar aquí d'aquestes produccions.



Figura 198. Recipients en ús a la Tarraconense Oriental (Catalunya i Andorra) als segles IV i V: **1-2** gots cilíndrics Isings 106. **3-5:** gots ovoides Isings 96. **6.** Got amb peu Isings 109. **7-8** gots emmotllats Isings 96/107a. **9,** bol Isings 115. **10,** escudella Vila-roma 9.13. **11-13,** escudelles Isings 116. **14,** escudella amb depressions Isings 117. **15,** safata Vila-roma 9.23. **16-17,** plats /safates ovals Karanis I-A1. **18,** plat de vora fistonejada Isings 42d. **19,** safata Isings 118.



Figura 199. Recipients en ús a la Tarraconense Oriental (Catalunya i Andorra) als segles IV i V: 20, pot-olleta Isings 94. 21, flascó Isings 104a. 22, flascó Isings 104b. 23, ungüentari Isings 105. 24-25, gerres Isings 120/121. 26, gerra Isings 124. 27-28, flascó Isings 133. 29-32, ampolles cilíndriques Isings 126.

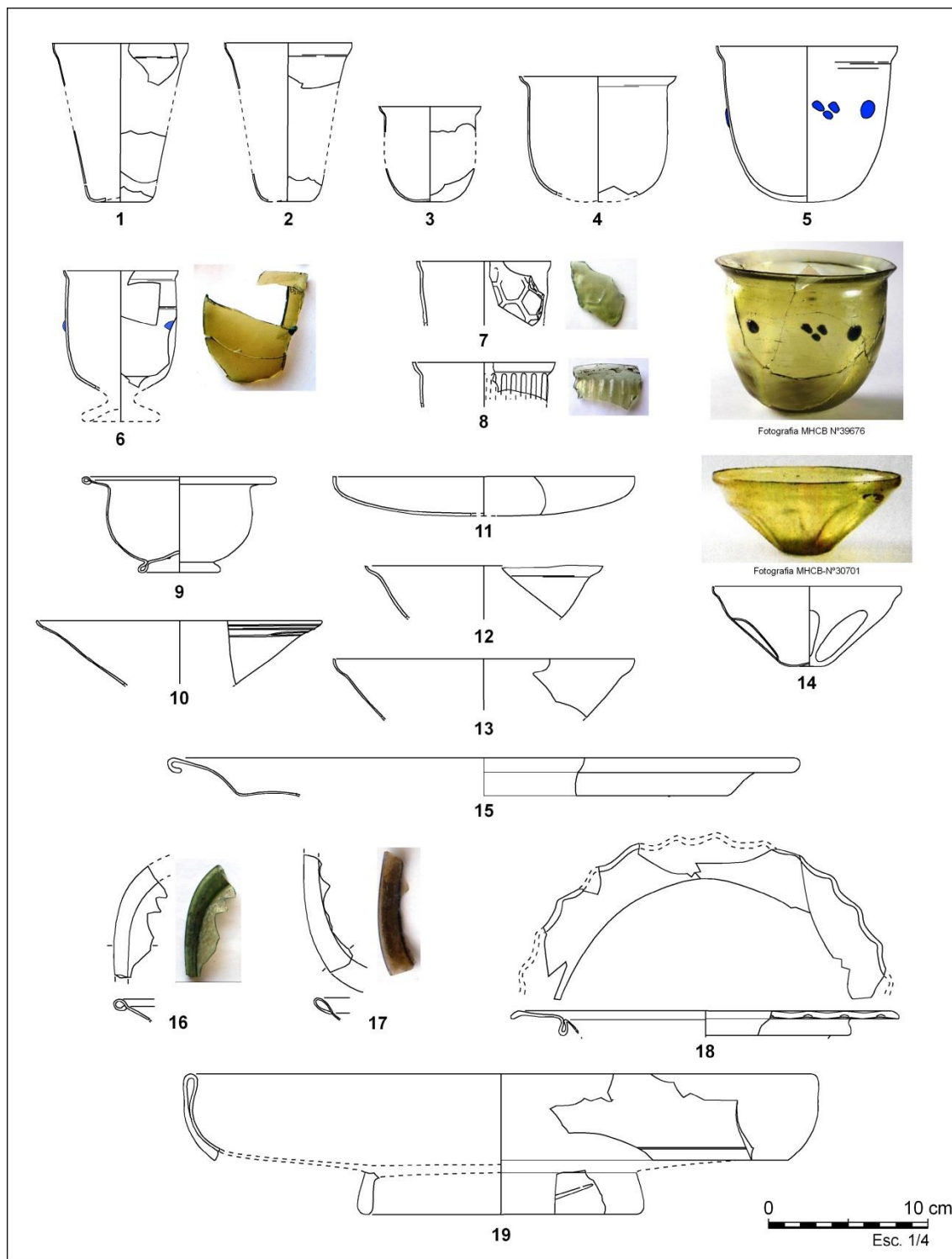

Figura 200. Recipients en ús a la Tarraconense Oriental (Catalunya i Andorra) als segles IV i V: **33-34**, *diotae* Isings 129. **35**, àmfora Isings 60 -variant *spatheion*. **36**, àmfora Isings 60, variant clàssica.

La següent fase productiva (475/490-530 AD) que podem distingir a la Tarraconense Oriental és caracteritzada per la desaparició de la massa de vidre verd oliva, que és substituïda per una nova massa de vidre de color verd molt clar, que preferim anomenar, com al sud de França, de "color verd aigua" (Fig. 201). Així mateix, totes les formes vítries que caracteritzaven el període baiximperial desapareixen totalment i són substituïdes per un bagatge formal molt restringit, format per escudelles hemisfèriques **Foy 21a**, gots carenats **Foy 21b** i gots cònics **Foy 21c/22**, a més d'algunes ampolles de cos cilíndric **Foy 25** o globular **Foy 26**. Aquest repertori tipològic, eminentment funcional, s'associa a produccions de ceràmiques fines, essencialment ARS-C tardana Hayes 82 i Fulford 27, i l'ARS-D, centrada en les formes Hayes 87, 91C, 94, 99 i 104A, i per les llànties africanes Hayes II-Atlante X.

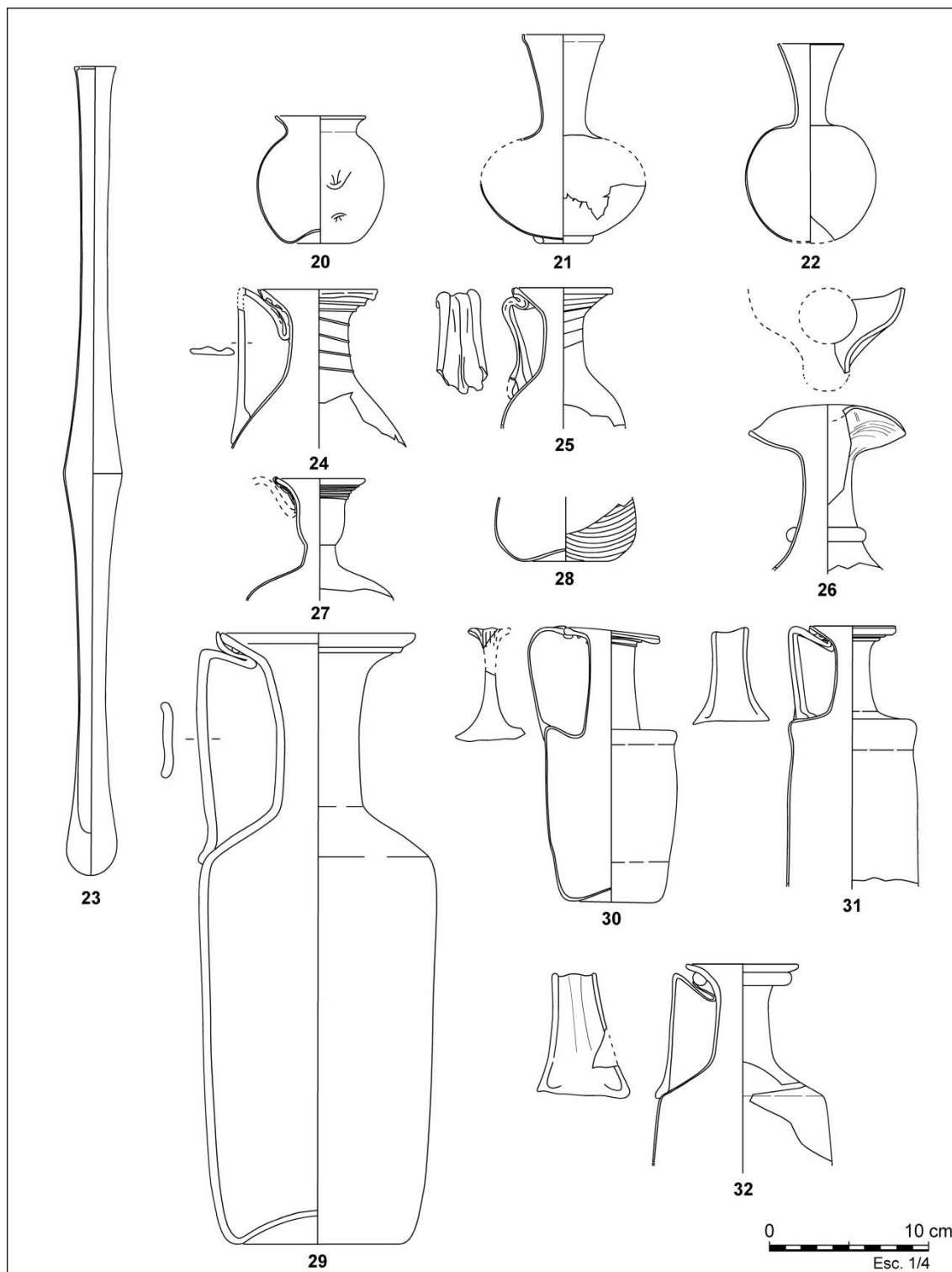

Figura 201. Recipients en ús a la Tarraconense Oriental (Catalunya i Andorra) entre el 475/490 i el 530 AD, de producció verd aigua: 1-3, escudelles Foy 21a decorades amb fils de vidre blanc. 4-5, escudelles Foy 21a marcada en motlle amb costelles en relleu. 6-8, escudelles Foy 21a decorades amb fils de vidre blanc anellant la vora. 9, got cònic Foy 21c. 10, ampolla globular Foy 26. 11-13 ampolles cilíndriques Foy 25. 14-15, gerra amb nansa i peu tubular.

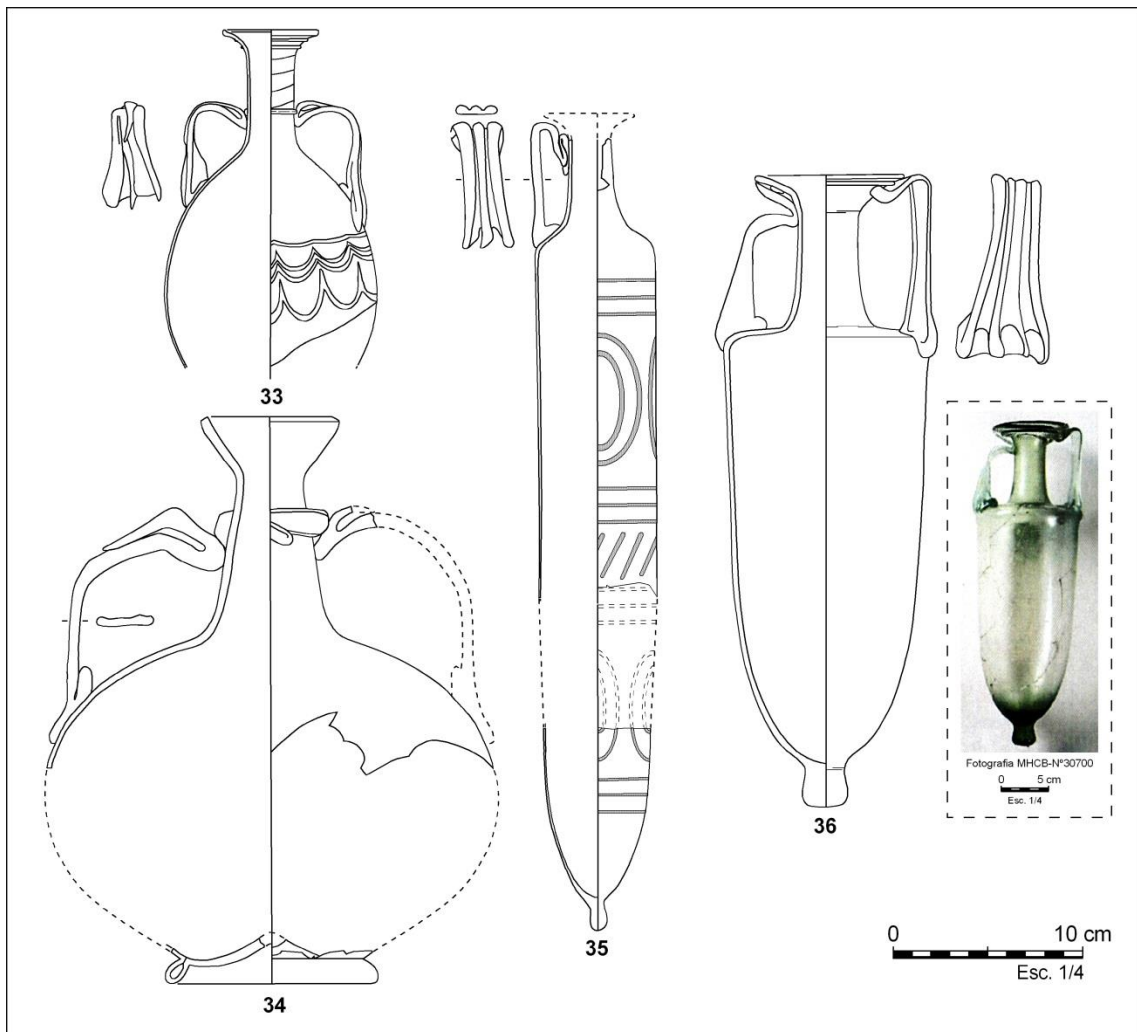
Les importacions ceràmiques de vaixel·la fina i d'àmfores són abundants a les ciutats de la costa com *Tarraco* i *Barcino*, i també en determinats emporis o mercats de la costa, com a la variant de la carretera de Sant Martí d'Empúries (La Seu Episcopal d'*Emporion*) i a *Iluro* (Mataró). Per contra, aquestes són molts escasses a l'interior de la Tarraconense, i s'aprecia una minsa difusió d'aquests productes més enllà dels nuclis consumidors de la costa. Les apreciacions sobre un comerç generalitzat de ceràmiques fines i envasos amfòrics a l'interior de Catalunya i Andorra als segle VI i VII són opinions d'alguns autors que no es basen en

estudis quantitativs ni estratigràfics¹⁴⁹⁰. Així, en els jaciments estudiats, i en concret a tres poblats o vilatges rural més grans, com són Can Gambús 1 (Sabadell), Els Mallols (Cerdanyola) i La Solana (Cubelles), s'observa la manca generalitzada de vaixel·la africana, amb menys d'una desena o vintena de peces per jaciment. En aquests jaciments la vaixel·la de vidre és la substituïda de tot el registre domèstic, documentant-se una gran quantitat d'escudelles Foy 21a —amb la funció de plats individuals—, de copes Foy 23a —amb la funció de gots—, i ja seguides de lluny per les ampolles i altres tipus de recipients (**Fig. 202**). Al vilatges més petits o granges, com la Plaça Major (Castellar del Vallès) o Can Roqueta (Sabadell) la presència d'ARS-D i d'àmfores és, percentualment, encara més rara.

Els materials associats a la fase productiva dels vidres de color grogós, datada aproximadament entre el **530 i el 600 AD**, són les ceràmiques fines i, com al període anterior, centrades ara ja només en escasses ARS-D, essencialment amb les formes Hayes 91C i 94 i, molt més rarament, per algun subtipus de la forma Hayes 104. Les àmfores documentades als pertinents contextos són gairebé exclusivament diferents varietats de la forma africana Keay 62 o bé àmfores orientals LRA-1.

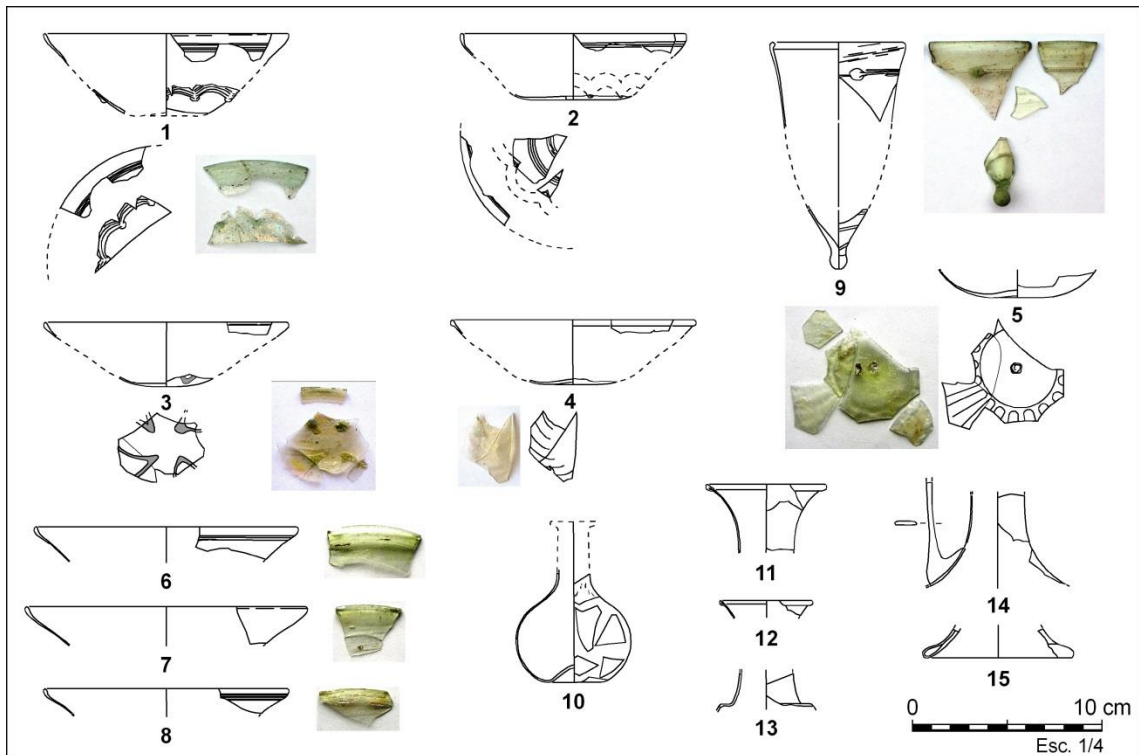

Figura 202. Recipients en ús a la Tarraconense Oriental (Catalunya i Andorra) entre el 530 i el 600 AD, de producció grogosa: 1-2, escudelles Foy 21a. 3, got carenat Foy 21b. 4, Foy 21b-variant de Can Gambús 1. 5, got o llàntia cònica Foy 22. 6 i 7, copes de tija buida Foy 23a. 8, llàntia triansada Crowfoot-Harden 40/41-variant Ègara 1. 9, llàntia embutiforme Crowfoot-Harden 24/25/26. 10, ampolla globular Foy 26.

Els mateixos vilatges esmentats abans continuen ocupats durant el **segle VII** i apareixen alguns nous assentaments, potser originats a finals del segle VI, encimbellats i localitzats en llocs elevats. Es tracta de jaciments apartats, en valls secundàries i en alçada, com són Sant Martí (Aiguafreda), La Fogonussa (Sant Martí de Riucorb) o Vilaclara (Castellfollit del Boix), que ens indiquen una colonització o ocupació de sectors que havien restat marginals durant tota l'època romana. En aquests les importacions són raríssimes i esdevenen un fet casual o puntual. Aquest fenomen també és extrapolable als grans nuclis urbans o portuaris com

¹⁴⁹⁰ Vegi's la tesi de R. Járrega (Járrega1992a). Amb una estat general de la qüestió a Járrega 2013b. Si analitzem les quantificacions de ceràmiques fines i àmfores del segle VI a l'interior de Catalunya, el panorama és caracteritzat per la seva absència. En el cas de les ceràmiques fines —l'ARS-D— del segle VII s'haurien de revisar de novament els materials atribuïts a aquestes fases als jaciments com La Solana (Cubelles) i La ciutadella (Roses), on una part han estat classificats erròniament (en especials els atribuïts a les formes Hayes 105, 107, 108 i 109).

Tarraco, o la variant de la carretera de Sant Martí d'Empúries (L'Escala), l'assentament de la Seu Episcopal d'Emporion, on només s'hi ha documentat alguna ARS-D molt tardana, de les formes Hayes 98, 105, 106 o 109. Les àmfores són rares i poc habituals i es restringeixen a varietats de les formes més tardanes de la Keay 62, la presència d'algun exemplar de Keay 61, i diferents tipus d'àmfores tardanes documentades essencialment a Tarragona ciutat¹⁴⁹¹. Aquest fenomen també s'observa a la Seu Episcopal d'Ègara (Terrassa), on només es documenta una única ARS-D tardana —una vora de Hayes 105— i sis àmfores Keay 61, per a tota una Seu Episcopal, i on la ceràmica de cuina reduïda és omnipresent als estrats del segle VII¹⁴⁹².

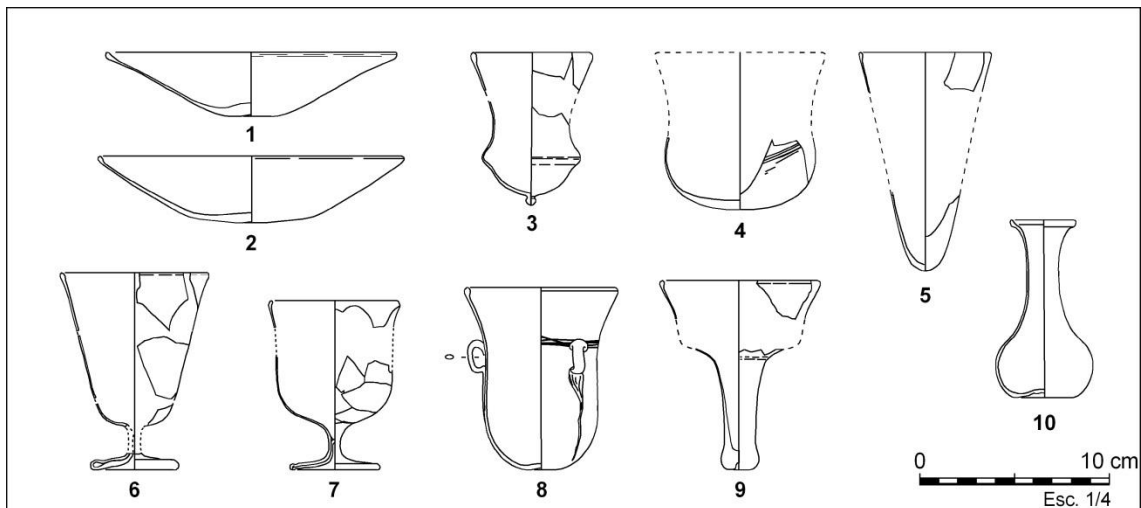

Figura 203. Recipients en ús a la Tarraconense Oriental (Catalunya i Andorra) entre el 600 i el 670 AD, de producció verdosa i blau cel: 1-2, escudelles Foy 21a de diàmetre gran. 3-4, bols acampanats Foy 28. 5-12, copes de tija buida Foy 23a. 13-15, ampolles globulars Foy 26. 16-17, ampolles globulars Foy 26 de mòdul gran. 18-19, llànties embutiformes Crowfoot-Harden 24/25/26. 20, Llàntia Uboldi 1.3 -variant Ègara 2-.

¹⁴⁹¹ Remolà 2000: 304-307. Del segle VII diu: "a falta de valors quantitativs mínimament significatius [...] presència de [...] Keay 61, 26G, Cartago 58, incloent-hi les àmfores globulars de fons umbilicat [...] i orientals LRA 1-Kellia 164 i tardana, 2?, 4B-C, 5, 6 i Cisterna de Samos." i "El volum (*d'intercanvis amfòrics al segle VII*) estava molt allunyat del que sembla caracteritzar els moments precedents, especialment entre mitjan segle V i mitjan segle VI".

¹⁴⁹² Informació personal de Jordi Roig, recollida a la seva tesi en curs, i contrastada *-in situ-* amb els materials procedents de totes les excavacions efectuades al recinte episcopal d'Ègara i conservades al Museu de Terrassa.

El vidre del **segle VII** és elaborat sempre en massa de color verdós i blavós (o blau cel) i, més rarament, en color ambre. Presenta un registre tipològic notablement reduït, restringit a poques escudelles Foy 21a de diàmetre gran, a algunes ampolles globulars Foy 26 i a una presència massiva i generalitzada de copes de tija buida Foy 23a (**Fig. 203**).

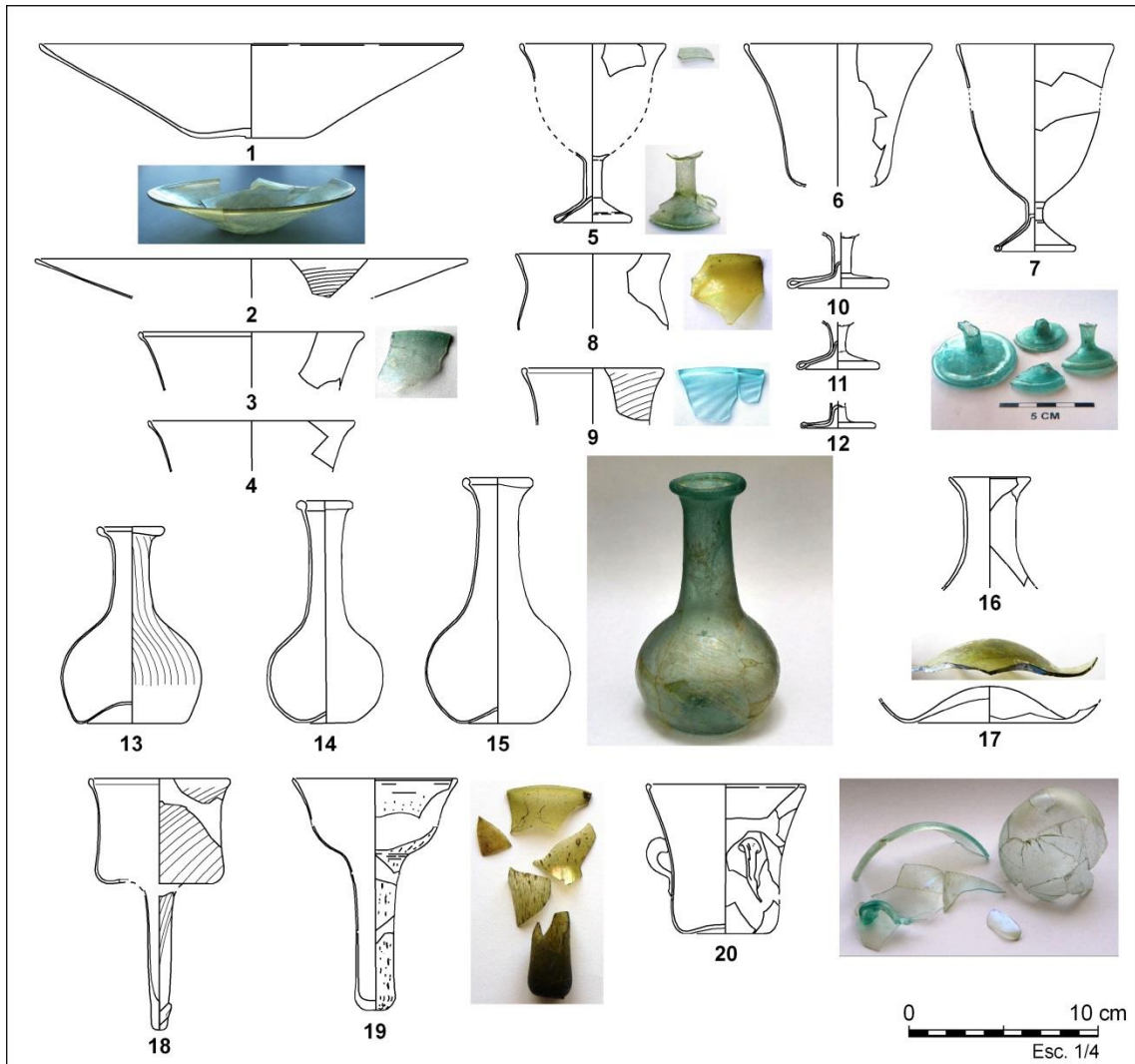
El registre tipològic de **finals del segle VII i del segle VIII** és encara molt més homogeni, i es caracteritza per la presència generalitzada i gairebé exclusiva d'un únic tipus de recipient, la copa de tija massissa **Foy 27**. Aquesta, amb les seves diferents variacions, de tija llisa o estriada helicoidalment, i amb diferents varietats morfològiques esdevé el fòssil director dels contextos estratigràfics del segle VIII. Les altres formes documentades en aquest moment són restringides a només dues ampolletes globulars Foy 26 del jaciment del Bovalar (Seròs), i a alguns recipients, molt fragmentaris, a les parcel·les 22b i 24 de Tarragona, presumiblement també pertanyents a ampolletes. Deixant de banda els recipients de les parcel·les esmentades de Tarragona, que podrien ser importacions nord-africanes, la resta de copes és de producció local i regional i és l'element cultural més definidor del període visigòtic final, juntament amb altres elements, com són les sivelles de bronze liriformes de tradició bizantina. Les datacions numismàtiques i de ^{14}C , ens proporcionen unes cronologies *post quem* 715 per a la formació dels estrats d'on provenen les tiges de copes Foy 27, i són per tan elements de filiació cultural visigoda en contextos del període islàmic emiral (**Fig. 204**).



Figura 204. Recipients en ús a la Tarraconense Oriental (Catalunya i Andorra) entre el 670 i el 750/800 AD, de producció verdosa: 1-2, copes Foy 27 de cos sinuós. 3, copa Foy 27 de cos troncocònic. 4, Copa Foy 27 de cos quadrangular i amb depressions. 5-6, tiges estriades de copes Foy 27. 7, ampolla Foy 26.

8. CONCLUSIONS FINALS

L'estudi del vidres baiximperials procedents dels àmbits d'abocador de les vil·les romanes aporta una nova dada a tenir en compte per ponderar l'abandonament d'aquestes. En **TOTS** els casos analitzats, els vidres procedents de les àrees d'abocador i dels nivells d'abandó de les parts urbanes i rústiques o productives de les vil·les romanes, s'associen únicament i exclusiva a les fases romanes, sense solució de continuïtat posterior. És a dir, les vaixelles ceràmiques identificables, formades per ARS-D i DS.P. essencialment, no permeten documentar una continuïtat de les estructures arquitectòniques més enllà del tercer quart del segle V. Els vidres associats a aquests contextos són sempre de color verd oliva i/o verdosos i mostren un registre tipològic eminentment funcional, restringit a gots ovoides **Is. 96**, bols **Is. 115**, escudelles **Is. 116/117**, gerres **Is. 120**, ampolles cilíndriques **Is. 126/127**, a part d'altres formes ja molt més minoritàries.



Figura 205. Mapa dels principals jaciments amb contextos vitris de l'antiguitat tardana de l'àmbit romà occidental esmentats al text. En groc, la Tarraconense Oriental (Catalunya i Andorra)

Els contextos urbans, evidentment més rics i variats, no són gaire diferents. Només podem parlar dels casos de Tarragona, ja que els contextos de Barcelona són molt precaris, amb pocs materials (C/Ciutat) o bé aquests són descontextualitzats en estratigrafies posteriors (C/ Sant Honorat 3). El millor context baiximperial és el de l'abocador de la Parcel·la 22b de Tarragona, datat al primer quart del segle V, si bé pràcticament la meitat dels materials recuperats en l'estratigrafia poden datar-se entre la segona meitat i finals del segle IV, fet probablement degut a que es tracta d'un abocador secundari, amb terres aportades des d'un altre punt per terraplenar un terreny i, a més, és molt probable que algunes de les peces de la segona meitat del segle IV encara es trobessin en ús dècades després d'haver-se elaborat.

Els abocadors del Jardí del Claustre de la Catedral, de l'Hospital Vell de Santa Tecla i del C/ Vila-roma, datats dins del segon quart del segle V fins a mitjans de segle (425-450/460), presenten un panorama força més precís. L'aclaparadora majoria de recipients és ara elaborada en masses de vidre de color verd oliva i verd natural, i el repertori tipològic està restringit a unes formes molt concretes, idèntiques a les documentades a les vil·les romanes de l'àmbit rural, com són els gots Is.96, les escudelles Is.116/117 i les ampolles Is. 126/127. Només la presència —no massa abundant— d'alguna peça importada, i la presència de peces de formes minoritàries, com les safates VIR 9.26, les escudelles VIR 9.13, els pots-olletes Is. 94 i algunes varietats de gerres, aporten una mica més de diversitat al conjunt.

No podem utilitzar referencialment els registres vitris de *Conimbriga* (Portugal), d'una banda ben estudiats i analitzats per Jorge i Adília M. de Alarcão¹⁴⁹³, que van recopilar, identificar i classificar els materials vitris d'època romana d'aquest jaciment, però que, per una banda, s'ha utilitzat abusivament per datar contextos estratigràfics de la Hispània romana. La destrucció de *Conimbriga* (465/468 AD), suposada i basada en fonts documentals pot ser certa o no, però el registre arqueològic *per se* no pot utilitzar-se o explicar-se a través de premisses historiogràfiques¹⁴⁹⁴. La presència de ARS-D Hayes 99A i 104 als nivells superiors de les excavacions de *Conimbriga*, datats a partir de la premissa historiogràfica de la seva destrucció, permeten identificar una activitat durant el segle VI al jaciment¹⁴⁹⁵. Així mateix, gran part del vidres que s'han datat com a pertanyents als nivells de destrucció dels anys **465/468**, com són les escudelles hemisfèriques de vora arrodonida i amb fils blancs aplicats, anomenades "forma *Conimbriga* 1965" en algunes publicacions¹⁴⁹⁶, han de ser datades en el segle VI i han per procedir d'estructures o nivells posteriors a la data de destrucció, no identificats durant les excavacions del segle XX¹⁴⁹⁷. Serveixi com exemple la presència de moneda visigoda, un *tremis* d'or de Suíntila (621-631), recuperada en aquests nivells superficials durant les excavacions antigues i omès en la discussió numismàtica posterior¹⁴⁹⁸.

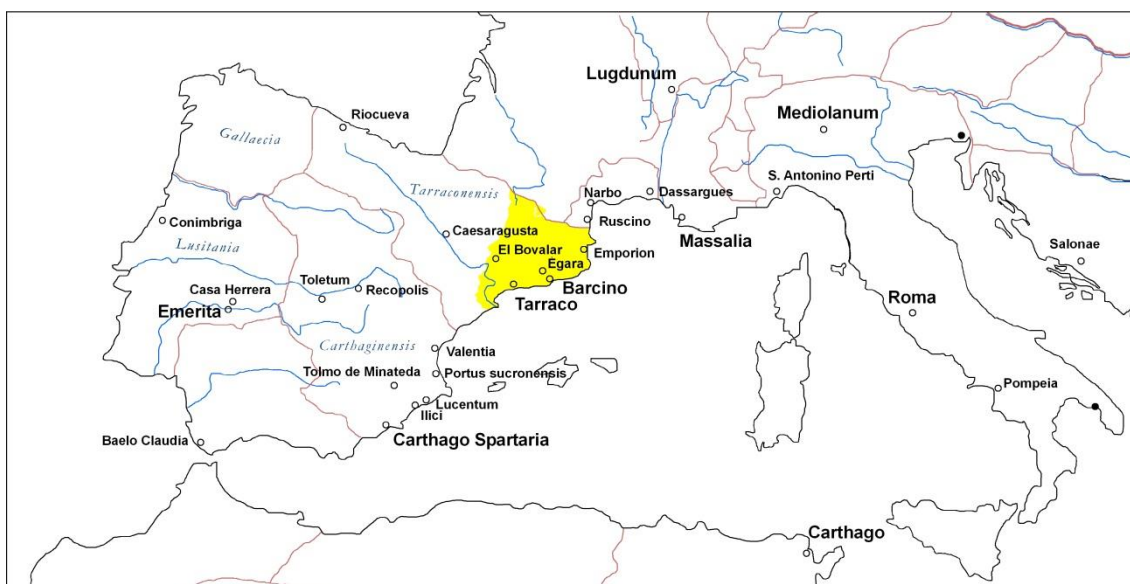
Aquesta datació del materials, tan precisa, basada en un apriorisme històric i sense fonament arqueològic, ha estat utilitzada posteriorment a Saragossa per J.Á. Paz Peralta, per afinar excessivament moltes estratigrafies, caracteritzades per la baixa presència de ceràmiques fines

¹⁴⁹³ Alarcão, Alarcão 1965; Alarcão 1976.

¹⁴⁹⁴ El condicionament de l'arqueologia per la historiografia tradicional, centrat e especial al cas de la destrucció i abandonament de *Conimbriga*, ha estat explicat perfectament per J. López Quiroga, en un article on evidencia l'omissió dels nivells de la ciutat posteriors al segle V i l'interès per les estructures monumentals altimperials romanes durant les diferents intervencions del segle XX. Per contra, recull les dades aportades per l'arqueologia analítica mitjançant el mètode Harris i les datacions de ¹⁴C, amb un registre de necròpolis, edificis religiosos cristians i àrees amb nivells d'habitació, de l'antiguitat tardana i l'època altmedieval (López Quiroga 2013). Vegi's també López Quiroga 2018.

¹⁴⁹⁵ Delgado, Mayet, Moutinho 1975. No és possible que aquests materials es trobin en aquests contextos amb anterioritat a la seva documentació estratigràfica a la Tarraconense litoral —entenguis la ciutat de Tàrraco—.

¹⁴⁹⁶ Classificades en diverses variants a l'obra d'Esperanza Ortiz (Ortiz 2001), classificació elaborada a partir del registre de recipients de la publicació monogràfica dels vidres de *Conimbriga* (Alarcão, Alarcão 1965).

¹⁴⁹⁷ A la publicació dels vidres de *Conimbriga* de l'any 1965, s'indica que aquests procedeixen de les termes públiques i del peristil del palau extramurs (Alarcão, Alarcão 1965: 163-164). D'aquests sectors, amb evidències d'ocupació a l'antiguitat tardana, és d'on també procedeixen les ARS-D tardanes.

¹⁴⁹⁸ Martín-Esquivel, Blázquez-Cerrato 2018: 145-146.

de vaixella mediterrània¹⁴⁹⁹. Així, aquest autor data el nivell d'aterassament C.1 del Teatre Romà vers el **480 AD**, i el nivell d'aterassament del carrer Gavin-Sepulcro, entre els anys **460/65-480/90 AD**. Els vidres d'aquests jaciments urbans de Saragossa, datats en la seva publicació monogràfica pels paral·lels amb els de *Conimbriga*¹⁵⁰⁰, són referenciats per Paz com a confirmació de les datacions proporcionades per les ceràmiques fines (entre elles les formes Fulford 27, Hayes 99A i 104A), junt amb la datació historiogràfica de la destrucció de *Conimbriga*¹⁵⁰¹, tot creant un cercle tancat o bucle que reconfirma les cronologies proposades. Totes aquestes estratigrafies, amb poques ceràmiques fines d'època visigoda¹⁵⁰², i d'una ciutat de l'interior de la Tarraconense, han de ser **post quem 500 AD**, és a dir, ja dins del segle VI. Els registres tipològics i els contextos vitris de Tarragona, ben datats a partir de les ceràmiques fines, les àmfores, les ceràmiques comunes i de cuina i la numismàtica, documentats en una ciutat portuària mediterrània de primer ordre, no poden ser posteriors als de les ciutats de l'interior de la Tarraconense o del centre d'Hispania.

La davallada i l'absència generalitzada d'importacions a l'interior de la Tarraconense és evident des de mitjans i finals del segle V, en els contextos de la Seu Episcopal d'*Egara*, de *Ilesso* (Guissona) i del Bovalar (Seròs), on les ceràmiques fines i les àmfores són escasses o testimonials a partir dels anys **450/475 AD**, davant de la presència d'un embalum massiu de ceràmica de cuina local i regional i de comptades peces de ceràmica comuna oxidada. La presència de ceràmica fina i àmfores és esporàdica des de mitjans del segle V a l'interior de la Tarraconense Oriental, i sembla obeir a un nou fenomen comercial, amb importacions casuals o puntuals, i en tot cas, matisant lleugerament el que proposa R. Járrega¹⁵⁰³, ja que aquestes migrades peces, que no superen algunes dotzenes d'exemplars a l'interior de Catalunya, són la prova de la desaparició generalitzada del comerç d'aquests productes. A partir de mitjans o finals del segle V la seva difusió queda restringida essencialment als nuclis urbans i assentaments de la façana litoral.

Si jutgem a partir de les dades estratigràfiques netes, les ceràmiques fines ARS-D formes Hayes 91C i 94 (i l'ARS-C tardana Fulford 27), i les àmfores africanes Keay 55 i 62, són totalment absents dels abocadors de les vil·les romanes de Catalunya, i només es documenten en vilatges o nuclis que succeeixen a les estructures de les vil·les, posteriors estratigràficament¹⁵⁰⁴. Moltes vegades la presència d'ARS-D amb aquestes formes ha estat interpretat —erròniament— com una continuïtat en la vida d'aquestes vil·les, obviant o sense analitzar l'estratigrafia, on la

¹⁴⁹⁹ Paz 2004a. Paz 2004b. El número d'individus d'ARS recuperats a Saragossa és molt baix i és el mateix de qualsevol nucli romà costaner de la Tarraconense. La vaixella allí es centra essencialment en TSH, de datació encara molt laxa.

¹⁵⁰⁰ Es tracta dels bols hemisfèrics o acampanats (escudelles Foy 21a, gots Foy 21b/c, i potser Foy 28b) classificades com forma *Conimbriga* 1965 a la publicació d'Esperanza Ortiz, i agrupades en diferents variants tipològiques. Es tracta de les variants núm. 226-227, 228, 237-240, 290 var., 205-225, 171-175, 176-190 var., 278, 272, 292, 110-118, 120-121 i 274. Aquests 13 grups, —amb alguna peça altimperial incolora inclosa— (fig. 96.4), fan totalment inútil i inviable la seva classificació (Ortiz 2001: 326-331, 333-334, 336-337 i 339, fig. 84-93, fig. 96.4 i 97).

¹⁵⁰¹ Paz 2004a: 30.

¹⁵⁰² Paz 2004a. A l'esmentat article es quantifiquen el número d'individus d'ARS-C tardana i ARS-D de finals de segle V i segles VI-VII (Hayes 12/110, 88, 93, 97, 99A i 104A i C, 105, i Hayes 84-Fulford 27, Fulford 77), identificats a Saragossa en els diferents jaciments i contextos, i no superen els 22 exemplars, una xifra realment baixa i que és la mateixa que la de qualsevol context d'*Iluro* (Mataró). També esmenta la presència de 4 llànties Atlante X.

¹⁵⁰³ Járrega 2013b: 159-160.

¹⁵⁰⁴ Coll, Roig 2011.

presència d'aquests materials evidencia que es tracta d'ocupacions posteriors al seu abandonament o col·lapse¹⁵⁰⁵.

El mateix passa amb el registre vitri associat a aquests contextos, amb una única massa de vidre documentada de color verd aigua, i amb un bagatge tipològic restringit únicament a gots Foy 21b i c, escudelles Foy 21a, i ampolles/gerres Foy 25/26. Totes les estratigrafies associades a aquests materials ceràmics i vitris s'han de datar entre finals de segle V i el primer terç del segle VI (**475/490-530 AD**)¹⁵⁰⁶.

Aquest registre primerenc, vinculat a la producció en massa de vidre de color verd aigua es documenta en estructures i àmbits d'abocador que succeeixen a les vil·les romanes. Entre aquests casos se'n destaquen l'abocador de Can Cabassa 2008 (Sant Cugat del Vallès) i les estructures i abocador de la cabana de La Plaça Major (Castellar del Vallès). En ambdós casos es tracta d'àmbits de vivenda i d'abocadors domèstics que continuen el patró d'assentament de la vil·la romana, quan les estructures d'aquestes ja són abandonades o reciclades. Singularment, en tot els casos coneguts, amb més o menys detall, les parts urbanes són sempre abandonades, per trobar-se una reocupació o transformació centrada generalment en les parts rústiques. Hem de destacar els casos de La Bastida i Ca N'Oriol (Rubí), on les parts rústiques, amb premsa i magatzem de *dolia*, pertanyents a les cel·les vinàries de vil·les baiximperials, són transformats en llogarrets d'època visigoda amb cabanes tipus *grubenhäuser*, sitges, forns de pa i àrees d'abocador. Aquests també semblen els mateixos casos dels Camps de Can Colomer i l'Aiguacuit (Terrassa), i no podem descartar que les vil·les del Pla de Palol (Platja d'Aro) i de Can Farrerons (Premià de Mar) obeeixin al mateix patró. El cas de Can Farrerons però, és més complex, ja que la part urbana d'una vil·la àulica de planta octogonal (s. IV) és transformada en cel·la vinària al segle V, la qual al seu torn és desarticulada i transformada en lloc i àrea de vivenda al segle VI.

Alhora, aquestes produccions en vidre verd aigua —les úniques documentades al primer terç del segle VI—, també es documenten a *lluro* (Mataró) i a la carretera de Sant Martí (Empúries). En ambdós llocs s'ha documentat una presència rellevant de ceràmiques fines (ARS-D) i àmfores i, vist en una perspectiva més àmplia, dins del marc de la Tarraconense litoral, ens indiquen la presència de dos centres on es documenta un consum massiu de ceràmiques fines, que no té paral·lels al rerepaís immediat. Així, les ceràmiques fines documentades al conjunt episcopal d'*Egara* són poc rellevants i escasses en comparació amb el registre recuperat als dos centres esmentats¹⁵⁰⁷.

Al llarg del **segle VI** es documenta l'aparició d'un nou tipus de massa vítria, de color grogós, i que serà la més habitual en els contextos estratigràfics entre el 530 i el 600 AD. Alhora aquesta massa de vidre també és la majoritària i representativa dels contextos de les primeres fases dels vilatges, con Can Gambús 1 (Sabadell), Els Mallols (Cerdanyola del Vallès) o La Solana

¹⁵⁰⁵ Fenomen ja identificat per A. Chavarria a l'article de síntesi sobre les vil·les romanes de l'antiguitat tardana a Hispània (Chavarria 2006: 25).

¹⁵⁰⁶ Coll 2011. Roig, Coll 2011.

¹⁵⁰⁷ Agraïm a Jordi Roig les seves precisions sobre les diferents ceràmiques fines (ARS-C i ARS-D) i àmfores recuperades als contextos de la Seu Episcopal d'*Egara*, un dels jaciments que analitza en la seva tesi doctoral en curs.

(Cubelles). Aquesta fase productiva s'associa a un bagatge ceràmic caracteritzat pel predomini absolut de la ceràmica de cuina reduïda elaborada al torn, amb algunes gerres, gibrells/luteris i morters de ceràmica comuna oxidada, i escasses importacions d'ARS-D, centrades en les formes Hayes 91C, 94, 99 i 104, amb alguna àmfora africana Keay 62 i oriental LRA1. A partir d'aquestes dades cal situar la creació d'aquests tres poblats o vilatges vers mitjan del segle VI

Els contextos vitris associats a aquesta fase productiva (**530-600 AD**) segueixen el mateix registre tipològic de la fase anterior, amb un predomini absolut de les escudelles **Foy 21a**, ara ja generalment sense decorar, els gots **Foy 21b**, les ampolles i gerres **Foy 25/26**, i les primeres copes de tija buida **Foy 23a**, aquestes últimes només presents en contextos de la segona meitat de segle. En els llocs religiosos, com les esglésies rurals —potser monestirs— de Sant Cugat de Vallès i Sant Menna (Sentmenat), i als nuclis episcopals com la Seu d'*Egara* (Terrassa), es documenta l'aparició, ben definida, de dos tipus de llànties: les de cos embutiforme o policandela (CH 24/26) i les de tres nanses per ser penjades amb cadenes (CH 40/41), sempre elaborades en massa de vidre de color grogós durant el segle VI, per canviar a una massa de tonalitat verdosa (Uboldi 1.3) al segle següent.

També és molt rellevant la documentació generalitzada de vidres de finestra a la Seu Episcopal d'*Egara*, elaborats en massa grogosa a partir d'un cilindre bufat i retallats per encaixar-los en un marc, i datats en la segona meitat de segle VI. Aquests s'associen a escassos fragments de vidres retallats de coloracions fortes, blau marí, marró i verd maragda, tipus *intarsia* o vitrall, que formarien part de les finestres de les tres esglésies i les dependències annexes, bastides durant la segona meitat del segle VI i en ús durant tota l'antiguitat tardana. En tota l'excavació d'aquest jaciment no es van documentar làmines de plom d'encaix, ni claus de ferro ni restes de morter adherit als vidres, fet que ens indica —per exclusió de possibilitats— que aquestes fulls plans de finestra anaven encaixats en un marc de fusta.

Els vidres del **segle VII** són els més clars i definibles en el registre arqueològic, i és representat essencialment per les copes de tija buida **Foy 23a**, seguides a molta distància per les escudelles **Foy 21a** tardanes de diàmetre gran i per alguna ampolla globular **Foy 26**. Aquest és el registre comú i repetitiu del poblats o vilatges com Can Gambús 1 (Sabadell), Els Mallols (Cerdanyola) o La Solana (Cubelles) i també es documenta habitualment en nuclis de menor entitat, potser granges, com La Plaça Major (Castellar del Vallès) i Vilaclara (Castellfollit del Boix). Aquesta producció vítria abundant, s'associa a un registre ceràmic centrat exclusivament en les ceràmiques reduïdes elaborades al torn i a la torneta i, en el cas de comarques de Barcelona, a gerres i olles decorades amb bandes horitzontals incises a pinta, imitant models bizantins. Tot i la reducció del bagatge material, on les importacions ja no són presents, els materials s'associen estratigràficament a les fases de reforma i transformació dels poblats esmentats, de caràcter eminentment agrari i cerealista, i on es documenta un gran nombre de sitges d'emmagatzematge.

A l'interior de Catalunya i Andorra, i malgrat l'absència d'excavacions continuades o d'envergadura, es documenten poblats com **La Fogonussa** (Sant Martí de Riucorb) i granges en àrees anteriorment marginal i desocupades, com a l'**Aubert** (Vall d'en Bas).

Els pocs materials que ofereixen una certa diversitat més enllà de les copes Foy 23a i de les escudelles Foy 21a tardanes, són presents en els nuclis urbans i de poder. A la Seu Episcopal d'*Egara*, després d'una ambiciosa etapa constructiva (550-600 AD), que culmina amb la construcció de dues noves esglésies, Sant Miquel i Sant Pere, i amb una reforma de la catedral de Santa Maria, el segle VII és identificable a partir d'una presència notable de tombes d'inhumació –sense dipòsits funeraris– i l'obertura de diferents sitges a l'àmbit del recinte episcopal, que ja indiquen una certa anarquia en la distribució i usos dels espais. Tot i això, la presència de llànties durant aquest segle, assimilables a la forma Uboldi 1.3, variant *Egara 2*, i a alguns nuclis de vidre en brut, ens indica la existència d'un taller productiu a les immediacions.

El mateix podem dir de Tarragona ciutat, seu del poder i ciutat que emet moneda d'or durant el segle VII, i d'on les excavacions de les parcel·les 22b, 24 del PERI 2 i la parcel·la 27 del C/ Vidal i Barraquer han proporcionat diferents nivells estratigràfics amb abundants vidres del segle VII, i amb evidències d'un taller secundari de producció de vidre, centrat en l'elaboració de copes Foy 23a.

Els contextos datables dins del **segle VIII**, ja sia per la numismàtica associada, per l'orfebreria o per les datacions calibrades de ¹⁴C, presenten un panorama molt més precari. Així, aquesta fase s'associa a comarques de Girona als nivells d'abandonament del Puig Rom (Roses) i del *Castellum* (Sant Julià de Ramis). A Lleida s'associa als nivells d'abandonament de La Fogonussa (Sant Martí de Riucorb), el Tossal del Moro (Castellserà) i, sobretot, al nivell d'abandó i incendi del Bovalar (Seròs). A comarques de Barcelona, el segle VIII s'identifica en les darreres evidències de vida als poblats visigòtics de Can Gambús 1 (Sabadell), Els Mallols (Cerdanyola) i El Serrat del Tres Hereus (Casserres), així com també en la fase final de la majoria de granges, com La Plaça Major (Castellar del Vallès) o els Camps de Can Colomer (Terrassa). En tots aquests contextos només trobem copes de tija massissa, llisa o estriada, de la forma **Foy 27**, i s'associen a l'últim moment de vida d'aquests assentaments d'època visigoda, tots ells existents com a mínim al segle anterior.

Les guerres civils visigodes, la invasió i la manca d'estabilitat durant l'ocupació islàmica, caracteritzada pel pillatge, i la posterior ocupació del territori per l'imperi carolingi, va comportar un profund canvi en el patró d'assentament. La **Tarraconense Oriental**, durant el segle IX, dona pas a dues realitats ben diferenciades: Al Centre i Nord del territori, als pirineus i a les planes de Girona i Barcelona, es creen els comtats de la **Marca Hispànica**, amb un patró de poblament d'arrel netament carolíngia amb vilatges i granges associades a esglésies funeràries i centrats en els castells, sense cap mena de relació amb l'anterior model de poblament. Al Sud i a l'Oest, un cop establitzada la frontera nord d'**Al-Andalus**, i amb la creació de la nova ciutat de Balagâ (Balaguer), i amb la recuperació de la vida urbana de les ciutats de Lârida (Lleida) i Turtūša (Tortosa), s'estructura el territori amb una nova realitat social, econòmica, i també religiosa i cultural, totalment diferent a la d'època visigoda.

De tot això s'entén l'absència de vidre en els jaciments altmedievals del període carolingi a Catalunya (s. IX-X). Els pocs objectes o fragments coneguts, generalment ampolletes i

ungüentaris, van ser reutilitzats com lipsanoteques¹⁵⁰⁸ i, o bé són importacions peninsulars coetànies, del període califal andalusí, com el vas de Sant Vicenç de Besalú¹⁵⁰⁹, o bé són importacions del món islàmic extrapeninsular, com el “*molar flask*” fatimí de Sant Quirze de Pedret¹⁵¹⁰. L'únic cas conegut de la presència de recipients de vidre en context funerari durant el període carolingi són les quatre ampolletes o flascons de Sant Vicenç d'Enclar (Andorra), un d'ells un ungüentari romà altimperial Isings 28, reciclat 600 anys! després de la seva fabricació. Dos flascons més d'aquesta necròpolis són importacions del món islàmic, probablement d'origen nord-africà o fatimí (s. IX-X)¹⁵¹¹. Així mateix, entre els contextos analitzats només hem trobat un únic fragment d'ampolla marcada en motlle al C/ Ciutat 3 de Barcelona, atribuïble a una peça islàmica califal o ja potser del període dels taifes¹⁵¹².

També és remarcable la escassa presència de vidre en els jaciments del període andalusí emiral. Un dels pocs exemples publicats el constitueixen els de la ciutat de Saragossa, en el límit nord d'Al-Andalus¹⁵¹³, restant encara inèdits, en la seva major part, els vidres islàmics de Còrdova i de les altres ciutats de primer ordre de l'Al-Andalus, entre elles, els de Balaguer, Lleida i Tortosa.

¹⁵⁰⁸ Tots els casos coneguts fins a finals del segle XX són recollits en diferents articles als 28 volums de l'enciclopèdia *Catalunya Romànica*.

¹⁵⁰⁹ Velasco, Whitehouse 2012.

¹⁵¹⁰ Dipositat al Museu Diocesà de Solsona amb el núm. 960. Per a peces del mateix estil excavades a Fustat (Egipte), vegi's Scanlon, Pinder-Wilson 2001: 91-99, fig. 42, pl. 42a-42z.

¹⁵¹¹ Vegi's l'apartat d'aquest jaciment. Ampolles i flascons idèntics als de Sant Vicenç del Roc d'Enclar, excavats a Fustat són estudiats a Scanlon, Pinder-Wilson 2001.

¹⁵¹² Vegi's Volum II, lám. 78, fig. 25. Peces amb decoració impresa similar procedeixen de Murcia (*Vidrio Islámico* 2006: 131) i de Priego de Córdoba (*Vidrio Islámico* 2006: 132-133).

¹⁵¹³ Ortiz 2001: 440-441, fig. 138-141.

9. BIBLIOGRAFIA

ACN, 2015: «Els arqueòlegs troben al fondejador d'Aiguablava la primera àmfora romana d'oli per cuinar que conserva la inscripció», diari *La Vanguardia*, versió digital, 6 de febrer de 2015.

AGUSTÍ, B.; CODINA, D. 1992: «2-Les restes humanes», *Annals de l'Institut d'Estudis Empordanesos*, 25, 385-397.

AGUSTÍ, B.; CASELLAS, LI.-E.; FOGUET, B.; LLINÀS, J.; LÓPEZ, J.; MERINO, J.; POU, J.; TIÓ, X. 1993: «La necròpoli de les Goges (Sant Julià de Ramis, Gironès)», *Tribuna d'Arqueologia 1991-1992*, Departament de Cultura de la Generalitat de Catalunya, 117-128.

AICART, F.; BURCH, J.; CANAL, E.; FIGUERAS, M.; LLINÀS, J.; LLORENS, M.-M.; NOLLA, J.-M.; PALAHÍ, LL.; DE PRADO, G.; SAGRERA, J.; SUREDA, M.; TREMOLEDA, J. 2002: *Pla de Palol, Un establiment romà de primer ordre a Platja d'Aro*, edició a cura de J.-M. NOLLA, Castell-Platja d'Aro.

AIEC, 1911-1912: «Excavacions a Sabadell», *Anuari de l'Institut d'Estudis Catalans*, Crònica de la Secció Arqueològica, volum IV, 679-680, fig. 22 i 23.

ALARCÃO, J. 1970: «Abraded and engraved late roman glass from Portugal», *Journal of Glass Studies* 12, Corning Museum of Glass, New York, 28-34.

ALARCÃO, J. 1976: *Cerâmiques diverses et verres*, Fouilles de Conimbriga VI, Paris, 155-215.

ALARCÃO, J.; ALARCÃO, A. 1965: *Vidros romanos de Conimbriga*, Museu Monográfico de Conimbriga, Coimbra.

ALBIZURI, S.; ALIAGA, S.; BLANCH, R.M.; BOSCH, J.; CASAS, T.; COLOMER, S.; ENRICH, R.; FOLCH, J.; MARTIN, A.; MARTINEZ, J.; MIRET, J. 1988: «Les excavacions al paratge de la Bòbila Madurell i de Can Feu (Sant Quirze del Vallès, Vallès Occidental)», *Tribuna d'Arqueologia 1987-1988*, Departament de Cultura de la Generalitat de Catalunya, Barcelona, 77-92.

ALCUBIERRE, D.; HINOJO E.; RIGO, A. 2014: «Primers resultats de la intervenció a la vil·la romana del Pont del Treball a Barcelona», *Tribuna d'Arqueologia 2011-2012*, Departament de Cultura de la Generalitat de Catalunya, 372-398.

ALMAGRO, M. 1953: *Las Necrópolis de Ampurias I: Las Necrópolis Griegas*, Monografías Ampuritanas III, Barcelona.

ALMAGRO, M. 1955: *Las Necrópolis de Ampurias II: Las Necrópolis Romanas y Indígenas*, Monografías Ampuritanas III, Barcelona.

ALONSO, J.; MALDONADO, S. 2018: «Joyas de vidrio de época romana procedentes de Augusta Emerita y su territorio», *VIII Encontro de Arqueologia do Sudoeste Peninsular / Encuentro de Arqueología del Suroeste Peninsular - 2014*, 407-432.

ÁLVAREZ, J. 1979: «Cuatro medios bronce de S. Juan de Mediona», *Butlletí de l'Agrupació d'Estudis Científics i Culturals*, 27-29.

ÁLVAREZ, B.; ROIG, J. 2007: «Noves aportacions al coneixement de la vila medieval de Gavà (segles XII – XIII): La intervenció arqueològica al c/ Generalitat – Raval de Molins», *Actes III Congrés d'Arqueologia Medieval i Moderna a Catalunya. 18 al 21 de maig de 2006*, ACRAM, Sabadell, vol. 1, 242-257.

ÁLVAREZ, B.; ROIG, J. 2011: «La intervenció arqueològica al solar de la carretera de Sabadell, 83-85 de Rubí (Vallès Occ.)», *IV Congrés d'Arqueologia medieval i Moderna de Catalunya, Tarragona, del 10 al 13 de juny de 2010, Preactes*, 59.

- AMARÉ, M.T.; ORTIZ, M.E.; PAZ, J.Á. 2003: «Un "souvenir" de *Baiae* en *Asturica Augusta* (Província Tarraconense, *Hispania*)», *Journal of Glass Studies* 45, Corning Museum of Glass, New York, 105-112.
- AMREIN, H. 2001: *L'atelier de verriers d'Avenches, l'artisanat du verre au milieu du Ier siècle après J.-C.*; Cahiers d'Archéologie romaine, núm. 87, Aventicum XI, Lausanne.
- ANDERSON, J. C. 1979: «Beaker with marine creatures», a: WEITZMANN, K. (ed.). *Age of Spirituality*, New York, 209-210.
- ANDREOLI, M. 2015: «Glass finds from a Late Antique-Byzantine farm at Aïn Ouassel (Tunisia)», *Antiquités africaines*, 51, 219-233.
- ÀNIMES 2004: *Ànimes de vidre, les col·leccions Amatller*, catàleg de l'exposició, Museu d'Arqueologia de Catalunya-Barcelona, del 28 d'octubre de 2010 al 22 de maig de 2011.
- ANTEQUERA, F.; VÁZQUEZ, D. 2010: «Primers resultats de la intervenció arqueològica a la Plaça Pompeu Fabra de Badalona: ocupació extramurs de la ciutat romana de Baetulo», *Carrer dels Arbres. Revista anuari del Museu de Badalona*, núm. 21, 7-29.
- ANTEQUERA, F.; VÁZQUEZ, D.; RIGO, A. 2011: «Desenvolupament urbà i industrial extramurs de Baetulo: ocupació republicana, centre productor amfòric i necròpolis altimperials», *Tribuna d'Arqueologia 2009-2010*, Departament de Cultura de la Generalitat de Catalunya, 265-294.
- AQUILUÉ, X. 1992: *Relaciones económicas, sociales e ideológicas entre el noroeste de la tarraconense y el norte de Africa en época romana. Las cerámicas africanas de la Colonia Iulia Urbs Triumphalis Tarraco*, Tesis microfitxades núm. 1275, Universitat de Barcelona.
- AQUILUÉ, X. 1995: «La cerámica común africana», a: AQUILUÉ, X; ROCA, M. (coord.). *Cerámica comuna romana d'època alto-imperial a la Península Ibèrica. Estat de la qüestió*, Taula Rodona celebrada a Empúries el mes de març de 1993, Monografies Emporitanes 8, Barcelona, 61-74.
- AQUILUÉ, X.; CASTANYER, P.; MONTURIOL, J.; SANTOS, M.; TREMOLEDA, J. 2009: *El món funerari a l'antiga Empúries*, Girona, Catàleg de l'exposició, Museu d'Arqueologia de Catalunya, Empúries.
- ARBEOLA, J.-V. 1989: «El sector Nord-Oriental de Tàrraco», *Butlletí Arqueològic*, època V, 4-5, 1986-1987, Reial Societat arqueològica Tarraconense, Tarragona.
- ARELLANO, O.L.; BARRIO, R.; LEÍN, M.; RUIZ, A.; TARANCÓN, M.J. 2017: «Mas de Mauricio. Una primera aproximación a un yacimiento de época romana en las Terres de l'Ebre. (Riba-roja d'Ebre, Ribera d'Ebre)», *Jornades d'Arqueologia de les Terres de l'Ebre*, 6 i 7 de maig 2016, Tortosa, 422-438.
- ARGELAGUÉS, M.; FRANCÈS, J.; HERNÁNDEZ, J. 2007: «El vidre», a FRANCÈS 2007, 201-204.
- ARMENATANO, N.; SUBIRANA, M.; ISIDRO, A.; ESCALA, O.; MALGOSA, A. 2012: «An ovarian teratoma of late Roman age», *International Journal of Paleopathology* 2, 236-239.
- ARTIGUES, P.-LI. 2010: «Les necròpolis tardoantigues a Sant Cugat del Vallès (Vallès Occidental): aproximació a un marc tipològic i cronològic», a *Contextos Funeraris segle (V-VIII) - Gausac* 35, Sant Cugat del Vallès, 247-262.
- ARTIGUES, P.-LI. 2011: «La vil·la de Can Cabassa en els segles IV al VII», *Arqueologia Medieval* 6-7 (2010-2012), Revista Catalana d'Arqueologia Medieval, ACRAM, Barcelona, 8-23.
- ARTIGUES, P. -LL.; RIGO, A. 2002: *Castellarnau (Sabadell). Evolució d'un nucli rural del segle I aC. al segle VI dC.* Quaderns d'Arqueologia, núm. 2, Museu d'Història, Sabadell.

- ARTIGUES, P.-LI.; BLASCO, M.; RIU, E.; SARDÀ, M. 2007: «Les excavacions arqueològiques al monestir de Sant Cugat del Vallès o d'Octavià (1993-1994). La fortalesa romana, la basílica i la implantació del monestir», *Gausac* 10, Sant Cugat del Vallès, 15-76.
- ARVEILLER-DULONG, V.; NENNA, M.-D. 2005: *Les Verres antiques: Tome 2, Vaisselle et contenants du Ier siècle au début du VIIe siècle après J.-C.*, Musée du Louvre/Somogy, Paris.
- ARVEILLER-DULONG, V.; NENNA, M.-D. 2011: *Les verres antiques du musée du Louvre : Tome 3, Parures, instruments et éléments d'incrustation*, Musée du Louvre/Somogy, Paris.
- ATLANTE 1981: *Atlante delle forme ceramiche. I. Ceràmica fine romana nel bacino mediterraneo (Medio e Tardo Impero)*, Suplement de l'Enciclopedia dell'Arte Antica Classica ed Orientale, a cura d'A. Carandini, Roma.
- AUGÉ, A.; NOLLA, J.-M^o.; CASAS, J. 2017: «Les cremacions romanes de la plaça del Pallol de Girona», *Pyrenae*, vol. 48, núm. 1, Barcelona, 71-92.
- AURRECOECHEA, J. 2001: *Los cinturones romanos en la Hispania del Bajo Imperio*, Monographies Instrumentum 19, éditions monique mergoil.
- AA.VV. 1993: *Anuari d'intervencions arqueològiques a Catalunya Època Romana, Antiguitat Tardana. Campanyes 1982-1989*, Col·lecció d'Anuaris d'Intervencions Arqueològiques a Catalunya 1, Generalitat de Catalunya. Departament de Cultura, Barcelona.
- AZKARATE, A. 1999: *La necrópolis tardoantigua de Aldaieta (Nanclares de Gamboa, Álava) I. Catálogo*, Memorias de yacimientos alaveses, núm. 6, Vitoria-Gasteiz, Diputación Foral de Álava.
- BACARIA, A. 1991: «Les imitacions de D.S.P. sur le litoral catalan (Vème siècle après J.C.)» *S.F.E.C.A.G.; Actes du Congrès de Cognac*, 353-363.
- BACARIA, A. 1992a: «Ceràmiques paleocristianes (D.S.P.) del Museu de Palau de Plegamans (Vallès Occidental)», *Arraona*, III època, núm. 10 (primavera 1992), Sabadell, 79-84.
- BACARIA, A. 1992b: «Les ceràmiques paleocristianes (Derivées des Sigillées Paléochretiennes) del Penedès», *Miscel·lània Penedesenca 1992*, vol. XV, Institut d'Estudis Penedesencs, 215-232.
- BAGATTI, P.B. 1969: *Excavations in Nazareth I. From the beginning till the XII century*, Studium Biblicum Franciscanum 17, Jerusalem.
- BAGES, P. 1973: *El Vidrio de la edad antigua en los Museos Arqueológico y Paleocristiano de Tarragona*, Universitat de Barcelona, tesina de llicenciatura inèdita, Barcelona.
- BAGES, P. 2009: *La fabricación del vidrio romano en Catalunya. Estado de la cuestión*, U.B. Practicum de final de Màster inèdit, Barcelona.
- BALIL, A. 1962: «Mosaicos circenses de Barcelona y Gerona», *Boletín de la Real Academia de la Historia*, núm. 151, Madrid, 257-399.
- BALIL, A. 1965: «Sobre la cronología del mosaico circense de Barcelona», *Archivo Español de Arqueología*, 38, C.S.I.C., Instituto Español de Arqueología, Madrid,
- BARAG, D. 1967: «Flower and bird and Snake-thread glass vessels», *Annales du IV Congrès des Journées Internationales du Verre*, Ravenna-Venise, 13-20 mai 1967, Liège, 55-66.
- BARAG, D. 1967b: «The glass», a M. W. Prausnitz, *Excavations at Shavei Zion: The early christian church*, report of the excavations carried out by the Israel Department of Antiquities and Museums (in cooperation with the Hebrew University of Jerusalem), Monografie di Archeologia e d'Arte 2, Roma, 65-70.

- BARAG, D. 1970: *Glass vessels of the Roman and Byzantine periods in Palestine* (en hebreu), tesi doctoral inèdita, Hebrew University, Jerusalem.
- BARNOSELL, G. 2015: *Aiguablava, un port natural des del segle II aC*, a internet.
<https://genisbarnosell.com/2015/02/13/aiguablava>.
- BARRAL, X. 1973: «Unes pintures murals romanes inèdites i el mosaic amb curses de circ de Barcelona», *Cuadernos de Arqueologia i Historia de la Ciudad* 15, Ajuntament de Barcelona, Museu d'Història de la Ciutat, Barcelona, 31-68.
- BARRAL, X. 1974: «La basilique paléochrétienne et visigotique de Sant Cugat del Vallès (Barcelone). Dossier archéologique et essai d'interprétation», *Mélanges de l'École Française de Rome*, vol. 86-2, Roma, 891-928.
- BARRAL, X. 1978: *Les mosaïques romaines et médiévales a la Regio Laietana*, Publicaciones Eventuales, núm. 29, Institut d'Arqueologia i Prehistòria de la Universitat de Barcelona.
- BARRASETAS, E. 2007: *La Solana, Memòria d'excavació arqueològica del jaciment (Cubelles, El Garraf)*, Excavacions Arqueològiques a Catalunya 18, Departament de Cultura de la Generalitat de Catalunya, Barcelona.
- BARRASETAS, E.; CARBONELL, E.; MARTÍNEZ, J. 1993: «El jaciment romà del Poble Sec, Sant Quirze del Vallès, Vallès Occidental», a *Tribuna d'Arqueologia 1991-1992*, Departament de Cultura de la Generalitat de Catalunya, Barcelona, 103-109.
- BARRASETAS, E.; MARTÍN, A.; PALET, J.-M. 1994: *La vil·la romana de l'Aiguacuit (Terrassa, Vallès Occidental)*, Memòries d'Intervencions Arqueològiques a Catalunya, 6, Departament de Cultura de la Generalitat de Catalunya, Barcelona.
- BARRASETAS, E. MONLEÓN, A. 1995: «Intervenció al jaciment romà del Mas Manolo», *Tribuna d'Arqueologia 1993-1994*, Departament de Cultura de la Generalitat de Catalunya, Barcelona, 97-94.
- BARRASETAS, E.; GARCIA, G. 2000: «El jaciment arqueològic de Can Solà del Racó», *IV Trobada d'Estudiosos de Sant Llorenç del Munt i l'Obac*, 20 novembre de 1997, Col·lecció Monografies 29, 169-173.
- BARRASETAS, E.; VILA, G. 2004: «Les necròpolis de Can Solà del Racó (Matadepera, Vallès Occidental)», *Actes de les Jornades d'Arqueologia i Paleontologia 2001: Comarques de Barcelona 1996-2000: La Garriga, 29 i 30 novembre i 1 desembre 2001*, vol. II, 778-790.
- BASS, G.F. 1982: «The Pottery», a G.F. BASS –F.H. VAN DOORNINCK Jr.; *Yassi Ada I, A seven-century shipwreck*, College Station, Texas, 55-188.
- BAUR, P.V.C. 1938: «The Glassware», a C. H. Kraeling, *Gerasa, City of Decapolis*, New Haven, 505-546.
- BEA, D.; VILASECA, A. 2000: «Dues necròpolis del segle V d. n. E. A Tarragona: excavacions al carrer de Prat de la Riba i al Mas Rimbau», a: RUIZ DE ARBULO, J. (ed.). *Tàrraco 99. Arqueologia d'una capital provincial romana*, Documents d'Arqueologia Clàssica 3, Universitat Rovira i Virgili, Tarragona, 155-164.
- BEJARANO, A. M. 2005: «Una ampulla de vidrio decorada con la planta topogràfica de la ciudad de Puteoli», a: Barrientos, T. i Lavado, F. (eds.), *Mérida -excavaciones arqueológicas 2002-*, Consorcio Ciudad Monumental de Mérida, Memoria núm. 8, Mérida, 513-532.
- BELTRÁN, J. (dir.), 2001: *De Barcino a Barcinona (segles I-VII). Les restes arqueològiques de la Plaça del rei de Barcelona*, Museu d'Història de la Ciutat, Barcelona.
- BELTRÁN, J. 2005: «Topografia Cristiana del Quadrant Nord-Est de Barcino: el conjunt episcopal de Barcelona», *QUARHIS 1*, Quaderns d'Arqueologia i Història de la Ciutat de Barcelona, Museu d'Història de la Ciutat, Barcelona, 155-158.

- BELTRÁN, J. 2007: «La *via Sepulchralis* de la Plaça Vila de Madrid. Un ejemplo del ritual funerario durante el alto imperio en la necrópolis occidental de Barcino», *QUARHIS, Època II, núm. 3, Quaderns d'Arqueologia i Història de la Ciutat*, Barcelona, 12-63.
- BELTRÁN, J. 2019: *La Barcelona visigoda: un Puente entre dos mundos. La basílica dels Sants Màrtirs Just i Pastor. De la Ciudad romana a la Ciudad altomedieval*, Facultat de Teologia, Barcelona.
- BENET, C.; SUBIAS, E. 1989: «Els vidres», *Un abocador del segle V dC en el Fòrum Provincial de Tàrraco*, Memòries d'excavació 2, Taller Escola d'Arqueologia (TED'A), Tarragona, 329-349.
- BENET, C.; CARRETÉ, J.-M.; FÀBREGA, X.; MACIAS, J.-M.; REMOLÀ, J.-A. 1992: «L'assentament rural del Mas del Catxorro (Benifalset), un exemple de continuïtat tardana», *Acta Arqueològica de Tarragona V, 1991-1992*, Reial Societat Arqueològica Tarraconense, Tarragona, 31-45.
- BENET, C.; FÀBREGA, X.; MACIAS, J.-M.; REMOLÀ, J.-A. 1992: «L'àrea d'enterraments baix imperials del Mas Rimbau / Mas Mallol, Tarragona», *Acta Arqueològica de Tarragona V, 1991-1992*, Reial Societat Arqueològica Tarraconense, Tarragona, 73-85.
- BERETTA, M.; DI PASQUALE, G. 2004: *Vitrum, Il vetro fra arte e scienza nel mondo romano*, Firenze.
- BERGER, L. 1960: *Römische gläser aus Vindonissa*, Veröffentlichungen der Gesellschaft pro Vindonissa, núm. 4, Basel 1960.
- BERGES, P.M. 1969-1970: «Cripta tardorromana en Marsá (Tarragona)», *Butlletí Arqueològic*, Reial Societat Arqueològica Tarraconense, època IV, fasc. 105-112 (anys 1969-1970), Tarragona, 128-129.
- BERGES, P.M. 1971: «Informe sobre Els Munts, Altafulla (Tarragona)», *Butlletí Arqueològic*, Reial Societat Arqueològica Tarraconense, IV època, fasc.105-122 (anys 1969-1970), Tarragona, 140-150.
- BERGES, P.M. 1977: «Nuevo informe sobre els Munts», *Estudis Altafullencs*, 1, Centre d'Estudis d'Altafulla, Altafulla (Tarragona), 24-47.
- BLÁZQUEZ, J.M. 1968 : «La crisis del siglo III en Hispania y Mauritania Tingitana», *Hispania*, revista española de historia, núm. 108, Madrid, 5-37.
- BILLOIN, D. 2015: «Les récipients en pierre ollaire : une vaisselle d'importation privilégiée dans l'est et le nord-est de la France», *colloque Pierre à Pierre. Économie de la Pierre aux périodes historiques en Lorraine et régions limitrophes (1er s. av. J.- XVII.s.)*, 5-6 novembre 2015, Nancy.
- BILLOIN, D.; PACTAT, I.; DOYEN, J.M.; GANDEL, Ph. 2018: *Habitats perchés du Jura de l'Antiquité tardive et du haut Moyen Âge (IVe -IXe siècle)*, Archéologie en Bourgogne-Franche-Comté, núm. 6, DRAC, SRA.
- BLASCO, M.; GRANADOS, J.-O.; de LAORDEN, V.; MIRÓ, C.; PRADA, J.-Ll.; PIQUER, E.; PUIG, F.; ROVIRA, C. 1992: *L'avinguda de la Catedral, de l'ager de la colònia Barcino a la vilanova dels arcs*, Ajuntament de Barcelona, Regidoria d'Edicions i Publicacions, Barcelona.
- BOLUFER, J. 1986: «La necrópolis del Muntanyar», *Xàbiga*, 1, Xàbia, 109-126.
- BONAMUSA, J. 1976: «Necrópoli de l'Alta Edat Mitjana al veïnat de Mata (Mataró)», *Miscel·lànies arqueològiques de Mataró i el Maresme*, núm. 1, Mataró, 123-127.
- BORGOÑOZ, A.-L. 1996: «Las necrópolis altoimperiales ampuritanas», *Annals De l'Institut d'Estudis Gironins*, vol. XXXVII, 1996-1997, Girona, 711-744.
- BOSCH-GIMPERA, P.; SERRA-RÀFOLS, J.-de C. 1964-1965: «Scavi a Sant Cugat del Vallès (Catalogna). Dal castrum romano al monastero attuale», *Atti della Pontificia Accademia Romana di Archeologia. Rendiconti*, XXXVII, Ciutat del Vaticà, 307-323.

- BRASSOUS, L.; DERU, X.; RODRÍGUEZ, O. DANANAI, A.; DIENST, S.; DOYEN, J.-M.; FLORENT, G.; GOMES, M.; LEMAÎTRE, S.; LOUVION, C.; TAREK, O.; RENARD, S. 2017: «Baelo Claudia dans l'Antiquité tardive: L'occupation du secteur sud-est du forum entre les IIIe et VIe siècles», a Laurent Brassous et Séverine Lemaître dir.; *La ville antique de Baelo, cent ans après Pierre Paris*, Mélanges de la casa de Velázquez, 47-1, Madrid, 167-200.
- BREGANTE, A.; TERSOL, J. 1953-1955: *-Dibuixos de tots els materials arqueològics presents als dos volums de les Necròpolis d'Empúries-*, a: ALMAGRO, M. (ed.). *Las Necrópolis de Ampurias*, II vol., 1953 i 1955, Barcelona.
- BRUGMANN, B. 2004: *Glass Beads from Anglo-Saxon Graves: A Study on the Provenance and Chronology of Glass Beads from Anglo-Saxon Graves, Based on Visual Examination*, Oxbow Books.
- BUCHET, L.; CALLIGARO, Th.; CASSIMAN, J.-J.; DARTON, Y. 2005: «La Tombe d'Arégonde. Nouvelles analyses en laboratoire du mobilier métallique et des restes organiques de la défunte du sarcophage 49 de la basilique de Saint-Denis», *Antiquités Nationales*, tome 37, 181-206.
- BURCH, J, GARCIA, G.; NOLLA, J.-M.; PALAHÍ, LL.; SAGRERA, J.; SUREDA, M.; VIVÓ, D.; MIQUEL, I. 2006: *Excavacions arqueològiques a la Muntanya de Sant Julià de Ramis. 2: El Castellum*.
- BUSQUETS, F.; GURRERA, M. 2015: *Vida i mort a l'entorn de la Via Augusta A Vilassar de Mar*, VI Beca d'Investigació i Recerca Local Ernest Lluch 2012, Vilassar de Mar.
- CABALLÉ, G. 2003: «La Intervenció arqueològica al polígon de Sant Joan Nord. L'evolució d'un espai d'explotació agrària des del període del bronze fins a època romana», *Gausac 23*, Sant Cugat del Vallès, 25-34.
- CABALLÉ, G.; GUTIÉRREZ, D.; VILA, J.-M. 2004: «L'excavació arqueològica a Can Vinyalets (Santa Perpètua de Mogoda, Vallès Occidental)», *Actes de les Jornades d'Arqueologia i Paleontologia 2001, Comarques de Barcelona 1996-2001, La Garriga 29 i 30 de novembre, 1 de desembre de 2001*, Departament de cultura de la Generalitat de Catalunya, vol. III, Barcelona, 903-925.
- CABALLERO, L.; ULBERT, T. 1976: *La basílica paleocristiana de Casa Herrera en la cercanías de Mérida (Badajoz)*, Excavaciones Arqueológicas en España 89, Madrid.
- CABART, H.; CHARPY, J.-J.; POULAIN, Ch. 1994: *Les verreries antiques du Musée Archéologique d'Épernay*, Bulletin de la Société Archéologique Champenoise, t. 87, núm. 4, Reims.
- CABART, H.; FEYEU, J.-Y. 1995: *Verres de Champagne, Le verre à l'époque mérovingienne en Champagne-Ardenne*, Bulletin de la Société Archéologique Champenoise, t. 88, núm. 4, Reims.
- CABART, H.; FOY, D.; NENNA, M.-D. 2006: «Les bouteilles et pots carrés», *Corpus des signatures et marques sur verres antiques*, Volum 1-La France, AFAV, Aix-en-Provence / Lyon, 73-107.
- ÇAKMAKÇI, Z. 2009: «A tipological approach to the glass goblet production from Late Antiquity to the Middle ages in the light of recent finds», *Late Antique / Early Byzantine glass in the eastern mediterranean*, Colloquia anatòlica et Aegea, Acta Congressus Internationalis Smyrnensis II, Izmir, 49-66.
- CAMPO, M.; GURT, J.-M. 1980: «El problema de la crisis del s. III: su reflejo en los hallazgos monetarios realizados en la costa catalana y las Baleares», *Numisma 165-167*, vol. 30, Madrid, 129-140.
- CANELA, P.M.; FOLCH, J.; MORET, L. 2017: «Un contornat amb iconografia circense procedent de Can Solà del Racó (Matadepera, Vallès Occidental)», a: LÓPEZ VILAR, J. (ed.). *Tarraco Biennial, Actes 3r Congrés Internacional d'Arqueologia i Món Antic, La glòria del circ: curses de carros i competicions circenses: In memoriam Xavier Dupré i Raventós*, 16-19 de novembre de 2016, Tarragona, 89-94.
- CARRERAS C.; OLESTI, O. 2002: «Denominació d'origen M.PORCI: reflexions al voltant d'una marca d'àmfora tarraconesa», *Laietania 13*, Museu de Mataró, 177-190.

- CARRERAS, T. 1986-1989: «Estudi i consideracions sobre un vas "pilgrim" del Museu Arqueològic de Barcelona», *Empúries*, núm. 48-50, 1, 1986-1989, Museu d'Arqueologia de Catalunya, Barcelona, 184-187.
- CARRERAS, T. 1996-1997: «Vidre antic: petits contenidors per a ungüents i perfums al Museu d'Arqueologia de Catalunya», *Miscel·lània arqueològica: (1996-1997)*, Museu d'Arqueologia de Catalunya, Barcelona, 97-116.
- CARRERAS, T. 2001: «El vidre prerromà a Catalunya: reflexions», *I Jornades Hispàniques d'Història del Vidre, Actes*, Barcelona-Sitges, 33-38.
- CARRERAS, T. 2004: «Conjunto de vidrios romanos procedentes de Empúries en el Museu d'Arqueologia de Catalunya-Girona», *Jornades sobre el vidrio en la España romana*, La Granja, Segovia, 63-77.
- CARRERAS, T. 2005: *La fragilitat en el temps. El vidre a l'antiguitat*, Museu Nacional d'Arqueologia de Catalunya, Exposició del 28 d'octubre de 2004 al 28 d'agost de 2005, MAC-Barcelona, MNAT-Tarragona.
- CARRERAS, T. 2009: «El vidre. Vidre preromà i romà», a MOLIST, N. (coord.). *Intervenció al sector 01 del conjunt històric d'Olèrdola: de la Prehistòria a l'etapa romana: (campanyes 1995-2006)*, vol. 1, 441-444.
- CARRERAS, T. 2010: *Ànimes de vidre: Les col·leccions Amatller, Catàleg de l'exposició al Museu d'Arqueologia de Catalunya-Barcelona, del 28 d'Octubre de 2010 al 22 de maig de 2011*, Barcelona, 65-114.
- CARRERAS, T.; ENRICH, J.; ENRICH, J.; NUIX, J.-M. 1984: «Estudi d'un plat de vidre trobat a la vil·la romana de l'Espelt», *Informació Arqueològica* 43, juliol-desembre 1984, Institut de Prehistòria i Arqueologia de la Diputació de Barcelona, 81-83.
- CARRERAS, T.; PRAT, M.; RODRÍGUEZ, I. 1983: «Consideracions sobre una safata oval de vidre al Museu Arqueològic de Barcelona», *Empúries* 45-46, Museu d'Arqueologia de Catalunya, Barcelona, 330-333.
- CARRERAS, T.; RODRÍGUEZ, I. 1985: «Els vidres pre-romans d'Empúries al Museu Arqueològic de Barcelona», *Empúries* 47, Museu d'Arqueologia de Catalunya, Barcelona, 264-275.
- CARRERAS, N.; RIGO, A. 1994: «Can Blanc (Argentona, Maresme). Una vil·la romana de mitjans del segle I dC a inicis del segle III dC», *Laietània* 9, Estudis d'Història i d'Arqueologia del Maresme, Museu Comarcal de Mataró, 183-213.
- CASAS, T. 1987: «Estudi preliminar: les àmfores de la Vil·la de la Salut (Sabadell)», *Arraona*, núm. 1, Sabadell, 15-26.
- CASAS, T.; COMAS, M. 1989: «Nuevas aportaciones para el conocimiento del ánfora Laietana 1: Cronología, difusión y producción», *Actes du Colloque de Sienne: Amfores romaines et histoire économique: dix ans de recherche*, 22-24 de mai 1986, Siena, 580-585.
- CASAS, J.; CASTANYER, P.; TREMOLEDA, J.; NOLLA, J.-M. 1993: «La vil·la romana de La Font del Vilar (Avinyonet de Puigventós)», *Annals de l'Institut d'Estudis Empordanesos*, 26, Figueres, 342-372.
- CASAS, J.; CASTANYER, P.; NOLLA, J.-M.; TREMOLEDA, J. 1995: *La vil·la romana de la Font del Vilar (Avinyonet de Puigventós, Alt Empordà)*, Estudis Arqueològics 2, Universitat de Girona.
- CASAS, J.; NOLLA, J.-M.; SOLER, V. 2012: *Post mortem, La Vinya del Fuster: l'espai funerari de la vil·la de Tolegassos (Viladamat)*, Universitat de Girona.
- CASTANYER, P.; TREMOLEDA, J. 1992: «Campanya de salvament a la vil·la romana de La Font del Vilar (Avinyonet de Puigventós)», *Primeres Jornades d'Arqueologia de les Comarques de Girona*, Sant Feliu de Guíxols, 117-124.
- CASTANYER, P.; TREMOLEDA, Q. 1999: *La Vil·la Romana de Vilauba: un exemple de l'ocupació exploració romana del territori a la comarca del Pla de l'Estany*, Girona.

CASTANYER, P.; DEHESA, R.; TREMOLEDA, Q. 2012: «De Vilauba a *Villa Alba*. L'hàbitat dels segles VI-VII dC de la vil·la romana de Vilauba (Camós, Pla de l'Estany)», *Tribuna d'Arqueologia*, 2010-2011, Departament de Cultura de la Generalitat de Catalunya, Barcelona, 9-21.

CASTANYER, P.; SANTOS, M.; TREMOLEDA, J. 2015: «Els resultats de les recents intervencions arqueològiques a Empúries: els nous espais de necròpolis de l'àrea sud», *Tribuna d'Arqueologia* 2012-2013, Departament de Cultura de la Generalitat de Catalunya, Barcelona, 121-140.

CASTANYER, P.; SANTOS, M.; TREMOLEDA, J. 2019: «El nucli de poblament tardoantic de Santa Margarida en el context del primer cristianisme emporità», *IV Congrés Internacional d'Arqueologia i Món Antic Tarraco Biennal, VII Reunió d'Arqueologia cristiana Hispànica: El cristianisme en l'Antiguitat Tardana. Noves perspectives*, Tarragona del 21 al 24 de novembre de 2018, Universitat Rovira i Virgili, Tarragona, 147-154.

CASTRO, M.; GÓMEZ, A. 2008: «La actividad artesanal en Recópolis: la producción de vidrio», *Zona arqueológica, Recópolis y la ciudad en la época visigoda*, núm. 9, Madrid, 117-128.

CAZURRO, M. 1913: «Adquisicions del Museu de Girona en els anys 1911-12», *Anuari de l'Institut d'Estudis Catalans*, vol. IV (1911-12), Barcelona, 706-709.

CAU, M.Á.; REYNOLDS, P.; BONIFAY, M. 2011: «Key contexts for the dating of late Roman Mediterranean fine wares: a preliminary review and 'seriation'», *LRFW1 Late Roman Fine wares Solving problems of typology and chronology A review of the evidence, debate and new contexts*, Roman and Late Antique Mediterranean Pottery 1, Archaeopress, 15-32.

CELA, X.; REVILLA, V. 2004: «La transició del *municipum* d'Iluro a Alarona (Mataró), Cultura material i transformacions d'un espai urbà entre els segles V i VII dC», *Laietania* 15, Museu de Mataró, 11-445.

CEPEDA-OCAMPO, J.J. 2000: «A propósito de las acuñaciones del usurpador Máximo en Barcino (411)», *Numisma* 244, Madrid, 43-51.

CEPEDA-OCAMPO, J.J. 2019: «Dos Iglesias tardoantiguas en el Norte de Hispania: San Martín de Finaga (Bizkaia) y Buradón (Álava)» a: LÓPEZ VILAR, J. (ed.). *Tarraco Biennal, Actes 4rt Congrès internacional d'Arqueologia Cristiana Hispànica, El Cristianisme en l'Antiguitat Tardana, Noves Perspectives*, Tarragona 21-24 de Novembre de 2018, Tarragona, 243-250.

CHAVANE, M.J. 1975: «Les petits objets», *Salamine de Chypre*, 6, de Boccard, Paris, 5-76.

CHAVARRIA, A. 2006: «Villas en Hispania durante la antigüedad tardía», *Villas tardoantiguas en Mediterraneo Occidental*, Anejos del Archivo Español de Arqueología, 39, Madrid, 17-35.

CIURANA, J. 2011: *Pràctiques i rituals funeraris a Tàrraco i el seu Ager (segles II aC / IV dC)*, Tesi Doctoral inèdita, ICAC-URV, Tarragona.

CLAIRMONT, C.W. 1963: *The excavations at Dura-Europos. Final Report IV, part V, The Glass Vessels*, New Haven.

CLARIANA, J.-F. 1981: «Sondatge estratigràfic a la vil·la romana de Can Majoral (Mataró)», *Laietania* 1, Mataró, 83-181.

CLARIANA, J.-F. 1997: «El vidre romà de can Modolell (Cabrera de Mar)», *Sessió d'Estudis Mataronins* 14, Mataró, 67-76.

CLARIANA, J.-F. 2011: «Sobre alguns vidres antics d'Iluro i el seu *territorium* (I)», *XXVII Sessió d'Estudis Mataronins*, 20 de novembre de 2010, Mataró, 1-21.

CLARIANA, J.-F. 2015: «Sobre alguns vidres antics d'Iluro i el seu *territorium* (II)», *XXXI Sessió d'Estudis Mataronins*, 29 de novembre de 2014, Mataró, 301-308.

- CLARIANA, J.-F.; JÁRREGA, R. 1990: «Aportación al conocimiento de unas estructuras arquitectónicas tardorromanas del yacimiento arqueológico de Can Modolell (Cabrera de Mar)», *Archivo Español de Arqueología* 63, Madrid, 330-344.
- CLARIANA, J.-F.; JÁRREGA, R. 1995: «Estudi de la fase baix imperial de la vil·la romana de Torre Llauder (Mataró, el Maresme). Les ceràmiques», *Laietània* 9, Mataró, 251-289.
- CLARIANA, J. F.; JÁRREGA, R. 2000: «Notes sobre la darrera fase d'ocupació de la vil·la romana de Torre Llauder (Mataró): el pou excavat l'any 1982», *Ituro* 2, Mataró, 61-72.
- CLARIANA, J.-F.; OROBITG, M.J.; PORTILLO, T.; PREVOSTI, M. 1986: «Datos para el estudio del poblamiento rural altomedieval del Maresme (Barcelona)», *Actas del I Congreso de Arqueología Medieval Española, 17, 18, 19 Abril 1985*, vol. IV, Huesca, 569-585.
- CLARIANA, J.-F.; PREVOSTI, M. 2016: «La represa de les excavacions arqueològiques a Torre Llauder, després de la inauguració del mur. Resum de l'actuació al subsòl de l'aula principal», 10è Col·loqui Història a Debat, *Felibrejada* 96, 93-122.
- COLL, J.-M. 2003: «Can Palau (Sentmenat, Vallès Occidental). Un habitacle rural de l'antiguitat tardana (segle VI)», *II Congrés d'Arqueologia Medieval i Moderna de Catalunya*, 18-21 d'Abril de 2002, ACRAM, Sant Cugat del Vallès, 476-480.
- COLL, J.-M. 2004: «Los vidrios de la antigüedad tardía de la iglesia vieja de Sant Menna (Barcelona)», *Jornadas sobre el vidrio en la España Romana, La Granja, 1 y 2 de noviembre de 2001*, Fundación Centro Nacional del Vidrio, La Granja, 449-454.
- COLL, J.-M. 2005: «A fourth-century assemblage of glass from the roman villa of Can Palau, Barcelona, Spain», *Annales du 16e congrès de l'Association internationale pour l'Histoire du Verre, London 2003*, Londres, 131-134.
- COLL J.-M. 2011: «Els vidres d'època visigoda a Catalunya. Primeres dades», *Actes del IV Congrés d'Arqueologia Medieval i Moderna a Catalunya*, Tarragona del 10 al 13 de juny de 2010, Ajuntament de Tarragona, ACRAM, vol. I, Tarragona, 201-209.
- COLL, J.-M.; MOLINA, J.-A.; ROIG, J. 1994: «El fondal de Valldeïlós (Mediona, Alt Penedès): un nucli eremític-cultural en cova del segle V», *Miscel·lània Penedesenca 1994*, vol. 17, Vilafranca del Penedès, 169-183.
- COLL, J.-M.; ROIG, J.; MOLINA, J.-A. 1997a: «Contextos ceràmics de l'antiguitat tardana al Vallès», a *Contextos ceràmics d'època romana tardana i de l'alta edat mitjana (segles IV-X), Taula Rodona, Arqueomediterrània 2*, Actes de la Taula Rodona, Badalona 6, 7 i 8 de novembre de 1996, Treballs de l'àrea d'Arqueologia de la Universitat de Barcelona, 37-57.
- COLL, J.-M.; ROIG, J.; MOLINA, J.-A. 1997b: «Las producciones cerámicas de época visigoda en la Catalunya Central (ss. V-VII): consideraciones técnicas y morfológicas», *La Céramique Médiévale en Méditerranée, Actes du Congrès de l'AIECM2, Aix-en-Provence (13-18 nov. 1995)*, Narration Éditions, Aix-en-Provence, 193-197.
- COLL, J.-M.; ROIG, J. 2010a: «La intervenció arqueològica a Santa Maria l'Antiga o *Santiga* (Santa Perpètua de Mogoda, Vallès Occ.): De l'església preromànica a l'església renaixentista i barroca», *Arqueologia Medieval* 6-7 (2010-2011), Barcelona, 42-57.
- COLL, J.-M.; ROIG, J. 2010b: «El jaciment de la Plaça Major de Castellar del Vallès (Vallès Occidental): L'assentament del Neolític i el vilatge de l'antiguitat tardana», *Tribuna d'Arqueologia 2008-2009*, Departament de Cultura de la Generalitat de Catalunya, Barcelona, 187-220.
- COLL J.-M.; ROIG, J. 2011a: «Esquelets humans en sitges, pous i abocadors als assentaments rurals i vilatges de l'antiguitat tardana de Catalunya (segles V-VIII): evidències arqueològiques de la presència d'esclaus i serfs», *Actes del IV Congrés d'Arqueologia Medieval i Moderna a Catalunya, Tarragona del 10 al 13 de juny de 2010*, Ajuntament de Tarragona, ACRAM, vol. 1, Tarragona, 75-82.

COLL J.-M.; ROIG, J. 2011b: «El registre ceràmic dels assentaments i vilatges de l'antiguitat tardana de la depressió litoral i prelitoral (s. VI – VIII): Caracterització de les produccions i estudi morfològic», *Actes del IV Congrés d'Arqueologia Medieval i Moderna a Catalunya, Tarragona del 10 al 13 de juny de 2010*, Ajuntament de Tarragona, ACRAM, vol. 1, Tarragona, 211-226.

COLL J.-M.; ROIG J. 2011c: «La fi de les vil·les romanes baix imperials a la Depressió Prelitoral (segles IV i V): Contextos estratigràfics i registre material per a la seva datació», *Actes del IV Congrés d'Arqueologia Medieval i Moderna a Catalunya Tarragona del 10 al 13 de juny de 2010*, Ajuntament de Tarragona, ACRAM, vol. 1, Tarragona, 161-172.

COLL, J.-M.; ROIG, J. 2012: «El registro cerámico de una aldea modelo de la antigüedad tardía en Catalunya (siglos VI-VIII): Can Gambús-1 (Sabadell, Barcelona)», *Actas del IX Congreso Internacional AIECM2*, 23-29, Venezia 23-29 novembre 2009, Venezia, 193-196.

COLL, J.M.; ROIG, J. 2013: «Los palatia altomedievales del Vallés (siglos X-XI): la aportación de la arqueología», a BALLESTÍN, X. – PASTOR, E. *Lo que vino de Oriente. Horizontes, praxis y dimensión material de los sistemas de dominación fiscal en Al-Andalus (ss. VII – IX)*, BAR International Series 2525, Archaeopress, Oxford, 223-257.

COLL, R.; PREVOSTI, M. BAGÀ, J. 2019: «L'edifici octogonal tardoantic de Can Farrerons (Premià de Mar, el Maresme)», a: GRAUPERA, J. (coord.). *In Maritima 2*, 2n simposi sobre història, cultura i patrimoni del Maresme medieval, 251-274.

COMES, M.; GURT, J.-M.; LÓPEZ, A.; PADRÓS, P.; ROCA, M.; (eds.), 1997: *Contextos ceràmics d'època romana tardana i de l'alta edat mitjana, segle IV-X, Taula Rodona Badalona 1996*, Arqueomediterrània 2, Barcelona.

CONSTABLE-MAXWELL COLLECTION, 1979: *The Constable Maxwell Collection of Ancient Glass*, sale catalog, Sotheby Park Bernet & Co., June 4-5, London, 1979.

CONTEXTOS 1997: *Contextos ceràmics d'època romana tardana i de l'alta edat mitjana (segles IV-X), Taula Rodona*, Arqueomediterrània 2, Actes de la Taula Rodona, Badalona 6, 7 i 8 de novembre de 1996, Treballs de l'àrea d'Arqueologia de la Universitat de Barcelona.

COOL, H.E.M.; & PRICE, J. 1995: *Roman Vessel Glass from Excavations in Colchester, 1971-1985*, Colchester Archaeological Reports, 8.

COROMINAS, M.; FLORENSA, F.-X. 2010: «El jaciment del voltants de la Torre Bargallona: un assentament d'època tardoantiga a Cambrils (Baix Camp)», *Tribuna d'Arqueologia 2008-2009*, Barcelona, Departament de Cultura de la Generalitat de Catalunya, 173-185.

COSYNS, P. 2011: *The production, distribution and consumption of black glass in the Roman Empire during the 1st - 5th century AD: An archaeological, archaeometric and historical approach*, Brussel.

CROWFOOT, G.M.; HARDEN, D.B. 1931: «Early Byzantine and Later Glass Lamps», *Journal of Egyptian Archaeology*, XVII, London, 196-208.

CRYPTA BALBI, 2000: *Museo Nazionale romano, Crypta Balbi*, Guia de l'Exposició, Electa.

CSMVA, 2006-2011: *Corpus des signatures et marques sur verres antiques*, 3 vol., dirigida per D. Foy i M.-D. Nenna, AFAV, Association française pour l'archéologie du verre, Aix-en-Provence/Lyon.

CUBO, A.; MORERA, J.; PIZA, T. (en premsa): «El jaciment de Vilardida: de l'hàbitat de l'ibèric final a la vil·la romana tardoantiga. Primeres valoracions dels darrers treballs arqueològics», *Tribuna d'Arqueologia 2019-2020*, Departament de Cultura de la Generalitat de Catalunya.

CURA, M. 1973: «Una cuenta de pasta vítrea procedente de un sepulcro megalítico de l'Alt Urgell», *Ampurias: revista de arqueología, prehistoria y etnografía*, núm. 35, Museu d'Arqueologia de Barcelona, 213-216.

- CURINA, R. 1983: «Vetri», *Ravenna e il porto di Classe*, 166-170.
- D'ABADAL, R. 1969: *Dels visigots als catalans*, vol. I, Barcelona.
- DA CRUZ, M. 2009a: *O vidro romano no Noroeste Peninsular: Um olhar a partir de Bracara Augusta*, 3 vol., Tesi Doctoral Inèdita, Braga.
- DA CRUZ, M. 2009b: "Black glass jewellery from Bracara Augusta", *Annales dt 17e Congrès de l'Association Internationale pour l'Histoire du Verre*, Antwerp, 96-102.
- DA CRUZ, M. 2014: «Campanulate bowls from *Gallaecia*: evidence for regional glass production in late antiquity», a: KELLER, D.; PRICE, J.; JACKSON, C.M. (ed.). *Neighbours and successors of Rome, Traditions of glass production and use in Europe and the Middle East in the later first millenium AD*, Oxford, 58-67.
- DA CRUZ, M. i SÁNCHEZ DE PRADO, M.D. 2015: «Glass working Sites in Hispania: What we know», *Annales du 19 Congrès de l'Association Internationale pour l'Histoire du Verre (Piran, 2012)*, Koper, 178-187.
- DAHÍ, S. 2010: «Vidrios de los siglos IV-V D.C: procedentes del yacimiento de la Viña de la Iglesia (Sotoserrano, Salamanca)», *Zephyrus, Revista de prehistoria y arqueología*, vol. 66, Salamanca, 219-226.
- DE ANTONIO, J.M.; PÉREZ, R. 2019: «L'edifici visigòtic dels Casals del Mas de Sabater, Morella, Els Ports (Castelló)», *En temps dels visigots al territori de Valencia*, Museu de Prehistòria de Valencia, Exposició del 18 de desembre de 2019 a 28 de juny de 2020, 171-175.
- DEHESA, R. 1999: «Les Monedes», dins CASTANYER, P.; TREMOLEDA, J. (1999). *La vil·la romana de Vilauba, un exemple de l'ocupació i explotació romana del territori a la comarca del Pla de l'Estany*, 319-339.
- DE HOZ, M.P. 2014: *Inscripciones griegas de España y Portugal*. Tomo 40, Col·lecció B. Archaeologica Hispana, Real Academia de la Historia, Madrid.
- DEL AMO, M.-D. 1979-1989: *Estudio Critico de la Necrópolis Paleocristiana de Tarragona*, Diputació provincial de Tarragona, institut d'estudis tarraconenses Ramon Berenguer IV, 3 vol, Tarragona.
- DE LA VEGA, J. 1978: «Documents arqueològics de la Romanització del Pre-Pirineu d'Osca i Lérida, Els Pobles pre-romans del Pirineu», *2n Col·loqui Internacional d'Arqueologia de Puigcerdà 1976*, Puigcerdà, 265-274.
- DE LA VEGA, J. 1981: «Cova Colomera o de les Gralles (Sant Esteve de la Sarga)», *Mediterrània* 12, 111-116.
- DELGADO, M.; MAYET, F.; MOUTINHO, A. 1975: *Fouilles de Conimbriga. Volume IV. Les Sigillées*, De Boccard, Paris.
- DOMÈNECH, E.; TORREGROSA, P. 2003: «La necròpolis tardoromana de Polísisto. Segles V-VII», Domenech, E.; *El patrimoni històric i Artístic de Cocentaina i la seua recuperació. Les intervencions arquitectòniques i arqueològiques*, Cocentaina, 397-422.
- DOPPELFELD, O. 1966: *Römische und fränkisches Glas in Köln*, Köln.
- DOPPELFELD, O. 1973: «Kölner konchylienbecher», *Archeologie en Histoire, Festschrift H. Brunsting*, Bussum, 281-294.
- DUSSART, O. 1995: «Les verres de Jordanie et de Syrie du Sud du IVe au VIIe siècle : nouvelles données chronologiques », in *Le verre de l'Antiquité tardive et du haut Moyen Âge, typologie, chronologie et diffusion*, congrès AFAV 1993, Guiry-en-Vexin, 343- 359.
- DUSSART, O. 1998: *Le verre en Jordanie et en Syrie du sud*, BAH 152, Beirut.
- ÉCHANGES ET COMMERCE, 2003: FOY, D.; NENNA, M.-D. (ed.). *Échanges et commerce du verre dans le monde antique, Actes du colloque international de l'AFAV, Aix-en-Provence et Marseille, juin 2001*, Monographies Instrumentum 24, Montagnac, 2003.

EGLOFF, M. 1977: *Kellia, La poterie copte*, Genf.

EISEN, G.A. 1930: «Lotus and melon beads», *American Journal of Archaeology*, vol. 34, núm. 1, (Jan.-Mar. 1930), second series, 20-43.

ENRICH, J. 2014: *La conca d'Òdena entre la baixa romanitat i l'inici de l'edat mitjana: Una aproximació als precedents de la vila medieval d'Igualada*.

ENRICH, J.; ENRICH, J. PEDRAZA, LI. 1995: *Vilaclara de Castellfollit del Boix, un assentament rural de l'antiguitat tardana*, Arqueoanoia edicions, Igualada.

ENTWISTLE, C.; FINNEY, P.C. 2013: «Late Antique Glass Pendants in the British Museum», *New Light on Old Glass: recent research on byzantine mosaics and glass*, Entwistle & L. James, London, 131-77.

ESCALA, O.; MULET, M.; COLET, A. 2011: «El Tossal del Moro. Un jaciment visigot i ibèric a l'Urgell? Primers resultats», *Urtx* núm. 25, Revista Cultural de l'Urgell, 243-252.

ESCALA, O.; MOYA, A.; TARTERA, E.; VIDAL, A.; ARMENTANO, N.; NOCIAROVÁ, D. 2015: «La Fogonussa (Sant Martí de Riucorb). Ibers, romans i visigots a la comarca de l'Urgell», *Tribuna d'Arqueologia 2012-2013*, Departament de Cultura de la Generalitat de Catalunya, Barcelona, 244-261.

ESCALA, O.; COLET, A.; MULET, M.; MAZUQUE, J.; MARTÍNEZ, J. 2018: «El jaciment ibèric i visigòtic del Tossal del Moro (Castellsèr, l'Urgell). Darreres novetats», *Primeres jornades d'arqueologia i paleontologia de Ponent, Balaguer i Lleida 17 i 18 d'abril de 2015*, Departament de Cultura de la Generalitat de Catalunya, Diputació de Lleida i Institut d'Estudis Ilerdencs, 202-209.

ESCRIVÀ, V. SORIANO, R. 1992: «El àrea cementiri al associada a la Basílica de la Almoína», *III Congreso de Arqueologia Medieval Española (Oviedo, 1989)*, Oviedo, 103-109.

ESTEBAN, J.-J.; ESTRADA, A.; SALAZAR, N. I SALES, J. 2006: «La vil·la de Sant Pere de Gavà (Baix Llobregat): de l'alt Imperi a l'antiguitat tardana. Catorze anys d'intervencions arqueològiques», *Tribuna d'Arqueologia 2003-2004*, Departament de Cultura de la Generalitat de Catalunya, Barcelona, 171-187.

ESTRADA, A. 2001: «Deu anys d'intervencions arqueològiques al nucli antic de Gavà: la vil·la romana de Sant Pere de Gavà», *Actes de les Jornades Roma a Gavà*, 39-46.

EVISON, V.I. 1972: «Glass cone beakers of the 'Kemspton' type», *Journal of Glass Studies* 16, Corning Museum of Glass, New York, 48-66.

EVISON, V.I. 2000: «Glass vessels in England AD 400-1100», a: PRICE, J. (ed.). *Glass in Britain and Ireland AD 350-1100*, British Museum, occasional paper number 127, 47-104.

FABRÉ, G. MAYER, M.; RODÀ, I. 1982: «Sobre dues inscripcions del Vallès: Sabadell i Sant Pere de Bertí», *Arrahona*, 13, Sabadell, 35-36.

FABRE, G.; MAYER, M.; RODA, I. 1983: *Inscripcions romanes de Mataró i la seva àrea (epigrafia romana del Maresme)*, Mataró.

FABRE, G.; MAYER, M.; RODA, I. 1984: *Inscriptions romaines de Catalogne 1. Barcelona (sauf Barcino)*, Paris.

FALCETTI, C. 2001: «La suppellettile in vetro», a: MANNONI, T.; MURIALDO, G. (ed.). *S. Antonino: Un insediamento fortificato nella Liguria bizantina*, Bordighera: Istituto Internazionale di Studi Liguri, 403-454.

FERNÁNDEZ, D. 2006: «What is the De fisco Barcinonensi about?», *Antiquité Tardive* 14, 217-24.

FERRER, A. 1947: «El poblado ibérico del Panadés y extensiones», *Ampurias, revista de arqueología, prehistoria y etnografía*, núm. 9, Museu d'Arqueologia de Barcelona, 272-86.

- FERRI, M. 2006: «Reperti vitrei altomedievali dagli scavi di Torcello e San Francesco del Deserto – Venezia», *Journal of Glass Studies* 48, Corning Museum of Glass, New York, 173-189.
- FEYEU, J.Y. 1995: «La typologie de la verrerie mérovingienne du nord de la France», *Verre de l'antiquité tardive et du haut moyen âge, Typologie-Chronologie-Diffusion*, Association Française pour l'Archéologie du Verre, Musée Archéologique Départemental du Val d'Oise, Guiry-en-Vexin, 109-137.
- FITZWILLIAM, 1978: *Glass at the Fitzwilliam Museum*, Cambridge University Press.
- FLORENSA, F.; GAMARRA, A. 2006: «L'excavació del jaciment arqueològic del carrer Sant Honorat, 1-3, de Barcelona», *Tribuna d'Arqueologia 2003-2004*, Departament de Cultura de la Generalitat de Catalunya, 189-209.
- FLORENSA, F.; PIERA, J.; RAMOS, J. 2019: «L'assentament rural baiximperial dels Camps de Can Colomer (Terrassa)», a: CARRERAS, C.; FOLCH, J.; GUITART, J. (ed.). *Laietània interior: marques i terrisseries d'àmfores del Vallès Occidental i Oriental*, *Corpus internacional des timbres amphoriques* 27, IEC-ICAC, 31-45.
- FLOS, N. 1987: *Baetulo, els vidres*, Monografies Badalonines 10, Museu de Badalona.
- FLOS, N. 1989: «Apèndix A. Els vidres de la rasa D- Nivell II», 21. fig.37, núm. 199 a 203, a PADRÓ-DE LA VEGA 1989.
- FOLCH, C.; GIBERT, J. 2011: «L'assentament rural de l'alta edat mitjana de l'Aubert (la Vall d'en Bas, la Garrotxa, segles VII-X)», *IV Congrés d'Arqueologia Medieval i Moderna a Catalunya (Tarragona, del 10 al 13 de juny de 2011)*, Associació Catalana per a la Recerca en Arqueologia Medieval, Barcelona, 67-74.
- FOLCH, C.; GIBERT, J. 2015: «L'assentament rural de l'Alta Edat Mitjana de l'Aubert (La Vall d'en Bas, La Garrotxa) (segles VI-X): les campanyes d'excavacions de 2010-2013», *V Congrés d'Arqueologia Medieval i Moderna a Catalunya* (Barcelona, 22-25 de maig de 2014), vol. II, ACRAM, 615-622.
- FOLCH, C.; GIBERT, J.; MARTÍ, R. 2019: «L'Aubert: una explotació agropecuària de l'alta edat mitjana a la Vall d'en Bas (segles VI-X)», *Tribuna d'Arqueologia 2016-2017*, Departament de Cultura de la Generalitat de Catalunya, Barcelona, 315-333.
- FOLCH, J. 2019: «Can Feu (Sant Quirze del Vallès): Un *fundus* productor de vi i d'àmfores», a: CARRERAS, C.; FOLCH, J.; GUITART, J. (ed.). *Laietània interior: marques i terrisseries d'àmfores al Vallès Occidental i Oriental*, *Corpus internacional des timbres amphoriques* 27, IEC-ICAC, Tarragona, 47-56.
- FOLCH, J., MARTÍNEZ, J., CASAS, T. 1988: «Les excavacions al paratge de la Bòbila Madurell i de Can Feu (Sant Quirze del Vallès, Vallès Occ.)», *Tribuna d'Arqueologia 1987-1988*, Departament de Cultura de la Generalitat de Catalunya Barcelona, 85-90.
- FORTÓ, A.; MARTÍNEZ, P.; MUÑOZ, V. 2006: «Ca l'Estrada (Canovelles, Vallès Oriental): un exemple d'ocupació de la plana vallesana des de la prehistòria a l'alta edat mitjana», *Tribuna d'Arqueologia 2004-2005*, Departament de Cultura de la Generalitat de Catalunya, Barcelona, 45-70.
- FORTÓ, A.; MARTÍNEZ, P.; MUÑOZ, V. 2007: «L'ocupació tardoantiga i medieval de Ca l'Estrada (Canovelles, Vallès Oriental)», *III Congrés d'Arqueologia Medieval i Moderna de Catalunya*, Sabadell, 547-558.
- FORTÓ, A.; MAESE, X. 2009: «Camp Vermell (Sant Julià de Lòria, Andorra): Evidències d'hàbitat rural i activitat metal·lúrgica a Andorra», *Actes del Simposi: Les vil·les romanes a la Tarraconense*, Monografies 11, Volum 2, Museu d'Arqueologia, Barcelona, 201-211.
- FORTÓ, A.; MARTÍNEZ, P.; MUÑOZ, V. 2009: «Los yacimientos del Pla del Serrador (Les Franqueses del Vallès) y de Ca l'Estrada (Canovelles), dos ejemplos de asentamiento agrícola entre los siglos V y XIII d.C. en el entorno de Granollers (Vallès Oriental, Barcelona)», a: QUIRÓS, J.A. (ed.). *The archaeology of early medieval villages in Europe*, Documentos de Arqueología e Historia), Bilbao, 263-274.

- FORTÓ, A.; MARTÍNEZ, P.; MUÑOZ, V. 2011: «Assentament al límit del sistema de la *villa*. Les fases republicana i tardo-antiga de Ca l'Estrada (Canovelles, Vallès Oriental)», *Actes del Simposi: Les vil·les romanes a la Tarraconense*, vol. II, Monografies 11, Museu d'Arqueologia de Catalunya, Barcelona, 115-123.
- FOY, D. 1995: «Le verre de la fin du IVe au VIIIe siècle en France méditerranéenne. Premier essai de typochronologie», *Le verre de l'Antiquité Tardive et du Haut Moyen Age. Typologie-Chronologie-Diffusion*, Guiry-en-Vexin, 187-242.
- FOY, D. 2003: «Le verre en Tunisie : l'apport des fouilles récentes tuniso-françaises», *Journal of Glass Studies* 45, Corning Museum of Glass, New York, 59-89.
- FOY, D. 2009: «Les apports de verres de Méditerranée Orientale en Galie Méridionale, aux IV et Ve siècles AP.J.-C.», *Annales du 17e Congrès de l'Association Internationale pour l'Histoire du Verre*, Anvers 2006, 121-129.
- FOY, D. 2010a: «Fioles bicéphales de la fin de l'Antiquité en Narbonnaise», in Ch. Fontaine-Hodiamont (dir.), *D'Ennion au Val Saint-Lambert. Le verre soufflé-moulé, Actes des 23e Rencontres de l'AFAV*, Bruxelles, 261-266.
- FOY, D. 2010b: *Les verres antiques d'Arles - La collection du Musée départemental Arles antique*, Paris.
- FOY, D. 2015: «À propos de quelques verreries des VIIIe - Xe siècles du Midi de la France», *Bulletin De l'Association Française Pour l'Archéologie Du Verre*, Paris, 29e Rencontres (2014), AFAV, 61-65.
- FOY, D. 2015b: « Les marques sur les récipients en verre découverts en Gaule : indices de production et de relations commerciales (milieu du Ier s.-Ve s. apr. J.-C.) », *Gallia* 72-2, 351-401.
- FOY, D.; BONIFAY, M. 1984: «Eléments d'évolution des verreries de l'Antiquité tardive à Marseille d'après les fouilles de La Bourse (1980)», *Revue archéologique de Narbonnaise*, núm. 17, 289-308.
- FOY, D.; JÉZÉGOU, M.-P. 1998: «Commerce et technologie du verre antique: le témoignage de l'épave "Ouest Embiez 1"», *Méditerranée antique / Pêche, Navigation, Commerce, 121e Congrès national des Sociétés historiques et scientifiques (Nice 1996)*, Paris, 121-134.
- FOY, D.; MARTY, M.T. 2013: «Les importations des verres septentrionaux dans le Sud de la Gaule (IIIe-IVe s.): Des liens avec les ateliers rhénans», *Aquitania*, 29, 155-189.
- FOY, D.; NENNA, M.-D. 2001: *Tout feu, tout sable, Mille ans de verre antique dans le Midi de la France*, Musées de Marseille, Éditions Édisud.
- FOY, D.; NENNA, M.-D. 2003: «Productions et importations de verre antique dans la vallée du Rhône et le midi méditerranéen de la France (Ier-IIIe siècles)», *Échanges et commerce du verre dans le monde antique, Actes du colloque de l'AFAV, Aix-en-Provence et Marseille, 7-9 juin 2001*, Monographies Instrumentum 24, 227-296.
- FOY, D.; LABAUNE-JEAN, F.; LEBLOND, C.; MARTIN PRUVOT, C.; MARTY, M.-T.; MASSART, C.; MUNIER, C.; ROBIN, L.; ROUSSEL-ODE, J. 2018: *Verres incolores de l'Antiquité romaine en Gaule et aux marges de la Gaule, Vol. 1 : Assemblages, Vol. 2 : Typologie – Analyses*, Archaeopress Roman Archaeology 42.
- FRAGILITAT, 2005: *La fragilitat en el temps : El vidre en l'antiguitat*. Catàleg de l'exposició del Museu d'Arqueologia de Catalunya-Barcelona. Del 28 d'Octubre de 2004 al 28 d'agost de 2005.
- FRANCÈS, J. (Coord). 2007: *Els Mallols, un jaciment de la plana del Vallès entre el neolític i l'antiguitat tardana, Cerdanyola del Vallès, Vallès Occidental*, Excavacions Arqueològiques a Catalunya, núm. 17, Departament de Cultura de la Generalitat de Catalunya, Barcelona.
- FRANCÈS, J.; GUÀRDIA, M.; SALA, Ò. 2007: «Les ceràmiques comunes», a FRANCÈS 2007, 138-195.
- FREMERSDORF, F. 1961: *Römisches Geformtes Glas in Köln*, Denkmäler des römischen Köln, vol. 6, Köln.

- FREMERSDORF, F. 1967: *Die römischen Gläser mit Schliff, Bemalung und Goldauflagen aus Köln*, Die Denkmäler des römischen Köln, Band 8, Colònia.
- GAMO, B. 1999a: *La antigüedad tardía en la provincia de Albacete*, Instituto de Estudios Albacentenses de la Diputación de Albacete.
- GAMO, B. 1999b: «El poblamiento tardoantiguo en la provincia de Albacete», *Complutum y las ciudades Hispanas en la antigüedad tardía*, Alcalá de Henares, 321-324.
- GARNIER, B.; GARNOTEL, A.; MERCIER, C.; RAYNAUD, C. 1995: «De la ferme au village : Dassargues du Ve au XIIIe siècle (Lunel, Hérault)», *Archéologie du Midi médiéval*, tome 13, 1-78.
- GARCIA, J.; CERDÀ, J.-A. 1990: «Una necròpolis tardo-romana a Ca la Madrona (Mataró, El Maresme)», *Actes de la VI Sessió d'estudis Mataronins*, Mataró, 7-22.
- GARCIA, D.; GONZÁLEZ, M.-A.; MORENO, I.; REVILLA, V.; ROS, À.; VILLALBÍ, M.-M. 2005: «La vil·la de La Carrova (Amposta, Montsià, Catalunya) i el poblament d'època romana a les terres de l'Ebre», *Quaderns de Prehistòria i Arqueologia Castellonenca* 24, 2004-2005, 227-270.
- GARCIA, M.; MACIAS, J.-M.; TEIXELL, I. 1999: «La necròpolis tardoantiga de la vil·la dels Munts (Altafulla, Tarragonès)», *Del Romà al Romànic, Catalunya Romànica, Enciclopèdia Catalana*, Barcelona, 278-279.
- GARCIA, M.; MACIAS, J.-M.; MENCHON, J.; PUCHE, J.-M.; RAMÓN, E.; REMOLÀ, J.-A. 2001: *La vil·la romana de la Llosa. Deu anys d'investigació arqueològica*, II Beca de Recerca Vila de Cambrils.
- GARCIA, G.; MORO, A.; TUSET, F. 2009: *La seu episcopal d'Ègara, Arqueologia d'un conjunt cristià del segle IV al IX.*; Sèrie Documenta 8, ICAC, Tarragona.
- GARCIA, G.; VIVÓ, D. 2003: «Sant Julià de Ramis y Puig Rom: Dos ejemplos de yacimientos con armamento y equipamiento militar visigodo en el noreste peninsular». *Gladius*, XXIII, 161-190.
- GENERA, M.; JÁRREGA, R. 2011: *Aproximació a l'Ager Dertosanus. La vil·la romana de Barrugat, Bitem, Tortosa (el Baix Ebre)*.
- GODOY, C. 1995: *Arqueología y litúrgia. Iglesias hispánicas (siglos IV al VIII)*, Publicacions de l'Universitat de Barcelona 12, Port de Tarragona.
- GOETHERT-POLASCHEK, K. 1977: *Katalog der römischen Gläser des Rheinischen Landesmuseums Trier*, Verlag Philipp v. Zabern.
- GÓMEZ, A. 2011: «La producción de vidrio en época visigoda el taller de Recópolis», *Zona Arqueológica*, 711 - *arqueología e historia entre dos mundos* 15.2, Madrid, 257-280.
- GÓMEZ, A. 2017: *El vidrio en la submeseta sur en época visigoda, siglos VI y VII. Tipología, producción y uso en ámbitos urbano y rural*, tesi doctoral inèdita, Universidad de Alcalá, Madrid.
- GÓMEZ, J. GARCIA, A.; COLOMINAS, L.; GALLEGRO, A.; ROIG, J. OLIVER, J. 2017: «La tradición apòcrifa de Eugenio de Toledo a la luz de un nuevo hallazgo epigráfico», *Aevum*, 91, fasc. 2.; Pubblicazioni dell'Università Cattolica del Sacro Cuore, 295-310.
- GÓNZALEZ, R. 2001: *El mundo funerario romano en el País Valenciano. Monumentos funerarios y sepulturas entre los siglos I a. de C. – VII d. de C.*, Madrid-Alacant.
- GONZALEZ LÓPEZ, M.A. 2007: «Vajillas de importación no africanas en el Noreste peninsular (s.V-VII). Distribución y tipocronología». *Archivo Español de Arqueología* 80, 207-238.

- GORIN-ROSEN, Y.; WINTER, T. 2010: «Selected insights into Byzantine glass in the Holy Land», a: DRAUSCHKE, J; KELLER, D. (ed.). *Glass in Byzantium-Production, Usage, Analyses, Glas in Byzanz-Produktion, Verwendung, Analysen*, International Workshop organised by the Byzantine Archaeology Mainz, 17th-18th of January 2008, Römisch-Germanisches Zentralmuseum, Forschungsinstitut für Vor- und Frühgeschichte, Tagungen, Band 8, Mainz, 165-181.
- GORZALZANY, A.; ROSEN, B. 2018: «Tethering of Tamed and Domesticated Carnivores in Mosaics from the Roman and Byzantine Periods in the Southern Levant», *Journal of Mosaic Research* 11, 79-96.
- GRACIA, F. 2012: *Arqueologia i política, La gestió de Martín Almagro Basch al capdavant del Museu Arqueològic Provincial de Barcelona (1939-1962)*, Publicacions de la Universitat de Barcelona.
- GRANADOS, O.; RODÀ, I. 1993: «Barcelona a la baixa romanitat», *III Congrés d'Història de Barcelona*, Ajuntament de Barcelona, 25-48.
- GRAU, M.; RODRIGO, E. 1998: «El jaciment del Serrat dels Tres Hereus (Casserres): un assentament del s. I a.C. al Berguedà», *XI Col·loqui Internacional d'arqueologia de Puigcerdà*, Puigcerdà, 125-135.
- GRINIÓ, D.; CAMARASA, V. 2011: «Mas Catxorro. La transformació d'una vil·la romana en un assentament i necròpolis rural altmedieval (Benifallet, Baix Ebre)», *IV Congrés d'Arqueologia Medieval i Moderna a Catalunya, Tarragona 10 a 13 de juny de 2010*, vol. I, 131-140.
- GROSE, D.F. 1979: «The Syro-Palestinian Glass Industry in the Later Hellenistic Period», *MUSE* 13, Annual of the Museum of Art and Archaeology, University of Missouri, Columbia, 54-67.
- GROSE, D.F. 1989: *The Toledo Museum of Art. Early Ancient Glass*, New York.
- GROSE, D.F. 1991: «Early Imperial Roman Cast Glass: the translucent Coloured and Colourless Fine Wares», *Roman Glass: Two centuries of Art and Invention*, (Newby, M. y Painter, K.), Londres, 1-18.
- GUDIOL CUNILL, J. 1922a: «De la il·luminació artificial de les esglésies», *La Veu de Catalunya, Pàgina Artística*, núm. 553, 22 d'abril de 1922, Barcelona, 5-6.
- GUDIOL CUNILL, J. 1922b: «De la il·luminació artificial de les esglésies (1)», *La veu de Catalunya, Pàgina Artística*, núm. 559, 22 de juny de 1922, Barcelona, 12.
- GUDIOL i CUNILL, J. 1925: *Catàlech dels vidres de la col·lecció Amatller*, Barcelona.
- GUDIOL CUNILL, J. 1929: «Els vidres de la col·lecció Mateu», *Gasetta de les Arts*, any II, núm. 11-12, octubre-novembre, Barcelona, 179-190.
- GUDIOL RICART, J.; ARTIÑANO, P.M. de, 1935: *Vidre, resum de la història del vidre. Catàleg de la col·lecció Alfons Macaya*, Barcelona.
- GUDIOL RICART, J. 1936a: *Conferència de Josep Gudiol Ricart amb motiu de la visita dels «Amics dels Museus de Catalunya» a la col·lecció de vidres d'Alfons Macaya -26 de gener de 1936*.
- GUDIOL RICART, J. 1936b: *Els vidres catalans*, Monumenta Cataloniae, vol. III, Barcelona.
- GUITART, J. 1970: «Excavación en la zona Sudeste de la Villa romana de Sentromà (Tiana)», *Pyrenae* 6, UB, Barcelona, 111-165.
- GURRI, E.; SÁNCHEZ, E. 1997a: *El jaciment romà del Morè. Sant Pol de Mar. El Maresme*, Excavacions Arqueològiques a Catalunya 13, Departament de Cultura de la Generalitat de Catalunya, Barcelona.
- GURRI, E.; SÁNCHEZ, E. 1997b: «El jaciment romà del Morè (Sant Pol de Mar, Maresme), un centre productor de vi laietà», *Tribuna d'arqueologia 1996-1997*, Departament de Cultura de la Generalitat de Catalunya, Barcelona, 23-34.

- GURRI, E.; RIVAS, M. 2019: «L'Antiguitat Tardana de Baetulo. Estat de la qüestió i noves perspectives a partir de les seves necròpolis», a: LÓPEZ VILAR, J. (ed.). *Tarraco Biennal, Actes 4rt Congrés internacional d'Arqueologia Cristiana Hispànica, El Cristianisme en l'Antiguitat Tardana, Noves Perspectives*, 21-24 de Novembre de 2018, Tarragona, 173-180.
- GURT, J.-M.; GODOY, C. 2000: «Barcino, de sede imperial a urbs regia en época visigoda», a: G. Ripoll i J.-M. Gurt (eds.). *Sedes regiae (ann. 400-800)*, Memorias de la Real Academia de Buenas Letras, vol. 25, Barcelona, 425-466.
- GUSI, F. 1990: «Els sondatges arqueològics de Can Xammar: Campanya de 1970», *Laietania* 5, Mataró, 20-27.
- GUTIÉRREZ, D. 2007: «La necròpolis d'Ègara a l'exterior del conjunt episcopal de Sant Pere de Terrassa (Segles IV-X)», *III Congrés d'arqueologia medieval i moderna a Catalunya*, vol. I, 2006, Sabadell, 289-298.
- GUTIÉRREZ, S.; SARABIA, J. 2013: «The episcopal complex of Elo – El Tolmo de Minateda (Hellín, Albacete, Spain). Architecture and spatial organization. 7th to 8th centuries AD.», *Hortus Artium Medievalium* 19, 267-300.
- GUTIÉRREZ, E. HIERRO, J.-Á. 2014: «Proyecto Mauranus 2011. Intervención arqueológica en la cueva de Riocueva, (Entrambasaguas)», *Actuaciones arqueológicas en Cantabria (2004-2011)*, Gobierno de Cantabria, 224-231.
- GUTIÉRREZ, E. HIERRO, J.-Á. 2019: «Riocueva, una cueva sepulcral de época visigoda (siglos VII-VIII) en la zona costera de Cantabria», *Anejos de Nallos, Estudios Interdisciplinarios de Arqueología*, 5, 1300 Aniversario del origen de Asturias, Congreso internacional -Del fin de la Antigüedad Tardía a la Alta Edad Media en la península ibérica (650-900), 515-529.
- HAEVERNICK, T. E. 1974: «Trilobitenperlen», *Folia Archaeologica* 25, Budapest, 105-129.
- HAEVERNICK, T. E. 1981: *Beiträge zur Galsforschung: Die wichtigsten Aufsätze von 1938 bis 1981*, Mayence.
- HARDEN, D.B. 1934: «Snake-thread glasses found in the East», *Journal Roman Studies* 24, London, 50-55.
- HARDEN, D.B. 1936: *Roman Glass from Karanis found by the University of Michigan Archaeological Expedition in Egypt 1924-1929*, University of Michigan Studies, Ann Arbor.
- HARDEN, D.B. 1960: «The Wint Hill hunting bowl and related glasses», *Journal of Glass Studies II*, The Corning Museum of Glass, New York, 45-81.
- HARDEN, D.B. 1967-1968: «Late roman wheel-inscribed glasses with double-line letters», *Kölner Jahrbuch für Vor- und Frühgeschichte*, v. 9, 1967-1968, 43-55.
- HARDEN, D.B. 1978: «Glass», a P.L. SHINNIE i M. SHINNIE, *Debeira West, a Medieval Nubian town*, Warminster, 83-89.
- HARDEN, D. B. 1987: *Glass of the Caesars. Exhibition catalogue*, The Corning Museum of Glass, Corning (New York), The British Museum (London), Römisch-Germanisches Museum (Cologne), Olivetti, Milano.
- HAYES, J.W. 1972: *Late Roman Pottery. A Catalogue of Roman Fine Wares*, The British School at Rome, London.
- HAYES, J. W. 1975: *Roman and pre-Roman glass in the Royal Ontario Museum : a catalogue*, Royal Ontario Museum, Toronto.
- HAYES, J.W. 1976: «Pottery: Stratified Groups and Tipology», in HUMPHREY, J.H.; dir (1976): *Excavations at Carthage 1975, conducted by the University of Michigan*, I, Tunis, Cérès, 47-123.
- HIERNARD, J. 1978: «Recherches numismatiques sur Tarragone au IIIème siècle après Jésus-Christ», *Numisma* 150-155 (1978), Barcelona, 307-321.

- HIERRO, J.-Á.; GUTIÉRREZ, E. 2015: «Aportaciones del Proyecto Mauranus a la arqueología de la Antigüedad tardía y la Alta Edad Media en Cantabria», *Sautuola*, vol.XX, Instituto de Prehistoria y Arqueología «Sautuola», Santander, 203-218.
- HOWELLS, D.Th. 2015: *A Catalogue of the Late Antique Gold Glass in the British Museum*, Research publication núm. 198, British Museum, Arts and Humanities Research Council.
- HURTADO, T.; MAS, P.; RAMÓN, M.-A.; ROSSELLÓ, M. 2008: «Un nivel de destrucción del siglo V D.C. en el *Portus Sucronem* (Cullera, Valencia). Contexto material», *Quaderns de Prehistòria i Arqueologia de Castelló*, 26, 95-142.
- ISINGS, C. 1957: *Roman glass from dated finds*, Archaeologica Traiectina II, Groningen-Djakarta.
- ISINGS, C. 1965: «The glass», a M.J. Vermaseren, C.C. van Essen, *The Excavations in the Mithraeum of the Church of Santa Prisca in Rome*, Leiden, 508-529.
- ISINGS, C. 1971: *Roman glass in Limburg*, Archaeologica Traiectina 9, Groningen.
- JÁRREGA, R. 1992a: *Poblamiento y economía en la costa este de la Tarraconense en época tardoromana (siglos IV-VI)*, tesi doctoral en 4 volums, Departament d'Arqueologia i Art, Facultat de Lletres, UAB, Cerdanyola del Vallès.
- JÁRREGA, R. 1992b: «Aproximació a l'estudi de l'antiguitat tardana a les comarques del Garraf, Alt Penedès i Baix Penedès», *Olerdulae*, any XVII, gener-desembre 1992, 53-112.
- JÁRREGA, R. 1993: «El mosaico policromo con decoración geométrica de círculos intersecantes de la villa romana de Barrugat (Bitem, Tarragona)», *Archivo Español de Arqueología*, 66, Madrid, 275-284.
- JÁRREGA, R. 1997: «Els materials arqueològics», dins de Gurri, E.; Sánchez, E. (1997a): *El jaciment romà del Morè. Sant Pol de Mar. El Maresme*, Excavacions Arqueològiques a Catalunya 13, Departament de Cultura de la Generalitat de Catalunya, Barcelona, 79-99.
- JÁRREGA, R. 2007a: «La vaixela fina i les àmfores», a FRANCÈS 2007, 119-137.
- JÁRREGA, R. 2007b: «Estudi de les ceràmiques fines i les àmfores tardoantigues de La Solana», a BARRASSETAS 2007, 83-114.
- JÁRREGA, R. 2013: «La terra sigillata hispànica tardia (TSHT) en la costa este de Hispania. Una aproximación general». *Mesa Redonda La Terra Sigillata Hispànica Tardía y sus contextos: estado de la cuestión*. Homenaje a *Manuela Delgado*, Museo Arqueológico Nacional, 15 de Octubre de 2010, Madrid, 67-90.
- JÁRREGA, R. 2013b: «Las últimas importaciones romanas de cerámica en el este de Hispania Tarraconensis: una aproximación», *SPAL* 22, 143-172.
- JÁRREGA, R.; CLARIANA, J.-F. 1996: «El jaciment arqueològic de Can Modolell (Cabrera de Mar, Maresme) durant l'antiguitat tardana. Estudi de les ceràmiques d'importació», *Cypselia* XI, Girona, 125-152.
- JÁRREGA, R.; PREVOSTI, M. (eds.), 2014: *Els Antigons, una vil·la senyorial del Camp de Tarragona*, Ager Tarraconensis 4, Documenta 16, IEC-ICAC, Tarragona.
- JENÉ, N. 2016: *Els grecs a Tarraco: Estudi de les inscripcions en grec trobades a Tarragona*, treball de fi de Grau, Universitat Pompeu Fabra, Barcelona.
- JEPURE, A. 2004: «Fragmentos de vidrio romano en tumbas visigodas», *Jornadas sobre el vidrio en la España Romana*, Real Fábrica de Cristales la Granja-Fundación Centro Nacional del Vidrio, La Granja, 351-359.
- JORDANA, X. 2007: *Caracterització i evolució d'una comunitat medieval catalana. Estudi bioantropològic de les inhumacions de les esglésies de Sant Pere*, Tesi Doctoral Inèdita, Universitat Autònoma de Barcelona, Departament de Biologia Animal, de Biologia Vegetal i d'Ecologia, Bellaterra, Cerdanyola del Vallès.

- JUAN-TRESSERRAS, J. 2007: «Arqueobotànica: Fitòlits i midons», CD Annex, dins BARRASETAS 2007.
- JULIÀ, J.-R.; (1992): «El vidrio del poblado medieval de l'Esquerda (Osona, Barcelona)», *Acta Historica et Archaeologica Mediaevalia* 13, Universitat de Barcelona, 323-351.
- JUNCOSA, R. 1980: «Estudi de dues peces de vidre romà procedents de Can Majoral (Mataró)», *Quaderns de Prehistòria i Arqueologia del Maresme*, 10, 346.
- JUNCOSA, R. 1981: «Estudi del vidre pla trobat a Torre Llauder (Mataró)», *Laietania* 1, Mataró, 221.
- JUNCOSA, R.; CLARIANA, J.-F. 1984: «El vidre a Mataró. I, notes sobre el vidre i la tècnica de la seva fabricació en temps antic», *Fulls del Museu Arxiu de Santa Maria*, 21, desembre 1984, Mataró, 39-46.
- JUNCOSA, R.; CLARIANA, J.-F. 1990: «El vidre», *Can Xammar (Mataró. El Maresme). Campanyes d'excavació 1964-68 i 1970*, *Laietania*, 5, Museu Comarcal del Maresme, Mataró, 152-155.
- JUNCOSA, R.; CLARIANA, J.-F. 1992: «El vidre», *Can Xammar (Mataró. El Maresme), Campaña d'excavació de 1987*, *Laietania*, 7, Museu Comarcal del Maresme, Mataró, 118-120.
- JUNYENT, E. 1976: *La ciutat de Vic i la seva Història*, Documents de Cultura 13, Curial, Vic.
- KEAY, S. J. 1984: *Late Roman amphorae in the Western Mediterranean: a typology and economic study. The Catalan evidence*, British Archaeological Reports International Series, 196, Oxford, GB. Archaeopress.
- KEAY, S. J. 1988: *Roman Spain*, British Museum Press, London.
- KEAY, S. J. 1998: «African amphorae», *Ceramica in Italia: VI-VII Secolo*, a cura di Lucia Sagui, All'Insegna del giglio, Biblioteca di Archeologia Medievale 13, Firenze, 141-155.
- KELLER, D. 2001: «Another type of glass lamp from Az-Zantur», *Annual of the Department of Antiquities of Jordan*, 45, 321-323.
- KISA, A. 1908: *Das Glas im Altertume*, 3 vol., Leipzig.
- KOPPEL, E.-M. 2014: «La escultura», a JÁRREGA-PREVOSTI eds. (2014): *Els Antigons, una vil·la senyorial del Camp de Tarragona*, Ager Tarraconensis 4, Documenta 16, IEC-ICAC 2014, Tarragona, 43-53.
- KRAELING, C.H. 1938: *Gerasa, city of Decapolis*, New Haven.
- LAMBOGLIA, N. 1963: «Nuove osservazione dulla «Terra Sigillata Chiara (tipi C, Lucente e D)»; *Rivista di Studi Liguri* XXIX, Ventmiglia.
- LANTIER, R. 1943: «Le cimetière wisigothique d' Estagel», *Gallia* 1, fascicule 1, 153-188.
- LANTIER, R. 1949: «Le cimetière wisigothique d'Estagel (Pyrénées- Orientales)», *Gallia* 7, fascicule 1, 55-80.
- LASHERAS, A. 2015: «Dos abocadors del començament del segle V dC al suburbi portuari de Tàrraco», *Revista d'Arqueologia de Ponent* 25, Universitat de Lleida, 103-133.
- LASHERAS, A. 2018: *El suburbi portuari de Tarraco a l'antiguitat tardana (segles III-VIII dC)*, tesi doctoral inèdita, ICAC-URV, Tarragona.
- LECIEJEWICZ, L.; TABACZYNSKA, E.; TABACZYNSKI, S. 1961: *Scavi a Torcello*, Instituto per la Storia della Societa e dello Stato Veneziano, Venezia.
- LECLANT, J. 1973: «Glass from the Meroitic Necropolis of Sedeinga (Sudanese Nubia)», *Journal of Glass Studies* 15, Corning Museum of Glass, New York, 52-68.

- LECLANT, J. 1988: «Vetri dalla necropoli di Sedeinga nella Nubia sudanese», *Le vie del vetro: Egitto e Sudan*, Pisa, 44-57.
- LEGOUX, R. 1993: «Objects de parure. De la typologie à la chronologie», *Verre et Merveilles, Mille ans de verre dans le nord-ouest de la Gaule*, Exposition 17 octobre 1993 – 31 janvier 1994, Musée Archéologique Départemental du Val-d'Oise, Guiry-en-Vexin, 103-115.
- LEGOUX, R.; PÉRIN, P.; VALLET, Fr. 2004 : «Chronologie normalisée du mobilier funéraire mérovingien entre Manche et Lorraine», *Bulletin de liaison de l'Association Française d'Archéologie Mérovingienne*, Numéro Spécial.
- LERMA, J.-V. 2015: «El vidrio medieval», a: RAMÓN, M.A. (ed.). *El vidrio antiguo en Valencia*, Quaderns de difusió arqueològica, 12, Ajuntament de València.
- LLINÀS, J. 1997: «La excavación de la carretera de San Martín de Ampurias (Gerona): un ejemplo de la evolución de los contextos cerámicos durante la Antigüedad Tardía en el litoral catalán», *Archivo Español de Arqueología* 70, 1997, Consejo Superior de Investigaciones Científicas, Madrid, 149-169.
- LLINÀS, J.; MANZANO, S.; PUIG, A.-M.; ROCAS, X. 1992: «Noves aportacions al coneixement de les necròpolis emporitanes. 1-Les troballes realitzades a l'excavació d'urgència a la carretera de Sant Martí d'Empúries», *Annals de l'Institut d'Estudis Empordanesos*, 25, 353-381.
- LLINÀS, J.; MANZANO, S.; PUIG, A.-M.; ROCAS, X. 1994: «Noves dades sobre el poblament d'època visigoda a Empúries: resultats de l'excavació d'urgència a la carretera de Sant Martí», *Annals de l'Institut d'Estudis Gironins*, vol. 33, Girona, 189-204.
- LLINÀS, J.; MONTALBÁN, C.; FRIGOLA, J.; MERINO, J. 2005: «La necròpoli del Pla de l'Horta (Sarrià de Ter, Girona)», *Estudi General* 25, Revista de la Facultat de Lletres de la Universitat de Girona, 195-210.
- LLINÀS, J.; TARRÉS, A. 2006: «Noves excavacions a la necròpoli romana i visigòtica del Pla de l'Horta», *Parlem de Sarrià*, Revista de cultura i informació local, núm.58, Juliol-Agost-Setembre 2006, Sarrià de Ter, 45-46.
- LLINÀS, J.; TARRÉS, A.; MONTALBÁN, C.; FRIGOLA, J.; MERINO, J.; AGUSTÍ, B. 2008: «Pla de l'Horta (Sarrià de Ter, Girona): una necròpolis con inhumaciones visigodas en la Tarraconense oriental», *Archivo Español de Arqueología*, vol. 81, CSIC, Madrid, 289-304.
- LLOVERA, X.; BOSCH, J.-M.; RUF, M.A.; YÁÑEZ, C.; SOLÉ, X.; VILA, A. 1997: *Roc d'Enclar: transformacions d'un espai dominant segles IV-XIX*, Monografies del Patrimoni Cultural d'Andorra 4, Ministeri de Cultura del Govern d'Andorra.
- LÓPEZ, A.; BALDOMÀ, M.; CLUA, M.; ESTANY, I.; GUMÀ, M.; MARTÍN, A.; NIÑO, V.; SOLÉ, X.; VIÑAS, J.; ZUCCHITELLO, M. 2001: *Les excavacions de 1985-1989 i 1992 a la vil·la romana dels Ametllers, Tossa (Selva)*, Patronat de la vil·la romana dels Ametllers, Ajuntament de Tossa de Mar, Consell Comarcal de la Selva, diputació de Girona, IEC, Barcelona.
- LÓPEZ QUIROGA, J. 2013: «De *Conimbriga* a Condeixa. Evolución y transformación de una *ciuitas* romana en una 'aldea' medieval», a: LÓPEZ QUIROGA, J. (ed.). *Conimbriga tardo-antigua y medieval, Excavaciones arqueológicas en la domus tancinus (2004-2008) (Condeixa-a-Velha, Portugal)*, BAR, International Series, 319-341.
- LÓPEZ QUIROGA, J. 2018: «*Conimbriga* en época sueva», a LÓPEZ QUIROGA, Jorge (Coord.): *IN TEMPORE SUEBORUM. El tiempo de los Suevos en la Gallaecia (411-585). El primer reino medieval de Occidente*, Servicio de Publicaciones de la Diputación Provincial de Ourense, 263-268.
- LÓPEZ VILAR, J. 2002: «Aportació a la numismàtica visigoda: nous trients tarraconenses de Suíntila i Khindasvint», *Acta Numismàtica*, 32, 45-47.
- LÓPEZ-VILAR, J. 2006: *Les basíliques paleocristianes del suburbi occidental de Tarraco. El temple septentrional i el complex martirial de Sant Fructuós*, Col·lecció Documenta 4, ICAC, 2 vol., Tarragona.

- LÓPEZ-VILAR, J. i PIÑOL, LI. 1995: «El món funerari en època tardana al Camp de Tarragona», *Butlletí Arqueològic*, 17, Tarragona, 65-120.
- MACIAS, J.-M. 1999: *La ceràmica comuna tardoantiga a Tàrraco, Anàlisi tipològica i històrica (segles V-VII)*, Tulcis, Monografies Tarraconenses 1, MNAT, Tarragona.
- MACIAS, J.-M. 2004: «Carrer de Castanyos 1: les restes ceràmiques», a: MACIAS, J.-M. (ed.). *Les termes públiques de l'àrea portuària de Tàrraco. Carrer de Sant Miquel de Tarragona*, ICAC, Sèrie Documenta 2, Tarragona, 85-89.
- MACIAS, J.-M.; FIZ, I.; PIÑOL, LI.; MIRÓ, M.-T., GUITART, J. 2007: *Planimetria Arqueològica de Tàrraco*, Atlas d'Arqueologia Urbana de Catalunya, Treballs d'arqueologia Urbana 1, Sèrie Documenta 5, Tarragona.
- MACIAS, J.-M.; MENCHON, J.; PUCHE, J.-M.; REMOLÀ, J.-A. 1997: «Nous contextos ceràmics del segle IV i inicis del V en la província de Tarragona», *Arqueomediterrània*, 2/97, Contextos ceràmics d'època romana tardana i de l'alta edat mitjana (segles IV-X), Taula Rodona, 153-177.
- MACIAS, J.-M.; MENCHON, J.; MUÑOZ, A.; TEIXELL, I. 2010: «La construcció del recinte imperial de Tarraco (Província Hispania Citerior)», *Tarraco: construcció i arquitectura d'una capital provincial romana*, Actes del Congrés Internacional en homenatge a Theodor Hauschild), *Butlletí Arqueològic* 32, Tarragona, 423-479.
- MAÇZYŃSKA, M. 1992: «Westgotische perlen: funde vom gräberfeld Carpio de Tajo und aus den sammlungen in Barcelona und Nürnberg», *Madrider Mittelilungen* 33, 145-183.
- MAGICHE TRASPARENZE, 1999: *Magiche trasparenze, I vetri dell'antica Albingaunum*, Edició a cura de Bruno Massabó, Genoa, Palazzo Ducale, Sottoporticato 17 dicembre 1999 – 15 marzo 2000, Ministero per I beni e le attività culturali, Soprintendenza Archeologica della Liguria.
- MAR, R.; RUIZ DE ARBULO, J.; VIVÓ, D.; BELTRÁN-CABALLERO, J.A. 2012: *TARRACO. Arquitectura y urbanismo de una capital provincial romana: Volumen I. De la Tarragona ibérica a la construcción del templo de Augusto*, Documents d'Arqueologia Clàssica, 6, URV-ICAC, Tarragona.
- MARCOS, A.; VICENT, A.M. 1998: «Vetri di V-VII sec.d.C. nel N.E. della provincia di Córdoba (Spagna)», *Annales du 14^e Congrès de l'Association Internationale pour l'Histoire du Verre*, Venecia-Milano.
- MAROT, T. 1998: «El conjunt de sestercis del segle III», dins de TARRATS *et alii* 1998b, 218-220.
- MARTIN, A. 1980: «Estudio antropológico de los restos humanos de Can Bosch de Basea», a: MORRAL, E.; NUIX, J.-M.; MARTIN, A. (1980). *Excavacions a la vil·la romana de Can Bosch de Basea (Terrassa)*, Junta Municipal de Museus, Terrassa, 41-104.
- MARTÍN, A.; NIETO, F.J.; NOLLA, J.M. 1979: *Excavaciones en la ciudadela de Roses (Campaña 1976 y 1977)*, Sèrie Monogràfica 2, Museu d'Arqueologia, Girona.
- MARTÍN, J.; RODRIGO, E. CANAL, D. 2003: «El poblament iberoromà del Serrat dels Tres Hereus (Casserres): Un assentament del segle I aC al Berguedà». *Tribuna d'Arqueologia 1999-2000*, Departament de Cultura de la Generalitat de Catalunya, Barcelona, 127-146.
- MARTÍN-ESQUIVEL, A.; BLÁZQUEZ-CERRATO, C. 2018: «Hallazgos monetarios en el área lusitana situada entre el Duero y el Tajo (s. IV-VIII)», *Conimbriga* 57, 139-168.
- MARTÍNEZ PÉREZ, M.A. 2016: «Una diota de vidrio de la necrópolis de Orriols (Valencia)», *Saguntum (PLAV)*, 48, 215-219.
- MAS GOMIS, L. 1947: «Los vasos apolinales», *Museo de la Ciudad de Sabadell*, vol. III, Sabadell, 81-85.
- MASSABÓ, B. 1999: *Magiche trasparenze : I vetri dell'antica Albingaunum*, Milano.

- MASSÓ, J.; MENCHON, J.; RAMON, E, 1999: «Bronzes de la vil·la de la Llosa», *Del romà al romànic. Història, art i cultura de la Tarraconense mediterrània entre els segles IV i X*, Barcelona, Fundació Enciclopèdia Catalana, 315-316.
- MATA DE LA CRUZ, S. 2020: *El Museu Diocesà de Tarragona, Fortuna i Adversitat d'una institució centenària*, Museu Diocesà de Tarragona.
- MAUL, B. 2002: *Frühmittelalterliche Gläser des 5.-7./8. Jahrhunderts n. Chr.: Sturzbecher, glockenförmige Becher, Tummler und Glockentummler*, Bonn, R. Habelt.
- MAYER, M. 1996: *Gal·la Placídia i la Barcelona del segle V*, Discurs llegit el 23 de maig de 1996 en l'acte de recepció pública de M. Mayer i Olivé a la Reial Acadèmia de Bones Lletres de Barcelona (Barcelona).
- MAYER, M.; RODÀ, I. 1984: *La romanització del Vallès segons l'epigrafia*, Museu d'Història, Sabadell.
- MENCHON, J. 2001: «Els enterraments d'època tardoantiga», a GARCIA, M.; MACIAS, J.-M.; MENCHON, J.; PUCHE, J.-M.; RAMÓN, E.; REMOLÀ, J.-A. (Eds.), *La vil·la romana de la Llosa. Deu anys d'investigació arqueològica*, 159-165.
- MEYER, C. 1992: *Glass from Quseir al-Qadim and the Indian Ocean Trade*, Studies in Ancient oriental Civilisation, 53, The Oriental Institute of the University of Chicago, Chicago, 1992.
- MEZQUÍRIZ, M. Á. 1999: «Necropolis romano-visigoda de Villafranca (Navarra)», *Homenatge a Miquel Tarradell*, Estudis Universitaris Catalans 1993, Barcelona, 879-881.
- MEZQUÍRIZ, M.Á. 2002: «Aportaciones a la tipología de los vidrios romanos: hallazgos en yacimientos navarros», *Trabajos de arqueología Navarra* 16, Nafarroako Gobernua, Pamplona, 141-162.
- MOLAS M.-D. 1979: «Acercas de la *Urbe Ausetanorum* y la ciudad romana de *Ausa*», *Boletín del Seminario de Estudios de Arte y Arqueología*, núm. 45, Valladolid, 189-202.
- MOLAS, D. 1982: *Els Ausetans i la ciutat d'Ausa*, Publicacions del Patronat d'Estudis Ausonencs, Vic.
- MOLINA, J.-A.; ROIG, J.; COLL, J.-M. 1995: «Can Simó: una necròpoli romano-visigoda inèdita al Penedès», *Miscel·lània Penedesenca*, vol. 20, Vilafranca del Penedès, 141-153.
- MOLIST, N.; BOSCH, J.M. 2012: «El cementiri altmedieval de Sant Miquel d'Olèrdola», a N. Molist i G. Ripoll (eds.), *Arqueologia Funerària del nord-est peninsular (segles VI-XII)*, Monografies d'Olèrdola 3.2, Barcelona, 469-494.
- MONREAL, L.; BARRACHINA, J. 1983: *El Castell de llinars del Vallès, Un casal noble a la Catalunya del segle XV*, Biblioteca Abat Oliba 28, Publicacions de l'Abadia de Montserrat.
- MORALES, M. L. 1984: «Vidrios de Begastri», *Antigüedad y Cristianismo*, Begastri, 119-127.
- MOREY, C.R. 1959: *The gold-glass collection of the Vatican Library, with additional catalogues of other gold-glass collections*, Catalogo del Museo Sacro 4, Ciutat del Vaticà.
- MORIN-JEAN, J. A. 1913: *La verrerie en Gaule sous l'Empire romain*, H. Laurens.
- MORO, A.; RIGO, A.; TUSET, F. 1996: «Resultats de les excavacions arqueològiques a les esglésies de Sant Pere de Terrassa. Campanya 1995», *Terme* 11, novembre del 1996, Terrassa, 17-18.
- MORO, A.; TUSET, F. 1997: «Primers resultats de la segona campanya d'excavació arqueològica a les esglésies de Sant Pere de Terrassa. Campanya 1996-1997», *Terme* 12, Novembre de 1997, Terrassa, 12-14.
- MORO, A.; TUSET, F. 2003: «La Seu Episcopal d'Ègara (vers l'any 450). Evolució arquitectònica del conjunt monumental de les esglésies de Sant Pere de Terrassa», *Actes II Congrés d'Arqueologia Medieval i Moderna a Catalunya, Sant Cugat del Vallès 18-21 d'abril de 2002*, ACRAM, vol. 1, Sant Cugat del Vallès, 284-289.

- MOROTE, J.G. 1990: «Necrópolis de El Albir (Alfaz del Pi, Alicante)», *Annals de l'Acadèmia de Cultura Valenciana*, 2^a època, 66, 119-129.
- MORRAL, E.; LLOBET, C. 1977: «Sigil-lata con marcas de Arragona», *Actas del XIV Congreso Nacional de Arqueología (Vitoria, 1975)*, Vitoria, 973-978.
- MORRAL, E.; LLOBET, C. 1977: «Sant Nicolau: resultats d'una prospecció», *Arrahona*, núm. 4-5, 1977-1978, Sabadell, 7-52.
- MORRAL, E.; NUIX, J.-M.; MARTIN, A. 1980: *Excavacions a la vil·la romana de Can Bosch de Basea (Terrassa)*, Junta Municipal de Museus, Terrassa.
- MUÑOZ, V. 2007: «L'assentament agrícola del Pla del Serrador (Les Franqueses del Vallès, Vallès Oriental)», *III Congrés d'Arqueologia Medieval i Moderna a Catalunya*, Sabadell, del 18 a 21 de maig de 2006, 535-546.
- MUÑOZ, J.-H.; LÓPEZ, J. 2011: «Nou mosaic amb representació de *Soleae Balneares*, procedent de la vil·la romana de Barrugat (Bítem, Tortosa)», *Butlletí Arqueològic V*, 33, Reial Societat Arqueològica Tarraconense, 135-149.
- MURIALDO, G. 1995: «Alcune considerazione sulle anfore africane di VII secolo dal *castrum* di S. Antonino nel Finale», *Archeologia medievale* 22, 433-453.
- MURIALDO, G.; BERTELOTTI, F.; FALCETTI, C.; PALAZZI, P.; PARODI, L. 1997: «La suppellettile da mensa e da cucina nel VII secolo in Liguria: l'esempio di un sito fortificato», a *I Congresso Nazionale di Archeologia Medievale*, Pisa 29-31 maggio 1997, 389-395.
- MURIALDO, G. 2001: «Le anfore da trasporto», a: MANNONI, T.; MURIALDO, G. (ed.). *S. Antonino: un insediamento fortificato nella Liguria bizantina*, Bordighera, Istituto Internazionale di Studi Liguri, Col. di Monografie Preistoriche ed archeologiche XII, 2 vol., Bordighera, 255-296.
- NADAL, E. 2015: «Les necròpolis de les Drassanes Reials de Barcelona (segles I-VII)», *QUARHIS*, 11, Quaderns d'Arqueologia i Història de la Ciutat de Barcelona, època II, Barcelona, 16-64.
- NAVARRO, R. 1980: *Los mosaicos romanos de Tarragona*, tesi doctoral inèdita, Universitat de Barcelona.
- NENNA, M.-D. 2003: «Verres gravés de l'Égypte du 1er au Ve siècle ap.J.-C.», a *Échanges et commerce, Échanges et commerce du verre dans le monde antique, Actes du colloque de l'AFAV, Aix-en-Provence et Marseille, 7-9 juin 2001*, Monographies Instrumentum, núm. 24, éditions monique mergoïl, Montagnac, 359-375.
- NIETO, F.J. 1993: *El edificio A de la ciudadela de Roses (la terra sigillata africana)*, Sèrie Monogràfica 14, Museu d'Arqueologia, Girona.
- NOLLA, J.-M. 1997: «Roses a l'antiguitat tardana. El cementiri de Santa Maria», *Annals de l'Institut d'Estudis Empordanesos*, 30, Figueres, 107-146.
- NOLLA, J.-M. 1998: «Els objectes de vidre del Puig de les Muralles (Puig Rom, Roses)», *Empúries* 51, Museu d'Arqueologia de Catalunya, Barcelona, 237-249.
- NOLLA, J.M.; CASAS, J. 1997: «Material ceràmic del Puig de les Muralles (Puig Rom, Roses)», *Contextos ceràmics d'època romana tardana i de l'alta edat mitjana (segles IV-X). Taula rodona. Badalona 6, 7 i 8 de novembre de 1996, Arqueomediterrània 2*, Barcelona, 7-19.
- NOLLA, J.-M.; NIETO, F.J. 1980: «La vil·la romana baix-imperial de la Ciutadella de Roses. Algunes consideracions i algunes novetats», *Revista de Girona*, 93, 267-274.
- NOLLA, J.-M.; SAGRERA, J.; VERRÍ, P.; VIVÓ, D. 1993: *Els mosaics de Can Pau Birol*, Ajuntament de Girona.

- NOLLA, J.-M.; SUREDA, M. 2010: «Materials d'una sepultura romana de Corçà (Baix Empordà) al Museu Episcopal de Vic», *Quaderns del Museu Episcopal de Vic*, IV, 111-122.
- NOLLA, J.-M.; PALAHÍ, Ll.; PRAT, M. 2018: «Visigots a Girona», *Annals de l'Institut d'Estudis Gironins*, vol. LIX, Girona, 105-130.
- NOLLA, J.-M.; CASAS, J.; LLINÀS, J.; PRAT, M. 2019: «La necròpolis romana i visigoda al nord de la vil·la», a COSTA, A.; PALAHÍ, Ll.; NOLLA, J.M.; VIVÓ, D. (eds.), *La vil·la romana del Pla de l'Horta (Sarrià de Ter) i el suburbium de Gerunda com espai residencial i productiu*, Sèrie Monogràfica 27, MAC-Girona, 233-267.
- NOLLEN, J. 1988: «Vidros de San Cucufate», *Conimbriga*, XXVII, 5-59.
- NUIX, J-M. 1980: «Estudi Numismàtic», a: MORRAL, E.; NUIX, J-M.; MARTIN, A. (1980). *Excavacions a la vil·la romana de Can Bosch de Basea (Terrassa)*, Junta Municipal de Museus, Terrassa, 37-39.
- OLIVA, M. 1948: «Los vidrios de pasta de procedència ampuritana», *Memòria de los Museos Arqueológicos Provinciales*, vol. 8, 1947, 108-118.
- OLIVA, M. 1950: «Catálogo de los Vidrios del Museo Arqueológico de Gerona», *Annals de l'Institut d'Estudis Gironins*, vol. 5, Girona, 113-157.
- OLIVA, M. 1951: «Catálogo de los vidrios romanos de Ampurias del Museo Arqueológico de Gerona», *Annals de l'Institut d'Estudis Gironins*, vol. 6, Girona, 119-136.
- OLIVA, M.; PALOL, P. 1952: «Excavaciones en Rosas», dins L. Pericot (director), *La labor de la Comisaría de Excavaciones Arqueológicas en Gerona, durante los años 1942 a 1948. Informes y Memorias de la Comisaría General de Excavaciones Arqueológicas*, núm. 27, Madrid, 134-145, lám. 29-34.
- OLIVER, A. 1989: «El taller de vidre medieval de Sant Fost de Campsentelles», *Acta Historica et Archaeologica Mediaevalia* 10, Universitat de Barcelona, 387-426.
- OLKAY, B. Y. 2001: «Lighting methods in the Byzantine period and findings of glass lamps in Anatolia», *Journal of Glass Studies* 43, Corning Museum of Glass, Nova York, 77-87.
- ORTIZ, E. 2001: *Vidrios procedentes de la provincia de Zaragoza, El bajo imperio romano*, Institución "Fernando el Católico", CSIC, Diputación de Zaragoza.
- ORTIZ, E.; PAZ, J.Á. 2009: «Vidrios decorados inéditos de *Caesar Augusta* y *Asturica Augusta* (Hispania). Reveladora presencia de distintivos militares», *SALDVIE*, núm. 9, 179-216.
- OSTROW, S. E. 1979: «The topography of Puteoli and Baiae on eight glass flasks», *Puteoli*, v.3, 1979 (publicat l'any 1981), 77-140.
- OSUNA, M; SUAY, F.; FERÁNDEZ, J.J.; GARZÓN, J.L.; VALIENTE, S.; RODRIGUEZ, A. 1978: *Valeria Romana I*, Serie Arqueología Conquense, III, Cuenca.
- OTIÑA, P. 2005: *La vil·la romana dels Munts (Altafulla)*, *Excavacions de Pedro Manuel Berges Soriano*, fundació Privada Liber.
- PADRÓ, J.; de la VEGA, J. 1989: «Treballs arqueològics a la cova Colomera o de les Gralles (Sant esteve de la Sarga-Mur, Pallars Jussà)», *Excavacions arqueològiques a les comarques de Lleida, Excavacions arqueològiques a Catalunya*, núm. 9, Departament de Cultura de la Generalitat de Catalunya, Barcelona, 9-68.
- PAINTER, K. S. 1975: «Roman Flasks with Scenes of Baiae and Puteoli», *Journal of Glass Studies* 17, Corning Museum of Glass, Nova York, 54-67.

PALAHÍ, LI.; NOLLA, J.-M. 2010: *Felix Turissa. La vil·la romana dels Ametllers i el seu fundus (Tossa de Mar, la Selva)*, Documenta 12, ICAC, Tarragona.

PALAHÍ, LI.; VIVÓ, D.; LAMUA, M. 2017: «El mosaico del circo de Bell Lloc del Pla, Girona. Una interpretació global», a: LÓPEZ VILAR, J. (ed.). *Tarraco Biennal - Actes del 3er congrés Interncaional d'Arqueologia i Món Antic, La glòria del circ, curses de carros i competicions circenses, In memoriam Xavier Dupré i Raventós*, Tarragona, 16-19 de novembre de 2016, 67-73.

PALMADA, G. 1999: «Els objectes de vidre», dins CASTANYER, P.; TREMOLEDA, Q. (1999). *La Vil·la Romana de Vilauba: un exemple de l'ocupació exploració romana del territori a la comarca del Pla de l'Estany*, 291-300.

PALOL, P. de, 1946: «Una lápida medieval de Santa Maria de Rosas», *Analecta Sacra Tarraconensia*, XIX, 273-278, fig.1-3.

PALOL, P. 1950: «Fíbulas y broches de cinturón de época visigoda en Cataluña», *Archivo Español de Arqueología*, núm. 78, Madrid, 55-73.

PALOL, P. 1952: «Castro visigodo de "Puig Rom"(Rosas)», *Informes y Memorias de la Comisaria General de Excavaciones Arqueológicas 27*, La labor de la Comisaría Provincial de Excavaciones Arqueológicas de Gerona durante los años 1942-1948, Madrid, 163-182, lám.42-55.

PALOL, P. de, 1957-1958: «Las mesas de altar paleocristianas en la Tarraconense», *Ampurias, revista de arqueología, prehistoria y etnografía*, núm. 19-20, Museu d'Arqueologia de Barcelona, 81-102.

PALOL, P. de, 1965: «Rosas, de la antigüedad a la edad media», *Revista de Girona* 31, 23-33.

PALOL, P. 1967: *Arqueología cristiana de la España romana : siglos IV-VI*, Consejo Superior de Investigaciones Científicas, Madrid, Valladolid.

PALOL, P. de, 1982: «El Bovalar. Serós», *Excavacions Arqueològiques a Catalunya 1*, Departament de Cultura de la Generalitat de Catalunya, Barcelona, 369- 370.

PALOL, P. de, 1986: «Las excavacions del conjunto de El Bovalar Serós (Segrià, Lérida) y el reino de Akhila», *Los visigodos. Historia y Civilización. Antigüedad y Cristianismo*, núm. 3, Murcia 1, 513-525.

PALOL, P. de, 1987: «Catalunya del món antic al medieval», *Etudes roussillonnaises offertes à Pierre Ponsich*, Perpignan, 139-145.

PALOL, P. de, 1989: *El Bovalar (Serós; Segrià). Conjunt d'època paleocristiana i visigòtica*, Diputació de Lleida, Departament de Cultura de la Generalitat.

PALOL, P. 1993: «Puig Rom, Roses», *Època romana. Antiguitat tardana. Campanyes 1982-1989*, Anuari d'Intervencions Arqueològiques a Catalunya 1, Barcelona, 30.

PALOL, P. de, 1999a: «Basílica, baptisteri i necròpolis del Bovalar», *Del romà al romànic. Història, Art i Cultura de la Tarraconense mediterrània entre els segles IV i X*, Catalunya Romànica, Enciclopèdia Catalana, Barcelona, 188-192.

PALOL, P. de, 1999b: «Poblat del Bovalar», *Del romà al romànic. Història, Art i Cultura de la Tarraconense mediterrània entre els segles IV i X*, Catalunya Romànica, Enciclopèdia Catalana, Barcelona, 145-146.

PALOL, P. 2004: *El Castrum del Puig de les Muralles (Roses, Alt Empordà)*, Sèrie monogràfica, 22, Museu d'Arqueologia de Catalunya, Girona.

PALOL, P. de, PITA, R. 1972: «La basílica de Bobalá y su mobiliario litúrgico», *Actas del VIII Congreso Internacional de Arqueología Cristiana (programa)*, Barcelona, 5-11 octubre de 1969, 383-401, làmines 172-184.

PAOLUCCI, F. 1997: *I vetri incisi dall'italia Settentrionale e dalla Rezia*, All'Isegna del Giglio, Firenze.

- PAOLUCCI, F. 2002: *L'arte del vetro inciso a Roma nel IV secolo d. C.*, All'Isegna del Giglio, Firenze.
- PAZ, J.Á. 1991: *Ceràmica de mesa romana de los siglos III al VI d.C. en la provincia de Zaragoza (Sigillata Hispànica Tardía, African Red Slip, Sigillata Gálica tardía y Phocaeen Red Slip, Zaragoza.*
- PAZ, J.Á. 2004a: «Aportaciones a la difusión y cronología de la African red slip ware de los siglos V-VII d. C. en dos núcleos urbanos del interior de España: *Asturica Augusta* (Astorga) y *Caesar Augusta* (Zaragoza)», *Bolskan* 21, 27-43.
- PAZ, J.Á. 2004b: «Addenda a: difusión y cronología de la african red slip ware (de fines de siglo IV al VII d. C.) en dos núcleos urbanos del interior de España: *Caesar Augusta* (Zaragoza) y *Asturica Augusta* (Astorga, León)», *Boletín del Museo de Zaragoza* 18, 67-78.
- PEÑA, Y. 2000: «La "crisis" del siglo en la historiografía espanyola», *Espacio, Tiempo y Forma, Sèrie II, Història Antigua*, t. 13, 469-492.
- PEÑA, I.; YNGUANZO, M^o-D.; GINÉ, J. 2002: «...*Si sunt manes*: Muerte y rituales funerarios en Tarraco (s. III-IV), El área funeraria romana de la C/ Manuel de Falla de Tarragona (parcela 17 del PERI 2). Análisis arqueológico y patológico», *Butlletí Arqueològic*, 24, Reial Societat Arqueològica Tarraconense, 17-61.
- PERA, J. 1992: «Aportació de l'excavació de Can Xammar al coneixement de l'urbanisme d'aquest sector d'Iluro», *Laietania* 7, *Can Xammar (Mataró, El Maresme). Campanya d'excavació de 1987*, Mataró, 5-34.
- PERA, J.; GUITART, J. 2012: «Necròpolis tardanes de la ciutat romana de Ileso, Un problema per resoldre», a MOLIST, N.; RIPOLL, G. (2012): *Arqueologia funeraria al nord-est peninsular(s.VI-XII)*, vol. 1, Barcelona, Museu d'Arqueologia de Catalunya, Olèrdola, 161-174.
- PERA, J.; USCATESCU, A., 2007: «La Antigüedad Tardía en la ciudad de Ileso (Guissona, Lérida). Una aproximación a través del análisis de algunos contextos estratigráficos», *Madrider Mitteilungen* 48, 204-266.
- PÉREZ BUENO, L. 1942: *Vidrios y Vidrieras*, Artes Decorativas Españolas, Barcelona.
- PÉREZ ALMOGUERA, A.; AMARE, T.; CAMPS, P.; GARCÉS, I.; MARCO, M.-T^a. 1988: *Els materials del jaciment romà de Raimat (Lleida)*, Institut d'Estudis Ilerdencs.
- PÉREZ ALMOGUERA, A. 1988: «VII. Els vidres», a PÉREZ, A.; AMARE, T.; CAMPS, P.; GARCÉS, I.; MARCO, M.-T^a.; *Els materials del jaciment romà de Raimat (Lleida)*, Institut d'Estudis Ilerdencs, 157-164.
- PÉREZ ALMOGUERA, A.; RAFEL, N.; ARILLA, M.; CARRERAS, T. 2012: «La ocupación prehistórica y romana de la cavidad M35 del Baix Pallars (Pallars Sobirà, Lleida)», *Revista d'Arqueologia de Ponent* 21 (2011), Lleida, 103-118.
- PÉREZ-SALA, M. 2004: «Estudi dels vidres procedents dels contextos de finals del segle VI / primer terç del segle VII», *Laietania* 15, *La transició del municipium d'Iluro a Alarona, cultura material i transformacions d'un espai urbà entre els segles V i VII dC*, Museu de Mataró, 499-541.
- PERIN, P. 1995: «La datation des verres merovingien du nord de la Gaule», *Verre de l'antiquité tardive et du haut moyen âge, Typologie-Chronologie-Diffusion*, Association Française pour l'Archéologie du Verre, Musée Archéologique Départemental du Val d'Oise, Guiry-en-Vexin, 139-150.
- PHILIPPE, J. 1970: *Le Monde Byzantin dans l'histoire de la verrerie : Ve.-XVIe siècle*, Istituto di antichità ravennati e bizantine, Bologna.
- PITA, R. 1973: *Lérida paleocristiana*. Lleida.
- PLA, A. 2007: «Estudi Antropològic» dins de Moret, L: *Memòria de l'excavació arqueològica realitzada al jaciment de Can Solà del Racó, parcel·les 31-34 (Matadepera, Vallès occidental)*, Memòria d'excavació arqueològica inèdita dipositada al SAGC, Annex III, Estudi antropològic.

- PLANA, N. 2016: *El context vitri de l'abocador de l'Antic Hospital de Santa Tecla (Nivell 232-s.V)*, treball de final de Màster, URV, UAB, ICAC, Tarragona.
- POCIÑA, C. A. 1995: «Estudi de les ceràmiques fines d'importació de l'Església Vella de Sant Menna (Sentmenat)», a COLL-MOLINA-ROIG 1995, 134-139.
- PREVOSTI, M.; CLARIANA, J.-F. 1988: «La vil·la romana de Torre Llauder (Mataró, Maresme)», *Tribuna d'Arqueologia 1987-1988*, Barcelona, Departament de Cultura de la Generalitat de Catalunya, 125-132.
- PREVOSTI, M.; CLARIANA, J.-F. 1993: «Aproximació a l'estudi de l'antiguitat tardana a la vil·la romana de Torre Llauder (Mataró)», *IX Sessió d'Estudis Mataronins*, 1992, Mataró, 61-86.
- PREVOSTI, M.; CLARIANA, J.-F. 2006: «Sobre unes singulars peces ceràmiques de Torre Llauder (Mataró)», *XXII Sessió d'Estudis Mataronins*, Mataró, Museu Arxiu de Santa Maria i Patronat de Cultura, 51-70.
- PRICE, J. 1974: «Some roman glass from Spain», *Annales du 6e Congrès de l'Association Internationale pour l'histoire du Verre, Cologne 1-7 juillet 1973*, Liège, 65-84.
- PRICE, J. 1981: *Roman Glass in Spain: a catalogue of glasses found at the Roman owns of Tarragona, Mérida, Itálica, and Carmona, with a discussion of the vessel forms from these towns and other Roman sites in Spain*, Boston Spa, Wetherby. Tesis de doctorament microfilmada (British Thesis, D-47242). University of Wales, Boston Spa: The British Library Document Supply Centre.
- PRICE, J. 1983: "The glass", a Martin Henig, *A Handbook of Roman Art*, Phaidon Press Ltd.
- PRICE, J. 1987a: «Glass Vessel Production in Southern Iberia in the First and Second Century A.D.: A survey of archaeological evidence», *Journal of Glass Studies* 29, Corning Museum of Glass, New York, 30-39.
- PRICE, J. 1987b: «Late hellenistic and early imperial Cast Vessel glass in Spain», *Annales du 10e Congrès de l'Association Internationale pour l'Histoire du Verre (Madrid-Segovia, 1985)*, Amsterdam, 61-83.
- PRICE, J. 1991: «Decorated mould-blown glass tablewares in the First Century AD», a: NEWBY, M.; PAINTER, K. (ed.). *Roman Glass two centuries of Art and Invention*, The Society of Antiquaries of London, 56-75.
- PRICE, J. 1995: «Glass tablewares with wheel-cut, engraved and abraded decoration in Britain in fourth century», a: FOY, D. (ed.). *Le verre de l'Antiquité Tardive et du Haut Moyen Age, typologie, chronologie et diffusion. VIII reccontre de l'AFAV (Guiry-en-Vexin, 1993)*, Guiry-en-Vexin, 25-33.
- PRICE, J. 2000: «Late roman glass vessels in Britain and Ireland from 350 to 410 and beyond», *Glass in Britain and Ireland, AD 350-1100*, British Museum, Occasional Paper Number 127, 1-31.
- PRICE, J. 2004: «Roman glass in Spain: The Western provincial context», *Jornadas sobre el vidrio en la España Romana*, Fundación Centro Nacional del Vidrio, La Granja-Segovia, 13-31.
- PRICE, J. 2006: «Mould-blown and impressed designs and names on vessels in Spain», *Corpus des signatures et marques sur verres antiques*, Volum 2, AFAV, Aix-en-Provence / Lyon, 283-320.
- PRICE, J.; COTTAM, S. 1998: *Romano-British glass vessels: A handbook*, Practical Handbook in Archaeology 14, Council for British Archaeology.
- PUERTA, C.; GARCIA, J. 2014: «La vil·la romana de Torre Llauder. Darrers treballs de recerca i restauració, i perspectives de futur (Mataró, El Maresme)», *Tribuna d'Arqueologia 2011-2012*, Departament de Cultura de la Generalitat de Catalunya, 189-205.
- PUIG, A.-M.; PUJOL, M.; VIEYRA, G.; CARRASCAL, C. 1994: «Resultats de la darrera campanya arqueològica realitzada a la ciutadella de Roses (Alt Empordà)», *II Jornades d'Arqueologia de les Comarques de Girona*, Torroella de Montgrí, 156-165.

- PUIG, A.-M.; CARRASCAL, C.; VIEYRA, G.; TEIXIDOR, G. 1996-1997: «La Roses d'època visigòtica en el subsòl de la Ciutadella (Alt Empordà): Darreres investigacions», *Annals de l'Institut d'Estudis Gironins*, vol. 37, 1996-1997, Girona, 1011-1026.
- PUIG, A. 1998: «El jaciment de Rhode a la fi de l' Antiguitat tardana els contextos del segle VII d.C. a la Ciutadella de Roses (Alt Empordà, Girona)», *Pyrenae: revista de prehistòria i antiguitat de la Mediterrània Occidental*, 29, Universitat de Barcelona, 171-192.
- RAMÓN, M. A. 2015: «El vidrio de ventana», a: RAMÓN, M.A. (ed.). *El vidrio antiguo en Valencia*, Quaderns de difusió arqueològica, 12, Ajuntament de València, 12-13.
- RAMÓN, M. A. 2015: «El vidrio romano en *Valentia*. Los cementerios urbanos», a: RAMÓN, M.A. (ed.). *El vidrio antiguo en Valencia*, Quaderns de difusió arqueològica, 12, Ajuntament de València, 14-18.
- RAMÓN, M. A. 2015: «El vidrio romano en *Valentia*. Los cementerios rurales», a: RAMÓN, M.A. (ed.). *El vidrio antiguo en Valencia*, Quaderns de difusió arqueològica, 12, Ajuntament de València, 19-20.
- RAMÓN, M. A. 2015: «Una pieza excepcional: el bol cristiano de l'Almoína a: RAMÓN, M.A. (ed.). *El vidrio antiguo en Valencia*, Quaderns de difusió arqueològica, 12, Ajuntament de València, 25-27.
- RAMÓN, M. A. 2015: «La *Valentia* visigoda», a: RAMÓN, M.A. (ed.). *El vidrio antiguo en Valencia*, Quaderns de difusió arqueològica, 12, Ajuntament de València, 28-32.
- RAVOTTO, A. 2017: *La muralla de Barcino*, tesi doctoral inèdita, UAB.
- RAYNAUD, C. 1993: «Céramique commune grise tardive de Provence occidentale», *Dicocer, Dictionnaire analytique des formes céramiques antiques (du VIIe av. notre ère, VIIe apr. notre ère)*, *Lattara* 6, 454-458.
- RAYNAUD, C. 2015: «Gallo-romains, wisigoths, septimaniens? Les nécropoles en Septimanie du Ve au VIIIe siècle et le paradigme ethniciste», *Identidad y etnicidad en Hispania: propuestas teóricas y cultura material en los siglos V-VIII*, *Coor. J.A. Quirós*, 313-332.
- RÉBÉ, I.; RAYNAUD, C.; SÉNAC, P. 2014: *Le premier Moyen Âge à Ruscino (Château-Roussillon, Perpignan, Pyrénées-Orientales), entre Septimanie et Al-Andalus (VIIe-IXe s.)*, *Hommages à Rémy Marichal*, Monographies d'Archéologie Méditerranéenne, 35, Lattes.
- REMOLÀ, J.-A. 2000: *Las ánforas tardo-antiguas en Tarraco (Hispania Tarraconensis), siglos IV-VII*, Col·lecció Instrumenta 7, Publicacions Universitat de Barcelona.
- REMOLÀ, J.-A. 2004: «Arquitectura funerària», a: DUPRÉ, X. (ed.). *Tarragona, Colonia Iulia Urbs Triumphalis Tarraco, Las Capitales Provinciales de Hispania*, 3, Roma, 83-95.
- REMOLÀ, J.-A.; TRULLÉN, A. 2011: «Anforas de "Empoli" en contextos estratigràfics de Tarraco (IV-V d.C.)», *L'Anfora "di Empoli". Produzione e diffusione in età romana (Empoli, 14-16 de octubre de 2010)*.
- REMOLÀ, J.-A.; PÉREZ, M. 2013: «Centcelles and the *praetorium* of the *comes Hispaniarum Asterius* in Tarraco», *Archivo Español de Arqueología*, 86, 161-186.
- REMOLÀ, J. A.; LASHERAS, A. 2019: «*Ad suburbanum Tarraconis*. Del área portuaria al conjunto eclesiástico del Francolí», a López, J.; *Tarraco Biennial. Actes del 4t Congrés Internacional d'Arqueologia i Món Antic. VII Reunió d'Arqueologia Cristiana Hispànica. El cristianisme en l'Antiguitat Tardana: noves perspectives*, Tarragona, del 21 al 24 novembre de 2018, Universitat Rovira i Virgili - Institut d'Estudis Catalans, Tarragona, 75-82.
- REMOLÀ, J.A.; LASHERAS, A.; PÉREZ, M. 2020: «Tarraco, una base de operaciones de los ejércitos imperiales (ca. 420-470 d.C.)» a: CARNEIRO, A.; CHRISTIE, N; DIARTE-BLASCO, P. (ed.). *Urban Transformations in the Late Antique West*, Coimbra University Press, Coimbra, 135-154.

- RENOM, V. 1934: *Anuari del Museu de Sabadell*, 1934.
- RENOM, V. 1935: *Diari d'excavacions, Volum 1, (1914-1937)*, dipositat a l'Arxiu d'Història de la ciutat de Sabadell, inèdit.
- RENOM, V.; MAS, L. 1950: «Las excavaciones del poblado de Arragona», *Arrahona* 1-2, Sabadell, 98-118.
- REVILLA, V. 2011: «Contextos cerámicos del siglo VI d.C. de Iluro (Hispania Tarraconensis)», a: CAU, M.Á.; REYNOLDS, P.; BONIFAY, M. (ed.). *LRFW1 Late Roman Fine wares Solving problems of typology and chronology A review of the evidence, debate and new contexts*, Roman and Late Antique Mediterranean Pottery 1, Archaeopress, 129-154.
- REYNOLDS, P. 1987: *El yacimiento tardorromano de Lucentum (Benalúa, Alicante): Las cerámicas finas*, Diputació Provincial d'Alacant, Catàleg dels fons del Museu Arqueològic, II.
- REYNOLDS, P. 1995: *Trade in the Western Mediterranean, AD 400-700: the ceramic evidence*, BAR International Series 604, Oxford.
- REYNOLDS, P. 2015: «Material Culture and the Economy in the Age of Saint Isidore of Seville (6th and 7th Centuries)», *Antiquité Tardive* 23, 163-210.
- RIBAS, M. 1966: *La villa romana de Torre Llauder de Mataró*, Excavaciones Arqueológicas en España, 47, Madrid.
- RIBAS, M. 1972: «La villa romana de Torre Llauder de Mataró», *Noticiario Arqueológico Hispánico, serie arqueológica*, 1, 115-180.
- RIBAS, M. 1975: *El Maresme en els primers segles del cristianisme*, Mataró.
- RIBAS, M. 1990: «Excavació d'unes restes romanes a Can Xammar: Campanyes 1964-1968», *Laietania* 5, Mataró, 7-19.
- RIGALT, LI. 1927: «El vidre i la seva decoració I. Notes històriques», *Arts i Bells Oficis*, Revista mensual del Foment de les Arts Decoratives, Novembre 1927, 21-32.
- RIPOLL, O. 1974: «Cuatro vidrios de Ampurias», *Miscelánea Arqueológica XXV Aniversario de los Cursos Internacionales de Prehistoria y Arqueología en Ampurias (1947-1971)*, Institut de Prehistòria i Arqueologia, Diputació de Barcelona, vol. II, 271-275.
- RIPOLL, G. 1985: *La necrópolis visigoda de El Carpio de Tajo (Toledo)*, Excavaciones Arqueológicas en España, 142.
- RIPOLL, G. 1991: *La ocupación visigoda en época romana a través de sus necrópolis (Hispania)*", col·lecció de tesis microfíxades, núm. 912, Servei de Publicacions de la Universitat de Barcelona.
- RIPOLL, G. 1994: «La necrópolis visigoda de El Carpio de Tajo. Una nueva lectura a partir de la topocronología y los adornos personales», *Butlletí Reial Acadèmia Catalana de Belles Arts de Sant Jordi*, 7-8 (1993-1994), 187-250.
- RIPOLL, G. 1998: *Toréutica de la Bética (Siglos VI y VII d.C.)*, Reial Acadèmia de Bones Lletres, Series Maior, 4, Barcelona.
- RIPOLL, G. 2001: «La transformació de la ciutat de *Barcino* durant l'antiguitat tardana», a Beltrán, J.; Coord.: *Les restes arqueològiques de la plaça del Rei de Barcelona*, 2001, Ajuntament de Barcelona, 34-43.
- RIPOLL, G.; MOLIST, N. 2014: «Cura mortuorum en el nordeste de la Península Ibérica, siglos IV al XII d.C.», *Territorio, Sociedad y Poder, Revista de Estudios Medievales*, 9, Universidad de Oviedo, 5-66.
- RIURÓ, F.; CUFÍ, F. 1962: «Prospecciones arqueológicas en Rosas (Gerona)», *Annals de l'Institut d'Estudis Gironins*, XV, 1961-1962, 203-224.

- ROBIN, L. 2017: «L'exceptionnelle verrerie d'un bûcher funéraire du IIIe siècle après J.-C. de Jaunay-Clan (Vienne, France)», *Annales du 20e congrés de l'Association Internationale pour l'histoire du Verre*, Fribourg / Ramont 7-11 septembre 2015, pàg-152-159.
- ROCA, M. 1978: «Producció de sigil·lata a la vil·la de la Salut», *Arrahona*, núm. 6, Museu de Sabadell, 5-30.
- RODRÍGUEZ, F. 2020: «Un taller de vidre d'inicis del segle VIII dC al suburbi portuari de Tarraco», *Anuari Memòria anual de l'Associació Cultural Sant Fructuós*, 19, Associació Cultural Sant Fructuós, Tarragona, 29-33.
- RODRÍGUEZ, F. 2020b: *El comerç mediterrani a Tarragona a les portes de l'Islam (segles VII i VIII dC)*, tesi doctoral llegida del 28 de setembre de 2020 a la URV.
- RODRÍGUEZ, F.; MACIAS, J.-M. 2016: «Un nuevo contexto cerámico de la segunda mitad del siglo VII d. C. en Tarraco (Tarraconensis, Regnum Visigothorum)», a: JÁRREGA, R.; BERNI, P. (ed.). *Amphorae ex Hispania: paisajes de producción y consumo*, III Congreso Internacional de la Sociedad de Estudios de la cerámica Antigua (SECAH)- Ex Officina Hispana, Tarragona 10-13 desembre 2014, 936-952.
- RODZIEWICZ, M. 1984: *Alexandrie III, Les habitations romaines tardives d'Alexandrie à la lumière des fouilles polonaises à Kôm el-Dikka*, Varsòvia.
- ROFFIA, E. 1998: *Vetro e vetri : Preziose iridiscenze*, Milano.
- ROFFIA, E. 2010: «I vetri di Spilamberto», a: BREDA, A. (ed.). *Il tesoro di Spilamberto. Signori Longobardi alla frontiera*, Modena, 69-76.
- ROIG, J. 2003: «Santa Creu de Llagunes (Soriguera, Pallars Sobirà): un vilatge ramader d'època medieval al Pirineu», *Actes II Congrés d'Arqueologia Medieval i Moderna a Catalunya, Sant Cugat del Vallès 18-21 d'abril de 2002*, ACRAM, Sant Cugat del Vallès, vol. 2, 617-633.
- ROIG, J. 2007: «La intervenció arqueològica a l'antiga hostatgeria de la Salut de Sabadell: de la mansio Arragone a l'església medieval de Sant Iscle (segle X al XIII)». *Actes III Congrés d'Arqueologia Medieval i Moderna a Catalunya. 18 al 21 de maig de 2006*, ACRAM, Sabadell, vol. 2, 559 -584.
- ROIG, J. 2009: «Asentamientos rurales y poblados tardoantiguos y altomedievales en Cataluña (siglos VI al X)», *The archaeology of early medieval villages in Europe*, a: QUIRÓS, J.A. (ed.). *Documentos de arqueología e història 1*, Universidad del País Vasco, Vitoria-Gasteiz 2009, 207-251.
- ROIG, J. 2011: «Vilatges i assentaments pagesos de l'Antiguitat Tardana als territoris de Barcino i Egara (Depressió Litoral i Prelitoral): Caracterització del poblament rural entre els s. V-VIII», *Actes del IV Congrés d'Arqueologia Medieval i Moderna a Catalunya, Tarragona del 10 al 13 de juny de 2010*, Ajuntament de Tarragona, ACRAM, Tarragona, 2011, Volum I, 227-250.
- ROIG, J. 2015a: «Necrópolis de época visigoda, ajueres funerarios y depósitos humanos anómalos de los siglos V-VIII en la Tarraconense oriental (Cataluña) ¿Indicadores de «etnicidad» y/o nivel económico? e indicios arqueológicos de desigualdad y exclusión social», *Identidad y etnicidad en Hispania, Propuestas teóricas y cultura material en los siglos V-VIII*, *Documentos de Arqueologia Medieval* 8, coord. de J. A. Quirós i S. Castellanos, Bilbao, 333-393.
- ROIG, J. 2015b: «Necrópolis, aixovars i dipòsits humans anòmals en estructures no funeràries als territoris de Barcino (Barcelona) i Egara (Terrassa) entre el Baix Imperi romà i l'època visigòtica (s. IV-V al VIII)», *Necropolis and Funerary World in rural areas*, Publicacions del Laboratori d'Arqueologia i Prehistòria de la Universitat de Girona / *Studies on the Rural World in the Roman Period* 9, Girona, 33-86.
- ROIG, J. (en premsa): «El Bovalar en context: anàlisi arqueològic de un monestir visigòtic entre el s. VI i VIII», *International Workshop. Things on site: the early medieval period in context (7th to 10th centuries)*, 26 al 28 de setembre de 2018, Universitat d'Alacant, Aula Magna de la Facultat de Filosofia i Lletres.

- ROIG, J.; COLL, J.-M. 2003a: «Eines i objectes metàl·lics d'època medieval al Vallès». *Actes II Congrés d'Arqueologia Medieval i Moderna a Catalunya*, Sant Cugat del Vallès 18-21 d'abril de 2002, ACRAM, Sant Cugat del Vallès, vol. 2, 843-849.
- ROIG, J.; COLL, J.-M. 2003b: «Intervenció arqueològica a l'església de Sant Salvador de Polinyà (Polinyà, Vallès Occ.): de la vila *Pauliniano* a la parròquia de Sant Salvador», *Actes II Congrés d'Arqueologia Medieval i Moderna a Catalunya*, Sant Cugat del Vallès 18-21 d'abril de 2002.; ACRAM, Sant Cugat del Vallès, vol. 2, 721-734.
- ROIG, J.; COLL, J.-M. 2011b: «Esquelets humans en sitges, pous i abocadors als assentaments rurals i vilatges de l'Antiguitat Tardana de Catalunya (segles V–VIII): Evidències arqueològiques de la presència d'esclaus i serfs», *Actes del IV Congrés d'Arqueologia Medieval i Moderna a Catalunya, Tarragona del 10 al 13 de juny de 2010*, Ajuntament de Tarragona, ACRAM, Tarragona, 2011, Volum I, 75-83.
- ROIG, J.; COLL, J.-M. 2011c: «El registre ceràmic dels assentaments i vilatges de l'antiguitat tardana de la depressió litoral i prelitoral (s. VI – VIII): Caracterització de les produccions i estudi morfològic», *Actes del IV Congrés d'Arqueologia Medieval i Moderna a Catalunya, Tarragona del 10 al 13 de juny de 2010*, Ajuntament de Tarragona, ACRAM, Tarragona, Volum I, 211-226.
- ROIG, J.; COLL, J.-M. 2012: «El món funerari dels territoris de *Barcino* i *Egara* entre l'antiguitat i l'època altmedieval (segles V al XII): Caracterització de les necròpolis i cronotipologia de les sepultures», a: MOLIST, N.; RIPOLL, G. (ed.). *Arqueologia funerària al nord-est peninsular (segles VI-XII)*, Monografies d'Olèrdola 3.2, MAC, Barcelona, 373-401.
- ROIG, J. - COLL, J.-M. 2012b: «La intervenció arqueològica a Sant Pau de Riu-sec 2007-2008 (Sabadell, Vallès Occ.): la vil·la romana, l'assentament d'època carolíngia i la parròquia i granja templera medievals», *Arqueologia Medieval*, 6-7 (2010-2012), ACRAM, Barcelona, 24-41.
- ROIG, J.; COLL, J.-M. 2012c: «El registro cerámico de una aldea modelo de la antigüedad tardía en Catalunya (siglos VI-VIII): Can Gambús 1 (Sabadell, Barcelona)», *Actas del IX Congreso Internacional AIECM2, Venezia 23-29 noviembre 2009*, Venezia, 193-196.
- ROIG, J., COLL, J.-M.; MOLINA, J.-A. 1995: *L'església vella de Sant Menna, Sentmenat: del segle V al XX, 1500 anys d'evolució històrica*, Ajuntament de Sentmenat, Barcelona.
- ROIG, J.; COLL, J.-M.; MOLINA, J.-A. 1997: «La ceràmica d'època carolíngia i comtal al Vallès», *Ceràmica Medieval Catalana - El monument, document, Quaderns Científics i Tècnics*, 9, Diputació de Barcelona, 37-62.
- ROIG, J.; COLL, J.-M.; MOLINA, J.-A. 2002: «El vilatge medieval i l'església de Sant Esteve de Castellar Vell (Castellar del Vallès, Vallès Occidental)», *Tribuna d'arqueologia 1998-1999*, Departament de Cultura de la Generalitat de Catalunya, 305-322.
- ROIG, A.; ROIG, J. 1996: «La necròpoli de la Païssa dels Planell (Monistrol de Calders): el poblament d'època visigòtica al Bages (segles VI-VII)». *Dovella*, 51, desembre 1995, Manresa, 41-47.
- ROIG, A.; ROIG, J. 2001: «Formes de poblament agrupat d'alta muntanya: la vall de Siarb (Soriguera, Pallars Sobirà)», a: BERTHE, M.; BENOÎT, C. (dir.). *Villages Pyrénéens. Morphogenèse d'un habitat de montagne*, CNRS-Université de Toulouse-Le Mirail, Toulouse, 209-220.
- ROSAS, M. 1993: «Els vidres romans del poblat de Sant Josep (La Vall d'Uixó)», *Homenatge a Miquel Tarradell*, Estudis Universitaris Catalans, tercera època, vol. 29, Curial Edicions Catalanes, Barcelona, 807-814.
- ROSELLÓ, N. 2012: «La necròpolis de Vistalegre (Aspe, Alicante). 1985-1986», *MARQ*, Serie Trabajos de Arqueologia, 2, Alacant.
- ROVIRA i VIRGILI, A. 1920: *Història Nacional de Catalunya*, volum II, Edicions Pàtria.
- RUANO, E. 1996: *Las cuentas de vidrio prerromanas del Museo Arqueológico de Ibiza y Formentera*, Treballs del Museu Arqueològic d'Eivissa i Formentera, núm. 36, Govern Balear, Conselleria d'Educació, Cultura i Esports.

- RÜGER, Ch. B. 1968: «Römische Keramik aus dem Kreuzgang der Kathedrale von Tarragona», *Madriider Mitteilungen*, vol. 9, Heidelberg 237-258.
- RUIZ DE ARBULO, J. 1989: «Les llànties», *Un abocador del segle V d.C. en el Fòrum Provincial de Tàrraco*, Memòries d'Excavació 2, TED'A, Tarragona, 182-189.
- RUIZ, J.; VILLAR, V.; SUBIRÀ, M.-E. 2007: «La població visigòtica de Can Gambús», *III Congrés d'Arqueologia Medieval i Moderna de Catalunya*, Sabadell, 799-806.
- RÜTTI, B. 1991: *Die Römischen Gläser aus Augst und Kaiseraugst*, Forschungen in Augst, Band 13, 2 vol., Romermuseum, Augst.
- SAGUI, L. 1993: «Verreries de l'Antiquité tardive et du haut Moyen-Age d'après les fouilles de Rome, Crypta Balbi», *Annales du 12 congrès de l'Association Internationale pour l'Histoire du Verre*, Viena 1991, 187-196.
- SAGUI, L. 1997: «Un piatto de vetro inciso da Roma: contributo a un inquadramento delle officine vetrarie tardoantiche»; *Studi in memoria di Lucia Guerrini*; *Studi Miscellanei* 30, 338-358.
- SAGUI, L. 1998: «Il deposito della Crypta Balbi: una testimonianza imprevedibile sulla Roma del VII secolo ?», *Ceramica in Italia: VI-VII secolo. Atti del convegno in onore di John W. Hayes (Rome, 11-13 mai 1995)*, Florence, All'Insegna del Giglio, Biblioteca di Archeologia Medievale, 11, 2 vol.
- SAGUI, L. 2000: «Produzione vetrarie a Roma tra v e VII secolo, Nuovi dati archeologici», *Annales de 14e congrés de l'Association Internationale pour l'Histoire du Verre*, Italia / Venezia-Milano 1998, 203-207.
- SALIDO, J.; MADARIAGA, B. 2019: «Los vidrios con inscripción gravada en Hispania: contexto, tipología y significado», *Pyrenae*, Revista de Prehistòria i Antiguitat de la Mediterrània Occidental, vol. 50, núm. 1, Universitat de Barcelona, 149-169.
- SALLER, S.J. 1941: *The memorial of Moses on Mount Nebo*, Jerusalem.
- SALLER, S.J. 1957: *Excavations at Bethany (1949-1953)*, Jerusalem.
- SÁNCHEZ, E.; DEFAUS, J.-M. 1991: «Les sitges prehistòriques del jaciment de l'Aiguacuit (Terrassa)», *Tribuna d'Arqueologia 1989-1990*, Departament de Cultura de la Generalitat de Catalunya, 65-76.
- SÁNCHEZ DE PRADO, M.D. 2007: «II.3 Objetos de vidrio», dins de: Gabriel Lara Vives, Jesús García Guardiola, Eduardo J. López-Seguí, Cristina E. Rizo Antón, María Dolores Sánchez de Prado «Nuevas evidencias de la ocupación de Benalúa (Alicante) durante los siglos VI-VII dC», *MARQ*, Arqueología y Museos, núm. 2, 49-81.
- SÁNCHEZ DE PRADO, M.D. 2009: «La vajilla de vidrio durante la antigüedad tardía en el Conventus Carthaginensis», *BSAA arqueología*, LXXV, Boletín del Seminario de Estudios de Arte y Arqueología, Universidad de Valladolid, 159-200.
- SÁNCHEZ DE PRADO, M.D. 2015: «Un taller vidriero en Valentia», a: RAMÓN, M.A. (ed.). *El vidrio antiguo en Valentia*, Quaderns de difusió arqueològica, 12, Ajuntament de València, 21-24.
- SÁNCHEZ DE PRADO, M.D. 2018: *La vajilla de vidrio en el ámbito suroriental de la Hispania Romana: Comercio y producción entre los siglos I-VII d.C.*; Publicacions de la Universitat d'Alacant, Sèrie Arqueologia, Sant Vicent del Raspeig.
- SÁNCHEZ DE PRADO, M.D. i RAMÓN PERIS, A. 2014: «La producción de vidrio en Valentia. El taller de la calle Sabaters». *Lucentum*, XXXIII, Alacant, 215-242.
- SÁNCHEZ REAL, J. 1969: «Exploración arqueológica en el jardín de la Catedral de Tarragona», *Madriider Mitteilungen*, vol. 10, Heidelberg, 276-295.

- SÁNCHEZ REAL, J. 1989: «Las lucernas de la exploración arqueológica del jardín del claustro de la Catedral de Tarragona (1955)», *Madrid Mitteilungen*, vol. 30, Heidelberg, 253-288.
- SCANLON, G.T.; PINDER-WILSON, R. 2001: *Fustat Glass of the Early Islamic Period. Finds Excavated by The American Research Center in Egypt 1964-1980*, Altajir World of Islamic Trust, London.
- SCATOZZA HÖRICH, L.A. 1986: *I vetri romani di Ercolano*, Roma, 1986.
- SENNEQUIER, G.; HOCHULI-GYSEL, A.; RÜTTI, B. FÜNSCHILLING, S.; BERGER, L.; NELIS-CLÉMENT, J. LANDES, Ch. 1998: *Les verres romains à scènes de spectacle trouvés en France*, Association française pour l'archéologie du verre, Rouen.
- SERRA-RÀFOLS, J. de C.; FORTUNY, E. de, 1949: *Excavaciones en Santa María de Egara (Tarrasa)*, Ministerio de Educación Nacional, Comisaría General de Excavaciones Arqueológicas, Informes y Memorias 18, Madrid.
- SERRA VILARÓ, J. 1928: *Excavaciones en la necrópolis romano-cristiana de Tarragona*, MJSEAA-93 (1927-1928).
- SERRA VILARÓ, J. 1929: *Excavaciones en la necrópolis romano-cristiana de Tarragona*, MJSEAA-104 (1928-1929).
- SERRA VILARÓ, J. 1930: *Excavaciones en la necrópolis romano-cristiana de Tarragona*, MJSEAA-111 (1929-1930).
- SERRA VILARÓ, J. 1932: *Excavaciones en Tarragona*, MJSEAA-116 (1930).
- SERRA VILARÓ, J. 1935: *Excavaciones en la necrópolis romano-cristiana de Tarragona*, MJSEAA-133 (1934-1935).
- SERRA VILARÓ, J. 1944: «Sepulcros y ataúdes de la necrópolis de San Fructuoso (Tarragona)», *Ampurias, revista de prehistoria, arqueología y etnología*, núm. 6, Museu d'Arqueologia de Barcelona, 179-207, amb 30 làmines fotogràfiques adjuntes.
- SILVANO, F. 1999: *Vetri bizantini dall'Egitto, Medinet Madi 1988*, Università di Pisa - Museo di Ateneo, Catalogo delle Collezioni Egittologiche, III.
- SOMMER, M. 1984: *Die Gürtel und Gürtelbeschläge des 4. Und 5. Jahrhunderts im Römischen Reich*. Bonner Hefte zur Vorgeschichte, 22, Bonn.
- SPAER, M. 2001: *Ancient glass in the Israel Museum: beads and other small objects*, Jerusalem.
- SPARTZ, E. 1967: *Antike Gläser - Staatliche Kunstsammlungen Kassel*, Katalogue der Staatlichen Kunstsammlungen Kassel Nr 1, Verlag Bärenreiter.
- SPINOLO, G.; MARTINI, M.; DELLA TORRE, I. 1995: «Análisi di datazione con dosimetria termoluminiscente», a ENRICH-ENRICH-PEDRAZA 1995, 103-104.
- STERN, E. M. 1985: «Ancient and medieval glass from the Necropolis Church at Anemurium», *Annales du 9e Congrès International d'Étude Historique du Verre*, Association International pour l'Historie du Verre, Liège, 35-64.
- STERN, E. M. 1995: *Roman Mold-blown glass. The first through sixth centuries*, Toledo museum of art, Roma/Toledo.
- STERN, E. M. 2001: *Roman, Byzantine and Early Medieval Glass, 10 BCE-700 CE, Ernesto Wolf Collection*, Hajte Cantz Publishers.
- STERNINI, M. 1989: *Una manifattura vetraria di V secolo a Roma*, Firenze.
- STERNINI, 1995: «Il vetro in Italia tra V e IX secoli», *Le verre de l'antiquité tardive et du Haut Moyen Age, Typologie-Chronologie-Diffusion*, Musée Archeologique Departamental du Val d'Oise, 243-289.
- STIAFFINI, D. 1999: *Il vetro nel medioevo, Tecniche Strutture Manufatti*, Strumenti 1, TardoAntico e Medioevo, Studi e strumenti di archeologia, Roma.

- TABACZYNSKA, E. 1977: «L'officina vetraria», a Leciejewicz, L.; Tabaczynska, E.; Tabaczynski, S.; *Torcello. Scavi 1961-62*, Roma, 89-165.
- TABACZYNSKA, E. 1977: «I reperti in vetro», a Leciejewicz, L.; Tabaczynska, E.; Tabaczynski, S.; *Torcello. Scavi 1961-62*, Roma, 167-187.
- TARPINI, R. 2000: «La forma Isings 42a var. Limburg 1971, aspetti morfologici-tecnologici e sua diffusione nell'Italia settentrionale», *Annales du 14e Congrès de l'Association internationale pour l'Histoire du Verre*, Itàlia / Venezia-Milano 1998, 95-98.
- TARRATS, F.; RAMÓN, E.; MACIAS, J.-M. 1998a: «Noves intervencions a la vil·la dels Munts (Altafulla, Tarragonès)», *Tribuna d'Arqueologia 1996-1997*, Departament de Cultura de la Generalitat de Catalunya, Barcelona, 35-56.
- TARRATS, F.; MACIAS, J.-M.; RAMÓN, E.; REMOLÀ, J.-A. 1998b: «Excavacions a l'àrea residencial de la vil·la dels Munts (Altafulla, Tarragonès)», *Empúries 51*, Museu d'Arqueologia de Catalunya, Barcelona, 197-223.
- TARRATS, F.; REMOLÀ, J.-A. 2007: «La vil·la romana dels Munts (Altafulla, Tarragonès)». *Fòrum: temes d'història i d'arqueologia tarragonines*, núm. 13, 95-117.
- TATTON-BROWN, V. 1984: «The glass», a Hurst, HR.; Roskams, SP. (eds) *Excavations at Carthage: the British mission, vol. I,1. The avenue du president Habib Bourguiba, Salammbô: the site and finds other than pottery*, The British Academy, Sheffield, 194-212.
- TED'A, 1987: *Els Enterraments del Parc de la Ciutat i la problemàtica funerària de Tàrraco*, Memòries d'Excavació 1, Tarragona.
- TED'A, 1989: *Un abocador del segle V d.C. en el Fòrum Provincial de Tàrraco*, Memòries d'Excavació 2, Tarragona.
- TED'A, 1990: *L'Amfiteatre romà de Tarragona, la basílica visigòtica i l'església romànica*, Memòries d'Excavació 3, Tarragona.
- TEIXELL, I. 2004: «Les monedes», a: MACIAS, J.-M. (ed.). *Les termes públiques de l'àrea portuària de Tàrraco. Carrer de Sant Miquel de Tarragona*, ICAC, Sèrie Documenta 2, Tarragona, 89-92.
- TENAS, M.; VILA, LI. 1997: «Vil·la romana de Can Terrés: Projecte Arqueològic», *Lauro 12*, Revista del Museu de Granollers, 47-70.
- TERRATS, N. 2005: «El jaciment tardoantic de Can Roqueta / Torre-romeu (Sabadell, Vallès Occidental). Un exemple d'assentament rural». *Empúries 54*, Museu d'Arqueologia de Catalunya, Barcelona, 213-230.
- TODA, E. 1935: «La col·lecció de vidres antics de Poblet», *Butlletí Arqueològic*, Publicació de la Reial Societat Arqueològica Tarraconense, Època III, vol. V, núm. 2 (abril-juny 1935), Tarragona, 46-49.
- TRANSPARENTES, 2005: *De Transparentes Spéculationes, Vitres de l'Antiquité et du Haut Moyen Âge (Occident-Orient). Exposition temporaire en liaison avec les 20èmes rencontres de l'AFAV sur le thème du verre plat*, Musée/Site d'Archéologie Bavay-Bagacum.
- TREMOLEDA, J.; CASTANYER, P. 2017: «L'abandonament de la vil·la romana de la Font del Vilar (Avinyonet de Puigventós)», *El territori de Besalú abans del comtat*, Quaderns de les Assemblees d'Estudis, núm. 2, 229-248
- TULLA, J.; BELTRAN, P.; OLIVA, C. 1927: *Excavaciones en la necrópolis romano-cristiana de Tarragona*, MJSEAA-88 (1925-26).
- TUSET, F.; FERRAN, D.; MORO, A. 2005: «Evolució arquitectònica de la Seu episcopal d'Ègara (segle IV al segle VIII)», *Tribuna d'arqueologia 2002-2003*, Departament de Cultura de la Generalitat de Catalunya, 81-94.

- UBOLDI, M. 1996: «I vetri», a Martinelli, A.; De Micheli, Ch.; May, J.; «Indagine archeologica sulla collina di S. Pietro nel comune di Castel S. Pietro (Canton Ticino)», *Archeologia medievale*, núm. 23, 167-177.
- UBOLDI, M. 2000: «Recipienti in vetro di età alromedievale da recenti scavi archeologici in Lombardia», *Annales de 14e congrés de l'Association Internationale pour l'Histoire du Verre*, Italia / Venezia-Milano 1998, 208-212.
- URBINA, A. 2004: «Vidrio Romano de Vareia (Logroño-Rioja)», *Jornadas sobre el vidrio romano en España*, Fundación Centro Nacional del Vidrio, La Granja de San Ildefonso, 177-189.
- USCATESCU, A. 2004: «El vidrio romano y tardoantiguo del sector denominado Casa I de Ileso (Guissona, Lérida). Campaña de 1999», *Jornadas sobre el vidrio en la España Romana*, Real Fábrica de Cristales de la Granja, Fundación Centro Nacional del Vidrio, 33-61.
- VALLAURI, L. 1994: «Les vases en pierre ollaire», a: DÉMIANS D'ARCHIMBAUD, G. (ed.). *L'oppidum de Saint-Blaise du Ve au VIIIe sec.*; DAF, 45, Paris, 198-200.
- VAN DOORNINCK Jr.; F.H. 1989: «The cargo amphoras on the 7th century Yassi Ada and 11th century Serçe limani shipwrecks: two examples of a reuse of byzantine amphoras as transport jars», a V. DÉROCHE, J.-M.SPIESER (eds.), *Recherches sur la céramique byzantine*, BCH, Suppl.XVIII, 247-257.
- VAN LITH, S. M. E. 1991: «First century *Cantharoi* with stemmed foot: their distribution and social context», a: NEWBY, M.; PAINTER, K. (ed.). *Roman Glass two centuries of Art and Invention*, The Society of Antiquaries of London, 99-110.
- VELASCO, A.; WHITEHOUSE, D. 2012: «A Relief-Cut Bowl from Besalú (Girona, Spain)», *Journal of Glass Studies* 54, Corning Museum of Glass, New York, 119-125.
- VERRE ET MERVEILLES 1993: *Verre et Merveilles, mille ans de verre dans le nord-ouest de la Gaule*, Exposition 17 octobre 1993 – 31 janvier 1994, Musée Archéologique Départemental du Val d'Oise, Guiry-en-Vexin.
- VERRES INCOLORES 2018. Vegi's FOY, D.; LABAUNE-JEAN, F.; LEBLOND, C.; MARTIN PRUVOT, C.; MARTY, M.-T.; MASSART, C.; MUNIER, C.; ROBIN, L.; ROUSSEL-ODE, J. 2018: *Verres incolores de l'Antiquité romaine en Gaule et aux marges de la Gaule, Vol. 1 : Assemblages, Vol. 2 : Typologie – Analyses*, Archaeopress Roman Archaeology 42.
- VESSBERG, O. 1952: *Roman glass in Cyprus*, Opuscula Archaeologica, vol. VII, Lund.
- VIDAL, M.; de MIQUEL, L. 1988: «El abandono de una casa romana en Cartagena (solar C/. Cuatro Santos, núm. 40)», *Antigüedad y Cristianismo*, 5, Arte y poblamiento en el SE peninsular durante los últimos siglos de civilización romana, Universidad de Murcia, 435-448.
- VIDRIO ISLÁMICO 2006: *Vidrio islámico en al-Andalus*, Catàleg de l'exposició, Novembre de 2006 – Abril de 2007, Real Fábrica de Cristales de La Granja.
- VIGIL-ESCALERA, A. 1999: «Evolución de los morfotipos de cerámica común de un asentamiento rural visigodo de la Meseta (Gózquez de Arriba, San Martín de la Vega, Madrid)», *Revista Arqueohispania*, núm. 0, sense paginar.
- VILA, G. 2004: «Intervencions arqueològiques a la Plaça Doctor Guardiet», *Actes de les Jornades d'Arqueologia i Paleontologia 2001 : Comarques de Barcelona 1996-2001 : La Garriga, 29 i 30 de novembre, 1 de desembre de 2001*, vol. 2, 551-565.
- VILA CINCA, J. 1923: *Memoria de los trabajos realizados en las excavaciones de la cercanías del Real Santuario de N^o Sra. de la Salud (Sabadell)*, Sabadell.
- VILASECA, S. i PRUNERA, A. 1966: «Sepulcros de losas antiguos y altomedievales de la comarcas tarraconenses», *Butlletí Arqueològic*, 93-96 (època IV), Reial Societat Arqueològica Tarraconense, 25-46.

- VILLALBA, P.; CARRERAS, T. 1980: «El vidre antic (I)», *Informació Arqueològica*, 33-34, maig-desembre 1980, Butlletí informatiu de l'Institut de prehistòria i Arqueologia de la Diputació de Barcelona i del Grup de Col·laboradors de l'I.P.A.-Societat Catalana de Prehistòria i Arqueologia, 40-47.
- VILLALBA, P.; CARRERAS, T. 1982: «El vidre antic (II)», *Informació Arqueològica*, 38, gener-juny 1982, Butlletí informatiu de l'Institut de prehistòria i Arqueologia de la Diputació de Barcelona i del Grup de Col·laboradors de l'I.P.A.-Societat Catalana de Prehistòria i Arqueologia, 3-21.
- VILLALBA, P.; CARRERAS, T. 1988: «Fonts literàries clàssiques sobre el vidre antic», *Espacio, tiempo y forma*, Serie II, Historia antigua, núm. 1, 277-286.
- VILLALBA, P.; CARRERAS, T. 1990: «La présence du verre dans la Méditerranée», *Le commerce maritime romain en Méditerranée occidentale: colloque International tenu à Barcelone du 16 au 18 mai 1988*, 319-326.
- VILLARES, I. 2007: «El seguiment arqueològic del jardins de llevant del Monestir de Sant Cugat del Vallès (agost de 2002-març de 2003)», *Gausac* 30/31, 143-156.
- VIVES, J. 1963: *Concilios visigóticos e hispano-romanos*, Consejo Superior de Investigaciones Científicas, Instituto Enrique Flórez, Barcelona.
- VIZCAINO, J. 2007: «La presencia bizantina en Hispania (siglos VI-VII). La documentación arqueológica, 13. El vidrio en época bizantina», *Antigüedad y Cristianismo*, XXIV, 2007 (edició 2009), Múrcia, 665-686.
- VON SALDERN, A. 1980: *Ancient and Byzantine Glass from Sardis*, Archaeological Exploration of Sardis, Corning Museum of Glass, Harvard University Press, New York.
- VON SALDERN, A. 1991: «Roman glass with decoration cut in high-relief», a: NEWBY, M. i PAINTER, K. (ed.). *Roman Glass: two centuries of Art and Invention*. The Society of Antiquaries of London, London, 111-121,
- VON SALDERN, A. 2004: *Antikes Glas, Handbuch der Archäologie*, C.H.Beck.
- WEINBERG, G. D.; GOLDSTEIN, S. M. 1988: «The Glass Vessels», a: WEINBERG, G.D. (ed.). *Excavations at Jalame. Site of a Glass factory in Late Roman Palestine*, University of Missouri Press, Columbia, 38-102.
- WESTELL, W.P. 1931: «A romano-british cemetery at Baldock, Herts», *Archaeological Journal* 88, 247-301.
- WHITEHOUSE, D. 1997: *Roman Glass in the Corning Museum of Glass*, vol. 1, The Corning Museum of Glass, New York.
- WHITEHOUSE, D. 1999: «The Date of the Glass from Karanis», *Journal of Glass Studies* 41, Corning Museum of Glass, New York, 168-170.
- WILSON, P. 2019. «Emeritus Professor Jennifer Price (1940–2019)», *Yorkshire Archaeological Journal*, 91:1, 180-181.
- XUSTO, M. 2001: *O vidro provincial galaicorromano*, Vigo.
- YADIN, Y. 1963: *The Finds from the Bar Kokhba Period in the Cave of Letters (Judean Desert Studies)*, Israel Exploration Society, Jerusalem.
- YOUNG, S.H. 1993: «A preview of Seventh-century Glass from the Kourion Basilica, Cyprus», *Journal of Glass Studies* 35, Corning Museum of Glass, New York, 39-47.
- YOUNG, S.H. 2011: «Glass», a A.H.S Megaw, *Kourion: Excavations in the Episcopal Precinct*, *Dumbarton Oaks Studies* 38, 485-526.
- ZAMPIERI, G. 1998: *Vetri antichi del Museo Civico Archeologico di Padova*, Padova.

ZANCHI ROPPO, F. 1969: *Vetri paleocristiani a figure d'oro conservati in Italia*; Studie di Antichità cristiane 5; Ravenna, 1969.

ZEISS, H. 1934: *Die Grabfunde ausdem spanischen Wesgoten-Reich*, Berlin-Leipzig

9.2. Memòries d'excavació arqueològica inèdites

AGUILÀ, M. 2009: *Memòria de la intervenció arqueològica al Tossal del Moro (Castellserà, Urgell)*, núm. reg. 10988.

AGUSTÍ, B. 1999: *Raset de Baix*, Memòria d'excavació arqueològica inèdita dipositada al SAGC, núm. reg. 3572.

AGUSTÍ, B.; CASELLAS, LL.-E. 1991: *Memòria d'Excavació: Les Goges*, Memòria d'excavació arqueològica inèdita dipositada al SAGC, núm. reg. 698.

ÁLVAREZ, B. 2001: *Memòria d'excavació del C/ Generalitat 22 – Raval de Molins 2-4 (Gavà, Baix Llobregat)*, Memòria d'excavació arqueològica inèdita dipositada al SAGC.

AQUILUÉ, X.; CASTANYER, P. 2004: *Memòria de la intervenció arqueològica efectuada els anys 2002-2003 a la necròpolis Granada (L'escala, Alt Empordà)*, Memòria d'excavació arqueològica inèdita dipositada al SAGC, núm. reg. 4409.

ARQUETIPO, SCL, 2007: *Memoria de la intervención arqueológica. Central de ciclo combinado Riba-roja d'Ebre*, Tarragona.

ARROYO, S. 2008: *Memòria de la intervenció arqueològica al Carrer Major de Sant Pere, 15 (Terrassa, Vallès Occidental) abril 2007-setembre 2008*, Memòria d'excavació arqueològica inèdita dipositada al SAGC, núm. reg. 9295.

ARTIGUES, P.-LL. 1998: *Castellarnau PEMU A-35 Àmbit II – Sabadell*, Memòria d'excavació arqueològica inèdita dipositada al SAGC, núm. reg. 3075.

ARTIGUES, P.-LI. 1999: *Memòria excavació a la Capella de la Pietat del Monestir de Sant Cugat del Vallès*, núm. reg. 3141.

ARTIGUES, P.-LI. 2011: *Memòria de la intervenció arqueològica efectuada al jaciment de Can Cabassa, àrea compresa entre els carrers Arnau de Vilanova, Josep Trueta, Guadalajara i Astúries*, Memòria d'excavació arqueològica inèdita dipositada al SAGC, núm. reg. 9799.

ARTIGUES, P.-LI.; AGUELO, J.; SARDÀ, M.; VILA, J.-M. 1994-1995: *Memòria excavació al Monestir de Sant Cugat*, núm. reg. 2506.

ARTIGUES, P.-LI.; BLASCO, M. 1993-1994: *Les excavacions arqueològiques al monestir de Sant Cugat del Vallès o d'Octavià. La fortalesa romana, la basílica i la implantació del monestir*, núm. reg. 2241.

ARTIGUES, P.-LI.; FERNÁNDEZ, A.; FERRER, C. 2003: *Memòria de la intervenció arqueològica al jaciment de Can Cabassa (Sant Cugat del Vallès, Vallès Occidental), Intervenció maig 2000 - gener 2001 i intervenció 2002*, Memòria d'excavació arqueològica inèdita dipositada al SAGC, núm. reg. 5014.

BARRASETAS, E. 1998: *Memòria d'excavació del jaciment de La Solana (Cubelles, El Garraf)*, Memòria d'excavació arqueològica inèdita dipositada al SAGC, núm. reg. 2986, 2985, 2987 i 2331.

BARRASETAS, E. 2007: *La Solana, Memòria d'excavació arqueològica al jaciment (Cubelles, Garraf)*, Excavacions arqueològiques a Catalunya 18, departament de Cultura de la Generalitat de Catalunya.

- BARRASETAS, E.; MARTÍN, A.; PALET, J.-M. 1991: *Excavacions arqueològiques d'urgència a l'Aiguacuit (Terrassa, Vallès Occidental). Campanya 1989-1990*, Memòria d'excavació arqueològica inèdita dipositada al SAGC, núm. reg. 864.
- BARRASETAS, E.; OLIVARES, D.; VILA, G. 1998: *Memòria de la intervenció arqueològica realitzada a Can Solà del Racó (Matadepera, Vallès Occidental). Campanyes 1994-1995*, Memòria d'excavació arqueològica inèdita dipositada al SAGC.
- BEA, D. 1999: *Memòria sobre la intervenció arqueològica a Mas Rimbau / Mas Mallof, Illa Q C/ Joan Antònio i Guàrdias PP4 de Tarragona (Tarragonès)*, Memòria d'excavació arqueològica inèdita dipositada al SAGC, núm. reg. 2858.
- BELMONTE, C.; GUÀRDIA, J. MORET, L. 2004: *Memòria de la intervenció arqueològica realitzada a Ca n'Oriol (Rubí, Vallès Occidental). Campanyes 2002-2003*, Memòria d'excavació arqueològica inèdita dipositada al SAGC.
- BELTRÁN, J.; REVILLA, E. 1998: *Memòria de l'excavació del subsòl Pl. del Rei 1997-1998*, Memòria d'excavació arqueològica inèdita dipositada al Servei d'Arqueologia de la ciutat de Barcelona.
- BERTO, E.; MARTÍN, A. 1989: *Excavacions d'urgència a la vil·la de Mas del Catxorro (Benifallet, Baix Ebre), Maig de 1989*, Memòria d'excavació arqueològica inèdita dipositada al SAGC.
- BORDAS, A.; SUBIRANAS, C. 2004: *Intervenció arqueològica a la prolongació de l'Avinguda Francesc Cambó, entre els Carrers Giralt i Pellisser, Gombau i de Fonollar, (zona B dels projectes d'infraestructures troncal dees del carrer Carders a la central del RSU en el Mercat de Santa Caterina)-Barcelona, Febrer-Abril de 2004*, memòria d'excavació arqueològica inèdita dipositada al Servei d'Arqueologia de la Ciutat de Barcelona.
- BOSCH, F. 2002: *Memòria de l'excavació arqueològica en els solars número 17 A-B-C de l'Avinguda Joan Antonio i Guàrdies de Tarragona (Tarragonès), Necròpolis del Mas Rimbau*, Memòria d'excavació arqueològica inèdita dipositada al SAGC, núm. reg. 3970.
- BURCH, J. 2000-2001: *El poblat ibèric de Sant Julià de Ramis*, Memòria d'excavació arqueològica inèdita dipositada al SAGC.
- BURCH, J. 1997-1998: *Memòria d'excavació al poblat ibèric de Sant Julià de Ramis (Gironès)*, núm. reg. 2732.
- BURCH, J. 2000-2003: *El Castellum de Sant Julià de Ramis (Gironès), Consolidació i restauració d'estructures*, Memòria d'excavació arqueològica inèdita dipositada al SAGC, núm. reg. 4711.
- BURCH, J.; MIQUEL, I.; PALAHÍ, LL.; SAGRERA, J. 2002-2004: *Memòria d'excavació al poblat ibèric de Sant Julià de Ramis*, núm. reg. 5593.
- CABALLÉ, G. 2003: *Memòria de la intervenció arqueològica realitzada al polígon Sant Joan Nord. Sant Cugat del Vallès, Vallès Occidental (desembre 1999-març 2000; octubre 2000)*, Memòria d'excavació arqueològica inèdita dipositada al SAGC.
- CABALLÉ, G., VILA, G. 2001: *Memòria excavació a l'ala de llevant del Monestir de Sant Cugat del Vallès (Vallès Occidental)*, Memòria d'excavació arqueològica inèdita dipositada al SAGC, núm. reg. 6520.
- CAMPO, M. 2000: "Estudi de les monedes del jaciment de Can Palau (Sentmenat)", dins Coll, J.-M. 2000: *Can Palau, (Sentmenat, Vallès Occidental)*, Memòria de la intervenció arqueològica efectuada els mesos d'octubre i novembre de 1999, Memòria d'excavació arqueològica inèdita dipositada al SAGC, núm. reg. 3715
- CARBONELL, M. 1988: *Memòria de les intervencions arqueològiques al Mas del Catxorro (Benifallet, Baix Ebre)*, Memòria d'excavació arqueològica inèdita dipositada al SAGC.
- CARBONELL, M.; CARBONELL, E. 1987: *Memòria de les intervencions arqueològiques al Mas del Catxorro (Benifallet, Baix Ebre)*, Memòria d'excavació arqueològica inèdita dipositada al SAGC.

- CARBONELL, E.; MARTÍNEZ, J. BARRASETAS, E. 1989: *Memòria de l'excavació del jaciment romà del Poble Sec (Sant Quirze del Vallès), 4 d'Agost-15 d'Octubre de 1989*. Memòria d'excavació arqueològica inèdita dipositada al SAGC, núm. reg. 150.
- CELA, X. 2006: *Memòria de l'excavació al Carreró, 21-25, (Mataró, El Maresme)*, núm. reg. 7095
- CLARIANA, J.-F.; PREVOSTI, M. 1982-1985: *Memòria de les excavacions de l'Atri, el passadís i l'aula 3 de la vil·la romana de la Torre Llauder*, núm. reg. 6584.
- COLL, J.-M. 1999: *Església Vella de Sant Menna (Sentmenat, Vallès Occidental), Memòria de la intervenció arqueològica efectuada els anys 1998 i 1999*, Memòria d'excavació arqueològica inèdita dipositada al SAGC, núm. reg. 3244
- COLL, J.-M. 2000: *Can Palau, (Sentmenat, Vallès Occidental), Memòria de la intervenció arqueològica efectuada els mesos d'octubre i novembre de 1999*, Memòria d'excavació arqueològica inèdita dipositada al SAGC, núm. reg. 3715.
- COLL, J.-M.; ROIG, J. 2011d: *Memòria de la intervenció arqueològica a l'església de Santa Maria l'Antiga / Santiga (Santa Perpètua de Mogoda, Vallès Occ.)*, 2008, Memòria d'excavació arqueològica inèdita dipositada al SAGC.
- COROMINAS, M. 2007: *Memòria de la intervenció arqueològica efectuada en les obres de construcció de l'autovia A-34, al tram comprès entre els PK.26+500 i 27+200 al terme municipal de Cambrils (Baix Camp)*, Memòria d'excavació arqueològica inèdita dipositada al SAGC, Tarragona.
- DÍAZ, M.; GIMENO, M. 2013: *Memòria de les intervencions arqueològiques al solar número 27 de l'Avinguda Vidal i Barraquer de Tarragona (Tarragonès)*, Memòria d'excavació arqueològica inèdita dipositada al SAGC.
- DURAN, M.; MESTRES, I. 2003: *Memòria prospeccions arqueològiques al solar de Can Colomer Munmany (Vic, Osona)*. Memòria d'excavació arqueològica inèdita dipositada al SAGC, núm. reg. 6002.
- FERRER, C.; ANTEQUERA, F. 2004: *Memòria de la intervenció arqueològica al jaciment romà de Can Bonvilar. Terrassa (Vallès Occidental)*. Còdex-arqueologia i Patrimoni. Memòria d'excavació arqueològica inèdita dipositada al SAGC.
- FLORENSA, F. 2011: *Memòria de la intervenció arqueològica al Carrer Sant Honorat 3 (Ciutat Vella, Barcelona), Desembre 2000-Setembre 2003*, Memòria d'excavació arqueològica inèdita dipositada al SACB.
- FOLCH, C. 2013: *Memòria de les excavacions arqueològiques a L'Aubert (Vall d'en Bas, La Garrotxa). Campanyes 2012-2013*, Grup de Recerca OCORDE-UAB, Memòria d'excavació arqueològica inèdita dipositada al SAGC, núm. reg. 11694.
- FOLCH, C.; GIBERT, J. 2007: *Memòria de les Excavacions arqueològiques a L'Aubert (Vall d'en Bas, La Garrotxa). Campanyes 2006-2007*, Grup de Recerca OCORDE-UAB, Memòria d'excavació arqueològica inèdita dipositada al SAGC, núm. reg. 8111.
- FOLCH, C.; GIBERT, J. 2009: *Memòria de les Excavacions arqueològiques a L'Aubert (Vall d'en Bas, La Garrotxa). Campanyes 2008-2009*, Grup de Recerca OCORDE-UAB, Memòria d'excavació arqueològica inèdita dipositada al SAGC, núm. reg. 8605.
- FOLCH, C.; GIBERT, J. 2011: *Memòria de les Excavacions arqueològiques a L'Aubert (Vall d'en Bas, La Garrotxa). Campanyes 2010-2011*, Grup de Recerca OCORDE-UAB, Memòria d'excavació arqueològica inèdita dipositada al SAGC, núm. reg. 10728.
- FONT, J. 2013: *Memòria de la intervenció arqueològica a Horta Farrerons – Vil·la romana de Can Farrerons (Premià de Mar, Maresme), 2001-2008*, Memòria d'excavació arqueològica inèdita en tres volums, dipositada al SAGC.

- FUERTES, M.; PUNSETÍ, D. 1999: *Memòria de les intervencions de salvament a la vil·la romana de Raset de Baix*, Memòria d'excavació arqueològica inèdita dipositada al SAGC, núm. reg. 3637.
- GARCIA, J. 1989: *Informe-Memòria de les excavacions arqueològiques d'urgència efectuades al polígon industrial Mata-Rocafonda (Mataró, El Maresme)*, Memòria d'excavació arqueològica inèdita dipositada al SAGC.
- GARCIA, D. 2001: *Excavació de la vil·la romana de La Carrova (Amposta, Montsià)Campanya 1/2000*, Memòria d'excavació arqueològica inèdita dipositada al SAGC, núm. reg. 3906.
- GARCIA, J.; MUÑOZ, V. 2014-2015: *Memòria. Intervenció arqueològica a la vil·la romana de Torre Llauder. Mataró (El Maresme). Setembre de 2014 i Juny-Juliol de 2015*, núm. reg. 12723.
- GEA, M. 2010: *Intervenció arqueològica al carrer Sant Simó, 2-4 / carrer Don Magí de Vilallonga, 1-3 (Mataró, el Maresme) del 30 de març al 19 d'abril de 2010*, Memòria d'excavació arqueològica inèdita dipositada al SAGC.
- GENERA, M. 1986: *El jaciment de Barrugat (Bitem, Tortosa, Baix Ebre). Resultats preliminars de les intervencions arqueològiques de 1984/1986*. Memòria d'excavació arqueològica inèdita dipositada al SAGC, núm. reg. 334.
- GRAU, M.; RODRIGO, E. 1996: *Memòria de la intervenció arqueològica d'urgència al jaciment arqueològic del Serrat del Tres Hereus (Casserres, Berguedà)*. Memòria d'excavació arqueològica inèdita dipositada al SAGC, núm. reg. 3028.
- GRAU, J.; FREIXA, M.; IBÁÑEZ, S. 2011: *Memòria de la intervenció arqueològica preventiva realitzada al Camí de Sant Feliu de la Garriga (Viladamat, Alt Empordà)*, Memòria d'excavació arqueològica inèdita dipositada al SAGC.
- GUARDIA, J. 1995a: *Memòria de la segona actuació arqueològica d'urgència al Collet dels Clapers de Segués*, Memòria d'excavació arqueològica inèdita dipositada al SGC
- GUARDIA, J. 1995b: *Memòria de l'actuació arqueològica d'urgència al Serrat del Tres Hereus*. Memòria d'excavació arqueològica inèdita dipositada al SAGG, núm. reg. 2229.
- GURRERA, M. 1997: *Memòria intervenció arqueològica al carrer de la Riera (Mataró), 1996*, Memòria d'excavació arqueològica inèdita dipositada al SAGC, núm. reg. 2737.
- GUTIÉRREZ, D. 2001: *Intervenció arqueològica a la finca Montagut, 4 juny a 20 juliol 2001*, Memòria d'excavació arqueològica inèdita dipositada al SAGC, núm. reg. 3333.
- GUTIÉRREZ, D. 2002: *Memòria de la intervenció realitzada al c/ de la Rectoria, 16*, Memòria d'excavació arqueològica inèdita dipositada al SAGC, núm. reg. 5234.
- GUTIÉRREZ, D. 2003: *Memòries de les intervencions arqueològiques al C/ Puig i Cadafalch 42 i 56, Terrassa, Vallès Occidental*, Memòria d'excavació arqueològica inèdita dipositada al SAGC.
- HUERTAS, J. 1997: *Memòria de la intervenció arqueològica a la Plaça Joaquim Xirau –Districte Ciutat Vella- Barcelona, Any 1997, Codi intervenció 1181*, Memòria d'excavació arqueològica inèdita dipositada al SAGC.
- MACIAS, J.-M. 1992: *Memòria de la intervenció arqueològica a l'àrea d'enterraments baix-imperials de Mas Rimbau / Mas Mallol (Tarragona, 2ª fase – Agost-Desembre 1991*, Memòria d'excavació arqueològica inèdita dipositada al SAGC, núm. reg. 1043.
- MARÍ, L.; TERRATS, N. 2001: *Prospecció per cales a les parcel·les de Can Palau nord (7 a 17 de novembre de 2000)*, núm. reg. 3209.
- MARTÍ, M.; POU, R. 1995: *Informe/memòria del seguiment de màquines al traçat del projecte Fase 1 del desdoblament de la carretera B-143, terme municipal de Santa Perpètua de Mogoda (Vallès Occidental, Barcelona)*, Memòria d'excavació arqueològica inèdita dipositada al SAGC, núm. reg. 2224.

- MARTÍN, J. 2001: *Memòria de les intervencions arqueològiques de 1999 al jaciment del Serrat dels Tres hereus (Casserres, Bergadà)*, Memòria d'excavació arqueològica inèdita dipositada al SAGC.
- MARTÍN, J. RODRIGO, E. 1999: *Memòria de la intervenció arqueològica al Serrat del Tres Hereus (Casserres, Berguedà). Campanya 1997-1998*. Memòria d'excavació arqueològica inèdita dipositada al SAGC, núm. reg. 3260.
- MARTÍN, J.; RODRIGO, E. 2001: *Memòria de les intervencions arqueològiques de 1999 al jaciment del Serrat dels tres Hereus (Casserres, Berguedà). Del 13 al 28 de setembre de 1999*. Memòria d'excavació arqueològica inèdita dipositada al SAGC, núm. reg. 3485.
- MARTÍN, J.; RODRIGO, E. 2002: *Memòria de les intervencions arqueològiques de 2000 al jaciment del Serrat de Tres Hereus (Casserres, Berguedà). Del 7 al 26 d'agost i del 18 de setembre al 8 d'octubre de 2000*. Memòria d'excavació arqueològica inèdita dipositada al SAGC, núm. reg. 3778.
- MATAS, O. 2004: *Memòria de la intervenció arqueològica al c. Xammar 2 (Mataró, el Maresme) efectuada entre el 21 de gener i el 12 de març 2002*, Memòria d'excavació inèdita dipositada al SAGC, Barcelona.
- MATAS, O.; MOLET, M.; ROIG, J. 2009: *Memòria de la intervenció arqueològica a Can Sant Joan SE (Sant Cugat del Vallès, Vallès Occ.), desembre 2008-maig 2009*, Memòria d'excavació arqueològica inèdita dipositada al SAGC, Barcelona, núm. reg. 9436.
- MATAS, O.; ROIG, J. 2015: *Memòria de la intervenció arqueològica a la parcel·la «A» de Can Marcet (Sant Cugat del Vallès, Vallès Occ.), Abril-Maig i juliol-Desembre de 2008*, Memòria d'excavació arqueològica inèdita dipositada al SAGC.
- MAZAIRA, L.; JÁRREGA, R. (1988): *Excavacions arqueològiques a la vil·la romana de l'Aiguacuit (Terrassa, Vallès Occidental), Octubre-Desembre 1987*, Memòria d'excavació arqueològica inèdita dipositada al SAGC, núm. reg. 145.
- MAZUQUE, J. 2011: *Memòria arqueològica de la intervenció a l'assentament ibèric i visigot de Tossal del Moro (Castellserà, Urgell), Pla d'ocupació de juny a desembre del 2011*, núm. reg. 10989.
- MEDINA, E. 2013: *Memòria de la intervenció arqueològica a la Plaça del Pedró (Districte de Ciutat Vella, Barcelona), (Codi ICUB : 061/11)*, Memòria d'excavació arqueològica inèdita dipositada al SAGC.
- MEDINA, E.; POU, R. 2010: *Memòria de l'excavació arqueològica al jaciment de la ciutat romana d'Iluro (Mataró, Maresme): Can Cruzate. Setembre-desembre de 2008*, Memòria d'excavació arqueològica inèdita dipositada al SAGC.
- MENCHÓN, J. 1994: *Memòria de la intervenció arqueològica al Camp de Fútbol de Marçà (Priorat)*, Memòria d'excavació arqueològica inèdita dipositada al SAGC, núm. reg. 1216.
- MESTRES, J.-S. 2007: *Datació per radiocarboni d'ossos de fauna domèstica procedents de Can Gambús 1 (Sabadell, Vallès Occidental), -datació UBAR 906-*, Informe de Laboratori de Datació per Radiocarboni, Universitat de Barcelona, dipositat al SAGC.
- MESTRES, J.-S. 2013: *Datació per radiocarboni d'ossos de fauna domèstica procedents de Can Gambús 1 (Sabadell, Vallès Occidental), -datacions UBAR 1187 i 1188-*, Informe de Laboratori de Datació per Radiocarboni, Universitat de Barcelona, dipositat al SAGC.
- MESTRES, J.-S. 2015: *Datació per radiocarboni d'ossos de fauna domèstica procedents dels Horts de Can Torras (Castellar del Vallès, Vallès Occidental), -datacions UBAR 1348 i 1349-*, Informe de Laboratori de Datació per Radiocarboni, Universitat de Barcelona, dipositat al SAGC.
- MIQUEL, I.; SAGRERA, J. 2005-2006-2007: *Memòria d'excavació al poblat ibèric de Sant Julià de Ramis (Sant Julià de Ramis, Gironès)*, núm. reg. 7592.

- Molina, J.-A. 2008: «Estudi de les restes arqueozoològiques dels nivells tardoantics (s. VI – VII) de Can Gambús 1 (Sabadell, Vallès Occ.)», a Roig, J. i Coll. J.-M.; *Memòria de la intervenció arqueològica a Can Gambús 1, Abril 2003 - desembre 2004 i agost 2006*, vol. 22, Annex 26.
- MORERA, J.; VILA, J.-M. 2009: *Intervenció al Parc del monestir de Sant Cugat del Vallès*. Memòria d'excavació arqueològica inèdita dipositada al SAGC, núm. reg. 9269.
- MORET, L. 2007: *Memòria de l'excavació arqueològica realitzada al jaciment de Can Solà del Racó, parcel·les 31-34 (Matadepera, Vallès occidental)*, Memòria d'excavació arqueològica inèdita dipositada al SAGC.
- MULET, M. 2010: *Memòria de la intervenció arqueològica al jaciment del Tossal del Moro (Castellserà, Urgell) del gener al juny de 2010*, Memòria d'excavació arqueològica inèdita dipositada al SAGC, núm. reg. 11712
- MUÑOZ, V. 2005: *Memòria de la intervenció preventiva a la Ronda nord de Granollers - Tram 1. Excavació del Pla del Serrador. (2002-2003)*, Memòria d'excavació arqueològica inèdita dipositada al SAGC.
- MUÑOZ-LACASTA, J.-A.; BACARIA, A.; CABALLÉ, G.; GRIÑÓ, D.; TORRES, D.; JUAN, J. 2000: *Memòria arqueològica de la intervenció realitzada al polígon industrial de La Bastida (Rubí, Vallès Occidental), octubre 1999-març 2000*, ARKE S.C.P., Memòria d'excavació arqueològica inèdita dipositada al SAGC. Barcelona, novembre 2000.
- OLIVA, M.; TERRATS, N. 2005: *El jaciment arqueològic de Can Roqueta / Torre-romeu (Sabadell, Vallès Occidental) (Campanya d'excavació 2002-2003)*. Memòria d'excavació. Memòria d'excavació arqueològica inèdita dipositada al SAGC.
- OROBITG, M.-J. 1992: *Memòria de l'excavació d'urgència de 1986 a l'estança Bany de la vil·la romana de Torre Llauder (Mataró, Maresme)*, Memòria d'excavació arqueològica inèdita dipositada al SAGC, núm. reg. 813.
- OTIÑA, P.; REMOLÀ, J.-A.; POCIÑA, C. A. 2000: *Memòria d'excavació : Parcel·la 22B del PERI 2 (Jaume 1 – Tabacalera) (Tarragona, Tarragonès)*, Memòria d'excavació arqueològica inèdita dipositada al Servei d'Arqueologia de la Generalitat de Catalunya, núm. reg. 5326.
- PANCORBO, A. 2001-2002: *Memòria de les excavacions arqueològiques realitzades al Monestir de Sant Cugat (Vallès Occidental)*, núm. reg. 7381.
- PANCORBO, A. 2003: *Memòria excavació al Monestir de Sant Cugat del Vallès (plaça de l'Església)*. Vallès Occidental, núm. reg. 4441.
- PÉREZ, S.; CERDÀ, J.-A. 1989: *Informe-Memòria de les excavacions d'urgència fetes davant del Clos Arqueològic de Torre Llauder, al costat del carrer Romà (Mataró, Maresme)*. Febrer-Abril 1989, Memòria d'excavació arqueològica inèdita dipositada al SAGC, núm. reg. 460.
- PIERA, J. 2012: *Memòria de l'excavació arqueològica dels Camps de Can Colomer (Terrassa, Barcelona), Intervenció 2007*, Memòria d'excavació arqueològica inèdita dipositada al SAGC.
- POCIÑA, C. A. 2009: *Memòria de la intervenció arqueològica de la parcel·la 24 del PERI 2 de Tarragona (Tarragonès)*, Memòria d'excavació arqueològica inèdita dipositada al SAGC, núm. reg. 7205.
- POU, R.; RAMOS, J. 2012: *Memòria arqueològica de la Vinya de la Salut (Viladecavalls, Vallès Occidental) 2012*, Memòria d'excavació arqueològica inèdita dipositada al SAGC.
- POU, R.; TRAVESET, A. 2002: *Informe preliminar de l'excavació arqueològica al jaciment de la ciutat romana d'Illuro (Mataró, El Maresme): Carrers de Na Pau, de Sant Cristòfol i d'en Xammar*. Març-Octubre del 2002. Informe inèdit dipositat al SAGC, Barcelona.
- PUIG, A.-M. 2000: *Memòria d'excavació (del) solar de l'edifici centre Roses, entre els carrers Dr. Barrquer, Per Ventura i Tarragona*, Memòria d'excavació arqueològica inèdita dipositada al SAGC. núm. reg. 6821.

PUIG, A.-M.; AGUSTÍ, B. 2002: «Un exemple d'ocupació fora dels límits del recinte arqueològic de la ciutadella de Roses. El solar sud del mercat municipal (Roses, Alt Empordà)», *Sisenes jornades d'arqueologia de les Comarques Gironines*, Sant Joan de les Abadesses, Maig 2002, 223-226.

PREVOSTI, M. 1982: *Memòria de les excavacions de la vil·la romana de Torre Llauder*, Memòria d'excavació arqueològica inèdita dipositada al SAGC, núm. reg. 461.

PRINCIPAL, J. 2006: *Intervenció arqueològica al jaciment del Serrat del Tres Hereus (Avià-Casserres, Berguedà). Memòria de la campanya octubre-desembre 2003*. Memòria d'excavació arqueològica inèdita dipositada al SAGC, núm. reg. 9153.

PUERTA, C. 2008: *Memòria de les excavacions arqueològiques a la vil·la romana de Torre Llauder (Mataró), campanya 2007 (gener-desembre)*, núm. reg. 9666.

PUERTA, C. 2009-2010: *Memòria. Intervenció arqueològica a la vil·la romana de Torre Llauder. Mataró (El Maresme)*, núm. reg. 12444.

RAFEL, N.; ARILLA, M. 2010: *Memòria de la prospecció i els sondejos realitzats el 2010 a la Serra del Codó (Baix Pallars, Pallars Sobirà)*, Memòria d'excavació arqueològica inèdita dipositada al SAGC, núm. reg. 10192.

RAMOS, J. 2012: *Memòria Arqueològica dels Camps de Can Colomer (Terrassa, Barcelona), Intervenció 2012*, Memòria d'excavació arqueològica inèdita dipositada al SAGC.

REMOLÀ, J.-A.; BENET, C.; MACIAS, J.-M. 1991: *Memòria de la intervenció arqueològica realitzada al Mas del Catxorro (Benifallet, Baix Ebre), Desembre de 1990 – Març de 1991*, Memòria d'excavació arqueològica inèdita dipositada al SAGC.

ROCAS, X.; LLINÀS, J.; MANZANO, S.; PUIG, A.-M.; VIVÓ, D. 1992: *Memòria d'Excavació de la Variant de la Carretera de Sant Marí d'Empúries*, Memòria d'excavació arqueològica inèdita dipositada al SAGC, núm. reg. 3224.

ROIG, J. 2010: *Memòria de la intervenció arqueològica al C/ Doctor Turró, 8 (Rubí, Vallès Occ.) 24-31 de gener de 2006*, Memòria d'excavació arqueològica inèdita dipositada al SAGC.

ROIG, J. 2014: *Memòria de la intervenció arqueològica al C/ Sant Ignasi cantonada C/ Xercavins 7-9 (Rubí, Vallès Occidental), 18-26 de novembre de 2013*. Memòria d'excavació arqueològica inèdita dipositada al SAGC.

ROIG, J. 2015a: *Memòria de la intervenció arqueològica preventiva a l'església de Santa Maria l'Antiga / Santiga, 2011 (Santa Perpètua de Mogoda, Vallès Occ.)*, Memòria d'excavació arqueològica inèdita dipositada al SAGC.

ROIG, J. 2019a: *Memòria d'excavació de la intervenció arqueològica preventiva al solar del C/ Via Augusta 129 (Sant Cugat del Vallès, Vallès Occidental)*, Memòria d'excavació arqueològica inèdita dipositada al SAGC.

ROIG, J. 2019b: *Informe-Memòria de la intervenció d'urgència al pati de la casa del C/ Puig i Cadafalch 36 (Terrassa, Vallès Occidental)*. Informe inèdit dipositat al SAGC.

ROIG, J. 2020: *Memòria d'excavació de la intervenció preventiva al solar del Carrer Pujol 36 (Badalona, Barcelonès)*, Memòria d'excavació arqueològica inèdita dipositada al SAGC.

ROIG, J.; MATAS, O.; COLL, J.-M.; MOLINA, J.-A.; VIAMONTE, M. 2014: *Memòria de la intervenció arqueològica al carrer Gaietà Ventalló 15-23 (Mollet del Vallès, Vallès Oriental)*. Memòria d'excavació arqueològica inèdita dipositada al SAGC.

RUESTES, C. 2006-2007: *Memòria de l'excavació arqueològica al jaciment de Torre Llauder (Mataró, Maresme)*, núm. reg. 8832.

RUESTES, C. 2007: *Memòria de l'excavació arqueològica al jaciment de Torre Llauder (Mataró, Maresme)*, núm. reg. 8833.

RUIZ, A.; TARANCÓN, M.J. 2008: *Intervención arqueológica preventiva en la Central de Ciclo Combinado en Riba-roja d'Ebre (Ribera d'Ebre) en el yacimiento «Mas de Maurisio» Campaña 2008*, Memòria d'excavació arqueològica inèdita dipositada al SAGC, núm. reg. 10739.

SÁNCHEZ, E. 1989: *Memòria de les excavacions al jaciment de l'Aiguacuit (Terrassa, Vallès Occidental), abril 1989*, Memòria d'excavació arqueològica inèdita dipositada al SAGC, núm. reg. 109.

SARDÀ, M. 1990: *Memòria dels treballs arqueològics efectuats a Can Fonollet (Terrassa, Vallès Occidental)*, Memòria d'excavació arqueològica inèdita dipositada al SAGC, núm. reg. 102.

SOLÈ, J. 1998: «Estudi Antropològic», a Barrasetas, E.; Olivares, D.; Vila, G. (1998): *Memòria de la intervenció arqueològica realitzada a Can Solà del Racó (Matadepera, Vallès Occidental). Campanyes 1994-1995*. Memòria d'excavació arqueològica inèdita dipositada al SAGC, 81-205.

TEIXELL, I. 2011: *Estudi de les monedes documentades a Can Cabassa*, Annex de la Memòria d'Excavació dins ARTIGUES 2011. Memòria d'excavació arqueològica inèdita dipositada al SAGC, núm. reg. 9799.

TEIXELL, I, ROIG, J.F.; BRÚ, M.; GARCÍA, M.; DÍAZ, M. 2013: *Memòria de les intervencions arqueològiques realitzades a les àrees 1, 3 i 6 del mercat central de Tarragona (Tarragona, Tarragonès)*, Memòria d'excavació arqueològica inèdita dipositada al SAGC.

VARAS, O. 2006: *Memòria d'excavació del solar de la Plaça Beat Salvador i carrers Na Pau i Don Magí de Vilallonga (Mataró, Maresme), Ciutat romana d'Iluro*, Memòria d'excavació arqueològica inèdita dipositada al SAGC.

VIAMONTE, M. 2010: *Informe tècnic per l'eliminació d'estructures arqueològiques de la intervenció al carrer Centre, Plaça de l'Església i Plaça Can Dachs (La Garriga, Vallès Or.)*, Informe inèdit dipositat al SAGC.

VILA, G. 1995: *Memòria de l'excavació arqueològica realitzada al jaciment de la Vinya d'Ogern (Bassella, Alt Urgell)*. Memòria d'excavació arqueològica inèdita dipositada al SAGC, núm. reg. 1604.

VILA, Ll.; TENAS, M. 1995: *Campanya de prospecció i excavació a la vil·la de Can Terrés (La Garriga, Vallès Oriental)*, Memòria d'excavació arqueològica inèdita dipositada al SAGC.

VILLARES, I. 2002-2003: *Memòria de la intervenció arqueològica realitzada als carrers de la Torre i de la Creu i de Jardins de Llevant del monestir de Sant Cugat del Vallès*, Memòria d'excavació arqueològica inèdita dipositada al SAGC, núm. reg. 4853.

YNGUANZO, M^o-D. 2003: *Excavació arqueològica C/Manuel de Falla, (Parcel·la 17 PERI 2)*, Memòria d'excavació arqueològica inèdita dipositada al SAGC, núm. reg. 6741.

9.3. Corpus d'abreviatures

AD - En llatí *Anno Domini* (Any del Senyor o any 0).

BC - En anglès, *Before Christ* (abans de Crist).

AIEC - Anuari Institut d'Estudis Catalans.

ARS - African red slip ware, segons la classificació de J. W. Hayes (1972). Amb la lletra de les variants A/C /D/E al final, referent a la classificació de les produccions de la TS. africana (o terra sigillata clara) efectuada per N. Lamboglia (1963) i recollida a l'Atlante (1981).

aC /dC - Abans i Després de Crist (usem l'abreviatura en llatí AD, habitual en anglès).

CH - Referent a la tipologia de les llànties d'Egipte de Crowfoot i Harden 1931.

DHA-ENF - Dipòsits humans anòmals en estructures no funeràries.

DS.P. - *dérivées-des-sigillées paléochrétiennes*. Sigil·lada gal·la grisa i ataronjada baiximperial

HIMT - «high-iron, manganese and titanium » (cat: Vidre amb contingut alt de ferro, manganès i titani). Vidre característic dels segles IV i V a les províncies occidentals.

ICAC - Institut Català d'Arqueologia Clàssica.

IEC - Institut d'Estudis Catalans.

IN - Incolor. Referent a tipologia de *Verres Incolores* (2018).

Is. - Isings. Referent a la tipologia de C. Isings (1957).

MDT - Museu Diocesà de Tarragona.

MEV - Museu Episcopal de Vic.

MHCB - Museu d'Història de la Ciutat de Barcelona.

MJSEAA - Memorias de la Junta Superior de Excavaciones Arqueológicas y Antigüedades.

MAC - Museu d'Arqueologia de Catalunya.

MNAT - Museu Nacional d'Arqueologia de Tarragona.

NMI - Nombre mínim d'individus, peces o vasos (*english: EVN*).

Núm. - Número (*english: number*).

PERI 2 - Pla Especial de Reforma Interior. Era una llei municipal de planificació urbanística del sector occidental de la ciutat de Tarragona, entre el port i la desembocadura del riu Francolí.

SAGC - Servei d'Arqueologia de la Generalitat de Catalunya.

T.p.q. - *terminus post quem* (català: Data o fita a partir de).

UE - Unitat estratigràfica (en plural, UEs).

UA - Unitat arquitectònica. Vegi's Lasheras 2018.

UB - Universitat de Barcelona.

UAB - Universitat Autònoma de Barcelona (Bellaterra-Cerdanyola).

URV - Universitat Rovira i Virgili (Tarragona).

VIR - Vila-roma. Tipologia del vidre del jaciment. Vegi's Benet, Subias 1989.

ANNEXOS

**VOLUM II. LÀMINES DE DIBUIX DELS VIDRES DELS
JACIMENTS I CONTEXTOS**

VOLUM III. INVENTARI DELS VIDRES ESTUDIATS