

Tesis Doctoral  
de Andrea Francisco Amat

# El Banquete de Safo

# El Banquete de Safo.

*Una tertulia dialógica sobre los discursos mediáticos del amor y los modelos de atracción con mujeres lesbianas y bisexuales.*



## ANEXOS

Tesis doctoral. Doctorado Internacional  
Andrea Francisco Amat

Departamento Educación  
Universitat Jaume I

## ÍNDICE ANEXOS

ANEXO I: Currículum Vitae.....	3
ANEXO II: Investigación Tierra de Lobos.....	21
ANEXO III: Cartas de compromiso y consentimiento de las participantes .....	45
ANEXO IV: Transcripción sesiones tertulias dialógicas.....	49
ANEXO V: Registro asistencia y ubicación.....	221
ANEXO VI: Correos electrónicos .....	230
ANEXO VII: Fichas fragmentos audiovisuales y gráficos .....	240
ANEXO VIII: Fichas de eventos.....	266
ANEXO IX: Datos relevantes de las participantes.....	270
ANEXO X: Cuestionarios de autorreflexión inicial.....	291
ANEXO XI: Transcripción sesión autorreflexión final.....	311
ANEXO XII: Ejemplos de análisis en Dedoose.....	327
ANEXO XIII: Primera reunión: Materiales y canales de difusión. ....	339
ANEXO XIV: Calendarios de tertulias.....	358
ANEXO XV: Espacios de las tertulias.....	361
ANEXO XVI: Herramientas TIC.....	366
ANEXO XVII: Grupo del Lunes.....	381
ANEXO XVIII: Sesión de interpretación: convocatoria.....	387

## DVD

Carpeta I: Fragmentos de la serie Tierra de Lobos

Carpeta II: Fragmentos de las series de la propuesta inicial

Carpeta III: Fragmentos elegidos por de las participantes de las tertulias





## **ANEXO I: Currículum Vitae**

## **Currículum vitae**

Andrea Francisco Amat, profesora del Departamento Educación. Área de Teoría e Historia de la Educación. Universitat Jaume I. Castellón.

### **A. Expediente académico**

#### **Tercer ciclo**

**06/2010**

**Diploma de Estudios Avanzados** en “Diversidad Cultural e Interdisciplinariedad Educativa” Universitat Jaume I, Castellón. Calf: sobresaliente

**04/2008**

**Doctora** en Comunicación. Tesis Doctoral: “**Educación para la participación: desarrollo de un currículum alternativo en la ESO sobre ciudadanía y medios de comunicación**”, Departamento de Periodismo y Ciencias de la Comunicación, Universitat Autònoma de Barcelona. Claf: Excelente “Cum Laude”.

**12/2005**

**Diploma de Estudios Avanzados** en “Actores sociales y cultura política en la historia contemporánea”. Universitat Jaume I, Castellón. Calf: sobresaliente

#### **Estudios de postgrado**

**12/2006**

**Master Internacional de Comunicación y Educación.** Universitat Autònoma Barcelona. Calf: sobresaliente

**12/2005**

**Diploma de Especialista Universitaria en Enseñanza Virtual.** UNED

#### **Estudios de licenciatura y diplomatura**

**09/2010**

**Diplomada en Educación Social.** Universidad Nacional de Educación a Distancia. UNED. Nota: 7,5

**07/2003**

**Licenciada en Ciencias de la información, especialidad Periodismo.** Universidad Cardenal Herrera- CEU, Valencia. Nota: 6,62

## **B. Estancias**

Estancia de investigación. Proyecto: “El banquete de Safo. *Tertulia dialógica sobre los usos y discursos mediáticos del amor y los modelos de atracción con mujeres lesbianas y bisexuales*”. Tutora: Isabel Moya. CENESEX. Universidad de La Habana. Cuba. Del 01/10/2012 al 31/12/2012

Estancia de investigación. Proyecto: “El banquete de Safo. *Tertulia dialógica sobre los usos y discursos mediáticos del amor y los modelos de atracción con mujeres lesbianas y bisexuales*”. Tutora: Laura Ruiz. CREA. Universitat de Barcelona. Barcelona. Del 16/01/2012 al 17/07/2012.

Doctorado europeo, estancia de investigación. Proyecto doctoral: “El banquete de Safo. *Tertulia dialógica sobre los usos y discursos mediáticos del amor y los modelos de atracción con mujeres lesbianas y bisexuales*”. Tutora: Ana Cristina Santos. Centro de Estudos Sociais. Universidad de Coimbra. Coimbra. Portugal. Del 01/05/2011 al 31/07/2011

Programa de Misiones Docentes. “The construction of the intercultural inclusive school: a review of the condition of the question”. Tutor: Özkan Özgun. Universidad de Çukurova. Adana. Turquía. Del 28/03/2011 al 01/04/2011

Proyecto “Aprendizaje Servicio en la Universidad”. Tutor: Josep M<sup>a</sup> Puig. Universidad de Barcelona. Barcelona. Del 21/02/2011 al 25/03/2011

Proyecto “Investigación e intervención comparada entre México y España”. Coordinadora: Teresa Negrete. Universidad Pedagógica Nacional. México DF. México. Del 16/01/2011 al 07/02/2011

Proyecto “Aprendizaje y Servicio”. Tutora: Rafaela García. Universidad de Valencia. Valencia. Del 01/03/2010 al 01/07/2010.

## **C. Investigación**

### **Libros**

FRANCISCO, A. et altre (2012) *Afrodita ha llenado mi corazón. Relatos de vida de mujeres lesbianas y bisexuales*. Novadors Edicions. Col.lecció INVESTIC. Valencia. ISBN: 978-84-936567-7-5

FRANCISCO, A. (2009) *Medios para la participación. Lectura crítica y producción mediática ciudadana*. Novadors Edicions. Col.lecció INVESTIC, nº 2. Faura (València). ISBN: 978-84-936567-3-7

FRANCISCO, A. (2008) *Educación para la participación: desarrollo de un currículum alternativo en la ESO sobre ciudadanía y medios de comunicación*. Tesis doctoral. Universidad Autónoma de Barcelona. <http://www.tesisenred.net/TDX-0202109-162938>

### **Capítulos de libro**

URUEÑA, M.; FRANCISCO, A. y ORTELLS, M. (2012). *Argentina. Mi corazón de viaje. La historia de Mariana*. En FRANCISCO, A. et altre (2012) *Afrodita ha llenado mi corazón. Relatos de vida de mujeres lesbianas y bisexuales*. Novadors Edicions. Col.lecció INVESTIC. Valencia. ISBN: 978-84-936567-7-5



GARCÍA, J. y FRANCISCO, A. (2012). *Perú. Y se curraron la felicidad para siempre. La historia de Aitana*. En FRANCISCO, A. et al. *Afrodita ha llenado mi corazón. Relatos de vida de mujeres lesbianas y bisexuales*. Novadors Edicions. Col.lecció INVESTIC. Valencia. ISBN: 978-84-936567-7-5

FRANCISCO, A.; SANTPERE, E. y PAREDES, O. (2011) *Educar para la paz aprendiendo a leer críticamente los medios de comunicación*. En NOS ALDÁS, E, MARTÍN GALÁN, J. I., AHMED ALI, F., (Coord.) *Comunicación para la paz en acción*. Universitat Jaume I. Colección: Cooperació i Solidaritat. Estudis. Castelló. (978-84-8021-822-1)

FRANCISCO, A. (2011) *Alfabetización en medios de comunicación para el diálogo intercultural. Introducción* En NOS ALDÁS, E, MARTÍN GALÁN, J. I., AHMED ALI, F., (Coord.) *Comunicación para la paz en acción* Universitat Jaume I. Colección: Cooperació i Solidaritat. Estudis. Castelló. (978-84-8021-822-1)

FRANCISCO, A. (2011) *Alfabetización en medios de comunicación para el diálogo intercultural. Conclusiones*. En NOS ALDÁS, E, MARTÍN GALÁN, J. I., AHMED ALI, F., (Coord.) *Comunicación para la paz en acción* Universitat Jaume I. Colección: Cooperació i Solidaritat. Estudis. Castelló. (978-84-8021-822-1)

FRANCISCO, A. (2011). *Tècniques cooperatives*. En VVAA *Les competències bàsiques, una oportunitat per a la reflexió sobre la vida a l'aula i al centre*. Conselleria d'Educació. Valencia. ISBN: 978-84-482-5634-0

MARTÍNEZ, F. y FRANCISCO, A. (2011) *Alfabetización digital y educación en/para las TIC en el País Valenciano*. En VVAA *La Comunicación Digital en la Comunidad Valenciana*. Tirant Lo Blanch. Valencia. ISBN: 978-84-9004-181-9

MARTÍ PUIG, M. y FRANCISCO, A. (2011). *Pobreza y voluntariado*. En VVAA. *Pobreza y voluntariado*. Universidad Rovira i Virgili. Tarragona. ISBN: 978-84-694-7145-6.

FRANCISCO, A. (2011) *El Aprendizaje Servicio como herramienta para la construcción de una ciudadanía activa*. En MOLINER, O (coord.). *Prácticas inclusivas: experiencias, proyectos y redes*. Universitat Jaume I. Castellón. 978-84-8021-810-8

MOLINER, L. y FRANCISCO, A. (2011) *Conociendo el Aprendizaje Servicio: aspectos clave para esta metodología*. En SANCHIS, M<sup>a</sup> L. , MARTÍ, M. y CREMADES, I. (Editores). *Orientación e intervención educativa. Retos par los orientadores del Siglo XXI*. Tirant Lo Blanch. Valencia ISBN: 978-84-9985-011-5

FRANCISCO, A. (2010). *Educación para la participación en la sociedad de las pantallas*. En SOARES DA SILVA, A.; CANDIDO MARTINS, J.; MAGALHARES, L. Y GONÇALVES, M. (Coord.) *Comunicação, Cognição e Media*. Universidad Católica Portuguesa. Braga. Portugal. VOL. 1. PP- 703-712. En ISBN: 978-972-697-194-8.

### **Artículos en revistas**

FRANCISCO, A. y MOLINER, L. (2012). *Media Education for addressing sexual diversity in secondary schools*. *LES OnLine. Digital Journal on Lesbian Issues*. Num. 1 (4). Pp 20-28. ISSN 1647-3868

FRANCISCO, A. y MOLINER, L. (2012). Una persona y un inmigrante. Propuesta didáctica para analizar la construcción de la inmigración en los medios de comunicación. *Edetania*. Núm. 41. Pp 239-253. Issn: 0214-8560

GIL, J.; MOLINER, L. y FRANCISCO, A. La EF y el Aprendizaje Servicio (2012). *Tándem. Didáctica de la Educación Física*. Num. 38. pp. 95-100. Editorial Graó. Barcelona. España. ISSN: 1577-0834. (artículo aceptado pendiente de publicación) Índice de impacto: 0.115. Posición: 32. (In-Recs-2009). Latindex (31 características cumplidas de 33).

ORTELLS, M.; TRAVER, J. y FRANCISCO, A. (2012). Mirar la natura amb ulls d'educador no és cosa nova *Quaderns digitals. Revista de nuevas tecnologías y sociedad*. Num. 72. pp. 1-13. 2012. Edición on-line ISSN. 1575-9393.

FRANCISCO, A. et altre (2012). ENCONTRANDO VIDAS. Relatos de mujeres migrantes lesbianas y bisexuales. *Quaderns digitals. Revista de nuevas tecnologías y sociedad*.

FRANCISCO, A. y MOLINER, L. (2011). Porque la visibilidad importa. Una propuesta para trabajar la diversidad sexual en la ESO a través de la educación en medios. *Revista de Educación Inclusiva*. Núm 2 (4). Pp 147-158. ISSN: 1889-4208. Latindex (31 características cumplidas de 33).

FRANCISCO, A. (2011) La subjectivitat a l'aula. Potenciar el pensament crític a través de l'anàlisi publicitari. *Articles. Didàctica de la llengua i de la literatura*. Numero 54. Editorial Graó. Barcelona. España. ISSN. 1133-9845. Índice de impacto: 0,123. Posición: 31 (In-Recs-2009). Latindex (31 características cumplidas de 33).

FRANCISCO, A. (2011). Usando la Web 2.0 para informarse e informar. Una experiencia en educación superior. *Teoría de la Educación. Educación y Cultura en la Sociedad de la Información*. Editorial: Universidad de Salamanca. Numero 12 (1), pp 145-166. ISSN: 1138-9737 Índice de impacto: 0.034. Posición: 55. (In-Recs-2009). Latindex (32 características cumplidas de 36).

FRANCISCO, A. (2011). Consumo critico de ficción audiovisual. Deconstruyendo estereotipos a través de la Educación en Medios. *Quaderns digitals. Revista de nuevas tecnologías y sociedad*. Mayo 2011. Edición on-line ISSN. 1575-9393.

[http://www.quadernsdigitals.net/index.php?accionMenu=hemeroteca.VisualizaArticuloIU.visualiza&articulo\\_id=11002&PHPSESSID=c88499e9cad61037ba1f47bdb3787589](http://www.quadernsdigitals.net/index.php?accionMenu=hemeroteca.VisualizaArticuloIU.visualiza&articulo_id=11002&PHPSESSID=c88499e9cad61037ba1f47bdb3787589)

FRANCISCO, A. y MOLINER, L. (2010). El Aprendizaje Servicio en la Universidad: una estrategia en la formación de ciudadanía crítica. *Revista Electronica Interuniversitaria De Formacion Del Profesorado*. Num. 13(4). pp. 69-77. ISSN. 1575-0965. Índice de impacto: 0,125. (In-Recs-2008). Posición: 4 (DICE). Latindex (35 características cumplidas de 36).

MOLINER, L.; FRANCISCO, A. y GIL, J. (2010). Abriendo el aula al entorno. Transformado la comunidad universitaria mediante el Aprendizaje Servicio. *Quaderns digitals. Revista de nuevas tecnologías y sociedad*. Octubre 2010. Edición on-line ISSN. 1575-9393.

[http://www.quadernsdigitals.net/index.php?accionMenu=hemeroteca.VisualizaArticuloIU.visualiza&articulo\\_id=10968&PHPSESSID=f1a55ebfe2450456dc8a6ee0ed1dd74b](http://www.quadernsdigitals.net/index.php?accionMenu=hemeroteca.VisualizaArticuloIU.visualiza&articulo_id=10968&PHPSESSID=f1a55ebfe2450456dc8a6ee0ed1dd74b)

FRANCISCO, A (2010). Construyendo ciudadanía participativa en la sociedad de la información. *Píxel-bit. Revista de medios y comunicación*. Num. 37. pp. 135-146. Universidad de Sevilla. Sevilla. España. ISSN. 1133-8482. Índice de impacto: 0,049. Posición: 45 (In-Recs-2008). Latindex (29 características cumplidas de 33).

FRANCISCO, A. (2010) ¿Por qué educar en medios?. *Quaderns digitals. Revista de nuevas tecnologías y sociedad*. Junio 2010. Edición on-line ISSN. 1575-9393.  
[http://www.quadernsdigitals.net/index.php?accionMenu=hemeroteca.VisualizaArticuloU.visualiza&articulo\\_id=10936](http://www.quadernsdigitals.net/index.php?accionMenu=hemeroteca.VisualizaArticuloU.visualiza&articulo_id=10936)

FRANCISCO, A. (2009). Compromiso ético en la sociedad de la información. *Revista de Educación Social*. Núm. 10. PP. 1-3. Asociación Estatal de Educación Social. Educación on-line. ISSN. 1698-9097 <http://www.eduso.net/res/?b=13&c=121&n=348>

FRANCISCO, A (2009). Los medios para la paz. *Cuadernos de Pedagogía*. Número 390. PP. 81-82. Wolters Kluwer España. Barcelona. España. ISSN. 0210- 0630. Índice de impacto: 0,071. Posición: 35 (In-Recs-2008)

FRANCISCO, A. (2008) . Educació en Mitjans. Educació per a una ciutadania critica i activa. *Revista digital Aula Media*. Núm. 05/08. PP. 1-3. ISSN 1699-2245.  
<http://www.aulamedia.org/08/afrancisco.html>

FRANCISCO, A. (2008) Vuelta al mundo por la educación. *BESF Boletín Educación Sin Fronteras*. Número 26, invierno 2007/08. Educación Sin Fronteras. Barcelona. España

### **Comunicación Congresos internacionales**

FRANCISCO, A et altre (2012). Relatos de vida, una forma de aprendizaje y empoderamiento personal. *II Congreso Internacional: Aprendizaje a lo Largo de la Vida*. Universitat Jaume I. Castellón. Del 21/06/2012 al 23/06/2012

ORTELLS, M.; TRAVER, J. y FRANCISCO, A. (2012). Y Quirón conocerá a Gaia. Una propuesta de formación en educación ambiental a partir de la asignatura de historia de la educación contemporánea. *8vo Congreso Internacional de Educación Superior. La universidad por el desarrollo sostenible*. La Habana. Cuba. 13/02/2012. ISBN: 978-959-1614-34-6.

FRANCISCO, A. (2011). Aprendizaje- Servicio y participación en la universidad: la experiencia como referencia. *XIV Congreso Estatal de Voluntariado "Camiños da Solidariedade*. A Coruña. España. Del 29/11/2011 al 01/12/2011.

ABARCA, G.; HERRERO, S. y FRANCISCO, A. (2011) Educación para la paz desde una visión holística para la conformación de una ciudadanía crítica. *I Congreso Internacional sobre Ciudadanía Crítica y Mejora Educativa: recursos, estrategias y experiencias*. Universitat Jaume I. Castellón. España. Del 13/10/2011 al 15/10/2011. ISBN: 1575-9393

FRANCISCO, A.; TRAVER, J. y MARCO, F. (2011). "Únete al grupo". Usando las redes sociales y los blogs para promover el compromiso cívico en la educación superior. *XII Congreso Internacional de Teoría de la Educación*. Universitat de Barcelona. Barcelona. España. Del 20/10/2011 al 22/10/2011. ISBN: 978-84-96409-69-9

DE LA CERDA, M.; FRANCISCO, A.; RUBIO, L. Y SOTELINO, A. (2011). Aprendizaje Servicio y Universidad: hacia una pedagogía de la acción. *I Congreso Internacional sobre Voluntariado Socio-Educativo*. Universidad de Granada. Granada. España. Del 11/05/2011 al 13/05/2011.

FRANCISCO, A. y IRANZO, A. (2011). La democracia mediática entra en el aula. Una propuesta para promover la ciudadanía crítica en el siglo XXI. *IV Congreso Internacional Sobre Análisis Fílmico: Nuevas Tendencias e Hibridaciones de los Discursos Audiovisuales en la Cultura Digital Contemporánea*. Universitat Jaume I. Castellón. España. 04/05/2011. ISBN: 978-84-87510-57-1.

IRANZO, A. y FRANCISCO, A. (2011). Nuevas formas de comunicación digitales aplicadas al tercer sector. Análisis de la Campaña "Pastillas Contra el Dolor Ajeno", de Médicos Sin Fronteras (MSF). *IV Congreso Internacional Sobre Análisis Fílmico: Nuevas Tendencias e Hibridaciones de los Discursos Audiovisuales en la Cultura Digital Contemporánea*. Universitat Jaume I. Castellón. España. 04/05/2011. ISBN: 978-84-87510-57-1.

FRANCISCO, A. y MOLINER, L. (2011). Service-Learning In The University: An experience with interdisciplinary groups. *INTED2011: International Technology, Education and Development Conference*. International Association For Technology, Education and Development (IATED). Valencia. España. 07/03/2011. ISBN: 978-84-614-7423-3

MOLINER, L. y FRANCISCO, A. (2011). Peer Tutoring: Breaking The Barriers To Learning And Students Participation. *INTED2011: International Technology, Education and Development Conference*. International Association For Technology, Education and Development (IATED). Valencia. España. 07/03/2011. ISBN: 978-84-614-7423-3

FRANCISCO, A.; HERRERO, S. y ABARCA, G. (2010). Vivenciando culturas para hacer las paces a través de un taller dialógico participativo. *Foro Mundial de la Educación, Investigación y Cultura de Paz*. Universidad de Santiago de Compostela. Santiago de Compostela. España. 10-13/12/2010.

FRANCISCO, A. y MOLINER, L. (2010). La Educación en Medios en la formación básica de personas adultas. *I Congreso Internacional sobre aprendizaje a lo largo de la vida*. Univesitat Jaume I. Castellón. España. 19/06/2010. ISBN: 978-84-937772-7-2

MOLINER, L. y FRANCISCO, A. (2010). Conociendo el Aprendizaje Servicio: Aspectos clave para el desarrollo de esta metodología. *II Congreso Internacional de Orientación e Intervención Educativa: Restos para los Orientadores del Siglo XXI*. Universitat Jaume I. Castellón. 24-26/06/2010.

FRANCISCO, A. (2010). Introduction to Media Education: building participative citizenship in the information society. *Edulearn 2010 International Conference On Education And New Learning Technologies*. International Association For Technology, Education And Development (IATED). Barcelona. España. 5-7/07/2010. PP- 2104-2108. ISBN: 978-84-613-9386-2.

FRANCISCO, A. (2010). Because visibility matters. Using Media Education to promote respect for diversity in sexual orientation at High School. *Edulearn 2010 International Conference On Education And New Learning Technologies*. International Association For Technology, Education And Development (IATED). Barcelona. España. 5-7/07/2010. PP- 2099- 2103. ISBN: 978-84-613-9386-2.

FRANCISCO, A y MOLINER, L.(2010) Construyendo ciudadanía en la universidad a partir del Aprendizaje Servicio. *CIDUI. Congreso Internacional de Docencia Universitaria e Innovación 2010*. Universidades de Catalunya. Barcelona. España. 30/06/2010. ISBN. 978-84-8458-324-0

FRANCISCO, A. y PAREDES, O. (2010) Aprendiendo a ver los medios para construir una cultura de paz. *Congreso Euro-Iberoamericano Alfabetización Mediática y Culturas Digitales*. Universidad Autónoma de Barcelona y Universidad de Sevilla. Sevilla. España. 13/05/2010. PP 1-11 ISBN: 978-84-693-2361-8.

FRANCISCO, A. (2010). Coming out of the closet. Working on respect for diversity in sexual orientation through Media Education. *Gender and Education, Diversity of Voices. Gea Intermin Conference 2010*. Universidad de Barcelona. Barcelona. 08-04-2010.

FRANCISCO, A. (2010). Más allá del uso del ratón. incluyendo la educación en medios en la formación continua del profesorado. *Congreso Internacional Virtual de Educación 2010*. STEI-i. ON-LINE. 08/03/2010. ISBN: 978-84-937930-5-0.

FRANCISCO, A. y PAREDES, O. (2009). Educación para la paz a través de la Educación en Medios. *I Congreso Internacional de Cooperación al Desarrollo-UJI. "Cooperación al Desarrollo y alternativas frente a la crisis"*. Universidad Jaume I. Castellón. España. 16/11/2009. Vol 1. PP 151-165. ISBN: 978-84.8021-795-8

MARTI, M.; ORTELLS, M. y FRANCISCO, A. (2009). Los roles dentro del aprendizaje cooperativo. *IX Jornadas de Aprendizaje Cooperativo*. Universidad de Almería. Almería. España. 9-10/07/2009

FRANCISCO, A y VILAR, E. (2009) Media education for social educators. *AIEIJI XVII World Congress, "The Social Educator in a Globalised World"*. AIEIJI. Copenhague. Dinamarca. 04/05/2009.

FRANCISCO, A. (2009) Consumo crítico de ficción audiovisual. Deconstruyendo estereotipos a través de la Educación en Medios. *Congreso Internacional Virtual de Educación 2009*. PP 1-17. STEI-i. ISBN: 978-84-936833-8-2. ON-LINE. 02/03/2009

### **Congresos nacionales**

FRANCISCO, A. et altre (2012). ENCONTRANDO VIDAS. Una experiencia de Aprendizaje Servicio en Educación Superior. *Aprendizaje Servicio en la Universidad APS (U) 3: universidad y sociedad*. Universitat de Barcelona. Barcelona. 06/07/2012

TRAVER, J.; FRANCISCO, A. y MARCO, F. (2011). La educación para una vida en común autónoma y solidaria. *XXX Seminario interuniversitario de Teoría de la Educación*. Universitat de Barcelona. Barcelona. 19/10/2011. ISBN: 978-84-96409-68-2.

FRANCISCO, A.; COMINS, I. Y GAMEZ, M<sup>a</sup>J. (2011). Reflexionando en Red. El uso del blog como portafolio en un seminario intercultural. *V Jornadas de Innovación e Investigación Educativa*. Universidad de Zaragoza. Zaragoza. España. 14/09/2011

FRANCISCO, A. (2011). Hacia una educación sin armarios. Incluyendo el respeto a la diversidad sexual en los grados de maestro/a. *V Jornadas de Innovación e Investigación Educativa*. Universidad de Zaragoza. Zaragoza. España. 14/09/2011

FRANCISCO, A.; GIL, J.; MOLINER, O. y MIRAVET, L. (2011). Impulsando el Aprendizaje Servicio en la Universitat Jaume I: experiencias docentes. *XI Jornada sobre Aprendizaje Cooperativo y IV Jornada sobre Innovación en la Docencia*. Universitat Jaume I. Castelló. Del 27/06/2011 al 28/06/2011. ISBN: 978-84-694-4111-4

ORTELLS, M.; MARTÍ, M.; FRANCISCO, A.; TRAVER, J. y MARCO, F. (2011) Guiem la història: Elaboració cooperativa d'una guia docent per a l'assignatura d'Història de l'Educació Contemporània. Projectes d'innovació educativa de la convocatòria 2009/10. *Actes de la IX Jornada de Millora Educativa*. Universitat Jaume I -Castellón. 27/06/2011. ISBN: 978-84-695-0300-3.

MOLINER, L., FRANCISCO, A., NOS, E.; MARTÍ, JI.; RUÍS, P.; HERRERO, S.; ALMELA, A. y PARIS, S. Experiencias de aprendizaje-servicio con grupos interdisciplinares de educación y comunicación en temas de ciudadanía y cultura de paz. Projectes d'innovació educativa de la convocatòria 2009/10. *Actes de la IX Jornada de Millora Educativa*. Universitat Jaume I. Castellón. 27/06/2011. ISBN: 978-84-695-0300-3.

AGUT, S.; PERIS, R.; GRANDÍO, A.; PINAZO, D.; RAMOS, A.; LOZANDO, F.; NOMDEDEU, F.; FRANCISCO, A.; MORENO, A. y MARQUÉS, A. (2011). Desarrollo de habilidades interpersonales en un entorno virtual de e-learning: aplicación del banco de tiempo virtual. Experiències de millora i innovació educativa de la Universitat Jaume I (curs 2008/09). *Actes de la IX Jornada de Millora Educativa*. Universitat Jaume I. Castellón. 27/06/2011. ISBN: 978-84-695-0300-3.

FRANCISCO, A. y TRAVER, J. (2010). El APS como herramienta para la formación ciudadana en la universidad. *XXIX Seminario Interuniversitario de Teoría de la Educación*. Universidad Complutense. Madrid. España. 21-23/11/2010. ISBN: 978-84-693-7614-0.

MOLINER, L., FRANCISCO, A. y DOMÉNECH, A. (2010) Aprendizaje Servicio en la universidad: una campaña de sensibilización con grupos interdisciplinares de educación y comunicación audiovisual. *II Congreso Galego de Investigación en Ciencias da Educación*. Universidad De Santiago De Compostela. Santiago de Compostela. España. ISBN: 978-84-938774-1-5. Fecha:16/04/10

FRANCISCO, A., TRAVER, J.A. y GARCÍA, R. (2009) Leer las pantallas en la escuela del siglo XXI. *XXVIII Seminario Interuniversitario de Teoría de la Educación "La escuela hoy"*. PP. 299- 305. Ediciones de la Universidad de Oviedo. Oviedo. España ISBN: 978-84-8317-789-1. Addenda a la ponencia15/11/2009

GARCÍA, R. y FRANCISCO, A. (2009) Transformación de una escuela en una escuela cooperativa. *XXVIII Seminario Interuniversitario de Teoría de la Educación "La escuela hoy"*. PP. 191- 204. Ediciones de la Universidad de Oviedo. Oviedo. España ISBN: 978-84-8317-789-1. Addenda a la ponencia15/11/2009

FRANCISCO, A. (2009) De campanyes electorales i ciutadans del segle XXI: aplicacions per a una lectura crítica. *1r Simposi d'Innovació Educativa, "Ús educatiu de materials i recursos no dissenyats per educar"*. ICE- Univesitat de Barcelona. Barcelona. España. 23/01/2009.

FRANCISCO, A; MARCO, F y TRAVER, J. Docencia y compromiso ciudadano. *XXVII Seminario Interuniversitario de Teoría de la Educación, "Educación y ciudadanía*. PP 1-10. ISBN: 978-84-96887-23-7. Addenda a la ponencia. ". Las Palmas de Gran Canaria, 12/11/2008.

### **Conferencia/ Ponencia invitada ámbito internacional**

FRANCISCO, A. (2011). Voces desde la periferia. Trabajando el respeto de la diversidad sexual a través de la educación en medios. Centro do Estudos Sociais. Universidade de Coimbra. Coimbra. Portugal. 14/07/2011

FRANCISCO, A. (2011). Service Learning at the Universtitat Jaume I. En el Seminario The Construction of the intercultural inclusive school: a review of the condition of the question. Universidad de Çukurova. Adana. Turquía. 30/03/2011

FRANCISCO, A. (2011). High scholls without closets: Promoting respect to sexual diversity. En el Seminario The Construction of the intercultural inclusive scholl: a review of the condition of the question. Universidad de Çukurova. Adana. Turquía. 30/03/2011

FRANCISCO, A. (2011). Diálogo y cooperación en el aula con base en estrategias de horizontalidad en el aprendizaje. Foro de Intervención Educativa y Desarrollo Comunitario. Universidad Pedagógica Nacional. México DF. México. 27/01/2011

### **Conferencia/ Ponencia invitada ámbito nacional**

FRANCISCO, A. (2011). Experiencias de aprendizaje servicio con grupos interdisciplinares de educación y comunicación en temas de ciudadanía y cultura de paz. *Aprentatge Servei a la Universitat 2: Intercanvi d'experiències*. Intitut de Ciències de l'Educació. Universitat de Barcelona. Barcelona. 17/06/2011.

FRANCISCO, A. (2010). Experiencias de Aprendizaje-Servicio en la Universitat Jaume I". Seminario Aprendizaje-Servicio: Experiencias y aplicaciones prácticas. Universitat Jaume I. Castellón. España. 17/12/2010

FRANCISCO, A. (2010). Usos educativos de las TIC's. La elaboración de un portafolio académico a partir de la construcción de un Blog 2.0. Universitat Jaume I. Castellón. España. 18/10/2010

FRANCISCO, A. (2010). Trabajo cooperativo. *Una prospección en el concepto de la inclusión*. CEFIRE de Alzira. Alzira. España. 17/02/2010

FRANCISCO, A. (2009). La escritura en un mundo con Internet: otra manera de entender la comunicación. *VII Jornadas de Lenguas y Cultura*. CEFIRE de Castellón. Castellón. España 04/06/2009

FRANCISCO, A. (2008) Vuelta a mundo por el derecho a la educación. *Semana de Agua y Educación*. El Faro, Expo Zaragoza 2008. Zaragoza, España. 06/2008.

FRANCISCO, A. (2008) Lectura crítica de informativos. *II Seminario de Educación y Comunicación*. Escuela de verano de Aula Media. Barcelona. España. 07/2008.

### **Participación Seminarios Internacionales**

FRANCISCO, A. (2011). The Construction of the intercultural inclusive scholl: a review of the condition of the quuestion. Universidad de Çukurova. Adana. Turquía. Del 28/03/2011 al 01/04/2011.

FRANCISCO, A. (2011). Territorio, aprendizaje colaborativo y subjetividad. SEMINARIO INTERNACIONAL "INVESTIGACION E INTERVENCION EDUCATIVA COMPARADA ENTRE MEXICO-ESPAÑA. Universidad Pedagógica Nacional. Cuautla. México. Del 17/01/2011al 19/01/2011

FRANCISCO, A. (2010). Learning Service. International Seminar Research On Inclusive Practices: Experiences, Networks and Projects. Universitat Jaume I. Castellón. España. 26/10/2009

FRANCISCO, A. (2009). Interculturalidad y pensamiento complejo: Educación en Medios. SEMINARIO INTERNACIONAL "INVESTIGACION E INTERVENCION EDUCATIVA COMPARADA ENTRE MEXICO-ESPAÑA. Univesitat Jaume I. Castellón. España. 23/06/2009

### **Proyectos de investigación nacional**

#### **Como directora**

ENCONTRADO VIDAS. RELATOS DE VIDA DE MUJERES MIGRANTES LESBIANAS Y BISEXUALES. (II). Opi-Uji: Migraciones e Interculturalidad. Desde: 01/03/12 hasta 01/11/12. Investigadoras principales: Andrea Francisco Amat y Lidón Moliner Miravet N°: 7

APRENDIZAJE SERVICIO PARA EL DESARROLLO LOCAL Y COMUNITARIO. PROYECTO DE COOPERACIÓN MÉXICO-ESPAÑA. Oficina de Cooperación al Desarrollo y Solidaridad (OCDS). UJI. Desde: 01/03/12 hasta 31/12/12. Investigadoras principales: Lidón Moliner Miravet y Andrea Francisco Amat N°: 10

VOCES DESDE LA EXCLUSIÓN. HISTORIAS DE VIDA DE MUJERES MIGRANTES LESBIANAS. Opi-Uji: Migraciones e Interculturalidad. Desde: 01/03/11 hasta 01/11/11. Investigadora principal: Andrea Francisco Amat N°: 6

#### **Como investigadora**

EVALUACIÓN E INDICADORES DE SENSIBILIDAD MORAL EN LA COMUNICACION ACTUAL DE LOS MOVIMIENTOS SOCIALES. Ministerio de Economía y Competitividad. Nacional. Desde 10/09/2012 al 10/09/2015. investigadora principal: Eloísa Nos Aldás. Referencia CSO2012-34066. N°: 12

PROYECTO DE INVESTIGACIÓN E INTERVENCIÓN COMPARADA ENTRE MÉXICO Y ESPAÑA. Oficina de Cooperación al Desarrollo y Solidaridad (OCDS). UJI. Desde 01/03/10 hasta 31/12/10. Investigador principal: Joan A. Traver Martí. N°: 7

FORMACION DEL PROFESORADO PARA LA EDUCACION INTERCULTURAL: DESARROLLO DE UNA PLATAFORMA VIRTUAL COMO CENTRO DE RECURSOS. Opi-Uji: Migraciones e Interculturalidad. Desde: 01/03/10 hasta 01/11/10. Investigadora principal: Auxiliadora Sales Ciges. N°: 6



RECURSOS Y ESTRATEGIAS PEDAGOGICAS PARA LA EDUCACION INCLUSIVA INTERCULTURAL. Fundació Bancaixa. I+D Local Desde: 10/12/2008 hasta: 09/12/2011. Ref. P1-1B2008-22. Investigadora principal: Auxiliadora Sales Ciges. Nº: 11

Participación como investigadora en el proyecto de la Agenda 21 de la cultura del programa de extensión universitaria de la Universitat Jaume I desde octubre de 2008 hasta la actualidad

### **Participación como miembro en el Comité Organizador de Congresos**

II CONGRESO INTERNACIONAL SOBRE APRENDIZAJE PERMANENTE. Dirección: Martí Puig, M. Universitat Jaume I. Castellón. 21/06/2012. Comité organizador

I CONGRESO INTERNACIONAL SOBRE CIUDADANÍA Y MEJORA EDUCATIVA: RECURSOS, ESTRATEGIAS Y EXPERIENCIAS. Dirección: Sales, A. Universitat Jaume I. Castellón. Del 13/10/2011 al 15/10/2011. Comité Científico y Comité Organizador

XI Jornada sobre Aprendizaje Cooperativo. Universitat Jaume I, Castellón. Del 27/06/2011 al 28/06/2011. Comité Científico y Comité Organizador.

I CONGRESO INTERNACIONAL SOBRE APRENDIZAJE A LO LARGO DE LA VIDA. Dirección: Martí Puig, M. Universitat Jaume I. Castellón. Del 17/06/2010 al 19/06/2010. Comité organizador

II JORNADAS SOBRE "EL APRENDIZAJE SERVICIO: EXPERIENCIAS SOBRE CIUDADANIA". Dirección: Francisco, A., Moliner, L. y Gil, J. Universitat Jaume I. 01/03/2010. Dirección

Coordinación proyecto "Educación para la paz a través de la Educación en Medios" financiado por el Ministerio de Educación en la ONG Educación Sin Fronteras. Del 01/08/2008 al 01/08/2009

### **Otros méritos de investigación**

Evaluación positiva por parte de la ANECA como PROFESORA CONTRATADA DOCTOR y PROFESORA AYUDANTE DOCTOR

Miembro del Instituto Interuniversitario de Desarrollo Social y Paz (IUDESP), Sede Castellón.

Miembro del grupo de investigación: Millora educativa i ciutadania critica- MEICRI de la Universitat Jaume I, Castellón

Miembro del grupo de investigación: Desarrollo social y Paz (Filosofía, comunicación, educación y ciudadanía) de la Universitat Jaume I, Castellón

Participación en el grupo interuniversitario de investigación, creado a petición de la AIV, coordinado desde la Universidad Rovira y Virgili, para realizar un estudio comparado sobre Voluntariado y Pobreza

## **Direcciones y Tribunales**

### **Direcciones**

Dirección de la Tesis de Máster de Marisol Suárez Sierra “Dimensión personal: educación para la paz y transformación de conflictos. Herramientas de formación para trabajadores por la paz” presentada en el Máster Universitario Internacional en Estudios para la Paz; Conflictos y Desarrollo de la UJI. Calificación: 10 (excelente). Universitat Jaume I. Castellón. 30/09/2011

Dirección de la Tesis de Máster de Gohar Ghandilyan “Resignifying dance: Moving for education for peace” presentada en el Máster Universitario Internacional en Estudios para la Paz; Conflictos y Desarrollo de la UJI. Calificación: 10 (excelente). Universitat Jaume I. Castellón. 29/09/2011

Dirección de la Tesis de Máster de Ruth Prera Raymundo “La educación no formal desde las ONG’s y su aporte en la construcción de las culturas para la paz” presentada en el Máster Universitario Internacional en Estudios para la Paz; Conflictos y Desarrollo de la UJI. Calificación: 10 (excelente). Universitat Jaume I. Castellón

### **Tribunales**

Miembro del Tribunal Tesis Doctoral de Arcenio Castillo Colindres, *La Coeducación como una Propuesta Educativa en la Construcción de una Cultura de Paz en Guatemala*, dirigida por Irene Comins. Universitat Jaume I. Castellón. 23/09/2011

Miembro del tribunal del trabajo de investigación de Elena Furió Fuentes, *L’Empoderament en el marc del desenvolupament local: un relat de vida*. Universitat Jaume I. Castellón. 30/09/2011

Miembro del tribunal del trabajo de investigación de Isabel Labuiga Tomás, *La adaptación escolar en Educación Infantil de los niños adoptados*. Propuestas inclusivas e interculturales. Universitat Jaume I. Castellón. 12/09/2011

Miembro del tribunal del trabajo de investigación de Cristina Ventura Agut, *La ilustración en la Tertulia Literaria Dialógica de Literatura Infantil y Juvenil*. Universitat Jaume I. Castellón. 27/09/2011

Miembro del tribunal del trabajo de investigación de Miquel Ortells Roca, *Fonts socioeducatives i biogràfiques de la pedagogía de Leonor Serrano*. Universitat Jaume I. Castellón. 28/09/2011.

## **D. Docencia univesitaria**

### **En área de Teoría e Historia de la Educación**

#### **Primer y segundo ciclo**

Curso 2011/12

Educación Cívica y social (o23):. Diplomatura Maestro/a especialidad de Educación Primaria. Créditos: 4

Curso 2010/11

Educación Cívica y social (o23):. Diplomatura Maestro/a especialidad de Educación Primaria. Créditos: 4  
Teoría de la Educación (MP1007). Grado Maestro/a especialidad de Educación Primaria. Créditos: 10  
Prácticum II (AA12). Psicopedagogía. Créditos: 2

Curso 2009/10

Educación Cívica y social (o23):. Maestro/a especialidad de Educación Primaria. Créditos: 4  
Historia de la Educación Contemporánea (L04). Maestro/a especialidad de Educación Infantil. Créditos: 5  
Teoría de la Educación (L13). Maestro/a especialidad de Educación Infantil. Créditos: 6,5

Curso 2008/09

Educación Cívica y social (o23). Maestro/a especialidad de Educación Primaria. Créditos: 4  
Historia de la Educación Contemporánea (M03). Maestro/a especialidad de Educación Física. Créditos: 5

### **Titulos oficiales de postgrado**

Curso 2011/12

Seminario Intercultural I. (SAA023). Master oficial de Estudios Internacionales de Paz, Conflictos y Desarrollo. Créditos: 0,5  
Seminario Intercultural II. (SAA069). Master oficial de Estudios Internacionales de Paz, Conflictos y Desarrollo. Créditos: 1  
Seminario Intercultural III. (SAA046). Master oficial de Estudios Internacionales de Paz, Conflictos y Desarrollo. Créditos: 0,5

Curso 2010/11

Seminario Intercultural I. (SAA023). Master oficial de Estudios Internacionales de Paz, Conflictos y Desarrollo. Créditos: 0,5  
Seminario Intercultural II. (SAA069). Master oficial de Estudios Internacionales de Paz, Conflictos y Desarrollo. Créditos: 0,5  
Seminario Intercultural III. (SAA046). Master oficial de Estudios Internacionales de Paz, Conflictos y Desarrollo. Créditos: 0,5

Curso 2009/10

Sociedad, Familia y Educación (SAP002). Master En Profesorado de Educación Secundaria Obligatoria y Bachillerato, Formación Profesional y Enseñanza de Idiomas. Créditos: 1,5

### **Material docente didáctico publicado**

PAREDES, O. y FRANCISCO, A. (2012). *Educación en medios de comunicación. inmigración, interculturalidad y género*. Fundación FISC: Donostia

FRANCISCO, A.; MOLINER, L. y NOS, E. (2011). *Aprendiendo a transformar el entorno. El uso del aprendizaje servicio en la educación superior*. Col.lecció Sapienta. Universitat Jaume I. Castellón. ISBN: 978-84-694-7932-2

FRANCISCO, A. y PAREDES, O. (2011). *Mitjans i Pau. Educación Sin Fronteras*. Barcelona. España.

VVAA (2010). *Educar en participació, una assignatura pendent*. Casals de Joves de Catalunya. Barcelona. España. ISBN: 978-84-614-0704-0

FRANCISCO, A. (2009). *Relato de una experiencia educativa de Aprendizaje Servicio*. En GARCÍA, R. (coord.) *Cuatro Metodologías Docentes: Aprendizaje Cooperativo, Aprendizaje Basado en Problema, Aprendizaje por Proyectos y Aprendizaje Servicio*. PP 1- 27. CD. Valencia. España ISBN: 978-84-693-0768-7

VVAA. (2009) *Volta al món pel dret a l'educació*. Educación Sin Fronteras. Barcelona. España.

VVAA (2009) *Abre un libro, abre el mundo*. Plataforma Campaña Mundial por la Educación. CD. España

VVAA (2008) *Superemos la exclusión, calidad en la educación. ¡Pon tu pieza!. Todas cuentan*. Plataforma Campaña Mundial por la Educación. CD. España

### **Proyectos de innovación educativa**

Experiencias de Aprendizaje Servicio con grupos interdisciplinarios de educación y comunicación en temas de ciudadanía y cultura de paz III (2012). Co-dirección

Experiencias de Aprendizaje Servicio con grupos interdisciplinarios de educación y comunicación en temas de ciudadanía y cultura de paz II (2011). Co-dirección

Experiencias de Aprendizaje Servicio con grupos interdisciplinarios de educación y comunicación en temas de ciudadanía y cultura de paz I (2010). Co-dirección

El aprendizaje cooperativo en la enseñanza universitaria (2010). Investigadora colaboradora

En teoría, ¿Qué aprendemos?. Estrategias metateóricas para fomentar el pensamiento crítico. (2010) Investigadora colaboradora

El trabajo en grupo: planificación mediante roles (2009). Dirección

Recursos audiovisuales para trabajar la Historia de la Educación (2009). Dirección

Experiencias de Aprendizaje Servicio con grupos intersicliplnarios de educación y comunicación en temas de ciudadanía y cultura de paz (2009). Co-dirección

Las Webquest aplicadas a la Educación de Adultos. (2009) Investigadora colaboradora

“Guiamos la Historia”: Elaboración cooperativa de una guía docente para la asignatura de Historia de la Educación. (2009). Investigadora colaboradora

El aprendizaje cooperativo en la enseñanza universitaria (2009). Investigadora colaboradora

### **E. Valencià (acreditación oficial)**

Nivel C1 (Suficiència). Universidad Autónoma de Barcelona

## **F. Idiomas de interés científico (acreditación oficial)**

Inglés Nivel B2.2 (Intermedio-Alto). Universitat Oberta de Catalunya. Barcelona.  
Portugués Nivel B1 (Intermedio). Universidad de Coimbra. Coimbra, Portugal.

## **G. Otros méritos**

### **Formadora de Formadores en centros de formación al profesorado**

#### **11/2010**

Curso Trabajando los valores a través de las TIC's. CEFIRE, Castellón. 30 horas.

#### **10/2010**

El Aprendizaje Servicio como herramienta para promover una ciudadanía crítica y activa. Dentro del curso Metodología centradas en el alumnado. CEFIRE, Castellón. 3 horas.

#### **06/2010**

Trabajo Cooperativo. Dentro del curso Atención a la diversidad desde una perspectiva inclusiva en la escuela. CEFIRE, Alzira. 6 horas.

#### **11/2009**

Curso Trabajando los valores a través de las TIC's. CEFIRE, Castellón. 30 horas.

#### **10/2009**

Educación en medios para formar una ciudadanía crítica. Dentro del curso Metodologías interactivas para el aula. CEFIRE, Benicarló. 6 horas

#### **07/2009**

Curso Educació en Mitjans. Per una ciutadania crítica i activa. Escuela de Verano de Rosa Sensat, Barcelona. 15 horas.

#### **05/2009**

Curso Lectura crítica desde la perspectiva de género. Dentro del curso Coeducar para la igualdad. CEFIRE, Castellón. 3 horas.

#### **01/2009**

Curso Educación en valores a través de la Educación en Medios. CEFIRE, Castellón. 30 horas.

#### **07/2008**

Curso Educació en Mitjans. Per una ciutadania crítica i activa. Escuela de Verano de Rosa Sensat, Barcelona. 15 horas

## **Experiencia profesional extrauniversitaria vinculada al área**

#### **09/2007 a Actualidad**

Colaboradora externa de Educación para el Desarrollo en la ONG Educación Sin Fronteras. Barcelona.

**11/2006 a 06/2007**

Miembro equipo de Diálogo Directo de Greenpeace. Barcelona

**04/2006 a 04/2007**

Formadora centro de nuevas tecnologías Cibernàrium del Ayuntamiento de Barcelona. Barcelona.

**05/2004 a 03/2006**

Periodista en gabinete de comunicación institucional.

**04/2002 a 06/2003**

Periodista en gabinete de comunicación institucional.

**07/1998 a 1/2002**

Redacción, guión y locución de los informativos y el magazine del fin de semana en Radio Castellón- Cadena SER y Localia TV

**Otros****03/2004**

Curso de Aptitud Pedagógica, CAP. Universitat Jaume I, Castellón.

**Formación sobre docencia univesitaria**

2008/2010 Curso para Profesorado Novel. Iniciación a la docencia universitaria. UJI, Castellón. 200 horas  
Cursos:

- Iniciación al Aula Virtual (22/01/2009)
- Planificación de la docencia univesitaria (02/02/2009)
- Claves didácticas para incorporar la perspectiva de género a las asignaturas (16/06/2009)
- Evaluación como instrumento de mejora en la calidad educativa (18/01/2010)
- Metodología didáctica para la enseñanza univesitaria (25/01/2010)
- Resolución creativa de problemas (10/06/2010)
- Recursos metodológicos para motivar al alumnado (18/06/2010)

**Formación continua****Cursos**

07/2012 Curso Representaciones culturales y sexualidad. UAB, Barcelona  
07/2009 Seminario Avanzado de Investigación Cualitativa (SAIC 2009). UAB, Barcelona  
12/2008 Curso virtual Second Life: Noves maneres d'aprendre i relacionar-se. ICE, Barcelona.  
07/2005 Curso Gabinetes de Medios de Comunicación en la Administración Local. UPF, Barcelona.  
07/2004 Curso de Movimientos Sociales: Cambio Social y Participación. UNED.  
07/2003 Curso de Violencia y política en la España contemporánea. UJI, Castellón.

07/2000 Curso de Locución y Ortofonia (especialidad Radio). Universidad CEU, Valencia.

Jornadas

11/2011 VII Seminario Estatal Isonomia contra la Violencia de género. UJI, Castellón.

12/2008 Seminario La cooperación al desarrollo, un reto para la docencia. Instituto Interuniversitario de Desarrollo Local. UJI, Castellón.

10/2008 XII Jornades de Cooperació Internacional i\_Solidaritat, II Jornades Le Monde Diplomatique-UJI. UJI, Castellón.

10/2008 III Jornades de les Escoles Compromeses amb el Món. Barcelona.

08/2004 Foro Social Juventud, Barcelona.

11/2003 Foro Social Europeo, París.

05/2003 VII Jornadas de Investigación Feminista de la UJI, Castellón.

04/2000 Seminario de Televisión alternativa, programas culturales y creación audiovisual. Universidad CEU, Valencia.

11/1999 Seminario de Géneros Periodísticos. Universidad CEU, Valencia

05/1998 Seminario de prácticas y animación teatral. Universidad CEU, Valencia.

## **ANEXO II: Investigación Tierra de Lobos**



***Te quiero, maldita sea. Lectura crítica de los modelos de atracción lésbica en la ficción audiovisual para una educación afectivosexual. (Artículo inédito)***

Los medios de comunicación son constructores de realidad y en sus discursos pueden reforzar el modelo de atracción tradicional que está en la base de la violencia de género. Es importante realizar un análisis crítico tanto de la producción de ficción como de la recepción de la misma para reflexionar sobre este modelo y sus alternativas.

Concretamente, el presente artículo busca profundizar sobre el mito del amor romántico en las relaciones lésbicas de ficción a partir de analizar cómo éste se construye en los relatos de la industria audiovisual comercial y cómo es interpretado por parte de sus fans.

Nuestra pregunta de partida es si las series audiovisuales con personajes lésbicos reproducen del modelo tradicional de atracción (con violencia, dominación, idealización, posesión, roles de género...) o hay una transformación a modelos de atracción alternativos (relaciones más igualitarias). Y si las personas que siguen estas series se sienten o no atraídas por esa representación y ese modelo de atracción.

Para ello, decidimos analizar la relación de pareja de Isabel y Cristina, personajes de la serie de ficción televisiva Tierra de Lobos (2010-Actualidad); de cómo se representaba en la serie y, sobre todo, de cómo se interpretaba en diversos sitios de Internet en el que participan activamente lesbianas y bisexuales.

## **CONTEXTUALIZACIÓN Y JUSTIFICACIÓN DE LA ELECCIÓN DE LA HISTORIA**

La serie

*Tierra de Lobos* es una serie de televisión producida por Multipark Ficción y Boomerang TV para la cadena Telecino. Ambientada en la España de finales del siglo XIX, combina acción, aventura, intriga, romance y elementos característicos del western.

Se estrenó el 29 de septiembre de 2010 con buena acogida, siendo incluso, la serie líder de la noche y la más vista. El 21 de diciembre de 2011 la serie finalizó su segunda temporada manteniendo prácticamente las cifras de la primera

El argumento de la serie. En 1875 Los hermanos César Bravo y Román Bravo regresan a la tierra que les vio nacer tras huir de un atraco frustrado para empezar una nueva vida. Sin embargo, las buenas intenciones de los hermanos Bravo se ven obstaculizadas por el señor Lobo, el terrateniente local, un hombre duro y poderoso que maneja a su antojo los designios de la empobrecida gente del pueblo y que ve en los forasteros una amenaza para el mantenimiento de su oligarquía. Lobo es viudo y vive con sus hijas Almudena, Isabel, Nieves y Rosa, cuatro jóvenes muy distintas a las que trata con una mezcla de autoridad y paternalismo. (Wikipedia)

En este contexto, Isabel (una de las hijas de Lobo) descubre que es lesbiana al enamorarse de Cristina (una prostituta del pueblo antigua mantenida de Lobo). Primero Cristina la utiliza para vengarse de Lobo pero luego se enamora también de ella. Cuando Lobo las descubre, manda matar a Cristina y envía a Isabel a un convento, de donde consigue escapar gracias a la ayuda de sus hermanas y de Cristina. Al final de la temporada, la intención de huir juntas de Cristina e Isabel se ve truncada y Lobo da un ultimatum a su hija: o se casa con el hombre que él elija o vuelve al convento.

La elección de la historia de Isabel y Cristina estuvo basada en varios criterios:

1. Pertinencia: Las dos protagonistas tenían que vivir una historia de amor lesbica. Es decir, tenían que identificarse como lesbianas y tener sentimientos mutuos correspondidos. Como apunta González de Garay

(2009), los postulados del Feminismo y la Teoría Queer han puesto de manifiesto que la delimitación de los conceptos de “mujer” y “homosexual” es en sí misma compleja, limitada, connotativa e incluso contradictoria, sobre este tema nos extenderemos con más detalle en el marco teórico. No obstante, la necesidad de delimitar inherente a la definición del objeto de estudio hace que se considere personaje femenino a aquel que posee las características físicas primarias propias del sexo femenino y que además se considera mujer, y que se defina homosexual como el tipo de orientación sexual en la que “se siente atracción por personas del mismo sexo” (Soriano Rubio, 1999, p. 19). La imposibilidad de acceder a los pensamientos de los personajes de ficción de las series televisivas hace tomar únicamente como homosexuales, esto es, como personajes que sientan deseo sexual por personas del mismo sexo, a aquellos que así lo hayan manifestado durante el transcurso de la serie. En el caso de Isabel y Cristina, las dos manifiestan verbalmente su deseo y actúan sobre él.

2. Relevancia: Tenía que ser una historia suficientemente conocida y querida como para conseguir generar debates y comentarios en dichos foros y que estos contaran con una variada y nutrida participación. En el caso de Isabel y Cristina, desde que se emitió su primer beso el número de lesbianas y bisexuales fans de la serie en Internet se multiplicó y se crearon foros para debatir e intercambiar información sobre los personajes y su relación. El fenómeno fan traspasó las fronteras del estado español y el reconocimiento fue a nivel internacional. De hecho, fue la pareja más votada por las internaturas como la pareja lésbica más tierna del 2011 en la web Afterellen (sitio de referencia de la cultura popular lésbica y bisexual a nivel internacional).
3. Actualidad: Tenía que ser una serie que se estuviera emitiendo en la actualidad, para poder acceder y revisar los foros de Internet . Tierra de Lobos emitió su segunda temporada, en la que aparece la historia de Isabel y Cristina, del 28 de septiembre de 2011 al 21 de diciembre de 2011.

## CONTEXTUALIZACIÓN Y JUSTIFICACIÓN DE LOS ESPACIOS DE PARTICIPACIÓN EN INTERNET

Los dos espacios principales que revisamos fueron Lesbicanarias y Afterellen. Lesbicanarias es un blog creado por Rogue el 25 de mayo de 2007. Como su creadora explica, en sitio web “te encuentras con un montón de noticias y curiosidades sobre el ambiente lesbico, así como resúmenes de episodios de series con personajes lésbicos y unas cuantas entrevistas”.

Los artículos están escritos tanto por ella como por sus colaboradoras. De los resúmenes de los capítulos de la serie Tierra de lobos se ha encargado Caro. La autora, que se describe como una joven de Sevilla de 25 años, ha realizado 9 artículos, en cada uno de ellos resumen los episodios relacionados con la historia de Isabel y Cristina. Además, la colaboradora también participa en otros blogs de referencia, como “La Teta Feliz”.

Basado en los promedios de Internet, las visitantes del blog son en su mayor parte mujeres entre los 25 y los 34 años, que no tienen hijos, que han recibido algún tipo de educación superior y que realizan sus visitas al blog desde casa.

Aunque su posición en el ranking global es de 221,642, en los países hispanohablantes tiene más visitas . El ranking regional lo encabeza Venezuela (donde ocupa la posición 5,983 en el ranking), México (posición 19,584), Argentina (20,842) y España (29,995). Además, hay 259 sitios web que enlazan el blog de Lesbicanarias y cuenta con el patrocinio de Lesbianlips y de Seeking Simone..

Esta en la posición 3.565 de TOP Bitacoras.com (ranking de blogs hispanos) y es uno de los blogs de referencia sobre el entretenimiento televisivo lésbico para la comunidad hispanohablante

Respecto a Afterellen, es un sitio web que se centra en cómo son caracterizadas las mujeres lesbianas y bisexuales en los medios de comunicación masivos. Fue fundado en abril de 2001 por Sarah Warm y fue

adquirido en 2006 por el canal de televisión por cable Logo (propiedad de MTV Networks, filial de Viacom Inc).

Basado en los promedios de Internet, las visitantes del blog son en su mayor parte mujeres entre los 18 y los 24 años, que no tienen hijos, que han recibido educación superior y que realizan sus visitas al blog desde casa.

Está en el 20,428 en el ranking global. En Estados Unidos están 7,110 del ranking y un 40% de sus visitantes son de este país. Aunque también tiene muchas visitas de otros lugares. El ranking regional lo encabeza en Irlanda (1,370), Australia (4,005), Singapur (4,192) y Croacia (4,538). En España está en la posición 79,581. Además, hay 3.237 sitios web que enlazan el sitio de Afterellen.

Está considerado es el sitio web principal sobre entretenimiento para lesbianas y bisexuales. En marzo de 2008 fue nombrado uno de "los 50 blogs más poderosos del mundo" por el periódico británico The Observer por su "visión irreverente sobre cómo la comunidad lésbica es representada en los medios de comunicación."

Para la elección de los Espacios web a analizar a nos basamos en varios criterios:

1. Relevancia: Tenían que ser espacios web de referencia dentro de la comunidad bisexual y lésbica. Como hemos explicado en su descripción, ambos sitios tienen un importante reconocimiento por parte de las internautas lesbianas y bisexuales. Los criterios para determinar esta relevancia están relacionados con:
2. La permanencia de los proyectos: Afterellen lleva desde el 2001 y Lesbicanarias desde el 2007.
3. Las citas y links: ambos espacios son citados y están destacados en los enlaces de interés muchos de los sitios de temática de temática lésbica. Afterellen ha sido enlazada en 3.237 sitios web y Lesbicanarias en 259.

4. El número de visitas: si tenemos en cuenta el público al que van dirigido los espacios, ambos tienen un ranking de visitas destacable.
5. Diversidad de público: Tenían que ser espacios que visitaran tanto mujeres del territorio español como mujeres de otros lugares. Así, elegimos dos portales de referencia, uno en clave nacional e hispanohablante y otro en clave internacional. Así, Lesbicanarias y Afterellen cubrían esa necesidad de abarcar a una amplia muestra de mujeres de diversas culturas y regiones.
6. Seguimiento de la serie: Tenían que ser espacios que tuvieran algún lugar donde las visitantes pudieran opinar. En el caso de Lesbicanarias, los propios resúmenes de los capítulos permitían comentar a las visitantes. En Afterellen se creó un foro específico dedicado a la pareja de Isabel y Cristina, además de elaborar 3 artículos sobre la serie.

## **ANÁLISIS DISCURSIVO DE LA REPRESENTACIÓN DE LA HISTORIA DE AMOR DE ISABEL Y CRISTINA**

Como hemos dicho, la segunda temporada de la serie Tierra de Lobos consta de 13 capítulos, cada uno de ellos con una duración media de unos 70 minutos. En total, más de 15 horas de emisión televisiva.

En esta investigación, que tiene como objetivo analizar las construcciones narrativas audiovisuales del mito del amor romántico y los modelos de atracción asociados al mismo, nosotros nos centraremos exclusivamente en las escenas relacionadas directamente con la historia de amor de los personajes de Isabel y Cristina. Obviaremos, pues, el análisis de las cuestiones referentes a la aceptación de la orientación sexual o a la reacción lesbofóbica, violenta e intolerante, del padre, las monjas y de la sociedad en general.

De las más de 15 horas de emisión, los personajes de Isabel y Cristina han compartido pantalla únicamente durante 20 minutos, es decir, un 2,2 % del tiempo de emisión. El tiempo de interacción y desarrollo de la relación amorosa de los dos personajes es muy reducido y a penas hay diálogos entre ellas. En

este sentido, la historia de amor es construida a partir de miradas, silencios y omisiones. Su enamoramiento y compromiso aumenta en cada capítulo pero no se muestra ese proceso más allá de las interacciones físicas y sexuales de las protagonistas.

Las protagonistas de la historia

Isabel: Es la tercera de las hijas de Lobo. Antes de comenzar la segunda temporada, la web de la serie presentaba al personaje de Isabel de la siguiente forma: Ejerce el papel del hijo que Lobo nunca tuvo: es valiente, con un fuerte espíritu aventurero, le gustan las armas, los trabajos de la hacienda y detesta los convencionalismos propios de la época. No le interesan mucho los hombres, sueña con heredar la finca para evitar tener que abandonarla y casarse.

Cristina: Es una prostituta del burdel del pueblo. Antes de comenzar la segunda temporada, Cristina es un personaje secundario que no está referenciado en la web de la serie. Durante la primera temporada fue la mantenida de Lobo.

La historia es presentada como la clásica historia de amor romántico entre el chico y la prostituta (Dama de las camelias, Pretty woman...). Sólo que en este caso, es una mujer que se presenta como el hijo que Lobo nunca tuvo.

El desarrollo de la historia está marcado por 8 acontecimientos: el flechazo, el encuentro sexual, la traición, el acto heroico, la reconciliación, el castigo social, el rescate y compromiso mutuo y la segunda separación forzosa.

La historia comienza en el segundo capítulo de la segunda temporada («Pueblo tomado», emitido el 5 de octubre de 2011). Isabel ve por primera vez a Cristina, se encuentra con ella de casualidad mientras ésta se está bañando. Isabel se siente atraída desde el principio por el cuerpo de Cristina. Después se debate entre el deseo y la culpa. Se recrea con esa imagen para excitarse y, al mismo tiempo, quiere ser “normal y femenina”. Para ello les dice a sus hermanas que le ayuden a vestirse como ellas lo hacen. Aunque lo consigue, como se refleja en este diálogo.

Isabel: *Anibal, ¿Qué me falta? ¿Qué tiene mi hermana que no tenga yo?*

Anibal: *Isabel, no te falta nada, estás preciosa, lo único es..que tu eres diferente...*

Isabel: *¡No quiero ser diferente!*

En este primer encuentro podemos apreciar un elemento fundamental que contribuye a alimentar el mito del amor romántico: el flechazo irresistible. Isabel se siente atraída sin remedio hacia Cristina con sólo ver su cuerpo durante unos segundos, reforzando la asociación de amor con la atracción física instantánea y con la pasión irracional. Además, el encuentro por accidente de dos personas que no podrían haber coincidido de otra manera, contribuye a la idea de magia, de destino.

Por otra parte, se caracteriza a Isabel como “diferente”, se asocia esa diferencia a la falta de feminidad, a su actitud masculina en comparación con sus hermanas y vinculan esta cuestión directamente con las reflexiones del personaje respecto a su atracción hacia Cristina. Cabe destacar, pues, la asociación que se hace en la serie entre los roles masculino y lo femenino y la orientación sexual.

En el cuarto capítulo («Traición», emitido el 19 de octubre de 2011) los personajes se vuelven a encontrar en una tienda, otra vez es la casualidad la que les junta. Cristina fuerza un acercamiento físico al tirar una de las manzanas de la cesta de Isabel. La proximidad física pone nerviosa y violenta a Isabel, que la insulta antes de salir corriendo de la tienda.



Isabel: *¿Estás idiota?!... A ver si miras más por donde vas.*

Cristina: *Lo siento mucho señorita, le ruego acepte mis disculpas*

Después Cristina va a la puerta de la casa de las Lobo a esperarla para decirle que su corazón late por ella.

Cristina: *Quiero lo mismo que tu.*

Isabel: *Yo no quiero nada...Nada*

Cristina: *¿Estás segura?... ¿Sientes los latidos? Es por ti...*

Otra vez se refuerza la idea de amor vinculada con el enamoramiento irresistible que, como el fuego, quema a la protagonista. Todo este proceso de enamoramiento está basado en la atracción física, en encuentros cargados de erotismo, de tensión sexual, vinculados a las miradas y el encuentro de los cuerpos sin que el diálogo u otro tipo de interacción sea necesaria.

Por otra parte, las únicas frases que intercambian tienen tintes violentos (¡¿estás idiota?!) o tajantes (no quiero nada) por parte de Isabel o bien declaraciones altamente románticas y persuasivas (mi corazón late por ti, cuando no se conocen de nada) por parte de Cristina.

Se hace necesario explicar que las acciones de Cristina en este primer momento no están motivadas por el enamoramiento sino por sentimientos de venganza hacia el padre de Isabel. Pero nos encontramos también con uno de los elementos dentro de ese mito de amor romántico. Cristina comienza la historia como la prostituta que representa el pecado (la manzana lo dice todo) y que utiliza todas sus armas de seducción para engañar a la heroína de la historia: la bondadosa, valiente y honesta Isabel.

En el capítulo 5 («La leyenda de las tres llaves», emitido el 26 de octubre de 2011) los personajes se dan el primer beso. Isabel desafía a los militares y Cristina ayuda a Isabel a escapar de ellos, escondiéndola en su habitación y mostrándole una salida alternativa. Para agradecerse, Isabel vuelve por la

noche a la habitación de Cristina y, tras un breve diálogo, se besan y pasan la noche juntas.

En las escenas que comparten en este episodio podemos ver varias cuestiones relacionadas con el amor romántico y el tipo de relación que están llevando. Por una parte, respecto a la acción de Cristina de ayudar a Isabel, recuerda un poco cuando el héroe se enfrenta con los poderosos cara a cara y la princesa le ayuda con escondites. Sería como dos formas de actuar frente a las situaciones problemáticas: afrontarlas cara a cara (el héroe valiente) o la de salir de ellas por la puerta de atrás (la princesa).

Por otra parte, la escena del beso tiene todos los elementos de escena romántica típica de este género de ficción audiovisual. Las protagonistas son femeninas, atractivas y la tensión sexual, que se ha estado manteniendo durante varios episodios, viene precedida por un gesto heroico, tras miradas cómplices se produce un acercamiento lento y el beso se prolonga en el tiempo, con la ayuda de la música de fondo, se convierte en una escena clave para enganchar a la audiencia, emocionarla y conseguir que se identifiquen con los personajes. Es parte de esos besos de película que alimentan el imaginario del amor romántico.

El capítulo 7 («El túnel», emitido el 9 de noviembre de 2011) comienza con Isabel y Cristina amaneciendo juntas en la misma cama mientras intercambian miradas, caricias, besos y palabras tiernas de amor. Cuando están en pleno acto sexual, Sebastián (uno de los malos de la película) entra en la habitación. Primero les propone un trío

Sebastián: *Vaya, hoy es mi día de suerte*

Cristina: *Fuera de aquí*

Isabel: *Ni la mires (cogiendo el brazo a Sebastián)... que te he dicho que ni la mires*

Luego, tras la negativa de ambas, acaba por chantajear a Isabel pidiéndole dinero para que no le cuente a su padre lo que ha visto. En este episodio se

explicita que Cristina también estaba implicada en este plan de chantajes. Al mismo tiempo, se muestra el arrepentimiento de la muchacha, que después de conocer a Isabel se ha enamorado de ella.

El capítulo comienza con una escena de las amantes típica, después de una noche de pasión amanecen juntas y más enamoradas que el día anterior. Todo son miradas, caricias y palabras tiernas que las conducen a volver a hacer el amor. Muestra pasión pero también ternura, la escena quiere mostrar no sólo la pasión sino el enamoramiento de las dos protagonistas. Es la primera vez que hablan de sus sentimientos y de ellas, aunque sea de forma breve. Es la primera interacción que no está totalmente vinculada a la atracción física, aunque paradójico es que no se ha visto ninguna escena que permita comprender/observar como los dos personajes han ido enamorándose más allá de la atracción física. Además, de todas formas, el núcleo de la escena vuelven a ser las escenas sexuales de los dos cuerpos femeninos y atractivos desnudos.

Por otra parte, nos volvemos a encontrar a Isabel ejerciendo su rol de protectora y posesiva cuando entra Sebastián (Ni la mires). Rol tradicional masculino relacionado con la protección, el control y la posesión. Mientras, la mujer pecadora se ha enamorado de la heroína honesta y valiente. Y comienza su camino a la redención dejando de engañarla y pidiendo a Sebastián que también deje de hacerlo.

En el octavo episodio («Tierra quemada», emitido el 16 de noviembre de 2011) el pueblo sufre la violencia de los militares, que están arrasando con todos y todo. En esta situación, Isabel va a por Cristina al prostíbulo para sacarla de allí, pero Cristina no quiere abandonar a sus compañeras y le confiesa que ella estaba detrás del chantaje a lo que Isabel reacciona a la noticia dándole una bofetada

Isabel: *Tenemos que irnos, van a quemar todo esto sin preguntar... vamos*

Cristina: *No, déjame yo me quedo con Rosario*

Isabel: *No voy a dejarte aquí*

Cristina: *No, para Isabel. No sabes lo que he hecho. Sebastián no nos pilló por casualidad, yo se lo pedí. Quería vengarme de tu padre, yo era su mantenida pero él me abandonó y apareciste tu.*

Isabel le da una bofetada a Cristina

Cristina: *Lo siento, no sabía que podría enamorarme de ti*

Isabel: *No debí olvidar que eres una puta*

Posteriormente, cuando uno de los militares está a punto de asesinar a Cristina, Isabel reaparece para matar al militar y salvar a Cristina, llevándosela a su casa.

En la trama de este episodio nos volvemos a encontrar con roles marcados dentro de una historia de amor romántico. El personaje fuerte y salvador que, a pesar de la traición, rescata a su amada. La mujer que primero tiene malas intenciones y luego se enamora irremediamente de la heroína. La reacción de Isabel a la traición es la violencia directa física (una bofetada) y verbal (eres una puta). El estigma de las mujeres que se dedican a la prostitución como personas que engañan, que no son honestas.

En el décimo capítulo («Forajidos», emitido el 30 de noviembre de 2011), Cristina le agradece a Isabel que le salvara la vida, le vuelve a pedir perdón por su traición y le confiesa su amor.

Cristina: *Es verdad que al principio quería vengarme, pero todo cambió cuando te conocí.*

Isabel: *No te creo nada.*

Cristina: *Isabel, llevo todo la vida en manos de hombres y nadie nunca jamás se había preocupado ni me había besado como tú lo haces.*

Isabel: *Mientes.*

Cristina: *Te quiero.*

Isabel: *Eres una mentirosa*

Cristina: *Te quiero, maldita sea*

Isabel: *Que te calles*

Isabel le da una bofetada a Cristina

La reacción de Isabel vuelve a ser violenta (otra bofetada), aunque inmediatamente después besa apasionadamente a Cristina y acaban haciendo el amor en pleno bosque. El padre de Isabel la descubre y la encierra en un convento.

Observamos otra vez elementos del amor romántico en las historias de ficción: escenas dramáticas, sentimientos exagerados, grandes declaraciones de amor (“nadie nunca jamás”; “te quiero, maldita sea”), violencia, pasión y deseo. Los roles siguen estereotipados: la vulnerabilidad en Cristina y el control en Isabel.

En el penúltimo capítulo de la temporada, el duodécimo, («La viuda», emitido el 14 de diciembre de 2011), Cristina, junto con las hermanas de Isabel, rescatan a Isabel del convento donde está encerrada por sus actos pecaminosos (su relación lésbica). Después del rescate, se comprometen a comenzar una vida juntas

*Isabel: No puedes quedarte en Tierra de Lobos, es peligroso.*

*Cristina: Pero será solo temporal, hasta que encontremos otro sitio.*

*Isabel: ¿Juntas?*

*Cristina: Juntas*

### **Y Cristina se encarga de curar las heridas de Isabel.**

*Cristina: Shhhh... Pero que te han hecho estas brujas... Tranquila, yo te voy a cuidar.*

En este capítulo continua la historia épica de amor. La heroína a sufrido en sus propia piel el castigo por su amor; las monjas le han estado torturando repetidamente y ella ha continuado fiel a sus sentimiento hacia Cristina. Mientras, Cristina ha utilizado sus dotes de engaño para colarse en el convento y ayudar en la huida a su amada. Tras la unida, las dos quieren comenzar una vida juntas. Al final del episodio, la heroína está en la cama mientras su amada

le cura las heridas. Volvemos a observar los roles en esta relación: Isabel como protectora y Cristina como cuidadora .

En el último capítulo («Una promesa cumplida», emitido el 21 de diciembre de 2011) Sebastián encuentra a Isabel y Cristina. Después de intentar matar a Cristina, acaba por ayudar al padre de Isabel a encontrar a su hija. Vuelven a separarse y el padre amenaza a Isabel con obligarla a casarse con el hombre que el elija. En las escenas que comparten la pareja, volvemos a ver como el personaje de Isabel vuelve a intervenir para salvar la vida a Cristina cuando Sebastián quiere matarla.

Isabel: *no lo hagas, por favor*

Sebastián (con una pistola apuntando a Cristina): *Sal de aquí, no quieres ver eso*

Cristina: *vete, Isabel*

Isabel: *Cristina*

Cristina: *Vete*

Isabel (a Sebastián): *Nos iremos, por favor, te lo juro*

Sebastián (a Cristina): *Debí matarte en el bosque*

Isabel (a Sebastián): *Pero no lo hiciste, así que tendrás que matarme a mí primero o se enterará mi padre*

Sebastián: *Fuera de aquí*

Isabel: *Por favor,... tendrás que matarme a mí también... Si quieres salvar tu vida, tendrás que salvar la nuestra primero*

Sebastián deja la habitación

Isabel (a Cristina, mientras se abrazan): *Tranquila, tranquila, ya está*

## **ANÁLISIS DEL DISCURSO DE LOS COMENTARIOS DE LESBICANARIAS Y AFTERELLEN SOBRE LA HISTORIA DE AMOR**

Analizamos más de 2.000 post (2.154) distribuidos en los dos sitios principales (Lesbicanarias y Afterellen) y en otro que estaba siendo referenciado (The L

Chat). Concretamente, fueron 784 post de Lesbicanarias; 1.020 post del foro de Afterellen y 350 post de The L Chat.

Hemos dejado fuera del análisis otros comentarios relacionados con al serie, con los spoiler, con las descargas, con otras relaciones de las protagonistas o con las actrices; y nos hemos centrado en los relacionados con los personajes de Isabel y Cristina y su historia de amor.

Como hemos apuntado, el desarrollo de la historia de amor está marcado por 8 acontecimientos: el flechazo, el encuentro sexual, la traición, el acto heroico, la reconciliación, el castigo social, el rescate y compromiso mutuo y la segunda separación forzosa. Los post también van haciendo referencia a estos puntos fundamentales de la trama.

Cabe decir que los post sobre la pareja aparecen por primera vez el 6 de octubre de 2011 en Lesbicanarias pero será sólo después del primer beso que su historia comenzará a seguirse y tener más fans activas en los foros tanto a nivel nacional como nivel internacional en Afterellen, donde comenzaron los post a partir del 24 de octubre de 2011. Nosotros hicimos una revisión de los Foros desde el 6 de octubre de 2011 hasta el 3 de enero de 2012.

Los temas que encontramos fueron similares en los 3 espacios, encontramos dos núcleos centrales de conversación que queremos destacar por su refuerzo del modelo de atracción tradicional. Estos dos ejes temáticos, que encontramos la mayor parte de los post, son los que ensalzan el amor romántico tradicional y la belleza física de los dos personajes.

Como hemos explicado en el análisis de las serie, no hay prácticamente escenas entre ellas que contengan una interacción basada en el diálogo y en el conocimiento mutuo. Su historia de amor está basada en el flechazo como forma ideal de enamoramiento, se ensalza la belleza, la atracción física, la química,... en definitiva, los componentes del amor romántico relacionados con el modelo tradicional de atracción.

Los comentarios en los foros también van en la línea de ensalzar este modelo tradicional de atracción y este ideal de amor romántico. Así podemos observar en muchos de los post revisados:

*“Hay entre ellas un intercambio de miradas, que es el típico momento en que el mundo desaparece y solo queda esa persona y tú, y todo lo demás son leves murmullos”* (Caro); *“me enamoré de las dos y más con ese beso ahí cerrando las dos los ojos al mismo tiempo, todas tiernas”* (Alba)

*“Would it be missing the point for me to say that is perhaps the most beautifully lit soap opera make-out scene I’ve ever seen?”* (Dorothy Snarker)

*“Que escena la de los besos me a dejado con los bellos erizados de la emociion que le pusieron”* (twitter\_lucemarjess)

*“Estas dos bellas actrices, las escenas son perfectas, han notado que ambas tienen una química perfecta para las escenas”* (Mandy-Mandy)

*“Mientras Cristina duerme, la otra la contempla mientras lo hace (no me digan que no es tierno) y nuestra Isabel le dice que podría mirarla horas y horas (y si, volvemos a babear)...La burdelera le responde que ella se merece eso y mucho más (si vuelvo a decir que son muy tiernas, me tachareis de repetitiva pero...son tan tiernas)”* (Caro)

*“Esta pareja es muy linda las dos actrices son demasiado hermosas espero q su historia sea una pretty woman de epoca”* (Gina).

Otra línea de comentarios que también refuerzan el modelo de atracción tradicional y ese mito del amor romántico tradicional son los que hacen referencia a los actos “heroicos” de Isabel: la protección (que también tiene que ver con la posesión y el control) y la salvación de la vida de Cristina. Ese rol de “príncipe azul” que salva a su princesa lo vemos en la serie reiteradamente pero también es muy alagado en los post de los foros.

**Un ejemplo representativo de esto son los comentarios relacionados con la reacción de Isabel cuando Sebastián las descubre en la cama.**



*“La mejor frase y momento del capítulo!! Ese “ni la mires” y posterior “que te he dicho q ni la mires!” me mataron totalmente. Me encanta el temperamento que tiene Isabel, y es guapísima, así q no podemos pedir más!” (Barby)*

*“Me encanto como Isabel defiende a Cristina y le dicé a a Sebastian que ni la mire, aaah toda una loba” (ssssssss)*

*“Quedé entera sopeada con el “Ni la mires!!!”. Uf Dios!!!” (Renyam); “Se me olvidaba decir que la señorita Isabel me tiene a sus pies, esa vena fiera-protectora que ha sacao, pffff, tremenda la niña, yo soy el capullo ese y me lo pensaba antes de tocar a la cristina” (vydo).*

Incluso se afirma que ese rol protector es lo que hace que Cristina se enamore de Isabel.

*“Creo que se enamora totalmente es en el momento en el que isabel defiende a cristina de sebastian, si te fijas bien en la cara de cristina cuando isabel le coje la mano al maluxo, a cristina le cambia la cara y dp en capitulos dp le dice que nadie la ha protegido como lo ha exo ella, así que deduzco que es en ese momento” (Artex).*

O en el la escena en la que ella mata a un militar para salvar la vida de Cristina, a pesar de que ésta la había traicionado.

*“Vaya q emocionante estay, Isabel como toda una princesa salva a su amor, esperamos la reconciliación!!!” (anónimo)*

*“Isabel que ha vuelto a por ella. Tras matar al soldado ambas se van de allí. No me digan que la loba no es como esa princesa en su caballo azul rescatando a su amada, ¡que bonito!” (Caro)*

*“No puede ser!! quieroo una isabeell!! Por fiss!! por fiss!! asii o mas guapa..?? asii o mas sexy?? asii o con mas corazón??? asii o mas tierna?? asii o mas sincera?? asii o mas noble??? asii o mas valiente?? Buscoo niña!! con esas características..!!” (Erika\_21)*

*“Isabel es intensa y tierna y que ademas va y salva a su damisela cual caballero de brillante armadura en este caso seria caballera hermosa. Me super encanta y creo que le dio su merecido al idiota del malo malote que eso*

*le pasa por meterse con una loba como ella.. Sexy a mas no poder Isabel”*  
(twitter\_lucemarjess)

*“Ahahahahah me va a dar un infarto que linda es isabel salvando a su princesa wauuuuuuuuu me asombro la paliza que le dio a Sebastián”* (lizzibell).

Los roles de género (el tradicional príncipe y la princesa) son aplicados a la pareja como algo positivo y, de hecho, incluso proponen un final feliz con Cristina de cuidadora e Isabel de proveedora.

*“Veremos a Cristina en el hogar, de ama de casa y esperando a Isabel que venga de cuidar del ganado?:)”* (Silvia)

Respecto al tema de los roles, también es importante destacar como es presentada Isabel respecto a lo masculino y lo femenino y el debate que el tema en la red. En Afterellen definen a Isabel como tomboy. *“The tomboy and the prostitute: a tale as old as time”* (AfterEllen.com Staff). Esto genera todo un debate entorno a los conceptos de tomboy y de butch.

*“I take "tomboy" to just mean the way she wants to climb trees, catch wolves, go out drinking with the guys and doesn't necessary want to count 200 brush strokes through her hair. There's nothing remotely butch about Isabel though. I don't think tomboy and butch mean the same thing. Again, without understanding the original text, I think maybe her point in the tweet is that Isabel is just a strong woman and that doesn't mean she wants to be a boy (taking the tomBOY part literally). I would agree with that -- I just think Isabel's time period lends itself to independent women who want to be individual and do their own thing. I'm American and to me, a tomboy still looks and seem like a typical woman, but they tend to behave in a way that maybe would be more like a guy -- as in maybe preferring to dress casual, being an avid sports fan or in Isabel's case, climbing a tree to see a nest and digging a trap for a wolf. Butch specifically means a mannish appearance and implies something much more manly. I think calling Isabel a tomboy is accurate. Calling her butch is not.”* (babypenguin)

*“Being a strong lesbian doesn't make you butch, not that that's a bad thing anyway. It's just Isabel is a feminine woman who has the emotional strength of a man for the times”* (Unregistered)

*“To me Isabel is a tomboy and nothing offence with that and doesn't mean she isn't female, tomboyness (is this word exist?) is more state of mind and behave and we have got that compared to the other sisters, we can talk about strength but for example she had this issue with earrings, right? and the way she took cigarette from Annibal wasn't girly it was totally tomboish.. And tomboy and butch aren't the same, tomboy is soft ver, butch hard ver. for sure Isabel isn't butch”* (Unregistered); *“Isabel is a tomboy, as you said it isn't about looks (clothing/hair cut) per-say but a state of mind and to some extend mannerism, where butch is about 'the look' (clothing/hair cut) and mannerism. In other words both have masculine trades but only one feels the need to express it outwards”* (Unregistered).

Estos debates muestran que las participantes identifican a Isabel como una mujer con apariencia ajustada a la identidad de género normativa y al mismo tiempo actúa de una forma masculina.

Otra cuestión a destacar, también relacionada con los roles y con el mito del amor romántico, es el tema de la violencia vinculada a la pasión y al amor. Se justifica el uso de la violencia que ejerce Isabel sobre Cristina durante dos ocasiones, esas dos bofetadas relacionadas con el chantaje de Cristina y Sebastián.

*“Isabel se enterara de todo y le da una tremenda cachetada a Cristina aunque esta le confiesa que se enamoro tiene mucha razon Isabel de habersela dado pero lo mejor de las peleas son las reconciliaciones XD”* (Pingüino)

*“La pobre de Isabel, lo primero que hace es abofetearla y de nada valen las disculpas de Cristina y la declaración sincera cuando le dice “no sabía que podía enamorarme de ti” nuestra loba está muy dolida y solo le responde un “no debí olvidar que eres una puta” y se marcha de allí dejando llorando a Cristina. Que puedo decir, mi corazón dividido”* (Caro)

*“Actually, i find the slap-caressing-sweet kiss on the cheek is so very sweet. though, that must have hurt!” (Kemri)*

*“There were some little things that I particularly loved about them - the aftermath of the slap with Isabel tenderly touching Cristina's face, the way Isabel almost looks defeated when she kisses Cristina, like she's surrendering to her feelings” (everybodypantsnow)*

Y en los casos en los que se realiza una crítica al comportamiento violento de Isabel, los comentarios acaban por justificarlo y pensar que el personaje se arrepiente y cambiará su forma de actuar.

*“I find the slapping thing pretty disturbing,.. and not just because of Cristina, but because Isabel just seems to resort to slapping people a lot. She's slapped or tried to slap pretty much ... everybody? Almudena, Cesar (I think...), Sebastian, Ugarte, Cristina... It seems to be a pattern for her, her go-to response....As far as slapping Cristina: I never cheer that kind of thing on BUT, if someone had told me that the reason they slept with me was not only to blackmail me, but to get revenge on my father who just so happens to have been their lover for years, I probably would have slapped them too. That slap did not bother me at all. The one in the woods did, for some reason. I can't say why. Isabel did not want Cristina to kiss her and Cristina did anyway, so I expected Isabel to push her away rather violently, but I did not expect the slap, and it made me feel... weird. Can't describe it beyond that. Just weird and uncomfortable. Like, "I'm afraid this is just the way Isabel reacts when angry/frustrated/etc and that it will keep happening and turn into a relationship I don't want to root for..." But honestly, I don't think that's the direction the story is going. Cristina, I think, is making Isabel more human and less, well, Lobo” (SillyMe)*

*“Isabel certainly got the violence and aggressiveness from her dad. After she slapped Cristina in the woods, you could see regret immediately wash over her face” (Captain Wyms)*

*“The first slap was justifiable but I can't condone the one in the woods. She definitely has a strong likeness to her father. Although I'm sure she can/will learn to control and/or harness that anger eventually” (Cougar).*

Por otra parte, a pesar de que hay muy pocos comentarios que realicen una lectura crítica de esta historia de amor, algunas sí que lo hacen. Por ejemplo, dos participantes realizaron dos comentarios críticos sobre la rapidez del enamoramiento.

*“Me gusta las escenas de esta pareja, son bonitas y están bien montadas. Pero, sinceramente, creo que los guionistas están precipitando la trama. ¿Hace dos días que se fijaron la una en la otra y Cristina ya está enamorada de Isabel?”*

(B\_Hny)

*“Show is packed with beautiful women and I am checking ticket prices to fly to Spain. However, this storyline doesn't quite feel like a romance. First of all, all their encounters have been nothing but hypersexual. Don't get me wrong, hotness!, but the music feels so romantic and our poor little Isabel looks so distraught by her mind replaying naked Cristina when nothing romantic has really actually happened. They don't know anything about one another. They really just seem to want to tear each other's clothes off and go at it, which is totally cool with me, but I have a hard time buying this as a romantic love pairing”* (Kate).

Otra participante también realizó un comentario crítico sobre los actos heroicos.

*“A mí es que el rollo damisela en apuros chica/o ruda que viene a salvarla me parece un poco (por no decir muy) absurdo. Vivan las mujeres fuertes que no necesitan ni quieren ser salvadas por nadie”* (Macarena) y otra crítica el tema de la violencia ejercida por Isabel hacia Cristina *“Hottest: Isabel y Cristina (apart from the totally unacceptable domestic violence)”* (Eyelesstreets).

Pero la lectura crítica de esta historia de amor no es usual. En general, la mayor parte de comentarios de los foros analizados son de elogio a la historia, destacan la ternura, la belleza, lo épico de la historia, los actos heroicos,... y muchas expresan que eso es lo que ellas quisieran tener en sus vidas. Comentarios como los siguientes son sólo una muestra de esto.

*“She risks her own life to go back to Tierra de Lobos so that she can warn Isabel's sisters. That in itself shows that she truly loves her - they both risk their lives for each other” (Cougar)*

*“Uffffff!! Al final de su escena con Isabel me mató, que ternura por Dios, como transmiten las 2. Que bonito que eso se pueda ver en tv y se pueda reflejar un amor tan puro y sincero de esa manera, ojalá esto sirva para normalizar un poco nuestra situación. Un 10” (LunaPiena)*

*“Creo que todas queremos un amor así, sincero, valiente, verdadero... Uff. La historia de Cristina e Isabel hace que soñemos un poquito” (mensajentrelineas)*

*“Me encanta cómo actúan, me encantan sus personajes, me encanta la pasión que sienten la una por la otra, el amor que se profesan, el hecho de que no pueden estar la una sin la otra. Quisiera encontrar esta clase de amor, he sufrido mucho a causa de una relación de la cual acabo de salir, pero todo lo negativo no ha hecho que deje de creer en el amor, amor verdadero, apasionado, leal, respetuoso... amor a otro nivel. Por ahora el corazón está dolido, pero en el futuro espero encontrar un corazón que me haga derretir, así como Cristina a Isabel y viceversa” (Tempress)*

*“Isabel and Cristina are the best couple. They're so cute and hot. They love each other with whole heart and life. They're perfect” (Vilandras)*

*“Crisabel's storyline is amazing, one of the best lesbian storyline I have ever seen on a non-lesbian series. Kuddos to all the spanish writers for giving us this beautiful, epic yet tender romance” (Hatshepsout)*

*“How can you not fall in love with this bodice ripping romance of star-crossed lovers?Its Gone With The Wind on Ecstasy. Its Romeo and Juliette set in Spain.Isabel and Christina’s story is brimming with romance, desire (which is acted on!), the overcoming of serious obstacles, and love.You’ve got two heroines whose accidental meeting could not be more fateful” (whiskey7)*

*“Estos personajes son de lo mejor que hay en la tve española actualmente porque son muy creibles y las actrices impresionante” (Dana)*

*“Esto es una relación de mujeres REAL. Se desean, se quieren, se ayudan, se todo!” (Blanca).*

Esta percepción no es minoritaria, cabe recordar que Isabel y Cristina han sido elegidas como la pareja más tierna, “cute”, de la televisión de 2011 por las

lectoras de la web Afterellen, el sitio web sobre ficción lésbica y bisexual más visitado a nivel internacional.

## **ALGUNAS OBSERVACIONES**

De este primer análisis pudimos extraer algunas observaciones que resultaron útiles para la investigación. Por una parte, el discurso mediático y su recepción en los foros mantenía los mitos del amor romántico del flechazo, del enamoramiento basado en la atracción física, de la relación entre la pasión y las situaciones extremas, de los retos y la conquista y del papel de salvada y salvador/a.

Por otra parte, se mantenía también ese modelo de atracción basado en la masculinidad hegemónica que incluye la violencia y los roles de género marcados.

Para finalizar, la narrativa de la historia de Isabel y Cristina está pensada desde y para el mantenimiento de la heteronormatividad. Ambos personajes encarnan físicamente los atributos relacionados con la feminidad y cumplen con los cánones de belleza occidentales. Al mismo tiempo, reproducen los roles de género tradicionales en sus actos y se integran a la normativa con una propuesta de pareja monógama.

## **ANEXO III: Cartas de compromiso y consentimiento de las participantes**



## Carta de compromiso ético

El proyecto ***El banquete de Safo. Tertulia dialógica sobre los usos y discursos mediáticos del amor y los modelos de atracción con mujeres lesbianas y bisexuales***, (2010-2012) busca ser una investigación participativa y dialógica. Por ese motivo, desde el inicio de esta investigación, me comprometo con unos principios éticos y metodológicos que considero básicos.

1. Anonimato: el primer compromiso es el de mantener el anonimato de las personas participantes en el proyecto
2. Honestidad: el proceso de investigación y la difusión de los resultados de la misma partirán de la honestidad con la ciencia y con las personas participantes.
3. Participación horizontal: el proceso de investigación será participativo y todas las implicadas formarán parte al mismo nivel desde el diseño de la investigación hasta la elaboración de resultados.
4. Respeto: se respetarán las ideas y opiniones de las personas participantes.
5. Distribución de la información: en todo momento, las participantes tendrán acceso a toda la información que se genere en el proyecto.
6. Elaboración participativa de resultados: el proceso de análisis de la información será participativo y todos los resultados serán compartidos con las participantes y debatidos conjuntamente.
7. Difusión del proyecto: se hará de forma consensuada por diferentes canales y niveles. En la misma participarán todas las interesadas.

Firmado:

Andrea Francisco Amat

Promotora del proyecto *El banquete de Safo*

Universitat Jaume I

## Carta de consentimiento

Apreciada,

Gracias por su participación en el proyecto ***El banquete de Safo. Tertulia dialógica sobre los usos y discursos mediáticos del amor y los modelos de atracción con mujeres lesbianas y bisexuales***, (2010-2012). Este proyecto autofinanciado y coordinado por la Dra. Andrea Francisco, profesora e investigadora del área de Teoría e Historia de la Educación de la Universitat Jaume I de Castellón. El proyecto tiene como finalidad analizar si la creación de una tertulia dialógica sobre usos y discursos mediáticos sobre el amor y los modelos de atracción con un grupo de mujeres lesbianas y bisexuales heterogéneo producirá interacciones entre las participantes y procesos de aprendizaje dialógico y de empoderamiento tanto del grupo como de los individuos que la formen. Este proceso creemos que puede llevar a un cambio de actitudes, conocimientos, herramientas de análisis y producción de mensajes mediáticos y de competencias en la atracción, la elección y la igualdad en las relaciones afectivo- sexuales. Una transformación que podría generar una mayor igualdad de oportunidades y una mejor elección en el terreno sentimental entre las personas participantes.

La participación de personas implicadas en las tertulias es esencial en este proyecto porque nuestro propósito es incluir a las mismas en todo el proceso de investigación. Para ello nos basamos en dos perspectivas metodológicas: la investigación- acción- participativa y la metodología comunicativa crítica. Esta metodología implica un diálogo y una reflexión con y junto a las participantes.

Su participación en este proyecto es voluntaria, anónima y confidencial. Esto significa que no aparecerá su nombre ni ninguna información que permita revelar su identidad. Usted siempre tiene el derecho a renunciar a participar en el proyecto o a no contestar a cualquier pregunta.

Si quiere participar en este proyecto por favor conteste a este correo confirmando su consentimiento en la participación y envíe en el mismo correo el documento que se presenta a continuación.

## CONSENTIMIENTO

He leído la información anteriormente presentada en relación al proyecto ***El banquete de Safo. Tertulia dialógica sobre los usos y discursos mediáticos del amor y los modelos de atracción con mujeres lesbianas y bisexuales*** y manifiesto que estoy de acuerdo en participar en el proyecto voluntariamente, de forma anónima y confidencial.

Estoy de acuerdo en participar:

Nombre de la participante:

## **ANEXO IV: Transcripciones sesiones tertulias dialógicas**

Tertulia 22 de febrero.

Auto-reflexión inicial grupo miércoles

Andrea: hoy había dos propuestas, no. Una era comentar las preguntas y otra cerrar las sesiones, de acuerdo... Y esas sesiones de todas maneras se pueden ir cerrando igualmente sesión a sesión... es decir, ahora podemos pensar en las seis pero si dentro de dos semanas decimos ahora nos toca no sé qué y el grupo dice, en verdad ahora esto que hemos trabajado nos ha sugerido otra cosa, podemos ir también modificando...

Entonces, las preguntas... alguien las ha traído?

A., S., Ma; Mt: Sí

Andrea: muy bien

L: No, Yo no las he traído pero he hecho el test

Todas: jaja

Andrea: ah muy bien, muy bien...no las has traído significa que las tienes escritas por ahí en alguna parte pero no las has traído hoy o que nunca las escribirte?... risa...

L.: No, no las escribí

Andrea: Vale...ehh... lo digo porque sí que sería interesante, aunque sea un parrafito de cada una de ellas escribir algo para antes de la siguiente sesión..por el tema de que esté escrito, hoy hablaremos de lo que pensamos, si queréis,...pero, también para vosotras... para ver en qué punto estamos, es decir, cuando escribes es diferente a cuando estás hablando...y esto poderlo leer dentro de un mes y pico que es cuando acabemos...y dirás, ¿esto lo escribí yo? O no, dirás esto es lo mismo que pienso...pero, ayudará más el ponerlo en un papel ayudará más no sólo a centrarlo ahora sino luego a poder recordar exactamente qué es lo que pensabas.

L: Vale

Andrea: este ejercicio quién lo ha hecho, a parte de mi?...2..3...4... bien, pues más gente de lo que pensaba, me veía yo sola con el papelito... risas... vale, pues sabiendo esto, el papelito si que os pediría que me lo enviaras por correo al banquete de safo...

S: lo que hemos escrito?

Andrea: lo que habéis escrito, para tenerlo, de acuerdo

S: lo ponemos en recursos

Andrea: o...no, mejor me lo enviáis al banquete de safo, porque sí es más personal...luego si queréis lo podéis compartir con el grupo...pero...me lo enviáis al correo...elbanquetedesafogmail.com... y yo ya lo guardo... y así sirve para luego todas juntas ver qué pensábamos.. y sacar los escritos... Ahora si queréis ahora lo que podemos es pregunta por pregunta... podemos hacer una rueda... empezamos

Mb: bueno, porque me parece interesante el intercambiar opiniones con respecto a todo lo que hablamos, me parece que puede ser interesante y que puede pues abrir nuevas propuestas... ya está.

Andrea: muy bien

S: espera, yo no me sé los nombres de todas

Andrea: claro, también estaría bien..

Mb: yo son Mb

Andrea: Perfecto

S: muy bien, yo so S... Lo leo tal cual?

Andrea: Si, si quieres, Sí

S: Me siento como si estuviera haciendo los deberes...risas...ejemp... vale, “Desde que empecé mi primera relación con una mujer, ahora hace dos años, que estoy inmersa en un proceso de auto-conocimiento, que abarca en realidad mucho más que mi orientación sexual. Creo que admitir que me gustaba una mujer fue especialmente duro para mí porque siempre me habían hecho sentir –amigos, novios, familia- que encajaba en el papel de princesa. Ahora que tengo en buena medida asumido que soy bisexual, me gustaría reflexionar sobre los mitos, los estereotipos y las expectativas culturales que me han calado hasta los huesos, para ser cada día más libre y más sincera”.

Andrea: Muy bien,...risas... un aplauso para S...jajaja

A.: Es un problema para la transcripción si hablo en catalán?

Andrea: no

A.: es que me sale más fácil... pues yo, es que hace más o menos un mes me dijeron que vendría una chica a hará tertulias sobre lesbianas... y como yo ya había participado en tertulias y me parecía muy interesante.. dije, venga, es la mía... ya demás es que creo que una metodología que traes mucho más que si yo respondiera estas preguntas en mi casa...porque seguramente vosotras decís cosas totalmente diferentes, entonces seguro que yo vuelvo con una visión diferente y que también encontramos una visión de conjunto

Mt: Pues, un poquito como Mb, no...me parecía interesante... tampoco hace tantos años que me di que soy lesbiana,, entonces me parecía interesante saber otras opiniones, saber lo que me podían aportar... y supongo que, en cierto modo, también como una forma de autoconocimiento, no sólo de otras mujeres sino también para mi

Ma: pues...bueno, yo soy Ma... y... más o menos lo que habéis dicho...para conocerme más yo y para compartir otras experiencias... al final, hablas de estos temas con la gente que conoces, pero bueno es muy interesante hablar solo de este tema y estar en un contexto donde estamos todas con las mismas ganas de hablar de lo mismo y de compartir... compartir experiencias... por eso estoy aquí

Mb: Yo he olvidado decir una cosa... a mi me interesaba mucho venir aquí... no tanto por el hecho de que soy lesbiana, que lo soy y ya esta, lo tengo muy, muy asumido... sino por el hecho de que mi compañera es bisexual... entonces, de alguna forma... como ella está en Montevideo.. risas...y yo estoy aquí... risas... la cuestión es que ella está muy preocupada por el hecho de que dentro de los movimientos gays y lesbianas se contempla muy poco la bisexualidad, se considera un “no te has decidido todavía”... y no es eso... entonces, evidentemente, yo he tenido mis problemas en el sentido de que yo estoy enamorada de mi pareja y yo asumo, no es que tolere ni acepte, asumo que mi pareja querrá acostarse con un hombre... pero no en el sentido... mi pareja me ama a mi... pero necesitará un hombre en algún momento y eso yo lo asumo porque estoy enamorada de ella y ella es bisexual aunque yo no... entonces esta situación que aparentemente es muy compleja y que yo la acepto, la acepto mucho mejor que ella... porque mi pareja tiene 23 años menos que yo... y, claro... como estamos enamoradas y en algún momento se siente responsable o culpable y me ha dicho “por favor, si vas a la reunión y hay alguna bisexual, por favor, saca el tema”,... sí, lo voy a sacar, claro que lo voy a sacar... risas...porque realmente a la que estás martirizando es a mí...si necesitas un hombre, acuestate coño, luego te lavas... esa sensación que tiene ella, que no sólo es ella... porque he visto videos de muchachas y muchachos tienen este problema... que no se acepta por nuestra misma... lo curioso es que estamos nosotras luchando por nuestros derechos sexuales y le exigimos a los bisexuales que se definan...me parece bastante bestia...es curiosos que dentro de nuestro mismo circulo se les exige a los bisexuales que se definan... porque mi pareja si ha estado con una mujer a necesitado de un hombre y si ha estado con un hombre a necesitado de una mujer...o sea..., esa es su realidad... entonces a mi me interesaría que tratáramos este tema

Andrea: alguien quiere hacer algún comentario?

S: Bueno, yo, porque me he sentido completamente aludida... risas...a propósito de esto, luego,...hay un libro sobre bisexualidad que me leí... realmente no hay muy pocos, hay 3 de los cuales 2 son horribles... risas...de hecho, el otro día pasé por la Complices para haber si había algún libro más... haber si alguien más se ha animado a escribir sobre nosotros..

Mb: Cómo se llama?

S: pues, no me acuerdo... el libro que yo me leí que es interesante se llama “Seré bisexual” y es una colección “Seré gay” “seré lesbiana” o lo que sea... y está escrita por un chico muy inteligente además en clave irónica... lo que pasa que los otros que me he leído son por ejemplo son testimonios, no son temas académicos ni que se haya hecho una investigación... son testimonios de gente que también está bien pero claro los tres primero que te lees son de hombres que son infieles a sus mujeres que solo tienen sexo que en plan... que también está bien.. yo no digo que no pero solo plantean esa visión...

Que tienen sexo con otros hombres en cine que ni los conocen ni nada y entonces es como una perversión total de la imagen...entonces, yo sobre lo que has dicho no estoy muy de acuerdo en que una persona bisexual necesite estar siempre con el sexo opuesto aunque esté enamorada con una pareja del mismo sexo... creo que una persona bisexual como yo lo entiendo y lo vivo es una persona que se puede enamorar y sentir atracción por una persona sea del sexo femenino o masculino... tampoco es “enamorarse de las personas” porque esa frase la odio,... o sea, es en plan qué bonito te puedes enamorar de las personas... pues no, porque mi abuela es una persona fanástica y no me voy a enamorar nunca de mi abuela.. risas...ni de mi amigo ni mi amiga, lo que pasa es que tu te puedes enamorar y tener una relación con todos los ingredientes de una relación heterosexual y que esa persona sea de tu mismo sexo... pero eso no significa que cuando estés en esa relación sientas la necesidad del otro sexo, como si tu vida perfecta fuera un trio... yo no creo que sea así, simplemente cuando tu te enamoras de una persona también hay 300 más que te puedan atraer y no vas como loco acostandote con todas ellas... simplemente, te enamoras y apuestas por esa relación... y entonces pues asumes con esa persona estas. Yo no creo que sientas la necesidad de estar con los dos a la vez.

Mb: no, no es eso, la verdad... lo que pasa es que tu concepto de la bisexualidad es ese y está muy bien... lo que pasa es que digamos el tipo de bisexualidad del que te estoy hablando es aquella que emocionalmente, emocionalmente se enamora de una persona,



en este caso de mi, y luego digamos sexualmente, sexualmente puede necesitar a un hombre

S: o sea, de un genital, porque claro

Mb: No, no, no... estamos hablando de una cuestión sexual pura y dura... pero en el caso de mi pareja nunca es una relación con alguien desconocido, siempre tiene que ser una persona que sea amiga o que conozca... la cuestión está que lo emocional parte de mi (o parte de otra persona si fuera otra pareja, me da exactamente igual) pero eso no llena absolutamente su parcela sexual

S: Sí, claro pero yo creo que eso no les tendría o no les pasa solo a los bisexuales ni ser una definición de bisexual... cuantas veces se ha oído eso de que yo a mi mujer al que quiero mucho pero como hago el polvo con esta jovencita no lo hago con ninguna

Mb: yo creo que es educacional todo esto

S: Pero yo creo que es un discurso que va fuera del discurso de lo que es ser bisexual... creo que, desgraciadamente se nos machaca mucho con que una mujer solo tiene placer de verdad con un hombre... entonces cuando una mujer es bisexual supongo que puede entrar en el conflicto de "claro es que me enamoró de esta chica porque mira lo guay que es"... y como tienen tan metido en su cabeza ese discurso es incapaz de aprender nuevas formas de disfrutar... y yo te lo digo porque al menos en mi experiencia al inicio pues claro todo me parecía super claro y tal pero te das cuenta de que cuando menos bloqueos tienes y cuanto menos miedos tienes... y cuanto más aceptas lo que estás viviendo el placer es exactamente el mismo ooo distinto pero no es menos, porque el cuerpo de una mujer creo que no siente placer solo de una forma, y aquí estáis vosotras para corroborarlo... entonces creo que el hecho de que ella se haya enamorado de ti emocionalmente y tenga necesidades sexuales va a parte de que sea bisexual

Mb: Yo creo que tenemos el problema, el problema de que todo tiene que tener un nombre

S. También

Mb: realmente desde mi punto de vista yo soy un ser humano y me puedo enamorar de quien me enamore y punto pelota y puedo tener placer con quien me de la gana... eso no es el problema, el problema es que hemos decidido pues a una alcachofa ponerle alcachofa y todo lo demás pues lo mismo... o sea... yo me enamoro de una persona y estoy a gusto con ella, es mujer e igual me apetece acostarme con un tío que está buenísimo, y me meto en la cama con él... pero vamos, ni mi pareja es mía, porque no me pertenece, no me pertenece y punto pelota, y puede hacer lo que le de la gana... porque no la tengo yo sujeta si quiere acostarse con perico de los palotes, pues que lo haga... conmigo tienen

una relación distinta y se acabo...yo lo que defiendo es la libertad absoluta de la persona... yo no me acuesto con nadie más porque no me apetece, porque sólo me apetece acostarme con ella, pero ella que haga lo que quiera... y a mi me da igual que se llame bisexual, que se llame hetero o que se llame como se llame, cuando yo la pille me de un beso no se llamará nada

Andrea: Bueno, vemos que el tema da para mucho... podemos dedicar una sesión sobre esto (risas)... igual, bueno, hablando de medios de comunicación lo que me recordaba.. no se si conocéis Las Aparicio... (no)... bueno, es una serie mexicana que creo que podemos poner, porque creo podemos hablar de cosas... uno de los personajes está con un chico y tiene su amiga de toda la vida que es lesbiana y a partir de ahí pasan cosas... hay varias etapas, una mas de poliamor y otra más de otra cosa y a lo mejor cosas que estáis comentando podemos poner algún fragmento... y en el momento de las tertulias poderlo debatir con más calma porque creo que habéis puesto temas sobre la mesa muy interesantes: sobre las etiquetas, sobre cómo cada una lo vive diferente... y al final como los comportamientos están fuera de las etiquetas, la práctica en verdad no responde a una etiqueta... Bueno, y porqué estoy aquí... ya lo explique... igualmente... por esto estoy aquí (risas) aprender.. compartir, y porque creo que esto... debatiendo con gente, con vosotras, respecto a las relaciones, probablemente aprenda a tener mejores relaciones, al final... es un poco... lo que todas en principio buscamos... ahora ya cedo a L. la palabra (risa)

L: bueno, ya lo ha dicho, me llamo L. (risas)... qué por qué quiero participar?... bueno, porque nunca había participado en una tertulia así ni nada... y lo que tengo visto como tertulia es lo que he visto por la tele no se si eso es una tertulia exactamente (risas)... y bueno, porque el tema es interesante, hablando del amor, de los estereotipos del amor, o la forma que tenemos de enamorarnos no enamorarnos y todo eso, me resulta interesante porque yo llevo bastante tiempo intentando de romper con ese amor fantasiosos e ilusionado que nos hicieron meter en la cabeza... entonces, me parece interesante a mi ver como lo ve la demás gente

A: mira R. has llegado justo a tiempo (risas)

R: Bueno, primero, perdón por llegar tarde... y bueno, por qué estoy aquí... el tema tampoco era lo que más me apetecía porque precisamente sobre el amor romántico no hay que darle tanta importancia, y cuanto menos importancia le das, en mi caso, mejor me va,... cuanto menos importancia le doy, más práctica y voy a lo que tengo que ir... y entonces lo que más me interesaba era compartir, intercambiar ideas sobre este tema o sobre los

que vayan saliendo y bueno, eso, ver un poco eso de la tertulia dialógica, el nombre daba un poco de repelús pero bueno, cualquier iniciativa para que se reúnan un grupo de mujeres y charlen me parece fantástica....

A: Muy bien, si queréis, ahora hacemos una cosa, porque también hemos empezado un poco tarde y luego tenemos que ver las sesiones... si queréis ahora para compartir las preguntas restantes no hace falta que hagamos una rueda... si queréis pues vamos hablando todas sin necesidad de rueda y si alguien quiere contestar a más de una pregunta en su intervención perfecto porque así no se nos hará más tarde... pues eso, quién se lanza

An: yo, yo quiero pensar, al menos, cuando yo contesté la pregunta... sobre el amor romántico...yo creo que estaría bien que hiciéramos una definición sobre qué pensamos que es porque hablamos y no sé si todas partimos de la misma idea

Todas: sí (risas)

An: bien, vale, (risas)... qué pienso yo del amor romántico... ¿...la verdad es que no tenía mucha idea y fue preguntado a la gente que conocía... si entendemos por amor romántico como la idea de amor que estás incompleto sin una persona y que hay un destino que dice que sólo hay una persona sin la cual no eres completo y que cuando la encuentras todo será fantástico... entonces no creo en eso... pero a veces he oído críticas sobre el amor romántico de cargarse el compromiso, la fidelidad,... valores que yo sí que comparto..., entonces me gustaría saber vuestra opinión...porque para mi lo que entiendo como amor es el hecho de que cada una de las persona es una unidad como sí mismo pero cuando están juntas hay más que simplemente estar juntos, como hacemos en la tertulia, contigo y con el hecho de estar juntos... y para mi eso implica un compromiso, y cada vez lo tengo más claro...no un compromiso de jurarte amor eterno pero si del día a día... no puedes hablar cómo será de aquí un año, porque no seré la misma ni la relación, pero ahí está la gracia, que nunca es lo mismo

Mb: yo opino lo mismo que tú... hay una frase que a mi me gusta mucho... yo he tenido varias parejas largo tiempo, eh?... primero estuve con un hombre estuve 14 años, tengo dos hijos, luego he estado con 3 mujeres, una 8 años duró, otra he estado 16 años o sea no ha sido moco de pavo y bueno ahora con mi actual pareja llevo un año, es cierto que estamos separadas por 13.000 kilometros pero también en julio fui y ahora espero poder a ir, y vamos a tener una relación de este tipo... aunque las dos escribimos y tenemos un blog juntas, en fin, hacemos cosas y estamos prácticamente todo el día juntas mediante la web... la frase que ha mi más me gusta y más me importa es de una canción y dice:

ella hace lo que importa y yo hago lo importante... para mi la unidad de cada una es imprescindible, a mi no me completa nadie, yo soy una naranja entera (risas) y ella también... a mi las naranjas medias no me interesan porque se secan, en fin, son un desastre (risas)... además, no ruedan o sea que no me interesan para nada... ninguna de mis parejas ha sido media naranjas, todas han sido naranjas enteras... puede ser que una haya rodado antes que yo, y entonces la cosa ha ido mal, pero lo que yo si que entiendo como amor romántico es que yo si siento mariposas en el estomago, yo si siento que ella me importa, yo cada vez que la veo siento mariposas... hemos tenido broncas y todo lo que tu quieras y es igual, y para mi no hay otra mujer,...ahora, no sé mañana ni dentro de un rato, no tengo ni idea... pero el compromiso que yo tengo con ella no es un compromiso es una realidad, esto si es amor romántico? Pues bueno, es amor romántico, en esto si creo, en lo demás no....

S: Bueno, voy a leer mi parte, lo tengo escrito (risas)...Bueno, yo he puesto algo un poco diferente a vosotras, pero bueno... Creo que es la versión idealizada del amor. Su imagen se difunde sobretodo a través –a m entender- de los productos de ficción, y se concentra en el primer período del enamoramiento entre un hombre y una mujer. Creo que el contenido de esta imagen proyectada es el del mito del príncipe salva a princesa, y por lo tanto, que difunde no sólo la heteronormatividad, sino un rol de sumisión y un concepto incompleto de la mujer....Dicho esto, creo que el amor romántico no es una mala influencia *per se*, el romanticismo en las parejas enriquece la relación si va más allá del enamoramiento, pero me parece que para dos mujeres, es especialmente interesante crear su propio concepto, basado en la igualdad y el respeto....Básicamente, lo que yo creo es que si tu me dices amor romántico lo que me viene a la mente son todas las comedias que se ponen en la tele y todas hablan de chico se enamora de chica y en general todo es muy bonito y estarán felices hasta que se mueran... y bueno creo que eso no te ayuda para nada a construirse una visión real de las parejas... pero también me parece que es estúpido renunciar a cierto romanticismo entre dos chicas, cierto romanticismo sin que tenga que ser para toda la vida o que chico salva a chica, los roles, no?

An: bueno, no sólo dos mujeres, también hombre y mujer... tendríamos que conseguirlo, que rompieran todo esto... lo que pasa, supongo que nosotras lo vivimos más directamente porque

S: porque estamos excluidas las dos

An: Claro, claro

Ma: Es que da la sensación de que cuando termina la película comienza la vida real... termina siempre con esa escena y se queda ya, es una fase, no... luego pues hay otras cosas... y bueno, no sé,... puede haber amor sin romanticismo y puede haber romanticismo sin casi amor... realmente el amor, si las personas se quieren está y habrá momentos más románticos y otros que serán menos... no tiene porque ser una relación romántica se termina esa fase y ya...no hay más... luego a lo mejor es cuidarlo, es como una fase diferente...

Mt: hasta que llega la rutina (risas)... bueno, yo un poco mezclado... estoy de acuerdo que somos naranjas enteras que no necesitamos complementos... también estoy de acuerdo con L que nos venden un ideal en las películas y una ilusión que creces con eso y no es verdad, luego en la vida real te das cuenta que es más parte de la primera fase... es una idealización y cuando pasa te vas conociendo es cuando empiezas a desencantarte... y ya no sólo porque mi vida sentimental es un poco desastrosa... es por lo que he vivido... no por eso no dejo de creer en el romanticismo, en las mariposas en estomago y es fantásitico...pero supongo que si pasas esa primera fase y te enfrentas a lo que viene después es cuando ves si esa idea que nos han metido puede durar... y también pienso que es difícil encontrar a una persona con la que cuando has pasado esa fase sigas sintiendo las mariposas y sigas teniendo las ganas... creo que con el tiempo la gente crece y en un momento compartes las cosas pero como que después parece que cada uno vaya creciendo y yendo con caminos diferentes,... que también está bien porque las cosas se han de vivir mientras duren y crecer mientras puede con ellas

Mb: y eso no será porque no somos sinceros y mentimos

Mt: por supuesto, yo creo que es un conjunto de muchas cosas

Mb: no, pero en principio, en principio, el hecho en si... por ejemplo, yo he tenido bastantes experiencias y desde luego no todas han sido buenas, si no me hubiese quedado en la primera si hubiese estado bien...lo que yo me refiero es que el problema, o por lo menos el problema que yo he derimido ya es el hecho de que entrada, de entrada a mi lo que no me apetece para nada es que se ponga usted bonita, para nada, dejese de historia porque usted se va a levantar un día con los pelos hechos no se qué, usted se va a poner mala y se va a levantar para ir a vomitar y ya está (risas),... o sea, dejese usted de historias para no dormir que yo la quiero tal cual,... yo con mi pareja he tenido broncas sensacionales, pero sensacionales desde el primer momento, de ordago, de chupa pan y moja,.. porque desde luego ella no se calla una y yo no me callo dos... y llevamos un año... y la primera bronca fue al 3 día... y fue bronca... o sea, yo creo que muchas

veces el problema está es que con quien estamos ni decimos quienes somos ni lo que nos molesta ni los que nos gusta, y luego pretendemos que esa persona cambie... mira, las personas no cambiamos, nos ponemos de bonitas pero no cambiamos luego hay que quitarse la pintura, si se lleva... entonces, a mi el problema creo que radica en la falta de sinceridad cuando se conocen dos personas que no en lo otro... porque la realidad, la realidad es esa... yo con mi pareja me he peleado infinidad de veces, le he dicho vete a hacer puñetas, pero no lo aguanto, no aguanto sin verla y ella tampoco... la cuestión está en si tu tienes esas mariposas sencillamente o te las inventas, o te imaginas otra personas o idealizas a esa persona... y ese es el problema... si idealizamos y pensamos en algo que nos convenga a nosotras o realmente nos hemos enamorado de esa persona... porque si tu te enamoras de una persona y cuando llevas con ella medio año estás diciéndola oye niña esto no me gusta, entonces... de qué te has enamorado?

S: Creo que es distinto, también, creo que es distinto... en un primer momento que es muy difícil no idealizar, conoces poco a la persona, evidentemente hay atracción y hay ciertas cosas que te gustan y estas drogado de endorfinas... ahora, que se puede ser mucho más sincero, por supuesto... lo que me parece perjudicial del amor romántico es que cuando se pasa una primera fase, el chute de endorfinas y empiezas a conocer a la persona, creer que lo que viene después no es ya tan verdadero...yo creo que ahí eso donde está un poco el problema, las pelis acaban en un punto lo otro no te lo enseñan porque no vale la pena enseñarlo...entonces, ese es el tema, que pensar que la relación también se construye, una relación no es todo automático y no te enamoras pasionalmente y luego es siempre así...saber que lo que sigue es realmente más profundo pero también hay que currárselo más... me parece más guay incluso

Mb: pero tendrás que buscar la complicidad de la persona, el problema muchas veces es que solo somos pareja pero no somos cómplices no somos amigas... la complicidad en una pareja para mi es muy importante...el que se sea cómplice de esa persona, de saber lo que le gusta o le deja de gustar... es que normalmente nos estamos mirando el ombligo continuamente y eso es un problema... porque si estas mirándote el ombligo continuamente no ves el de ella (risas)...uno de los puntos más importantes para mi de esa época del enamoramiento, que no sé porque se llama así, en esa época, una de las cosas más importantes que me parecen a mi es el ser cómplice de tu pareja.. el buscar esa complicidad que yo entiendo que es necesaria, el tratar de ser sobre todo además amigas y además cómplices... en la complicidad creo que yo, al menos yo, basaría la relación, en esa complicidad precisa, en que mi pareja sepa cuando yo me estoy

mosqueando porque me conoce, pero me conoce porque yo he dejado que me conozca... porque muchas veces no dejamos que nos conozcan...

Ma: y en esa complicidad caben también las mariposas... mi experiencia... pero como más espaciada... en momentos determinados... y también mi experiencia es que por rallarme con pensar que no sentía eso, el compararlo con expectativas... yo personalmente me bolqueo...es como, no sé si exactamente... es como comparar con una realidad que te confundes... y al final es encontrar la tuya... piensas que si no está pasando X, ahí si que vienen los estereotipos, pues esto no funciona,... pues a lo mejor es estar en lo que hay y bueno, ahí ya con el criterio de uno mismo... pero el tema de las mariposas y el día a día, la verdad es que si que tengo confusión (muchas risas)... no sé, es poder... no sé si es real, nada más (muchas risas)

Andrea: yo estoy de acuerdo con lo que dice Ma. Yo también siento que a veces las expectativas o no expectativas, o que nos cuesta mucho... o sea, lo que va al principio es de una manera,... y el previo, y el conocer, y la historia esa a veces engancha también, el apetecer hacer eso siempre... y la parte de currártela me parece la más interesante pero es la que más cuesta, y tiras más la toalla y te dedicas más pues bueno a conocer otra cosa... porque bueno cuando algo comienza a costar pues comienzas a decir que sois incompatibles, comienzas a pensar que sois tan diferentes que bueno que la felicidad igual os dará otra persona a ella y a ti porque soy muy diferentes...yo os escuchaba y decí...yo ya tenía claro que en general tengo bastante incompetencia con el tema, pero escuchando digo mucha más...(risas).. porque yo estoy a años luz de eso, el currarse sí pero luego cuesta... al menos, yo, cuando algo comienza a fallar, yo si que me pongo excusas argumentativas válidas para decir fallar, no de una manera, no es fallar, es decir es que a ella le gusta esto y a mi lo otro, en verdad a lo mejor a la larga ella estará más feliz con alguien a quien le gusta eso que le gusta y yo con alguien a quien le gusta lo que a mí...entonces, esas cosas, son complicadas... también creo, como opinión personal, creo que en general en la sociedad en la que vivimos que todo es para allá, y tan rápido, y tan fácil y tan intercambiables tienes todo un escaparate tan grande que también te lías y también nos enseñan que la novedad es,... que todas las influencias también están allí y también cuestan frenar... y vengo de padres divorciados y estoy segura de que me marcó... cuando hay problemas pongo un paso a tras porque ví muchos problemas familiares en casa y es como no, no no, otra cosa, siguiente... pero sí que esta sociedad, al menos lo que pienso y comento con las amigas... mi generación estamos en un impas entre la relación para siempre estable típica que

vivieron... y lo que es ahora el bummm ahora cambio de aquí allá, de aquí allá... no sé si es solo mi generación pero esa sensación, por una parte querer la estabilidad y por otra parte la libertad y autonomía... nos han enseñado poco a esa naranja completa que rueda y que pueda rodar con otra...

An: pues yo, cuando decías esto de que a veces pensando en el enamoramiento era una limitación... pero, para mi, yo hace 1 año que estoy con una mujer y para mi fue la primera relación seria y la primera mujer y para ella también... al principio explicaba a mis amigas heteros que estoy con una mujer y estoy bien y decían pero es que no estás enamorada, para mi era un choque porque decía puede que me digan que no estoy enamorada porque estaba en la calle y no tenía ganas de darle un beso, pero claro realmente no quería porque no lo había hecho nunca, darle un beso en la calle ni a una mujer ni a un hombre... y claro, me causaba un estrés. Y me di cuenta que el momento que fue libre fue cuando busqué mis propias expectativas de la relación... porque parecía que si yo en ese momento no estaba tonta, si yo no tenía todas estas mariposas que no las tenía porque tenía toda una ansiedad (risas) claro, yo y ella... y cuando por fin las dos hemos podido pasarlo.. pues ha sido el enamoramiento al cabo de un año... pero qué pasa, qué pasa si hubiese cogido la definición de amor romántico el primer día... esta relación la habría dejado y no hubiera crecido como persona ni ella tampoco... y creo que eso seguramente es una limitación para muchas de nosotras por las primeras relaciones porque ya no sólo que tipo de relaciones queremos sino que se juntan otros factores que posiblemente otras parejas no tienes que vivirlos

S: sí, yo estoy de acuerdo con lo que decías de las expectativas (Ma) de los terminios que se han de cumplir, todo eso, es totalmente cierto, por ejemplo, una de las cosas que mi influncian en la preguntan de los medios.. una de las cosas que he puesto es que parecía que tenías que sentir algo muy fuerte y luego va en aumento pero desde el principio lo tenías que saber... claro, con mi primera relación con una mujer yo no sabía ni que me gustan las mujeres (risas) pensaba que chica más maja, nos caemos muy bien (risas) y fue muy inconsciente el proceso, realmente no sé ni como pasó, y el principio realmente fue horroroso, tenía más ansiedad que otra cosa, un día estaba bien pero otro día no quería verla (risas)...sí, no, sí, no, sí... fatal, con un cacao mental de la vida, y ostia ahora haremos dos años y estamos a lo mejor como cuando tienes 15 años, es que es absurdo, es que parece muy obvio, parece que en otras cosas de la vida nos dan una definición y luego la realidad es otra y lo vemos claro, pero esto lo mezclas tanto con los sentimientos y con las propias expectativas de felicidad que claro, si no tienes eso es



como muy chungo... yo uno de los procesos que he hecho de hecho de reflexión con la relación de C. es pensar porqué me gustaban las personas que me gustaban...si he llegado a tener tantas influencias sobre cómo han de ser los chicos y como he de ser yo, realmente con las personas que estaba puede ser que me gustaban ciertas cosas pero otras realmente no y estuviera con ellos solo porque pensaba que me tenían que estar... es muy interesante encontrar las influencias que hemos recibido...

R: yo, por ejemplo, creo que... ahora tengo 30 años y en los últimos 15 años siempre realmente me he enamorado con mis parejas y he tenido ese amor romántico clásico de las películas pero mujer con mujer... y ahora pienso, porque no probar otra cosa... y eso no es para reducirlo ni pensar que en mi vida no tiene lugar el romanticismo...sino que pienso, precisamente, lo que antes focalizaba en una persona, ese amor romántico, o sea, lo quiero vivir con muchas personas, con muchos momentos, de muchas maneras.. no pensarlo en fulanita ni menganita...sino en situaciones que vivo y que hace que cada día piense que estoy enamorada de paisajes y que cuando me voy de viaje con la gente que lo comparto en ese momento y de situaciones con los amigos...creo que aunque no lo centralizo con una persona he aprendido a querer en el sentido más amplio de la palabra, de una manera que me satisface más, pero creo que lo estoy trabajando y todavía me hace falta trabajarlo más.

L: bueno... soy L de nuevo...(risas)...haber, es que esto es un follo, estoy, estais hablando así, me estoy haciendo un lío (risas), mi cabeza no está, no está tan bien ahora como para pillar tanta cosa... a ver, sí que sobre el amor romántico pienso que es el amor idealizado que nos han venido...mi cabeza busca lo que yo he visto en otra gente que es la imagen de dos chicos dos chicas superenamorado abrazándose todo el día dándose besitos, mandándose flores, todo lo que implica un romanticismo... entonces si mi cabeza tiene que estar pensando que yo tengo que estar demostrando que quiero a esa persona de esa manera con, llevando tanto estrés por llevar todo lo que es el amor así... para mí me es, me es muy complicado... por un lado me gustaría pero por otro pienso que no tiene que ser bueno...no me tiene que venir bien.. porque hacerme una ilusión de una cosa que no es, vale, porque yo puedo querer a una persona igual pero no tengo que llevarle rosas cada día, ni celebrar los meses,... porque yo tampoco tengo que estar... sobre todo eso, mirar que el amor romántico sea sólo la imagen esa de super bonito, pues.. para mí...es muy bonito levantarme con una persona cada día, para mí ya es muy bonito, no es necesario que tnegas que estar... como nos venden... que te tenga que estar demostrando todo los días..si está conmigo, si comparte la vida conmigo eso ya lo

demuestra, no me tiene que llevar flores a la cama o zumos de naranja... (risas)...claro, lo que ves en las imágenes de las películas, precisamente... y a nivel de sentimientos siempre ha sido una lucha para mí, porque mi cabeza,..o mi corazón, diría, yo quiero a una sola persona de esa manera romántica, pero por experiencia no me acabo de sentir bien... luego ocurre cualquier cosa, o buscas la excusa de que no somos compatibles, o es que tenemos ideas diferentes... y realmente es porque te hiciste una ilusión de una persona que no era... y lo de las mariposas lo sientes igual si estas enamorado, que eso es fase,.. pero ahí mi cabeza piensa que eso es más química que otra cosa... es el hecho, no de que me imagino las mariposas que dice Mb sino que es más químico...es como una reacción química... pero todavía, yo todavía esto lo estoy aprendiendo... no sé hasta que punto puede ser valido... mi idea de amor romántico es que si mi amor romántico tiene que ser una idealización, yo no quiero ese amor romántico

Mb: a mí me ha llamado mucho la atención de lo que has dicho de dejarlo enseguida, eso de no nos entendemos (Andrea); para mí cada relación es distinta, se aprende... en mi caso, yo estoy aprendiendo de mi pareja, tiene 42 años y yo voy a cumplir 65 y ella me está enseñando a mí... porque ella tiene una educación distinta, evidentemente, es uruguayo, sudamericano, y digamos que ella es una persona que enseguida, bronca, bronca y además bien dada:“porque esto no puede ser”... y yo enseguida, pues si tenemos que romper, rompemos... y entonces ella se hecha las manos a la cabeza y dice; pero como sois los españoles, yo estoy aquí dandote la bronca por qué no te quiero? Yo estoy dandote la bronca porque te quiero...y para que lo solucionemos, porque sino con cerrar la web tengo de sobra... yo estoy aprendiendo de ella que una pareja tiene mucho, en este caso tenemos mucha diferencia de forma, por ejemplo al tercer día me dijo vete a la mierda y yo cerré la web por lo que significa aquí... pero allí no, y claro... en la forma es diferente pero en el fondo las dos nos queremos... entonces, sí que estoy aprendiendo que si quiero a alguien tengo que luchar por ese alguien si merece la pena... claro que cuando una pareja se termina se termina... si no hay nada que salvar para que vas a discutir... yo ahora con una mujer de 42 años estoy aprendiendo a luchar por ella, cosa que no había aprendido antes... tal vez porque ella está a 13mil kilómetros pero estoy mucho más cerca de ella que cuando estaba en la misma casa con mi pareja de 16 años...ahora estoy aprendiendo algo, que el amor de verdad se lucha, si se tiene que abroncar se abronca pero se trabaja por él, o sea, no es nada gratis... sin embargo, teniéndolo aquí como lo tenía al lado estaba más sola que la otra, no luchaba para nada y he perdido 16 años de mi vida de mala manera, claro que

mi pareja también los perdió o sea que estamos a la par... no me preguntes porque aguantamos tanto porque el piso no lo valía (risas)...la realidad es esa pero, pero, por eso que has dicho (andrea), si vale la pena se lucha, no se cierra la web... si estamos discutiendo si esto no funciona vamos a hablarlo porque a ti te interesa que funcione y a mi también, y hay momentos que si no vale la pena pelearlo es que realmente no vale la pena, no hay nada por lo que pelear... entonces, a mi esta idea, teniendo en cuenta la diferencia de edad, me parece que es importante porque a veces vale la pena pelearlo, decir: no me funciona, para ver si hay una respuesta

Andrea: si, estoy completamente de acuerdo contigo (risa)... la experiencia te demuestra que vale la pena pelearlo y que a veces no lo pelearte como tenías que pelearlo... yo también quería decir una cosa con lo que decía An de la fidelidad o del compromiso... porque yo otra de las cosas que me cuestiono es, con las amigas también, es hasta que punto por naturaleza somos fieles o no... yo separaría el compromiso de la fidelidad... para mi el compromiso con alguien es la honestidad y las cartas sobre la mesa...y tu puedes estar comprometida con alguien y si está pactado, poder tener historias o no historias... ahí no se si podría ser considerado infidelidad porque si está pactado, está pactado... pero quiero decir que a lo largo de tu vida, yo es que al principio, bueno hace no tanto, hace un tiempo pensaba que si quieres a alguien es que quieres y cuando te comienza a atraer otra persona pues es que ya no estoy enamorada de esa persona, por eso también mucha movilidad... pero luego con el tiempo te das cuenta de que alguien te atrae y luego decides comienzas una relación de compromiso con otra persona y te van a atraer mucha gente en el camino...y a lo mejor está bien abrir las puertas a esas cosas que pasan que a lo mejor permiten sanear mejor la relación que hacer como que no, o dejarla...a la larga, hablando de relaciones larga... bueno... no sé... es una idea

An: yo es que tengo una idea mucho más amplia de fidelidad, no me refería a la sexual... para mi fidelidad significa más la transparencia y la honestidad, mostrar quién soy y lo que hay...puedes decidir si la parte sexual se incluye...también hay parejas que están juntas, me cuesta de entender, pero hay parejas que están juntas sólo emocionalmente y la parte sexual no se incluye...y al revés también....para mi, me refería más en el sentido de ser transparente y de poder compartir realmente, porque estar con una persona al lado no significa que puedas compartir vida, que es muy diferente

L: bueno, esta bien... igual, igual,... lo de la fidelidad y los gustos... está mal lo que voy a decir eh...pero... somos animales, entonces tenemos instintos entonces es normal que en algún momento te pueda atraer otra persona pero eso no significa que la otra relación

ya se haya acabado... te puede atraer simplemente por cualquier historia, porque físicamente te llama la atención o porque te encanta su personalidad o lo que sea... pero luego tienes que saber diferenciar si con esa persona es una atracción simple y llana que pueda tener una historia con esa persona más o menos larga... o ya es querer... porque a mi me gusta más decir la palabra querer que amar... porque amar a mi me chirría esa palabra (risas)...es que, no, yo quiero a alguien... estoy enamorada, psss si, va, vamos a dejarlo allí...me gusta más "yo quiero" a alguien pero no como posesión...pero no como amar... es que es complicado... coges la definición del diccionario y te quedas... madre mia... como ver la definición mujer o hombre... es decir, te quedas igual, no acaba de convencerme... es decir, la fidelidad no me convence... aunque como nos han enseñado siempre que cuando tiene una relación con otra persona pues eso no se puede permitir, te ha puesto los cuernos, ya se ha acabado...y no creo que eso sea así... esa persona puede tener alguna cosa pero con quien está viviendo es conmigo... esa persona puede tener una aventura, o dos o tres...unos días... pero al final, vive conmigo, comparte la vida conmigo, hacemos muchísimas cosas juntas... pero no es necesario que haya este tipo de fidelidad porque puede pasar... y no por eso deja de tener una buena relación con esa persona o de quererla menos... por eso es bueno luchar contra el amor romántico

Mb: contra el amor romántico?

L: Bueno, el amor romántico idealizado... a mi me cuesta, una pregunta que tengo que hacer...a mi me cuesta... porque claro, cómo lo sientes... porque yo soy una persona de mucho sentir,... yo lo siento, claro, si no lo siento nada en mi cuerpo... yo es que, no... allí no hay nada que cortar... cómo sientes tu esa palabra de amor, cómo la has llegado a sentir

Mb: bueno... mira, yo he tenido varias relaciones y tu lo sabes.. y sabes que estoy con S desde hace un año, y para mi no hay otra mujer, es más es que yo creo que es la primera vez que me enamoro... yo no había sentido por nadie lo que siento por ella... y creo que es porque hay muchas cosas en común...o sea es muy divertido porque yo me enamoro de S desde el facebook porque yo soy poeta, yo escribo y hay una poetisa que me llama la atención su tipo de poesía porque es muy buena y entro en su zona... me quedo fascinada por su cara, pero no sólo por su cara lo que más me llama la atención, lo que me golpea son los problemas...es profesora de literatura, es muy joven, en fin... yo entro y salgo, entro y salgo de su muro porque yo me pregunté, qué coño hago aquí... está a 13mil kilómetros y yo soy muy tímida aunque no lo parezca... y entonces, qué

sucede, que ella es muy lista y contabiliza no sé cómo cuantas veces entro... hasta que un día coge y me llama y me dice “oye, yo quiero tener algo contigo”...yo me quedo piff, fui... pero me lo dice, como vamos a tener un flis, flas.. pero bueno, la cosa va mucho más allí y ya te digo... entonces, entre nosotras existe,. Mira voy a decir una cosa que es muy íntima pero... entre nosotras... yo tengo, yo tengo, yo me quedé con la menopausia con 43, 44 años... por las razones que sean, supongo que más bien de teta, como aquel que dice, yo tengo desde aquel momento sequedad vaginal, parece que es muy normal... bueno, yo dejo de tener sequedad vaginal desde que la conozco a ella...(risas)...la hostia...(risas)... qué se siente?, pues mira...o sea, yo estoy muy tranquila...vale, te sirve esto?...

Mt: mucho más que endorfinas

Mb: llevo un año, tu sabes que yo no soy para nada una mujer que me echo para atrás,... cuando terminé mi relación estuve con varias, mucho más jóvenes pero además atacándome ellas (risas)... una vez, una noche me dijo una si quería un café y yo, a estas horas, y ella quiero acostarme contigo... (risas)..., así...yo he ido así después de una relación de 16 años y no he sentido nunca lo que he sentido con esta mujer, lo que me ha hecho, me que quedado patidifusa...y fijate como será, como me han visto mis propios hijos que mi hijo me pago el viaje... nunca me había visto así, mamá que te ha pasado?...qué me enamorado... o sea, mi hijo que está en Argentina me pago en viaje... y estuve con ella, 15 días... y yo no he sido más feliz en toda mi vida... o sea, me valen todos los años que he pasado con todo el mundo... se lo dije a mis hijos...en un solo día he vivido lo que no había vivido en la vida... y hemos hecho vida normal... o sea, no hemos estado todo el santo día en la cama, que sí, que también, pero hemos hecho vida normal, tender la ropa, preparar el blog, hemos hecho de todo... y yo, si cierro la web, si nos enfadamos, no puedo dormir ni ella tampoco... oye, que yo no soy una cria, que tengo mucha experiencia pero esto no lo había tenido en la vida... tu sabes que estoy alquilando habitaciones en mi casa para poder pagarme el viaje para poder ir dos meses, pero no voy a estar viviendo con ella en su casa porque tiene una hija de 11 años y sabe que soy su amor pero allí las cosas son diferentes, ella es profesora universitaria y claro... las casa de belbiche son un lujo en comparación... o sea...te tiras 50 años atrás...pero bueno, si he contestado

L: sí, sí, sí... no, si piensas que es el amor de tu vida, o sólo hay uno o hay más o cuantos?

Mb: no, cuando yo te hablo del amor de mi vida te hablo de la vida que he vivido ya...teniendo en cuenta la que he vivido ya... voy a cumplir 65 años... cuando yo terminé con mi

pareja de 16 años pensé que ya estaba...después por mi cama pasó mucha gente y yo por la cama de muchas pero no pensé que volviera a enamorarme ni tener pareja...yo sabes que no me relaciono con mujeres de mi edad, porque me ponen hasta más allá porque le he llegado a decir una me dijo: con nuestra edad nos tenemos hacer compañía y le dije Comprate un perro y yo que quieres... (risas)...a mi lo que me parece, pensaba que no podría tener una pareja estable sencillamente por la edad... qué provenir le puedes dar a una persona?... yo a mi pareja le puedo ofrecer 10 años buenos como sea, yo le ofrezco lo que hay, no hay más... ella lo acepta, pues muy bien, durará lo que duré... y cuando salga por la calle, yo que sé... el futuro no existe, existe el presente y para de contar... no tengo ni idea... pero desde luego lo que no tenía idea que es podría volverme a enamorar por eso es el amor de mi vida... ahora, tu puedes tener, pues mira, cada vez que te enamoras puede ser el amor de tu vida, lo que pasa es que no me había pasado antes, ni maripositas ni leches.

R: yo, es que, por ejemplo, los amores de mi vida...que me siento super afortunada porque considero que he tenido varios y espero tener algunos más... pues les he prometido la eternidad...aunque a veces a durado 7 minutos, a veces, 7 meses, a veces 7 semanas a veces 7 años... una vez 7 años... entonces quiero pensar que, cuando estoy con alguien, o sea, la fecha de caducidad...o sea, tengo muy claro que me gustaría que fuera para siempre pero es que si pienso que va ser para siempre creo que, creo que es un imposible porque yo voy a estar cambiando, esa persona va a estar cambiando,...y le van a suceder millones de cosa y a mi también... entonces es probable que compartamos una parte de ese camino maravilloso... prefiero pensar, pues eso, disfrutar al máximo de ese camino que hagamos juntas y luego ya pues otros caminos

Mt: Tu crees que sería igual si ella estaría aquí? Si estuvieras juntas? Crees que sería igual?... porque yo eso también lo he vivido porque claro, la adrenalina...pero claro, luego te juntas vamos a la fase del después, la fase en la que te tienes que trabajar más, que tal vez no somos compatibles...

Mb: No, porque yo no voy a vivir con ella nunca... primero y principal porque ella no va a venir a vivir aquí, ella tiene una hija de 11 años que tiene un padre que ejerce de padre y muy bien aunque están divorciados... que tiene una familia... ella es una de las mejores profesoras de un liceo, está muy bien considerada, es critica de arte, hace un montón de cosas, tiene allí su vida hecha... y yo he ido allí, con la idea incluso hablada con mis hijos de quedarme allí, pero con la idea de... yo no viviría nunca con ella, yo iría con mi espacio...necesito mi espacio... no el espacio de nadie, sino el mio.. puedo tener uno

conjunto, entendámonos,... pero hay ciertos momentos en la vida en que el espacio es importante y que se respete tu espacio es importante... no me inventado nada, Satre también lo tenía y se amaban exactamente igual...la cuestión está en que yo allí no puedo vivir porque allí la sanidad no tienen un convenio con esto, yo me hago ya mayor estoy bien de salud pero eso no significa nada... si me pongo enferma allí, tengo que pagarlo todo... por otra parte allí hay una humedad del carajo y pasó una ciática... y luego allí es como 50 años para atrás, parece que haya pasado la guerra, las calles parecía un bombardeo... o sea, la vida es muy diferente... significa que si voy allí y me pongo enferma la que tiene que cargar es ella, y yo no quiero... por lo tanto, lo que voy a procurar es ver si puedo ir en mayo para estar un par de meses y alquilaré algo para estar una cotidianidad... que es algo que hacen muchos inmigrantes, no estoy diciendo nada extraordinariamente raro... aquí pegas un patada y salen muchos inmigrantes que van una vez al año a ver a sus maridos o sus mujeres...y si el año que viene hacienda no me pega el palo, pues ya estaré 4 o 5 meses, ... o sea, no pienso vivir con mi pareja... y si la cosa sale mal pues sale mal... yo no creo en las eternidades y las cosas tienen que dar lo que tienen que durar... ahora firmaría algo, porque creo en mi pareja, pero eso no significa que salga por esa puerta y deje de creerlo,... pero de momento lo que hay es eso.

Andrea: si queréis, como son las nueve y aun nos quedan muchas preguntas y decidir las sesiones... si queréis, podemos juntar el resto de preguntas, la atracción con los medios de comunicación... no tanto aterrizar a cosas tan concretas de la vida cotidiana... como el taller es de los medios de comunicación... si queréis sobre el modelo de atracción y si los medios nos han condicionado... si que os pediría que hiciéramos intervenciones un poco más cortas para que todo el mundo pueda intervenir, ir contando... si os parece bien... si alguien quiere contestar una sola pregunta, también... si os parece bien...lo digo por vosotras, porque si no saldremos a las 10 de la noche de aquí...

R: yo por ejemplo, bueno, mmm.. cuando era pequeña... bueno, de los dibujos animados, luego vas creciendo... había..bueno, como has dicho al principio, lo de las princesas que habían de ser rescatadas... bueno, a mi me gustaban todo lo que hacían los príncipes... no me han gustado nunca chicas que necesitaran, esperasen ser rescatadas... siempre me han interesado las chicas que fueran dinámicas, aventureras, inquietas.. bueno, yo creo que en ese aspecto creo que me ha influenciado porque no quería bellas durmientes sino chicas despiertas y yo también correr todas las aventuras posibles con ellas...

Andrea: y, a parte del características de corre, de que sean activas, que buscan aventuras... a nivel de, por ejemplo, hay un idea físico... por ejemplo, de mujeres hay un idea de tipo de mujeres, de hombres hay variedad pero de mujeres es más un único tipo... eso también te ha influenciado a ti, es ideal

R: yo creo que no tengo un prototipo de chica...o sea... y de hecho, a lo largo de mi vida a veces me he sentido atraída por algunos chicos que por cierto eran un poco amanerados que no le gustaban nada a mis padres... ahora si que le gustan a mis padres y de hecho me preguntan por ellos..(risas)...porque entre un chico amanerado y una chica... (risa)... pero no sé, tampoco creo que tengas un ideal físico

Andrea: no, por curiosidad, vosotras qué opináis, estáis de acuerdo con R?

S: yo creo que en el fondo cuando pensaba que sólo me gustaban los chicos si que intentaba reproducir el prototipo de chico...bueno, lo he puesto (en las preguntas) en el tema de las influencias he puesto que los hombres que me tienen que gustar son fuertes, valientes, decididos e independientes...lo que pasa es que a la hora de la verdad siempre terminaba con chicos que no eran para nada el prototipo... entonces, no sé, no sé si ahí la influencia no llegaba a traspasar...yo creo que lo que pasa es que, la ventaja para huir de esa influencia es que lo que pasa en las pantallas de los medios es tan falso, tan de cartón piedra..que, al menos a mi, no me provoca nada, lo que me provoca más es una persona de carne y hueso y vea más la química... yo no sé si he contestado bien... yo he puesto las características que me gustan y, claro, a quién no le gustan, he puesto todo características positivas... entonces... creo que hay algo que, como comentaba L antes, que es químico que te sucede con alguien, y que seguramente te puede suceder con muchas personas, pero que es un poco como inexplicable... yo no consigo como sacar el ingrediente básico que tiene que haber en alguien... si que es verdad que todos los chicos con los que estuve si que se parecían bastante, incluso físicamente.. pero no sé...entonces, la influencia donde se queda, no sé... yo espero que se quede siempre a las puertas, no?...

L. En mi caso, yo sí que me gustaba a mi yo ser el muchacho salvador de la bella durmiente... y claro, tratarla con educación, con las formas, abriendo la puerta, la silla... es decir, reproducir exactamente todo, y lo he llegado a hacer

S: eso es muy romántico (risas)

L: Lo sé..(risas)... por eso lucho contra eso...todo lo romántico que puedas imaginar de un chico yo lo he llegado a reproducir incluso físicamente era un chico... y no hace 3 años de esto... se me confundía tanto que tenía que estar cada dos por tres diciendo que soy



una chica, incluso me señalaba, tengo pechos... (risas)... si que es verdad que como estereotipo de mujer, no, pero si que me gustaban las formas...de cómo se trataba...pensaba que si yo estaba alguna vez con una chica, si que quería hacer lo mismo que hace el muchacho, sabes, el sombrero.. muy clásico, muy muy clásico, yéndonos a la época victoriana y todo, las películas preciosas que el muchacho se quitara el sombrero...(si)...todas esas formas me encantaban... pero claro, en la realidad eso es complicado de hacer.. pero

S: yo creo que el problema no está en hacer ese tipo de cosas, para mi, o sea el problema es cuando eso lo asocias a un sexo y a un ideal,, es decir, yo me reflejaba en el otro, yo me reflejaba en la chica, que tiene que ser elegante, educada, que nunca se enfada y bla bla bla (risas)... entonces, cuando comencé con C tuve una crisis de identidad fenomenal... porque, claro, me di cuenta es que sabía ser mujer en contraposición a un hombre... entonces, cuando estaba con una mujer no sabía como tenía que ser (risas)... porque claro, pensaba, me tengo que poner falda (risas), me tengo que recoger el pelo... porque claro, cómo soy con una mujer...entonces me di cuenta que el error estaba en pretender ser algo, que tenía que ser yo misma fuera como fuera... entonces, lo maravilloso que me sucedió, aunque fue difícil, es que aprendí a sentirme más persona que mujer, aprendí a que podía hacer todas esas cosas si me apetecía...yo también podía abrir puertas, reglar flores... entonces, el problema para mi no estaba en esos detalles de afecto... el problema es cuando lo asocias a solo un sexo o a solo un periodo o lo que sea... para mi lo importante es ser uno mismo y observar sin miedo lo que te gusta hacer aunque no esté etiquetado...

An: yo voy a intentar responder un poco a la parte de los medios porque tienen que ver un poco con lo de S... para mi, fue el caso contrario...yo nunca me identificaba con el príncipe ni con la princesa...nunca he sentido esos roles dentro de mi... no sé si es la educación que he recibido pero eso nunca, nunca lo he sentido... entonces cuando llega la época en que te defines mucho más por esos roles, en la adolescencia, me sentía extraña porque no me sentía ni mujer ni hombre... entonces, ahora me veis y puedo ser bastante tópico femenino, tampoco mucho pero me pongo una mini, me pongo lo que quiero..y esto ha sido después de aceptar que podía estar con una mujer... porque cuando estaba en la adolescencia sentía que si yo me comportaba como el estereotipo de una mujer atraía a los hombres y eso a mi me descolocaba porque me ponía en un rol de oposición en el que yo no me sentía como tal.. y eso me he dado cuenta después pensando... y creo que los medios me influyeron mucho en mi adolescencia porque el amor romántico

se refleja muchas veces como no sexual, es como que te enamoras y vas por la calle de la mano y ya está... y yo estuve muchos años buscando un hombre que fuera perfecto en todos sus sentidos y que era un hombre... y después, cuando llegaba a la parte sexual pues no me atraía y entonces pensaba que igual no era suficientemente el hombre perfecto...y cuando desmitifiqué todo esto y vi que las dos cosas podían ir unidas es cuando ha funcionado... y no os puedo dar un tipo porque no tengo, no...para mi es todo muy reciente

Mt: eh... tipo... yo creo que tampoco tengo un tipo... te puede gustar una sonrisa... la forma en que te mira... no hay un tipo...pero bueno... puesto a elegir, pues bueno sí, te gusta una persona que sea deportista, que sea activa, que sea aventurera...y...uqé más... se me ha ido... a ver quien me lo recuerda

Andrea: los medios

Mt: pues sí, persona aventurera, deportista... y... me sigo dejando algo... se nota que no me gusta hablar en público...si, me dejo algo.,...

Andrea: los medios, si te identificabas con algún rol..?

Mt: ah... si, exacto... los roles...yo no me identificaba, me identificaba más con los dos, la princesa y el príncipe, según como me levanta era más princesa o príncipe...creo que todos somos una mezcla...unas veces más uno u otro... y a la hora de la intimidad de estar con una mujer me gusta eso... que puedes ser las dos cosas

...

R: Bueno, a veces eres más príncipe a veces más princesa según los complementos que te pongas...(risa)

S: sí, una de las cosas que me estoy dando cuenta ahora es que yo, aun siendo muy fan de las películas de Disney y creer mucho en el amor romántico y creer que yo tenía que ser eso... ahora em doy cuenta que en todas mis fantasías eróticas yo era el príncipe..lo que veía, lo que veía siempre era una mujer... pero como veía a un hombre, pensaba que es lo normal...(risas)... pero es ahora que me doy cuenta, o sea, imaginate el tapón que había... lo que yo creo que entendí, y creo que hay está el peligro del amor romántico a través de los medios, es que el amor romántico yo solo lo podía tener con un hombre..no?... con un tipo de hombre siendo un tipo de mujer... pero a la hora de la verdad pues mi fantasía iba por otro lado... y eso no significa que no haya disfrutado con los hombres ni nada por el estilo... pero cómo es posible que tu tengas esos sueños y no formules imágenes románticas con mujeres, porque no, porque no las hay... y es

ahí donde está el tema de los medios...yo viví con esa esquizofrenia sin saber que la tenía, hasta que me la tuve que comer con patatas.,

Andrea: Yo solamente con respecto a lo que ha dicho S, a mi me pasó, no tener ninguna imagen realmente te relentiza todo el proceso.. porque claro, no tener ninguna imagen...no?... realmente te relentiza todo el proceso porque dices donde está, qué hago y no lo enfrentas igual...en mi caso, te identificas... tu cuando ves la ficción cuando eres pequeña lo que quieres es darle un beso a la princesa porque te gusta pero resulta que claro para eso tienes que ser un príncipe...claro, si hubieran otras imágenes...claro, tu lo que querías es darle el beso a la princesa no tanto ser el príncipe... y luego a mi, claro, lo típico...a los 15 años cuando me besé con una mujer yo no había visto esto en mi vida...en Castellón, en mi pueblo no habían mujeres visibles y en televisión no estaban todavía las mujeres visibilizadas, los personajes... y claro, pensaba, qué hago con ello, que hago con una mujer en la cama... yo tenía novios y también he estado a gusto con los chicos, me atraían, pero me atraían más mis mejores amigas,... sentía más las mariposillas cuando me cogía de la mano o me abrazaba con mi mejor amiga que cuando me enrollaba con mi novio, y allí decía...(risas)...uiii... (risas)... pero claro, cuando me besé la primera vez con una mujer, yo decía... claro, no sabía que hacer...claro, no tenía imágenes..

Mb: yo no tengo imágenes de mi infancia con respecto a chico chica porque yo soy hija, la sexta generación de una familia de actores y para mi la fantasía era cuestión de comida, no era otra cosa.. por tanto, no tengo imágenes, no las he tenido nunca...lo que sí...a mi me atraía una mujer en función de una sonrisa...nunca, fíjate que nunca me importó la cuestión física...yo recuerdo que una de las sonrisas más bonitas, que me quedé fascinada, era una chica que debía pesar 180 kilos...o sea, no era tanto el físico, era la cuestión de un gesto, una forma...pero sin tener los medios de comunicación, a mi no me influyeron en lo absoluto porque de alguna manera yo era un medio de comunicación

...

Ma: a mi el tema de los medios si que me afecto...en el sentido en que yo creo que... hasta los 20 años o así no, no... la primera relación con una chica la tuve a los 19 que dije, yo paso...tenía la capacidad de decir entro y salgo... pensaba que tenía la capacidad...(risa)... luego lo he probado y no...(risas)... la primera vez que entré en un sitio de ambiente pensé, claro, joder, es esto...lo ví...algo que no había visto hasta ahora... pues estaba como bloqueada... pues estaba con chicos, y claro, me gustan..

pero lo que pasa es que es verdad lo que dices, A., lo que me pasaba es que lo que sentía con una amiga, no con todas, ... (risas)

A: no con todas, hay que matizar (risas)

Ma: pues claro, es otra cosa...y claro, no tener a veces, que no sea visible, parece que no existe,... pero claro, es un problema porque existe dentro de ti... y ahí viene el problema que es algo que creo que si que se queda inconsciente... porque parece que como no lo exteriorizas, no existe, pero si que ha estado dentro... para mí si que fue mucha presión porque ahora sí puedo, entonces ahora tiene que ser perfecto.. y alá, claro, todo aquello contenido que no has vivido en la adolescencia, pues experimentando y tal y equivocandote...te equivocas a los 24, 25 y dices, ahora mierda...yo a los 25 pensé, yo ya no me voy a enamorar, no voy a volver a tener una relación de..no.. lo dejé con una chica que había estado 4 años y pensaba que ya no podría enamorarme.. por qué, porque tenía la sensación de que todo ese tiempo que no había estado haciendo lo que quería.... Entonces ahora que podía, todo el peso... claro, tengo la sensación que aquella sensación fue tanta presión por todo que al final terminé por..por.. pero bueno, luego pasa el tiempo y coges perspectiva...y ya está...y es más suave todo... pero el tiempo ese de no poder ser, pues claro, cuando puede ser...

An: estamos hablando mucho de lo que nos da, y las imágenes que recibimos, pero creo que también sería interesante hablar de las relaciones que no recibimos.. porque esto que estamos diciendo, sentía cosas pero no sabía cómo, cómo.. es una amistad? Como me proyecto?.. el hecho que no tenemos imágenes de una pareja estable, estable o lo que sea pero que sea positiva...después que hagan lo que quieran pero que es positiva para las dos y que no acaba una llorando y otra suicidándose.. risas... no, pero realmente es muy cierto, porque no está en nuestro imaginario esto, no está que puedes tener una relación positiva... o acaba siendo de un adolescente que tiene una aventura, pero... por ejemplo, que no te puedes proyecta... porque nostras vivimos en un ambiente urbano pero si vives en un pueblo o en un ambiente más cerrado.. puede que la tele o otros medios de comunicación son las únicas maneras de recibirlo..no?...y también son las imágenes que no nos dan porque no te puedes hacer a la idea que esto puede ser viable

L: yo de las imágenes, claro, como no tenemos una imagen yo me creé una imagen...entonces yo me copie la del chico que era la que más me gustaba...entonces la mala influencia de no haber tenido una imagen de que yo podía haber sido una chica igual..te hace...de hecho me hizo en una época reprensarme el género...si realmente yo quería ser chica o

realmente quería ser un chico.. porque ya te digo el comportamiento era brutal y físicamente yo era un niño.. pero claro, como no ves en ninguna imagen que realmente puedas ser una chica igual, es decir, más o menos femenina depende de los estereotipos pero una chica..entonces yo pensaba, no, para yo tener relación con una chica y tenía que comportarse como un chico... bueno, de hecho, la chica se enamoró y todo.. bueno, luego me dijo que no podía ser porque ella las lesbianas no, porque ella no podía ser lesbiana,.. risas...y yo pensando pero si ahora que me he hecho como un chico pues madre de dios, que no puede ser..risa..o sea que una imagen nos vendría, vamos, nos fuera quitado el dolor

S: para mi el problema era el doble..una cosa es que tu ya no te identifiques como el prototipo de chica, sin ser lesbiana o no tu puedes gustarte otra cosa que a lo mejor no hacen tus amigas o simplemente no te sientes reflejada en lo que hacen tus amigas...luego, si además, te gustan las chicas...,pues claro, tienes un cacao mental, pues claro, piensas a lo mejor tengo que ser un chico porque no encajas ni por una cosa ni por la otra y eso es una discriminación doble que también afecta a las personas heterosexuales... yo con la visión de ahora veo a amigas mías y las veo taaan metidas en el rol, claro porque ellas si encajan 100% y pienso cuantas cosas te estas perdiendo porque a lo mejor también te gustaría dar tu opinión, quejarte, tener iniciativa... un montón de cosas que están reservado a los chicos y como tienes tanta prisa y tanto miedo por entrar en el rol pues un poco te lo pierdes...en verdad es mejor salir de ese rol, aunque tengas que sufrir un poquito o mucho (risas)

Mb: tu crees eso realmente? Porque a mi no me parece que el hecho de ser heterosexual o lesbiana no tiene nada que ver con la actitud positiva o negativa de una mujer...una mujer puede perfectamente discutir o hacer un montón de cosas y creo que no tiene nada que ver..yo tengo una hija que es hetero y te aseguro que es una mujer muy dispuesta que hace aquello que le parece que tiene que hacer que tienen una pareja con la que deciden los dos...o sea no creo que tenga que ver con el hecho de que seas hetero, bisexual o lesbiana sino más bien con la educación que se da dentro del habitat de tu casa..yo tengo una hija y un hijo y han hecho lo mismo en casa..porque soy feminista...aunque muchas mujeres fenimistas no lo hacen, parte de la mala educación de los hombres están relacionado con las mujeres que los educan porque realizamos la mayor parte de educación nosotras...y además de la educación tiene que ver con el carácter de cada cual

S: sí, no quiero decir que las personas heterosexuales tengan que ser de una forma precisa...pero a través de los medios se difunde una imagen de una mujer que tiene que ser de un modo.. y la gente que ha podido, o no ha podido, o no ha tenido una educación alternativa para salir de ese esquema..me parece que esa gente se ha perdido algunas cosas...porque me parece que la realidad es variada y somos únicos y tendrá más cosas a parte de ese rol...a mi lo que me sorprende que en una reunión de chicas que encajan en este rol y salgan las mismas cosas, haya las mismas preocupaciones y les gusten los mismos tipos de chicos...eso es lo que me parece raro porque cada uno es único y es donde yo veo que es interesante romper los moldes seas hetero, gay o bisexual

Andrea: yo también creo que están, que es verdad, que al final si que hay un acuerdo con respecto a eso..un grupo de chicas se juntan y ese es el tipo de chico que nos gustan y todo el mundo sabe porqué...es decir, si que se producen esas cosas, luego personalmente cada uno se las va trabajando pero está mucho el modelo marcado.. y además, como ha dicho S, si te has tenido cuestionar por qué no encajabas por alguna de las razones... los medios representan nada, representan muy poca de la diversidad posible, es bastante fácil entonces no encajar... por una cosa o por otra..por altura, por talla, por color de la piel, por acento..hay muchas, no solo por orientación sexual...la orientación sexual choca porque no hay prácticas que aparezcan de una forma visible, positiva, sana... pero claro, si no encajas es más fácil que te la cuestiones, pero si encajas un poco en eso probablemente sea más complicado porque para ti encaja.. y pierdes cosas porque igual no encajas...encajar nunca encajas pero la cuestión es que tienes la sensación de que estás encajando, pero bueno, no sé.

An: yo creo que estas imágenes son super importantes porque..aquí lo único que tenemos entre nostras es que somos mujeres que estamos con mujeres o hemos querido a mujeres y queremos hablar de eso pero,... en la reunión del otro día miraba en general pensé qué perfiles más diversos...porque venía a gente muy extrovertida y gente que hacía un esfuerzo por coger la palabra y decir lo que pensaba..y que habrá gente que le habrá sido más áicl asumir todo esto y gente que le haya resultado muuucho más difícil..y el hecho de tener un referente, aunque sea en la tele en la serie, que te diga que eso es posible..para la gente que nos cuesta más, que nos ha costado más...es vital...porque resulta tanto el esfuerzo de hacer eso, que si no ves que puede ser real puede ser que ni te lo plantees,..si?me explico?

Mt: de hecho, creo que hubiese sido más fácil para nostras si hubiéramos crecido con The L Word, con Lip Service (risa)...si, fuera cachondeo, a la hora, claro, todos nos habremos

encontrado en el momento de hostia estoy sintiendo algo, que hago con esto, como lo digo a la familia, a los amigos...como se lo van a tomar...si hubieses sido algo natural con lo que hubiésemos crecido, si hubieses sido Juanito, o Juanita y no Candy, Candy..no hubiéramos tenido los problemas al asumirlo, a aceptar nuestra vida...que por desgracia los medios no lo tienen, el habernos dado esa naturalidad a la hora de ser gays o bisexuales, no, lo hetero es lo normal...entonces, crecemos sin una influencia en los medios que nos permitan asumirlo como normal, hasta ahora

Andrea: claro, y ahora con unos modelos limitados... también lo que ha dicho An de que no es lo mismo vivir en una ciudad pequeña que una grande...los medios se hacen más necesarios cuando en la ciudad pequeña no hay ninguna visibilidad, luego vas a barcelona y caminas por la calle y ya hay visibilidad, no es que el referente de los medios sea el único, pero lo que pasa que al final en lugares muy pequeños es casi el único posible.. no está..yo crecí no sólo con una falta de referentes en los medios sino con una falta de referentes totales... mi ciudad es pequeña, ahora ya es más grande, todo el mundo de mi generación se conocía, de mi generación, más o menos, y no se hablaba de esto y cuando se hablaba era de una chica que está en no se que pueblo que dicen que le gustan las chicas, qué asco, se contagia... esos eran comentarios de mi generación y tengo 32 años, que no soy tan mayor, no hace tanto tiempo...entonces, claro, la falta de referentes en mi caso es de todo, pero con muchas criticas, ya veremos, que le podamos hacer a a The L Word (risas) produjo un cambio

Mt: sí, sí, sí The L Word, Lip Service, y Sugar baby o algo así...que por suerte para nosotras empieza a ser algo más natural...y, por ejemplo, en la serie esta de los policías esta serie españolas que había dos chicas y además monisimas

Andrea: los hombres de paco

Mt: los hombres de paco, sí... todo eso fue guauuu...quieras que no a nosotras eso nos ayuda más, a que la gente que son hetero o nos ven como, bueno, o que todavía no lo aceptan o que son más cerrados de mente..que se la abran.. bueno, con mi familia, yo he sido un boom, no había nadie más en la familia hasta que salí yo y mira a mi madre hasta le encantaba ver los hombres de paco, a las dos chicas liadas y tal, que bueno.. quieras que no, ojalá hubiera estado esto antes, nos hubiera dado menos problemas a todas

R: aunque igualmente en las ciudades eso lo ves por la calle tranquilamente, cuidado que hay todavía familias muy conservadoras...por ejemplo,,en mi casa mi hermana y yo fuimos a un colegio del Opus Dei...(risa de ella)...es...yo ya he asumido que no puedo competir ni a día de hoy con el hecho de que mis padres van a misa cada domingo por la

mañana y que cada domingo el cura les mete un rollo sobre los desviados y el libertinaje que hay...entonces, pues, por eso creo también que es muy importante seguir haciendo, que la gente, no sé, que se de cuenta que todavía existe mucha homofobia y de que a pesar de que hemos avanzado mucho respecto a visibilidad, todavía hay ambientes muy cerrados..y que si no luchamos porque esos chicos que crecen en esos ambientes no piensen que están enfermos, pues entonces realmente eso puede generar mogollón de prejuicios, no?

S: y además, según que visibilidad también se tiene que vigilar porque lo que yo había recibido antes de ver series de estas era el típico videoclip de musica de las dos rubias y que era puro morbo para los chicos y era pues, vale, es la única opción, que tengas un espectador detrás...entonces depende de qué también..yo la única visibilidad, o las únicas imágenes era o esta: las chicas cañón que lo único que están haciendo es jugar o la chica camionero y la chica camionero bis...entonces claro, la primera fiesta de lesbianas flipe...pensando...entonces claro, y esta,? y esta también,... No puede ser... es ridículo como se quieren potenciar ciertas imágenes y hay que tener mucho cuidado porque si al final reproduces ciertos estereotipos pues al final es peor, bueno no peor pero uff no ayuda mucho

An: también de que estamos hablando mucho de los medios pero también tenemos todos la responsabilidad no de no dar el ejemplo como que somos personas perfectas pero si de poder mostrar y ya está...en el hecho de que la primera vez que hables con una amiga y te tengas que armar de paciencia porque te preguntan las mismas cosas y es como bueno, te pones la cara didáctica y venga y venga...yo cuando se lo conté a mi madre flippo y me preguntó si S y C me lo habían pegado porque viví tiempo con ellas pero (risas)

Mt: Está en el agua (risas)

An: en cierta manera sí, porque ver a dos amigas mias que tenían una relación sana que estaban bien y ya está para mi eso fue un referente importante, fueron super importantes para mi.. pero después, cuando presente a E a mi madre ella me dijo, ahora lo entiendo porque E es una persona normal, maja.. y yo pensaba, pero que te pensabas, (risas)... y es el hecho este de vivirlo en el día a día y el dialogo que respondes y no solamente se quedan con los interrogantes que les puedes dar y eso es una responsabilidad que tenemos que cada uno la coge como quiere pero creo que es muy importante

Ma: Yo en eso que dices de mostrar, creo que es super importante, y al mismo tiempo difícil que sencillo (risas) mostrar y ya está..porque ha sido invisible, pero no sólo invisible



sino que además ha estado criticado, machacado...y de eso a veces del dolor ese nace una lucha, una contra... creo que de eso nace también lo de bisexual, a ver cuando te defines...o lesbiana o gay o tal... es como de esa resistencia de que me voy a poner en contra. No..es sólo mostrar, que si ahora estoy con una chica pues estoy, y luego puede que con un chico...y ya está, sólo con tranquilidad y que no hace falta que sea la lucha esa y el posicionamiento radical de etiquetas...yo creo que así ya se muestra mucho

An: también muchas veces, te apetece dar un beso en la calle y te apetece y ya estar o ser más efusivo pero te cortas mucho, es como que dices, no, no...y el hecho de ser simplemente lo más natural posible ya es en si un ejemplo

Mb: también te puede suceder una cosa, que el hecho de dar un beso en la calle no sea posible para ti porque lo consideres una cosa íntima. Yo he estado con un hombre 14 años y nunca jamás le he besado en la calle y yo le quería, era el padre de mis hijos pero sencillamente no se me pasaba y no me he criado en una ambiente estricto, soy actriz.. pero para mi eso es intimidad y no lo he hecho con un hombre ni con una mujer...yo me separé a los 42 porque era lesbiana y me enamoré como una loca de una mujer, por lo tanto no era esa la cuestión, la cuestión es que es mi privacidad...y eso le está sucediendo a mucha gente, de alguna manera le estamos diciendo a la gente sal del armario, sal a la calle, muestrate... hay gente que no quiere salir del armario no porque le den miedo las consecuencias sino porque es su privacidad, por qué tienen que ir diciendo que se acuestan con una mujer si tampoco la gente va diciendo que se acuesta con un hombre

An: pero en la vida cotidiana te das cuenta, a la consulta de mi médico se que la mujer de la entrada está casada y tiene una hija, ya no sólo hablar de tu vida privada pero cuando te pregunten que no esquives. Y lo del beso, no cortarte. Y cada uno hace lo que quiera, pero me refiere al hecho de no limitarte, no cortarte

Mb: no cariño, cuando vives 16 años con una mujer, todo el mundo sabe que eres lesbiana, la cuestión es que te hagas respetar, que eso es otra cuestión

S: recuerdo que al principio lo hablábamos con C... no, porque ella decía, yo tengo la sensación de que a veces la gente no nos ve como las demás parejas, entonces me da mucha rabia que nos vea como una pareja inferior... y es verdad, la gente que me conocía o que no me conocía decía no pero esto que es una época que estás pasando o es que tienes curiosidad... bueno, son las mismas cosas que me decía mi padre y yo le tenía como alguien muy inteligente y muy sensible pero todas las cosas, todos los estereotipos y tal me los preguntó... entonces, al final, como dice An. hay que actuar

con normalidad sea cual sea tu normalidad, si no te apetece dar besos pues no te los das pero si estás en la...comprando fruta y la frutera te pregunta, hay niña pues que tal vas a traer a tu novio, pues no a mi novia y ya está... vivir el máximo de normalidad porque así tu también lo demuestras que es normal... actúo con total normalidad y lo que surja no forzarlo pero creo que así le ayuda a ver a la gente como algo que no es una etapa, no es una curiosidad no es una perversión sino que es una relación más... entonces, cuando la gente la gente deje de tener hasta curiosidad será estupendo

L: yo lo estoy haciendo ahora en mi trabajo porque hay gente muy cerrada... entonces, depende, como ya son los mismos clientes y los conozco les plico de la misma manera, cuando hay un tema que están hablando los chicos pues digo..”ah, pues mi novia no opina así”, se quedan los chicos, me miran como diciendo uyyy (risasss)... y lo hago a propósito para llamar la atención porque soy la única lesbiana allí en ese horario que puede atacar a esta gente... se te quedan ahí alucinados... el otro día tuve una conversación allí con un hombre que deu ni do (risass)... deu ni do (risas)... no me preguntó cosas curiosas pero... estás segura de que no estás enferma? (risas)... hombre, estoy un poco acatarrá pero por lo demás creo que estoy bien, eh... entonces, claro un poco de lucha, si ves que hay alguno que le puedes girar un poquitín la cabeza, pues yo lo intento, y si en la medida de lo posible... dentro de la normalidad, y si en algún momento me apetece dar un beso pues me apetece dar un beso y si no pues no... bueno, si puedes...yo como me puedo permitir ese lujo de alguno que otro saber lo que piensa porque ya lo has escuchado girarle un poco la cabeza, pues que se lo replanete, y ya

R: yo quería decir que yo no teniendo porque cuando los heteros hablan de sus parejas, de lo que han hecho el fin de semana es lo más normal del mundo y cuando nostras lo hacemos es que siempre tenemos que llevar la bandera, es abanderando la causa, somos unas radicalas (risas)... y no podemos dejar de hablar de nuestro lesbianismo (risassss)... entonces, yo por ejemplo, cuando voy a comer con mis padres no reivindico nada pero me doy cuenta que al no hablar de ciertos temas por comer tranquilamente el domingo con mis sobrinos, estoy permitiendo una invisibilidad que me doy cuenta que es una pena para mi y para ellos porque se pierden gran parte de mi forma de ser y de mi vida, y con esto si que estoy perpetuando algo que no quería para nadie y que tampoco voy a permitir para mis sobrinos que están creciendo... entonces, por eso que cada domingo que me voy me voy super feliz de haber jugado con mis sobrinos y de haber hablado con mis padres de muchas cosas pero pensando que el próximo domingo traeré

la bandera y la podré allí en medio de los canalones (risasssss)... pienso, no puedo dejármela en casa, pues no, no puedo dejármela en casa.

L: ahora entiendo porqué me invitó tu madre

R: quería saber que eres normal

Andrea: también quiero decir que estoy de acuerdo... creo que es una decisión personal de cada uno, y que cada uno encuentra su momento y su tiempo para hacer las cosas y que no es ni en línea recta... a veces uno está con más fuerzas por unas cosas y luego menos y luego más... pero sí que creo que es verdad que renuncias a mucho si esa parte la ocultas pensando si es solamente privada y no le interesa a nadie porque claro solamente privada y no le interesa a nadie es tu postura sexual, qué te ha gustado más en el sexo,... Pues bueno, eso lo compartes con quien te apetezca pero claro la parte cotidiana yo se en mi departamento quien está casado, cuantos hijos tiene, con quién sale, cuanto tiempo llevan,.. lo sé porque cotidianamente la gente te cuenta, pues me va a venir a recoger mi pareja, va a venir a recogerme Marc.. quién es Marc... y nosotras llevamos mucho tiempo sin decir, no,... diciendo, una amiga, por ejemplo, me fui con una amiga de vacaciones... renuncias a mucho y la gente también se pierde mucho de ti... porque no es honesta al final la relación...eh... pero bueno, es un día a día de todas de esfuerzo y también una decisión personal... pero bueno, sí, cuando más normalizas más normaliza también el resto y más te quitas una losa de encima, no, también... yo no sé si queréis...porque veo que hay ganas de hablar... estas tertulias dan para un montón...nos hemos ido de un tema a otro y cuanta cosa hay aquí... pero como todavía nos queda porque si lo hablamos todo hoy ya no tendremos nada que decirnos la semana que viene (risas)...y también porque se va haciendo tarde y me sabe también mal con vosotras... es que pactemos las sesiones, no hace falta que sean todas, las últimas podemos dejarlas más en el aire porque hay un montón de temas que tendréis ganas de profundizar que yo no había contemplado... si queréis, os explico la propuesta que había pensado pero que está totalmente abierta, podemos cambiarla toda totalmente... y lo que tendríamos que pactar es la de la semana que viene y la de la otra para que vayamos pensando el tema, los vídeos,...también tenemos que elegir la dinámica, si os parece bien, podríamos hacer algún tipo de roles: moderadora, dinamizadora de videos... y que fuera rotativo...distribuirnos algunos roles para permitir que nos cunda el tiempo...La primera sesión era el mito del príncipe y la princesa pero como hoy ya hemos hablado de eso podríamos juntarla con otra, la segunda era de los mitos del amor romántico, la tercera de los modelos de atracción, la cuarta del ligue y las discotecas, la

quinta de los discursos realizados desde la mirada heteronormativa y la sexta sobre la violencia... si os parece, qué os parecen los temas?... más o menos... hay alguno que no nos interesen?....

Todas: a mi me parece bien

Andrea: vale, de momento esos temas pueden estar como temas y podemos añadir más... vamos a definir la primera sesión y luego ya vamos definiendo el resto... os parece bien comenzar por el mito del príncipe y la princesa?... la cuestión sería que cogiéramos algún vídeo, fragmentos de alguna serie y si no tenemos porque no encontramos en YouTube pues al menos la imagen...

Mb: pero traer fragmentos, qué quieres decir con traer fragmentos?

Andrea: Vale, pues traerlos significaría que si lo encontramos por internet, que sería la manera más fácil para encontrar las cosas, pues que te lo grabes en un pen...o sea, yo os propongo, lo que pasa es que no sé si es muy costoso o no teniendo en cuenta que solo tenemos una semana entre sesión y sesión... lo ideal sería que colgáramos en el blog, abriéramos un espacio para el grupo, para nuestro grupo, lo interesante sería que cada una podría colgar ahí un enlace o una foto del vídeo que quiero trabajar...entonces colgar cada una uno, porque sino no nos va a dar tiempo... porque si colgamos cada una 25 pues no nos va a dar tiempo a ver todos los videos de todas...uno o dos? No sé que es lo que os parece mejor... o si queréis, otra propuesta es que cada una cuelgue uno y si queréis cada sesión una o dos digan: yo esta sesión yo la quiero dinamizar más yo... entonces que pueda buscar más vídeos... me explico o no?

Todas: sí

Andrea: qué modelo os gusta más?

An: me imagino que si dejamos libertad en el grupo esto ocurrirá naturalmente, porque siempre habrá algún tema que le interese más a alguna...u otra que no encuentre ninguno

Andrea: vale, por eso sería importante pactarlo cada semana para que no a todas nos interese el mismo y tengamos demasiados videos una semana... sobre todo por una cuestión de tiempo... entonces, el mito del príncipe y la princesa hay alguien que especialmente diga que le gusta... también podemos juntarlo con los mitos del amor romántico porque hoy ya hemos hablado mucho del mito del príncipe y la princesa... cogemos el mito del amor romántico en general: media naranja, todo lo puede, es irracional, es eterno...vale

Todas: sí

Andrea: hay alguien que tenga especial interés, que voluntariamente quiera dinamizar esta sesión?

S: yo tengo material, tengo que revisarlo y no me quiero comprometer a dinamizar nada si luego pienso que era mucho menos pero tengo la intuición de que podría encontrar material

Andrea: Bueno, pues S y yo nos podríamos encargar de la sesión que viene estar más atentas al plan audiovisual.... Y el resto puede enviar uno o dos... si luego vemos que tenemos mucho tiempo entre semana vamos a aumentar el número... bueno, yo creo que podría además daros la clave del blog para que podáis colgarlos... además, podrías enviarlo a la lista de correo, que igual es más fácil...

Mb: yo te los envío (risas)

Andrea: hacemos la primera vez que me lo enviáis y luego

Mt: podemos hacer un tutorial, no?

Andrea: exactamente, la semana que viene que tendremos conexión podemos hacer un tutorial del blog... bueno, me los enviáis y quedamos así para esta semana... al banquetedesaf@gmail.com... entonces buscamos cada una alguna cosa de la infancia y... cuándo nos damos de fecha?...nos podemos enviar las cosas, hasta por ejemplo el domingo y nos damos lunes y martes para mirarlos???

Todas: Vale

Andrea: vale, yo me comprometo al domingo enviaros un correo diciendo donde estarán los vídeos.. si alguien tiene algún problema con el blog, por favor que me lo diga e intentaré ayudarla...abriremos un espacio en recursos con la contraseña safo, la de siempre y allí pondremos los vídeos con los nombres de cada una....entonces, la idea de la próxima semana es que cada uno podríamos ver los videos de las compañeras y alguna cosa que nos llame la atención podríamos comenzarla a comentar en la tertulia

S: entonces, nosotras lo veremos antes?

Andrea: claro, lo ideal sería eso... estamos hablando de fragmentos de 1 minuto de 5 minutos, de una foto, y ver a ver eso qué te despierta y por ejemplo, del vídeo de An le quiero preguntar por qué, o no he entendido nada o no, resulta que esto también me pasaba de pequeña, este video me ha recordado cosas... y se trataría de comentar en las tertulias y a lo mejor aquí no vamos a ver todos los vídeos porque no nos va a dar tiempo

S: yo personalmente veo más factible tener una semana de tiempo para... no sé, no sé si pensar lo que quiero poner, ver la de las demás....

Andrea: otra opción es venir aquí y comenzar a enseñar los videos y hablar y que nadie haya visto los videos

An: pero se va hacer muy largo, no, si lo hacemos así...

Mb: no hemos cogido tiempos hoy, si la proxima semana hay moderador..

Andrea: podemos hacer una cosa... como podríamos hacerlo para que no sea ni una cosa ni la otra...S o R, que se han comprometido como dinamizadoras, puede proponer 5 o 6 vídeos para el domingo y esos sí que los miramos...

R: prefiero tener fecha pero con la flexibilidad de llegar donde podamos

Andrea: pues si queréis hacemos una cosa, los que me podáis enviar videos de aquí al domingo me enviáis y yo os envío el enlace y quien pueda verlos que los vea y la semana que viene ya vemos como ha funcionado esa dinámica y ya vemos si es necesario cambiar alguna cosa...

Todas: vale

## TERTULIA 29 DE FEBRERO DE 2012

Af: S va a hacer de moderadora audiovisual.... Y Alguien quería hacer de moderadora, de ir cogiendo turnos de palabra?...

Mt: somos muy ordenaditas, nadie, nadie

Af: quieres decir que mejor no hace falta ese rol (risass)

Mt: quizás para que no me toque... pero bueno, quizás no es necesario porque nos respetamos bastante

Af: pues si queréis hacemos lo que dice Mt, podemos probar a estar sin moderadora

Todas: Sí

Af: vale, pues bien... pues si queréis que empecemos ya el debate y ver los videos que un poco enviasteis... no sé, si alguien tiene algun comentario, algún video de la compañera o de los que envió... no sé, quién quiere comenzar?... tanta gente no (risass)

Af: así de golpe, el mito del principe y la princesa es totalmente impuesto por Hollywood para que las futuras generaciones es un cuento y claro cuando eres pequeño te va entrando en la cabeza ese cuento de que has de ser la princesa o el principe... el bombardeo de los medios, de la tele, del cine... simplemente es eso, si en vez de princesas hubieran dicho abogada o abogado... es totalmente falso, manipulación total de la mente de la gente joven... así a voz de pronto... pero... y a quién no le gusta ser una princesa?

Mb: a mi

Av: ... algún ratito (risass)... por eso es una manipulación, para mi

Af: bueno, pues yo de lo que decia Av me hace gracia porque yo nunca quise ser princesa y ahora no quiero ser principe pero probablemente cuando era pequeña con quien me identificaba más era con el príncipe, eso era claro, cuando era pequeña... y eso ha marcado muchas cosas de la forma con la que me he relacionado con las parejas que he tenido... no tan estereotipada y cuando más mayor menos, pero el tema de haber aprendido que para dar un beso a la princesa que era la tia que me gustaba en la pantalla cuando era pequeña, tenías que robar a los ricos para dar a los pobres o enfrentarte allí a no sé qué cosas, estilo a todas las películas de la edad media que cuando yo era pequeña ponían... pues me identificaba con eso, pensaba que si yo quería acabar con una chica, tenía que demostrar ser super valiente, vengadora de la justicia y esa actitud, aunque me cueste reconocerlo, ha estado...,no de una manera tan explicita y clara pero creo que ha

estado allí bastante, a la hora de conquistar y no que me conquisten, demostrar superwoman, no sé, actitudes muy activas, no sé... el resto, cómo os ubicabais? O no os ubicabais?

Mt: yo me ubicaba con los dos un poco, a veces me gustaba ser princesa un ratito y a veces con el príncipe...también, un poquito está dentro de todos estas dos partes... supongo que mientras creces, para adaptarte, como fue mi caso, intenté sacar la princesa que había dentro de mí pero desde que salí del armario me encanta poder ser naturalmente lo que salga, que es un poquito de los dos

Mb: yo he visto uno de los videos y en ese video lo que sí creo yo es que tal vez, si ese video yo lo hubiera visto cuando yo era pequeña, no hubiera tenido este problema... porque en ese video sale una princesa que les da caña a todos, maneja un arco mucho mejor que los otros... yo creo que no me ubicaba con el principe ni la princesa porque no quería ser ninguno de ellos, ser un chico no quería pero ser una chica tan pija tan poco... así que me inventaba mis propios personajes... pero si hubiera visto este video, donde hay una princesa como esa, pues creo que sí, que no me hubiera importado (video Brave)... este tipo de princesa pues sí, no me hubiera importado

Av: mi princesa favorita es Fiona, de Shrek... yo con quien me identifico más

Mr: a mí, cuando era muy pequeña pues me pasaba como a ti (Af), me identificaba más con el principe no por querer ser un chico sino porque él se quedaba con la princesa... claro, cuando eres pequeña no lo identificas pero cuando vas haciendote mayor ves que vas, como decías tu (Mt), identificandote con los dos, porque ves que quieres lo que quiere el príncipe pero vas idetificandote que también tienes una parte con la princesa y es cuando te das cuenta de la bipolaridad, cuando te vas haciendote mayor ves más claro...y uno de los videos que han colgado, que ha sido la Bella y la Bestia, a parte es una de mis preferidas de Disney, a mi me pasa que me identificaba con los dos pero me identificaba con la bestia porque no era el tipico valiente, guapo... a él era imposible estar con Bella y me identificaba mucho con él porque pensaba, claro que no le guste, porque es una Bestia y no entra dentro de los estereotipos, pero también me identificaba con Bella... pensaba que es un ejemplo de lo que debería ser y al final no es de la Bestia

Af: si os parece, para ubicar lo que se ha dicho, podemos ver los dos videos, el de Brave y el de La Bella y la Bestia

Vemos los videos



Mb: me encantó

Af: Podríamos quedar para ir a verla, no? (risasss)

R: y perpetuar la hegemonía del imperio Dinsey

An: yo quiero decir una cosa de por qué puse ese video... es que para mi mirar todos los videos en general fue nuevo, porque para mi de los 0 a los 10 años no tuve nada de contacto con los medios y las películas de Disney es algo nuevo para mi, era algo desconocido absolutamente. Por la educación que recibí y la escuela a la que fui, no veíamos esas cosas, íbamos más a la nuestra... cuando tuve que identificarme más con el príncipe o la princesa fue más cuando fue al instituto y vi esas pelis chorras de American Pie y demás, que si que tenías como identificarte con algunas de las partes, entonces si que flipaba porque nunca había tenido que hacer el ejercicio de identificarme... y escogía esta porque últimamente estuve enferma y me miré todas las pelis de Píxar y aluciné porque hay nuevas películas que empiezan a cuestionarse esto y empiezan a no reproducir personajes, a no ser el modelo... que no son perfectas, porque al final siempre hay cosas, al final son valientes pero lo dejan todo para irse con el príncipe, pero si que hay pequeñas cosas que se están haciendo y me parecía un apunte positivo... por ejemplo, la peli de Ratatouille es una de un ratón que tienen un restaurante, pues ya son un modelo de pareja completamente distinto, incluso la chica dice: yo para llegar a donde estoy he tenido que luchar muchísimo en un mundo muy masculino... o Wall-E en que la fuerte es la chica... y es un cambio si miras los videos de Fantasía...

Af: qué os parece lo que estaba comentando An?

...

Av: que se rompen moldes, como Shreck

C: sí, fue la primera que rompió los patrones de la Disney

Av: príncipe y princesa son ogro y ogra

S: el final, en Shreck uno, todo lo habéis visto, es como... es una parodia de la Bella y la Bestia, porque ella se tiene que convertir parece en su esencia y resulta que su esencia es ser ogra... pero, si que es verdad que eso es muy positivo, que puede ser distinto a lo que siempre has visto y que eso es positivo y le guste a la gente

Av: yo me siento identificada con Fiona porque me siento ogra

C: yo creo que a la gente le gusta porque la gente quiere cosas reales, más que ideales... el éxito de Shreck creo que fue ese

Af: yo creo que... con Shreck justo una compañera hizo un análisis de la película y al final lo criticaba igual... y te das cuenta de cómo la gente lo vemos diferente... porque justo en

final S dice el tema de que su esencia era ser ogra y sorprendió... y mi compañera cuando estaba haciendo el análisis dice que ella se convierte en la esencia de él, es decir, que al final la que renuncia a su vida es ella, que se convierte en él... entonces ella un poco cuestionaba hasta que punto era tan guay, ella renuncia a su vida, a su manera de vivir antes de conocerlo a él, se transforma en la identidad de él....

Av: es que lo que importa es el amor, el amor romántico (risas)

An: evidentemente es muy interesante que podamos hacer estas lecturas y que en la mayoría de las películas se acaba optando por un tipo de familias que es hombre y mujer, que se prometen amor eterno toda su vida, que es como un patrón muy cerrado que no se plantean otro tipo de relación... y creo que es muy positivo que vaya habiendo cambios, que es un gran paso, pues tu puedes estar o no de acuerdo con Disney, con el concepto de una multinacional que nos dé los gustos estéticos y nos moldeen las relaciones, pero es un cambio positivo que se están haciendo

Ma: yo creo que eso es verdad, y que si se están haciendo estos cambios no es por reivindicar sino porque se están demandando, lo que comentaba C, la gente tenemos cada vez más ganas de verdad, y si eso venden pues se adaptan a lo que la gente que está pidiendo... que es más verdad... es un momento donde las historias más clásicas parece que se están cuestionado

Mt: también ha ido evolucionando con el papel de la mujer en la sociedad, antes las abuelas estaban en casa ahora las mujeres tienen que ser trabajadoras, madres, superwoman... entonces yo creo que eso se reflejan en los personajes, ahora son Fionas o Mulans, son tías guerreras, pueden hacerlo todo, la evolución ha ido un poco en paralelo

Mb: a mi eso me preocupa, me preocupa mucho porque las que hemos estado luchando por conseguir que las mujeres en general tuviéramos un sitio en la sociedad lo que no nos planteamos es tener el sitio en la esclavitud, y es lo que estamos teniendo... tu lo has dicho, mi abuela se preocupaba de su casa, pero ahora la superwoman se tiene que encargar de trabajar en la calle, de luchar por una posición que tiene que demostrar más que es tan valiosa como cualquier hombre y encima llegar a casa y trabajar...cuántas horas trabaja una mujer hoy en día?... hay una asociación en Argentina donde las mujeres se están cuestionando si será profesionales o profesionales de su casa. Lo que no puede ser es hacer las dos cosas... la realidad es esa, y resulta que se está trabajando el doble de lo que se trabajaba, hemos conseguido trabajar 16 horas en vez de 8 horas... eso de la superwoman es un problema, estamos trabajando el doble que trabajaban nuestras abuelas y además demostrar el doble en la oficina y demostrar que somos

mejores para cobrar lo mismo que ellos, iguales no, mejores... a mi personalmente me preocupa mucho

Ma: yo creo que es un sistema creado por hombres y además todos vivimos por encima de nuestras posibilidades... entonces, en este sistema no cabe la posibilidad de criar hijos porque no hay tiempo, es un tema del sistema que no está creado para tener espacios para construir en general... y yo creo que la naturaleza de la mujer está capacitada para muchas cosas pero justamente un potencial de la parte femenina a veces no es ser fuerte siempre, entonces en un sistema donde se trata de ser fuerte siempre... a los hombres también les pasa... es un ideal que no existe de persona

Mb: yo creo que el problema lo sigue teniendo las mujeres porque somos las que criamos y educamos a los hijos, la carga sigue siendo sobre las mujeres. Porque lo aceptamos, ojo, porque lo aceptamos... todavía me encuentro con chicas de 30 años y el chico es “¿qué hay de comer?” y la respuesta es “ahora voy”, cuando los dos acaban de entrar por la puerta... lo estoy viendo en chicas... y da lo mismo con chicas que viven con chicas, siempre hay una que pregunta ¿Qué hay de comer?

Mr: yo estoy muy de acuerdo con lo que dices tu (mb) además este ejemplo yo lo veo, porque mi hermana está casa y tiene 2 hijas y veo exactamente lo que tu dices... mi hermana hace el mismo horario que su marido y nunca he visto cocinar a mi cuñado ni quitar un pañal, y llega a casa y pregunta ¿Qué hay de comer?... yo a veces pienso, si soy ella; ¿qué haría... porque si tu aceptas esta situación, porque si no lo haces tu no lo hará nadie... aceptar que hay gente que está educada de esta manera, del compartir estas responsabilidades... porque si hay una generación que la gente ha estado educado de esta manera... pues asumes la situación porque no dejarás a tus hijos si comer

S: yo para ligarlo por el tema del amor romántico... lo que pasa es cuál es el riesgo?... quien no lo haría cuando sabes que eso puede provocar una discusión o una posible ruptura con tu marido?... yo, lo que pasa es que se entiende es que este tipo de pareja es la que tiene que ser... y se entiende que el hombre atractivo tiene que ser así y la mujer así... y creo que va muy ligado con las imágenes que hemos visto de parejas felices, porque cuantas veces hemos visto a las princesas que antes de ser princesas se pasan limpiando toda la vida o los chicos va a las aventuras y tal... pero nunca has visto al príncipe limpiar... creo que el problema es que muchas veces cuando las mujeres no reivindicamos nuestros derechos es que el riesgo es perder a las personas a las que queremos, es que el riesgo, es que hay que hacerlo con mucha negociación y hay que ser muy hábil y no estamos obligadas a serlo... y hay que ser muy hábil para que poco a

poco... yo lo veo en mi padre y su mujer, ella aunque tenga una idea muy tradicional si que piensa que las tareas se tienen que compartir, entonces se tiene que enfadar, y cada vez se tiene que enfadar y cada vez que se enfada mi padre hace un paso más... y cuando alguien llega a casa pues igual a alguna persona no le apetece enfadarse y es cuando se lo come... pero creo que estas ideas de pareja es lo que hemos bebido de la Disney, que no lo hacían mujeres sino hombres que querían conservar el sistema que le va bien

An: es cierto que hay una cierta responsabilidad de las mujeres en todo esto pero también hay un momento que las mujeres que hemos dicho que no queremos estas situación, podemos ser princesas pero también somos valientes,... pero también la parte que tiene el poder, que es la que saca un beneficio de esta situación, también tiene que dar el paso para conseguir la igualdad... si que podemos hacer nostras a base de diálogo y pequeñas acciones... pero también el hombre tiene que renunciar a la situación jerárquica

S: para mi el problema es que muchos hombres no son conscientes de que tienen esa jerarquía superior... son conscientes de que son hombres y es ahí donde está el problema, como definimos que es un hombre y qué es una mujer... y sobre todo cómo definimos lo que es un hombre atractivo y lo que no es... y entonces, cuando un hombre atractivo tiene que ir a su bola, tomar decisiones y procurarse de su vida, entonces cuando te lo metes en casa es lo que hay

Mb: yo solo quiero aclarar un punto... esto que he dicho no lo he dicho solo en la relación con hombres, también con las parejas mujeres... no solo es un problema de relación hombre/ mujer... es exactamente lo mismo, al menos lo que yo he vivido... otra cosa, hay un libro muy antiguo, Mujercitas, donde hay un personaje que se niega a ser una princesita, que es el personaje de la escritora, y es un libro de hacer muchísimos años

Af: yo quería hablar de lo que ha dicho Mb justamente, porque estamos hablando del hombre y de lo que hacemos en nuestras relaciones afectivas cuando en general aquí las tenemos con mujeres... entonces, nosotras, con otras mujeres, en relación de pareja o afectivo-sexual, como nos relacionamos... porque cuando hablamos del poder y de las relaciones de poder, el poder no es solo hombre/mujer sino persona a persona hay relaciones de poder,... entonces, cómo se rompen? Y cuando lo tenemos lo soltamos o lo ejercemos?

An: lo único que en este tipo de relaciones no está legitimado por... o sea, si que hay estas relaciones de poder pero no es una cosa que veas por todas partes a tu alrededor... o sea en las relaciones de poder entre hombre/mujer lo ves en el día a día y en todas las

representaciones del tu vida, y entonces no te lo cuestionas... pero la diferencia que yo veo con una mujer es que no están legitimadas socialmente estas relaciones de poder

Af: por una parte, claro que sí que la estructura es patriarcal y el hombre por ser hombre, tiene una relación con el mundo... la cuestión es que a veces que pensamos que las mujeres no reproducimos ni ejercemos el poder, la violencia,.. por el hecho de ser mujeres,... y realmente no es así, cuando tenemos parcelas de poder también lo ejercemos,... cuando ejercemos de jefa a veces nos han enseñado a ejercer el poder masculino... y el modelo que tenemos de pareja es un modelo desigual, el que hay en las series de televisión es un modelo desigual, es hombre/ mujer pero además es desigual... entonces, si piensas en que modelo quieres no hay referentes para modelos igualitarios... entonces, pensar que nos escapamos de esto porque somos dos mujeres, entonces nos cuesta más verlo y se nos puede escapar porque pensamos que no se da, porque justamente lo otro es más evidente, justamente porque realmente sabemos que hay una relación de poder, está legitimado pero justamente está más cuestionado porque está muy claro

S: yo lo que creo que, por ejemplo en mi historia personal, cuando conocí a C pensaba que no podría estar con una mujer y ella se había construido más como hombre, así que cuando nos conocimos nos pusimos en esos roles... yo era la princesa y ella era el príncipe, luego lo bonito es que fue cambiando y fuimos evolucionando cada una por su parte y lo que nos dimos cuenta es que queríamos tener una relación más igualitaria, y lo que decía Mt al principio, quien quería un día tener más iniciativa la tenía y otra dejarse cuidado, pero como una cosa muy natural y fluída que podía cambiar cada 5 minutos... pero lo que pasa es que es una de las cosa que más me ha costado entender, es que cuando una tiene un rol, aunque sea el de víctima, sabe qué tiene que hacer y hay como una cierta seguridad en ejercer un rol, ciertas cosas que te van a ocurrir, ciertos discursos, ciertos amigos, es como que todo encaja... pero cuando dejas de tener ese rol y además estás con una pareja que cuestiona todo lo demás, yo creo que sí hay parejas de homosexuales que reproducen este modelo es porque es muy inseguro tener una relación igualitaria y espontánea... parece estúpido porque creo que nuestra naturaleza es mucho más espontánea y diversas, porque cada uno es único... pero creo que es una de las cosas que más me han costado, no tener un rol fijo y tener que ser yo misma siempre, sea lo que sea

Ma: yo creo que el tema, uniéndolo un poco con el tema del amor romántico, cuando estamos en pareja es muy difícil no reproducir un rol porque en el fondo el tema del amor romántico nos recuerda a algo muy fuerte entonces lo que queremos es mantenerlo a

toda costa entonces reproducimos lo que nos ha ayudado siempre a hacer...si siempre nos hemos relacionado como víctima, pues como no queremos perder a esa persona vamos a lo que nos a funcionado y vamos allá, entonces es cuando se produce esa simbiosis en la pareja, hacemos lo que mejor sabemos hacer.... Si siempre hemos sabido hacer el rol más de salvadora o de victima pues hacemos eso... entonces claro, replantearse hacer otra cosa da miedo porque significa romper con la historia, con lo que estás acostumbrada

Mb: yo creo que el problema siempre es el mismo, está muy unificado con el modelo que hemos recibido en los cuentos, en lo videos,... la cuestión está en que de repente nosotras nos encontramos con lo que dice S, y ahora qué hago yo? Yo lo ubico en el mismo sitio que en la primera reunión: ser uno mismo.... Aunque nos cuesta mucho, porque da miedo ser uno mismo, porque a lo mejor a uno en un momento determinado pues no le apetece hablar y a la otra sí, un montón (risa)... el silencio es una de las cosas que más cuesta en una pareja, estar callada, que no te pase nada, es un problema...pero es mucho más problema dejar de ser nosotras... y que la otra persona te acompañe en eso... pero si no conseguimos decir: no tengo ganas de hablar aunque te quiero mucho... pues va a pasar lo que nos ha pasado a muchas, que nos vamos a encontrar siendo: la madre de, la mujer de, la amante de... y nosotras no nos encontramos en ninguna de... yo no he visto nunca, y he visto mucha violencia psicológica, tanta como entre dos mujeres... hay mucha violencia psicológica entre dos mujeres que se hayan amado mucho, pero hay mucha violencia psicológica porque se sujetan mucho la una a la otra, dejan de ser ellas porque tienen miedo de ser lo que son... yo he sugerido aquí que se hable de violencia psicológica entre parejas de lesbianas porque es mucha la que he visto... pero tiene mucho que ver con los roles aprendidos, porque tenemos mucho miedo a ser nosotras mismas, y tenemos que tener un aprendizaje ... y se empieza por decir, no, no me ayudes, porque tu no vas por el aire... sino, colabora, colabora conmigo y se tu misma...y te da miedo, por supuesto...todavía estoy temblando (risa)

Ma: yo creo que eso tiene que ver con lo que hablábamos de la semana pasada de ser una naranja entera, si son dos medias pues no rueda, te quedas sin zumo (risas)... estoy contigo

Av: es verdad, para mi, lo básico es ser una misma,... a partir de allí si que puedes encontrar la pareja ideal... y hablando de la violencia, mi ex pareja ejerció una violencia sobre mi que yo no la veía... éramos dos chicas y yo estaba tan ciega de amor que había cosas que no veía, no acababa de aceptar mi condición, me siento mujer, me he hecho a mi

misma... yo pensaba que ella veía en mí pues una mujer... pero cuando iba a su casa ella me decía: entro yo y al cabo de 5 minutos entras tú... si estábamos en casa y venía una visita imprevista, si me daba tiempo de recoger mis cosas y me decía que ya me llamaba luego, si no me daba tiempo me tenía que ir al rellano del piso de arriba porque ella no quería dar a conocer que estaba conmigo...no me dejaba salir a su balcón para que nadie me viera... eso es una violencia psicológica... que yo no me daba cuenta, yo lo aceptaba, estúpida de mí... porque a parte de eso me daba amor... ahora entiendo porque una mujer maltratada sigue queriendo...ahora ya no, ahora he visto, como es posible que yo no viera esto... y de repente llega un día que me dice que ha venido mi ex y me ha pedido otra oportunidad y así que se ha acabado...y me quedé hecha polvo... y al día siguiente, porque vivía a dos manzanas de mi casa, me las veo a las dos en el balcón, jiji, jajaja... y me quedé muerta... es una violencia que yo no descubrí hasta al cabo de un tiempo... hay que ser una misma... hay recuerdos que tenía ganas de sacar y que no había sacado todavía en grupo... y por eso si algún día salgo por ahí en una discoteca de chicas y conozco a una chica y me dice algo así, pues ya no (risas)... porque eso es una... además, ella era una lesbiana declarada, que todas sabían, pero era una transfoba, ... pero no porque yo me sentía muy querida... cómo te lo comes eso?... hablamos de violencia entre mujeres y ese es mi caso, que lo he vivido...

Mr: yo creo que bueno, el problema de cuando el amor es ciego es muy heredero del amor romántico, de este príncipe princesa, porque hemos idealizado tanto el amor hacia la otra persona que cuando pasan este tipo de cosas que hay violencia o que esa persona en el fondo tenéis estilos o filosofías de vida muy diferentes y te esfuerzas porque tienes que estar juntas porque os queréis, pero... yo pienso a veces que aunque te quieras, os queréis muchos, y todo vaya bien, si hay dos filosofías de vida diferentes no puede ser una pareja porque tienes que compartir la vida y si hay cosas básicas como hacer el trabajo de casa juntas y esto ya no lo compartes, es que ya no puede ir a ningún lado.... Y por esto esta obsesión de estar ciego y no ver cosas, es porque tenemos el amor en un sitio que yo creo que no debe de estar... y porque claro, al menos, mi experiencia personal es que cuando yo tuve mi primera novia, al final de la relación me anulé tanto a mí misma que lo único que importaba era ella, y claro, ahora con perspectiva pienso: cómo llegué a ese punto, además, ahora con la perspectiva de que era muy diferente, de que éramos dos personas completamente diferentes, y nos queríamos un montón pero claro, el miedo de perder a esa persona, anularte a ti misma porque esa persona no se vaya de tu vida, es herencia del amor romántico, del príncipe/princesa, y también por el

miedo a la soledad y no hacer más grande y, como decirlo, tener un poco más de autoestima... es decir, aunque la persona que yo quiera esté conmigo y todo vaya bien, si un día me deja... claro, es lo típico, supongo que todas lo hemos vivido, una ruptura, se acaba la pareja y claro, el mundo se hunde, es así literalmente... cómo podemos llegar a este punto? Para mí es algo completamente absurdo, todo el mundo creo que ha experimentado esta sensación, de que la dejan y se hunde todo

Av: yo creo que el amor es como una droga, es algo que causa un placer y si te lo quitan de golpe tienes un monazo que te cagas (risas) y tienes que pasar ese periodo de acostumbrarte a funcionar sin... es un placer, tu recibes placer por una persona, te quitan la persona, te quitan el placer

S: yo creo que, o sea, el tema es que estoy de acuerdo que la violencia entre dos personas tiene mucho que ver con el ideal de amor que hemos construido... yo creo que lo típico de la violencia psicológica entre las mujeres es un poco como un bulo... vale, quizás hay más casos que de maltrato físico asociado a una mujer y yo creo que entre las dos mujeres hay lo típico de lo retorcido psicológico, es un estereotipo... vale, más allá de esos... lo que estamos hablando ahora de la violencia y del amor, yo creo que el problema es que nuestra idea de amor no incluye el amor a nosotros mismos, nuestra idea de amor es que doy todo por la otra persona, y si no me pasa esto es que no estoy enamorado. O sea, si no tengo ganas de tirarme por un precipicio por esta persona que acabo de conocer...(risas)... es que no estoy enamorada y algo va muy mal... en realidad el problema es que no va acompañado del amor hacia ti misma, es decir, no tienes un aprendizaje para cuando alguien te dice: esperame en el rellano, no te suena raro... y ese es el problema, que eso es no quererte a ti misma y si alguien te trata así es que no te quiere, pero eso no nos lo han explicado,... Lo que nos han explicado es que alguien te entra por la vista y dura para siempre... quién se lo come?

Mb: No es que nos lo comamos, es que nosotras hemos crecido en la educación judeocristiana donde te decían que quererte era egoísta, entonces como quererte era egoísta y te escondían ese único mandamiento que servía: era el de amaras a dios por encima de todas las cosas y al prójimo como a ti mismo, ese como a ti mismo... lo que pasa es que se olvidaba, tienes que querer al otro, a ti no, porque eso era orgullo, vanidad, todas esas cosas... luego, eso es lo que ha quedado, cuando tu hablas con cualquier persona, si tiene autoestima, es que es una vanidosa, es una ególatra, .. te pongo un ejemplo, yo a mi pareja un día le dije: este poema no me gusta, y ella me dijo: pues es buenísimo, lo he escrito yo y ya está (risas)... le dije, tu no necesitas abuela... y me dijo: por qué?..



porque eres una ególatra..y dice: no, yo soy profesora de lenguaje, te voy a explicar... una ególatra es aquella que dice que sabe chino sin saber chino, pero soy profesora de lengua y sé lo que escribo y por qué y lo hago muy bien... y tiene razón... el problema está en que reconocer lo que hacemos bien está considerado una vanidad...está considerado: malo, no se hace, caca, culo, pedo, pis, ya está (risa)... normalmente, no nos queremos, no tenemos autoestima, no sabemos lo que es, y nos dejamos machacar y el otro siempre es más bonito, más fantástico, pero yo no... y el día que te encuentras delante de un espejo y te preguntas quién coño eres tu... una mierda, porque te has dejado... ese es el problema, creo yo

An: una cosa, que ha dicho Mr de que si te dejan se te acaba el mundo... lo que tampoco podemos pretender es tener una relación un poco seria, un poco larga o que te haya importando y no sentirte mal, porque en cierta manera es un duelo de una relación de dos personas que se ha acabado y que tu has proyectado... el problema está cuando tu sientes no sólo que has perdido la relación y que estas haciendo el duelo de la relación, sino que también te has perdido a ti como persona... o sea, me parece que tampoco decir que estoy llorando porque he terminado una relación es que has perdido tu identidad... puedes estar llorando porque simplemente se ha perdido una relación... cuando termina una relación hay un duelo, y eso es importante y se tiene que vivir, lo importante es que no te hayas perdido a ti como persona, pero que ese conjunto no está y tu lo echas de menos

Av: hay un proceso de duelo, sobre todo cuando la relación era bonita y por cierto motivo se acaba, cuando ya es por otras cosas también hay un duelo pero

C: hay confusión, no... hay mezcla de te quiero, te odio

Av: sí, sí... eso es lo que he sentido yo con la pareja que tuve... antes de lo que decías tu era quedarnos las dos mirando sin decirnos nada y estábamos de puta madre... ya está

Af: respecto a los duelos, que yo creo que el comentario es que no los hacemos muy sanamente y no nos han enseñado a sanarlo bien... y mezclamos cosas...y sientes un vacío más grande que el que sería una pérdida... y no lo sé, es una pregunta que me hago yo... si dos mujeres a la hora de hacer el duelo, yo si que noto de mi entorno hetero a mi entorno lesbico de cómo hacemos los duelos hay diferencias... no sé si culturalmente es que nos enseñan a las mujeres a acabar bien, a mantener el vínculo, y hay nos hacemos un poco de lío, de si somos amigas otra vez, si ahora no se qué... o también porque los círculos son reducidos y te toca verte... pero mis amigas heterosexuales han hecho duelos más radicales de dejarse de ver, a veces se puede saludar o incluso de vez en

cuando tomar un café, y vamos entre dos mujeres amigas mías la tónica es un rato largo entre que lo dejas y asumes que lo has dejado, un tiempo más largo... creo que en general sufrimos más de la cuenta con los duelos dos mujeres, creo yo, y es percepción personal

Mr: yo estoy de acuerdo con lo que dices porque normalmente una pareja de hombre y mujer lo que he visto en mi entorno es que normalmente no se plantean ser amigos después... pero en caso de dos mujeres, casi siempre se plantea ser amigas después, al cabo de nada, una semana (risas) que dices, a ver (risas)... por eso, las rupturas lesbianas son eternas, duran meses y meses y claro, te confundes, vuelves a intentarlo y es muy esquizofrénico, al final acabas toda loca (risas)

C: Las heterosexuales son mucho más sanas, dejan y ya está... eso no es sano

Av: ella intentó meses ser amiga mía y yo intentándolo... y un día le dije que no (risa)

Mr: a veces, incluso en una pareja heterosexual la chica le dice al chico que se ha acabado, y el chico dice que no quiere ser amigos y ella lo recibe super bien.., pero desde dos mujeres le dices que no quieres mantener contacto también se pueden enfadar y luego te sientes mal porque se ha enfadado y aun te sientes mal por no querer ser su amiga y aun te machacas más por no querer ser su amiga (risas) y aun sufrimos más

Af: me llama la atención igualmente porque creo que... hay una tesis que hizo Olga Viñuales que no sé si conocéis?... bueno, pero es una antropóloga que ha hecho temas relacionados con diversidad sexual y lesbianas y de hecho la primera tesis leída en España sobre temas de lesbianas la hizo ella... y bueno, luego tuvo sus críticas y tal porque ella es heterosexual y se introdujo en la comunidad lesbica sin decirlo y por cuestiones de etiquetas y tal,... pero bueno,... si queréis algún día os dejo el libro,... habla de nosotras como una tribu y habla de que “ellas” qué bien que siguen manteniendo y cuidan los vínculos después de una relación y eso es fenomenal, intentaba extrapolar eso como valor positivo, que puede serlo pero después de un proceso de duelo... entonces, era interesante ver como desde su mirada, que no había tenido que tragarte un proceso de amistad al mismo tiempo que haces el duelo y ese tengo que hacerlo porque toca... desde la mirada que no ha vivido eso, dice qué bien es eso porque es super chulo no perder la relación de alguien que has querido un montón... y eso lo he escuchado decir mucho, incluso yo también lo he dicho, que alguien que has querido que absurdo dejar de que deje de estar en tu vida... pero yo creo que lo vivimos como un imperativo y por eso no nos cuadra, no lo hacemos dentro de un proceso natural ni nos damos el tiempo... y es un imperativo de que hay que resolver ya y no te

puedo perder en mi vida, que eso acaba por perderse peor por no dejar el espacio en el momento, porque es necesario el tiempo... pero me hizo gracia la mirada de ella, porque había una parte que se había perdido en ese discurso super positivo, y es la del duelo y el dolor

Ma: yo creo que en eso, lo que comentabas de la educación que tenemos como que la mujer está ahí para aguantar y además sin sentir... se supone que tienes que tener una emoción y al mismo tiempo no tienes que tenerla... el estereotipo de que tenemos que aguantar, terminas negando emociones que tienes y acabas haciendo cosas porque crees que tienes que hacerlas pero no por que las sientas... y es un problema de educación, porque no nos han enseñado a vivir con las emociones... y a lo mejor lo tenemos más las mujeres que los hombres, pero yo creo que es más con la emoción... es como que no acompaña la educación a la emoción entonces llega un momento en que como no sabes lo que sientes pues acabas haciendo lo que crees que tienes que hacer... y en ese caos pues acabas haciendo lo que crees que es lo más seguro... al final, es el caos interno

Mb: estamos haciendo lo que esperan que hagamos, no lo que queremos hacer... lo que esperan los demás que hagamos, que es muy distinto... además, los demás siempre esperan que hagamos lo que ellos quieren que hagamos... o sea, yo tengo una imagen muy clara de un día que yo ya me harté cogí un plato y lo rompí y mi ex hizo sí Ahhh y dijo: esto no lo esperaba de ti, y dije: a no, por qué? Porque tu no eres así...a no? El problema es ese: tu no eres así...y el problema es que no decimos como somos, somos como esperan que seamos, tenemos miedo de ser como somos... entonces ese sí es un problema, porque luego te dicen eso de: no pensaba que fueras así...

S: podemos ver un vídeo de una pareja heterosexual que termina muy mal (el final de lo que el viento se llevó)

Vemos vídeo

(risas)

Af: de la escena que acabamos de ver a mí lo que, es esa actitud masculina de estoy hasta las narices y me importa ya un pimiento... esto no nos lo han enseñado a las mujeres, somos incapaces de hacer algo así, incapaces... bueno, no sé, si somos incapaces pero en general como nos han educado es así: alguien llorando pidiendo que no marchemos y que qué pueden hacer y tu no te vas de allí... el tema es que el hombre se puede ir

tranquilamente y tal... y luego la visión de la mujer como manipuladora (pensaré como hacerle volver) e interesante el estereotipo

S: sí, pero además, se va, la trata fatal y tengo que hacerle volver porque sin él no soy nada, no?... qué haré con mi vida?

Av: hay como un momento de lucidez maquiavélica ahí (risas)

Af: a mi la frase que más me gusta es: ya lo pensaré mañana (risas)

Mb: el persona de ella en ningún caso es un personaje débil, es un personaje fortísimo... es la antesis de la mujer dulce y romántica...

An: tuvimos una conversación en casa y salió un tema de que, estoy volviendo al príncipe y la princesa, y había una chica que decía que ese mito estaba bien porque no había violencia de género en esa relación. El príncipe siempre trata bien a la princesa. Entonces, otra chica dijo que siempre que hablamos del amor romántico siempre acaba cuando se casan, cuando comienzan la vida...entonces, estamos hablando más del proceso del enamoramiento que del proceso del amor... de esta primera parte bonita, que entonces no te da herramientas para cuando aparece la violencia qué hacer, cuando se acaba el cuento... por eso me gustó mucho el vídeo de C, porque se habla más del proceso después del enamoramiento (la gata sobre el tejado de Zinc)

Af: bueno, aunque ella idealizó en esa película un amor que ya desde el principio no estaba por la homosexualidad encubierta de él... pero bueno, sobre el mito del príncipe y la princesa, yo sí que creo que hay violencia, que es una violencia cultural, porque a la mujer la pone en una actitud pasiva y eso es violento en sí

An: sí, pero sí ese era el discurso

Af: sí, está ese discurso pero es que a veces... que violencia no es solo que te peguen, es no tener capacidad para elegir, para pensar, para hacer otras cosas o que te encasillen en un rol supersumiso

Mb: en la película de La gata sobre el tejado..., hay las dos vertientes... está la cuñada que es la clásica mujer que no para de tener hijos y que dice es que yo soy la novia ideal: la que tiene los hijos, la que vale... y tu no vales porque ni los tienes ni los vas a tener... están los dos modelos, la mujer madre y la otra; me pareció que era una imagen buena porque entroncaba todo: el príncipe azul, el amor romántico por parte, la visión de la cuñada que es la paridora oficial y entonces se considera mujer porque pare (lo cual es otro mito) y el de ella porque piensa en ese amor romántico a pesar de saber que no es correspondido... a mi esa película me impacto muchísimo por todo eso

S: yo puse esta de Blancanieves porque tiene muchos mitos de golpe, en el inicio está la mala, la buena, el amor automático, y todo, no?... si os parece, vamos a verlo

Vemos vídeo Blancanieves

Risas y Silencio

C: amor automático, automático, no?

S: yo no recordaba que decía que: me he enamorado de tu belleza, allllla... si no eres ese tipo de belleza no se enamoran, que superficial, no?

Av: yo me tengo que ir porque hace un reportaje de Woody Alen, que es un idolo para mi porque es una persona muy libre y creo que podemos aprender mucho de él porque es una persona que ha hecho lo que le ha dado la gana y me hace mucha ilusión ver este reportaje

Af: habéis visto Blancanieves?... de vuestra época qué es?

L: Rey León, la Bella y la Bestia y un poco más mayorcita me pillo Mulan, me hacía gracia la mujer luchadora, se cambia de sexo... me quedé también con la idea de que para triunfar tenías que cambiarte de sexo... y sí que es verdad de que los vídeos de la Bella y la Bestia yo me sentí la Bestia porque si desde pequeñita en mi caso sufrí muchos malos tratos, con lo cual yo no tenía ninguna valoración conmigo misma, entonces yo decía: hostía qué bonito, entonces como yo me sentía fea y veía que la Bestia triunfaba..., pero claro, al final se ponía guapo, y yo, madre mía (risas)... es que no voy a triunfar así, ahí si que se me rompió al final de la película... pero eso era que mi situación personal también era así: un padre y una madre que no paran de decirte: eres fea, en el cole te lo dices, tienes un autoestima por los suelos, ves la pelí y dices qué guay, pero luego cuando cambia y se vuelve guapo... entonces yo de mayor sí que es verdad que me he comportado como un muchacho y si me ha gustado una chica la he tratado lo más dulcemente, con el comportamiento típico masculino pero bonito: caballeroso, educado, amable, muy cariñoso... y claro, intenté durante una época no ser yo misma porque intentaba ser guapa, mona, chica y no tener ese rol masculino a la hora de ligar y no triunfé, no había manera que ligara... pero cuando yo me he comportaba como yo misma, como he vivido los roles, ahí si que se me acercaba alguna chica

Av: me voy

AF: Hasta el viernes

Mb: el viernes?

Af: bueno, porque algunas de nosotras estamos en la asamblea de TND,

Mb: qué es TND?

Af: si lo quieres explicar R

R: Explica TND

Af: sí queréis, por los temas de los vídeos, también podríamos ver la idea que se reproduce constantemente de que solo hay un amor, de verdad de verdad solo te enamoras de una persona.... Y eso como esta muy repetido y creo que igual nos engancha a relaciones pensando que igual era ese, o no... o no dejamos ver cosas nuevas porque pensamos que no se acoplan a la relación anterior que teníamos idealizada... bueno, yo lo he visto dentro de los videos que estaban propuestos... lo he visto en el de Candy Candy... podríamos verlo un momentin, si queréis (risas)

Vemos video

Risas

S: es que además la canción es terrible (risas)

Af: qué es lo que me ha parecido curioso del video?... porque en verdad es esa historia de idealizar a alguien como único amor posible, de acordarte sólo de lo bueno y de que ya lo has perdido... y eso como es recurrente en las historias, la pérdida del único ideal de amor y que solo hay una... y eso si que está muy machacado y si que creo que influye un montón a la hora de cómo resuelves tus recuerdos con tus ex y de cómo enfrentas nuevas historias, personalmente, no? No sé que pensáis?

Mr: bueno, a mi me recuerda a la frase hecha de más vale malo conocido que bueno por conocer, es que me recuerda mucho esto, la posición muy cómoda, conservadora de mirar siempre al pasado en vez de mirar el futuro y supongo que ese eso lo cómodo, pensar que lo que tienes o has tenido es lo mejor y que en el futuro no hay nada, es la posición cómoda y conservadora y que tampoco te permite avanzar ni ser valiente en este sentido.

C: bueno, en el caso de esta historia no sé si habías visto la serie?

Af: yo sí, lo del caballo creo que impacto a toda una generación (risas)

S: sí, yo lo veía todos los domingo, he entendido ya cosas (risas)

C: la historia es de una niña huérfana y desgraciada, llega Antoni y le cambia la vida y le salva, aunque luego muere... lo escogí por el amor salvador, que te cambia la vida, que lo que tu decías antes, a través del amor tu te realizas, es a través de alguien, lo que nos han

vendido del amor, Antoni es eso... luego se busca a otro, luego me enteré porque he estado investigando en You tube, eso es lo que tiene (risas)... y luego, con esta relación, es más de conflictos, el segundo es más el chico malo

Af: también es interesante, no? La moraleja de que el segundo sea un chico malo, no? (risas y silencio)... la verdad es que yo recuerdo que era muy pequeña cuando ví aquello pero recuerdo que fue un drama para todas las amigas cuando se murió Antoni... de todas maneras, ahora que hemos visto el video me ha parecido muy interesante dos cosas, ella parecía mucho más joven que él, ella parecía que tenía 7 años y él 18 (risas), que me llama la atención mogollón... y luego que en el momento del caballo es super sexual, están bastante, y que cuando tu veías la serie de pequeña no veías nada sexual y luego de mayor ves y dices, qué sexual era

S: sí, quizás también es muy recurrente en todos estos cuentos de príncipes y princesas, ahora lo estoy pensando, que la chica siempre viene de un rango inferior, no es la princesa que salva a un huérfano... ella casi siempre viene de estrato inferior... yo he puesto Pulgarcita, la pongo?... (risas)... como que es incompleta, o tiene un rango inferior o es incompleta

Vemos video

S: ella no puede volar sin él... cuando ya no podáis más me lo decís (risas)

Risas

Ma: la madre es más realista (risa)

An: también sería interesante mirar el de Fantasia, no sé si podremos hacer un pack pero una cosa que comentábamos con S es que, puso el video de los centauros de las chicas y aparecen los chicos y es que incluso las chicas azules van con los chicos azules y las rojas con los rojos, es bastante racista... hasta qué punto te llegan a poner con qué pareja tienes que ir

Af: pues eso es verdad, es que en general en las pelis siempre están los protagonistas que tienen un perfil y los mejores amigos otro perfil, tu ves el poster de una pelí y ya sabes quiénes son los protagonistas, quienes son los secundarios y quién acaba de pareja... cómo es la pareja del secundario, siempre con un toque más cómico... aparece que haya como dos tipos de amor, depende de cómo te sitúes y qué historia te toca vivir, super marcado

Mr: eso que has dicho de principales y secundarios, tiene muy poco que ver pero como siempre he llevado gafas desde pequeña siempre me fijaba que nadie protagonista llevaba gafas,

pero nadie...y siempre el amigo gracioso llevaba gafas, el amigo inteligente llevaba gafas, y claro yo eso también me influenció mucho, mucho, ahora ya no pero en la adolescencia llevar gafas para mi era un trauma, bueno no un trauma pero... por ejemplo, en la peli alguien como tu a una chica fea la convierten en mona y lo primero que hacen es quitarle las gafas, (risas) y me entró una rabia porque yo no me las puedo quitar y si estas con gafas ya no eres la mona de la clase y me pareció lo que decias del principal y el secundario, si no eres un perfil ya está tachado

Af: en esas pelis de la que no era mona y luego lo es, es que al principio ya es... y como betty la fea al final se reproduce el modelo, no es que rompa el modelo como hacen parecer al principio

Ma: y lo fuerte es que eso se racionala, a medida que le van cambiando el físico va teniendo más éxito esa es la relación... en el momento que cambia va mejorando, más amigos, más dinero

R: a mi me hacia gracia los dibujos que hacian: son goky, el doctor slum... de pronto crecía un metro cuando hablaban con las chicas (risas) o sea tienes que ser un personaje de Manga para que te pase eso, a mi no me pasa... tener en cuenta que cuando beso a las chicas me pongo, todavía me estiro (risas)

Af: en esto si que es verdad que marca un montón, que parece que no pero marca... el otro lugar me contaba una amiga que en una isla que no tenían televisión el ideal de belleza era uno y pusieron la tele y comenzaron a haber casos de anorexia... la historia es que pensamos que lo tenemos todo.. y cuando hablamos de progreso, si que hay con Prialx pero luego resulta que volvemos a Sin tetas no hay paraíso que son series marcadamente machistas... es decir, que hay un poco de avance y al mismo tiempo muchos discursos reaccionarios y las personas que están en institutos dicen que las chicas de ahora están volviendo a ir maquilladas a la escuela y con falda y preocupandose por la imagen más que la generación anterior.. es decir, que no vamos en línea recta en absoluto y que la estética a las tias nos sigue machacando constantemente

S: yo creo respecto a los mitos que tan malo es no encajar como encajar, siempre se habla del que no encaja pero cuando encajas es una presión, porque yo no encaje durante mucho tiempo, durante toda la adolescencia me sentí un mueble o algo parecido porque no tenía muchos amigos y me costaba mucho relacionarme, estaba bastante al margen de todo, y llegó un punto de que me di cuenta que si me vestía de una determinada manera y me comportaba de una determinada manera, entonces encajaba. Tenía éxito. Era como betty, no?... y lo que pasó entonces es que me perdí, es que conseguí salir con el chico



que yo quería porque pensaba que era mi príncipe azul, estereotipo, pero lo que pasó es que cuando lo dejamos me sentía vacía, me sentía la mitad, realmente me sentía que faltaba la mitad de mí... y pensaba qué bonito, esto es amor (risas) y luego me di cuenta de que esto era muy chungo, que uno no debe sentirse nunca mitad, por supuesto que cuando estas con alguien puedes crear un proyecto común y tu vida puede ganar en calidad, y es muy bonito, pero es como que siempre tiene que haber como una música de fondo que eres tu, algo que te recuerde que eres un ser completo y que ahora estás disfrutando de esa relación pero siempre estas tu.. porque no puede ser, porque yo me di cuenta que la mayor parte de mis pensamientos eran hacer algo con esa persona, no puede ser, entonces, quiero decir, que los mitos son mitos, no existen, y los ideales son ideales tampoco tienen que existir... pero tan malo es intentar encajar y encajar como sentirse totalmente al margen... hay que ser uno mismo estés donde estés

Af: estoy de acuerdo, porque no existe, nadie puede encajar porque es un ideal completamente manipulado que no es real, la cuestión es el sentir que puedes encajar y la presión por encajar en algo, pero que no existe porque está construido desde la fantasía

C: Yo he puesto un video de La Sirenita y creo interesante, enlazando lo que dices tu, porque la sirenita quiere salir al mundo exterior y dejar de ser pez y se enamora enseguida, no se enamora de él, se enamora porque quiere cambiar de vida... pero acaba como acaba por el príncipe

L: yo sí que, yo he hecho la sirenita completa (risas)... ahora que lo has dicho he dicho, coño, claro (risas)... yo quería salir de una situación que tenía bastante complicada, he tenido lio con chicas me había dejado una que había sido un drama e hice exactamente lo mismo que la sirenita... en un momento se me puso una situación así, la cogí, salir del mar y luego me di cuenta que me había enamorado de esa persona por el hecho de que me había salvado, toma ya, es decir, ole L (risas)... es decir, que fue bastante interesante... cuando lo has dicho, he dicho...sí, lo he hecho... aunque luego ya vas caminando y vas teniendo tu vida, comienzas a subir... entonces te vas dando cuenta que era cariño pero no era amor... lo del amor siempre es muy complicado, cuándo es amor o no... como los medios nos han metido tanto en la cabeza que no sabes cómo sentir... yo intento sentir pero nunca sé como sentir porque siempre tengo en la cabeza cómo debo sentir... entonces, la sirenita ya te digo, la hice completa (risas) pero luego me volví Mulan por lo menos

C: lo bueno es eso, es que vayamos pasando por todos los arquetipos, que cojas lo mejor de cada uno

Mt: es que yo creo que si nos fijamos nos están machacando continuamente, que no somos completos, que cuando amas tienes que dejarte la piel, el sufrimiento siempre viene implicado y yo creo que en la vida real lo damos por hecho que queremos sufrir, por dar lo mejor de nosotras, porque es con lo que crecemos: que amar es sufrir, claro sufrimiento porque no nos enseñan a saber quiénes somos realmente, a sacar lo que hay dentro, sino que seguimos una serie de estereotipos y estamos todo el rato intentando adaptarnos para ser parte de algo en donde no entra ser cada uno, ser un mismo... creo que vamos a las relaciones con unas inseguridades, unos miedos, unas mochilas que cuando te juntas con otra persona que también las lleva pues implica más sufrimiento... más... yo creo que también hay una palabra que es la dependencia emocional, muchas veces estamos con alguien porque nos da miedo estar solas, o porque realmente quieres creer en la media naranja y cuando lo que somos es naranjas enteras, crecemos con todo este lío y... lo que nos toca luchar y sufrir y aprender a base de dolor, creo yo, por lo menos en mi experiencia, hasta que uno se da cuenta que eres una naranja, que eres especial y diferente, y hasta que te descubres a ti misma, es todo un aprendizaje..

Ma: yo respecto a lo que tu dices, cuando veía el vídeo: chico que busca chica, también lo veía desde chico que también busca la parte femenina, visto desde pequeña que te sientes incompleta que todavía no te has desarrollado, buscas esa otra parte que te complementa pero claro el engaño es buscarlo fuera porque está dentro, pero claro eso de complementarnos y sentirnos más llenas y aceptarlo más es como si nos enseñaran que la búsqueda está fuera, con la figura de chico o de chica, depende de lo que nos identifiquemos más

C: a veces también es más fácil salvar la vida de alguien que no la tuya, más fácil que hacer lo tuyo...es como la Bella y la Bestia, ella hace el proceso para ayudarlo a él.

Mt: yo creo que también, por las historias y por como crecemos, el sacrificio de la mujer, es la que se convierte en ogra porque es la que se acaba adaptando a Sheck, es el sacrificio, somos las que anulamos incluso el ser como somos por adaptarnos, por ayudar a la otra persona

Af: con respecto a la mujer y el rol, también a nosotras nos han marcado que sin pareja no somos nada, y eso está muy penado, tienes que estar con alguien o gustarte alguien o estar en el camino de algo... y eso de estar tranquilamente sola es raro, mal o que pena me das... y eso incluso lo reproducimos nosotras... un tío está soltero e incluso sus amigos están diciendo qué guay y además de estar soltero pues trabajará, estará en este proyecto, se irá de viaje... pero una tia soltera, que antes eran las solteronas, que se te

pasa el arroz, y está ligado con la maternidad, y nosotras no hemos contribuido en nada para quitar este peso... porque nos relacionamos diferente cuando sabemos que alguien está sola o tiene pareja... depende de cómo no? Pero si que hay algo de ahí, estás sola pues algo le pasará, si nadie está con ella será porque no es válida para ser querida... y está con pareja, pues me parece más atractiva, alguien la quiere... valoramos en función de lo que los demás valoran a esa persona... yo creo que ahí las mujeres tenemos que intentar cambiar esa dinámica, y esa presión social por tener pareja es curiosa

Mr: es también habitual en amistades que hace mucho que no ves, una de las primeras cosas que te pregunta es: qué, ya tienes pareja? Como si de pareja a pareja es un periodo que estás esperando... y claro, la relación que tu haces es justificando y con lástima de ti misma: no, no... y también lo que tu decías de las solteras, mi madre es la primera que comenta 30 años, ya no se puede hacer nada, para vestir santos, será muy rara (risa) y supongo que esto también influye, influye bastante... y que el estar sin pareja puede ser que seas la rara, en cena de amigos todos con pareja y claro, todos se sientan y el hueco para ti...

An: yo no tuve una relación, relación hasta los 22 años y siempre era como la solterona pero guay, y lo que me di cuenta cuando comencé a tener pareja es que pasaba con mis amigos de yo a ella en la conversación, era como que las relaciones de amistad cuando quedabas para hablar ya no hablabas de mi, sino de ella... antes hablaba más de mi, de mis proyectos, de mis cosas... y luego siempre me preguntaban por ella, y me daba cuenta... muchas veces son recursos que tenemos para no acabar teniendo una conversación sincera con el otro y no tanto porque realmente te interese como está tu novia sino porque no acabamos de hablar de tu a tu como persona, y hablamos para llenar el silencio y no para nada más...

C: son tópicos sociales, no? La vida social es eso... preguntas típicas... según como te puede afectar... si vives la vida heterosexual típica, entonces dejan de ser las preguntas típicas porque te afectan

Ma: a veces por tener pareja parece que tu vida evolucione hacia la pareja, pero no por tener pareja significa que no pasen cambios internos y personales, proyectos y otras historias, pero es como que ya es el proyecto... yo del tema este también lo veo, el de la intimidad con los amigos, cuando tengo pareja es un tema recurrente...

Af: como estamos ya casi acercándonos al final... estás cansadas, podemos estar 5 minutos más?

Ma: depende qué pongas? (risas)

Af: igual una cosa que podríamos ver es un video que contrapone, Lip Service, allí había un poco un triangulo amoroso que es muy típico en las series y siempre está el amor estable y que te conviene o el amor pasional.... A lo mejor es un tema que podría dar también para mucho... si os parece bien, la sesión que viene, nos quedaba pasar a los modelos de atracción, podríamos que dar como deberes para la semana que viene es que cada una elija un persona de The L Word, seamos honestas y si no sentimos ningún tipo de atracción imaginaria, elijamos presentar otro modelo. Puede ser un personaje no protagonista. Y el debate puede ser esto. Partiendo de estos triángulos que siempre nos plantean, de amor estable o pasional, pensar en los modelos de atracción... hoy a dinamizado S el tema de los videos, la semana que viene alguien quiere

C: yo

Af: perfecto, si queréis podemos socializar el blog, y puedo colgarlas pero vosotras si queréis también podéis

C: yo las puedo colgar.

Af: La contraseña es XXX, así entras al blog y puedes modificar cosas...El gmail es lo mismo XXXX (contraseñas)... podemos colgar las dos y ver las dos los correos, vale? ... y cada una puede enviar el vídeo de su personaje, podemos de dar plazo hasta el domingo... así nos comenzaremos a conocer (risas)... os parece que veamos el video este para que vayamos abriendo boca?

Vemos video Lip Service

Af: los guionistas toman posición a favor de la historia pasional y de cómo el espectador consigue empatizar con el sexo de esta pareja, que es más pasional que el sexo de las otras escenas, para posicionar a la audiencia en el amor verdadero... el discurso está super claro... había otros vídeos también de Bette y Tina que también se posicionan los guionistas, en los triángulos siempre es la antigua, el amor de siempre, el que prevalece, el amor "verdadero"... en Lip Service le conviene y tiene más en común con la otra pero el desarrollo romántico lo tiene con la que no le conviene... puede ser un buen debate, y lo juntamos con los modelos de atracción... qué es lo que nos atrae y qué es lo que necesitamos, si nos atrae lo que nos hace feliz u otras cosas.

## TERTULIA 7 DE MARZO 2012

Af: Primero quería hacer una propuesta, esto no sé si es para grabarlo o no, pero la semana que viene vienen cuatro exalumnas más de la universidad, son de magisterio infantil y las tuve en primero y luego en tercero. Vienen a visitarme y, de paso harán visitas. Vienen tres días. Ellas están en un proyecto de Historias de vida de mujeres migrantes lesbianas y bisexuales, un proyecto donde están algunos profesores, ellas y gente de fuera de la universidad, etcétera... entonces, ya que venían pues ellas están por conocer todo... aunque las tertulias son privadas y dentro de la tertulia me parece que no porque es un espacio cerrado y de confianza... pero ellas se habían ofrecido a varias cosas: una es que después de la tertulia quedar con ellas, las que quieran, para tomarnos una cerveza porque tienen ganas de conoceros y conocer el proyecto... otra es que también, además de esas, ellas dijeron que podían hacer algo y pensando en qué podían hacer o se nos podía ocurrir... ellas trabajan mucho cohesión de grupo... entonces a lo mejor se podía ofrecer tanto al lunes como al miércoles unas dinámicas de cohesión de grupo que a lo mejor podría ser incluso el martes... yo creo que este grupo está bastante bien cohesionado para el tiempo que llevamos, que hayáis traído las patatas (risasss) y que estemos aquí tomando algo (risas) lo demuestra... pero siempre está bien hacer estas dinámicas... no sé, ¿cómo lo veis?...¿lo veis interesante, hacer dinámicas de estas?.. con toda la confianza

S: sí, yo creo que puede ser interesante

Av: dinámicas de cohesión de grupo, te enseña a cómo cohesionar un grupo? O a cohesionarnos nosotras?

Af: cohesionarnos nosotras, pero bueno, te enseña también a cómo cohesionarnos... es como el sexo (risass)...

Av: me parece interesante

Todas: sí

Af: yo prefiero sinceridad total... para que no se preparen algo y luego no venga nadie

Mb: yo casi prefiero el martes que no el día de la tertulia

Af: claro, si no se hace una sesión largísima... también podemos avisar el grupo de lunes, y así el grupo de lunes y el del miércoles hacen algo juntas que también está bien... martes podéis...?

Muchas: no

Af: claro, es lo malo de cambiar el día... otra opción es no hacer las dinámicas porque el mismo día nos resulta un poco agotador

An: pero tampoco tiene por qué ser de una hora la dinámica, no?

Af: se podría hacer después de la sesión... acabar a las 21h, 21:30h... hacer una sesión un poco más corta y luego hacer esa dinámica y luego quien quiera se puede venir a cenar por ahí con nosotras...os parece mejor así?... a cenar alguien se podrá quedar?

Todas: Sí (risas)

Af: vale, entonces podemos ir todas a cenar

Todas: las cenas cohesionan mucho (risas)

Af: Vale, a lo mejor lo que les puedo decir es que piensen actividades para la cena y podemos hacer una actividad en la cena de cohesión de grupo.

S: yo creo que sí

C: las dinámicas, ya lo sabes, que se alargan

Af: vale, pues les digo que piensen algo para la cena, y si no pues cenamos y nos emborrachamos (risas), con la borrachera la cohesión de grupo funciona (risas)... invitamos también al grupo del lunes y quedamos a las 22h con todas... genial, me parece un plan bueno, estoy contenta (risas)...Vale, pues ahora si queréis, no todo el mundo ha podido colgar los vídeos, los tenemos aquí, no sé si queréis que veamos alguno...

C: podemos poner alguno para calentar (risas)

Af: me parece muy bien

C: la que ha ganado ha sido Alice, podemos poner alguno de los vuestros

Af: ponemos el que quiera

Av: qué éxito Alice...

Af: ahora podemos hablar del por qué...

Vemos vídeo de Alice

(Risas)

Af: bueno, a ver, modelos de atracción...silencio... a quién le gustaba Alice? (risas)... a ver, a Mr, Af, R y Av...para que quede registrado (risas)... y por qué?

Mr: bueno, para mi el humor es super importante, la alegría... y esta chica es lo que desprende, alegría... además, evidentemente, es muy guapa... y no sé, la filosofía de vida que tiene, a disfrutar, y es muy pasional, cosa que me gusta mucho, y sobre todo la diversión que tiene

Av: yo no había visto la serie pero de todos los videos es la persona que me han transmitido más diversión, no sé, me ha dado la impresión de que era una mujer libre,... yo me identifico con ella... con la forma de divertirse, de ver las cosas, con mucho humor (risass), es que sin humor no tengo una concepción del amor y de la atracción... si no hay buen humor, eso es lo que me atrae de este personaje, las otras simplemente eran chicas guapas...

R: bueno, a mí me gustan todas y he comenzado por la primera (risass)... y Alice, coincido con vosotras, porque es super divertida, inquieta, despierta, y... bueno, también por esa manera que tiene de analizar las cosas y también de experimentar...

Af: como soy la última es mejor porque ya lo habéis dicho todo (risas)... por el humor, porque me parece fundamental estar al lado de alguien que tiene buen humor es genial para una relación de todo tipo, también porque se preocupa de los demás, a pesar de tener humor y ser ligera en cosas luego es la más amiga de sus amigas, es el pegamento que las une y esto también me gusta mucho de alguien, que sea buena amiga, que cuide, y es la que en toda la serie siempre ha estado relacionada con todas, estuviera con pareja o sin pareja estaba ahí para todas... y bueno, a parte de que me parece atractiva pero eso creo que casi todos los personajes de The L Word cumplían un cannon (risas)... y por el físico, Alice me gusta pero probablemente había otras, es lo que decía Av, las demás eran chicas guapas... y luego hay alguna que... yo no me identifico con Alice, no como has dicho tu Av...hay otros personajes con los que a lo mejor me identifico más pero no me gustarían para pareja (risa)

S: yo, como no he visto la serie, he visto capítulos sueltos... así que ha sido muy problemático... que lo diga An.. porque no sé que poner... porque ha sido un poco así al tun-tún, yo he puesto a Helena... pero por lo que me enterado tampoco era mucho mi perfil (risass)... he puesto la que me parecía mona y que parecía que era graciosa, aunque luego me he enterado de cosas (risass)... pero realmente no creo haberlo hecho bien y... además tengo que reconocer que es un ejercicio que me cuesta un montón... porque... porque cuando me preguntan qué me atrae de las personas pues tengo un poco un dilema...eh... hoy justamente he hablado con Cr(novia) y he dicho, no sé que voy a decir en las tertulias (risas)...no lo tengo claro, claro que sé cosas que me gustan de las personas pero me parece que es una lista que muchas personas cumplen y que además una persona puede cumplir esos requisitos y luego no hay química entonces no me gusta... entonces, bueno, al final, he conseguido captar ciertas cosas... y hacer una lista...pero bueno, si queréis lo dejo para el final...

Af: bueno, si quieres nos das una pista de lo que tienes en la lista

S: eh... claro, para empezar he tenido problema con el concepto de atracción... claro, porque qué es que te atraiga una persona... cuando lo hablaba con An y le decía... qué es eso, que vas por la calle y te giras y eso es atracción?... y An: No...

Af: como si An no estuviera aquí (risass)

S: No, es que quizás la tienes que conocer un poco más, no sólo es atracción física sino algo mejor aspectos de su personalidad... sabes que una persona te atrae cuando has hablado un poco con ella y tal... entonces, partiendo de ese concepto... eh... yo creo que físicamente me gustan las personas, si hablamos de mujeres...eh... pues la típica morenaza (risass)... me gustan morenas con curvas...y claro, pensé poner Carmen al principio, pero no me gustaba su cara... me gustaba la cara de Shane pero no su cuerpo (risa)...y temas así de carácter pues me gustan que sean abiertas, afectuosas, abiertas de mente, con las que se pueda hablar de muchas cosas y me gusta que sean tiernas... pues eso, abiertas, sociables, divertidas pero no tiene que ser siempre, creo que es un actitud... por lo que decías de Alice... y eso, allí lo dejo

Mb: yo no la he encontrado, porque está al principio de la serie... sé ni como se llama... es la que seduce en principio a la protagonista... cómo se llama?

Af: Marina, se llama... la protagonista es Jenny

Mb: Marina, sí, me parece una mujer muy atractiva que sabe lo que quiere...aunque esté enferma me da igual (risa)...es super atractiva... yo cuando lo vi dije Dios, que no se la lleven y se la llevaron (risas...me resulta muy atractiva la personalidad de una mujer... para mi una mujer tiene que tener lo que has dicho tu, su capacidad de aceptación de cosas, de mente muy abierta, o sea no soporto a la gente cerrada,... y creo que esa mujer reunía todas esas características que me gustan. Yo me quede clavada en esa serie por esa mujer, en cuanto desapareció yo dije, ya la hemos liado... y me compañera desde Montevideo me dice que a ella la que le parece el personaje más de esto es la Shane, le parece el personaje clave, no se enamoraría de ella pero le parece el personaje más completo, y que os lo dijera (risass)

Af: puedes invitarla a que venga a la tertulia y la ponemos en el Skype? (Risas)...

Mb: estaría encantada... (risas)... pero bueno, ella me ha dicho que el personaje más completo es el de Shane, como mujer le importa un pimiento...

C: Pues a mi me parece curioso que precisamente en la serie que Shane es la que tiene gustar más y aquí que somos más de diez personas no salió Shane ni una vez



Mb: No, en los rankings domina ella eh...yo lo estuve mirando precisamente por la discusión que tuve con mi pareja... porque desde luego, ninguna de las dos somos nada que se parezca a eso sobre todo en físico... y estuve mirando los rankings y desde luego la chica esta salía que pegaba una paliza con respecto a las demás, era el persona que más llamaba la atención

Af: Sí, yo también estoy de acuerdo, también miré los rankings y luego preguntando a la gente como tema recurrente y Shane salía... y también me ha sorprendido lo que dice C., que nadie la haya escogido en los vídeos... porque da mucho que pensar, si te gusta, no te gusta... porque a fin de cuentas era el imposible, era el ideal imposible por su incapacidad para el compromiso

Mb: muy andrógina, muy andrógina

Af: si, pero más que eso, lo que en terminos de qué te atrae, el imposible total, el que nunca se va a comprometer, en realidad es atraerte a algo que al final no te va a dar a ti lo que necesitas en una relación..

S: es curioso, porque para mi, supongo que para todas, es el personaje que más recuerda a un hombre, tiene una actitud de macho alfa, no?...yo las tengo todas y no me quedo con ninguna porque la puedo cambiar cada dos por tres... supongo que saldrá en la sesión de violencia, porque es violencia aunque sea psicológica.

Mr: Sí, yo estoy de acuerdo, además yo creo que Shane es la que atrae más en toda la conciencia general porque es su seguridad creo que es lo que atrae, ese dudas ninguna, seguridad en si misma 100% es lo que yo creo que atrae de este personaje... y por eso que decían antes que era el más completo, yo personalmente creo que no porque incluso lo encuentro muy infantil, y completo? Si siempre es lo mismo

Mb: perdón, completo como personaje... es el personaje que en la serie da más juego, porque es el personaje que no tiene ningún sentimiento aparente de culpabilidad, por lo tanto hace lo que quiere, con quien quiere y como quiere, por lo tanto como personaje para una serie o película es el personaje ideal, puedes manejarlo como quieres, tiene actitud de hombre y de mujer... como personaje, que da juego en una serie... porque además es el personaje que es absolutamente andrógino, ningún otro lo es... y hay mucha mujer, mucha lesbiana que le gusta eso... mucha, no poca, que le gusta eso (risass)... no es mi caso, pero desde luego yo conozco a un montón donde el hecho que una chica no se defina si es chico o chica, eso le llama la atención, le gusta y le da morbo (risass)... que se reconzca o no, es otra cuestión

C: yo creo que sin complejos, yo creo que abiertamente a la gente le gusta esto, la gracia de esto es la ambivalencia, no un grado alto pero un punto medio creo que nos gusta a todas (risas)

Mb: no (risas)

C: no de ir al extremo pero si jugar con los roles, ahora uno ahora otro

Mb: es que eso no tiene nada que ver, lo de los roles es otra cosa... una en su casa y en su cama hace lo que le da la gana, eso es otra cuestión, pero a nivel personal y a nivel físico yo soy una mujer y no tengo duda de que soy una mujer y no soy otra cosa que una mujer...y si mi compañera tuviera alguna duda pues se iba a arreglar ella sola, porque a mi me gustan las mujeres, mu-je-res

S: sí, pero ella también es una mujer...sólo que tiene un cuerpo que no está en la norma

Mb: no tiene esa actitud, es andrógino

S: Para mi hay que distinguir, yo estoy de acuerdo en que ella tiene una actitud típicamente de macho alfa pero no por ello es menos mujer

Mb: no, no, no yo no he dicho hecho... ya mujeres que son muy delgadas, como algunas modelos, sin embargo era muy femenina, era muy mujer... puedes encontrar mujeres que a penas tienen pecho y que son muy femeninas, sin embargo hay chicas que pueden tener un cuerpazo alucinante, yo he conocido una, y desde luego la actitud que tenía te tiraba pa tras... a las personas como yo... nada más, si te gustan un poco andróginas pues muy, pero hay otras a las que no

S: yo es que tengo la sensación que... a lo mejor es sensación de novata... tampoco me he paseado mucho por el ambiente...pero la sensación que me da es que el modelo que se presenta es que una tiene que ser como más femenina y la otra tiene que ser como más masculina y así la pareja se entiende

Mb: no

S: no, ya lo sé que no tiene que ser así... y yo creo que es mejor salir de roles... pero tengo la sensación que al final es eso, tiene que haber una que es la mujer, curvas, femenina, y otra pues tiene que ser como el hombre, no?... entonces no... creo que es el debate que plantea Shane

Mr: yo hablando de lo andrógino de Shane, yo creo que es lo que engloba toda ella: su físico, su manera de vestir, su manera de comportarse con las persona... es un cúmulo que hace un andrógino 100%...yo creo que es el cúmulo... y creo que transmite esa androginia.. y sobre lo de atraer, a mi no, yo soy una chica que me gustan las chicas... y

que tenga un lado más masculino, que a veces tenga un rol de hombre, no me interesa nada... y por eso a mi Shane no me dice nada, a mi este lado es que no me interesa

An: a mi me sorprende que estemos construyendo nuevos modelos de pareja y que sigamos definiendo a los miembros de la pareja con el masculino y femenino siguiendo la norma general de lo que es masculino y femenino... porque Shane es una mujer y no reproduce los roles tradicionales de feminidad, pero una mujer es...

Mb: yo no estoy tan de acuerdo como tu en ese aspecto...yo no creo que se estén buscando roles o buscando modelos... uno es lo que es... una es mujer y ya está... luego hay otra cuestión, cómo se sienta ella, y todo lo demás está de sobras... te voy a poner un ejemplo, cuando yo estuve en Madrid con las reuniones de las feministas y todo eso había algo que ahora lo llaman de otra manera pero nosotras lo llamábamos paraguas, en el paraguas se juntaban todo lo que no era muy común... entonces había los típicos, lo que se llamaban los camioneros, vale?...los camioneros eran esas mujeres que pretendían ser hombres. O sea, tenían esa pretensión... es tal que yo he llegado a ver como una mujer se a puesto unos calzoncillos para simular un pene...yo no tengo nada que decir, lo que sí es que yo me intimidaba, vale?, yo me he sentido mal... porque yo he llegado a decirle a una mujer de esas, yo para tener una mala copia prefiero un original, porque es que yo no lo aguanto, yo no lo aguanto, sigo sin aguantarlo.. porque es que yo ir al lado de una persona que sea un camionero, una imitación, una mala imitación de hombre, yo no la aguanto, no lo soporto...

An: vale, pero estas hablando de este caso concreto...yo creo que Shane tiene algunos rasgos que son asociados normalmente a masculino pero se presenta como una mujer, y estamos diciendo que es menos mujer porque no se comporta como tradicionalmente se comporta una mujer

Mb: yo no he dicho eso, yo he dicho que es andrógina

An: pero se ha dicho que es menos mujer

Mb: no, yo no he dicho eso, yo he dicho que a mi las mujeres andróginas no me gustan. Lo cual es diferente. No estoy diciendo que ella no es mujer, estoy diciendo que el tipo de mujer que ella es, andrógina, no me gusta. A mi me gustan las mujeres, mujeres

An: entonces estás diciendo que Shane es menos mujer

Mb: no, estoy diciendo que a mi no me gusta una mujer que se disfraza de hombre, que tienen actitudes de hombre... en ningún momento ella tenían unas actitudes que no fueran de machito... yo me refiero a que hay mujeres que toman actitudes de chico..

An: que han sido tradicionalmente asociadas a los hombres, pero lo que yo me refiero es que... hablamos de Shane porque es en general pero hay muchas mujeres que tienen rasgos que han sido considerados tradicionalmente masculinos y decimos “son más hombres”, y simplemente es que le salen interiormente, no tiene porque se más hombres, son mujeres que siguen reglas que... hay como una serie de valores que nosotros hemos hecho: los masculinos y los femeninos... y entonces ellas, una mujer que cumple uno de los otros decimos: esta yendo de machito, pero simplemente está yendo de lo que le da la gana y ya está... si conseguimos sacar estas etiquetas de estos valores y estas actitudes, simplemente habrá esta diversidad y no encasillaremos tanto a Shane porque tiende a ser más masculina... vale que hay dos extremos pero que también hay mucha gente que está en este continuum y que las acabamos encasillando en una parte o en la otra cuando simplemente están explotando su parte que no es tradicionalmente femenina, y no significa que sea más hombre

Ma: yo creo que una cosa es lo que nos gusta y otra lo que es... una mujer decide ella misma si es mujer, sentirse mujer, una cosa es la identidad, otra la orientación... entonces yo creo que si te gusta más la parte femenina de las personas o la parte más masculina... si te gustan las mujeres y te gusta la parte más femenina o a lo mejor te gustan las mujeres y te gustan la parte más masculina... yo creo que todas las personas tenemos parte más femenina y parte más masculina...y dentro de eso, pues lo que te guste más

Mb: ya digo, no estoy diciendo que es lo que tiene que gustar, estoy diciendo lo que a mi me gusta

S: ya, pero es verdad que es un pensamiento generalizado, si que se tiende a pensar que una mujer que tiene actitudes que se relacionan con los hombres porque así ha sido en esta historia, entonces se considera que son menos mujeres y se las trata un poco despreciándolas... entonces, yo creo que aquí el debate no es tanto si Shane es más o menos mujer... yo lo que tengo la sensación es que las etiquetas pierden aquí el sentido, por qué esto es un valor femenino y esto un valor masculino?...entonces, qué es ser femenina? No siempre lo asocias a ser a una mujer... y los valores, porque los asocias a un género... entonces creo que las etiquetas pierden un poco el valor...lo interesante es por qué nos tendría que resultar atractivo una persona que no nos trata bien?? Y es lo que creo más interesante del tema de Shane

Af: yo en la línea de S estoy de acuerdo... lo que pasa es que el mundo está dividido muy dicotómico: masculino/ femenino; bueno/malo...; y a partir de allí hay una serie de etiquetas, igual las tenemos super incorporadas, está bien que las trabajemos y nos sirve

para comprendernos cuando hablamos... cuando tu has dicho que Shane tiene una actitud de hombre alfa todas te hemos entendido, y no hemos pensado que fuera un hombre, simplemente esa actitud ha estado tradicionalmente hecha por hombres porque eran quienes tenían el poder para hacerla...no?... nosotras hasta hace poco no lo teníamos... igual, al hacer la división masculino/femenino, en algunas la revoluciones feministas se ha pasado al otro extremo, ejemplo es revolucionario acostarme con todas y no comprometerme,... y allí el error a veces... que pensamos que nos liberamos haciendo una actitud socialmente asignada a los hombres cuando a lo mejor tendríamos que replantearnos toda la sociedad y la cultura de base, no tanto esos cambios que no nos están haciendo felices... que es lo que pasa por ejemplo cuando una mujer jefa se comporta como los jefes hombres, con modelo jerárquico de sociedad violenta patriarcal que sufrimos todos... entonces, un jefe con la estructura piramidal, pues el cambio... ni sé si modelo masculino o femenino, me da igual ponerle nombre, pero hacer un cambio de liderazgo, de relaciones... y al final, es lo que decía S, por qué nos atrae lo que nos trata mal?...y eso aquí si que podíamos pensarlo, porque lo políticamente correcto es una cosa pero si estos personajes atraen mayoritariamente y si nosotras en algún punto en la vida cotidiana conocemos a gente que tiene éxito no tratando bien... será por algo, no... porque esto es como cuando un partido político gana las elecciones y resulta que nadie lo ha votado (risass)... bueno, alguien lo ha votado... pues aquí es igual

Ma: justamente por el modelo patriarcal estamos acostumbrados a relaciones de afecto desde pequeñas son desde el poder... entonces desde ese poder luego relacionamos la jerarquía esa, es como una vibración, reaccionamos con amor a veces a esto... es como muy inconsciente que nadie lo quiere pero en el fondo estamos acostumbrados a las personas que han estado por encima han estado categoría...entonces, por una parte no queremos y por otra nos sentimos atraídas

Av: yo tengo... creo que es, como decías (Af), un planteamiento de base, que hay conceptos que los tenemos tan asumidos que hay que cambiarlos de base... yo no sé si recordáis una película que es un clásico: Alien el 8 pasajero, la Weaver, la sargento XX personaje más andrógina y femenina a la vez... y Shane, he visto la serie y el inglés lo tengo olvidado por decir que no lo hablo (risass)... pero me transmite una androginidad... en cambio Alice me transmite todo lo positivo, no decir que lo otro es negativo, pero a mi me gusta más Alice

Mb: Hay una cosa que me gustaría aclarar... Marina es una mujer fuerte, de un carácter fuerte... a lo que yo me refiero cuando hablo de andrógina no me estoy refiriendo a que

tenga actitudes masculinas sino a que para mi no tiene un atractivo como persona, no lo tiene... porque es otro tipo de persona el que me gusta... Marina es una mujer que tiene unas características más de hombre, porque es fuerte,... es una mujer masculina? Yo no lo veo así... yo tengo una compañera que es muy fuerte y sin embargo no es nada masculina... es como cuando un chico llora, yo tengo amigos que lloran en el cine y no soy gays por eso

Av: ahora que he dicho lo de la Weaver, hay una escena erótica que me encanta, cuando se está duchando... describe (risassss)

Mb: esa mujer es muy erótica... a mi esa mujer si que me gusta, y mucho

Mr: pues, ahora que estamos hablando de la actitud de Marina, es como la actitud de Shane, es llegar y arrasarlo todo... porque es lo que hizo con Jenny, es llegar directa, segura, aplastante, como siempre tiene Shane... y miramos Marian y miramos a Shane y es totalmente diferente.. y la Marina tiene la actitud de Shane, de machito... pero no lo vemos tan así como lo describimos con Shane, pero es lo mismo

Mb: Pero recuerdas por qué se sale de la serie? Porque está loca... o sea, la cuestión es distinta, no está bien de la cabeza... la ingresan en un sanatorio

R: bueno, lo que decís de Marina, la otra (risasss) y lo que decís de Shane... me hace pensar que si tienes una actitud masculina que no quieras comprometerte es que, lo que vemos normal en los chicos, si es una chica es que tienes algún tipo de trastorno... y en el caso de Shane es que ha tenido problema con las drogas, un oscuro pasado, una vida turbia... realmente, si tenemos una actitud con respecto a las relaciones mucho más ligeras y superficiales o no monogamas, en el caso de las chicas es que no tienes la cabeza bien amueblada, es que tienes algún tipo de trastorno... y en el caso de los chicos pues está bien... y creo que al final incluso quieren salvar un poco a Shane entonces intentan reconducirla con el tema de Carmen y creo que es un poco moralista la serie

Af: bueno, con Carmen al final no se acaba casando... ella vuelve a lo que pensaba que tenía que hacer

R: pero intentan salvar al personaje de esa vida que llevaba

Mr: no salvarla, quizás la chica también tenía sentimientos... ella realmente está enamorada de Carmen y se replantea su estilo de vida por ella...y luego fue recurso de guionista...

R: para mi, a la fuerza por qué tiene que enamorarse?

C: porque no lo pasa bien, parece que lo sufre, que tiene un conflicto, sobre todo cuando quiere estar con alguien que le importa..

An: si os fijáis estamos atrapados en las etiquetas, porque si os fijáis no estamos valorando a Shane por el daño que hace a otras personas sino por sus actitudes masculinas

S: yo quería decir justo eso, no importa mucho si es una mujer o un hombre... porque en el mundo heterosexual es lo mismo... los chicos que no se adaptan a ese rol también sufren... yo creo que como hay este modelo de atracción se intenta cumplir seas mujer lesbiana, porque si eres mujer heterosexual tendrás que hacer la otra parte, la complementaria, pero tengo la sensación de que aquí hay un poco como la dicotomía...y enlazándolo con la sesión anterior, aquí hay un poco de príncipe azul y chico malo.. y como parece que el chico malo es siempre más sexual y el que nos tiene que atraer y el chico bueno es para casarse... pero eso también pasa con la chicas... con los chicos también hay la típica chica que les pone un montón y luego la buena para casarse,... tengo la sensación que tenemos esas dos cosas como muy separadas, como que la persona que tiene que atraernos tiene que ser muy atormentada pero muy pasional, sexual y... hay una película de dibujos de hecho que es terrible donde esto se ve muy bien, que es Simbad (risasss) os la recomiendo... la princesa se va a casar con un chico apuesto, inteligente, buena persona...pero entonces conoce al marinero, el aventurero, el que la trata mal, en fin, todo esto... no os cuento el final pero es muy previsible (risass)... intentan pintarlo de chico bueno también y entonces como la chica también es aventurera...bueno, vale... y entonces es eso, me parece que no tenemos un modelo donde ser pasional no esté reñido con ser buena persona...y tratar bien a la gente, y tener un compromiso... tu puedes ser aventurero y vivir cosas con tu pareja y tratarla bien... me parece que es que no tenemos un modelo pero ni para chico, ni para chica ni para nadie..

Ma: yo creo que sí, es un prejuicio que tenemos socialmente, que ser aventurero, querer variar, querer probar cosas nuevas es algo negativo... entonces ahí, que lo que nos atrae tiene que ser una persona que tiene problemas pero a lo mejor no es un problema el ser aventurero, a lo mejor esa persona es negativa para nosotros porque cumple unos requisitos que no están bien socialmente

Av: pero al final, puede ser que lo que pensamos que pensamos que sucede, porque hay algo mágico, no se si es químico, que nos acaba atrayendo... el modelo de atracción, qué es? Físico, emocional

Ma: yo creo que es, una cosa es lo que pensamos lo que se dice socialmente y otra lo que sentimos, no tiene porqué estar de acuerdo... cuanto más lleno de pensamientos esté el pensamiento, más difícil que coincida con la autenticidad... es complicado... risasss

An: yo estoy un poco en desacuerdo en eso, para eso está la cabeza porque si el corazón nos dice cinco personas a la vez, saber escoger bien la que te trate bien... y eso si que es importante, porque sino a veces nos centramos en que hay esta chispa y esta magia y ya lo perdemos todo...toda esta teoría de que quería que me trataran bien da igual, y en ese momento se trata también de ser un poco racional y decir, si claro toda esta magia pero el daño que me está haciendo... y eso es una cosa que creo que es necesario trabajarla antes porque cuando estas metido en toda esta magia y esta química ya no...

S: yo justamente no hablaría tanto de cabeza y corazón, porque entonces tengo la sensación de que la gente tiene que tomar una decisión racional, no?... no, venga, ahora tiene que tratarme bien y tengo que ser buena, entonces tengo que casarme con un chico que me respete... entonces, eso a mi me parece que al final no funciona porque luego se termina en adulterios porque lo único que has hecho es decidir con la cabeza una cosa que ya querías hacer... para mi el problema está en que, para mi ese tipo de atracción es un poco impuesta, por eso te tienes que dar cuenta.. quizás, esto es personal y no le vale a todo el mundo... pero yo cuando comencé a salir con C, C no solo era una mujer también era otro modelo de persona con lo que había estado yo, entonces lo que me di cuenta es que las persona que me habían gustado hasta ese momento no sabía ni por qué... tenían unas características muy típica de la sociedad, pues el chico malo..luego nunca acababa de estar con ellos, acababa con chicos pues más normalitos, más que te trataban mejor, pero lo que vengo a referir es que si tu tomas una elección desde el corazón, esto te implica a ti...no creo que te haga falta eso de: no, tengo que racionalmente escoger a una persona... si tu tienes una buena autoestima, y eso para mí es la clave...yo creo que naturalmente entonces te atraen personas que te tratan bien... cuando tu tienes que tomar la decisión racional de que esa persona no porque no me trata bien, para mi falla algo...creo que tienes que averiguar por qué estas personas te ataren, cuando una persona que te atrae te trata mal yo creo que es porque tú no te estás queriendo... y creo que ahí está la clave... creo que en nuestra sociedad las mujeres no nos queremos, no nos respetamos, acabamos comiéndonos por estereotipos de hombre que nos tratan mal, pero porque tampoco nos han enseñado a querernos y respetarnos.

Mb: bueno, una pregunta, hay una teoría que yo he comprobado como cierta donde dice que cada persona, cada tipo de persona, sea hombre o mujer, tiene un tipo determinado de pareja... yo tengo en mi familia una prima que se ha enamorado 3 veces, las 3 de maltratadores, sin saberlo, cuidado, porque no lo sabes, no sabes que esa persona es un maltertador... yo, yo no me he enamorado pero he estado con 2 autistas emocionales,



ahora ya no pero, con dos autistas emocionales, es como si fuera un karma... tienes un determinado tipo de personas... de alguna manera, yo lo he comprobado, que caemos con el mismo tipo de persona... entonces, esto hablándolo con una psicóloga me ha dicho que sí, que sucede que hay muchos tipos de personas que tienen una determinada atracción por otras, por la razón que sea, y sin embargo no lo entiendo

An: cuando yo hablaba de razón no me refería tanto como a moral en plan de tengo que casarme y tener hijos... sino los principios que has pensado para una relación... por ejemplo, pues yo quiero que no me mientan, o yo quiero que no me peguen... que son dos cosas que me parecen bien

S: lo que yo quería decir es que eso tiene que partir de tu emoción... que lo que sería bueno es que eso no surgiera de un pensamiento, de que tienes que pensar así... sino que lo sintieras que te mereces eso y que quieres eso para tu vida

Af: yo no pienso que la razón y el corazón no creo que sean dos cosas diferentes, creo que están mucho más unidas... igual que separamos lo masculino de lo femenino y todos lo tenemos, es decir, creo que retroalimentamos lo que sentimos con el pensamiento y al revés... y todo esto... entonces, esas conexiones están lo que pasa es que son sutiles... no creo que sea eso de "no lo puedo evitar", seguramente has pensado en eso, en que eso es lo que quieres... no creo que sean todo tipo de personas, sino que hay unos modelos socialmente marcados pero no creo que te atraigan porque genéticamente tu tengas un chip... yo, mi opinión, creo que es más cultural, culturalmente hay unos modelos... si lo que se acaba viendo como atractivo es un modelo... y sí, como decía R, los hombres mujeriegos son premiados en las películas y las mujeres ligonas aparecen a veces como trastornadas, pero Shane era un modelo atractivo, los guionistas la hacían atractiva, no la hacía tan trastornada como persona.. porque de hecho era numero uno de atracción de todas las tias que había en la serie... entonces, ese lado de problemática era atractivo... todas las personas tenemos miles de problemas... el personaje de Shane era tormentoso porque tenía problemas y no los resolvía... entonces, el momento cuidador femenino, de voy a cambiarla yo porque tiene un problema, es también lo que nos atrae... la atracción hacia la violencia y la atracción hacia alguien que es problemático y a lo mejor lo salvamos, no?,... las mujeres... a los tios les han dicho salvar a la princesa que está en una torre y a nosotras salvar al príncipe que tiene un problema... yo no creo que era tanto de que le castigaran en la serie sino que eso lo presentaban como un modelo de atracción, ese tormento lo hacían atractivo... la cuestión es, todas tenemos historias, que el tormento nos haga atractivo, hasta que punto es bueno para las personas

pensar en eso,... atormentadas o salvadoras... simplemente en ese punto, hay varias cositas... no es tanto que sea un tipo de persona sino un tipo de sociedad que pone sobre la mesa que lo tormentoso, lo pasional y lo imposible es lo atractivo, y es con quien tengo una aventura... ahora, me caso con la persona que no es tormentosa, que es super estable pero por la que no siento... es este punto, como modelo que planteaba S me parece que sí que es muy real,,,

Mt: a ver, yo creo que todo lo que acabas de decir estoy de acuerdo... os aconsejaría además un libro... "Mujeres que aman demasiado"... yo después de mi última relación me ha ensañado mucho... y realmente todos repetimos unos patrones, cada uno tiene el suyo, ... por qué?... por cosa que has vivido y que acarreas allí desde que eres pequeña... en la mayor parte de ellos el problema es la autoestima, la falta de autoestima... por esto, vas cayendo siempre en lo mismo, este deseo como tu bien dices de "es una persona con problemas pero voy a salvarla, porque la quiero, la quiero ayudar"... y no hay manera de ayudar a una persona sino lo hace ella misma... pero saca eso de ti, sabes?... creo que es un libro interesante... pero bueno, todo es por culpa de lo que hemos vivido y de lo que llevamos arrastrando... falta de autoestima seguro, porque si hubiera autoestima no dejaríamos que pasaran esas cosas... pero también son dependencias emocionales, los problemas que has vivido siendo niña de mayor intentas compensarlos salvando a esa persona... la verdad es que es un libro interesante para entender muchas cosas, pero todos tenemos patrones... de salvar para salvarte, de otros... por qué siempre repites lo mismo, cómo dejarlo de hacer... pero sí, todas tenemos un patrón, según lo que haya experimentado y de lo que acarrea de su niñez, además del patrón social, pero más que lo social te das cuenta de que la cabra tira al monte siempre al mismo, y dices y por qué, y este libro es interesante...

Av: a mi me sirve lo que aprendo de lo que he vivido

Mt: sí, claro, de la experiencia se aprende pero a veces... deu ni do (risasss)

S: pero esto es una buena noticia, el tema es que sí, depende de ti y también lo puedes cambiar... tu te puedes dar cuenta de tu patrón, de que no te va bien, y luego te puedes dar cuenta de factores internos que propician que este patrón te guste... porque hay muchas mujeres, quiero pensar, que no les gusta nada este tipo de hombres o de mujeres... yo creo que se puede cambiar, lo puedes trabajar

Mt: sí, claro... cuesta y este libro está muy bien... da a entender porqué siempre repites lo mismo, siempre igual, y como aprender para que no vuelva a ocurrir, lo que tienes que

trabajar dentro para que no vuelva a ocurrir... pero si, todas tenemos un patrón, que lo sepáis

Af: qué miedo, no? (risass)... bueno, pienso que tu igual puedes cambiar mucho... de cómo era a los 16 años a como soy ahora.. bueno, si no creyera que hubiese cambiado es que no creería tampoco en el aprendizaje... creo que si hay voluntad de aprender y estar atenta a lo que te pasa, vas queriendo mejor, eligiendo mejor o haciéndote más feliz con tus relaciones... lo que estés dispuesta o quieras en ese momento hacer... creo que los patrones son rígidos cuando no te los planteas y son mucho más flexibles y se traspasan cuando empiezas a trabajar para justamente no tenerlos

S: además, lo que está muy bien.. a mi, una de las cosas lo que más... C, claro, se crió con muchos chicos, tal vez porque no creía que estaba en el equipo correcto, o por afinidad, bueno, creció con chicos y luego hablando, hablando me decía las cosas que hacían para ligar... y yo así, ah claro, esto también era mentira... y ella decía que había como ciertos trucos, muletillas de este estereotipo que se usan... y fue muy divertido porque un tiempo después tuve el ejemplo perfecto, un profesor pues me dijo en plan que había destacado en la clase que porqué no tomábamos un café (risass) pero en la universidad no que esta muy mal, vamos fuera... pensé, bueno (risass)... pero la verdad es que pensé, bueno, me ha puesto buena nota y pensé (risass)... pero la verdad es que creía que me lo había currado... pero bueno, fue de manual, un señor que podía ser mi padre que comienza a decir que está divorciado, me pregunta a los dos minutos que si tengo pareja, que qué voy a hacer con la pareja si pienso marcharme fuera, porque claro viajar y la pareja es complicado, que es medio artista, que le gusta meditar, que tiene buena relación con su ex, que... sabes?... y fue como mostrando toda una serie cartas que C me había dicho que eran las que se usaban... y yo así, fascitante (risass)... y nada, la prueba es que nunca más me llamo... pero la buena noticia es que... el problema es que no hay información y tampoco comunicación entre los dos esterotipos... entre chicas que lo cumplen y chicas que están al otro lado... no sabemos cuanto de eso es artificial y cuanto de eso tiene un poco auténtico... entonces cuando lo sabes y descubres pierde un poco su glamour... lo que hemos comentado de Shane me parece muy interesante, Shane es muy infantil, no sabe comprometerse, no sabe madurar junto a alguien... si esto nos lo dijeran perdería más rápido el glamour, entonces lo que te atrae así al principio pues luego no tanto... pensarías pues bueno, para una noche bien pero como que para después no me funciona...creo que no hay desmitificación, tampoco desde la otra parte... la antagonista de Shane, una muy femenina, muy fina... también

desmitificar eso también está bien... en mi caso, se ha tratado de desmitificar eso, y ha habido ratos de pérdida de contacto con la realidad (risass) pero ha sido muy positivos y con mucha sinceridad.

Af: yo tenía varias preguntas, la primera... cuándo dices por una noche es que atrae igual no? Por qué si alguien quieres compartir una noche es que te atrae aunque sea para un rato... es que también ahí hay una parte que seguimos reproduciendo, me atrae para unos polvetes pero luego me caso con otra porque me va a dar mala vida, pero me sigue atrayendo

S: ya, pero es un primer paso para desmontar un mito, que entiendo que un mito no se desmonta fácilmente (risas)

Af: y luego... de qué trucos hablas? (risass)... bueno, dices que nunca se habla y aquí estamos un grupo de mujeres que seguramente alguna vez hemos intentado ligar y otras veces nos han intentado ligar... así que podemos compartir cosas (risass)... no, para desmitificar y qué es verdad y qué es mentira

(risass)

S: lo que ella me explicaba era esto... los típicos truquillos de mostrarse muy seguro, que tu controlas la situación, pero a la vez que tienes ese toque sensible, porque ahora se lleva ese toque sensible... mucho, no, porque si no eres demasiado bueno,...demasiado sensible, entonces eso tampoco atrae... eh... tener alguna habilidad, músico, artista... cuántas veces habéis oído: es que me encantan los músicos... por qué?...o, yo que sé... tomar decisiones, que tu tengas el control, que seas también educada aunque tengas el control tienes un punto de galantería... pero solo estoy haciendo que reproducir los tópicos y estereotipos...

Af: de todas maneras, nosotras también seguro que comentamos cómo ligamos y dejamos de ligar.. aquí, a lo mejor, con esta grabadora en medio y sin conocernos no (risass) ... ya llegarán sesiones, esa borrachera del miércoles generará un cambio y nos contaremos los secretos

R: bueno, yo toco una canción con la guitarra y siempre que puedo lo meto en la conversación (risass) y al menos vienen a que les toque la canción... pero no lo había reflexionado pero cuando lo ha dicho (risass)

S: lo malo es cuando no es auténtico, si es auténtico ya está

An: quizás tienes que ampliar el repertorio (risass)

Ma: a mi lo que me pasa con eso, es que cuando más irracional es, cuando más no estoy conectada con la mente sino más sintiendo pues me pueden decir que toca musica o que

toca musica pero entonces depende quien lo diga pues toca música...(risa)... a mi, sobre la atracción, a mi lo que me atrae de las personas es que me da igual que hagan una cosa u otra pero lo que hacen, lo que dicen, que lo notes... y sí que cuando decimos de cabeza corazón que si que está unido...cuando notas que alguien realmente siente lo que dice y que está ahí presente, que es ella misma... para mi eso es lo que me gusta de alguien, independientemente de los patrones mentales... cuando me fijo más en los patrones mentales veo que es más lo que me gustaría pero lo que uno sientes es a veces tan diferente...

Mb: a mi me parece que una de las cosas más importantes que hay, a nivel chico y a nivel chica.. yo no se vosotras pero a mi me pueden por la capacidad de diálogo que puedan tener... yo tengo la suerte de tener esa capacidad de diálogo pero necesito a alguien que también lo tenga... hoy en día se habla poco y mal... normalmente... y esto no es una discriminación es el hecho de que se leer muy poco, se utiliza mucho los móviles, se escribe muy mal, se utilizan muchas interjecciones... a mi me parece que hay una cosa muy importante entre dos personas que es el diálogo, cómo se habla, cómo expresas tus sentimientos, qué hay de corriente entre una persona y la otra... yo no he ligado por mi atractivo físico ahora...eso se devuelve (risass)... mi madre me lo enseñó, hay que devolverá con estilo y se acabo (risass)... pero lo que si que es cierto es que te puede quedar algo, y ese algo es la capacidad de comunicarse con la otra persona... y yo lo necesito,... si te encuentras con alguien que habla poco no pasa nada, creo que lo dije el primer día, hay que aprender a valorar el silencio con la otra persona... pero que cuando hables con esa persona no sólo sepas lo que está diciendo, sino que te lo creas y lo crea la otra persona,..y recibas de la otra persona... para mi la comunicación con otra persona es lo más atractivo para ligar... yo he conocido a gente que en principio no me ha parecido nada del otro jueves y se han puesto a hablar y... auuu... el lenguaje, el lenguaje para mi es una cosa que es algo, lo mismo en un chico que en una chica...lo encuentro muy atractivo, la capacidad de diálogo con otra persona

Af: yo estoy de acuerdo con lo que ha dicho Mb, la comunicación me parece fundamental... ahora, probablemente, cuando vas al ambiente, lo más superficial, porque tampoco es un entorno, con la música y todo, donde te vas a poner a debatir sobre yo que sé (risass)... es otro tipo de historias más superficiales... a mi lo que me llama la atención es que sí que hay una tendencia, y yo también la he tenido, a atraerte lo más complicado, a atraerte el reto, a lo mejor a demostrarte pues eso, lo más difícil lo consigo... esto es un actitud muy masculina, más del reto y tal, la conquista de lo complicado...yo

probablemente, en la adolescencia y primera juventud, que tenía una tendencia más masculina...en determinadas cosas, en un sentido, para aclararnos... eso a mi me llamaba la atención, lo difícil... a lo mejor no de manera consciente pero sí cuando me he puesto a reflexionarlo, el patrón era ese... a ver, pues heterosexual con novio de 8 años, pues bueno (risas)... hasta que al final dije, ya está (risas)... que igual estaba con esa gente, pero la verdad es que era mucho más complicado todo... o no, también he estado con gente que no ha sido nada complicado... o sea, no siempre es igual, pero cuando era todo fácil me aburría y cuando era más difícil me daba más morbo... pues cuando era más joven, sí, estoy segura... y no creo que fuera solo por mi, creo que también culturalmente hay como mucho...y lo ves, de hecho, siempre lo dicen... cuando tu estas con alguien más gente quiere estar contigo, también hay una parte ahí de lo que no puedes tener... no lo sé, lo digo sinceramente, y sé que no es políticamente correcto, pero lo digo como discurso que también me ha pasado en algún momento...y cuando vas a una discoteca te fijas que las vibras también van por ahí... si tu vas a una persona y le dices directamente que te interesa o que quiero conocerte no es tan interesante como otra cosa mucho más rebuscada y que no sea tan directa... estos juegos están... que han estado y que cuando era más joven los jugaba.

Mb: a mi una de las cosas que me han llamado la atención, tal vez porque me crié en el ambiente de teatro... es el hecho de que tu te enamoras de una persona y cuando consigues estar con esa persona empiezas a querer cambiar a esa persona... lo que te parecía atractivo lo quieres cambiar... para mi, mi pareja me gusta, tiene un carácter de la hostia pero no quiero cambiarla porque sino no sería ella... entonces, porque alguien se enamora y quiere modificarlo... al final, dices, pero tú de quién te enamoraste?... este es el empeño que se tiene... eso no lo he entendido nunca, por qué se hace esto?

Mr: yo creo que al principio te enamoras pero para conocer a una persona 100% tardas años... tu te enamoras, pero de lo que te gusta, de lo que no te gusta tus ojos no lo ven... pero cuando la relación ya es larga ves los defectos y es aquí cuando lo quieres cambiar... creo que cuando estás enamorada estás tan cegada que lo malo no lo ves... y luego sale... porque tenías el ideal de persona, pero lo malo no lo veías... cuando se amplia la visión de la persona es cuando quieres cambiar a esa persona

Mb: pero, vamos, yo no creo que el enamorarse signifique atontarse del todo (risas)... yo estoy enamorada, llevo un año con mi pareja y se de pe a pa un montón de cosas que mi pareja tiene que vamos.. pero es ella, y la quiero y ya está, y no voy a cambiar nada de eso porque no puedo, es así y se acabo el invento, me he enamorado... pero hay gente

que se ha enamorado de alguien sabiendo ya de entrada, porque se sabe, pues que esa persona es, yo que sé, vaga, porque se sabe de entrada; otra cosa es que lo sepan y diga, hay que mono... yo no creo que el amor te ciegue hasta el punto de que no veas lo que está a la vista...si una persona cojea, cojea, estes enamorada o no lo estés... te aseguro que de todas las personas con las que estado he visto siempre...es que, o no hay una relación real, o no se dicen las cosas de entrada: me gusta esto, no me gusta lo otro... te pongo un ejemplo, mi hermana se casa con un holandés y este va al cine todos los sábados porque a mi hermana le encanta el cine pero no porque le gustara a él... la cuestión es que alguien lo oculte, no se dicen las cosas

R: quieres mostrar lo mejor de ti, después de la convivencia todo sale

Mb: pero si muestras lo mejor de ti y no quien eres realmente, de quién se enamora la gente?

S: yo creo que es normal es que tu no tengas esa seguridad en mi mismo de, voy a mostrarme tal cual porque soy la leche y seguro que le gusto (risas)... entonces empiezas a maquillarte un poco... para mi, lo único que decide que le quieras cambiar o no es el grado que tu tengas de aceptar a la persona como es, que tu te has enamorado de un idea y lo que viene después es la vida real, lo que decíamos, se acaba la pelí y aquí viene tu capacidad para adaptarte a la otra persona, comentar con ella, comunicar y decidir que aunque tenga sus cosillas tu en global la quieres y te gusta la relación que tienes... para mi, es un error querer cambiar a la persona pero entiendo que al principio no sepas todo lo que hay

Mb: pero S, perdona, mira... cuando yo me casé tenía 25 años y mi marido 27 y los dos éramos vírgenes que ya es el colmo, y además no teníamos ni pajolera idea, estoy hablando de toda una generación... hoy en día, normalmente, las parejas vivís juntos, o sea, no es una cosa que digas que voy de bonito los domingos...entonces íbamos mucho más a ciegas, ni sabíamos si a nivel de sexo te podías entender...

S: el sexo de los primeros meses es muy distinto al que se tiene después... en los primeros meses entre que estás medio drogado por las homonas que tienes y que no muestras todo, pues es normal que luego salgan cosas y que una vez pasado esa primera montaña rusa, pues haya cosas que no te gusten... y puedes hacer dos cosas: intentar cambiar a la persona o quererla como es, mostrate en tu conjunto y verla a ella en su conjunto... es un arte... otra cosa, lo que has dicho del tema de la discoteca (Af), creo que es un espacio que se potencia el tema depredador, es decir, claro que en una discoteca tiene... el hecho que no puedas hablar con la otra persona, que tengas que basarte en apariencia primero y en actitudes de que se note que tienes interés por la otra y la otra persona se

deje conquistar... me parece un rollo, que propicia esa actitud de conquistadora, de chico malo conquistador

Mr: para mí, al menos, personalmente, ligar y enamorar a alguien es diferente...ligar e ir depredadora en la discoteca tienes unos mecanismos y unos chiqués y enamorar ya es ser tu mismo, que es muy diferente... por eso, también los modelos de atracción si los mezclamos en ligar y enamorar, hay también un poco... Shane liga pero no enamora...

S: Es que depende, porque con la palabra enamorar hay un cacao... también hay personas que definen el enamoramiento en una primera fase y otras que lo alargan a toda la relación... por ejemplo, yo estoy enamorada de mi pareja para decir que la quiero... entonces, aquí ahí... por ejemplo, mi hermano dice que esta enamorado y lleva 5 años y para mí me refiero a la primera fase... yo creo que sí que había muchas chicas que se enamorarían de Shane pero igual no la querían.

Af: bueno, con lo que ha dicho Mr, en verdad lo modelos de atracción son los que son... si decimos que está el modelo de si ligas o el de para enamorarte... en el fondo estamos diciendo si el tío o la tía en nuestro caso con la que vas a tener un rollo de una semana, un mes o cinco meses o la tía con la que quieres casarte, volvemos a reproducir las dos... si separamos, también estamos afianzando eso, la discoteca, este rollo pasional que me atrae que también puede ser rollo de primavera o conquista o no se qué... o la persona del poco a poco, que primero ni me fijo en ella, que luego pues digo: pues mira... que no está la chispa inmediata, porque en la discoteca lo que se da es que si te sale bien y aquello acaba siendo una relación larga tu tienes la sensación de flechazo mucho más que si te has conocido en un grupo de fútbol y al cabo de 3 meses pues dices, me gusta, porque no ha sido un flechazo inmediato...no sé, yo he tenido relaciones de gente que he conocido en una discoteca y gente que conocía de hace tiempo, relaciones largas las dos, ahora la sensación de flechazo la tenía más con la discoteca, porque nos vimos y de repente nos enrollamos y no nos separamos en dos años y medio... que dan para mucho, para conocernos, para vivir juntas y para todo... entonces, dónde está la cosa aquí?, y si separamos o magnificamos el flechazo?.. o porqué separamos... yo no sé si separaría tanto la atracción que puedo sentir en una discoteca con la de un equipo de futbol... no sé

Av: depende de cómo estas en ese momento, como recibes los inputs... yo quería comentar una cosa, no me apetece ni tengo ganas con el tema de atracción, conocí a una persona hace unos 3 años y es amiga heterosexual y como no quiero perderla... vamos a explicar cosas personales, no (risass)... prefiero nunca intentar nada, porque además tiene



pareja... pero la quiero tanto que solo ser amiga ya compensa... porque sé que si intentara dar el paso de comunicar realmente lo que siento la perdería para siempre.. y prefiero mantenerla siempre... quería compartirlo (risass)... estoy delirando (risass)

Mt: a mi me gustaría ver mi vídeo (risass)

C: Hacer un alegramiento de la vida

Vídeo de Carmen sexy

Aplausos y risass

Mt: sabía que haría ese efecto

Af: pon en palabras (risas)

Mt: no he visto mucho la serie, capítulos sueltos, pero coincidió cuando la vi que ella estaba con Shane y además de que es muy atractiva, que todas lo son... en su momento me identifiqué con ella (ya quisiera yo, (risas)... porque en aquel momento yo estaba con una pareja que era también como un imposible lo del compromiso, y la veías a ella queriéndola la pobre y yo me reflejaba, querer a alguien que no se compromete, mira, pensé que tenía algo en común... y yo decir que las veo muy atractivas a todas, realmente...

Mb: yo en esa escena me acordaba mucho de Marlon Bradon con el Tranvía llamado deseo... es un clásico, la camiseta esa, Shane está también y escena muy similar...

Av: Me ha acordado a la Ripley allí con la camiseta... tenéis al patriarcado...

Af: puedes poner el vídeo en el blog

Av: es que además en agosto van a estrenar la precuela de alien, os la recomiendo...hay una página del fb que está la película, en mi fb está

Mr: estás muy puesta (risas)

Mb: es una mujer muy atractiva, no especialmente guapa pero muy atractiva

Mt: has visto la teniente onell?

Av: sí, sí

C: nos vamos pillando los gustos (risass)

S: también la Xena (risas)

Todas: sí (risas)

Mb: hay mujeres muy muy atractivas

Mr: esta sería la conclusión (risass)

R: por lo tanto estamos muy muy perdidas (risas)... porque no podremos volver al buen camino

Af: cuál es?

R: estoy hablando de la infancia, cuando te dicen que no está bien

Mb: os puedo contar una cosa, muy conta, muy corta

Af: muy corta, a ver, no me fio... (mirando a la grabadora) 17 minutos (risass)

Mb: me hicieron una propuesta para entrar dentro de lo Es es mi apellido pero me escribe que se han dado cuenta que tengo actitudes lésbicas y que ella solo acepta, porque es muy cristina, el amor a Dios, a la naturaleza y a los animales (risasss)

Mr: ya lo ha dicho todo, todo (risass)

Ma: pobres animales

Mb: 400 y pico son homosexuales de los animales y el único homofobo es el hombre

R: como decía Groucho Marx, yo no quiero pertenecer a un club donde me acepten.

Af: R

R: no es mía, (risass) pero ha quedado muy bien la frase (risass)

Af: yo una cosa que si que me llama la atención es que todas hemos coincidido en que todas eran atractivas, no hemos cuestionado eso... y que con los papeles de chico, hay muchos modelos variados de personajes atractivos, o sea, el personaje que es atractivo en el guión y que nos parece atractivo a los espectadores es super variado y no es el típico chico que en un bar dirías uuuuu, en cambio a las chicas si que a todas se les exige que en un bar dirías uuuuu para incluirlas como personajes atractivos... no sé, ahora, por ejemplo, american pie los tíos son normalitos pero puestos así, o películas de acción donde también ellos no son muy atractivos pero haciendo todo lo que hacen y sabiendo todo lo que saben son atractivos,, pero las tías no, es Jolie o quien sea quien tiene que hacer el papel... nos han puesto poca diversidad de mujeres para esos papeles... yo creo que los tíos tienen más variedad y si aquí fuéramos heterosexuales hablaríamos de más modelos de atracción... a las tias se nos exigen mucho más el atractivo físico, este que hemos coincidido todas... se me ocurría que a lo mejor a la larga, en algún momento del taller o al final plantearnos hacer una producción o algo, tengo una colega que es de comunicación audiovisual de madrid y esta dispuesta a venir a hacer a un corto o crear alguna cosa de todo lo que haya salido...

R: pero nosotras todas somos super sexies (risasss)

Mr: pues hablando de ese nivel de exigencia, antes has hablado de unos tipos de mujer que eran muy fuertes, Repelí o teniente Onell,... a mi me gusta mucho Keat Weasley, se le ha criticado mucho, siempre diciendo que tiene unos kilitos de más...y a mi me parece super atractiva en todos los sentidos, desprende tanta inteligencia que para mi es apabullante... por eso que decías que una mujer tiene que se espectacular, espectacular

para salir como modelo de atracción sino ya es criticada... porque a Keat a tenido que luchar contra esto, contra estos modelos tan, tan extremos de físico

Av: igual decir que no es lo último que me gusta

An: tengo una propuesta porque los deberes de hoy era muy cerrado, tenías que escoger entre un modelo de mujer que era el prototipo de mujer cañón... entonces aportar cada una de mujer sin esta restricción de los personajes de The L Word... Yo cuando estaba buscando el video me sentía muy restringida por eso, al final he puesto la Tasha porque pensé que nadie lo pondría... pero me sentía que acababa decidiendo sin... decidí la Tasha porque era uno de los personajes que eran no tanto apariencia sino que venías más el conjunto... pero lo que me limitó es un tipo similar de mujer..

Mb: a mi hay una mujer que no tiene nada que ver con el tipo de mujer que me suele gustar y sin embargo me resulta extraordinariamente atractiva por la inteligencia que me emana, es Jule Hunter (El Piano), es una mujer que es muy común, si la vieras por la calle no te llamaría la atención... salió en otra película

Debate sobre qué película y muchas risass

Ma: es que yo en el tema de la atracción voy muy perdida (risas) es que yo siempre, como que cuando me daba cuenta que me gustaba alguien yo ya no sabía si era guapa o fea (risas) te lo juro, estoy ahora un poco reconstruyendo esto y más asertiva con el tema de la atracción así a primeras... y con el tema de la serie, a parte de que no la he visto mucho, pero sí que me ha dado la sensación de que tenía que elegir y que no sé... y bueno, lo que he comentado, me gusta la gente que sea auténtica, y sincera con ellos mismo, no sé... tengo la sensación de que cuando me gusta alguien pues es más que me transmite una sensación, y a veces entramos y salimos de nosotros mismos, pero cuando veo a alguien que me gusta me da la sensación que lo que veo es a ella, y eso es lo que me gusta de las personas... pero no sé en general que perfil... y eso, cuando he podido ver eso en la persona es cuando me he enamorado...

Silencio y risass

Af: después de este momentazo, S, a ver quien lo supera...(risas).. estábamos así en un plano más de los medios de comunicación... no hay ninguna actriz o cantante que hayas dicho, mmm

Ma: seguro, a ver, del personaje de The L Word el que me parece atractivo es la que estaban en pareja es Bette, es la que más me... además, cuando la vi estaba en un momento parecido... y...después... la de una película, 7 días y 7 noches... es la que estaba con Elle Degeners...

Af: esa mujer (risas)

Ma: para qué me hacéis decirlo? (risas) es broma

Mb: hay una película, Elena... no sé

Af: Elena Undone... hay una página en internet que se llama la teta feliz (risass)

S: interesante (risas)

Af: y allí tenéis un montón de enlaces a películas y puedes ver un montón de películas de temática lesbica

C: la teta feliz (risass)

R: es un buen título

Af: es un buen título

R: mejor que la teta asustada (risassss)

Av: tarantino era la teta enroscada (risas)

S: si que da juego

Ma: y a caer la noche la habéis visto?

Todas: Sí

C: y lazos ardientes

Mr: yo es la primera que vi, cuando era pequeña

S: ahora sabemos el por qué

Af: qué?... ahora lo explicas, Mr (risass)

S: era una broma mala, ya sé porque se le ha pegado la lesbitud (risass)

R: la virtud (risas)

Mr: y además, yo la vi en el canal + y como siempre repetían las películas yo veía los horarios para ver cuando podía volverla a ver (risas) sin que mis padres no me vieran (risas)

Seguimos todas con cachondeo (risasss)

Mr: y yo no sé si vosotras visteis Xena, yo era una fan incondicional y claro a las 12 de la mañana yo delante del televisor y era evidente de que había un subtexto allí... y pensando que no sé como mi madre no sospechaba nada, porque ella iba pasando por delante...lo fuerte que al cabo de unos años hablando con una amiga suya salió el tema de la serie y su amiga: ah, la que salen dos lesbianas (risas) y mi madre se quedó, a vale (risas)

R: ya supo la respuesta de qué hecho mal!!

C: los medios de comunicación que son muy malos (risas)

Ma: yo buscaba la definición al diccionario, a ver que es esto de ser lesbiana y no salí contenta (risassss)

Af: pero las personas de las bibliotecas en seguida capta, de adolescente descubrí el informe Kinsey que era sobre la sexualidad y bisexualidad y la bibliotecaria me recomendó un libro y era sobre una lesbiana (risasss)... como me caló (risass)

C: a mi me regalaron una novela de lesbianas (risass)

Mt: que directas (risass)

An: a mi me pasó que buscaba el libro de Más que amigas y pasé un calvario para encontrarlo. Para ir a buscarlo y atreverme a decirle al librero que ese era el libro que quería. Fui a la casa del libro y no sabía qué sección tenía que mirar (risas) y no sé... primero en sexología, luego en mujer, luego... a ver, en trastornos (risasss)...luego pregunté al hombre y dijo: no está... y no había manera de encontrarlo.

Mr: ahora en las librerías hay una sección de homosexualidad

C: te vas directa, ya (risa)

Mb: antes era muy difícil porque no existía eso, era una aberración, cualquier libro... además, las chicas no existía, eran las titas (risass) no existíamos, y espera te que todavía en la gente de mi edad ha sucedido que el hombre no te mata porque te has ido con una mujer, porque como no te penetra

Mr: yo en este tema, a mi, mi primera novia llevaba siete años con el novio, lo dejo y comenzamos a salir juntas (risas) y lo que me decía ella es que él no estaba tan dolido porque no le había dejado por otro tipo, primero pensó que era una etapa

Av: es que el egocentrismo de los hombres es tan enorme

Mr: además, él llamaba y estábamos juntas y venía a pasar el tiempo con nosotras.

Mb: todavía hay la idea de el hecho de dos mujeres para excitar a un hombre, yo por ejemplo dejé a mi marido y la cuestión es que no pasa nada porque te vas con una mujer, con un hombre te mataba... con una mujer, total, qué vas a hacer... yo cambié mi vida, me enfrente a toda mi familia, todo lo dejé... pero, evidentemente, a mí mi marido no me tomó en serio... y eso que me pasó a mi en el 86 lo he visto ahora reflejado en una amiga,... por qué? Porque no tiene penetración... con respecto a las mujeres tenemos el problema, porque no tenemos visibilidad... la mayoría de las lesbianas teníamos el peligro de que nos quitaran nuestros hijos (si estábamos divorciadas) ... mientras que los gays siempre existieron... y a nosotros no se nos veía...

S: con esto que decías de las dos mujeres, que siempre se había utilizado como instrumento erótico es un ejemplo claro de cómo nuestra sexualidad se nos ha arrebatado. Hasta el punto en que solo es placentero en función de que un hombre esté mirando o no. Y esto está relacionado con los modelos de atracción porque es lo que tu decías. Yo creo que,

luego reflexionando qué me había gustado de los hombres y decía un montón de características que tenían que ver con su rol con su papel en la historia. Para mi es difícil saber qué es lo que me gusta de una mujer porque ya es difícil saber qué es lo que me gusta de una persona, que lo he hecho ahora. Creo que es como, que los modelos de atracción tenga que ser con el rol igual te distancia de tu sexualidad y de tus gustos...

R: de lo que hemos comentado al principio de lo de las camioneras es que... hay bastante como "plumofobia" (risas)... lo mejor que le puede pasar a un chico gay o una chica lesbiana es que no se le note: ah pues no lo pareces (risa)... qué bien, gracias (risas)... de pronto, es como no me vayan a comparar con las camioneras.. la homofobia que también tenemos nosotros, que no podemos evadirnos de qué dirán, de la heteronormatividad

Mb: como si me dices que detesto los garbanzos o las judías, no... a mi me gustan unas personas y otras no, no va más para allá...

Av: S me ha hecho recordar una cosa, mi madre me pillo con 8 años viendo una peli de la Tempel y recuerdo porque lloraba, porque quería ser ella, y mi madre me preguntó por qué lloraba, no fui capaz... me vino antes la identidad que el modelo de atracción y luego el modelo, y así acabe de confundida

An: estoy de acuerdo con R, porque una cosa es que no te gusten para tener una relación pero la otra cosa que si que es muy cierta que se critica a las camioneras por ser camioneras... y es que un lesbiana por ser mujer en sentido tradicional sólo estás fallando en la orientación sexual pero sigues teniendo el rol, pero la mujer que rompe con el rol rompe con las dos cosas, entonces pues hace cuestionar mucho más lo que es

Af: por la hora que es, si queréis, para pactar mejor el tema de la semana que viene,... nos quedaba el tema del ligue en las discotecas, los flyers, las películas Appels y Chica busca chica (explicación)... sobre qué es lo que se anuncia, cómo se promocionan las fiestas, qué tipo de chicas o fiestas más transgresoras que tienen más el tema de romper modelos... interesante hablar de qué se promociona o no como atractivos en los espacios del ambiente, ver que es lo que "venden" (risas)... Seguiríamos con modelos de atracción, si hemos hablado de lo audiovisual pero ahora podíamos partir más desde lo real... no sé si os parece bien partir de allí... así hablaríamos como nos relacionamos en las discotecas... cómo nos movemos o no...y podemos, a parte de eso, pensemos en otro tema más... como el tema de la heteronormatividad

Mr: la visibilidad en las series, los procesos de salida del armario y visibilidad

C: el día a día, cogidos de la mano

An: las mujeres, se reproduce que quieren una relación estable en las series...

Af: Recogiendo la propuesta de Mr. hablar del proceso de salida del armario, de cómo parece que tenga que ser el gran amor de la vida (las heteros que se convierten por el gran amor)...y retomar lo de R sobre lo penalizado de tener relaciones no monogámicas... y como hemos nos presionamos...

Af: pero, a mí, me parece que, se me acaba de ocurrir... no sé como lo veis, que además de hablar del tema de modelos de discoteca, podíamos no sé, hacer algún ejercicio relacionado con el tema de la autoestima, que hoy ha salido mucho... algún ejercicio simple... no sé si aquí la psicóloga se le ocurre algo

Ma: algo se me ocurre (risas)

Af: pues si os parece bien, dejamos que a Ma se le ocurra algo y reservamos un espacio la semana que viene para hacer alguna actividad de autoestima grupo que vemos que es una cosa importante...

Todas: Sí

Af: vale, y quien se encarga de poner el tema flyer en el blog

Mr: yo

Af: vale, cualquier duda me dices... y la cena, ¿quién vendrá la semana que viene?

Todas: yo

Af: dónde podemos reservar?

Mb: en el XX

Af: pues reservaré el lunes, después de hablar con las del grupo del lunes

## TERTULIA 14 DE MARZO. 2012

Risas

Af: a ver, ya casi estamos todas, si queréis empezamos. Falta C, que se ha disculpado porque estaba muy constipada y entonces no podía venir hoy y S que tiene un par de entregas e intentaría venir a última hora y a la cena seguro

Av: viene a lo bueno (risa)

Af: viene ahí... y eso, explico lo de la cena otra vez, hemos reservado en XXX y la idea es que hay 3 estudiantes que han venido y están preparando una dinámica que yo tampoco sé cual es... pero será alguna cosita, cuando llegemos y momento del postre...

L: uyyy esto es una trampa, yo pensaba que íbamos a cenar y ya van (risa)

Af: bueno, son dinámicas de cohesión de grupo, seguro que aprendemos y haremos lo que nos apetezca hacer. Son juegos para conocernos mejor y serán dos cositas. Hay como 5 personas del grupo del lunes que también se han sumado... dicho esto, comenzamos la tertulia... hoy teníamos dos cosas lo de los flayers y Ma había preparado una actividad para reforzar la autoestima... hoy tenemos muchas dinámicas (risas)

L: un completo tenemos (risa)

Af: sí... no se si habéis visto de Mr los flayers o las cosas colgadas en el blog, lo podemos ver también ahora

Proyectamos los flayers

Af: punto que os sonarán en general

Algunas: sí

Mr: tenemos la slik

(risas)

L: a mi me gustó una Slik que íbamos todas de militares, me gustó...

Mr: la inauguración de la Marlen y dos estupendas

Af: Mb también había enviado alguna más

Mb: Sí

R: han estrenado nuevo local?

Af: sí, yo también lo estaba viendo, parece que han estrenado nuevo local... alguien ha ido?  
(risa)



L: cambiaron el local de Le Marlen, lo han cambiado...

Mb: hay que mirar por donde cae... hay varios locales, uno que lleva la Su y su pareja que me han invitado 50 veces y todavía no he ido, la misma que lleva Museo

Af: yo he cogido también algunas imágenes de otro tipo de fiestas... de la portada de Diana Torres de pornoterrorismo, de las jornadas feminitas (risas) que os sonarán, no?... para poner que también habían otras imágenes y otras fiestas de otra manera... entonces se trataba hoy un poco de ver qué representaban esos carteles y que dejaban de representar, que nos atraía o no... y también como nos relacionábamos en las discotecas... retomando lo de la semana pasada... vistos los carteles de Mr, en verdad, yo cuando llegué a Barcelona y estaba la estupenda y la silk y tal yo aluciné porque esto en Castellón no había nada temporalmente parecido a eso. Yo la primera vez que entre en Aire y ví un grupo de mujeres tan grande enrollándose y tal aluciné, y ver la diversidad de la gente que había allí que no era tan estereotipada como yo me había imaginado que era o como algunos locales muy concretos que yo había conocido eran... bueno, en Castellón sólo había un local, en alguna época había dos pero bueno, luego volvió a ver uno... está en el extrarradio de la ciudad, que hay que ir en coche y que está entre fábricas de colchones, un tipo de polígonos

Av: y armarios empotrados (risas)

Af: Sí, y bueno, al principio esas imágenes de todo tipo de mujeres y muy sexuales y con grandes cuerpos espectaculares igual me llamaba un poco la atención y me parecía increíble, con fiestas con gente muy chic y muy fashion y muy femenina y tal... me parecía uauu que guay, esta fiesta va a estar super bien y voy a ir y tal... de hecho, las fiestas Silk que son más pijas, más llenas de fashion a principio eran las que más me gustaba... y luego te das cuenta de que tampoco encaja tanto todo y que es reproducir lo que se hace en las discotecas heterosexuales, superficial completamente la interacción, además de que todo el mundo se conoce y la gente va en función de qué ligas, qué haces, quien se ha enrollado con quién, como todo el mundo está conectado con todo el mundo... y bueno, ahora otras propuestas como más transgresoras o que hablan de cuerpos super diferentes y maneras super diferentes de mostrarse me llaman más la atención.

Mb: yo fui a un par o tres de estas fiestas, las fetiche, con I, y bueno, esas en principio era fiestas con gente más o menos de tu tipo, no había así... eran fiestas divertidas... tu estabas, L (risas)... se jugaba al billar, y había karaoke y lo que quisieras... (risas)... el ambiente estaba muy bien, era bastante bueno, incluso hacían sorteo de cosas

L: bueno, sorteo no (risass)

Mb: sí, sí... de acuerdo, a parte también había sorteo de chicas

Mr: qué dices?

Af: Mb, a ver, explica lo del sorteo de chicas (risas)

Mb: cuando tu entrabas de daban un papel y entonces tenías que poner tu nombre y se echaba en una urna y aparte que también tenías en la camisa

R: se echaban en un pozo de los deseos (risass)

Mb: luego cogían de los nombres y decían Fulanita y Menganita, y tenías que ir a buscar a la chica

L: yo a esa fiesta no fui (risa)

Mb: pues sí, pues sí... y hubo otra que lo que se ponían era números y también buscabas... y era muy divertido porque además supongo que había gente que ligaría pero sobre todo se iba a pasarlo bien

Af: crees que era eso? (risass) porque la gente iba a ligar e incluso a veces se lo pasaba bien (risas)

Mb: sí, la gente iría a ligar pero también se divertía... es un matiz si quieres, pero era muy divertido... si ligabas bien, pero si no te lo habías pasado bien... y no como esas fiestas que parecen un mercado persa, que esta todo el mundo más o menos pendiente a ver quién cazo (risass)... o usted está libre? Como los taxis... yo por ejemplo, Aire, fui hace muchos años y había una cantidad de chicos y chicas muy jovencitos... y yo lo ví como... y luego tienes otro sitio que tu lo conoces bien (a R)

R: yo?? (risas)

Mb: que tu sabes que está muy bien... pero el ambiente está muy bien...esas dos fiestas me gustan

Mr: me ha hecho gracia eso que has dicho del mercado persa, porque en el fondo hay unas fiestas que es verdad, que es así... (risasss)...porque a veces han venido amigas heterosexuales conmigo y siempre me ha dicho que sólo os miráis y no hacéis nada más, y estáis como muy tensas así todas como mirándoos (risasss)... y me dices, qué raras sois las lesbianas, y yo pues sí (risass)... me ha recordado a eso

Mb: yo recuerdo cuando era joven íbamos a los bailes y recuerdo que estaban la mayor parte de los chicas sentadas y los chicos pasaban por allí y era eso, me parecía como mercado persa... nos miraban y a ver a quién escogen... me recuerdan bastante a eso...

Mr: claro, aquí el problema, en ese momento estaba la chica que esperaba y el chico que atacaba... aquí, como comos dos chicas, todas mirando, todas esperando y al final nadie

hace nada... y es lo que acostumbra normalmente a pasar... yo he estado en un grupo de 10 chicas y que las 10 ahí... mirando (risasss)... y mirando y mirando, nada más (risas) todas esperando

Mb: y si esperas, puede pasarte lo que me pasó a mi, recién rota una relación yo estaba en Tu Sabes tomando un agua

R: si, un agua (risasss)

MB: estaba tomándome algo y una chavala comenzó a sonreírme,... pues tampoco estamos acostumbradas a eso, porque me puse como un tomate de roja... no estamos acostumbradas, por alguna razón, a que nos ataquen...

Ma: sí, yo estoy en el grupo... cuando entro en un sitio y noto... me gusta salir de ambiente por la música y nada más... si ligas pues ligas... pero cuando me pasa, cuando alguien me mira, pues me meto en mil historias, me pongo a hacer otra cosa (risasss)... no soy capaz de mantener la mirada... el otro día en un semáforo y una chica me miraba y yo es que no podía, se puso en ambar y yo ya me fui (risasss)... y eso que pienso, va mira, un poco más de valentía... pero bueno, luego haremos lo de la autoestima (risassss)

Mt: me solidarizo con Ma, soy muy vergonzosa y no soy normalmente la que liga, a mi me tienen que atacar y cuando salgo de ambiente normalmente me lo voy a pasar pipa con las amigas, bailamos como locas y punto, ni miro ni sé si me miran... y si creo que alguien me mira, pienso, no, no debe ser a mi (risas)...

An: para mi es al revés, porque yo cuando iba a las discotecas que no eran de ambiente pensaba pero esto que aburrido es, porque a veces no te gustaba la música y pensabas por qué a la gente le motiva tanto salir por aquí?... y luego, cuando comencé a salir por el ambiente, pensé, ahora lo entiendo (risas).. ahora lo entiendo... después también soy tímida y me quedaba en las miradas pero era el hecho de decir, ahora entiendo el por qué de este juego... pero me gustó entender esto, porque encontraba antes la vida un poco sosa...

Mb: al tercer día de estar sin pareja después de 16 años, la autoestima la tenía más allá, como dice Serrat no es que llegues al fondo sino que se escarba todavía se escarba (risas)... y fui al Tu sabes porque me gusta y se acercó una chica despampanante y me pidió fuego, la muchacha después de hablar de cosas intrascendentes me dijo como había venido y dije que andando y me dijo que me acompañaba a casa... yo no sabía donde meterme... y le dije, estás segura de que es a mi? Y me dijo, no, cuando mejores tu autoestima te lo volveré a preguntar y se fue... yo volví 15 días después y sí que me acompañó a su casa...pero ella me había dejado plantada porque le demostré con no me valoraba..

R: a mi me dices que estoy desesperada y te tiro un agua (risas)

Mb: cuando acabas de dejarlo con tus 16 años de pareja, la autoestima si ya la tienes baja después de 6 últimos años mal de relación... lógicamente rehacerte es muy difícil y sobre todo cuando tienes una determinada edad... porque aquí, chicas de 40 años han considerado que su vida sentimental está terminada, y eso no es cierto... pero la realidad es que cuando tienes un fracaso pesa mucho sobre tu autoestima... y sobre todo si la chica es mucho más joven que tu y te ha tirado eso en la cara...

Av: me ha gustado mucho que dijeras que te sientes así después de una relación... yo antes no era mucho de salir por el ambiente, iba con mi pareja a la Rosa o al in más in... y habían fiestas de esas del mensaje con numeritos

Mr: y veías que no era el tuyo (risass)...

Af :está tapado el número (risasss)

Mr: está tapado, no, no está tapado (risass)

Av: pero no salgo mucho por el ambiente... y luego me aficioné al ambiente Gótico y allí es muy liberal, las chicas lo prueban todo, no se etiquetan mucho, las que he conocido... es un ambiente que me sorprendió, fui aceptada desde el principio... yo tenía mucho miedo, al principio, cuando iba a Aire, solo las miradas...yo, no sabía si me estaban mirando por si les gustaba, por atracción o por prejuicio... yo me sentía como juzgada, prejuzgada, y no me acababa de gustar... luego, cuando iba con mi pareja pues ya sí, me daba igual...a ver si un día vamos (risasss) y se me pasa... ahora que me siento un poco más segura... pero sí que es verdad que emocionalmente no tengo ganas de ligar, se me han ido las ganas... las hormonas son importantes en esto... ahora estoy sin ganas de buscar pareja... me gusta una chica

Mb: tu amiga

Av: sí, pero por eso me gusta, porque es amiga... es la amistad. Es tan bonito encontrar a una persona... pero bueno, este es otro tema (risasss)... el flyer de estupenda me gusta, la del silk no me gusta estéticamente, no me gusta... el de estupenda es genial, esta chica me transmite, la mirada, los tatus... la del silk se ha puesto ahí porque se cree que está buena

R: y para nada (risass)

Af: es un poco anoréxica... no?, roza

C: si, ese hueso, se te clava (risa)

Mr: yo encuentro en esto que la diferencia entre el Silk y la Estupenda es que cambiando la tipología del flyer quieren cambiar también la clientela que quieren que venga... porque

si hay un prototipo de chica y ve este flyer dice ah, pues yo voy aquí o ah yo no voy aquí... y quizás poniendo un tupo de flyer quieres que venga un tipo de gente

An: yo no veo tanta diferencia entre los dos carteles, de verdad creéis que son diferentes los tipos de modelos que hay aquí?

Mr: yo creo que sí

An: de estética sí, pero distintas?... serían más los carteles que ellas... a mi me transmiten lo mismo todos

Af: a mi hay una parte que si que estoy de acuerdo con An, que esta parte que sí que el ideal de figura femenina actual de canon occidental consumista está en los dos, para entendernos... pero a lo mejor lo que dice Mr de que el Silk y la Estupenda van a ser dos ambientes diferentes, no sólo por el flyer sino porque lo son en verdad de hecho... Silk, a mi me parece, siempre intenta distinguirse cuando veo sus publicidades y carteles y tal, como la elite de lo fashion y chic y de dinero, hay una parte ahí de pasta de pija cool, somos más cool de fiesta así tecno, diseño, droga de ese estilo y la estupenda es más pa tot hom... yo creo que lo que dice Mr se ve un poco en las publicidades que hacen, que es un paso más... la estupenda es más para todo el mundo, para todas las edades... aquí, la silk si que está dirigido no para 16 años sino más mayores y un poco más de caché, de estatus económico importante... por eso, consumen tanto dinero, se hacen cada x y son exclusivas, a veces en sitios que han que desplazarse en coche, y esto no es casual, cuando vas allí la gente va vestida para la ocasión mucho más que en Aire

Mr: yo creo que esto es consecuencia también de la ley de la oferta y la demanda... yo a veces me he quejado que Aire siempre hay lo mismo...y a veces tienes un tipo de gente que quieren algo diferente... y si estas fiestas tienen éxito es porque también va gente... es que claro, si hay mucho porque hay mucho y si hay poco porque hay poco...si en Aire es para niñas de 15 de 16 años, luego hay unas que no van... en el fondo no lo veo mal porque amplía la oferta, ya que está el tema estancado y muy limitado, al menos que dentro de lo limitado haya oferta para elegir

L: yo sobre las fiestas... he ido a muchas y de muchos tipos, si que es verdad que cuando iba a la silk intentaba ir como todas las chicas, para ligar, y luego, te gastas un dinero que dices, esto no es normal, y son intocables... todas son super monas, ellas ni te miran, super creidas, como una superioridad que te quedas así como uauuu pero de que vais... es muy, muy,...aaaa... porque al principio me encantaba ir porque pensaba, uauu yo quiero ser como las de The L Word (risasss)... eee, no.... Luego no me gusta ser The L

Word... si que es curioso que ligaba más en estas que en las otras, iba más arreglada pero bueno, tampoco más maquillada, pero sí que es verdad que llegué a ligar un poco más que en Aire... y de Aire, lo que hacen en todas las fiestas de chicas que tiene su lado muy oscuro es que nos ponen a una mujer que se desnuda y siempre están super delgaditas con huesos, super delgadas... entonces, yo prefiero mucho más como las fiestas que dice Mb que hay karaoke, son más interactivas, hay chicas de todas las edades, de todas clases... pero si que no te vas a encontrar a las chicas más rompedoras que te vas a encontrar en los eventos más transfeministas dedicado a lesbianas, ahí esas no te las vas a encontrar en esos ambientes, eso es otro tipo de circuito, ahí las chicas que hay rompen mucho con la estética, les da igual, a las fiestas van como les apetece, no hay como ninguna norma para vestir... yo, el caso contrario de Av, yo cuando peor estaba es cuando más salía, cuando más baja tenía la autoestima más tenía que salir y ligar, entraba en un círculo en el que salía todos los días de la semana y el circuito también es muy limitado... entonces, yo intentaba de salir siempre para ligar, al contrario cuando he tenido más autoestima no he necesitado salir, me he puesto hacer cualquier otra actividad, ir al cine... te puede gustar lo de salir si vas en grupo, pero si ibas sola como yo...

An: yo tampoco he ido mucho pero las veces que he ido a Silk me ha dado la impresión de que hay mucha gente que va porque es lo que hay pero también se encuentra fuera de lugar... que si hubiera otra alternativa, iría...

Mr: no, si estoy de acuerdo,... yo también me he sentido a veces fuera de lugar... he venido aquí para nada (risas)

R: para mirar (risas)

Mr: siempre me iba diciendo, ya no vuelvo, pero siempre volvía... sí, fuera de lugar, pero... qué haces?

Af: bueno, eso es un tema... qué haces?... dónde conoces a gente?... qué espacios te queda?... supongo que si hablamos de discotecas es porque son espacios que todas en algún momento de nuestra vida hemos frecuentado porque es uno de los espacios donde vas a conocer a lesbianas, porque en otros espacios, en un colectivo también, pero en otros espacios que no sabes... y supongo que es lo que pasa, que no siempre es a lo mejor el lugar donde te apetecería ir pero es el único posible

Mr: pero luego al ver que es el único posible, yo por ejemplo no me encuentro cómoda haciendo eso (ligar) en una discoteca... yo he salido muchas veces de ambiente y nunca, nunca he ligado, y he salido un montón, pero un montón... pero pienso que yo es

lo que transmito en este espacio... es lo que decías tu, yo voy, me lo paso teta, bailo lo que me pongan (risas) y ya está, con mis amigas, vamos allí, lo petamos y para casa a dormir... y pienso, a veces, quizás haciendo esto en una discoteca hetero en el fondo sería lo mismo, sabes que en el fondo no es lo mismo pero en el resultado final si lo es

Af: yo estaría más en lo que dice An de entender cuando las amigas a veces de discoteca hetero pues me lo pasaba muy bien, pero bien y ya pero a puntos no tanto... y luego cuando descubrí el ambiente en un momento si que pensé: ahora lo entiendo... claro, yo viniendo de un lugar pequeño, yo si que lo disfrute un montón, lo disfrute y ligué un montón y todo eso...probablemente porque justo era ese despertar de decir uyyy este lugar (risasss)... estoy aquí, uyyy y que más sitios hay después de aquí (risass(... además, era de fuera y era super fácil ligar porque si quería acercarme a alguien, siempre iba con amigas porque soy de un pueblo y llevas en la piel ir siempre acompañada,... si querías acercarte a alguien decías, después de aquí, que otro sitio ahí?...soy de Castellón y acabo de llegar (risas)... aunque eso se acabó porque el circulo es limitado (risass)... yo sí que he sido más activa que pasiva, y me parece un espacio divertido para pasarlo bien, para bailar y para conocer a gente, ahora ni es el único y a veces me parece muy superficial... conoces a gente superficialmente, te atrae por algo superficial porque no puede ser de otra forma, y hay otras maneras de conocer a gente... y es más profunda, y probablemente da más solidez a lo que venga después, porque la atracción física está muy bien pero siempre tiene que ir acompañada de un montón de cosas

R: yo, he ido a unas cuantas millones de fiestas (risas).. pero nunca con intención de ligar porque siempre me lo he pasado muy bien con mis amigas, pero entonces, la noche confunde y entonces acabo enrollándome con mis amigas y luego es un lío (risasss), que se te quitan las ganas de salir (risasss)... porque no me he quedado viendo la Noria (risass)... y alguna vez que me he quedado porque me encantan las tertulias (risasss)... siempre pienso, ostras, como que se te escapa algo, como que nos estás en la onda... pero en realidad no pasa nada por no salir...creo que nunca he ido a una Silk o estupenda pero si que he ido a La Marlen y tal., y creo que eso de que hacen los estripteos me parece lo peor, me parece lo peor que incluso a veces me ha gustado (risa)... claro, esto si que es reproducir lo que teóricamente, allí todas las chicas babeando en primera fila... pero claro, por curiosidad científica (risas)... pero... y bueno, lo que añoro mucho son las fiestas antipánico de una casa ocupa que acababa todo el mundo despelotados y que había un cuarto oscuro que estaba vacío porque la

gente ya estaba fuera por todos los sofás de las tres plantas...pero todavía nos quedan otros lugares... y había un ambiente completamente queer super divertido..y luego, yo por ejemplo en otras fiestas igualmente he ido con mi camiseta de los Ramones, que pienso que me da suerte y No (risasss) y he estado concertada en pasarlo bien con mis amigas

Af: porque te funcionaba con tus amigas (risasss)... eso nos ha quedado claro

R: claro, ellas no beben agua y tengo la duda de por qué

Mb: yo esas fiestas, esas fiestas tanto de Silk como de la Marlem no he ido nunca, Silk me han invitado cuatro o cinco veces pero sólo de pensar que tenía ir a un sitio lejos en el quito jarán y yo decía yo voy tal cual,... y al final, pues como soy como soy dije anda que os den a todas, porque me parecían unas cursis rematadas imitadoras de The L Word, porque desnudas valéis más o menos lo mismo... y luego la Marlen la verdad es que tampoco, la verdad es que no me apetece salir, me apetece más estar viendo a mi pareja aunque sea por internet... si algún día queréis ir todas a bailar, yo bailo con vosotras pero todas a bailar

Af: las amigas de R (risas)

Mb: nunca he ido a esos a ligar y curiosamente si he ligado ha sido sin proponérmelo y fuera de ellos... yo he ligado en una librería, o sea me han ligado o en un sitio no de ambiente, en un super por cierto... cosas rarísimas

C: esto es pro (risass)

Mb: eso que te preguntan por un producto y acompañas y mira... (risass)

Av: ahora que dices lo del super, los sábados voy a compararles la comida a mis padres y hay una cajera en el super de alado de la casa de mis padres que siempre nos quedamos mirando así pilladas y siempre... así..(risas)... y el otro día dando el cambio dije, al cogerlo, le roce la mano así (risas)... y luego me la cruce en el metro que yo entraba y ella salía

R: y os rozasteis también en el metro (risasss)

Av: no, pero yo tengo la duda... mis neuronas, nena, yo que se, se montan su película... igual un día me decido...pero bueno...el ambiente tampoco es que me aportara mucho, el ambiente lo que recuerdo es una canción del Aire que esa sí que me lo pasaba muy bien, una que decía así “soy rumbera” y todas “soy bollera” (risasss) “vamos a bailar” (risassss)... os acordáis

Todas: sí... (risassssss)



R: en la librería también la ponen... yo me acuerdo ahora que ahora que me dices lo del Elefan, que con el tema de los coches que me acuerdo que salía con mis amigas y de pronto habíamos estado con una niña muy pija y muy repelente y entonces dijo yo me voy y yo dije, vamos a seguirle con el coche y la seguimos unos cuantos kilómetros, entonces todavía no había habido la crisis del petróleo y tal (risass)

Af: se podían hacer estas cosas, no

R: recuerdo que fue lo más divertido de la noche, la cara de espanto de esa chica en cada semáforo en plan: pero donde vais (risass)... para el Llobregar?.. no, no a tu casa, la teníamos acojanada... pero bueno, luego nos hicimos amigas

Mb: te imagino, R, tu y el pijerío

Af: yo en esto de lo que dice Av de que algún día le diré algo... pues creo que hay que decir las cosas, y que no pasa nada, y que hay que quitarse miedos, no sé cuando hablas más tranquilamente y te da igual si la respuesta es sí o no porque en un principio si no conoces a alguien, otra cosa es una amistad de 8 años, allí puedes jugarte algo importante... pero algo que acabas de conocer, es un feedback que a lo mejor acabas siendo amigas u otras cosas positivas que no siempre tiene que ser acabar de pareja y bueno, no sé... a mi me lo enseñó un amigo, un ex novio de instituto, me decía: lánzate... yo al principio me daba corte, y si me acerco a alguien y me dice que no...ufff.. no lo superaré en la vida, no, no, no,... entonces claro, miradas, miro y dejo de mirar... y no sé, salía con él y el me decía pumba y los dos allí (risas).. y te vas dando cuenta que da igual que sea que sí o que sea que no, que en general es buen rollo y ya está... entonces, no sé, no es conseguir que sí, no, es simplemente decir bueno, y te relaja tanto que te permite que cuando de verdad hay alguien que quieras conocer pues te acercas y ya está... bueno, que no sé, me parece una actitud más saludable en el sentido que no te cortas...siempre que seas respetuoso con la otra persona, si la otra persona te dice, mira yo estoy con alguien aquí hablando y no le apetece hablar contigo, pues tampoco se trata de decir que como me apetece a mi me lo paso por el forro... pero en general, el ir abriéndote ya sea en una discoteca o en otra parte, acercarte, que te apetezca conocer, eh hh bueno no sé, yo creo que me ha dado más que menos... no siempre es super, pero que te da más esa actitud y que es quitarte el miedo al otro que te va a responder... el otro será el otro y te responderá lo que lo que le apetezca responderte, ahora que si tu vas con respeto en general... no sé

Av: tienes razón, sí, sí... me estáis haciendo dar cuenta que emocionalmente no estoy tan parada (risa)...

R: te dan ganas, de pronto, como de ir al super (risass)

Mr: vamos todas de tras, de apoyo (risas)

T: venga (risasss)

Mb: lo que dices tu es real, Af, de tener el... pero yo creo que es más una cuestión, a ver, si yo digo entre la gente que me conoce que yo soy una persona muy tímida pues se echan a reír todos, porque yo no soy tímida con la gente conozco... el problema es abrir la boca la primera vez, que te tienes que acercar porque te gusta, te llama la atención... el cogerte así y decir mira que voy, eso cuesta, eso es costoso... a lo mejor si me hubiera cogido así, mira tira, pues... pero no vas con esa idea, iba con la idea de pasarlo bien, pero el dar el primer paso de Hola como te llamas? O por donde está el lavabo?... pues... y la verdad a mi no, no se me ha dado absolutamente nada bien el primer bocinazo es que hasta tartamudeo... me parece que sí, que es muy valiente por tu parte, pero supongo que te tuvieron que empujar

Af: sí, claro, lo que estoy diciendo es que yo con esto con uno de mis mejores amigos, pues era él... yo, hasta la tercera pareja que tuve todas habían sido amigas de amigas heterosexuales, mi entorno era super heterosexual, y yo conocía a gente y a partir de ahí se generaba una relación con alguien que hasta el momento no se había planteado una relación con otra mujer, y eso era... yo no tenía un entorno lesbico, mis amigas eran todas heterosexuales... entonces no estaba tampoco en discotecas de ambiente... entonces los ligues eran diferentes, era alguien que conoces que no se qué, que te gusta, que te gusto y vas haciendo... cuando vine a Barcelona y hacía poco tiempo que había dejado una relación larga, porque había dejado de estar enamorada de esa persona pero esa persona esa relación era estable, larga, planteada ya por vida en un lugar pequeño, y tenía 24 años o 25 cuando lo dejamos y tenía la sensación de que se me había pasado el arroz cuando lo dejamos, en un lugar tan pequeño donde mis amigas estaban comenzando a comprar las cortinas y el ajuar... y yo pensaba que acababa dejar a mi ex, donde muchas de mis amigas heteros han tenido una o dos parejas en toda su vida, cuando yo lo dejé no fue fácil la decisión, mis amigas algunas no entendían porqué lo dejaba, porque nos llevábamos bien y yo tenía unas ganas de tener lios, notaba que me había faltado la parte de ligue absurdo adolescente que me había faltado con las tías, y de repente era una necesidad de eso, de fiestas, de superficialidad, cuando dejas una relación larga eso es lo que viene, te entran ganas de eso... y tenía amigos en Barcelona, uno de ellos, pues eso, que tal, que cual... no todos los fines de semana, porque trabajaba un montón, por eso para mi el ambiente tenía que aprovecharlo al máximo

porque luego entre trabajo y demás sabía que no iba a volver en un mes... además, no tenía amigas lesbianas y algún amigo hetero me acompañaba y para mi era el festival total (risas).. porque sabía que al día siguiente me iba a levantar y tendría el super entorno hetero, trabajo y no se qué y otro rollo... y este amigo pues siempre era pues, venga, y el que es muy salado pues hacía de intermediario y esto me fue dando tablas y es como todo, fluyes con la experiencia...pero, claro, alguien te empuja y luego descubres que no es nada complicado... la historia es que yo descubrí que tenía mucho miedo a que alguien me dijera que no, que no me gustas, que alguien pasara de mi... que yo eso no lo podría superar, sentía que si eso me pasaba estaban como rechazándome toda a mi, y esto es lo que daba pánico.. y bueno, todo el tema del orgullo personal y de cómo te construyes la autoestima con el refuerzo positivo y si no, no sabes... pues eso...no sé, es que cuando descubres que eso es una chorrada y tal... eso no significa que cada persona que me he acercado se haya enamorado en el instante, sino que tu te puedes acercar a la gente, puedes hablar y yo que sé...

R: yo, por ejemplo, la vez que he sido más pro activa y he tenido menos vergüenza fue cuando me mandaron a Madrid a una reunión un viernes y allí ya me pedí volver el sábado por la tarde y así la noche del viernes pues... quiero conocer chueca (risass) esa era mi verdadera misión en Madrid... de hecho, llevaba un maletín, y mis compañeros de trabajo pensaban que llevaba el portátil pero no, llevaba ropa para cambiarme (risass)... llevaba la camiseta de los Ramones (risass)... fui a la plaza de chueca y estuve observando los grupos de chicas a ver según el estilo pues para ver los locales, y de pronto comencé a seguir a un grupo de chicas así discrecionalmente

Af: lo tuyo es seguir a las chicas, eh? (risass)

R: y se metieron en un restaurante y pensé a pues no... y al final, me metí en el Fulanita de Tal y me lo pasé super bien y conocí a dos chicas super majas que me invitaron a ir a su casa, pero ya me parecía que era demasiado... y entonces pregunte, no soy de aquí, (risass)...dónde se sigue la fiesta?... fui al escape y parece que me vio mi jefe, así que salí del armario para todos... lo del maletín desde luego triunfó y lo que tenía que coger un Ave, también... entonces, al día siguiente, las chicas que conocí me llevaron al Prado y estuvimos allí... fue super idílico y luego siempre, esto fue hace un par de años, luego siempre pienso: es que tengo que recuperar el espíritu de Chueca (risass)... en plan, ir sola y... pero claro, luego aquí de pronto es super pequeño y siempre acabas viendo a la gente y ya te unes y entras en ese rollo de no, no vengo a pasármelo bien

(risass)... pero no, a Madrid no, a Madrid fui con actitud (risass)...creo que hay que recuperar ese espíritu

Mt: las que no tenemos ese espíritu, que somos más vergonzosas, yo sí que he descubierto desde que lo dejé con mi ex que por internet, que yo jamás había creído, cuando alguien me decía que había conocido a alguien por internet pensaba que la peña está colgada, nunca había creído..., y desde hace unos meses lo he probado y debo decir que estoy sorprendida de lo bien que va, no es que vaya a ligar pero aunque solo sea para encontrar amigas... conoces a gente de todo tipo, de todas partes, pero debo decir que de toda la gente que he conocido he hecho dos super amigas, pero amigas amigas que te cuentas la vida... y para las que nos da corte, no saldríamos solas,... yo pensaba que no funcionaba pero funciona, conoces a gente super maja para salir o lo que sea... allí queda... hay web de lesbianas: chueca, gayar (más internacional)... os doy ideas...

Ma: yo pienso que a mi siempre me ha costado mucho ligar cuando salgo, el tema vergüenza, pero si que tuve una temporada cuando lo deje con mi pareja que estuve un tiempo que me lo tomé como un reto, no como algo que me voy a perder la vida si me dicen que no, sino como dice Af, voy a exponerme, y la sensación que tenía si que era esa; sólo el hecho de exponerme, de atreverme ya fue como superarse, ya fue el hecho de hacer algo que me acercaba más a lo que yo quería, a conocer a otra persona, si yo quiero pues lo tengo que hacer, era un tema de práctica, cuando más veces menos miedo, yo he vuelto a perder la práctica (risas)... ahora me vuelve a dar mucho palo, pero es verdad que cuando te arriesgas la sensación que tienes es que no pasa nada, y ese registro se queda

Mt: bueno, es que allí esta el tema de la autoestima, lo que hablábamos... en la otra sesión y en esta... el corte, el miedo, la vergüenza, todo es lo mismo al final... unas lo tienen más fácil y otras menos

Af: pero es una cuestión de la práctica, es lo que dice Ma, de exponerse y en general, vas generando darte cuenta que puedes, y eso se queda como una cosa positiva... y en general es una práctica que esta bien, porque en una discoteca con una chica no hay nada que te estés jugando y si lo haces luego cuando hay algo que te importa más tienes prácticas hechas, porque te has abierto más veces a exponerte, es como todo, ahora no te estás jugando mucho y te permites practica, voy a ver como funciona, porque en el momento que te lo juegas hay más presión... probar cosas que no te juegas nada o poco pues es genial porque la perdida no te va a afectar tanto y luego tienes unos recursillos que aprovechar... y de paso, podríamos retomar, aprovechando, comenzamos la dinámica que había preparado Ma de autoestima...

Ma: ponemos música y bajamos la luz

Af: Sí?

Risasss

Ma: primero vamos a hacer un ejercicio de, tienes que traer a vuestra madre o a vuestro padre aquí, vamos a parodiarnos, vale?... elegís si el padre o la madre y bueno va a venir aquí...en plan parodia... por ejemplo, mi madre se llama X y entonces va a venir X y va a decir, mi hija está en este grupo porque bueno porque se apunta a todo, ella se apunta a todo y luego no tiene tiempo para nada, y más si van chicas de chicas de esas, tus amigas,... y luego tenemos que decir por qué vuestra madre piensa que venimos aquí y que opina de que vengamos y luego que diría nuestra madre de nosotros bueno, porque nuestra madre nos ha querido siempre...mi madre diría que porque Ma ha sido siempre una chica responsable y muy buena persona... vale?... pues bien...

Mb: pues voy a traer a mi madre, a XX, se llamaba XX, ella diría: qué guay, yo también quiero estar aquí, porque era muy cria... y diría, estupendo yo sabía que mi hija tenía que estar aquí dentro porque ella es muy libera, muy lesbiana, yo lo sabía antes que ella (risass)...

Av: estoy con una tos, me voy a tener que ir a tomar el antibiótico

R: te vas al super (risas)...no digas donde es porque hay una competencia tremenda (risas)

C: eso podía ser otro debate

Af: eso podría ser otro debate, si queréis,...

R: de repente te parece mucho más atractiva una chica por estar con otra persona (risas)

Af: ah... se dice eso, me lo contó el otro día una chica (risass)

R: se dice, se rumorea, se comenta (risas)

Mb: mi madre hubiera dicho que ella ya lo sabía, y que diría mi madre de mi: ay, Mb es como mi madre, porque realmente yo era la madre de mi madre, o sea que sí, ella diría eso y diría mucha paciencia pero que cuando me enfado... esa sería mi madre

Mt: vale, no os asustéis de la mia... mi madre se llama X, y diría, esta niña no sabe lo que hace... siempre es así, desde siempre, ahora se va a la India, ahora deja un trabajo super bueno en Barcelona, ahora a la niña le da por hacerse lesbiana, ahora no sabe que hacer con su vida... y podría seguir contado muchas cosas... y qué más?

Ma: cosas buenas que piensa de ti

Mt: pues nunca me lo ha dicho pero yo creo que piensa que tengo buen corazón, que soy buena gente

An: me lo puedes repetir?

Ma: claro, cómo se llama tu madre?

An: X,

Ma: X, pues bienvenida y me gustaría que me dijeras porque crees que la An está aquí y cual es tu opinión de que esté aquí y luego me gustaría me dijeras cosas especiales de ella, cosas que te gustan

An: yo creo que estaría contenta porque es una cosa que sabe que me gusta, hablar de estas cosas, con lo que sabe que me gustaría venir aquí y qué diría positivo mio...mmm... bueno, yo es que no tengo muy buena relación con mi familia y entonces pienso que durante muchos años creo que me han querido porque soy su hija, no porque soy yo, y creo que todavía no me conocen a penas, entonces... cosas positivas que dirían, serían cosas positivas abstractas que dices de los hijos, claro... que lo que propongo lo hago

R: mi madre se llamaba X, hola X (risas)... mamá no sabía que estaba aquí hasta hace un momento (risas)... creo que mi madre diría que no se decir que No y que por eso estoy aquí (risas)... y lo peor es que no se equivocaría (risas)... pensaría en qué ha fallado porque yo tenga esta insistencia en mi lesbianismo y creo que piensa que es un acto como por llevar la contraria y que cuando se me quite esa especie de fijación por lleva la contraria que entonces conoceré un chico... pero que debería esforzarme un poco más para relacionarme con chicos, no solo con gays... y creo que mi madre siempre dice a las chicas que les traigo que yo tengo muy buenos sentimientos y que soy una niña muy trabajadora, y ya está, que también estaría bien que me lo dijera a mi para variar... adiós X (risass)

Todas: adiós (risass)

Ma: qué se quede, que se quede (risas)

R: a la cena no te quedes X, quiero intentar ligar (risas)

Af: tienes la actitud Chueca? (risas)...

Ma: luego depuraremos el espacio (risass)...

R: quiero decir que mi madre vino a Lambda porque vino a Barcelona y le dije si me acompañaba a la biblioteca a dejar unos libros, no sabía que era la de aquí y cuando comenzó a subir las escaleras y a ver posters y me dijo... pero este es un sitio de? Mamá que sí,... y se quedó mirando los libros de las estanterías y yo la miraba de reojo y ese momento fue impagable, nunca más ha vuelto a Barcelona (risass)

Af: nunca más te lo ha dicho, no? (risas)... bueno, pues mi madre se llama X y bueno, mi madre diría: qué haces investigando eso? (risas)... lo tienen que saber tus compañeros que investigas esto?... y bueno, por una parte eso, que esto hace más público muchas cosas que ella preferiría que las lleve tranquilamente pero no hace falta pregonarlas... y

luego, que hago muchas cosas y por qué no haces un solo grupo y no dos... y cosas que diría buenas de mi... que soy muy sincera y transparente y buena gente, y diría muchas más cosas pero no voy a decirlas porque tengo madre y abuela (risas)...

R: es un ejercicio de autoestima, tienes que decirlo (risas)

Mr: bueno, mi madre se llama X y esto lo tengo que hacer en catalán... y bueno, diría que estoy aquí porque tengo un punto de socióloga que me encanta conocer a la gente y saber como es y hablar con mujeres como yo, la palabra lesbiana todavía no sale de su boca, y que está muy bien conocer a gente... y cosas que diría buenas de mi, bueno, se le llena la boca de decir que tengo mucho talento haciendo fotos y que soy super buena persona y que soy muy culta, y que soy muy culta y que eso vale mucho, vale mucho

Af: oye, lleva a tu madre al ambiente (risas)

Mr: luego hablamos (risa)

L: pues yo voy a sacar a mi padre, porque a mi madre es como si no la conociera de sentimientos,...eh...mi padre diría que siempre estoy metida en rollos de estos de feministas raras y por eso estoy en todos los sitios así... y de cosas buenas que diría es que soy muy trabajadora, pero ya está,.. no mencionaría eso de que soy lesbiana, se le atasca en la cabeza, se bloquea y se queda paralizado... pero solo diría de mi que soy muy trabajadora, lo único, no tengo ninguna referencia más que diga de mi, solo que trabajo bien, y eso ya me ha costado mucho trabajo hacerle ver que yo trabajo mucho...mi padre se llama X

Ma: qué tal? Cómo os sentís?

(risas)

Mt: con ganas de matarla

An: la de Mr suena muy chula, a mi me toco la chunga...

Mr: ha cambiado mucho con los años

Ma: qué tiene que ver cómo nos han visto los padres con la autoestima?

Mr: yo creo que es clave, toda la vida mi madre todo es negativo para ella, todo le da miedo, no hagas eso, creo que es clave porque hasta que no le dije a mi madre que era lesbiana pues siempre ponte tacones, maquillate, ves más arreglada... y claro, cuando le dije es, cambio radicalmente, ha comenzado a aceptarme como soy, no tanto la niña que quería que fuera sino a apreciarme como soy... por eso digo que ha cambiado mucho porque en la adolescencia era machacamiento puro y duro pero muy fuerte y a partir de los 21 22 que se lo dije, todo lo contrario... realza lo que ve de bueno y me lo dice

Ma: yo creo que todas tenemos claro las cosas que no les gustan a nuestros padres de nosotros y las cosas que les gustan también en cierta manera, pero tampoco sabemos hasta que punto nos afecta lo que a ellos les gusta de nosotros... por ejemplo, todas las características que habéis dicho: responsable, trabajadora, sincera... si cogéis una característica, cada una la suya, miramos que pasa cuando no podemos ser así...

Silencio y tiempo

Mb: bueno, qué te refieres que pasa?

An: cuando no puedes ser cómo?

Ma: cuando no te salen las cosas, por ejemplo

An: es que yo creo que la aprobación de tus padres es básica, si haces algo que tus padres no aceptan o no la apoyan... aunque solo sea inconscientemente, para ti es fatal, fatal... esto lo aprendes a superar?, claro... pero siempre, yo al menos, yo creo que inconscientemente, haga lo que haga, si al final mi madre dice que no lo encuentra bien para mi eso es fatal, muy en el fondo... siempre buscas la aprobación, eso es como los niños pequeños: mira papa, mira papa que he hecho... incluso cuando somos grandes es así, aunque no nos demos cuenta

Mb: y cuando no tienes un modelo, qué haces?

An: un modelo cómo?

Mb: (català) tu me estás hablando de un modelo... pero por ejemplo yo no tenía un modelo de madre, ella se comportaba como si fuera mi hija, de hecho yo tuve que ir a comprarle una muñeca el día de reyes cuando tenía 12 años porque yo sabía que ella no podía pasar sin la muñeca, yo le he hecho de madre... y mi padre, mi padre me daba unas palizas de tres pares de cojones... y además yo era una niña que estaba todo el día sola, no tenía ninguna referencia, y la aprobación de mi padre me daba igual... porque él era un homosexual que se había casado por no hacer un escándalo porque era un actor conocido, y mi madre se dio cuenta de eso... por eso mi madre me decía que ella lo sabía... me decía, muy a menudo que: tu eres mi venganza y yo no sabía que quería decir... o sea, yo no he tenido ninguna referencia ni de mi madre ni de mi padre... y yo tengo una hermana que tiene 6 años menos que yo y me la pusieron en mis brazos... o sea, que se hace cuando no se han tenido referencias? Cómo te manejas? Coges una postura... a mi, cuando me hicieron una analítica me dijeron bueno tu eres una manzana entera, porque has cogido lo que de masculino necesitabas y de lo femenino lo que necesitabas.. te has hecho tu composición, es la tuya... es cierto, no hay nadie que sea autodidacta, lo aprendes de tu entorno... y también que te equivocas mucho porque no



tienes nadie que te diga... yo tengo por ejemplo una educación absolutamente cinematográfica porque yo entraba a las 16h y salía a las 22h del cine, yo sola en 5 años...cuando no hay referencia, donde te coges?... tu necesitabas la aprobación, pero a mi mi madre me pedía mi aprobación

Ma: pues entonces, tu autoestima estaba reforzada por lo que tu hacías

Mb: no...no, mi autoestima no existe, comienza a existir ahora, en el momento en el que yo dejo de ser la madre de mi madre para ser yo, y eso hace cuatro días

Ma: en todo ese proceso de crecimiento, no? Tu hay momentos que te sientes más feliz contigo mismo y hay momentos que no tanto... y en los momentos que te sientes más feliz, en qué situación te encuentras

Mb: en el momento en que yo estoy escribiendo, por ejemplo

Ma: la parte de escribir, por ejemplo, que es una parte de ti misma dentro de la autoestima en la que tu te valoras... todos tenemos partes en las que cuando estamos haciendola nos valoramos a nosotras mismas... pero siempre no podemos ser responsables, trabajadoras, creativas... qué pasa cuando no podemos hacer aquello que nos valoran tanto? Que nos machacamos, porque tenemos una autoestima condicionada a hacer cosas que nos han dicho que están bien hechas... entonces, cuando no es así, es cuando nos castigamos y nos retiramos la auto-estima... silencio... qué opináis de eso? Os pasa?

R: yo por ejemplo, mi madre diría que soy muy trabajadora y yo no sé cuantos años llevo diciendo: ay, a ver si me cojo un semestre sabático y acabo la carrera, pero es que eso en mi casa no se puede contemplar, que no tengas un trabajo, y además que realmente que sea un trabajo que se valora el salario... y, igualmente, como siempre he trabajado con Ongs y para ellos es como si tuviese el síndrome de Peter Pan, para ellos es como si no fuera una trabajo seriosa, que continúo haciendo lo mismo como cuando a los 12 años que era voluntaria... entonces, es igual lo que haga, porque ya se que no será suficiente para ellos, además como mi hermano que es director general de una super multinacional y cada vez le dan un coche más guay y nos habla de con cuantos millones de euros han acabado el ejercicio, pues yo, claro, ya se que nunca conseguiré llegar a cumplir con sus expectativas... pero ni tan solo puedo intentarlo... por eso no me he conseguido el año sabático... porque aunque sé que nunca llegaré, igualmente es siempre intentar buscar su aprobación... y todavía es una de las cosas que tengo que trabajar

Ma: hay una parte de ti que no te deja, además que ves que es algo que te han educado así... a veces nos pasa, por una parte quieres hacer una cosa pero por la otra... no?... yo soy

consciente que quiero pero hay una parte inconsciente que me frena, que me dice que no puedo hacerlo... esta es la organización que tenemos interna, que nuestros padres nos han condicionado... pero llega un momento, esta es la parte buena (risas)

R: hay una parte buena? (risas)

Ma: estamos condicionados porque en aquel momento no podíamos procesar toda la información... es como un lactante que no puedes ni masticar... y luego creces y comienzas a digerir, esto me gusta, esto no me gusta... y de pequeños lo asimilamos todo porque necesitamos sobrevivir, sin nuestros padres, sin ellos no vivimos, somos el animal más dependiente, entonces asimilamos todo lo que nos dicen nuestros padres como si fueran verdades absolutas, ... eso queda grabado en el inconsciente, es inconsciente hasta que no lo hacemos consciente nos controla... por eso a veces no podemos hacer cosas, pero porque no acabamos de ser conscientes y decidir si realmente lo queremos o no, aparece de manera automática pero no hay un recondicionamiento de si eso realmente lo queremos,... por eso es tan importante que cada uno sepamos lo que nos limita

Mr: yo eso que dices de las seguridades absolutas y de las expectativas, que creo que en el fondo es lo mismo... porque en mi caso yo he tenido que luchar mucho con las expectativas de mis padres, que yo creía que eran verdades absolutas pero claro, con el paso del tiempo he visto que no, y he tenido que luchar contra ellos para hacerles ver que no eran verdades absolutas...lo que pasa con mis padres, lo que tu decías, las expectativas de una buen trabajo, un buen sueldo... eso he tenido que luchar mucho, a mi el dinero no me importa y eso es algo que ellos no acaban de entender, no les entra en la cabeza... para mi madre lo más importante del mundo es que tenga un trabajo, tenga un sueldo y tenga un techo...vale, sí, es importante pero yo le digo que para mi No es importante tener un sueldo de 3 o 4 mil euros, mientras me dé para comer ya está... y yo he tenido que hacer eso, luchar que yo no quiero eso,... pero hasta que no lo han entendido ha sido una batalla campal, pero campal, muy heavy... y cuando ellos lo han entendido, porque yo los he tenido que machacar, entonces se ha acabado el ataque constante de hace esto, no lo estás haciendo bien... y ahora que han cambiado el chip, ahora dice: lo estás haciendo bien... porque yo les he hecho ver que sus verdades absolutas no lo eran...

Ma: les has cuestionado

Mr: claro

An: a mi lo que me pasaba es que las relaciones en mi casa eran jerárquicas y emociones 0... y llego un momento que sentí que o salía de esa estructura o no podía... es que todo tipo de relaciones era en función de hija, madre... y decidí salir, tenía 19 años cuando marché, tuve la suerte de que mi madre me apoyo, esto fue bien... pero creo que ya no busco su aprobación, porque lo entendí... pero muchas veces no me daba cuenta de que eso lo tenía interiorizado, que este tipo de mecanismo... y una de las cosas más claras, pero más claras para mí es que buscaba la aprobación a través de las notas... y que para mí, entré a la uni con un 9.1 de media y siempre fui la primera de la promoción, siempre...y acabé la carrera y me ofrecieron un doctorado pero cosas del destino no me dieron la beca, y dije hosti, y lo envié todo por la borda y dije que y no podía más... pero es una cosa que en el plano académico o profesional poner límite, freno.. porque siempre se ha mezclado lo que se me exigía o esperaban de lo que yo quería... puede ser que debería hacerlo antes, poner antes los límites..., pero es una cosa de las que estoy contenta, haber parado, y por eso estoy aquí, sino no estaría aquí...

Mr: con esto que dices de las notas yo lo entiendo porque si yo sacaba un 5 o un 9 mis padres me decían una cosa u otra, pero a mí eso no me importaba nada... y claro, no me esforzaba, entonces ellos me metían la bronca... yo les decía que para mí las notas no me importan... pero, por ejemplo, hacíamos una obra de teatro y cuando acababa decían que lo había hecho bien, entonces sí que necesitaba su aprobación... pero una buena nota, como no le daba valor no me importaba su aprobación... hasta que no lo entendieron, las cosas que me importaban, hemos tenido broncas

Mb: yo, mira, una de las cosas que mi familia, que son todo actores, y mi padre era muy bueno, era uno de los mejores actores cómicos de España y yo soy muy buena actriz cómica, con 18 años me ofrecieron un contrato al Maria Guerrero (Teatro Nacional) por un año como actriz cómica principal, mi padre no lo consintió y yo necesitaba su firma... porque llegaba más lejos que él... me machacó... después, también con el tema de los estudios... por eso te digo que ahhhh

Ma: estamos en la mano de nuestros padres en esa época... yo también, como tu, siento que hice de madre de mi madre, también tengo un hermano más pequeño, y con esos temas de los permisos pues yo no tenía permiso para ser feliz si no iba todo bien a la familia, yo sentía que estaba haciendo algo mal... entonces lo acepté porque formaba parte de la supervivencia, pero luego vas creciendo y pasaba igual como de manera inconsciente, por ejemplo antes de ir al cine tenía que llamar o saber que todo estaba bien para poder entrar y disfrutar...entonces es eso, los permisos que nos han dado de pequeños están

interiorizados y nosotras, a nosotras mismas, pues están ahí interiorizados... la cuestión aquí es hacer consciente eso: esto es mío? No, no es mío, lo han hecho mis padres... claro... cómo lo hacemos eso? Cómo lo ha hecho las que hemos podido reconstruir internamente ese padre o madre que nos corta?... alguna cosa que os sentías que no erais libres y que ahora sentís que os habéis liberado...

Af: bueno no sé... igual hay que pensarlo un poco... yo con respecto a algunos chantajes emocionales y de que también he sido madre de mi madre en algunos momentos y bueno, cosas que me han hecho sentir mal y que creo que no tenían razones porque eran sus cosas y no las mías... pues yo primero tuve que asumir que eran sus cosas y no las mías, que algunas frustraciones e historias eran sus cosas y yo tenía que vivir mi vida y que no tenía que sentir la responsabilidad absoluta por la suya y que si ella era o no feliz pues era sus cosas y tendría que tomar ella sus responsabilidades... y entonces, distanciarme y decir que es mi madre y ya está, no más... y luego hablar con ella, bastante, y cosas que me hacían daño...umm...estoy constipada, pero esto de sacar el kleenk en un momento tan emotivo no me apetece (risass)... la historia es que, cuando yo me fui dando cuenta, y esto fue de mayor... pero, ehh... bueno, yo fui mucho la madre de mi madre y de mi padre y siempre he pensado que yo todo lo hacia bien, todo puedo, siempre perfecto y maravilloso... y eso al final carga bastante porque te permites muy poco fracasar y te permites muy poco que alguien vea tu vulnerabilidad, tus debilidades, o sostener el peso de todo... y bueno, con mi madre fue en las cosas en las que a mi me hacia daño sus interacciones pues decírselas, y fue muy bien, bueno, fue paulatino pero al menos, cuando ella se dirigía a mi con un tipo de tono o de mensaje pues decirle que eso me hacia daño y que hasta aquí...y si me tenía que ir y se había cabreado pues que ya se le pasará y ya vendrás... y eso le ha permitido a ella también darse cuenta y cambiar y la verdad es que mejor... claro, somos adultos ya...y con mi padre es al contrario, mi padre no es de chantajes ni tal, es de desaparecer del mapa, entonces la ausencia de padre a mi, necesitaba que mucho más que él que había sido más la referencia de niña y adolescente que mi madre, pues necesitaba su aprobación... y por eso creo que no paraba de hacer cosas, carreras, títulos... todo lo mejor y tal... y bueno, cuando dije que ya está, si mi autoestima tiene que depender de mi, no de la mirada del otro, y eso me lo hicieron ver mis amigas y mis parejas, bueno tengo buenas amigas y he tenido parejas que me han querido mucho, y es esa cosa de decir, Af te queremos como eres, así, y cuando eres más humana te queremos más aún... o sea, el romper la parte de, permitirte tener debilidades... y también, con amigas, pues también

eso de animarme a solucionar las cosas con mi padre y al final hablar con él y decirle esto me pasa, y vamos a resolver o al menos a verbalizarla... y lo bueno, fue liberador y escucharle a él un montón de cosas... bueno, aquí a habido un momento grande, hasta el final (risas)... bueno, pues eso, con el dialogo y con amor, con mucho amor propio y de la gente de alrededor...

Mr: muy bien, no, un aplauso

Aplausos

R: te queremos como eres Af

Risas

Af: qué mona!

Risas

Mr: bueno, yo supongo que el cómo más que con palabras porque en mi casa el dialogo no es muy fluido, lo he hecho más con acciones... yo actúo de una manera, ellos me decían que fuera por aquí y yo iba por allá y ellos veían el cambio.. yo no era feliz, yo no me sentía auténtica y cuando hacia las pequeñas cosas que yo me sentía yo es cuando decía, vale, ellos no lo saben y yo voy a hacer lo que quiero... y rompí con la seguridad absoluta, si yo hacía lo que ellos me decían me miraba la espejo y me sentía tan, tanto que no era yo... con la ropa pasaba

L: yo es que durante 10 años no me he hablado con mis padres, por el motivo de ser lesbiana me fui de casa y me fui ya con un autoestima de malos tratos por parte de mi padre consentido por parte de mi madre, que a ella también se los daban. Entonces la autoestima que yo tenía era: que eres una inútil o si no te vistes o te arreglas es que eres fea... entonces había una lucha, intentar ponerme como una puerta, me ponía en el espejo y no hay forma...después de esos 10 años sin hablarme comencé a hablar otra vez y me puse unas pautas, papa soy así si o sí... no me gustan tus amigas, bueno, yo no hablo de tus amigos y no tienes que hablar de mis amigas... mi vida es mía... pero eso me costó, yendo a una psicóloga para poder ayudar a resolver las cosas de los malos tratos y todo eso, que ha tenido que haber una lucha muy grande para empezar a valorarlo todo... y ahora que me valoran mucho en el trabajo es cuando más tranquila estoy, y me doy cuenta que ahora mi padre me valora mucho pero es que me da igual, cuando antes buscaba constantemente su aprobación, que viera que realmente trabajo... y ahora me da igual lo que piense... si que es verdad que hay cosas que se han quedado ahí y que cuando en algún momento tienes un bajón te sale.. es decir, cuando haces algo mal en el trabajo me sale, pero me sale todo...uff. Sale la cadena entera (risas)... y

dices, Dios, y ya no te miras en el espejo, y dices, ay por favor... tengo que recuperarla... entonces remontas otra vez ahí en el trabajo...y por ejemplo, me ha pasado que ayer ascendieron a mi compañero de trabajo gracias a mi, como yo he luchado mucho para que se me reconozca en el trabajo porque siempre se me tiene que estar reconociendo y me gusta que me reconozcan y lo bien que lo hago y yo necesito que me lo digan todo el rato, que me lo he currado tanto que la tienda ha mejorado tan bien y a quién han dado el cargo? Al que está por encima de mi, que se supone que es quien lo ha hecho.. no tío, me he tirado 3 semanas en el suelo barriendo, ordenando y catalogando cosas... entonces, que te juegan muy malas pasadas la autoestima y esta todo marcado por la infancia y los padres...

R: Parricidio colectivo (risassss)

An: yo creo que no lo pasé todo cuando tenía la relación con mis padres sino cuando comprendí qué era lo que yo entendía por amar... porque crecemos con lo que nos dan nuestros padres y se supone, siempre nos han dicho, que es amor... y cuando te cuestionas si cuando/ como te han criado... cuando eres pequeña crees que lo que te dan tus padres es amor, sea lo que sea: te peguen, sea amor condicionado, sea lo que sea...cuando eres capaz, al menos en mi caso, de ver que eso no es amor y cómo quieres que sea el amor en tu vida, puedes superar todo eso; porque aquí estamos hablando qué hacemos para mejorar la relación y hay momentos que la relación no se puede mejorar y entonces hay que entender que porque sean tus padres no siempre te han hecho bien

Ma: yo...o sea, mi madre tiene un problema de salud mental entonces el tema de reconciliarme con ella era difícil, ponerle límites,... daba igual lo que hiciera... entonces tienes que ser tu, liberarte individualmente... si hablas y te reconcilias pues bien, pero la reconciliación es con la figura interna que tenemos, que es la que está todo el rato dándonos el refuerzo o no: qué bien que has hecho esto o que responsable... y cuando no puedes, pues te machaca, y tenemos respuesta pues en cadena como tu decías (L), la cago en el trabajo y entonces ya noto que esta persona me quiere menos y noto que no valgo para eso y que fea estoy... entonces tiras y te sale el monstruo y cuando vas al origen dices, todo esto es por qué he colocado la caja de zapatos mal?... esta es la parte que sale el monstruo, la herida... entonces... (risas)

Af: la receta mágica, Ma, la receta mágica (risas)

Mr: yo antes de eso, quiero comentar que el tema de la crítica a los padres, algunos no son conscientes del ejercicio de tolerancia que hacen los hijos con respecto a los padres y que los padres no hacen respecto a los hijos, porque yo nunca le he criticado a mi madre

como se viste o sus amigos o las cosas que hace... ellos si que lo hacen y no ven que los hijos son muy tolerantes con los padres...

Ma: el tema es que ellos también con sus padres tienen sus cosas, claro... nosotros los hemos necesitado mucho y lo que nos ha pasado con ellos nos repercute en el día a día... y lo intentamos cambiar...y ellos se han quedado ahí, con una estructura rígida, a menos que sigan creciendo... nosotros, es como volver a nacer... lo que te dice tu de que nos da que en teoría debería ser incondicional para el hijo creciera lo más sano posible pero la realidad es que no, siempre hay cosas que los padres tienen como condición para querer un hijo... y todos tenemos una herida respecto a eso... entonces, ahora es el momento, con la libertad que tenemos ahora de replantear estas cosas y volver a redecidir...si?... creéis que se puede hacer?

Algunas: sí

Mb: yo pienso que es muy difícil... es como cuando, cuando yo era pequeña y no tenía un referente, me acuerdo que estaba en Tortosa y me iba al río a ver como pecaban los pescadores y un día le pregunté a uno cómo se llamaba el río y me dijo Ébro y, al cabo de un rato, le pregunté otra vez: y como se dice este río. Ebro. No, Ebro no puede ser porque ese ya ha pasado... hay muchos ríos que pasan por un mismo río entonces es muy difícil... mis padres ya están muertos, lo que ellos han hecho ha sido de alguna manera poner encima de una persona lo que le habían hecho a ellos... darte una herencia que no te pertenece...mi padre me pegaba por su impotencia, porque no sabía qué más hacer... yo he ido a la cama con heridas de la anilla de la correa... pero yo tenía que levantarme y darle un beso porque sino no podría dormir...ya tenía narices...y me pegaba porque su padre no le quería y yo era su hija mayor y no era un chico...muchos padres de mi generación pusieron sus historias encima de sus hijos... y todo lo que no me dieron, dónde lo recupero... el río ya ha pasado, todo lo que no me dieron... yo fui una niña sola desde que nací hasta hace cuatro días... por eso, siento que es muy difícil... parece que dormimos las heridas pero luego se despiertan, están... y soy una persona muy ajustada pero lo he hecho yo... y si tengo que pedir la responsabilidad a mis padres tendré que ir a mis abuelos y demás, yo les he perdonado a mis padres porque no sabían lo que estaban haciendo... esto no significa que yo esté bien, estoy bien cuando estoy bien y tengo autoestima cuando la tengo pero otras veces no... mi autoestima está en cosas que mis padres no tenían que ver...cosas como los exámenes, no puedo hacerlo

Ma: lo que tu explicas son heridas que todos tenemos... estas heridas que tu has explicado... una de las primeras sesiones, tu dices que eres una naranja entera, que te puedes dar todo el amor que necesitas... este es el río que pasa cada día, el amor hacia ti... y alimentar ese amor hacia ti lo que haces es que la herida la sanas... en el momento en que tu te sientes que tienes miedo, que no haces las cosas bien... si eres respetuosa en ese momento contigo, estás queriéndote y sanando la herida y esta se va tapando, tapando... yo tengo esa experiencia en mí, no sé si alguien más le ha pasado, pero cuando hacemos cosas que, aunque la mente nos diga que nos estamos equivocando, lo vemos pero no nos machacamos, estamos curando la herida...

Mr: me ha hecho mucha gracia lo que has dicho del río, me ha recordado al libro de Sidarta de Herman Hess. Nunca te reflejarás en el mismo río porque el río no será el mismo pero tu tampoco... entonces, esto es, sí que se puede cambiar,... podemos, no dejar a detrás, pero cada instante estamos cambiando, todo lo que nos pasa nos afecta... y a mí es lo que me da un poco de esperanza, que todo va cambiando...y si la persona que ha entrado es diferente a la persona que sale, es que el cambio es constante, y si el cambio es constante es que hay cosas de ti que puedes cambiar... yo creo que es antinatural pensar que hay cosas que no podrás cambiar... yo creo que las cosas pueden ir a mejor, no aceptar que la vida es una verdad absoluta porque nada lo es, incluso las cosas malas, las cosas que te han pasado, nada es absoluto

Mb: mira, planteándolo de esa manera... yo soy una persona muy existencial, yo creo en el presente, el pasado ha pasado... el futuro no existe para mí y el presente pasa muy rápido... yo sé que soy una mujer herida pero no estoy signada, yo miro lo que estoy haciendo ahora... pero es evidente, se perfectamente que es lo que me ha pasado, pero no voy continuamente mirando el pasado... para mí, es cierto, ya no soy la misma, porque ya soy pasado... seré diferente porque de esta reunión asimilaré una serie de cosas y lo que me pueda servir lo aprovecharé...

Ma: aquí hemos hablado del tema del pasado, pero la idea de todo esto es ver y escoger lo que queremos y lo que no, ser conscientes de las cosas que nos han dicho que no son nuestras, ser conscientes y escoger de nuevo, básicamente,... que heridas estamos todas, seguramente unas más y otras menos... yo creo que la autoestima es un aprendizaje y a veces tengo más y a veces menos, pero saber que cuando nos toca ese punto, estoy mal porque estoy pensando algo o porque nos toca algo?... si es porque siento, perfecto... pero si es porque estoy pensando y además un pensamiento que no he escogido, esto es lo que no tiene sentido vivir pensando con cosas que no son nuestras... y bueno, a nivel



neurológico, lo digo por el tema del amor, está comprobado que cuando somos pequeños la información se procesa en la amígdala y entonces se queda aislada porque es una respuesta que tenemos de amenaza y entonces no hay conexión en la parte frontal de los razonamientos... entonces en el momento que ahora llevamos al presente las heridas hacemos la conexión con la amígdala y sentimos un poco de miedo pero cuando más lo conectamos menos miedo... porque los arrastres que hacemos es porque es una reacción emocional antigua y en el momento que lo llevamos al consciente pues hay un procesamiento.

An: eso que dices de llevarlo a lo consciente, muchas cosas de nuestros padres ya están hechas... pero creo que aparte de la autoestima, el hecho de reflexionar sobre estas heridas, ser conscientes y el hecho de saber cómo funciona ese mecanismo nos permitirá tener relaciones más sanas y no reproducirlas... en muchas casas es más fácil tapar, decir que las relaciones son así y ya está... y entonces se trata de no reproducir a nivel no solo individual sino también colectivo

Af: el amor y la autoestima yo creo que se construye en red, relaciones sanas que vas construyendo... las familiares no fueron elegidas pero luego puedes empezar a relacionarte con quien quieras y como quieras, y que las relaciones positivas que generes eso te repercute positivamente... es decir, estar en un grupo y sentirte querida y aceptada, apoyada... va a multiplicar muchísimo todo lo que hagas luego, porque vas a tener un sentimiento de aceptación... con lo que las relaciones que generes son en sí mismas ya un refuerzo, la autoestima no se construye individualmente, es social... o sea, estar a gusto con la gente con la que te relacionas, y cuando no estás a gusto intentar construir puentes para estarlo o pasar, pero no quedarte... al final, hay mucha gente que te permite tener una relación sana, mirarte y tu también mirar y dar y recibir...

Mb: a mí me gustaría muchísimo que habláramos de algo que a mí me ha pasado y también a otra gente y es el hecho de que personas con poca autoestima hemos tenido relaciones muy malas porque lo mismo que hemos hecho en nuestra familia (que es pagar para que nos quieran) lo hemos hecho en nuestra pareja... hemos pagado para que nos quieran... o sea, pagas el amor a base de obediencia, de dar continuamente lo que quieren porque tienes miedo de que dejen de quererte, y eso es precisamente uno de los factores de fracaso en las relaciones más gordas que hay porque terminas haciendo de madre, de criada, de amante... recibiendo una agresividad innecesaria que vuelve a reproducir lo que hacías en la infancia... y sigues pagando para que te quieran... ese sí que es un tema que yo he encontrado, mucha gente parece que le ha pasado...

Af: cogiendo el tema de Mb y pensando en la sesión de la semana que viene... no sé Ma si quieres decir algo más... bueno, también un aplauso para Ma

Aplauso

Af: y la propuesta de Mb... cómo la podemos concretar?... a lo mejor la pregunta que nos podíamos hacer todas es ¿cómo me he relacionado yo con mis parejas?...¿qué he hecho para conseguir ese amor y para mantenerlo?... y a lo mejor no hace falta que traigamos un video...

Ma: podemos traer canciones?

Af: sí, canciones, videos.... a lo mejor podríamos traer, no sé

R: una ex (risasssss)

Todas: qué buena...

R: ellas tendrían que hacer su tertulia para superar el trauma... (risass)

Af: no sé, a lo mejor un mini escrito de la primera persona de la que se enamoró, como fue?... no sé... yo decía lo de ficción porque siempre es más fácil enviar un vídeo que enviar un párrafo de esto es lo que me pasó... y la pregunta podría ser esa, ¿cómo me enamoro? ¿cómo me relaciono?

Ma: ¿qué hago para que me quieran?

Af: pues sí, hay resumiría... pues parece un buen tema para la semana que viene.... Nos vamos a cenar, no?

## TERTULIA 21 MARZO 2012

Hablamos de la cena y del sitio

Risas con respecto al retraso de Af...

Af: qué tal tu (Mr)?

Mr: bien (risasssss)... pero ese día no os concentrasteis bastante

Af: no? Pues yo estuve toda la tarde pensando (risass)

Mr: no, ese día no, pero la final lo salvamos (risass)

R: no me mires, no vamos a hacer ronda de eso (risasss)

Af: disculpar a todas de mi retraso porque además no he podido avisar a nadie...

Todas: no pasa nada

Af: no sé si habéis visto los videos...

Mr: no he tenido tiempo (risasssss)

Af: de todas maneras, como la pregunta era una pregunta muy personal, qué estás dispuesta a hacer para que te quieran?, no sé si a partir de los videos... yo tengo que disculpable porque no he podido traer el pen con los vídeos... lo siento, es un poco desastre este momento

C: no pasa nada, podemos explicar

Af: vale, comienzo yo, colgué un fragmento de Atreyu, no se si os acordáis de la historia interminable... Atreyu tiene que salvar a fantasía y bueno, yo de pequeña esa película me encantaba... y el personaje de Atreyu pues al final el fragmento que aparecía ahí es que Atreyu luchaba contra el mal y vencía... y bueno, qué haces para que te quieran?... pues durante un montón de tiempo lo que hice fue ir de superAf total, no mostrar ningún tipo de vulnerabilidad y de protección total, no?... y bueno, esta era... para que me quieran pues soy perfecta... y a partir de ahí... probablemente esta era la manera, el precio a pagar era nunca mostrar vulnerabilidad, que se dice muy rápido pero es bastante complejo... incluye muchas cosas, como si algo te hace daño hablarlo de manera racional, no sé estas cosas, no llorar, todo este tipo de historias... yo creo que he ido avanzando y probablemente porque las parejas largas que he tenido eran estupendas y me han ayudado a ver que me querían no por eso sino por otras cosas, no?...

R: bueno, yo por ejemplo, lo que comenté el otro día también cuando hicimos el ejercicio este de invocar a nuestros padres y madres (risas)... supongo que si es algo que haces de pequeña, buscando la aceptación de tus padres, luego lo proyectas de mayor en tus

relaciones, no?... entonces es como esa búsqueda de la aceptación... cuando he estado enamorada y tal también he intentado como... no es lo que he hecho para que me quisieran sino lo que no he hecho... todo lo que he considerado, incluso hasta límites que no tenía que haber hecho... bueno, hay una canción de Franco de Vitta que me gusta mucho que es “y me quedé en deuda conmigo misma” creo que a veces llegué hasta tales límites que me quede en deuda conmigo misma y luego eso tuve que recuperarlo en la fase de duelo.... Así que supongo que también a raíz de eso luego ya, en las últimas relaciones que he tenido, he intentado poner una barrera, bueno, hasta aquí... quiero dar, y me sale dar, pero nunca a riesgo de yo sentirme que no soy correspondida de la forma que creo que debe ser.... De todas maneras, tengo que decir, y aprovecho ahora, que... que también.. últimamente,... estoy removiendo muchas cosas porque... bueno, he conocido a alguien...

Todas: ohhhh y risas

R: todo lo que de pronto había despotricado del amor romántico (risas).... Es como que... pues... eso... de pronto me veo ahí enviando whastup super tontos.. y para nada concentrada en lo que debería ser, mis ocas,... (risas)... en plan, quiero rebobinar desde la primera sesión (risas) y borrarlo todo... y bueno, y ya está

Af: un aplauso, no?

Aplausos y risas

Av: yo me alegro mucho

Af: todas, todas

C: ya te tocará el turno

Av: yo he colgado el vídeo de una escena de amor de Drácula de Cooporla porque me parece que eso es el amor, mostrarse, no hace falta las palabras porque es amor lo que se ve en la escena... a base de palos me he dado cuenta que no hago nada para gustar, yo simplemente soy yo... simplemente es ser tu misma... durante muchos años fue diferente y lo pasaba muy mal, hasta que luego pensé o vivo siendo yo o no quiero vivir más... y qué hago para gustar? Pues la verdad no hago nada... siempre si alguien te gusta más o así... pues igual... intento ser más atenta, no?... pero sin dejar de ser yo, porque lo peor que puedes hacer es para gustar hacer cosas que no haces habitualmente... si no eres tu... entonces ya los cimientos son falsos... aunque si hablamos de ligue, puedes construir un personaje de ti... pero yo... pienso que hacer para gustar yo no... porque pienso que es así como me vendrá la persona... aunque ahora mismo estoy tan hecha polvo.. porque yo no dejé de ser yo pero no me di cuenta

del avasallamiento al que estaba siendo sometida, ya expliqué esto de mi última relación... y, sin embargo, dejaba de ser yo y también recibía... en fin, resumiendo (risas)... qué haces para gustar a los demás? Ser tú... y gustarás a unos y a otros no...en general a la humanidad

Af: yo tengo una pregunta cuando vi los vídeos... porque la pregunta, qué cosas para que me quieran? Que es diferente de gustar... que hago para que se queden conmigo... los dos vídeos eran de vampiro y no sabía si era porque tu entiendes que la entrega es total, porque cuando vi los videos pensé en eso

Av: sí, en el amor para mi la entrega es total...total hasta un límite

Af: hasta que te matan, no? (risas=

Av: pero esa es la parte falsa, la de eternity... la de drácula para mi es tan bonita, yo he visto y se me pone la piel de gallina porque ella le dice que quiere ser como él, sentir lo que tu sientes, porque él ha estado 400 años esperándola a que se reencarnara...

R: que acabara de hacer sus cosas (rsisas)

Av: y el la muerde y para que se convierta en vampira tiene que beber la sangre y cuando lo va hacer se aparta y le dice que no lo puedo permitir... no puedo dejar que te conviertas en lo que soy... te quiero tanto... y ella contesto que entonces le dice que le aleje de la muerte y comienza ella a beber la sangre.. y ooo

R: casi tan bonita como lo de Alien (risassss)

Av: lo de Drácula es hermoso, para mi eso es... es sentir amor esa manera... pero ni yo para gustar me voy a entregar a una vampira (risass)

Mb: hay vampiras reales, te acuestan con niñas y te levantas agotada (risa) te lo digo por experiencia

Av: la otra parte es, hacer cosas para gustar que no eres tú... pero con la experiencia, vas viendo venir a la gente, yo tengo 46... que ya con las cosas que me han pasado, ya hay detalles que enseguida te salta la alarma... a la mierda (risas)

R: vampirizame un rato (risass)

Av: habéis visto Eternal, una condesa rumanesa

Mb: sí, esa es real, mataba a las chicas de 18 años recién cumplidos y las hacía desangrar y se bañaba en sangre... realmente el vampiro fue sencillamente un conde que era un salvaje en cuanto que a los prisioneros, que los empalaba... pero no tenía nada que ver con todo esto... sin embargo, la condesa es un hecho real... para tener la terna juventud

Af: jo, con el agua de alli, no? (risa)

Mb: mira, yo propuse el qué has pagado... esto yo tengo la idea de que es un aprendizaje.. yo de pequeña aprendo que para que mis padres no me peguen, sobre todo mi padre, lo que tengo que hacer es ser muy buena nena y hacer todo lo que me manden y de esa manera no me pegarán y no me dejarán en el colegio interna, cosa que si que me pasa porque escucho una conversación de pequeña que mi padre dice que no podían llevarse a Mb porque tenemos a I y al perro, o sea, que me dejan a mi y se llevan el perro... esto pasó dos veces, por lo tanto yo sé que me tengo que comportar mejor que al perro para que a mi no me dejen interna y me llevaran al teatro con ellos... yo tenía que hacer de todo, ser la madre de mi hermana,... y las aprendes... y cuando te vas a la vida normal te encuentras de que pasas de unas manos a otras: de mis padres a monjas y después, cuando yo me caso, me caso sin estar enamorada pero si que es un hombre que tiene más o menos mis mismos gustos, qué sucede que me caso con el sin saber que epiléptico y yo le hago de enfermera, de madre y de todo... y hago de proyección, como los cohetes estos, cómo se llama?... la lanzadera... el psiquiatra que me atendió me dice que yo soy una lanzadera nata... bien, yo lo lanzo que cuando me casé era perito industrial y cuando me separé era director general de Telefónica internacional... con mi segunda pareja pasa tres cuadros de lo mismo, todo para que no me deje... finalmente la dejo yo porque no lo soporto, pero es que no me soporto a mi... y luego tengo otra pareja y lo mismo... y finalmente voy a buscar algo para mi y no tengo nada... o sea, yo entro en una depresión como una catedral...por qué? Porque bueno es como un armario que estas dando a la gente, dando a la gente hasta que finalmente buscas y piensas, quién soy yo? Y yo me he perdido en una ciudad sin saber quién puñetas era yo... ahora responsabilidades, de nadie, mías... porque si yo me he dejado tratar como una alfombra, de criada... o sea, a lo que me estoy refiriendo es que llega un momento en que la relación, que ya no es relación, te tiene enganchada de una manera que ya no sabes qué es, o sea, autoestima 0... cuando a mi me deja, gracias a Dios, porque encuentra otra cama en la que saltar, le sale mal, pero es igual, a mi me da la vida... porque entonces me doy cuenta de todo lo que he consentido que me hagan... me doy cuenta por una frase que me dijo mi abuelo cuando yo le pregunté por qué eres tan sin vergüenza? Por qué todo el mundo lo dice? Y me contesto: porque me dejan...y me doy cuenta de que he sido una desgraciada porque lo he permitido... de manera que yo ahora no tengo nada en contra de mis ex y estoy en paz con todos porque me doy cuenta de que todo lo que he pagado es porque he consentido en eso, tenía ese aprendizaje y no lo pude desaprender... ahora, no se puede decir que yo haya cambiado mucho, les

estaba diciendo a ellas que tengo una pareja que esta enferma y yo tengo que hablar con el psicólogo pero no me importa porque ella sí me da... y no tengo miedo de que me deje... la cuestión es saber qué es lo que estás dispuesta a pagar para que te quieran... yo en la realidad estoy dispuesta a hacer muchas cosas por mi pareja si también ella está dispuesta a hacer, es una correa de transmisión... yo estoy dispuesta a hacer por mi pareja lo que pueda y mi pareja está dispuesta a hacer por mi, porque me quiere... sino, no estoy dispuesta... yo he estado pagando durante 60 años y caro, pero ya te digo, es un aprendizaje y para quitártelo de encima tela marinera

Mt: a mi me pasó algo un poco parecido a Mb. Desde pequeña intentar ganarte el cariño de unos padres que emocionalmente no han sabido dar nada, era como un ejercito: haz esto, ve a comprar esto, y de aquí no pasaba...y bueno, intenté ser la niña perfecta, hacerlo todo.. y lo triste es que no funcionó... en mi casa somos 3 y si alguien ha recibido algo ha sido mi hermano pequeño, y bueno la frustración de que por mucho que te dabas al 100% no te iban a dar lo que esperabas, al menos unos mínimos, ni eso.. porque son de otra época, de otra manera... así que, al ser mayor, repites el mismo patrón... buscas a gente que emocionalmente tampoco pueden darte pero no sabes como acabas con el mismo tipo de persona... y por desgracia también acabas haciendo lo mismo, darme al 100%, ... si me daban poco y con eso ya estaba contenta porque no estaba acostumbrada a recibir mucho porque mi autoestima siempre ha estado a bajo 0 y esto me ha llevado a un camino continuo de dar demasiado y de sufrir muchísimo... me han mentido, me han hecho los cuernos, me han tomado el pelo de todas las maneras... lo peor fue mi última pareja, que fue mi primera mujer, una persona con un bloqueo emocional total... maltratada de pequeña y que he sido un poco su saco de boxeo en que me ha ido cargando todos sus traumas que no los trabaja... hasta el punto que he aguantado cosas que en mi vida pensé que aguantaría... pero cuando me ha llegado el turno lo he aguantado por amor y falta de autoestima... aguantar a una persona que todo es negativo, todo en mi era malo... estoy intentando asimilar por qué aguanté todo esto... de amor apenas nada: cruel, egoísta... bueno, si os dijera alucinarías... pero todo esto lo he aguantado para que me quisieran... pensando que tengo que darme mucho para que me quieran, hasta el punto de que sólo en una ocasión aguanté violencia física, que en mi vida pensé que aguantaría eso, y no la dejé seguía pensando de que con amor, con soporte y ayuda seguro que ella mejoraría y que ahí estaba yo para apoyarla... pero después de tres años y medio de tortura mental y de que no era ni yo, era una sombra de lo que normalmente soy...hace cuatro meses que decidí dejarla porque tampoco ella me

dio otra opción, dije o yo es que ya no soy ni yo... y ahora estoy en un proceso de reunir los pedazos y saber quien realmente soy y que quiero y de que tengo muy claro después de toda una vida, me he dado cuenta que voy repitiendo patrones de gente dominante con gente que no sabe dar y yo estoy allí 100% dando... y he aprendido a base de experiencia que por mucho que quieras a alguien, sus problemas los tienen que solucionar ellas, no estamos aquí de salvadoras de nadie, sólo de nosotras mismas... así que bueno... por ahora bien...

... silencio... risas...

R: tortura diabólica (risas)

C: bueno, más de lo mismo (risas)... también historia de infancia, con mi madre bien pero mi padre muy distante... y bueno, sí, noto que a la hora de darme... pues sí, elijo gente a la que yo tengo que darle pero a mi ellas no me dan por igual, salvando a gente... pero bueno, estoy en ello, intentar cambiar la pauta, no darme tanto, intentar pedir yo también... no sé, estoy en ello... entonces no puedo comentar mucho más... ya está

Mr: a ver, pues... yo tampoco es que haya tenido una gran experiencia, relaciones relaciones así solo 2... y lo que me pasó con la primera... a ver, yo con mis padres en este sentido la verdad es que bien y tal y no lo relaciono para nada con ellos... yo, el hecho, a los 20 o por ahí, cuando ya empiezas a estar con chicas, la primera relación la viví como que me había tocado la lotería y que esto nunca me volvería a pasar, por lo tanto, si te ha pasado alguna vez tienes que hacer lo posible para que esa persona no se vaya... además, viniendo de que ella era hetero pero me gustas tu, la típica frase... pues aun con más razón, a un tenía que tratarla muy bien, exageradamente idolatrada para que olvidara el hecho de que estaba con una mujer, yo pensaba eso... si la llevo aquí arriba, si está 100% feliz conmigo, luego no dará importancia de que es una mujer... que a ella en el principio de la relación le costará asumir... por tanto, era anulación de mi misma y era siempre ella, siempre ella... y esto, al final, cuando la relación de acabó, me di cuenta de que machacó mucho mi autoestima porque pasaban cosas que en vez de decir que por aquí yo no paso que antes soy yo y mi dignidad, no, lo hacía para que ella se sintiera bien o no tuviera problemas... y claro, mientras yo me anulé sólo para que ese premio que me había tocado no se me escapara porque pensaba que nunca más lo volvería a tener porque claro, todo mi entorno había tenido alguna pareja y yo me sentía la única que nunca le había pasado y claro... lo deseaba tanto, tanto, tanto... que luego caí de cuatro patas, así, pamm... y bueno, después tuve otra pareja que fue diferente, en el sentido que era una relación más light por decirlo así y con esta aprendí un



montón... que estoy muy de acuerdo con lo que dices tu (Av)... para gustar a alguien tienes que ser tu mismo y ya está... porque al final con lo que se quedan es contigo misma y no con el personaje que te has creado al principio... primero, yo no lo sé hacer esto y segundo pues es lo que hay... y por eso... y qué hacer para mantener a esa persona? Es que lo único que se puede hacer es ser tu mismo, porque al final siempre se van,,, cuando eres tu mismo, quiero pensar, es cuando la otra persona lo ve y si tenéis que estar juntas porque encajan... si las cosas no encajan, no encaja, sabes?...yo en este sentido soy muy práctica, y lo creo sinceramente, que yo creo que no tienes que hacer nada... y en el sentido de que aprendí tanto de esa primera relación, ahora pienso que si me tengo que quedar sola pues me quedo sola, y hay cosas que no... y sí que trataré a mi pareja super bien y que le daré todo lo que crea... que...tenga que darle y... es eso, a mi, lo que sufrí con ella fueron los traumas de no aceptar lo que eres, teníamos una relación de que estuvimos casi 2 años y nunca se lo dijimos a los padres, todo a escondidas, solo un grupo de amistades muy, muy reducido lo sabía, pero constantemente la sensación de persecución, de que nos ven o no nos ven... y claro, era agotador, esto era agotador..., siempre tenías que hacer algo para que ella estuviera bien... y eso... ya está

Mb: perdona Mr pero es que en el caso tuyo, tu dices que hay que ser uno mismo... en el caso de Mt y Mb es que no dejábamos de ser nosotras mismas sino que habíamos hecho un aprendizaje de pequeñas de ese estilo, no es que fingieras

Mr: no lo decía en el caso de fingir sino que como yo me anulé a mi misma y sentía que ya no soy yo, porque todas las cosas que tenía que hacer yo creo que uno ya no es uno mismo, si se hacen cosas que no tocan dejas de ser uno mismo... eres tu en el acto de dar pero no eres tu en el acto de recibir las cosas que no quieres recibir y este es el punto en el que te anulas

Mt: continuamente te adaptas para no crear enfrentamiento, no crear discusión, entonces sí que es verdad que no dejo de ser yo porque es mi naturaleza, el cuidar, pero me adapté tanto por hacerla feliz y no crear discusiones que sí, dejas de ser tu... soy muy adaptable pero me pasé

Av: pero la vida es esto, es evolucionar a través de las experiencias y de darte cuenta de en qué fallas, por eso ser tu misma con toda la experiencia... me gustaría estar con alguien pero yo no voy a hacer cosas que no haría Av, que soy yo

Mb: yo quiero decir una cosa porque además me parece importante... yo ahora tengo una pareja y la tengo a 13mil kilometros y llevo dos días sin dormir porque prácticamente

hemos roto aunque no hemos roto... mi pareja actual es depresiva crónica, de manera que hay ciertos momentos que está muy alto y otros, hacen puntas... esto a mi me lo dijo y entiendo que va todo en el bloque... lo que sucede es que, a mi, de la misma manera que me parece bien siendo mi pareja que yo pueda echarle una mano, lo que no es de recibo es que haga cosas que a mi no me gustan y yo callarme... y con todo esto discutimos muy a menudo... y ahora yo no estoy dispuesta a ser la alfombra de quien sea, ni el punch de... tu tienes que entender que yo soy una depresiva... muy bien, yo lo entiendo pero tu tienes que entender que yo necesito unas cosas también... entonces su psicólogo me va a enseñar cómo hablar con ella...pero es algo que tengo que hacer por ella, pero en contra de lo que antes me sucedía, lo que voy a pedir es que ella haga por mi, que no haga lo que a mi me molesta... esa es la diferencia... a pensar de que soy una persona que tiendo por naturaleza a cuidar de los demás, y es un aprendizaje que no he podido quitarme de encima... sí me gusta ocuparme de alguien... lo que sí que pasa es que ahora también pido el plato para comer yo, sino nada...

Mr: esto es lo que hablamos antes de que cuando aceptas cosas que tu no quieres te anulas y dejas de ser tu misma... aquí tu ayer dijiste lo que necesitabas... aquí esta la diferencia de no ser a ser tu misma...no de no cuidar o no preocuparte...claro

Mb: claro, yo la quiero pero por quererla no voy a consentir ser la alfombra de nadie, y yo le digo hasta aquí llegamos (marcar límites)

Av: yo en el amor soy muy maternal... pero el amor termina cuando empieza a perjudicar y esto hay que tenerlo en cuenta

R: A mi me han educado entre pequeñita que amarte y pensar en ti mismo es egoísta, incluso cuando iba al colegio me acuerdo que decían: enamorarse es enamorarse, (risassss) o sea, entonces de reciprocidad no, entonces era como dar sin esperar, por lo tanto ya me siento mal si pienso que no me corresponden porque yo no debería esperar nada, yo debería ser generosa 100% y no esperar nada, porque no lo hago porque espere que me den... en mi caso, a veces, simplemente era como si fuera algo que me tuviera que trabajar, en plan no esperar nada... pero era, luego pensé que es algo que tengo que trabajar con ella porque yo también necesito cosas y a veces también tengo derecho a estar una semana mal y bueno, necesito más mimos y no estar ahí como liderando el equipo (risassss)... y entonces, igual, si yo he tirado en algún momento pues también en algunos momentos necesito que tiren de mi, pero claro es un aprendizaje que te cuesta porque si de pequeña has mamado eso...

Af: S, estamos haciendo una mini ronda, si queréis, sobre precios que pagamos y se ha modificado porque ha habido ese aprendizaje del que hablaba R...

S: yo si que creo que he hecho un aprendizaje en ese sentido, positivo... porque digamos que... yo creo... he estado pensando en el viaje, porque he tenido mucho tiempo... (risass)... pero no sabía que la pregunta era para pareja o en general?... más para relaciones?

Af: más para relaciones, sí... pero puedes hablar de lo demás... también ha salido el tema familiar, como reproduces luego...

S: en mi caso, yo creo que yo lo que yo hacía... no tuve muchas parejas, ninguna estable, parejas de poco tiempo antes de estar con C... entonces, es difícil, yo creo que tenía poco conciencia de mi misma, yo creo que he intentado estar lo máximo disponible para esa persona y no enfadarme... porque es lo que había entendido, que enfadarse era malo y reclamar cariño y tal, muy malo (risa)... yo creo que, lo que yo hacía era reproducir este amor incondicional más maternal hacia la pareja que otra cosa, lo que pasa es que no funcionaba... entonces el aprendizaje ha sido que dar y recibir es como una misma cosa para mí... es como respirar, tienes que inspirar pero van juntos... no puede, tampoco entiendo muy bien esa gente que está siempre esperando a que le toque su cuota, ellos dan con previsión a recibir y entonces se frustran cuando no reciben exactamente la misma cantidad o la misma forma, entonces tampoco me parece eso... creo que al final estas recibiendo en cierta medida y cuando recibes estás dando... en mi caso ha sido eso... cuando lo vivo como una misma cosa, cuando estoy dando pienso... tiende a equilibrarse... entonces mi aprendizaje un poco en este sentido, lo que pasa es que yo creo que lo que yo hacía básicamente... a mi la pregunta me ha resonado más en general.. yo creo que he intentado que me quieran los demás gustándoles, entonces claro, como cada persona es un mundo y tiene su patrón, pues cambiaba según el patrón,... esto te provoca una confusión terrible porque estás siempre procurando, ajustando, no?... a los demás... entonces, claro no tengo una respuesta única, simplemente procuraba ser todo aquello que la otra persona quería, entonces aquello acabo muy mal, y si la otra persona quería... al final, el mensaje es que hay que ser valiente, hay que ser uno mismo aunque no guste, aunque tengas que enfadarte, discutir...y todo eso, y no pensar en términos de cuotas de lo que das y recibes sino que esas dos cosas forman parte de ti... y eso es...

Af: yo quiero decir una cosa con respecto a lo que ha salido aquí... y en otras tertulias... el tema también que es interesante porque hay alguna gente que da más y otra que recibe más, pero que el recibir mucho... sin dejar tiempo a que la persona dé, también agobia a

la persona que recibe... en mi caso, yo cuando recibo mucho y esa persona no me está dando el tiempo para que yo pueda darle.. si me haces todo el día sorpresas y no me das tiempo entre medio para que yo piense en algo un día, para que me nazca... dejas un poco de tiempo... si no me dejas ese tiempo, a mi me genera también un momento de agobio, de... incluso se me quita un poco también la ilusión porque no le dejas participar a la otra persona sino le dejas ese espacio... a veces la gente que tiende a dar mucho mucho, yo no... yo estoy más en el medio... no tengo esa tendencia más a dar, y la protección es más de otra manera, más de fortaleza... que es la parte que he cambiado, pero no tanto de cuidar, de estar completamente pendiente... pero a mi me pasa que cuando a veces no me dan el tiempo, me produce agobio... las personas que se han relacionado con migo dando mucho y no me han dejado el tiempo a mi me han acabado agotando... que a veces pensamos que cuando damos damos, jolin que cuando damos pero no sabemos que la otra persona primera qué es lo que quiere recibir?... me viene a la cabeza que a veces nos centramos mucho en cuanto doy, cuanto doy y no pensamos en la persona que recibe a veces en cómo recibe y si le estamos dando el tiempo para recibir y para que nos pueda dar, es decir, también le estamos enseñando y dando espacio para que nos de... porque a veces también, si tu parece que no necesitas nada y no das espacio para recibirlo, difícilmente te lo van a dar, no?...

Mt: es que creo que cuando eso pasa es que hay un desequilibrio, que es lo que me he dado cuenta conmigo, pero también por unos patrones y tendencias que yo asumí de pequeña... he sido la enfermera de mi madre, la chacha... para darme un cariño que nunca vino, realmente...entonces, todavía mucho más frustrante y te deja más destrozada en cuestión de ego, da igual lo que haga, algo debe haber super chungo dentro de ti para que esto pase.... Pero claro, cuando hago esto, me he dado cuenta de mi tendencia y de los patrones que voy repitiendo con la gente con la que estoy, es porque hay un desequilibrio en mi, y es parte del aprendizaje que ahora estoy... muy bien... es un aprendizaje que todo tiene un equilibrio, cualquier exceso es que algo no va bien... si te encuentras una pareja que te está dando tanto tando, es que seguro esa pareja es super insegura y no para de pensar que tengo que estar ahí para que me quiera, entonces en esa persona ya hay un desequilibrio, una inseguridad, un miedo que ahí de tras hay algo... entonces, el aprendizaje es encontrar un equilibrio, como tu dices, algo medio...ni tanto ni tan calvo... sino un punto en el que haya un intercambio de dar y recibir sano, de las dos partes... eso es lo que he aprendido a base de ostias, no? (risa)... todo lo que salga de este equilibrio, algo no va bien: miedos, traumas, malos hábitos,

unas dependencias emocionales... entonces es una buena señal que mires ahí detrás porque hay algo que mejorar.. pero si algo así ocurre es que algo no va bien, lo digo por experiencia...

Mb: esto que has dicho tu del exceso, yo he comprobado que depende de la persona también... porque te puedes encontrar de personas que necesitan procesar lo que reciben y hay personas que no procesan nada, hay personas que de entrada todo lo exigen... el problema es que se encuentren a gente, como me ha pasado a mí, que tenemos un aprendizaje de pequeñas y ese aprendizaje es justamente dar... y a ti de otra... el hecho en sí es que somos personas que nos han enseñado que para que nos quieran tenemos que dar todo y además no esperar nada... por lo tanto, tu te limitabas a dar... el problema es cuando llega un momento que abres el cajón e intentas coger algo para ti y te das cuenta que no hay nada... ni siquiera estabas esperando que te dieran nada y yo he estado 16 años así... que yo miro para atrás y digo, Dios mio 16 años haciendo el imbécil, porque se necesita ser imbécil... pero, ya te digo, ni siquiera estás esperando nada... y las otras personas, te hablo de tres autistas emocionales, y te aseguro que ninguna de las tres procesaba nada, pero ninguna... es más, te voy a decir algo muy triste... ninguna sola de mis parejas me ha puesto el desayuno jamás y he tenido cuatro... o sea, eso querrá decir algo... o sea, que la realidad es esa...que si tu te has encontrado con gente que te agobia a la hora de dar, dar dar... digamos que ese tipo de aprendizaje es distinto... porque las personas educadas como yo la cuestión es que tienes que hacer para que te quieran, pero no tienes que plantearte lo que estás dando... no esperas recibir nada, eso es lo malo... porque vas acumulando lo que no recibes y llega un momento que lo que te planteas es, qué es lo que estoy haciendo aquí... y te das cuenta de que estás haciendo de criada, amante, maestra... de cien mil cosas menos de ti misma...

S: yo creo que esto es un sistema como muy inteligente para mantener la supremacía de los hombres respecto a las mujeres, qué mejor que hacerles creer que su valor como personas reside en sólo dar y nunca recibir... es perfecto, perfecto... porque además si lo mezclas con religión, te ganas el cielo, entonces qué vas a pedir más... es perfecto porque entonces ellos pueden desarrollarse personalmente, profesionalmente,... Sin sentirse culpables, entonces ya es la leche...y para mí es un buen ejemplo de cómo desgraciadamente en parejas homosexuales trasladamos ese aprendizaje cultural a nuestras parejas... si yo tengo que reconocerlo, con C nos conocimos cumpliendo bastante esto, ella como muy galán y yo como que me dejaba dar más y recibía y tal...

ya l final ha sido el proceso contrario... tiene razón Mt, cuando una persona da constantemente, es que no quiere dejar el espacio para que esa persona se lo piense mucho, entonces esconde un miedo... lo que fue en nuestro caso muy bonito fue aprender lo contrario... dijimos, vamos a hacer lo contrario, tu de mi y yo de ti y luego al revés.. encontrando el equilibrio, y la verdad es que fue muy bien, un ejercicio muy bonito para hacer con la pareja

Av: yo, lo que has dicho de encontrar el equilibrio, eso es la búsqueda de, es la perfección,.. lo que todas nos gustaría... aquí cada una a explicado nuestra infancia, los roles que hemos cogido,... yo creo que el 99% si salimos a la calle y las vamos trayendo aquí, todas vamos a explicar algo similar... es que estoy segurísima... y que encontrar el equilibrio, normalmente una persona que no tenga problemas...

S: yo creo que no vas a encontrar una persona equilibrada, porque primero ni tu misma lo eres,... el equilibrio tienes que encontrarlo tu, contigo... yo creo que si partes de la idea de que tienes que encontrar a la persona que esté equilibrada: mal (risas)... uno tiene que trabajarse su propio equilibrio y a partir de ahí es cuando a lo mejor tus actos tienen ecos en la otra persona, si quiere aprender... si no tienen ecos, entonces a lo mejor no puedes avanzar con esa persona

Av: totalmente de acuerdo

Mt: y yo creo que parte de ese equilibrio, estoy en el proceso, la premisa básica es quiérete a ti mismo... entonces, no necesitas a nadie...yo ahora no estoy con ganas de estar con nadie, también sé que es un proceso y que cuando vuelva a estar con alguien voy a dar y recibir... para mi lo básico es que estoy en ello y me siento super bien de esta Mt que resurge como el ave fénix, quiérete y verás como todo va automático

Av: lo peor es que cada vez estoy mejor sola (risas)

Mt: sí (risass)

Av: vivó sola, se me murió el gato a principios de año y fue duro porque era una compañía

Mr: pues vete a por otro (risasss)... a rey muerto rey puesto (risassss)

Av: le hablaba a mi gato... y de repente se pone a bostezar y claro, menudo rollo

R: pero no se suicidó el gato (risasss)

Av: escuchándome (risassss)...sí, te va aguantá!!! (risassss)... estaba en la cama tumbada y ella venía siempre, la pareja ideal... pero sin sexo (risass)

Mr: aquí el mito entre la lesbianas y los gatos

R: entonces eres pansexual (risassss)

Mb: qué es eso?

Mt: pan es todo, en griego

Av: yo soy rumbera (risasss)...y no sé a qué venía todo esto (risasss)

Mt: has dicho que estabas bien sóla

Av: ah, claro, que me he acostumbrado a estar sola, pero noto a faltar a momentos tener una pareja y para mí es importante, pero espero tenerla algún día

S: yo creo que el tema de estar sola también forma parte de este tema, una persona que siempre necesita dar... tu construyes un modelo de mujer que siempre necesita dar y no es nada si eso y nunca puede estar sola, se sentirá siempre vacía si está sola... por eso, el hecho que una persona pueda decirse yo estoy bien sola, y en paz, creo que muy positivo porque rompes un poco el esquema

Af: yo estoy totalmente de acuerdo lo que dice S...en una tertulia que idealizaban mucho el amor romántico...yo creo que el amor es básico y es motor de la vida pero el amor no tiene porque ser solo a una pareja, puede ser hacia muchas cosas... o sea, la red de relaciones, de amistades, que me parece básica en el mundo que vivimos, generar una buena red solidaria y eso te hace sentir bien y te permite funcionar... tienes pareja, pues un plus, tienes un rollo pues otra cosa... pero con esa red funcionas... el ser humano es un ser social y necesita amor y el amor es el motor de la ilusión y etcétera y mueve montañas, pero de ahí a que tengas que centrarlo en la búsqueda de un príncipe o de un amor ideal... allí me parece que es donde puede entrar la perversión, primera por eso, porque a la mujer se le ha colocado el tienes que tener pareja y sino no eres nada y eres la mitad hasta que no la encuentras, y eso hace que la gente se enganche a relaciones super nocivas, con lo que no estamos arreglando nada... y al tema de cómo nosotras gestionamos redes más amplias que nos permitan tener mejores relaciones... y ahora enlazo con lo que quería decir... que es el tema de que tienes que estar bien para, para... lo que hablaba Mt de la autoestima, que es fundamental... pero eso de que encuentras o no a gente...yo cuando estoy peor lo que pasa es que me he enrollado con gente que no ha ido a ninguna parte la cosa y cuando estoy mejor conmigo misma lo que encuentro es a gente que me reporta mucho más... quiero decir, que lo que yo proyecto hace que me enganche a cosas super absurdas que yo no sé porqué estoy ahí, que no tiene ningún sentido... y cuando estas bien es que encuentras a gente estupenda que de repente encaja, que también cuando atraes es que en ese momento hay algo... y por eso es mejor estar en calma porque para liarte en historias que nada, es mejor un momento de calma... no sé qué pensáis

Av: sí, la energía positiva atrae energía positiva... eso es de Punset (risasss)

Mr: entonces va a misa (risass)

Av: el otro día, que hablamos de la razón y el corazón, el ser humano dice él que ha vivido miles de años sin la razón y es cuando más sobrevivió y menos violencia... cuando apareció la razón hubo toda una serie de cambios

Mb: yo he estado 60 años acompañada, yo no he estado jamás sola, y cuando me dejó mi pareja de 16 años yo reaccioné diría que al año... durante un año estuve navegando en mi dolor y no comprensión de qué había pasado,... y cuando reaccioné me encontré conmigo que era un conmigo absolutamente desconocido, me encontré con mi escritura, con un montón de gente, con un montón de cosas, comencé a encontrarme como Dios... y me di cuenta de que no necesitaba esas parejas... y, de hecho, yo que creía que tenía mi vida sexual ya terminada, de golpe y porrazo comienzo a tener una vida sexual que no la había tenido en mi puñetera vida,... yo, con una inocencia increíble, comencé historias de rollos de una noche, porque no quería una pareja... pero os aseguro que he estado 4 años de mi vida más feliz que el pupa haciendo lo que me daba la real gana... siendo la tía más feliz del mundo... ahora también lo soy... pero realmente la época más feliz de mi vida ha sido justamente cuando me dejan... hasta el punto que mi ex cada vez que me ve me dice: qué favor te hice...

Av: pues Punset (risassss), está hablando con un neurocientífico y dice que mi perra en casa cuando le voy a poner el bol de comida se pone a dar vueltas sobre la mesa super contenta, en cambio cuando come no está tan contenta... es más la ante sala de la felicidad que cuando llegas a la felicidad, es más importante la ante sala... pero es cierto, cuando esperas algo es como que lo disfrutas más que cuando llega

Af: eee... no sé, yo con esto no sé si estoy tan de acuerdo... queda muy bonito decir esto y es interesante, y yo creo que hay que disfrutar en todos los procesos... pero si no, nunca llegas a ninguna parte, siempre vas caminando pero no llegas a ninguna parte... entonces creo que también hay que disfrutar el momento... porque sino a veces es disfruto más ligando que cuando estoy con la pareja, porque la ante sala sería el ligue que la relación comprometida, porque con la pareja ya tienes ahí la comida asegurada... entonces siempre iríamos ligando solamente... justamente, sería poder disfrutar también de la comida y no solo del previo, o hacer previos con la misma comida... si pensamos esto, creo yo, se me acaba de ocurrir, es que lo que estamos disfrutando es una proyección y no una realidad, y cuando viene la realidad, pues bueno... entonces, claro yo creo que cuando estamos más en la realidad, es decir, ves a la persona que te gusta como es y no como una proyección; más empiezas a disfrutarla como es, igual tu



comienzas a ser tu más tu y si me quieres bien y sino no va a funcionar... porque si empiezas a proyectar y ella proyecta en ti, en el momento... todo es una mentira

Mb: si alguna de vosotras tiene la posibilidad un día de ver la película Yo, yo y los demás, no dejéis de verla... porque esto que dices tú es una realidad, hay un personaje que lleva 20 años para acostarse con una mujer y cuando consigue acostarse con ella es que no deja ni que se vista en el cuarto y la hecha... porque ha conseguido lo que quiere... el deseo de tener aquello, el deseo, sólo lo que sea el deseo mismo hace que te genere mucha ilusión y luego puede que te defrauda

Mr: pero quizás el deseo es el deseo de posesión de cosas, yo quiero esto, yo quiero que me pase esto, yo quiero, yo quiero obtener... sea material o emocional, pero es el obtener... no digo no desear, rollo budismo (risasss)... pero en el sentido de que es lo que nos frustra, el deseo... yo estoy de acuerdo más o menos en lo que dice Punset, la ante sala de la felicidad es la felicidad, es cuando no te das cuenta, yo creo que pasa... por ejemplo, tu has estado tus años en pareja y yo también y hasta hace muy poco me pasaba como tu dices: es que estoy sola... y ahora me he dado cuenta de que nunca he estado sola, no he estado dos años sola sino dos años sin pareja, pero no sola... ahora se me pasa por la cabeza el tener pareja y se me hace un poco como una montaña (risasss)... Y tu has dicho que la felicidad son momentos, yo creo que no, que es un estado, mantener el equilibrio contigo misma... hay momentos de alegría, de placer, de goce... pero la felicidad también es lo que quieres que sea

Mb: yo creo que la felicidad forma parte de esas colchas que están hechas a tozos... porque una felicidad así continuada realmente no existe, tu tienes altibajos... eso asignifica que tu hayas cambiado tu estado de felicidad, sino porque el baremo es diferente... o sea, creo que son momentos que se acoplan los unos a los otros, no es una línea sino que oscila

S: a mi la palabra felicidad no me gusta, me gusta más usar bienestar..., porque creo que cuando uno está bien consigo misma, tiene cierta paz... entonces lo que pasa es que la cosas que le suceden puede generar picos pero tu tienes como una música de fondo, eso es lo que para mi lo máximo a lo que aspiro, a tener esa música... y eso es lo que quiero... y tengo momentos de felicidad, y momentos de infelicidad pero eso no cambia mucho mi concepto de mi misma y mi autoestima... eso es para mí lo ideal, y eso para mi es como un bienestar y es a lo que aspiro

Mr: podríamos considerar la felicidad ese estado, de que te pasen cosas buenas o cosas malas pero te afectan hasta un punto pero no a tu vida en general

Mt: un hardware

Mr: si, es que a veces te ha pasado una chorrada y es el drama de tu vida... y es lo que dice ella, el bajo (instrumento) continuo, esto falla y entonces eres más susceptible a todo,...

C: porque socialmente también nos han dicho que tenemos que tener la felicidad continua... que podemos comprar la felicidad, todas las claves de los libros para tener la felicidad, y esto genera neurosis porque no vemos la realidad como es, que vemos la fantasía irreal, todo perfecto... y la realidad es lo que es... aspiramos a demasiado...

Av: yo si queréis os envío el video del programa este porque es interesante, también habla de la orientación sexual de que genéticamente hay algo que tiene que ver con la felicidad de la liberación de ... y es interesante de ver... es para opinar...

Af: me parece muy bien todo lo que sea compartir videos... igual respecto al tema de la neurociencia se han hecho muchos avances y me parece genial pero hay un puntito biologicista que a veces se pasan, porque a veces te predeterminana mucho... yo viniendo de la educación siempre pienso que lo cultural es más importante que la predisposición genética, con aprendizaje puedes modificar muchas cosas...porque el Punset a veces tiene contradicciones y a veces es super categórico...por ejemplo, dice que el cerebro es super plastico y que puede modificarse y luego, capitulos después dice que si tu has nacido con determinadas características o tipo de personalidad x, así es como vas a funcionar y te lo tienes que comer con patatas... y a veces con esos discursos que son tan médicos, donde la gente experta tiene que creérselo si o sí porque no ha estudiado eso, pues claro, allí... limita un poco la capacidad de otra gente que parece que se lo tiene que creer..

Af: este reportaje no da nada por sentado, lo deja muy abierto

S: yo el otro día en el País vi otro reportaje sobre la genética y felicidad, y dices, vaya chorrada... primero como defines científicamente felicidad y como en función de eso estableces categorías... es que yo creo que es una barbaridad porque me parece que es como un dogma... al final la ciencia en algunas cosas se está convirtiendo como dogma, entonces, si la ciencia nació para disputar los dogmas que no estaban razonados...ahora, claro, lo dice el médico y ya está... pero hay mucha gente que lo piensa, creo que es una barbaridad porque te quita toda la autonomía del mundo, y más en un tema tan subjetivo como es el de la felicidad... así que..., me parece una barbaridad que se le de apoyo mediático sin cuestionar esto

Mb: habéis visto la película Los dioses deben estar locos?... son una tibu que no poseen nada persona y su lenguaje es absolutamente distinto a cualquier otro y además son gente que jamás castiga... y un aviador tira una botella de coca.cola de vidrio... es importante

darte cuenta de que esa gente que no tiene nada es absolutamente feliz...viven cogiendo lo que necesitan, son felices... yo creo que lo que nos sucede que hemos creado una sociedad donde nos hemos apartado de nuestras necesidades anímicas, de nuestra relación con otras personas y lo que hemos hecho es confrontarnos, ... el hecho de decir, tengo tal cosa... yo hay una cosa que creo de manera muy poderosa, creo mucho más en el miedo que en el amor... creo que el miedo tiene mucha más fuerza en esta sociedad que el amor... creo que por miedo se hacen muchas más cosas: miedo a perder, a no tener, a no llegar, a no alcanzar... absolutamente todo tiene que ver con el miedo: miedo a que te vayas, a que me dejes, a que no me quieras... entonces, esta gente que no tiene nada, que solo tienen sus relaciones entre ellos...tienen una cosa muy importante, que es eso

S: no estoy muy de acuerdo, estoy de acuerdo que nuestra cultura del consumismo lleva a la ansiedad y no nos hace felices para nada, pero tampoco creo... porque eso es un argumento muy común... estos niños de Africa que tan felices son sin tener nada, ... bueno...lo que yo creo es que nuestro concepto de felicidad es uno y no sé como se puede aplicar allí... son culturas distintas, al trasladar nuestras ideas a otras culturas es muy complicado... si me apuras, el propio concepto de felicidad aplicado a ti... por eso, creo que eso se lo tiene que trabajar uno... por su puesto, creo que nuestra cultura alimenta ciertas actitudes destructivas que a la vista está, pero creo que otras culturas tienen otras formas... no hace tantos años, aquí la gente se casaba con matrimonios de conveniencia y no les podías preguntar sobre el enamoramiento porque igual no sabían o entendían como nosotros ahora

Mr: sí, pero igualmente yo creo que el concepto de felicidad y amor es universal en cualquier cultura,...creo que puede ser matizado pero el ser humano tiene una capacidad que es amar y eso puede ser implícito a cualquier persona...

Af: bueno, en realidad nuestro concepto de amor en occidente ha cambiado un montón de los siglos anteriores ahora

Mr: ya pero una cosa es querer a una persona y otro el concepto de amor

Af: ya pero hace tiempo la gente se casaba por cuestiones familiares, de tierras... y compartías tu vida con esa persona... y a lo mejor el amor romántico no lo experimentaban... porque experimentaban de otra forma..

Mr: pero amaban igualmente, no?

Af: no lo sé, igual amaban, o amaban a sus hijos, o de otra manera... no lo sé, de repente a ti te toca casar con un hombre... y a lo mejor no experimentarás en tu vida el amor, no?... y

estás con él y a lo mejor experimentas el cariño, no? O a lo mejor una cosa mucho peor....

Mr: entonces el amor es una construcción social?

Af: yo creo que hay una parte importante que sí... otra cosa es la química,... que tengas química o sexo, el sexo, el deseo sexual es animal, la pulsión sexual podría ser algo más universal y podría estar en todas partes... ahora, que haces tu con eso, si lo acabas idealizando y teniendo una pareja, casándote, o le escribo un mensaje y me pongo super contenta... bueno, no sé, yo pienso que sí que construimos... todos lo hemos dicho, las películas nos han generado unas expectativas... por qué nos imaginamos el beso con la música y la cámara dando vueltas?... porque lo hemos visto muchas veces... hay muchas cosas que hemos visto mediadas que las queremos reproducir porque nos han producido placer al verlas, en ficción... claro que es una construcción social... que no significa que luego tu te hagas a medida un montón de cosas...

S: claro, para mi es el gran debate, no... la gente te dice que depende como tu piensas, sientes... si piensas negativamente, no?... si pisas una caca y piensas, vaya mierda, qué patosa y te hace sentir mal porque es la lectura que has hecho... sin embargo, si pisas la mierda y dices qué suerte, voy a encontrar cosas seguro, entonces te sientes muy bien

Mr: eso si que es verdad (risass)

S: entonces, para mi es muy complicado, hay ciertas pulsiones que seguramente son animales pero luego, claro, las palabras que le pones te están condicionando, entonces va muy ligado al lenguaje, entonces va muy ligado a la cultura... entonces, claro, va demasiado conectado con la sociedad y entorno que tienes...

Mr: os habéis leído el libro 1984... ¿... hay una parte que habla de la neolengua que relaciona mucho el lenguaje a pensamiento y a emoción... y esto recalca mucho lo que has dicho... que lo que hacen es reducir el numero de palabras para que la gente, si no tienes palabras no puedes pensar, si no puedes pensar conceptos no puedes sentir, anulando el tema de la emoción humana a través del lenguaje... podríamos decir que el lenguaje nos hace humanos porque crea ideas y pensamientos y crea el amor

C: es lo que nos diferencia de los animales, el lenguaje

Af: justamente de lo que ha dicho Mr, una investigación antropológica en no me acuerdo que isla, porque había más suicidios allí que en otras partes del mundo y no entendían muy bien por qué... y lo que se dieron cuenta es que en esa comunidad no tenían una palabra para nombrar tristeza... y al no poderla nombrar no podían dialogar sobre ella, expresar con alguien que eso concreto les estaba pasando y eso no les permitía lidiar con la

tristeza de una manera más sana, porque al dialogarla es más sano... y la gente, como no podía verbalizar aquello que les estaba pasando y era una palabra clave para superar el dolor... que no... entonces, el lenguaje, de hecho... cuando tienes un problema y se lo explicas a una amiga un problema te sientes mejor porque lo comprendes mejor, lo estructuras en tu cabeza con el lenguaje...

S: en la India este tema de la meditación y todas estas cosas, te dices que allí no tenemos ciertas palabras y es difícil experimentarlo porque no ves el concepto... y el contraste entre conceptos... una de las cosas que me fascina es el tema de la escritura japonesa o china, como realmente hay otra manera de pensar, otra manera de sentir, otra sociedad, otra cultura... en japon no se habla de las cosas tristes con los demás, es de mala educación

Mr: el otro día leí un artículo que hablaba sobre el lenguaje del teclado, que ahora las nuevas generaciones utilizan un nuevo lenguaje con siglas y reduciendo palabras que dice que está cambiando incluso la manera de relacionarse con las personas y el lenguaje y cambia la manera de sentir, hoy día... y un apunte, hoy es el día de la poesía...

Mb: con eso de los nuevos lenguajes, yo me he encontrado, a mi me mandan muchos mensajes chicos y chicas que quieren escribir poesía, el otro día una chica me envió un mensaje que quería escribir una biografía... lo hizo todo a base de K, con signos que se utilizan para el móvil, y yo le pregunté si pensaba escribir así, y me dijo: por qué?.. y le dije que tendrás que hacer puntuaciones, hacer algo... y me dijo que era muy difícil y se fue... es una nueva generación...

Af: por centrar en el tema del amor y el lenguaje... igual es interesante también, no sé que pensáis, que muchos de los líos que nos hacemos es que la palabra amor y la palabra querer son muy polisémicas y usamos muy mal el lenguaje... podríamos inventar palabras nuevas porque, no sé quieres a una amiga, quieres a una amante, y quieres a la chica de la que te has enamorado a tu pareja de toda la vida... y, de repente, dices la misma palabra a un montón de gente diferente y cuando la dices empiezan, los matices no se acaban de ver...

Mr: quizás porque hasta hoy en día no había esta necesidad social... porque no se había experimentado este amor, y no había necesidad de esta palabra... luego surgió el amor romántico y ay está: amor para todos y para todo tipo de relaciones... quizás, yo tampoco estoy muy encontrar de estos nuevos lenguajes porque todo es lenguaje y quizás de estos nuevos lenguajes surgirán nuevas maneras de definir amor

Av: yo creo que estamos al principio, muy al principio de la evolución, de saber amor, querer... si viéramos la tierra desde afuera, hace cien años era conceptos muy diferentes, dentro de 500 años qué tertulia habrá aquí?...

Mb: una de las broncas que yo tuve con mi pareja, que es de Uruguay, fue precisamente la palabra amor... estamos en la red utilizando mucho la palabra amor... en algunos países se utiliza mucho... entonces mi pareja, que es lingüística, yo llamé a otra: hola, amor, cómo está?... y me dijo que no hiciera hacer esto publico porque tu eres mi pareja... creo que sí, que tienes razón que estamos utilizando para todo ciertas palabras, aunque creo que la única diferencia que había es que el querer es posesivo y el amar es dativo... de todas maneras, yo creo que estamos utilizando mayoritariamente la palabra amor con bastante ligereza, no amamos a todo el mundo... a nivel lenguaje sí que nos pasamos

R: justo el otro día está chica que os he comentado me envió por FB: me parece espeluznante la definición de amor que aparece en la RAE: 1. sentimiento intenso del ser humano que, partiendo de su propia insuficiencia, necesita y busca el intento de unión con otro ser....

S: los abueluchos de la RAE (risass)

R: y añade, con esto nadie quería estar enamorado, partiendo de la propia insuficiencia...

Mb: la niña es inteligente

Av: esto todavía esta en las definiciones?

C: pues es lo que pasa en la realidad, que acabamos desde la insuficiencia porque nadie ha llegado a hacerlo desde la suficiencia

Av: hay que denunciarlo porque esto es franquismo o post-fraquismo

R: claro, poliamor ni debe estar contemplado en la RAE (risasss)

C: no creo (risass)

Av: yo estoy muy contenta de la tertulia de hoy, y de todas, por lo que estoy aprendiendo...

Af: retomando lo que decía S del tema científico... hay uno de los mitos hoy científicos con respecto al amor que es el tema de las endorfinas y entonces hasta los 6 meses te va a pasar tal cosa en el cuerpo, a los 6 meses y un día ya te va a pasar otra cosa que te dura hasta los 12 meses, a los 12 meses y un día... y es matemáticamente, va a ir así... también es como otra de las cosas, parece que pasión no puede ir unida a una relación larga, y además acabamos utilizándolo y creyendo que tiene que ser así... y parece que a todo el mundo nos vayan esos ciclos, y nos sé si es culturalmente que nos los han ido imponiendo, como los modelos de atracción... también te atrae un tipo de persona culturalmente... no sé que os parece a vosotras

Av: a mi me parece... que eso es juntar lo emocional con lo cognitivo... por eso hay que fiarse más de la intuición que de la racionalidad... porque el ser humano ha vivido muchos más años sin cognición y más con intuición... si tu te fías de tu intuición, es algo emocional... no sé si me he explicado?

Mt: yo creo que siempre tenemos, el hombre, el lenguaje nos ayuda a intentar expresar sensaciones,... pero creo que no hay palabras suficientes cuando uno se siente super enamorado... por muchas palabras que allá no se puede expresar lo que sientes... entonces, el lenguaje te ayuda pero no puede captar esa noción que tu estás sintiendo... y también me parece triste que la sociedad en la que vivimos que intenta poner etiquetas, definir: pues a los 6 meses te pasa esto... es como un intento de control de cosas que se nos escapan y nos son tangibles, por mucho que lo intentemos con palabras o datos científicos, no dejan de no ser exacto porque no son cosas que realmente sean tangibles... entonces, lo que me parece triste es que pongamos tanto interés en controla, en definir y en coger la cosas que no siempre se pueden... y que dejemos algo tan básico que es el enseñar a la gente, cada uno a su manera, pero es triste que no nos enseñen desde pequeño cosas que para mi son más importantes como es el quiere te a ti mismo, dar pero también recibir porque no es egoísta, valores como el respeto... cosas que me dan la sensación que hoy están como pasadas de moda, y ponemos mucho esfuerzo o dinero en investigaciones que a veces, como tu decías (S), me parecen un poco absurdas, al fin de al cabo... e intentar controlar cosas... y no cosas que en el día a día y como personas nos irían mucho mejor

Mr: con eso que dices de la educación, yo trabajo en el museo de XXX, y hago talleres infantiles con escuelas y veo muchos niños y muchas clases y muchos tipos de clases... y se ve muy claramente la dinámica de grupo que tiene una clase con el profesor que tienen, pero muy claramente... el otro día hice dos seguidas y una era un colegio religioso y los profesores extrictos y casi sin relación con los niños, yo hice el taller y luego casi no interactuaron conmigo y claro...al salir, los niños desmadrados, no me hacían caso a mi, super locos... y luego, el otro grupo los monitores trataban de una manera a los niños que potenciaban mucho sus cualidades... y todos aplaudiendo los unos a los otros y se sentían tan reconocidos por lo que hacían que todos los niños salieron contentos, con cara de felicidad porque se les había valorado sus cualidades y creo que salían muy reforzada su autoestima, porque los profesores los remarcaba mucho lo que habían hecho muy bien, y tenía una relación muy buena... por eso lo que dices de educar mucho con la emoción, con los valores, con la autoestima... y esto es

super importante por todo lo que hemos estado hablando... porque con niños que no hacen las cosas porque si te sale mal, qué te dirán y eso es super heavy, eso tiene unas consecuencias muy grandes... todo esto tiene relación con el tema de la educación, que somos lo que nos educan o el que genéticamente o nuestras relaciones químicas hacen en nosotros... yo eso de los 6 meses lo veo más una consecuencia que una causa, porque claro puede ser una consecuencia, nuestro cerebro es nuestro contacto con el mundo y lo codifica con unos productos químicos...pero, creo que son consecuencias, que se traducen en estas cosas,... esas reacciones químicas de emociones dependerán de la persona, el cerebro libera una sustancia cuando es feliz porque es así, pero nos sentimos así y por eso liberamos la sustancia y no al revés, liberamos la sustancia y por eso nos sentimos así

Af: por lo que ha dicho Mr, me parece importantísimo porque la pregunta entonces no sería tanto sí a los 3 años se me va acabar una relación sino qué hago yo para ser feliz con mis relaciones? Para mantener y construir cosas con la gente que quiero... y ahí entonces entra la red... yo creo que si piensas que una persona te tiene que llenar en todos los aspectos de la vida, no es verdad... porque nadie puede ocupar toda tu felicidad absoluta... ahora, si tu tienes una base, esa música de fondo que decíamos... si tienes una red, puedes hacerlo funcionar más tiempo, probablemente, porque tu felicidad no depende solo de un punto, depende de muchos puntos que van alimentándose ... entonces, claro, justamente porque estamos en una sociedad capitalista, consumista, de relaciones monógamas, nucleares,... claro, hay mucha presión en la pareja, porque parece que solamente, porque estamos tan aislados los unos de los otros que solamente mediante el consumo, o mediante el consumo de sexo, o una pareja estable, parece que, porque nos han enseñado que la única felicidad es esa... o consumir, o comparar cosas que tengan mucho valor para conseguir al chico o a la chica... y claro, es ahí donde estamos en un error importantísimo, que sirve para el sistema capitalista porque cuando más aislados estemos más trabajaremos y más pensaremos que a través del consumo somos más atractivos y conseguiremos el amor... cuando la cosa no va de esto, va de crear redes

S: es que eso, precisamente lo que decías del sistema capitalista...es como el tema de los mercados, fijate que todo es muy científico, que podemos ser materia pero los mercados: hoy se han levantado preocupados,... entonces la subjetividad parece que interesa para unas cosas y para otras no... entonces, comprarme un traje parece que es super subjetivo y es una cosa que me va a dar una emoción super bestia pero la



explicación de que me estoy enamorando es solamente química... venga ya, esto no se lo cree nadie... a mi me parece muy bien que la ciencia avance pero cuando intentan definirme algo que pienso que es subjetivo en base de unos cálculos, a mi me hace desconfiar o hay algún interés o un punto de vista torcido... es super triste porque esas ideas que me metieron en la cabeza de enamorarse super rápido, luego hacer tal... y me perjudicó porque el primer novio que tuve yo pensaba, no estoy enamorada porque no es el chico que me conviene y lo dejamos y luego con el tiempo pensé que era muy majo... me metieron en la cabeza que ese chico no era el que me correspondía: no estudiaba lo que yo, no tenía el físico ni la personalidad que tenía que tener... y yo no había sentido el flechazo, y falló, claro... y cuantas cosas echamos a perder por una serie de definiciones... entonces, hay que mirarlo críticamente... en el fondo, estos discursos dan un poco de miedo... no es que todo tenga que ser todo tu propia experiencia... yo creo que es individualidad es la bien entendida, compartiendo y siendo solidario con los demás... y es positivo o destructivo la individualidad.. el capitalismo lo ha hecho muy bien, para consumir muy guay y para otras cosas no

Av: Churchill dijo, de todos los sistemas el capitalismo es el menos malo

Af: yo tampoco me creo esa frase porque hace que creamos que esta es la única alternativa posible... y ahí millones de alternativas posibles... respecto a lo que ha dicho S... yo creo que hay como dos palabras diferentes. Una el individualismo, que si que lo asocio como algo negativos. Y la otra es la autonomía... y entonces, la autonomía me parece algo super positivo y necesario, para vivir mi vida libremente... lo hago así para no poner justamente una palabra con dos significados... al menos, usar el lenguaje para al menos yo aclararme con mis cosas... porque cuando utilizamos una palabra para una cosa y otra...

Mr: hablando el tema capitalismo, relaciono el concepto de dar para recibir algo a cambio... yo creo convencidamente que cuando se da no tienes que esperar nada a cambio, porque das por el gusto de dar... cuando ves que no recibes se te quita las ganas de dar, es tan simple como esto (risas)... el de dar para luego recibir lo relaciono con consumismo y posesión...

S: con cuidado porque si no la gente tiene que dar y ser muy zen porque tengo que dar pero también te da gusto recibir

Mr: das por el gusto de dar

S: y recibes por el gusto de recibir

Mr: ya pero das por el gusto de dar... y cuando ves que das a una persona y esa persona no te da, te apartas pero no porque no te da sino porque tu no quieres dar

C: pero porque no te da, se te quitan las ganas porque no estás recibiendo

Af: no se trata de una lista de te doy una pelota y ahora me das una pelota... pero, a mi el dar incondicionalmente, igual que el amor incondicional, no me lo creo... y creo que es malo tener ese concepto porque nos metemos en relaciones donde damos y damos y damos... y creo que a parte, lo que dice S, el ser muy zen es una cuestión que se nos ha impuesto mucho a las mujeres, y es otra vez me tengo que aguantar con mis deseos, y yo doy y doy porque soy así de estupenda y tengo un montón para dar... pues no, como cualquier ser humano si doy... y nos pasa con todo... con la pareja en un punto pedimos que nos devuelva más rápidamente, sobre todo al principio, porque en el fondo estás midiendo si te quiere o no te quiere... pero cuando llevas rato con la pareja no le pides tan rápidamente... y con los amigos como no tienes eso, no les piden inmediatamente... pero igualmente, al final, si tienes amigos que das y en un punto no te retornan también pasas... a todos nos gustan... se trata de cuidar a las personas, eso tiene que ver con el cuidado... es muy... está muy bien, pero está muy bien que te cuiden., El equilibrio

Mr: me refería más el de dar rollo favor

S: allí me cuestionaría si dar te da placer, porque estás dando con ansiedad

Mb: das por placer pero también te produce placer el recibir aunque no sea inmediato... si ves que tu das y das y das y al final esa persona no te compensa, pues te aburres.

C: claro, como cuando invitas a alguien a ir al cine y no viene... pero hay también un poco de autoengaño, piensas que la proxima vez vendrá... porque no quieres verlo

Av: si eres tu misma, la cara de la otra persona de felicidad es lo que recibes...

S: pero también que la otra persona tenga esa experiencia contigo, que te de algo y vea tu cara de emoción

C: las expectativas que tienes, lo que ha dicho C... vuelvo a la cuestión de que a veces hay que dejar tiempo a las personas, y si no sale pues será que no vale la pena, y eso tiene que ver con la autoestima... la historia es que a veces desear algo, es super interesante desear algo que también te desee a ti, es como ideal... entonces, cuando desear algo, es tan importante saber lo que desear (que ya es difícil) como ver si eso es posible o no y sino cambiar de foco de atención... es bueno canalizarlo, para hacernos sentir felices... tener deseos que podemos hacer nosotras, que sean alcanzables, es una de las cuestiones sanas, que tienen que ver con el tema del amor romántico del amor imposibles... cambiar el chip, cambiar de la proyección del deseo a “este es mi presente”, esto es lo

que yo tengo, y dejas de idealizar... cuando estamos esperando a algo, es una proyección, si esa proyección deja de existir porque ves que la persona no está ahí contigo, pues... es que no nos fijamos, en general, tu de repente tienes un deseo y vas allí y a veces no te estás fijando de lo que te esta dando esa persona o no... y a veces tienes alguien cerca y no te estas dando cuenta... es como vivir en el presente, hay un puntito super interesante, si estás mirando el pasado o el futuro proyectando con cosas que no están ahí,... Pues te pierdes la mayor parte de la historia, las cosas reales

S: el problema es que, para mi, de la influencia de los medios es que te ponen moldes en la cabeza, como unas gafas... a mi me di cuenta con C, porque para empezar porque era una mujer y nunca me había fijado... entonces, cuando empecé como a tener muchas ganas de estar con ella, fue todo muy inconsciente y fue bueno y negativo a mismo tiempo... tenía como infiltró para que me gustaran ciertos tipos de chico y ella vino a revolucionar todo esto y gracias a que me guié de mi inconsciente y de lo que quería pues surgió... y luego mi faena para quitar de esos moldes... y ahora también he recuperado mi amistad con chicos... cuando era hetero pensaba que no podía tener amistad con ellos...y me he dado cuenta ahora que hay otros determinados tipos de chicos que también me podrían gustar pero son chicos que no ves en las pelís... y es muy fuerte como esos moldes te pueden hacer perder gente y no solo parejas sino amistades...como el tema de los marginados y de la complicidad de todos para aislarlos

Av: hay mucha programación, hay que reprogramarse... hay que ser tu misma

R: a mi me recuerda cuando has hablado de la religión... los roles en los chicos y en las chicas...me acordé que en el cole del Opus Dei, entonces era solo de chicas y había un muro que separaba al cole de los chicos... entonces, como era cole de asunto religioso antes de cada clase rezábamos una oración pequeña. Las chicas decíamos algo así como “Virgen María, esclava del señor, reza por nosotros”. Los chicos también lo hacía pero lo hacían como “Virgen María, asiento de sabiduría, reza por nosotros”... ellos tecnología y nosotras bainica...

Af: por la hora, si queréis... podemos pensar para la semana que viene podríamos...hablar de la violencia... y luego acabar en la última sesión podríamos hablar de las relaciones igualitarias... si os parece... podríamos pensar qué nos han hecho pero también una reflexión de cuándo nosotras también ejercemos la violencia... porque hay muchas maneras y ámbitos de ejercerla... como la reproducimos también nosotras...

S de viaje, se compromete a enviar alguna cosa escrita (whatsup)

Hablando de Punset...

Ma: en un documental comparación grupo chimpancés y monobos y moboso son mucho más pacíficos y la homosexualidad en su caso era lo que facilitaba la cohesión social... en realidad nos han hecho creer un poco en que todo está en la reproducción y no sólo es eso sino vínculos sociales... el discursos de ser homosexuales no puedes tener hijos, pero si se valora los vínculos sociales y no sólo la concepción

Av: yo, totalmente a favor de normalizarlo, matrimonio y demás...

Af: yo lo que ha dicho Ma del tema de la reproducción me parece muy interesante, en verdad es tema de producción capitalista, el central el la reproducción el eje de la existencia en el fondo es reproducir familias monogamas... con hijos, que produzcan también y sigan dentro del sistema, y justamente no crear redes solidarias es buenísimo para el sistema capitalista... en el fondo todo responde a un sistema económico, que estemos completamente controlado... justo mañana es la huelga... pensar el tema de los cuidados, a las mujeres nos han impuesto la maternidad como si fuéramos las únicas que pudiéramos cuidar a nuestros hijos, el lugar de una red de relaciones... parece que el padre... y esto lo hablas con padres en principio progresistas y a veces te dices que una madre es una madre, y yo creo que es cultural... puedes justificar biológicamente un montón de cosas pero es cultural... el vínculo maternal creo que tiene que ver con a la mujer tenerla super culpabilizada si no se encarga del hijo, por una cuestión de género... que el padre trabaja y nadie le ha dicho nada... ahora que como la madre se ponga a hacer algo... es muy interesante

R: creo que, hoy o ayer, había un artículo en las declaraciones de Galladrón diciendo que se desarrollan plenamente las mujeres es con la maternidad

Af: yo creo que el discurso del pp es justamente volver a eso... con el paro, para acabar con la crisis... las mujeres que vuelvan al hogar a educar a los hijos... y de los mayores... volver a encargarse de los cuidados...que se acaban los servicios sociales y fuera guarderías públicas de 0 a 6 años y los padres a trabajar... y es a saco... así además la pequeña cuota de poder que hemos adquirido pues fuera... el patriarcado es una cosa del sistema económico, que es necesario explotar a alguien.... Pero claro, las lesbianas no nos quedamos preñadas así porque sí, nos lo pensamos mucho, tenemos otro vínculo con la maternidad... qué opináis de eso? Queréis ser madres? Os habéis sentido presionadas a serlo?

R: yo es que no puedo ni evitar tirarme la cola-cola por encima, así que... (risass)... no creo que pueda profundizar tanto...

C: yo creo que una vez y rompes la norma en un sentido, no se te aplican el resto, no... una vez rota, no lo esperan... puede que dentro de unos años se ha normalizado la cosa y haya presión... pero ahora te libras de eso, tienes la parte buena y mala... porque lo veo con mi hermana, tiene una pareja hombre y si que hay una presión familiar... sin embargo a mi, no... igual dentro de unos años será igual de otra manera, tendremos también la presión

Av: Yo, biológicamente me encantaría, pero no puedo... igual dentro de 400 años

R: nos podemos crionizar (risas)

Av: a mi personalmente es una ilusión y me ha costado asumir que no

R: yo reconozco que desde que cuido a mis sobrinos, hace 6 años, como que... tengo incluso el chip de pensar de que les tendré que dar primos pronto (risas) y entonces el reloj, tic-tac (risa)... Lo que pasa es que también, de pronto, antes siempre me había gustado, había pensado la opción de adoptar... de pronto, para adoptar tienen que darte un certificado de idoneidad y... con todos los complejos que tienes tu, si estas preparado, si tienes una estabilidad económica, laboral... pues no tienes lo mismo que una pareja hetero cualquiera, que lo tiene más fácil... aunque una vez también tuve un accidente con un compañero de piso argentino... y pensé que me costaría mucho menos llegar un domingo a casa de mis padres y decir que me he quedado embarazada que decir que iba a iniciar los tramites de adopción o de inseminación... de pronto, pensé que quería ser una madre soltera, con la familia que tengo... bromas a parte, bueno, que creo que tengo de pronto ese instinto pero tengo que tener con 50000 consideraciones y esta cosa de no sé si estoy preparada y este tema de la estabilidad es complicado...

Af: bueno, después de la maternidad nos vamos a la violencia (risass)... si alguien más quiere decir algo de la maternidad, que lo diga ahora (risas)

An: yo sí... sobre la presión de ser madres... para mi ha sido al revés, para mi ha sido una cosa clarísima, porque yo siempre es una cosa que sé que quiero tener hijos... para mi la presión fue al revés, porque pensaba que si salía del armario no podría tener hijos... para mi fue el hecho de querer tener hijos fue una barrera para aceptarme, que es al revés

Ma: a mi me ha pasado igual pero con la pareja, siempre he sabido que he querido tener hijos pero el tema de la pareja siempre era un condicionante... entonces, para mi tener hijos es muy importante, si que me gustaría... aunque si que creo que implica sentirse capaz

de tener hijos, además de la estabilidad económica, implica una estabilidad interior, entonces yo es lo que procuro tener, independientemente de tener hijos o no... porque creo que para poder crear, es un estado interno.. de momento estoy contenta solo teniendo este estado de querer (risass)... Si algún día puede ser algo más, perfecto

Af: pues yo, no, nunca había tenido instinto maternal, y está muy condicionado por la pareja... y depende super de estar con alguien,,,, así de madre soltera, nunca ha sido una cosa que he dicho, no,... creo que ahora más que antes, antes era como para nada, no lo veía... luego lo comencé a ver... pero bueno, que es esas dudas de si estarás preparada, depende del ritmo de trabajo que tengas... si que es necesario que tu tengas algunas cosas en tu vida, y tener una pareja... para mí, si que ha estado condicionado con tener un proyecto de vida con alguien... pero ahora... no sé... pero no mucho (risass)... no este rollo de desde siempre,...presión la justa... también he pensado en adoptar, yo madre biológica en la vida he querido, por eso el reloj biológico no me ha marcado nada... no sé, pero si que veo que es un tema que como mujeres ha estado super ahí.-.. y he visto mis amigas que comienzan a tener hijos y he visto como les cambian la vida y tienes que estar super (risass)... porque la parte feliz de la foto es la que todo el mundo quiere pero es muchas otras cosas y hay cantidad de cosas que tienes que trabajarte tu para no proyectar

Av: yo con mi pareja incluso fuimos a la seguridad social a ver si me podían extraer algo de semen... y me dijeron que sí que es posible con las células... silencio...interesante (risas)

Af: y respecto al tema de las expectativas, por enlazar con los medios de comunicación,... cada vez que salen en las series lesbianas deseables, femeninas, siempre quieren casarse y tener hijos, nos ponen en seguida por la vía... os permitimos que estéis juntas y seáis dos tías pero eso sí, dos femeninas y que queráis tener hijos y no desestructurar la familia tradicional... que también eso hace mucha gracia, estas fuera de la norma pues te intentamos normalizar dentro de la heterosexualidad que no solo es una opción sexual, es una norma de familia, monogama... sino hay penalización

An: a mí siempre me ha dado rabia los estudios que se hacen de si los hijos de familias homoparentales van a salir en más proporción LGB... es como sí, vale, te dejamos tener hijos pero si está dentro de la norma... si no acaban siendo LGT... te siguen considerado de alguna parte como desviada, porque si lo transmites a tu hijo es algo que no esté bien

C: y la cantidad de negligencias que hay con padres heterosexuales,... pero nosotras, como quieras adoptar te van a mirar, vamos...

Av: en un reportaje salía que la mayoría de parejas del mismo género los hijos no salían con orientación homosexual... no condicionan

Af: yo los estudios que he leído, lo que dicen mucho es que los niños/as que crecen en familias monoparentales son mucho más laxos con respecto a los roles de género... es decir, mucho mejor, no tienen asignado que las mujeres hacen esto y los hombres esto... y eso es genial, se supone que eso es la sociedad de la igualdad... esta gente está mucho mejor preparada porque tienen mucho menos barreras y o prejuicios respecto a los roles de género y la orientación sexual, por eso son mucho más fluidos... porque en el fondo, ¿qué es la orientación sexual? Son estas etiquetas que nos han obligado a poner, pero en el fondo se está planteando mucho que somos mucho más fluidos en lugar de una cosa u otra... y estos niños lo tienen mucho más claro y se aceptan mucho más todo esto, y cuestionan mucho más un rol rígido, en verdad es mejor... en términos de la familia tradicional, tienen muchas lacras y estas familias cuestionan más... aunque una familia hetero con determinadas ideas donde hubiera una distribución de tareas e igualdad probablemente ya haría ese cambio

R: a no ser que ahora cuando hablemos de la violencia pensemos que reproducimos roles...

Af: claro, ahí también (risas)...

R: yo venía por la violencia (risas)

C: queremos violencia (risas)

Af: si queréis, podemos poner dos vídeos y así entramos en materia... son de la serie tierra de lobos: se explica argumento y la relación entre las dos chicas: una con un rol más masculino y otra más femenino, la violencia y la erótica (31 minuto)

Se ven los dos vídeos

R: pero, ¿qué pasó? (risas)

Af: si queréis, os paso el enlace al canal youtube, las escenas de sexo están muy bien valoradas (risas)... bueno, ¿qué os a parecido?...

Silencio y risas

Av: yo es que la violencia no la soporta de ninguna de las maneras, formas o género... soy anti violencia... y como ya un día conté viví una violencia psicológica que no quiero volver a recordar, ya la conté aquel día... y hay amor y hay violencia.... Esto de que siglo es?

Af: esto se emite ahora pero es del siglo XIX

Av: bueno, eso ya (risasss)... pues eso es lo que digo, fijate lo que hemos avanzado del siglo XIX al siglo XXI... poco, eh?... eso es para darse cuenta que los cambios van lentos, como dice mi Punset (risasss)... cuesta mucho, como puede haber machismo y violencia de género...y veo que no hemos avanzado nada... pero el amor a veces hace perder la cabeza, y ahí está el control de cada una,... pero el amor también es descontrol...

Af: qué opináis, chicas?

Ma: yo creo que ahí se ve que está muy asociado la violencia a la pasión, no?...como si fuera necesario,... y yo creo que sí, que no está tan desfasado... y que nos cuesta reconocer si bueno, tampoco es tanto, porque es el momento, el arrebató, aún podíamos cuestionarnos, tampoco es tan, tampoco dices joder que salvaje... a mi al principio es como vale, sí... pero cuando lo analizas un poco dice, no, no tiene por qué... pero creo que está muy relacionada con pasión y no tengo que tenga que ver... lo que tu dices, es el tema de autocontrol... antes había relaciones de otro tipo y se pensaba que era amor y ahora evolucionado un poco y se considera otra cosa

C: yo creo que la sociedad es mucho más condescendiente de la violencia entre mujeres, porque esta misma escena la ves... no, no te choca tanto que la pegue... con un hombre sí, con un hombre te escandalizas... sin embargo es lo mismo... claro, nosotras tenemos la violencia psicológica, que no se ve...no?...no?....

An: yo, cuando veo violencia, la física, que es la más fácil de detectar no por eso que sea más nociva... para mi eso no es amor, será posesión, pasión quien la entienda así, pero no es amor... y estoy de acuerdo con el tema de la psicológica, no por ser mujer sino creo que la física es mucho más difícil de escondértela a ti misma que la psicológica porque si te ponen una mano encima te la ponen...y la psicológica te puede dar mil argumentos para justificar lo que te están haciendo aunque te duela... pero yo soy un poco como Av, que no considero en absoluto normal ni me atrae en absoluto la violencia física

R: en realidad es que violencia en la sociedad hay,... entonces hombres y mujeres reproducimos lo que mamamos... además, creo que la gente si hay algo que está estudiando, no sé si la violencia entre mujeres está estudiado pero si que está estudiado que ha aumentado mogollón la ansiedad, el estrés, entonces la gente si que está. Si que está... o sea, lo paga con su pareja... y que... que claro, como asociamos también el amor a entrega, sacrificio es como que lo puedes aceptar, puedes pensar que son arrebatos o también, con la psicológica, porque es como que tienes que trabajar en la relación y perdonar y tal... y eso también está relacionado con la autoestima...pero, no



sé, es que... creo que, al final, como crecemos con tanta violencia a nuestro alrededor, pues en algún punto, aunque no seamos muy conscientes, también nos va a salir de una forma u otra, hay gente que saldrá físicamente o no sé... o también violencia contra nosotras mismas

....

Ma: de hecho, somos animales y tenemos rabia, como la canalicemos en nuestra responsabilidad, negarlo no tiene sentido... y cuando quieres a alguien pues te hace daño, más que otra persona, entonces que en otro momento estuviera normalizado y se exteriorizaba... pero ahora tenemos más recursos y somos más conscientes y no está justificado de ninguna manera... y yo si que creo lo que tu dices, R, vivimos en un sistema que nos agrede constantemente... y de alguna manera, sale... y estamos tan acostumbrados que está ahí la herida y cuando, a lo mejor estamos hasta arriba, nos sale... ni nos damos cuenta, está tan justificado y normalizado que cuesta mucho de identificar, no?, cuando es dañino para uno

Av: yo agresiones desde que me hice el cambio es cuando más recibí... era a diario,... si no pasara estaría a hostias todo el día, y decidí pasar... pero venía a otra cosa... estamos hablando de Europa porque en la mayoría del mundo, si te violan te tienes que casar con el violador... ví una conferencia que hablaba de nostras, de las feministas activistas, que no debemos olvidar que ser mujer en la mayoría del mundo significa que te peguen, que te violen, que te maten,... hay que tener una visión más global...

Af: varias cosas del tema... la mujer,... me interesaría que habláramos de que pasa cuando nos relacionamos con otras mujeres,... porque hay un tópico falso que es como la idea ideal de dos mujeres cuando están juntas que no es nada de violencia porque las mujeres de naturaleza no lo somos, eso es como un tópico... por eso está invisibilizado, casi no hay estudios de violencia de mujeres con mujeres,... Hasta hace poco incluso estaba penalizado por una parte del feminismo por el tema de la desmitificación de la mujer, que no es violenta... entonces, hay cosas que me parecen interesantes que ha dicho C, si hubiera sido un hombre el que le pega a la mujer, estaríamos más escandalizados... eso sería censurado y la serie pierde audiencia, pero aquí estamos viendo el tema de una mujer que pega a una mujer y... el otro día hablando con una compañera que se dedica al tema de análisis de series decía que, eso, justamente lo que has dicho tú... que cuando vemos una mujer pegando a un hombre en ficción no nos parece nada grave... y nos pasa lo mismo con esto, que no nos suena nada grave... eso es interesante, por lo que pensamos sobre si las mujeres pueden ejercer la violencia, porque luego no lo

identificamos tanto si la ejercen... la física, a parte de la psicológica... y bueno, sólo por contextualizar... yo hice un análisis de los foros de lesbianas de internet con respecto a la serie, que tuvo un montón de repercusión y de fans en todo el mundo, fue la numero uno del año votada por la página internacional muy importante... teniendo en cuenta que casi no comparten escenas, salen juntas en toda la temporada 20 minutos... y se convirtió en numero uno... sería interesante ver el por qué... pero la historia es que en los foros casi nadie cuestionó las dos veces que le pega. La primera casi quien dijo es que se lo merecía por haberla engañado. Y cuando le dio la segunda bofetada, mucha gente incluso el tema de la reconciliación con la pasión, te pega pero luego la besa, muy cinematográfico, no genera rechazo con toda la escena concreta, y quien la cuestionó, que es poca gente, los pocos comentarios eran rollo: como su padre es violento ella también lo es, bueno, ella la cambiará... que son comentarios que también se hacen con personas que sufren malos tratos, como reproducimos esos discursos... nos podemos preguntar si hemos sufrido o hemos ejercido la violencia? .... Siempre hablamos más de lo que nos han hecho, pero también sería interesante pensar en cuando nosotros hemos ejercido la violencia...

C: como dice Ma, es como inevitable... la convivencia entre personas lo quieras o no hay agresividad... aunque también hay casos más extremos...

Un momento sobre el turno de palabra: di tu, no tu.,... (risas para quitar tensión, cesión de turnos de palabra con mucha amabilidad)

An: yo, sigo hablando sobre la violencia física pero aunque sea más visible no se tiene porque ver normal, aceptable... porque todos a veces tendemos a ser violentos no creo que tengamos que normalizarla, que parecernos aceptable.,... si entras en esta dinámica es un ejercicio de poder sobre el otro y a ver quien puede más... si te basas en una relación igualitaria uno de los temas a tratar es el tema de que no haya violencia de ningún tipo,... si no, no es igualitaria... y una cosa sobre el tema de que una mujer pegue a otra mujer y no se vea como violencia, para mi no podremos solucionar todos estos elementos de pareja hasta que dejemos de vivir en una sociedad donde pegar a un niño todavía siga siendo una cosa educativa... porque si has crecido desde pequeño que por ser inferior esta violencia te puede educar, después de mayor tendrás las relaciones que tengas, considerarás que la persona que tengas al lado no es un igual, es uno más o menos, y habrán diferentes violencias... y esto no se cuestiona, se ve al hijo como una propiedad..., para mi son temas muy relacionados...

R: yo también iba a decir justo lo de los niños... lo que he dicho antes era para buscar una explicación, no porque lo justifique... pero eso de una colleja a tiempo... lo que cuesta es hablar las cosas incluso en el momento en el que estés muy enfadado..., con los niños o con tu pareja... si tienes ataque de ira, pues vete a tomar el aire

C: el tema es esto, sentir las emociones es lo que nos falta, ser más asertivos... , la tensión del día a día va a estar y cada vez va a peor y lo que necesitamos es herramientas... la agresividad está, la ira también... el tema es cómo los manejas... es una suma de factores que al final, cómo va a pedir que gestione... y esto no quiere decir que lo justifique...

Ma: yo creo que sí, que el tema de la violencia está y siempre ha existido...uno tiene que saber sus propios límites, en el momento que lo aceptas asumes que es normal y no ayudas a otra persona...la otra persona seguramente es lo que tu dices, lo está haciendo e igual era un niño que le pegaban y si la manera con sus padres era así pues está reproduciendo... pero conocer de donde viene no es para justificar sino para conocer el origen y la sociedad no sean modelos que se potencien y nos queda eso... y no permitirlo, no justificarlo... y tiene que estar muy claro en uno mismo

Av: yo, mi ex pareja fue maltratada por su padre y a veces no te das cuenta cuando maltratas...y yo tampoco lo veía... y yo creo que ella no se daba cuenta, lo hablé con mi psicóloga, yo creo que no se daba cuenta de que estaba ejerciendo violencia psicológica contra mi, por eso la perdono... lo que ella odiaba es que su padre el tirara lo pelos y un día le cogí un pelo y se puso... pero a veces no te das cuenta de la violencia que estás haciendo

C: es lo que dices tú (Af) de vemos lo que nos hacen pero no vemos lo que hacemos, eso pasa toda la vida... ves lo que te hacen pero cuando tu no... se va alimentando, en realidad

...

Ma: por ejemplo, yo en mi caso mi madre era muy exigente y era un amor condicional en función de si yo estaba a la altura yo notaba si me quería más o menos... entonces, para mi es un tipo de maltrato psicológico...una madre tiene que querer incondicional, no en función de lo que haces... yo reconozco esto en mis relaciones de pareja, lo reproduzco...si la persona x pues yo me daba más, si no pues me retiro... entonces, es un retiro afectivo sin mala intención pero si esa persona no tiene eso yo no puedo darme, es como algo interno... y cuando lo he visto, pienso que es un maltrato porque me retiro de la relación, noto que me enfado... a mi esto se me escapaba y me viene de la infancia pero como lo he visto tanto lo he interiorizado

C: lo normalizas, claro, no lo ves porque lo normalizas... si hubieras visto otra cosa, distingue, pero si no lo has visto,... lo ves normal

Af: yo bueno, lo que dice R, reproducimos mucho... dos mujeres juntas tendemos a reproducir roles... lo del poder... en esta relación está muy claro quien tiene el poder... la chica del propietario de todo en el fondo es el rol masculino de la relación, entonces es la que ejerce el poder, por eso la pega y la sitúa... yo elijo los tiempos y te sitúo...ejerce el poder en esas escenas concretas, utiliza el rol más masculino... en las relaciones de dos tías pues a veces también hay roles, y esos roles también tiene que ver con el poder, porque la división de genero también en el fondo es división de poderes... donde tienes tu el poder y de que manera... a lo mejor es este ámbito más tu y en este más yo, porque tradicionalmente es así... creo que parece que hemos visto poca cosa de relación igualitaria, nos cuesta un montón, no?... (silencio)... yo, por ejemplo, no son violencias pero...ahora ya no, pero cuando no me daba cuenta mi papel era mucho más masculino, la que tomaba la iniciativa de las cosas, la que hacia los planes, la que en el fondo su vida profesional era importante y no la cambiaba en función de la relación, si te acoplas te acoplas y sino... y eso no es dialogar en una relación... o sea, implica otras cosas,... incluso el ir de todo lo tengo claro, es así, no te tendrías que poner así, todo super racional, es obligar a la persona a ver las cosas como tu las ves, y es ejercer el control... bueno, no sé, ...yo a la larga me he dado cuenta es que esa parte perfeccionista mía lo que hacía era ponerles mogollón de presión a ellas, porque esa parte perfecta... ellas se sentían como ostras, no llora nunca, todo lo puede... yo pensaba que me querían por eso, justamente y en el fondo eso lo que les hacía era una presión... esto no creo que sea violencia pero es poder... yo no renunciaba al poder siempre, porque mostrarte vulnerable es renunciar a que todo lo puedes... la historia es que eso si que generaba un poder en la relación, aunque me costara mantenerlo y también me llevara mi mochila manteniéndolo... eso hacía que la otra persona también se sintiera en una posición subordinada de cosas... no sé.... Pues este tipo de cosas, nos enseñan super poco a mostrarte a la otra persona y a caminar de una manera más igual, soltando más ese control... porque el control es violencia también y eso es algo que ejercemos más todo

Ma: yo creo que el tema del poder.. es como una fantasía y creo que también es masculina de... porque se ejerce violencia y se domina, se es más libre y tienes el poder sobre el otro... pero en verdad, toda persona que quiere controlar o tener poder depende del que tiene que someter... entonces es igual de dependiente del que somete y el sometido... yo creo que es como un delirio humano que tenemos que pensamos que como hay un dominio o

un poder crees que controlas al otro, cuando realmente no controlas... y creo que ese es el juego un poco en el que hemos vivido... el hombre ha sometido a otras especies, ha intentado someter a la mujer, como delirio que entonces... cuando no tiene nada que ver... la naturaleza es el ejemplo... un día viene un meteorito y nada... entonces es como una paranoia para tener el sentimiento de control

C: pero es que... queremos que la otra persona sea tuya y tu seas de ella... como demasiada fusión con la otra persona... no estamos acostumbrados a estar libres... nos falta libertad, nos mezclamos demasiado...queremos tener demasiado la vida de la otra persona...

Silencio...(muy pausada la tertulia, con muchos espacios y silencios)

R: me cuesta expresar mis emociones porque cuando lo hacía de pequeña me daban con la mano bien abierta... entonces, de mayor, cuando he tenido un ataque de llanto y he visto que perdía el control, en cuanto he estado sola me he dado yo también con la mano super abierta...entonces... pero nunca, igualmente nunca se lo he hecho a ninguna pareja... y bueno, lo que me doy cuenta es que en casa de mis padres ahora con los peques, ahora a un crío se le cae algo o se le rompe algo es como, hay una tensión, todo el mundo se mira, miro a mi hermano y el a mi,... porque, es como, que a nadie se le ocurra levantar la mano, porque entonces yo montarí en colera, porque además ellos son conscientes... mi madre, una vez hablando de esto se enfadó muchísimo, en plan cómo podíamos decir eso, y era como: porque es verdad, pero no pasa nada... pero en cuanto un peque hace algo es como que todos sabemos que si pasa y que eso no es admisible... pero reconozco que tengo esa violencia super arraigada, y a veces me ahoga de una forma y otras de otra...

C: tenemos que desaprender, no... hay tantas cosas aprendidas malas, que te perjudican, no?

Av: mi madre ha sido la esclava de mi padre, no?--y padre, padre, no he tenido... mi madre me lo ha hecho siempre todo.... Y mi madre pues da mucho amor, por eso he salido a ella... fijate de lo buena que es que un día por la tele salía un bebé que parecía que se iba a caer de la cuna y se levantó a la tele para ir a cogerlo... (no se puede transcribir)...sentido del humor porque si no...

An: yo a veces pienso que creo que mi familia es un poco así atípica porque ya os he dicho que los roles masculinos y femeninos no estaban muy marcados pero los roles de hijos estaban excesivamente marcados, eran aquí lo digo yo, muy jerárquicos, a la antigua usanza...y mi padre era bastante violento, era la figura que tenías detrás que a la mínima que te pasabas de la línea te daba una ostia.. y yo pienso que a veces yo era un poco

repelente porque me ponía delante de mi padre y le decía: por qué me haces esto? Lo haces para que no lo haga pero ya se como funciona y lo seguiré haciendo... y durante toda mi vida he intentado huir de estas estructuras, en las relaciones jerárquicas y que implican violencia me producen alergia... supongo que la parte positiva de esto es eso... me identifico con eso que dices que saltas cuando a alguien que van a pegar... y además, que eso se vea... y no solo maltrato a saco, sino que te pueden educar con maltrato físico... porque en el fondo es cómo queremos educar a la gente? La queremos educar razonando? O la queremos educar por miedo y violencia?...

Silencio...

Af: claro, pero también hay otras cosas... para la gestión de las emociones... no todo pasa por la cabeza, porque de hecho, razonando también se ejerce el poder... hay maneras de ejercer o controlar...

An: bueno, dialogando más que razonando

Af: claro, pero un diálogo igualitario con una persona que tiene mucho menos conocimiento que tu hasta que punto puede ser realmente horizontal... parte mucho de que la persona no quiera ejercer el poder, porque sino lo puede ejercer... esta es una de las cosas que me hacen gracia a veces... de qué manera una persona que sabe las estrategias de muchas cosas le esta dando realmente la libertad al otro para tener un dialogo igualitario realmente... si tienes muchas más herramientas... qué gane el mejor argumento: ahora, yo me he leído 800 libros sobre el tema y tu ninguno; y ahora voy a empezar con mi discurso académico... pues lo mismo con un niño y un adulto... el adulto puede ejercer de maneras de decirle aquí es donde quiero que llegues... lo digo porque hay que ser honestos... porque luego todo es mucho más complejo, y la parte de...yo creo que la primera parte, más que dialogando o no, es partir de la libertad y de cómo esa persona puede crecer lo más sana posible... es pensar qué herramientas esa persona va a necesitar para crecer lo más sano... si pensamos con el dialogo solamente pero no me planteo como ejerzo ese dialogo, igual podemos reproducir un montón de cosas... porque es super complicado

C: yo creo que lo que dice An es más el problema que ha habido siempre de que la violencia dentro de la familia ha sido utilizada más como descarga que como tema educativo... que si yo castigo a un niño que no sea porque quieres desahogarte... y el tema de la colaboración, tu padre es tu padre igual que tu jefe es tu jefe

Af: ahí lo veo diferente, son dos personas adultas,... en el caso de una niña está en una situación de vulnerabilidad, por la propia naturaleza, que le impide salir de allí... o decidir...

C: pero que use su jerarquía, no autoritaria sino más democrática

Af: claro, yo no lo llamaría jerarquía sino simplemente que el adulto tiene que cuidar a los niños y que los niños tienen que saber que dependen de los adultos porque no son autónomos aún y no puedes ser igual porque es esa responsabilidad con el cuidado... pero de ahí a la jerarquía hay una diferencia... y si no pienso si le estoy enseñando a razonar y herramientas sino que estoy intentando salir con la mía, pues esto también... lo del diálogo, yo pensando... a mi me enseñaron mucho a razonar y llevarme lo que yo quería... eso en una relación de pareja en el fondo también ejerzo un me salgo con la mía a partir de una argumentación... pues eso, también hay que pensarlo... eso también es ejercer un poder

Ma: una manipulación

Af: la historia es darte cuenta o que... cualquier tipo de herramienta es como la uses... el diálogo depende de cómo lo uses... lo que me interesa como es cómo romper las barreras y hablar libremente... pero es super difícil en el fondo

Av: el miedo

Af: pero no solo el miedo... sino dejar a la persona ser

Av: dejarla que sea ella

Af: claro, exactamente, eso tiene que ver con el control, querer a alguien como es, no quererlo cambiar... son las cosas que no nos han educado...es al final, el no renunciar al control y a esa fusión... pero que todo para mi si que me parece de relaciones desiguales, no?...

Silencio.... Risas.....

Af: y cuando estáis en relación de pareja, cómo lo hacéis, os sentís en relación igualitaria, ejercéis o no?

C: apaga la grabadora (risasss)

Ma: bueno, como lo del control es una mentira... el control es razón y la relación de pareja es desde el amor... no se puedes controlar nada, no tienes nada que controlar... por la razón puedes hacerla llegar a un sitio pero en realidad lo que quiera sentir lo sentirá, no cambias nada... es poder vivir con eso,, con que todos somos libres y que en realidad no existe el control... y a ver si me atrevo a tener relaciones de pareja en ese sentido (risasss)... porque me veo que yo siempre he tenido mucho miedo a estar así sin controlar, o me controlaba a mi, mis emociones, o intentando controlar a la otra persona

aunque sea inconsciente... pero esa manera de querer, veo que no... no, ... que realmente no es la relación que yo quiero... ni sana....

Av: en mi caso...yo... como quería mucho a mi pareja y yo me sentía querida... pero ella ejercía un control sobre mi vida... y ahora tengo miedo, de que me vuelva a pasar...

... silencio....

R: yo es que, por ejemplo, (Risas)... pues que... creo que todo, que me he intentado preocupar de controlarme a mi misma, todo lo que yo me he castigado... en cambio con la otra persona era super generosa, super guay... todo lo comprensiva que era con la otra persona nunca lo era conmigo misma.... Y tampoco era muy sano, y al final por supuesto repercute...

...silencio... risas...

An: no sé que decir...de verdad... porque yo relación importante solo tuve la de E y ya está, y aun estoy intentando entenderla... y lo que me ha pasado es que... todos somos libres de decidir qué hacemos... pero E no es libre porque esta siendo maltratada con la familia, y perdón porque se acaba de acabar ahora... y por eso no vine la semana pasada y por eso me va a costar hablar... (llora)... y no sé que responder a esto

Af: no hace falta que respondas

Todas se acercan a abrazarla, .... risas....

An: no lo sé, yo he entendido que no es viable estar con una persona que no es libre, por mucho que sea buena persona y que pienses que puedes estar con ella.....

Af: al final, no se le puede cambiar a nadie, no?... son procesos que cada uno inicia y que son super lentos... y que depende de mogollón de cosas, y a veces quiere cambiar pero a veces lo hace cuando no estás con ella, a veces la gente te hace daño no porque no quiera estar contigo sino porque no sabe hacerlo de otra manera

An: y cada uno tiene su proceso, pero supongo que si quieres a una persona no quieres que sufra pero cada uno tiene que hacer su proceso y ya está

..... silencio...

Af: es complejo, super complejo... cómo podemos relacionarnos de una manera equilibrada? Y es super complejo... pero cada relación para mi ha sido mejor que la anterior, porque he aprendido y porque he roto barreras... y cada vez identificas más cosas... pero que cuestan... y luego repites cosas... porque cada una tiene su talón de Aquiles... pero luego vas aprendiendo miles de cosas... mira, yo ahora he comenzado una historia con alguien que se parece a mi en muchas cosas y en otro momento me habría dado miedo... quiero decir, que no sé... que hay cosas que en otro momento me habría



impuesto demasiado como acercarme... y ahora sí, porque esas cosas me dan más igual... lo que quiero decir es que con cada relación me he quitado una mochila de en medio y bueno... antes me alejaba más rápidamente, me ponía una barrera y ya... estaba pero ya me alejaba, no me vas a hacer daño... y ahora, si me duele pues lo lloro y lo suelto y lo reconozco... pues eso, solo esto, ya me ha ayudado para no alejarme cuando hay dolor... porque el dolor está intrínseco a las relaciones...no el dolor de maltrato sino el dolor que pasa si o si cuando quieres a alguien, si no estás dispuesta a poderlo soportar, tampoco puedes querer... porque te alejas...

Ma: la libertad está en elegir en si algo duele, saber si aunque duela quieres estar o puedes irte, eso es libertad... en eso... es el aprendizaje para la otra persona también... un aprendizaje de libertad... lo difícil es que cuando quieres a alguien y no puedes desapegarte...

An: lo que me pasaba es que ella estaba en una situación extremadamente difícil, tiene con sus padres una relación donde le hacen maltrato físico y psicológico... te vas enterando poco a poco... entonces, cuando te explican esas situaciones, lo que pensaba es qué valor tiene lo que yo siento cuando me estás diciendo que te vas de casa y te pegan..., es como decir, aunque pase todo eso,... esta es tu vida y yo hay cosas que siento y necesito para una relación... y las quiero...pero bueno... pero otra cosa que he aprendido es que tu quieres eso pero puedes tener la responsabilidad de tu salvarte a ti misma y el tiempo que hace falta... el hecho de todos estos modelos de esperar que te salven me parecen extremadamente negativos... porque yo me daba cuenta con ella... que tenía que intentar... se reproducían con nosotras los roles de que yo tenía el poder y ella no, porque era lo que ella estaba acostumbrada en su entorno... y a mi me costaba muchísimo entrar... porque no hay que tener esa relación de poder... y si no haces los mismos procesos, no es viable.....silencio....y ya está...(risa)

Ma: muy valiente...

...

Av: la autoestima es importante... si tiene que depender de los demás, estás vendida... tienes que quererte a ti misma y a partir de eso, las cosas vendrán...

An: cuando entras en un sistema familiar que es así, ella ha entendido toda la vida que eso es amor, y cómo la sacas de ahí?....

C: mientras siga allí...

An: yo eso lo veo muy claro: tu lo que tienes que hacer es encontrar un trabajo y salir de casa... pero es ella la que lo tiene que hacer

C: y mientras tanto, ella no puede ofrecerte cosas

Ma: y si ella no lo hace por si misma también la estas salvando tu, reproduciendo

An: exacto

C: es ella la que lo tiene que hacer, claro...

An: bueno, es un aprendizaje

C: claro, y el sufrimiento luego sirve para algo, para aprender

Av: sí, son sincronizaciones, no son casualidades... en unas conferencias hablaron de los miedos de las personas, de cómo van por la calle como mirando al suelo y achepadas... y lo primero que dijo es: no os creáis nada de mi... (risas)... eran geniales...

Af: de todas maneras, yo creo que muchas cosas que creemos que no pasan son casi la norma... y esa es la sorpresa, alguien te cuenta algo que cuando eres más peque te parece super fuerte y luego creces y te das cuenta que vivimos en un mundo bastante violento en general, que quien no ha tenido una cosa a tenido otra y en general nos han enseñado poco a como relacionarnos bien... luego aprendes que hay otras maneras de relacionarse, pero los patrones así normativos estructurales son super poco saludables... y claro, es crea, supongo que... en otras generaciones la gente se aguantaba o descargaba su rabia en la generación siguiente y se ha acabado... pero ahora, como las relaciones no son incondicionales y la gente las deja, pues la gente se les tiene que trabajar más porque sino no te relacionas... nos lo tenemos que currar más... y por una parte es una ventaja... hay que ver la parte positiva... ni yo me quedo con nadie a cualquier precio ni nadie se queda conmigo a cualquier precio... y eso significa que al final lo que salga de las diferentes parejas que tenga a lo largo de la vida, cada vez va a ser mejor... yo recuerdo una de las primeras relaciones largas que me quería un montón un montón y yo a ella pero cuando lo dejé yo era super cría...y pensé que yo estaba super agobiada cuando lo dejé, pensé que había cambiado mucho... pero cuando pasó el tiempo pensé como ella me había podido querer al final, porque yo era la gilipollas en ese momento... porque había muchas cosas que no sabía, iba a mi bola, no me acoplaba en nada, todo giraba en torno a mi...la cuestión es que si yo hubiera seguido a su lado, y ella hubiera seguido sin marcar los limites, nunca hubiera encontrado mis limites... no hubiera aprendido... porque yo era incapaz de marcarme y ella también... y creo que aprendí a querer con todo el proceso, en la siguiente relación aposté más y es como un proceso para aprender a querer, y a veces necesitas perder para eso... yo creo que la perdida tiene la ganancia de valorar un montón de cosas que en el proceso tiendes a no apreciar...eres incapaz de ver las cosas que has hecho mal en el momento... pero

cuando pasa el tiempo pues dices, tela conmigo... y bueno, todo esto te enseña y la siguiente relación sin tienes ganas de aprender... otra cosa es que vayas enlazando una con otra sin ganas de aprender nada, ahí si que vas repitiendo patrón todo el rato

Av: se llama conducta primate, porque va de rama en rama (risassss)

C: es verdad, porque nuestras madres toda la vida 40 o 50 años y aprenden la constancia de estar con alguien, pero esa riqueza que tenemos nosotras de aprender de diferentes personas... no?... somos muy jóvenes y la vida es muy larga

An :es una putada (risassss)

C: te doy 3 meses

Af: en esta cena que vamos a hacer todas (risasss)

Av: a un wook, no?

R: a la Estupenda o algo así, no?

Av: me ha entrado un hambre de repente (risas)

C: sí, vamos al XXX ese (risa)....

Hablamos de hamburguesas

C: aiiii (risasss)

Ma: pues vale, apaga eso (risas)

Af: vale, solo la última preguntita... dos... sobre el poder y el atractivo... no la atracción hacia la violencia sino también, por ejemplo, es curiosísimo y pasa que vas a un bar y la camarera solo por estar en la barra es atractiva porque tiene un poder, la dj ni te cuento (risasss)... el poder da atractivo en esta sociedad... los líderes... la que lleva el megáfono en la manifestación (risasss)....

Av: cuando estoy en la barra estoy más guapa?

Af: vamos, triunfas (risas)... pues qué pensáis? Pensáis que hay una erótica del poder? Que por eso queremos tenerlo?

C: bueno, está comprobado que en realidad el atractivo va en función del poder, poder de todo: admiración, siempre es admiración en realidad... que esa persona te guste por algo... no?...

R: igual lo atractivo es la seguridad que desprende en eso que esté haciendo, que es lo suyo

Af: una camarera os pone poniendo un cubata?

Av: me refiero a la seguridad en una misma, eso desprende atractivo... si te sientes insegura no desprendes atractivo... la barra puede tener un plus

Af: a ver, en la barra creo que tienes un plus... a parte de la seguridad...

C: los uniformes... (risas)

Af: es interesante, cuando tenemos el poder, qué hacemos con el...

Av: el tipo de jefes, por ejemplo yo a veces sustituyo a la jefa y a la gente le gusta más mi manera de ser jefa...

Ma: el tema del poder, creo que es lo que decíamos, de pende de cómo relaciones, si te relacionas de igual a igual es lo mismo que esté dentro o fuera de la barra...si te relacionas de otra manera pues no.... Depende de cómo te posiciones... si te sientes inferior o no, si le das valor...

An: a mi me pasaba con mi profesora de speenning, que le pasaba a muchas chicas, todas detrás de ella... pero fuera de la bicicleta, pues no me llamaba tanto la atención...

C: le quitas los atributos, que queda la persona

Ma: se quita el rol

R: me acabo de dar cuenta que gano con la bici (risass)... hay 3 chicas que me han dicho que esta muy guapa con la bici

Af: estaban enamoradas de la bici

C: una chica con moto, detalles que le dan... una chica con moto... aunque según qué moto...

Av: con los gimnasios me dan miedo ir a vestuario, como si no fuera a ser aceptada como mujer

Af: pues te acompañamos

Todas: eso (risasss)

Av: sí, acompañarme... luego nos bañamos en el jacuzzi,....

Todas: sí

R: yo también tengo problemas en que me vean desnudas

Af: pues vamos todas

R: lo grabamos también (risass)

Ma: donde está la de speening? (risas)

R: yo ahora tengo problemas con la persiana de casa, que esta rota y me da apuro que me vea la persona con la que estoy... y ella pensando que ya lo ha visto todo y yo toda apurada

Af: pues eso no es casualidad, es sincronicidad... por cierto, ahora estoy leyendo un libro: Nacidos para correr... y esto me viene que muchas tensiones y muchas cosas, las podemos descargar... la violencia, o la rabia... haciendo ejercicio, algo tan simple como esto...ayuda a suavizar tensiones...

Af: bueno, para la siguiente sesión podemos pensar en herramientas para relacionarnos mejor... qué os parece? Acabar con algo positivo? Qué cosas nos sirven?.... vamos a cuidarnos

un poco, cómo nos podemos cuidar mejor... una sesión de los cuidados... y podemos compartir esa última parte

Ma: lo que hemos aprendido de nuestras relaciones, concretando desde la experiencia, porque lo de dar consejos es un poco...

C: bueno, aquí no damos consejos, cada uno participa... la verdad es que nos respetamos, no opino de ti,..no?...

Ma: sí, por eso...

Af: os parece como tema?

Todas: sí

Av: con las amigas, que te descargas

R: pero no compartes a la cajera (risass)

Af: esa es buena... nos vamos a cenar?

Todas: sí (cenamos todas menos Av)

## TERTULIAS 11 DE ABRIL DE 2012

Risassss y más risassss

Af: Luego tenemos que decidir el día de la auto-evaluación final... igual la podríamos grabar para ver cómo estamos en las tertulias

Risasss

Af: luego os haré una foto

Risasss

Mb: qué horror! No sabes que a partir de una determinada edad las cámaras nos odian?

Risas

Ma: de recuerdo

Risasss

Af: de todas maneras, había dos propuestas. An había dicho que le sabía muy mal no poder venir y tal a la última sesión y decía que podíamos quedar más veces, hacer la autorreflexión varias y hacer más cenas... y luego Mt también hacía una propuesta, no?

Mt: a sí, sí... una propuesta pero no solo este grupo sino si quisieran los de los lunes, pues encontrarnos una vez al mes,... para seguir en contacto... como ha buen rollo y es un grupo bonito, pues... si os apetece

Av: pues sí, pues sí

Mt: además, lo cometamos la última vez (Mb)... podemos encontrarnos y hacer lo que sea, yo que sé... Podemos ir a emborracharnos... Risassss

Ma: pues sí, podemos quedar, sí, sí.... Podríamos quedar los jueves o los viernes para poder ir a tomar algo...

A: yo también lo propondré en el grupo del lunes... entonces pues nada... supongo que hay gente del lunes que también quería seguir... podríamos hacer una autorreflexión cada grupo por separado y luego, a lo mejor, hacer un encuentro juntas y a partir de allí puede salir el día de quedadas... con los dos grupos juntos para decidir días... si os parece... y allí ya pensamos qué es lo que nos apetece... y podemos cerrar con una cena... antes o después de la autorreflexión?

Mb: yo creo que es mejor hacerla al final, después de todo... porque es como el borsche final

Mt: la graduación

C: nos das unos diplomitas

Af: claro, haré unos diplomas... participación en el banquete de safo (risass)... acreditación para competencias emocionales

Ma: la práctica (risa)

C: podíamos hacer un pin

Af: mira, lo había pensado... será un regalo...

Mt: tertulias el banquete... marquetín...

Mb: podemos intercambiamos todos los mails... para hacer propuestas para una vez al mes.. el día que sea... pasar el mail y decir qué hemos propuesto y quienes se apuntan...tener un contacto mediante algo concreto...

Se habla un poco de TND, del feminismo (viejas, nuevas ideas, personas)...

Af: las transcripciones ya están hechas, yo os iré enviando todo y las conclusiones, y podemos ir debatiéndolas entre todas, el proceso no se acaba aquí... compartiré todo el proceso y el análisis con todas, os iré retornando toda la información

Av: puede llegar a sorprendernos a nosotras mismas lo que hemos dicho,... yo lo que tengo se lo voy a enviar a Punset, a ver que opina de mis transcripciones al menos, no voy a enviar las de las demás...

Af: muy bien, porque está mucho en tus transcripciones (risass)

Av: podemos invitarlo

Af: sí, tertulia de mujeres lesbianas y bisexual y Punset (risass)... después del Bimbo

Ma: se confirma la bollería (riasasssss)

Af: el tema de que te sorprende es verdad... hay días que sales sin saber y luego transcribes y dices, uallla, todo esto se dijo? ... así que os recomiendo si podéis echarle un vistazo porque os sorprenderá...

Se cae cerveza... llegada de R

Af: no ha pasado nada (risas)

R le regala a Av un pato de plástico (en referencia a

Av: el ser humano es como los patitos de goma, vamos a reprogramarnos, a cambiar programas que nos pusieron dogmáticos de pequeña, que son la mayoría una tontería, y cambiar (risasss)

R: le iba a poner Punset

Av: Punseta

(risass)

Af: qué bonito, qué detalle...

(risasss)

Mt: debería venir el Punset, a una cena

C: a hacer la autoformación

Av: vive cerca de Barcelona

Mb: tienen una masía, está muy solo

R: vive rodeado de universitarias, nunca se pone duro (risas)

Ma: la verdad es que habla bien y es pionero en juntar ciencia y emoción

C: divulgador

(risass)

Mb: Pungsi

Av hace comentarios sobre Pungsi y el FB, estoy enamorada de su mente, preciso porque tengo mi orientación sexual clara... R, y los animales que me pones en el muro... comentarios sobre FB...(Risas y risass)

R: de qué hablabais?

Af: aun no hemos empezado, te estábamos esperando a ti... la cuestión sería el tema hoy era... cosas que podemos compartir como positivas para tener relaciones igualitarias, cosas que nos han venido bien en nuestra experiencias, que nos hay llevado a tener relaciones más sanas, que nos han llevado a ser más felices...

Silencio... risasss

Af: saca el tequila (risass)

Risasss

Af: esto es significativo, eh?

Risasss comentario sobre la transcripción

Af: la evaluación en el club de la María (risass)... me ha parecido estupenda la tertulia (risass)

Av: podemos ponernos super cómodas... pero no se puede grabar

Af: es para una investigación (risasss)... La gente super relajada....

Af: veo que el tema no motiva nada (risass)... nadie tiene ni idea de cómo hacer una relación... (risasss)... el único que quiere hablar es el pato (risasss)

Mb: el patito feliz (risa)

Af: a ver, tanta gente a la vez no, quién quiere empezar?

Mt: yo

Af: bien

Muchos aplausos, muchos aplausos... biennnn

Mt: a ver, yo estoy en proceso de aprender... entonces, al menos, la experiencia... creo que me ha ayudado mucho después de mi ultima relación tormentosa y horrible, el compartirlo,



el compartirlo con amigas, con amigas como yo que han pasado lo mismo... básicamente eso, compartirlo, la experiencia de cada una, tan solo poderlo sacar me ha aportado muchísimo... entonces, estoy en ello... con bastante autoanálisis de qué fue mal. Cómo no repetirlo. Como ser mejor persona y mejor pareja cada vez... estoy en ello... supongo que así es la vida, es un continuo intentarlo, no?... (risa)... siguiente (risas)

#### Silencio y risas

Af: a ver, yo... lo que ha dicho Mt me parece super importante, sacar análisis de las cosas del pasado para no repetir errores y aprender de las cosas, si que me parece super importante, y compartirlas con otra gente y poder escuchar otras opiniones y experiencias, me parece muy importante... y bueno, yo veo fundamental la comunicación, que es algo básico en una relación... poderle explicar al otro que cosas te hacen daño y que el otro te las pueda explicar a ti... para poder cambiar cosas... supongo que se trataría de perder los miedos, sentirse que... eres lo suficientemente valida para ser querida... es decir, que tu vales y si te quieren, bien, pero si no ya te querrá otra persona... pero te tienen que querer como eres... que eso ya se ha dicho aquí, el ser tu misma.... Y bueno, eso... poder comunicar a la otra persona cosas... yo ahora por ejemplo intento hacer eso más, mucho más que antes... si antes era que tienes que adivinar que es lo que me pasa, o si haces algo que me duele pues hago otra cosa que te va a doler y empiezas a hacer un juego de orgullo, no?... pues hablar y decir, pues resulta que esto que dijiste me dolió y no se qué... que en verdad es super difícil porque es mostrarte vulnerable, es mostrar al otro que te importa esa persona y que además pues eres sensible y vulnerable... y eso es difícil porque tu te estás abriendo... pero me parece fundamental, porque es super chulo... porque lo dices y te quedas más tranquila y a partir de ahí evolucionan cosas... comunicación es básica, ser capaz de expresar lo que sientes y explicar lo que te duele... al menos, a mi me ha costado un montón, la vulnerabilidad, decirle al otro que te importa... no sé, creo que cuando lo haces te devuelve genial, porque así construyes desde roles igualitarios, decir a la otra que eres así y estas de tu a tu, no estas ni superior ni inferior.... Te tratas como igual...no sé....

Mb: mi actual pareja es una depresiva crónica, me lo dijo desde el principio... me comentó que le habían ingresado dos veces...que su enfermedad lleva arrastrando durante muchísimos años, toma bastantes pastillas... desde el principio me ha dicho como puedo o no tratarla... y ella siempre ha valorado el hecho de que yo no debo cargar con

su enfermedad pero dándome la cuestión de decir, bueno, yo asumo lo que tengo y piénsatelo porque yo no me voy a currar... entonces con ella he aprendido lo que no lo había aprendido con ninguna otra pareja, es a decir lo que siento,... a mi me compensa mucho porque cuando tiene las etapas mejores es cuando me compensa, porque ella es muy consciente de lo que supone su enfermedad... ella no es una persona que esté al margen, es muy inteligente, sabe muy bien lo que hace, todo su proyecto... y lo que ha hecho ha sido darme la posibilidad de hablar con su psicólogo, y ella misma me ha mandado resúmenes de lo que considera que se ajustan más a su enfermedad y me ha enseñado a estar con ella, a ella estar conmigo, sino a pelear la pareja... o sea, mi pareja me ha enseñado a que si discutimos es porque nos queremos, porque hay algo que salvar... si no me interesara no lo pelearía... me ha enseñado a pelear el amor... me ha enseñado lo que es la franqueza y la transparencia en una relación como la que tenemos, que es difícil por su ansiedad crónica y porque estamos a 13 mil kilómetros, pero yo jamás me he sentido más cerca de nadie que de ella y ella lo mismo... la comunicación con nosotras es extraordinariamente grande y fuerte... en la comunicación está lo fundamental, para mi es muy importante... y no me considero salvadora de nadie, cuidado... muchas veces ella me ayuda a mi... y yo la quiero, con su enfermedad, la considero como una persona que padece del hígado pues ella padece de su ansiedad crónica... para mi, la comunicación, cosa que no he tenido con otras parejas, he tenido soledad muy acompañada, pero con ella tengo compañía...

Silencio

Mb: te tocó (hacia Av) (risas)

Av: Yo en las tertulias estoy aprendiendo un montón, un montón.. a base de compartir experiencias y opiniones... opiniones que yo oigo y valoro... siempre, cuando me voy a casa después de la tertulia, llego a casa y estoy cenando... es ahí donde lo empiezo realmente a procesar todo y pienso, qué fuerte!... he aprendido que hay que ser una misma, que la felicidad es la ausencia de miedo, hemos hablado de ello, ese no tener miedo... he aprendido que tengo que ser yo misma, lo sabía ya pero aquí me lo han confirmado... tuve una relación como dice Mt, pues, de maltrato psicológico... y ahora he podido poner en práctica algunas cosas... este fin de semana conocí a una chica boliviana y llegamos a mi casa y estábamos bastante bebidas las dos... y ella en el bar me pregunta: no te gustaría ser mi novia? Y yo,; pues sí, no? (risas)... y fuimos a mi casa... y... no hace falta detalles (risas)

C: detalles por favor

Av: una salvaje, aquí tenía marcas, pero me he puesto trombocit (risassss)... nos despertamos al día siguiente y suena el teléfono y me dice: mi mujer... y yo pensaba: hija de puta... como yo sufrí lo que sufrí, yo no quiero ser la tercera... nos dimos el teléfono y me llamo tres veces y no lo cogía pero hoy se lo he cogido y ella quería volverme a ver para hablar conmigo de sus problemas... por mi mente me ha pasado decirle que bastante tengo yo, que le cuente los putos problemas a su pareja (Risass)... igual es una defensa mía que tengo, lo que si que se es que no voy a estar con alguien que tenga pareja porque a mi me lo hicieron, estando conmigo se fueron con otra y yo no quiero hacerle ese daño con nadie.... Gracias a poderlo compartir aquí, lo había podido compartir con dos amigas heterosexuales pero vi que vosotras lo pillasteis más emocionalmente y gracias a explicarlo aquí, este fin de semana lo he tenido más claro...que el amor existe... y que puede estar a 13 mil o a 13 centímetros o a 13 metros... pero yo nunca voy a estar con una persona que esté con otra... y no es que sea religiosa ni nada, me importa un coño la religión... si alguien le molesta lo siento, pero no lo voy a cambiar porque no me sale del coño ... esto no es mio es de Rubianes... yo lo doy todo por super valido lo que he aprendido aquí, sobre todo las buenas amigas que he hecho sin haber salido ni un día a cenar, así que cuando salgamos a cenar ya va a ser la ostia... y que de cada una he aprendido una cosa... muchas gracias... (risass)... y espero haber aportado algo también... Av punto (risass)

Silencio... risass.... Beber cerveza... risasss...

Af: va Ma, la psicóloga del grupo, confiamos en ti (risass)

R: yo, antes de apuntarme no sabía que había una psicóloga en el grupo (risass)

Mt: qué puede salir de aquí? (risass)

Silencio... risass....

Ma: bueno, yo es que, para mi las relaciones,...o sea, lo más positivo que han sacado siempre han sido, me han ayudado como a transcenderme, ha sido la fuerza del amor lo que ha hecho que sacara fuera las cosas de mi que eran imitaciones... pasa también con otras relaciones pero las de pareja han tenido esa fuerza para que fuera allí a la parte más oscura, con todo lo que implica... yo es que ahora estoy en un momento así de oscuridad (risass)... y me ayuda el tema de ver la parte positiva, porque a veces repetirte, que vuelva a pasar lo mismo, me bloquea... pero sí, en el fondo...cada relación me ha producido mucho dolor, quizás demasiado para lo que significa... porque siempre le he dado mucha importancia, quizás demasiada... como que eso me arrastraba demasiado... y ahora me noto que no me arrastra demasiado pero volver a

estar en una situación como la anterior si que me fastidia... pero... noto que gracias a las relaciones y a ese dolor, que cada vez me quiero más a mi misma y a los otros... es lo que tu comentabas de la vulnerabilidad... hacen que se me vayan rompiendo,... el mismo dolor que parece que te rompe... parece que es malo pero en el fondo rompe y entonces se libera otra cosa... entonces pues vale la pena... lo que pasa que a veces cuando lo estás viviendo... pero, bueno... el hecho de que las relaciones hayan sido más difíciles pues me siento más cerca de los otros... me han pasado aquí también... bueno, lo que tu comentabas, que el hecho de compartir y de haber estado así en un grupo con tanta intimidad y poder ser todas nosotras mismas, pues... que, que es algo que se queda grabado... aquí y aquí (señala grabadora) (risasssssss)

R: bueno, a mi, emmm.... Yo creo que todavía tengo que asimilar muchas cosas de, que he pensado durante este tiempo, o sea en las últimas semanas... porque también me han pasado muchas cosas y todavía estoy intentando encajar todas las piezas... porque por un lado me doy cuenta que estoy repitiendo unos patrones y por otro me doy cuenta que: ah! Como dijeron en las tertulias, no no alerta, por ahí no sigas! (risass)... y sin embargo yo erre que erre... me doy cuenta de que, como decía Ma, es un camino de aprendizaje... pero bueno, os sigo escuchando ahí: alerta, alerta (risa) así que espero poderos hacer caso algún día...y tengo sentimientos encontrados, dejarme llevar, veo que demasiado, y por otro lado intento que todas mis cosas no giren en torno al amor romántico porque eso es malo, malo (risas)... cuando se convierte en dependencia, en que te anules, cuando se socava tu autoestima y cuando afloran inseguridades... ya se que tienes que solucionarlo con o sin pareja y lo fantástico sería cuando ya lo tienes solucionado poderlo compartir con otra naranja entera (risass)... pero claro, nunca serás tan perfecta, porque no existe ese ideal de perfección que nos ha vendido Dinsey (risas)... pues con todas esas imperfecciones e inseguridades con las que llegas a una relación, más las de tu otra naranja entera pues intentas no cometer los mismo errores, pero en realidad eres tu la de siempre y la otra persona ese ella la de siempre (risa)... pero eso, con el patito diciendo cua, cua (risass)... y ahora, me imaginaré a las dialógicas por ahí diciendo: no, espera (Risass), a dónde vas? (risa)... Y pensar que también, siempre nos tendremos las unas a las otras, siempre tendremos a alguien que le podemos tirar la cerveza (risa), alguien al lado... y no sé, igualmente, llegará la primavera y tendremos que salir a tomar el sol (risa)... Que está bien que te toque el aire, y por muy ofuscada que estés con tu pareja, pues sal ahí, porque hay mucha energía positiva de los demás y cosas de la vida...

Av: nunca pierdas la sonrisa, R

R: pero te he dicho que tengo pareja, no? (risassss)

Av: pero no iba por ahí (risas)

R: por si acaso (Risas)... es que eres muy alta para mi... no puedo robarte un beso  
(ooohhhhh)..

Av: no pierdas la sonrisa, porque no pierdas ser tu misma, ser feliz...

C: No sé, yo,... lo que estoy es también recuperándome de una cosa.... Veo que tengo que... bueno... sacar un aprendizaje, no? De una vez por todas... como dices tu... con la siguiente pareja tampoco lo tienes porque arreglar,... las aprendiendo... y yo creo que la cagarás menos, no?... pero tampoco pretendas a la siguiente ya cambiarlo todo... pero bueno, pequeños cambios... cuando comienzas a ver algo que no, intentar frenar... y en eso estoy... en protegerme y en no... eso... ver lo que a mi me tira... analizarlo un poco con distancia y no ir para allá y tirar para otro lado

Af: qué te tira? (risa)

C: bueno, cosas malas... personas que no me van bien, que no me aportan nada... que me deslumbran pero que luego no... hay una pauta que tengo que no me sirve... también lo que dices tu de los juegos, de manipulación, de yo te castigo porque no me adivinas lo que yo pienso... eso también lo quiero cambiar... que en realidad la cosa sea mucho más sencilla, yo siento esto y necesito esto y tu también qué sientes y qué necesitas, claramente... sin cosas... como mucho más claro... lo que me da miedo es una lucha constante de si me das te doy, todo muy condicionado... bueno, que estoy cansada de luchar por la gente, que quiero estar tranquila...

Silencio...

Mt: yo estoy un poquito en lo que tu dices C, en estar tranquila... supongo que después de pasar malas experiencias... mi ultima pareja fue la que más ha significado y fue la primera chica... pero si miro para tras hay un patrón que se repite y la misma tendencia dañina... y supongo que buscamos la horma que nos va... y estoy en eso, en estar tranquila, en conocerme, en analizarme, en estar bien conmigo...y aquí hemos dicho lo de la comunicación, que lo encuentro básico... pero supongo que se da por hecho el respeto, para mi el respeto es algo básico, eso es algo que siempre he hecho con los demás, tratar a la gente con respeto pero ahora estoy aprendiendo a tratarme a mi con respeto... cuando empiece por ahí, seguro que las cosas no van como hasta ahora... para mi, quería que quedara grabado... que el respeto es fundamental por mi y por los demás.... Y ahora, como una mitad de mi no tiene ganas, está herida y se está

recuperando y la otra tiene ganas de encontrar a alguien, estar a gusto y disfrutar... supongo que hasta que las dos partes no quieran lo mismo es que no estoy preparada,,, y mientas a aprender

Av: yo opino como tu, el respeto hacia una misma es lo primero, para poder dar respeto y amor a los demás... es imposible dar amor y quiere a alguien si no te quieres a ti misma... yo estoy un poco como tu: por una parte no quiero querer a nadie y otra parte que está muy necesitada de alguien a su lado... y yo creo que hasta que no me quiera a mi del todo...es que cuando yo me quiera a mi, lo demás vendrá solo... es que estoy segura

Mt: lo malo es que también te das cuenta que tus tendencias, tus miedos, tu lado oscuro está ahí... entonces, yo en este tiempo me surgió una oportunidad de conocer a alguien pero me di cuenta que todo volvía, lo de siempre volvía... es que estoy llena de miedo, por todo lo que he pasado tengo todavía más miedo... creo que es un proceso de autoconocimiento y autoaprendizaje

Av: Yo después de dos años he reaccionado así este fin de semana, con ese miedo... pero me siento orgullosa de haber reaccionado así porque he aprendido de la experiencia... y cuando me quiera a mi va a ser la hostia

Mb: Yo... lo veo de manera distinta... tal vez por mi edad o por las experiencias que pueda tener o por mi pareja... la valoración que yo he hecho ha estado determinada por lo que mi pareja me va a suponer a mi... mi pareja a mi no me puede dar lo mismo que yo le doy a ella, me lo puede dar de manera diferente, porque mi pareja está enferma y hace que en ocasiones sus reacciones no son las que yo podría necesesar... lo que sucede es que a estas alturas de mi vida yo estoy realmente muy enamorada de ella y lo que he hecho es sopesar lo que supone para mi mi relación con ella y lo que supondría mi renuncia... y desde luego la balanza se cae de peso cuando veo lo que supone mi relación, lo que yo he crecido con ella, lo que ella ha aportado a mi vida... que es muy superior a lo que ha aportado todo el resto de parejas... y el hecho es tan claro que incluso mis propios hijos están de acuerdo en que jamás me vieron tan triste y tan feliz... la valoración que yo hago es de alguna manera diferente... no es un toma y daca continuado sino que cuando ella puede aportarme me satisface en todo lo que no me ha podido dar cuando no se encontraba bien... la valoración que yo hago es que yo la comparo con por ejemplo cuando mi hermana estuvo enferma ella no podía atender la casa y tenía que hacerlo su pareja, pues para mi es un poco igual...y la prueba es que cuando necesita algo ella, el telefono suena... pero yo hago mi vida, ella no me esclaviza... y ella me avisó de que no haga todo lo que ella me pide, porque su

enfermedad hace que me pida todo... ella ha sido muy honesta... y tengo una relación que si bien no es igualitaria pero si que compensa, no es una relación de dependencia pero sí de mucha atención pero esa atención a mi me compensa, por lo tanto el equilibrio que yo necesito sí que está...la gente que necesita saber si a mi me funciona, lo ve, lo ha visto claramente, que son mis hijos y yo... y las otras relaciones fueron malas por dependencia, y esta precisa mi atención pero no es dependencia...ella depende de que yo la quiera y yo también de que ella me quiera y hacemos lo mismo en diferentes etapas..

Ma: bueno, yo creo que, de hecho, la enfermedad... en muchos casos, pasas relación que una persona tiene una limitación, que todos tenemos miedos, y hacemos que la otra persona se haga cargo de eso... en realidad ya no hay dependencia... tu no la estas salvando... ella asume que le pasa eso y la relación se equilibra, no es que la relación sea perfecta sino que cada una asuma lo suyo... cuanto más conscientes somos de nuestras heridas, más fácil es que digamos que eso me duele pero me duele a mí, no es que tu estés haciéndome eso, entonces eso nos libera... y es aprender e intimar con el otro... en el momento que no somos conscientes, responsabilizamos al otro... es el otro que no me llama porque es un irresponsable... no, es que eso me duele... y yo elijo estar o no... es otra forma de relación, lo que te hace crecer... si responsabilizas al otro aquí llega la dependencia

Mb: mi pareja en todo momento me ha dicho que tu no eres responsable de mi enfermedad y por lo tanto no tienes que asumir mi enfermedad... yo la quiero con su enfermedad pero ella no me hace responsable a mi, ella me ha dado todas las pautas y ya está...

Af: como ha venido S y acaba de aterrizar: bienvenida

S: hola chicas

Saludos y Risasss

Af: tema era hablar de cosas positivas de las relaciones, como conseguir relaciones más sanas e igualitarias... y estábamos hablando de eso. Ha salido el tema de comunicación, autoestima, aceptar tus heridas... el tema de admitir que no somos perfectas... si quieres aterrizar primero y vamos siguiendo

S: sí... quizás pensar un poco más y ahora me pongo...

Ma: Muchas veces se diagnostica a alguien con algo, pero en verdad solo es un tipo de personalidad que por alguna razón o en algun momento no ha resuelto alguna cosa... a veces es más claro si está diagnosticado, pero no significa que tenga que ser más complicado... es que tenemos la costumbre de etiquetar y no es así... yo si me hubiera

dado cuenta antes de que me molestan ciertas cosas, yo en la siguiente relación hubiera entrado diciendo a mi me molesta esto, yo se que me molesta...entonces, me evito todo el hecho de... si yo estoy diagnosticada de algo, entonces yo entraría con Pam, esto es lo que soy... a veces, ser consciente de lo que hay

Mb: para mi eso ha sido muy bueno porque me lo han planteado desde el primer momento, todo lo que había que decir... y ella siempre me ha dicho todo... y si puedes asumirlo, lo asumes... sino vete, porque es la realidad... me ha dicho: entre que te partas tu y me parta yo, te partes tu... es bueno porque la otra persona se cuida... prefiere que te vayas a que la machaques... eso es bueno... ella en un momento determinado que la relación no funcionara me lo diría, ella no se va a machacar a si misma

Af: yo creo que eso tiene que ver con la autoestima, cuando tu te quieres no es a cualquier precio el aguantar una situación... puedes salir de ella... aunque te lo pases mal... y creo que es una parte la autoestima y otra el tema de las redes, crear redes solidarias... si tienes una red solidaria de gente, tu pareja no ocupa tanto espacio... y la red ayuda un montón a no perder la perspectiva... al menos en mi caso, aquí siempre es mejor hablar desde lo personal, si tu tienes una red sólida, te emocionas con alguien y empiezas una relación y lo que quieras pero tu tienes una red... y sabes que puedes no estar con esa persona, que puedes salir de allí... es lo que te hace no engancharte a algo, que no se te acaba el aire si no estás... para mi eso es importante, el saber que no eres una persona dependiente... es que creo que va unido... yo creo que quieres mucho mejor si tienes una red y eres independiente... y creo que vas a dar mucho más y mejor, vas a dar porque quieres estar con esa persona pero desde otro punto de vista.... No desde la ansiedad de o me quieres o todo es una angustia sino desde es que te quiero y quiero estar contigo, y podría estar sin ti pero elijo estar contigo... que es la elección voluntaria de estar con alguien y currartelo... y esto, yo creo que el miedo fundamental cuando entra en una relación es que no te quieran, si tu puedes asumir que puedes salir de allí aunque no te quieran, vences el miedo a que no te quieran... tu dices, esto es lo que hay... si no me quieres, lo voy a poder admitir: lo peor es cuando no puedes soportar o que no te quieran o el dolor de la otra persona.... No sé, a mi me pasaba antes que no podía soportar el dolor, me costaba mucho, me largaba de allí... y en la vida hay dolor y es necesario poderlo aguantar, probablemente por divorcios e historias familiares no me apetecía aguantar esos dolores... y cuando he podido aguantar el dolor, es cuando me he podido quedar... y ahora me doy cuenta de que, con personas que me importan, que no



me da miedo aguantar el dolor de los otros ni el mio, ni expresar el que yo siento... para mi es la autoestima y es la red

Mb: la red es fundamental, pero hay algo muy importante que es el hecho de no aislarse... yo he visto a muchas parejas que se aíslan de sus amigos, y eso es un error... es un error porque tus amigos son parte de ti, te llenan también en otro espacio y es importante... yo sé que si lo dejara con mi pareja, sé que yo viviría... puedo vivir sin ella, pero no me apetece... la realidad es que tienes que saber que esa persona un día desaparece,... lo pasarás mal, pero..... amigos hay,... es importante porque te nutren...yo al menos soy egoísta y los tengo para eso, yo un amigo que no me de nada no lo quiero, no estoy para perder el tiempo ahora... la realidad es que soy egoísta, yo apporto algo a un amigo, pues quiero que me aporte a mi

S: voy a hacer de abogada del diablo... para mi es muy fuerte porque tengo 3 casos de gente muy, muy cercana que están sufriendo lo que yo interpreto relaciones de violencia y que no hay manera... entonces, la red... entiendo que la red no es mágica y que cada uno al final toma sus propias decisiones... pero es como que en los tres casos se repite que los amigos decimos que se están metiendo por caminos peligrosos, soportando cosas indignas... y en los tres casos es como Sí, sí, sí... pero después nada... además una de ellas es muy consciente de lo que hay: estoy en relación de dependencia, no me trata bien pero no termina de cuajar... y supongo que es el hecho de que cuando llevas un tiempo en una relación, si soportas mucho te vas anulando y entonces es más difícil que encuentre los recursos y que escuchen... porque creo que no escuchan,... entran en una especie de secta que es la pareja y se quedan allí y ya está.... Hasta que algo no rompe esa pared de cristal en la que parece que viven, pues no se dan cuenta... claro, es frustrante pero desde fuera es muy fácil todo... pero que en ese caso tengo la sensación que hay algo que hace que no escuches tu propia red... pero tienen que haber algo que legitime eso más allá de tu red,.. porque cuando tus amigos más íntimos te están diciendo cosas y tu sigues, construyendo tu identidad en función de esa persona.... No me lo explico, pero me pasa con 3 personas muy cercana entonces pienso, qué digo, qué hago para que esta persona se ponga a pensar

Af: yo, es que cuando digo la red... bueno, creo que en general la gente tiene redes lo que pasa es que las cuidas o no, las escuchas o no... aunque los amigos estén, si no los escuchas tampoco estás valorando tu red... la cuestión es tú qué haces con tu red, si le das un valor y entonces escuchas a tus amigos y sientes que eso es importante o si pasas de la red... la cuestión es que si tu te obsesionas con una persona y no estas dejando que te

nutran tus amigos, eso es una decisión personal tuya... por ejemplo, si tu quedas para cenar con una gran amiga y lo único que haces es pensar en tu pareja, no estás disfrutando de tu amiga... una cosa es ver a la gente y otra estar con la gente... si tu red tu la cuidas y cuando estás con alguien estás presente con ese alguien, si la pareja no ocupa el 90% de tu mente... y la cuestión no es si quiera que no veas a otra gente sino lo que tu decides hacer, que todo tu mundo es esa otra persona... y eso es cuando tu reiteras esa sensación que eso es todo lo importante... no estás dejando que tu red actúe de verdad con tu red, a disfrutar con los amigos, con la red solidaria... a sentirte super viva con eso, pero para eso tu tienes que dar y estar ahí... la red por si sola no se alimenta... si estoy siempre con mi movida y no escucho a los demás... no sé... o bloqueo lo que me dicen los demás... de todas maneras, todo es super complicado... e imagino que uno se mete en eso no sabe como salir, desde dentro... pues como cuando uno hace el duelo la gente dice que se pasará, y tu dices qué si pero que es una putada y ese dolor solo ella lo sabe que pasa...

Ma: yo creo que lo que comentábamos, si no hay autoestima no puedes escuchar al otro, pero es un tema de miedo...estás lleno de miedo... si tu mismo no te puedes querer, estás ofuscado en ti... el enchufe no está para conectarte... porque al final lo que nos conecta a los otros es el amor... cuando hay mucho miedo no hay amor porque lo primero que hacemos cuando estamos asustados es no respirar, en el momento que no puedes respirar no puedes sentir, si no sientes la otra persona es que no existe casi a nivel energético... cuando sentimos miedo, estamos bloqueados... por eso es tan importante identificar que sentimos miedo, porque desde ahí se puede hacer algo, porque si nos bloqueamos...

Af: me parece una idea interesante, puedes explicarla más?

Ma: por ejemplo, tu estas con tu pareja porque tienes miedo de que la persona no esté...entonces tu no puedes parar de pensar en ello... es como una amenaza, cuando nos sentimos amenazados necesitamos pensar, pensar... pero si te das cuenta de que es una amenaza, entonces lo dejas pasar.... A ver como lo explico....

S: a mi me pasó... porque, al comenzar con C como era un chock mental para mi, comencé a sentir mucha ansiedad e iba y venía...pero en el momento que entendí por qué tenía ansiedad, desapareció... de alguna manera entendí que la ansiedad era el miedo de sentir lo que sentía... y era el miedo, lo que tu dices, era respiratorio, de alguna manera sentía como... el cuerpo es como metafórico, se me bloqueaba todo y un nudo en la garganta... como si quisiera llorar pero no podía...no era muy grave pero si que fue

muy sostenida en el tiempo... y cuando entendí que era el bloqueo de lo que yo sentía y no dejaba salir, se fundió y entonces comenzó a circular... pero me pasaba también con los amigos, yo no creía caer bien y entonces lo bloqueaba y no alimentaba la relación, entonces no me llamaban y entonces reafirmaba mi propio sistema... cuando te das cuenta que es miedo, lo puedes manejar mejor, piensas: voy a atreverme... es cuando eres pequeño y tienes miedo al agua... pues piensas, va, voy a meter un pie... entonces dices, vale, y poco a poco vas gestionando eso,... Pero hasta que no eres consciente es muy difícil... para luchar... para todo en la vida tienes que ser consciente

Ma: es que ese miedo genera unos pensamientos, y pensamos que los pensamientos son verdad... y ese es el problema... si detecto que ese pensamiento me lo ha generado el miedo... por ejemplo, el agua si pienso que me ahogaré y se que ese pensamiento me lo ha generado el miedo porque se en el fondo que no me ahogaré, pues entonces no me creo ese pensamiento, porque si no actúo en función del miedo y no de lo que yo quiero

Mb: os pongo un ejemplo muy claro, yo voy a ver a julio a mi familia, ella me decía que quería por 15 días porque ella con esos días puede dominar ciertas cosas pero con un mes puedo ver fases que el dan miedo porque piensan que si las tiene yo le voy a dejar... yo le pedí que me explicara y ella me dijo si estas en casa y de repente no quiero salir o estoy seria o me da por llorar... qué harás? Me vas dejar?... no... yo no me voy a ir... en ese momento me dijo: ven... o sea, cuando ella se relajó ya no le importa que vaya un mes...

Ma: lo más importante que pasó allí es que ella se hizo cargo de ese miedo al decírtelo... lo importante es, como un niño, cuando tiene miedo lo importante no es decirle que deje de llorar sino cuidarle...en el momento en que cogemos el miedo y decimos que tengo miedo a esto, que puedo hacer para rebajarlo, ya se calma... lo que pasa es que no estamos acostumbradas y eso hace que lo pensemos más y nos enganchemos al miedo, pero todo el mundo tenemos miedos y la cuestión es qué hacemos con ese miedo

S: porque no se puede pretender no tener miedo, que vas a ser perfecta... pero el primer paso es eso... en realidad, lo que comentamos a hora es la consecuencia de no haber tenido una educación emocional, y eso es super importante... creo que a nivel de escuelas ya hay algunas que están incluyendo la gestión de emociones, y es que no incluirlo y pensar que somos solo maquinas racionales preparadas solo para consumir y para trabajar, pues no sirve para la mayoría... y es por lo que existen todos estos problemas, para mi

Av: es cambiar dogmas... es cambiar dogmas que de pequeña te metieron que no servían para nada, que eran miedossss (risasss)... el miedo lleva al sufrimiento, el sufrimiento a la ira y la ira al reverso tenebroso ... star wars

Ma: el miedo, es como un enemigo pero es el que nos ha hecho sobrevivir... todo el respeto para los miedos porque seguramente si están es porque nos están hablando de algo que en ese momento igual necesitamos hacerlo de otra manera... lo que pasa es que no nos gusta... pero hay que pararse para ver... porque el miedo es un amigo

Mb: yo a mis hijos siempre les he dicho que el motor de la vida no es el amor sino el miedo

Av: pues la felicidad es la ausencia de miedos

Af: yo también estoy más de acuerdo con Av y con Punsí... que yo creo que el miedo, o sea, que el miedo nos avisa y sino a lo mejor saltaríamos de un 9 y nos estrellaríamos... es un mecanismo de protección... ahora bien, hay que ver qué miedos hay que trabajarlos y hay que ver que hay muchos miedos que lo que están haciendo es cortar las alas para ser felices... y muchos miedos sociales no son nuestros o tienen que ver con la infancia, con cosas que ese momento no podíamos hacer y si no te los revisas vas a pensar que nunca lo podrás hacer... en verdad, si piensas así, hay una parte de tu vida que te la has reducido... sin embargo, si te las revisas, las cosas las vas a poder hacer mientras no atenten a tu ser en esencia... El otro día me contaron una cosa... una chica, en una entrevista, ella dijo que: es que los miedos yo cojo, como si fuera una muñeca, cojo a la muñeca y la miro... o sea, hay que mirar a los miedos, hay que sacarlos y decir: a ver, qué pasa contigo y por qué... entonces, si que hay una parte de superación, de mirar y querer superarlo, o superar cosas,... para decir, si tengo miedo al compromiso, quiero superarlo porque me quiero comprometerme... quiero coger el miedo y voy a mostrar mi vulnerabilidad... hay cosas que uno si que quiere coger y decir ya

Ma: Estoy de acuerdo con sacarlo pero tratarlo con cariño, pero no machacarlo... porque el miedo está dentro y si no te estás negando, machacando... de ahí salen pensamientos de pensar en el futuro: la angustia es futuro, es el miedo hecho pensamiento... pero el miedo es presente... está demostrado que las sensaciones duran un minuto... y hay veces que hay sensaciones que arrastramos toda la vida, se nos quedan dentro, por no respirar y hacer que salgan...por eso mismo, que estamos... que no nos han enseñado, y vemos enemigos de las emociones... lo que importa es el hoy... y el miedo a veces, si lo racionalizamos es cuando lo volvemos nuestro enemigo..., sino, mirándolo de cara...

R: que igual que somos o intentamos ser más conscientes de esos miedos o experiencias de fracaso que nos paralizan... igual deberíamos hacer más conscientes de las experiencias

de éxito que hemos acumulado, para que eso nos envalentone... si he fracasado en alguna relación será porque triunfé en algún momento, no? (risass)...yo quiero pensar que a parte de esa chica miedosa, tímida y llena de complejos pues también era la otra que de pronto un día pues se despojó de eso y consiguió eso... intentaré volver a ser o ser un poco más esa chica

S: me gustaría añadir que eso de tratar los miedos con cariño, una de las cosas que más me ha costado en el proceso de ver mis miedos ha sido que muchos de nuestros miedos que aun arrastramos se forjaron en la infancia, para uno ese miedo tenía mucho sentido,... si le hacen entender que no será querido o lo que sea, todas esas cosas son muy proporcionadas a su modo de ver la vida... y ahora es diferente pero en el fondo tenía mucho sentido, hay que tratar con cariño a la niña que fuimos... y ser conscientes de todo lo que efectivamente hacemos...

Silencio... Risas....

T: Respiremos.... Risas...

R: había que también salivar, no?

Risass

R: por el sistema vago y el sistema simpático?

T: no, sí pero no me acuerdo... risa...

Av: lo que tu dices de los miedos de la infancia es lo mismo que el patito de goma que cuando lo aprietas hace Mec.. hay que desprogramar esos Mec. Y ver que muchos son tonterías y ver también cuales no..

Mb: los anclajes de la infancia son muy duros, esos son los peores, son los que...hacen la vida muy, muy, muy difícil... la mayor parte de la gente que conozco los problemas siempre han venido de su familia, del padre o de la madre, los más fuertes... son los más fastidiosos, no se quitan tan fácil...

C: podrían hacerles un examen o darles un permiso para ser padre, no?

Mb: en realidad es que la cuestión está en por qué para hacerte el carnet de conducir o cualquier cosa tienes que examinarte y hay gente realmente es un crimen que sean padres porque no están preparados, no son conscientes qué hacer... y luego arréglalo, eso es muy difícil de arreglar... cuando un niño se siente abandonado por la persona que se supone que tiene que cuidarla, eso es muy difícil... en la infancia, cuando un niño se siente desprotegido, cuando es mayor es muy difícil quitarlo de encima

S: está claro que hay experiencias muy duras, pero yo creo que el objetivo final es que tu puedas estar el máximo de bien contigo misma, siendo conciente que puede que hay

miedos que no puedas superar, pues que puedas tener una vida que te provoque el mayor bienestar posible, tener una vida, lo que decíamos: ella tiene este miedo pero no ha renunciado a tener una pareja, unos amigos.... Todos tenemos cosas sin resolver, historias sin acabar, pero la idea es que mientras dure el viaje poder sentir que no das demasiado terreno a los miedos, que tienes una batalla amigable con ellos pero bueno, que vas avanzando pasito a pasito y día a día

Mb: yo no creo en el futuro, no creo que exista, yo siempre he vivido el presente... pero lo que si es cierto es que todos vivimos con un miedo o con otro y lo que intentamos vivir lo mejor posible

Af: claro, yo creo que los miedos si que se pueden trabajar y que cuando te quitas algo de encima te has quitado una mochila impresionante y te permite ir más lijera..y con trabajo y esfuerzo hay cosas que se pueden cambiar... tampoco se trata de querer aspirar a la perfección, ni de querer ser perfecta o tener que ser una naranja entera para poder relacionarte con alguien... pero sí poderte escuchar más, permitirte el lujo de equivocarte, de no ser perfecta, de no machacarte... y permitirte el lujo de vivir, que es eso un poco la cosa, que tu vida es valiosa y es digna de ser vivible y estas aquí como cualquier otro con el derecho de poder aprovechar... paseas con tus miedos tranquilamente e intentas superarlo... porque muchos tienen que ver con el otro, que te los ha provocado el otro, muchos miedos familiares tienen que ver con eso... yo, sobre lo de antes, utilizaría otra palabra sobre el tema de escuchar los miedos, hablaría de instinto... escuchar más al instinto... porque el miedo puede tener que ver con cosas de otra persona, no tuyas... y luego el instinto de cosas que no quieres hacer, algo que me dice instintivamente que no... pues una cosa es escuchar a tu cuerpo....

Av: yo tenía un miedo terrible a decir lo que yo sentía, miedo familiar, miedo social y hasta que no lo saqué y dije: o tu o yo.... Y, coño, por qué tenía tanto miedo??

S: a veces el miedo yo tengo la sensación que como cuando te vas a tirar de un trampolín... mientras subes lo pasas fatal pero mientras te estás tirando ni te enteras y cuando ya lo has pasado te sientes mucho mejor (risa)... es todo el proceso de antes de hacerlo lo que cuesta, es una barbaridad

Av: o sea que le felicidad y el miedo están en la antesala (risasss)

Comentarios sobre Punset y el programa de redes (risass)

Af: alguna cosa más que queráis decir?

Av: qué cómo quedamos?

Risass

R: como amigas

Risas

Af: podemos quedar... queréis hacer la autoevaluación, la dinámica, la semana que viene?

Av: yo creo que cuanto más reciente mejor

T: sí

Av: qué es lo que hay que trabajar?

Risas

Af: nada, en verdad es que lo hagamos aquí... organizaré dinámicas para que hagamos cosas...y, si queréis, podéis coger las preguntitas de la autoevaluación inicial...ver lo que contestamos y si hay cosas que han cambiado... pero como haremos dinámicas aquí...para recordar cosas...

## **ANEXO V: Registro asistencia y ubicación**



## POSICIONES EN LA TERTULIA DEL MIÉRCOLES

1º Miércoles: 22 de Febrero

8 Personas

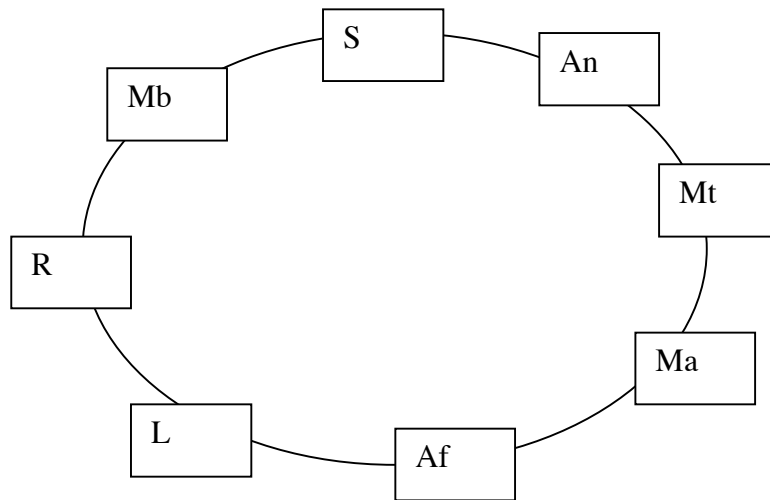

2º Miércoles: 29 de Febrero

11 personas

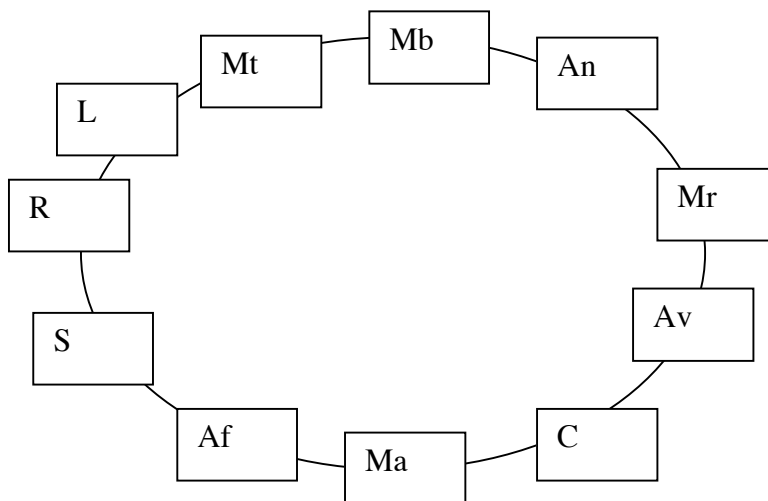

3º Miércoles: 7 de marzo  
11 personas

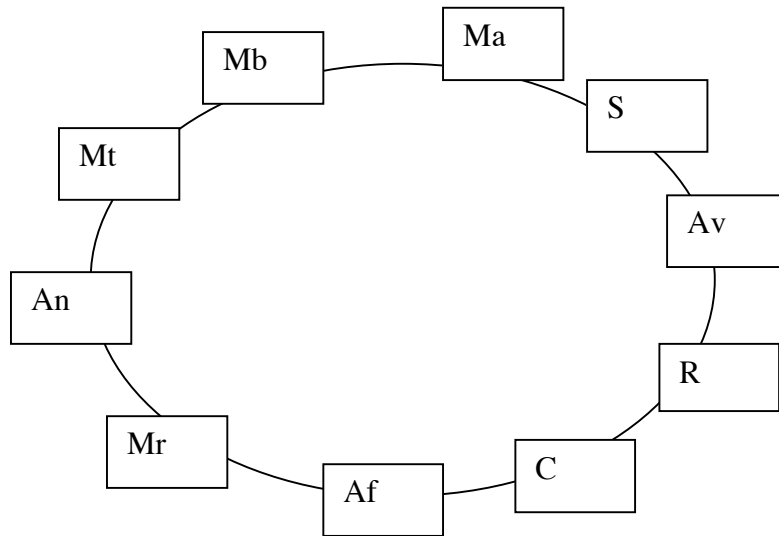

4º Miércoles: 14 de marzo  
9 personas

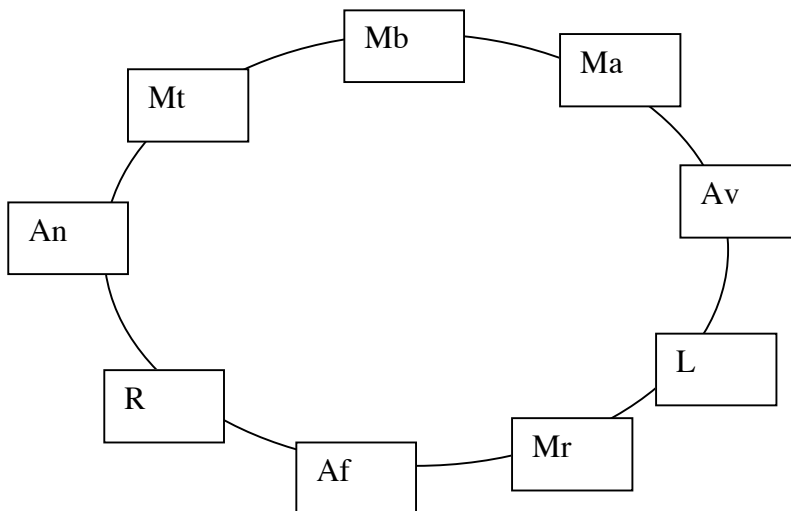

5° Miércoles: 21 de marzo  
8 personas

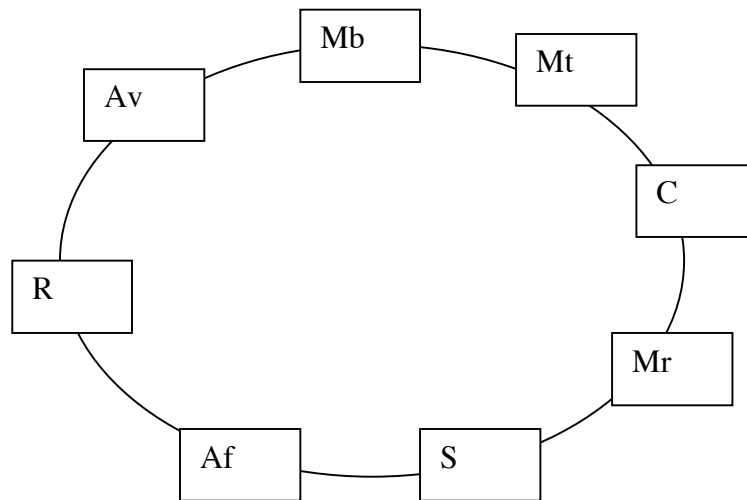

6° Miércoles: 28 de marzo  
6 Personas

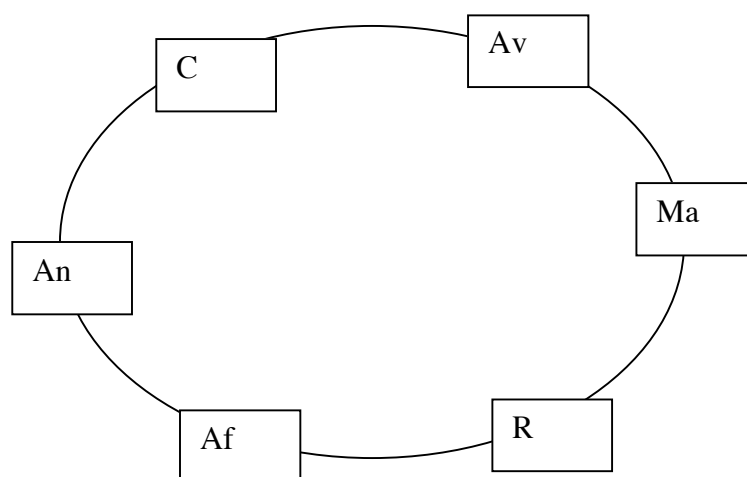

7º Miércoles: 11 de abril  
8 Personas + A Cenar

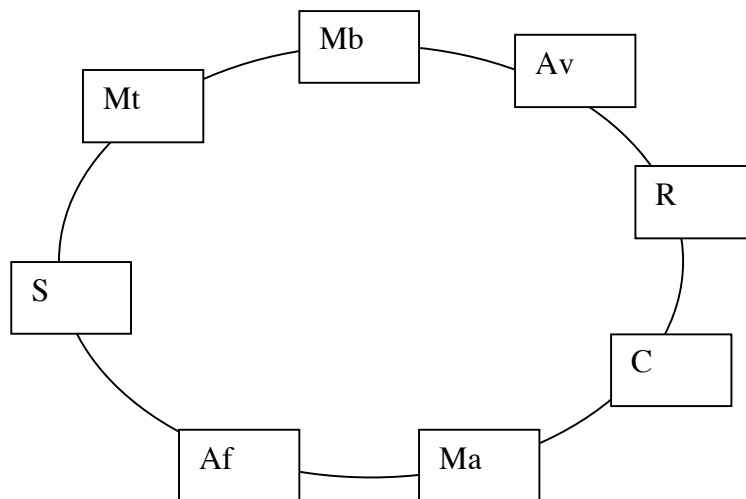

8º Miércoles: 18 de abril  
8 Personas

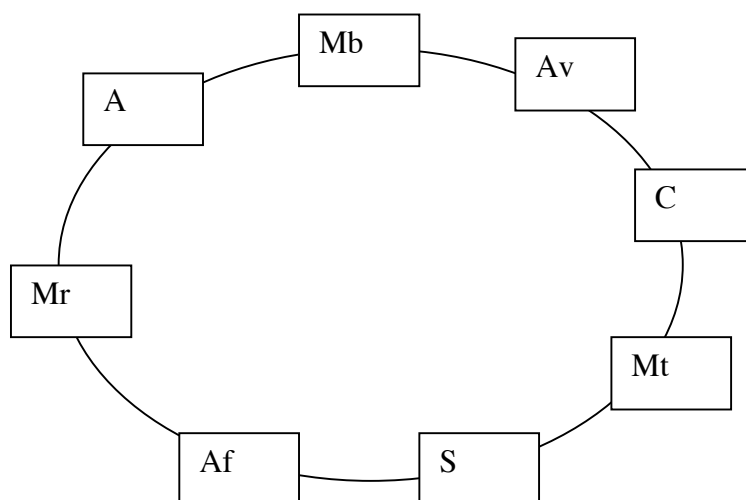

POSICIONES EN LA TERTULIA DEL LUNES

1º Lunes: 27 de Febrero  
11 Personas

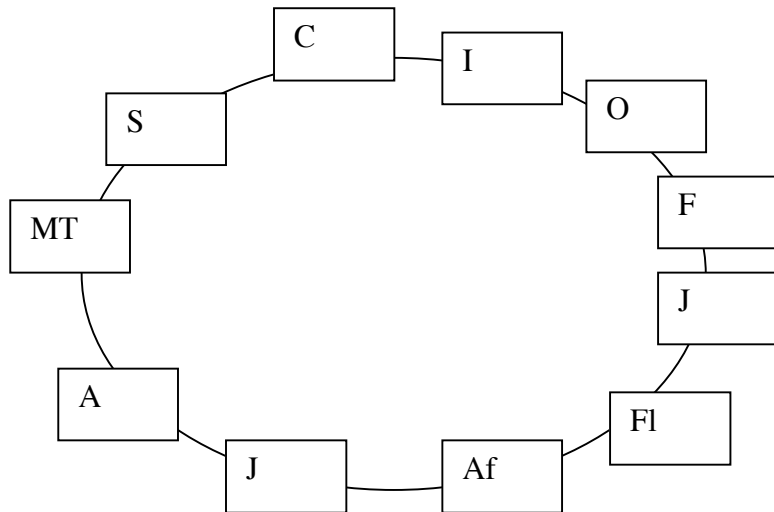

2º Lunes: 5 de Marzo  
11 personas

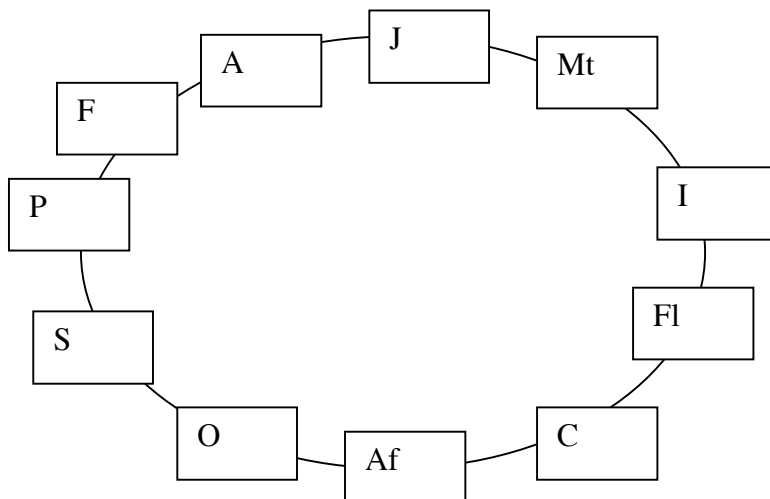

3° Lunes: 12 de marzo  
10 personas

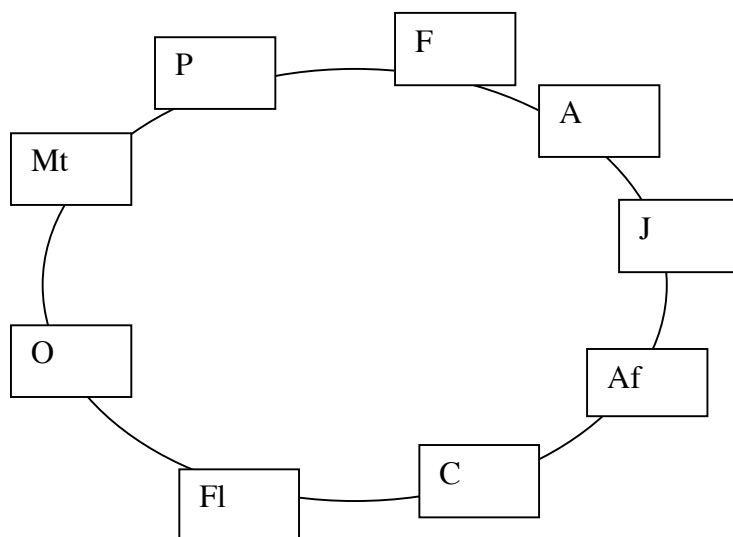

4° Lunes: 19 de marzo  
8 personas

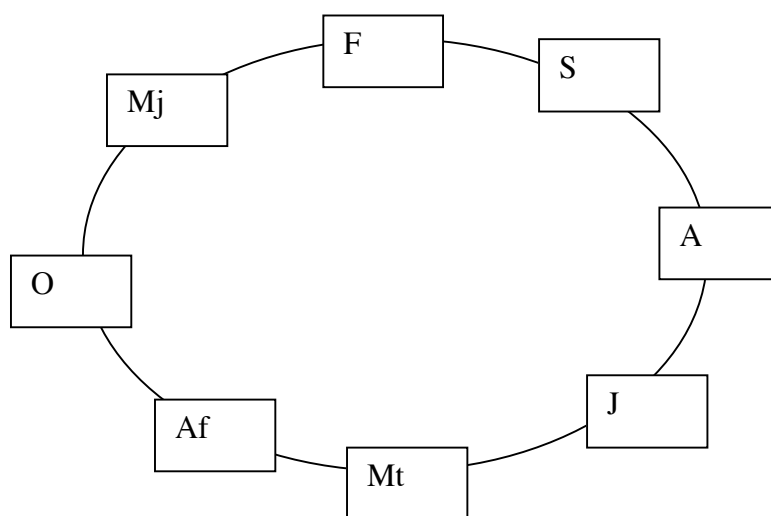

5° Lunes: 26 de marzo  
11 personas

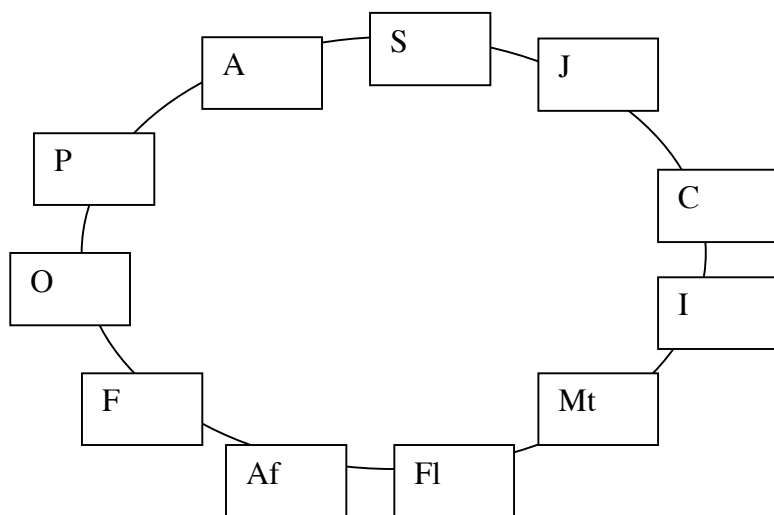

6° Lunes: 10 de Abril  
8 Personas

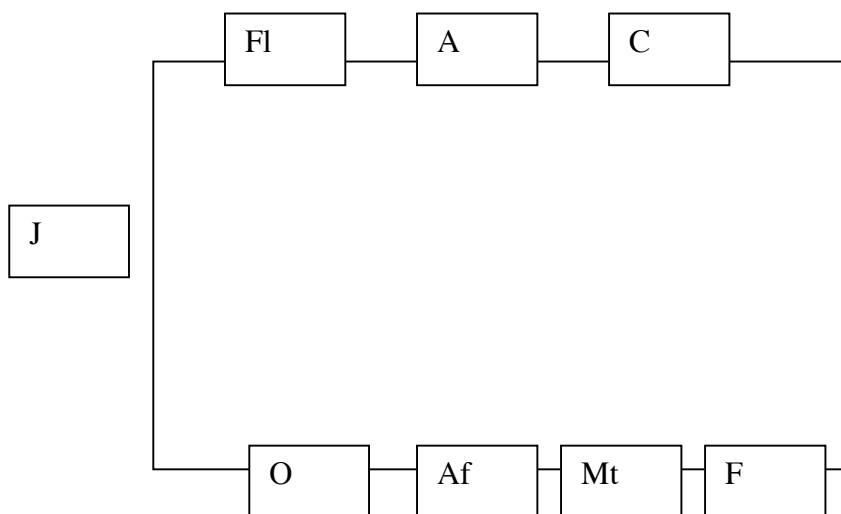

7° Lunes: 16 de abril  
8 Personas

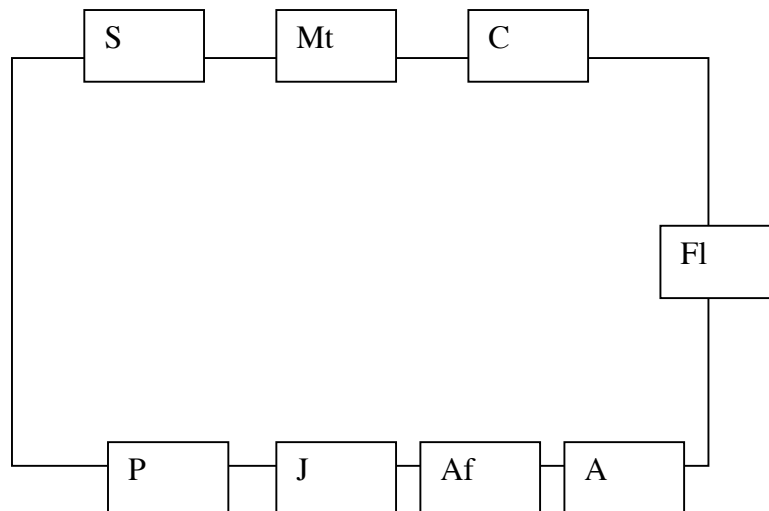

8° Lunes: 24 de abril  
7 Personas

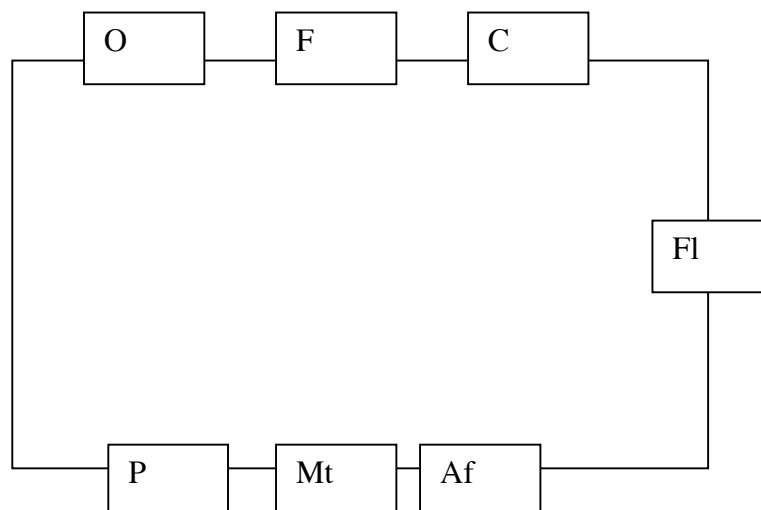



## **ANEXO VI: Correos electrónicos**

## Convocatorias

Fecha: 20/02/2012	Remitente: Af	Destinataria/as: Todas grupo miércoles
<p>Correo: <i>Hola equipo,</i></p> <p><i>¿Qué tal todo? Espero que muy bien. Os escribo para recordar que nos vemos este miércoles 22 de febrero a las 19:30h en el Casal Lambda para la primera reunión del Banquete de Safo.</i></p> <p><i>La propuesta de orden del día, según vimos en la pasada reunión informativa, es:</i></p> <ul style="list-style-type: none"><li><i>- Puesta en común de la Auto-Reflexión inicial (Las preguntas de auto-reflexión están en el blog del proyecto: <a href="http://elbanquetedesafos.wordpress.com">http://elbanquetedesafos.wordpress.com</a>, en el apartado de Recursos y se accede con la contraseña de: safo )</i></li><li><i>- Propuesta y acuerdo de los temas de las 6 sesiones de tertulias (no hace falta que cerremos todas las sesiones, pero este debate inicial puede servirnos para planificar las primeras tertulias)</i></li><li><i>- Acuerdo sobre la primera tertulia, distribución de roles y preparación de la misma.</i></li></ul> <p><i>No sé si me he dejado algún punto o alguien quiere tratar otros temas. El orden del día está abierto a todas, así que podéis añadir otros puntos.</i></p> <p><i>Un abrazo y nos vemos el miércoles,</i> <i>Af</i></p>		
<p>Temas: <b>Participación; Distribución Información; Comunicación</b></p>		
<p>Observaciones: <i>Son mails recordatorio, como actas, de los acuerdos y de las sesiones futuras. Sirven para dar la máxima información a todas, para distribuirla.</i></p>		

Fecha: 19/03/2012	Remitente: Af	Destinataria/as: Todas grupo miércoles
<p>Correo: <i>Hola chicas,</i></p> <p><i>¿Cómo ha comenzado la semana? Espero que muy bien.</i></p> <p><i>Este miércoles acordamos que la tertulia giraría en torno a la pregunta: ¿Qué hago yo para que me quieran?</i></p> <p><i>He colgado el primer vídeo, si alguien más se anima ya sabéis que podéis enviarlo a este correo. Nos vemos el miércoles :)</i></p> <p><i>Un fuerte abrazo!</i> <i>Af</i></p>		
<p>Temas: <b>Participación; Distribución Información; Comunicación</b></p>		
<p><b>Observaciones:</b> <i>Son mails recordatorio, como actas, de los acuerdos y de las sesiones futuras. Sirven para dar la máxima información a todas, para distribuirla.</i></p>		

Fecha: 30/03/2012	Remitente: Af	Destinataria/as: Todas grupo miércoles y grupo lunes
<p>Correo: <i>Hola chicas,</i></p> <p><i>Este sábado <b>5 DE MAYO</b> tenemos la primera cena conjunta del grupo del lunes y del grupo del miércoles de El Banquete de Safo (en este correo ya estáis todas apuntadas).</i></p> <p><i>Sabemos que algunas de vosotras que no podéis venir... la agenda de una lesbiana activista es siempre una agenda llena de actividades!!!... pero espero que puedan haber otras cenas y encuentros en donde podamos participar todas o la mayor parte.</i></p> <p><i><b>Nos falta decidir el sitio.</b> Si alguien tiene alguna <b>sugerencia</b>, por favor, que lo comunique a este correo. Yo intentaré ir el jueves a reservar.</i></p> <p><i>He creado un Doodle para que nos <b>apuntemos</b> las personas que podemos ir y así poder hacer la reserva:</i></p> <p><a href="http://www.doodle.com/z6n8i4qswciur7h3#table">http://www.doodle.com/z6n8i4qswciur7h3#table</a></p> <p><i>Ya vamos concretando.</i></p> <p><i>Un abrazo a todxs!!!!</i> Af</p>		
<p>Temas:</p> <p><b>Participación; Distribución Información; Comunicación</b></p>		
<p><b>Observaciones:</b> <i>Son mails recordatorio, como actas, de los acuerdos y de las sesiones futuras. Sirven para dar la máxima información a todas, para distribuirla.</i></p> <p><i>Cabe destacar que las personas que no pudieron acudir a la cena todas contestaron y se excusaron</i></p>		

Sobre cuestiones de aprendizaje TIC

Fecha: 04/03/2012	Remitente: C	Destinataria/as: Af
<p>Correo:  <i>Hola Af,</i>  <i>Hice pruebas en wordpress y veo que la publicación de videos no tiene mucha complicación, seguir el formato del código y extraerlo de youtube.</i>  <i>Descargaré los videos también por si no hay conexión a internet en la sala como hicisteis esta semana. Si no me aclaro con algo te lo comento.</i>  <i>Esperamos que vayan llegando videos y ya empiezo a colgar cosas.</i>  <i>Vamos hablando.</i></p> <p>C</p>		
<p>Temas:  <b>Participación, Empoderamiento, Aprendizaje</b></p>		
<p>Observaciones:  <i>Se ve el empoderamiento, la confianza y participación, la toma de iniciativa</i></p>		

Fecha: 04/03/2012	Remitente: C	Destinataria/as: Af
<p>Correo:  <i>Hola Andrea, he colgado ya mi enlace y mañana miraré de poner alguno más.</i>  <i>Cuando tengamos lo tuyo también me encargo de avisarlas si quieres.</i>  <i>Hasta mañana, un abrazo</i></p>		
<p>Temas:  <b>Participación, Empoderamiento, Aprendizaje</b></p>		
<p>Observaciones:  <i>Se ve el empoderamiento, la confianza y participación, la toma de iniciativa</i></p>		

Fecha: 5/03/2012	Remitente: C	Destinataria/as: An, Banquete
<p>Correo:</p> <p><i>Hola An,</i></p> <p><i>Ya está subido tu video también en el blog. No te preocupes, a mi también me costó bastante encontrar uno que me convenciera porque quería uno centrado en ella y no había manera de despegar a Dana de Alice o de Lara o que el video no tuviera música o no fuera en inglés, al final me rendí a la realidad.</i></p> <p><i>Pienso que el video al fin y al cabo es la excusa para que comentemos lo que nos atrae, y puede que nos atraiga gente con rasgos de diferentes personajes por ejemplo. Nos vemos el miércoles.</i></p> <p><i>Un abrazo</i></p> <p>C</p>		
<p>Temas:</p> <p><b>Confianza grupo; Comunicación; Participación; Modelos de atracción</b></p>		
<p><b>Observaciones:</b></p> <p><i>Al poco tiempo podemos observa interacciones entre las tertulianas sin necesidad de una única dinamizadora. Estas interacciones que parten de la iniciativa personal de las participantes están relacionadas con la participación horizontal, con la creación de cohesión y confianza grupal y con una comunicación que tiende al cuidado mutuo.</i></p>		

Sobre el final de las tertulias

Fecha: 20/02/2012	Remitente: Af	Destinataria/as: Todas grupo miércoles
<p>Correo: <i>Hola chicas,</i></p> <p><i>¿Qué tal estos días de vacaciones? Espero que muy bien.</i></p> <p><i>Este miércoles tenemos nuestra última tertulia, sniff, sniff... qué penita me da y qué rápido ha pasado...</i></p> <p><i>El tema que acordamos para esta sesión es el de las relaciones igualitarias, los aprendizajes positivos que hemos vivido y las buenas relaciones o prácticas que hemos vivido o visto en otros.... se trata de acabar en positivo :-)</i></p> <p><i>En fin, que espero que nos podamos ver todas este miércoles. Como siempre, a las 19:30h en el Casal Lambda.</i></p> <p><i>Un abrazo muy fuerte!</i> <i>Anf</i></p>		
<p>Temas: <b>Confianza, Red Participación; Distribución Información; Comunicación</b></p>		
<p><b>Observaciones:</b> <i>Son mails recordatorio, como actas, de los acuerdos y de las sesiones futuras. Sirven para dar la máxima información a todas, para distribuirla.</i> <i>En este caso, también se expresa la tristeza de que parte del proyecto finalice</i></p>		

Fecha: 09/04/2012	Remitente: Mt	Destinataria/as: Af
<p>Correo: <i>Hola Af,</i></p> <p><i>espero que estés teniendo una buena Semana Santa tu también...si que es triste que sea la última sesión... os voy a echar de menos!!! jeje.. quizás podríamos montar algo mensual para encontrarnos todas.... es sólo una idea.. y hacer actividades o lo q sea...</i></p> <p>Perdona por no haberte avisado que no pude ir a la última sesión pero estaba en cama enferma y llevo casi tres semanas sin ordenador.. se m ha muerto.. justo cuando lo uso para buscar trabajo!! bueno, q sepas pq no pude ir... nos vemos este miercoles seguro.. y tampoco sabía tu teléfono!! ni el de nadie...</p> <p><i>El problema es que tengo tu tertulia empezada pero no acabada... tu crees que te la puedo entregar para la ultima sesión de resumen que falta (no la d este miércoles).. seguro q para entonces algún arreglo habré hecho con algún ordenador y te la habré podido traspasar.. espero!! jeje.</i></p> <p><i>Bueno, cuídate mucho y un abrazo,</i></p> <p><i>Mt</i></p>		
<p>Temas:</p> <p><b>Red, Confianza, Participación; Distribución Información; Comunicación</b></p>		
<p>Observaciones:</p> <p><i>Es en respuesta al mail de la tertulia final. Se expresa la voluntad de proyecto futuro.</i></p>		



Fecha: 09/04/2012	Remitente: Mt	Destinataria/as: Af
<p>Correo: Hola Af:)</p> <p><i>¿Qué tal todo? esto se acaba ya...joer. Pero bueno, nos queda el trabajo de campo y las cenas que hagan falta!</i></p> <p><i>Mira, te escribo porque no voy a ir mañana a la tertulia. Lo siento porque me comprometí y yo soy chapada a la antigua y cuando me comprometo con algo lo intento cumplir. Pero estos días estoy un poco (mucho) saturada de sentimientos y reflexiones y no me apetece en absoluto hablar de más relaciones y sentimientos.</i></p> <p><i>Puede que último momento se me crucen los cables y me presente por ahí, pero en principio cuenta que no.</i></p> <p><i>Tenemos pendiente el día de las reflexiones finales. Gracias por proponerme participar, me he sentido mucho más cómoda de lo que pensaba y he aprendido grandes cosas (p.ej.cómo ligar con las dependientas de los súpers :) ).</i></p> <p>(...)</p> <p><i>Un abrazo Af, nos vemos muy pronto, espero!</i></p> <p>An</p>		
<p>Temas:</p> <p><b>Red, Confianza, Comunicación Sincera</b></p>		
<p><b>Observaciones:</b></p> <p><i>Es en respuesta al mail de la tertulia final. Se expresa la voluntad de proyecto futuro y se comunican los motivos de no asistencia de una forma sincera y confianza para compartir la intimidad.</i></p>		

Otras propuestas

Fecha: 18/06/2012	Remitente: Mt	Destinataria/as: Todas grupo miércoles
<p>Correo:</p> <p><i>Gracias a ti Af por el tiempo y energía puestos en este proyecto. Para nosotras es un gusto quedar (al menos para mi :D).</i></p> <p><i>Besotes a todas!!</i></p> <p><i>PD: He pensado que el domingo 1 de Julio podríamos quedar a hacer la "post" del último debate en Llavaneres y pasar el día allí. Prometo cuidaros :D. Y si no el 7 o 8????.</i></p> <p><i>Ya me diréis chicas!!!!.</i> <i>;D</i></p>		
Temas:		
<b>Red, Participación; Confianza,</b>		
<b>Observaciones:</b> <i>Muestran la confianza, la red y las ganas de seguir</i>		

## **ANEXO VII: Fichas de Fragmentos Audiovisuales y Gráficos**

## 1ª SESIÓN: MITOS MEDIÁTICOS DEL AMOR ROMÁNTICO

Fecha: 29/02/2012	Participante: S	Sesión: Mitos del Amor Romántico	Temas: La mujer como enemigo Flechazo
<p>Datos de la producción: Fragmentos de la película de dibujos animados: Blancanieves.</p> <p>Fue la primera película de largometraje de Walt Disney, basada en el cuento de los hermanos Grimm. Como en el relato original, una adolescente llamada Blancanieves conoce a un grupo de siete enanos cuando huye de su propia madrastra, que ha ordenado matarla por ser la mujer más bonita del mundo. Esta versión se dobló al castellano en 1964.</p>			
<p>Descripción del vídeo: Aparece la reina malvada, Blancanieves y el príncipe cantando enamorados.</p> <p>Fases para rescatar:</p> <p>“¿Quién es en este reino la más hermosa?” (Reina)</p> <p>“Desdichada, ¿quién es ella?, Dilo ya” (Reina)</p> <p>“Yo estoy enamorado de tu belleza” (Príncipe)</p>			
<p>Comentario de la participante en el Blog:</p> <p>Título del Post: Mito El enemigo es una mujer y amor automático</p>			
<p>Comentario de la participante en la tertulia:</p> <p>S: no recordaba que decía que: me he enamorado de tu belleza, alll... si no eres ese tipo de belleza no se enamoran, que superficial, no?</p> <p>S: yo puse esta de Blancanieves porque tiene muchos mitos de golpe, en el inicio está la mala, la buena, el amor automático, y todo, no?</p>			
Observaciones			

Fecha: 29/02/2012	Participante: S	Sesión: Mitos del Amor	Temas: Roles de género
----------------------	--------------------	---------------------------	---------------------------

		Romántico	Mujer incompleta
<p>Datos de la producción: Fragmento de Fantasía. Es el cuarto largometraje de animación, considerado un «Clásico de animación», de los estudios Disney. Estrenado a finales del año 1940</p>			
<p>Descripción del vídeo: Imágenes donde los personajes femeninos están volcados en resaltar su belleza y conquistar a los personajes masculinos, que se comportan de forma caballerosa</p>			
<p>Comentario de la participante en el Blog: Título del Post: Mito príncipe y princesa</p>			
<p>Comentario de la participante en la tertulia</p>			
<p>Observaciones: Los roles marcados de papel de la mujer, la conquista del hombre An: también sería interesante mirar el de Fantasia, no sé si podremos hacer un pack pero una cosa que comentábamos con S es que, puso el video de los centauros de las chicas y aparecen los chicos y es que incluso las chicas azules van con los chicos azules y las rojas con los rojos, es bastante racista... hasta qué punto te llegan a poner con qué pareja tienes que ir</p>			

Fecha: 29/02/2012	Participante: S	Sesión: Mitos del Amor Romántico	Temas: El hombre te da la felicidad Mujer incompleta
<p>Datos de la producción: Fragmento Pulgarcita. es una película de dibujos animados del año 1994, producida por 20th Century Fox. Historia basada en el cuento para niños "Pulgarcita" escrito por Hans Christian Andersen</p>			
<p>Descripción del vídeo: Fragmento de la película en el que cantan una canción. Entre la frase a destacar: "Yo te haré volar, yo seré tu gran amor" "Todo lo que más desees te lo voy a dar, volarás conmigo siempre, no te dejaré de amar" "Cree en mi y yo te haré volar" "Tú me harás volar, tú serás mi gran amor"</p>			

Comentario de la participante en el Blog: Título del Post: Mito el hombre te da la felicidad
Comentario de la participante en la tertulia: Destaca la letra de las canciones
Observaciones Dependencia de la mujer sobre el hombre

Fecha: 29/02/2012	Participante: An	Sesión: Mitos del Amor Romántico	Temas:
----------------------	---------------------	--	--------

Datos de la producción: Brave. Película de animación que se estrenó en 2012. Está realizada por Pixar, que es conocida por realizar películas originales e innovadoras donde comienzan a aparecer personajes menos estereotipados. En este caso, cuenta la historia de una princesa con actitudes alejadas de la princesa tradicional

Descripción del vídeo: Fragmento de la película donde la protagonista desafía a sus padres y concursa en un torneo de arco y gana a los hombres

Comentario de la participante en el Blog: Título del Post: Nuevos personajes
---

#### Comentario de la participante en la tertulia

An: yo quiero decir una cosa de por qué puse ese video... es que para mi mirar todos los videos en general fue nuevo, porque para mi de los 0 a los 10 años no tuve nada de contacto con los medios y las películas de Disney es algo nuevo para mi, era algo desconocido absolutamente. Por la educación que recibí y la escuela a la que fui, no veíamos esas cosas, íbamos más a la nuestra... cuando tuve que identificarme más con el príncipe o la princesa fue más cuando fue al instituto y vi esas pelis chorras de American Pie y demás, que si que tenías como identificarte con algunas de las partes, entonces si que flipaba porque nunca había tenido que hacer el ejercicio de identificarme... y escogía esta porque últimamente estuve enferma y me miré todas las pelis de Pixal y aluciné porque hay nuevas peliculas que empiezan a cuestionarse esto y empiezan a no reproducir personajes, a no ser el modelo... que no son perfectas, porque al final siempre hay cosas, al final son valientes pero lo dejan todo para irse con el príncipe, pero si que hay pequeñas cosas que se están haciendo y me parecía un apunte positivo... por ejemplo, la pelí de Ratatoui es una de un ratón que tienen un restaurante, pues ya son un modelo de pareja completamente distinto, incluso la chica dice: yo para llegar a donde estoy he tenido que luchar muchísimo en un mundo muy masculino... o Wall-E en que la fuerte es la chica...

#### Observaciones

Mb: yo he visto uno de los videos y en ese video lo que sí creo yo es que tal vez, si ese video yo lo hubiera visto cuando yo era pequeña, no hubiera tenido este problema... porque en ese video sale una princesa que les da caña a todos, maneja un arco mucho mejor que los otros... yo creo que no me ubicaba con el príncipe ni la princesa porque no quería ser ninguno de ellos, ser un chico no quería pero ser una chica tan pija tan poco... así que me inventaba mis propios personajes... pero si hubiera visto este video, donde hay una princesa como esa, pues creo que sí, que no me hubiera importado (video Brave)... este tipo de princesa pues sí, no me hubiera importado

Fecha: 29/02/2012	Participante: Mb	Sesión: Mitos del Amor Romántico	Temas: Cuestionamiento sobre roles
----------------------	---------------------	--	--

			Y sobre felices para siempre
<p>Datos de la producción: La gata sobre el tejado de zinc, película de 1958. Es un clásico del cine. Un matrimonio que no pasa por sus mejores momentos: Brick se ha vuelto alcohólico y no quiere tener hijos con Maggie, aunque ésta lo desee.</p>			
<p>Descripción del vídeo: Tráiler de la película</p>			
<p>Comentario de la participante en el Blog: No tiene título</p>			
<p>Comentario de la participante en la tertulia en la película de La gata sobre el tejado..., hay las dos vertientes... está la cuñada que es la clásica mujer que no para de tener hijos y que dice es que yo soy la novia ideal: la que tiene los hijos, la que vale... y tu no vales porque ni los tienes ni los vas a tener... están los dos modelos, la mujer madre y la otra; me pareció que era una imagen buena porque entroncaba todo: el príncipe azul, el amor romántico por parte, la visión de la cuñada que es la paridora oficial y entonces se considera mujer porque pare (lo cual es otro mito) y el de ella porque piensa en ese amor romántico a pesar de saber que no es correspondido... a mi esa película me impactó muchísimo por todo eso</p>			
<p>Observaciones</p>			

Fecha: 29/02/2012	Participante: C	Sesión: Mitos del Amor Romántico	Temas: La belleza ideal El amor como salvación
<p>Datos de la producción: La Bella y la Bestia. Película realizada por Disney en 1991. Es una versión de un cuento de hadas tradicional europeo.</p>			
<p>Descripción del vídeo: Fragmento final de la película. El príncipe deja de ser una bestia y se convierte en un hombre apuesto. Antes de eso está a punto de morir y la protagonista llora: "No, no, por favor, por favor, no me dejes... te amo" "No hay mayor verdad, la belleza está en el interior" (Canción)</p>			



Comentario de la participante en el Blog:

Título del Post: Mito El amor como salvación. La Bella y la Bestia

Comentario de la participante en la tertulia

Observaciones

L: Rey León, la Bella y la Bestia y un poco más mayorcita me pilló Mulan, me hacía gracia la mujer luchadora, se cambia de sexo... me quedé también con la idea de que para triunfar tenías que cambiarte de sexo... y sí que es verdad de que los vídeos de la Bella y la Bestia yo me sentí la Bestia porque si desde pequeña en mi caso sufrí muchos malos tratos, con lo cual yo no tenía ninguna valoración conmigo misma, entonces yo decía: hostia qué bonito, entonces como yo me sentía fea y veía que la Bestia triunfaba..., pero claro, al final se ponía guapo, y yo, madre mía (risas)... es que no voy a triunfar así, ahí si que se me rompió al final de la película... pero eso era que mi situación personal también era así: un padre y una madre que no paran de decirte: eres fea, en el cole te lo dices, tienes un autoestima por los suelos, ves la peli y dices qué guay, pero luego cuando cambia y se vuelve guapo... entonces yo de mayor sí que es verdad que me he comportado como un muchacho y si me ha gustado una chica la he tratado lo más dulcemente, con el comportamiento típico masculino pero bonito: caballeroso, educado, amable, muy cariñoso... y claro, intenté durante una época no ser yo misma porque intentaba ser guapa, mona, chica y no tener ese rol masculino a la hora de ligar y no triunfé, no había manera que ligara... pero cuando yo me he comportaba como yo misma, como he vivido los roles, ahí si que se me acercaba alguna chica

Fecha: 29/02/2012	Participante: C	Sesión: Mitos del Amor Romántico	Temas: Amor a primera vista
Datos de la producción: La Sirenita, película de Disney estrenada en 1989			
Descripción del vídeo: Fragmento de la película			
Comentario de la participante en el Blog: Título del Post: Mito Amor a primera vista/ Flechazo. La sirenita			

Comentario de la participante en la tertulia

Yo he puesto un video de La Sirenita y creo interesante, enlazando lo que dices tu, porque la sirenita quiere salir al mundo exterior y dejar de ser pez y se enamora enseguida, no se enamora de él, se enamora porque quiere cambiar de vida... pero acaba como acaba por el príncipe

Observaciones

L: yo sí que, yo he hecho la sirenita completa (risas)... ahora que lo has dicho he dicho, coño, claro (risas)... yo quería salir de una situación que tenía bastante complicada, he tenido lio con chicas me había dejado una que había sido un drama e hice exactamente lo mismo que la sirenita... en un momento se me puso una situación así, la cogí, salir del mar y luego me di cuenta que me había enamorado de esa persona por el hecho de que me había salvado, toma ya, es decir, ole L (risas)... es decir, que fue bastante interesante... cuando lo has dicho, he dicho....sí, lo he hecho... aunque luego ya vas caminando y vas teniendo tu vida, comienzas a subir... entonces te vas dando cuenta que era cariño pero no era amor... lo del amor siempre es muy complicado, cuándo es amor o no... como los medios nos han metido tanto en la cabeza que no sabes cómo sentir... yo intento sentir pero nunca sé como sentir porque siempre tengo en la cabeza cómo debo sentir... entonces, la sirenita ya te digo, la hice completa (risas) pero luego me volví Mulan por lo menos

Fecha: 29/02/2012	Participante: C	Sesión: Mitos del Amor Romántico	Temas: La guerra de los sexos
Datos de la producción: Luz de luna. Serie de televisión estadounidense emitida de 1985 a 1989			
Descripción del vídeo: Fragmento del capítulo 3 de la tercera temporada.			
Comentario de la participante en el Blog: Título del Post: Mito Guerra de sexos. Luz de Luna			
Comentario de la participante en la tertulia			
Observaciones			

Fecha: 29/02/2012	Participante: C	Sesión: Mitos del Amor Romántico	Temas: El amor perdido El drama
Datos de la producción: Candy, Candy fue una serie de dibujos animados producida en Japón y emitida por primera vez a finales de los 70. En España se estrenó en la década de los 80 e TVE-1			
Descripción del vídeo: Vídeo cilp realizado por un internauta en el que se rescatan fragmentos de la historia de Candy con Anthony, el novio que tiene que muere trágicamente en un accidente. El vídeo es acompañado por una canción sobre la pérdida de un amor			
Comentario de la participante en el Blog: Título del Post: Mito El amor imposible. El Amor perdido. Candy, Candy			
Comentario de la participante en la tertulia C: la historia es de una niña huérfana y desgraciada, llega Antoni y le cambia la vida y le salva, aunque luego muere... lo escogí por el amor salvador, que te cambia la vida, que lo que tu decías antes, a través del amor tu te realizas, es a través de alguien, lo que nos han vendido del amor, Antoni es eso... luego se busca a otro, luego me enteré porque he estado investigando en You tube, eso es lo que tiene (risas)... y luego, con esta relación, es más de conflictos, el segundo es más el chico malo			
Observaciones			

Fecha: 29/02/2012	Participante: C	Sesión: Mitos del Amor Romántico	Temas: El amor perdido El amor imposible
Datos de la producción: Lo que el viento se llevo. Una de las películas más famosas y premiadas de la historia del cine. Se estrenó en 1936.			

Descripción del vídeo: Escena final de la película

-Red, Red, ¿a dónde te vas?

- Me voy a Charlestown, vuelvo a mi tierra”

- Por favor, llévame contigo”

- No, he roto con todo lo de aquí, yo busco la paz. Quiero ver si consigo hallar algo que tengo dulzura y encanto en la vida... ¿sabes de lo que estoy hablando

- No, yo solo sé que te quiero

- Esa es tu desgracia

- Oh, Red...Red, Red, Red....Red, si te vas ¿a dónde iré yo?, ¿qué podré hacer?

- Francamente querida, eso no me importa

Comentario de la participante en el Blog:

Título del Post: Mito El amor imposible. El Amor perdido. Lo que el viento se llevó

Comentario de la participante en la tertulia

Observaciones

Fecha: 29/02/2012	Participante: Af	Sesión: Mitos del Amor Romántico	Temas: Mito de la media naranja
----------------------	---------------------	--	---------------------------------------

Datos de la producción: The L Word es una serie de televisión estadounidense producida por Showtime. Retrata la vida, las aventuras y desventuras de un grupo de mujeres lesbianas y bisexuales, sus amigas, familias y amantes, en Los Angeles- Ciudad de West Hollywood, California. La serie se desarrolló de 2004 a 2009. Marcó un hito en la representación de las lesbianas (ver marco teórico)

Descripción del vídeo:

Escena de Tina

Alice: ¿Estás enamorada de Bette otra vez?

Tina: Siempre he estado enamorada de ella (...) sólo la quiero otra vez en mi vida (...) es algo que no puedo evitar, es algo que no puedo evitar quiero estar con ella

Alice: Ok, ok... vosotras estáis hechas la una para la otra

Shane: Lo estáis

Alice: Siempre lo habéis estado

Escena Bette:

Bette: Yo amo a Tina, yo siempre he amado a Tina

Comentario de la participante en el Blog:

Título del Post: Mito Media Naranja. Bette y Tina Escena

Comentario de la participante en la tertulia

Observaciones: Amor único, verdadero, eterno e irremplazable

Fecha: 29/02/2012	Participante: Af	Sesión: Mitos del Amor Romántico	Temas: Pasión vs Estabilidad
----------------------	---------------------	--	------------------------------------

Datos de la producción: Lip Service. Serie producida por la BBC que quería ser una réplica británica de The L Word. Se estrenó en 2010 y actualmente ha emitido dos temporadas.

Descripción del vídeo: Escena del triángulo entre Cat y Franke (amor pasional y verdadero) y Cat y Sam (amor estable)

Franke: Yo quiero estar contigo, te quiero

Cat: Me tenías toda para ti

Franke: Te quiero, Cat, siempre te he querido

Comentario de la participante en el Blog:

Título del Post: Mito Amor Pasional vs Estabilidad. Lip

Comentario de la participante en la tertulia

Af: los guionistas toman posición a favor de la historia pasional y de cómo el espectador consigue empatizar con el sexo de esta pareja, que es más pasional que el sexo de las otras escenas, para posicionar a la audiencia en el amor verdadero... el discurso está super claro... había otros vídeos también de Bette y Tina que también se posicionan los guionistas, en los triángulos siempre es la antigua, el amor de siempre, el que prevalece, el amor "verdadero"... en Lip Service le conviene y tiene más en común con la otra pero el desarrollo romántico lo tiene con la que no le conviene... puede ser un buen debate, y lo juntamos con los modelos de atracción... qué es lo que nos atrae y qué es lo que necesitamos, si nos atrae lo que nos hace feliz u otras cosas.

Observaciones

Fecha: 29/02/2012	Participante: Af	Sesión: Mitos del Amor Romántico	Temas: Flechazo
----------------------	---------------------	--	--------------------

Datos de la producción: Rosas Rojas. Película británica estrenada en 2005. Un clásico del cine lésbico con final feliz.

Descripción del vídeo: Escena sobre el flechazo

Rachel: Cambiará con la chica perfecta

Coop: Y¿ cómo voy a saber eso?

Rachel: No se sabe de inmediato, te sientes a gusto y cómoda, te quedas ahí a ver que pasa y de pronto piensas, sí, es el amor

Heck: Estoy con ella

Coop: Yo también

Luce: Yo no estoy de acuerdo, lo sabes de inmediato. En cuanto tus ojos... todo lo que pasa luego tan solo demuestra que tenías razón desde el primer momento. Antes sentías que te faltaba vida y ahora te sientes plena

Coop: Yo estoy más con ella

Heck: Yo también.

Comentario de la participante en el Blog:

Título del Post: Mito amor a primera vista /Flechazo.

Comentario de la participante en la tertulia

Observaciones
---------------

Fecha: 29/02/2012	Participante: Af	Sesión: Mitos del Amor Romántico	Temas: Películas de cine lésbico
Datos de la producción: Desert Hearts, Elena Undone, The Four Face Lair			
Descripción del vídeo:			
Comentario de la participante en el Blog: Título del Post: Por si queremos más. Tráiles			
Comentario de la participante en la tertulia			
Observaciones			

## 2º SESIÓN: MODELOS DE ATRACCIÓN MEDIÁTICOS

Fecha: 07/03/2012	Participante: Av	Sesión: Modelos de atracción	Temas: Seguridad Masculinidad
Datos de la producción: Alien, el octavo pasajero. Una película de 1979 dirigida por Ridley Scott			
Descripción del vídeo: Fragmento en donde aparece Sigourney Waver desnudándose para irse a la ducha.			
Comentario de la participante en el Blog: No hay comentarios en el post			
Comentario de la participante en la tertulia Modelo de atracción por su actitud de seguridad y por su belleza física.			
Observaciones			

Fecha: 07/03/2012	Participante: S	Sesión: Modelos de atracción	Temas: Dificultad todo belleza Dificultad ejercicio
Datos de la producción: The L Word (ver más arriba)			

Descripción del vídeo: Fragmentos donde aparece el personaje de Helena
Comentario de la participante en el Blog: No hay comentarios en el post
Comentario de la participante en la tertulia S: yo, como no he visto la serie, he visto capítulos sueltos... así que ha sido muy problemático... que lo diga An.. porque no sé que poner... porque ha sido un poco así al tun-tún, yo he puesto a Helena... pero por lo que me enterado tampoco era mucho mi perfil (risass)... he puesto la que me parecía mona y que parecía que era graciosa, aunque luego me he enterado de cosas (risass)... pero realmente no creo haberlo hecho bien y... además tengo que reconocer que es un ejercicio que me cuesta un montón... porque... porque cuando me preguntan qué me atrae de las personas pues tengo un poco un dilema...eh... hoy justamente he hablado con C (novia) y he dicho, no sé que voy a decir en las tertulias (risas)...no lo tengo claro, claro que sé cosas que me gustan de las personas pero me parece que es una lista que muchas personas cumplen y que además una persona puede cumplir esos requisitos y luego no hay química entonces no me gusta... entonces, bueno, al final, he conseguido captar ciertas cosas... y hacer una lista...pero bueno, si queréis lo dejo para el final...
Observaciones

Fecha: 07/03/2012	Participante: L	Sesión: Modelos de atracción	Temas: Identificación por momentos parecidos
Datos de la producción: The L Word (ver más arriba)			
Descripción del vídeo: Fragmentos del personaje de Bette			
Comentario de la participante en el Blog: No hay comentarios en el post			



Comentario de la participante en la tertulia
Ma: seguro, a ver, del personaje de The L Word el que me parece atractivo es la que estaban en pareja es Bette, es la que más me... además, cuando la vi estaba en un momento parecido... y...después... la de una película, 7 días y 7 noches... es la que estaba con Elle Degeners...
Observaciones

Fecha: 07/03/2012	Participante: Mt	Sesión: Modelos de atracción	Temas: Sexy Identificación
----------------------	---------------------	---------------------------------	----------------------------------

Datos de la producción: The L Word (ver más arriba)

Descripción del vídeo: Fragmentos del personaje de Carmen

Comentario de la participante en el Blog:  
No hay comentarios en el post

Comentario de la participante en la tertulia

Mt: no he visto mucho la serie, capítulos sueltos, pero coincidió cuando la vi que ella estaba con Shane y además de que es muy atractiva, que todas lo son... en su momento me identifiqué con ella (ya quisiera yo, (risas)... porque en aquel momento yo estaba con una pareja que era también como un imposible lo del compromiso, y la veías a ella queriéndola la pobre y yo me reflejaba, querer a alguien que no se compromete, mira, pensé que tenía algo en común... y yo decir que las veo muy atractivas a todas, realmente...

Observaciones

Fecha: 07/03/2012	Participante: An	Sesión: Modelos de atracción	Temas: Más allá apariencia Dificultad ejercicio
----------------------	---------------------	---------------------------------	---

Datos de la producción: The L Word (ver más arriba)

Descripción del vídeo: Fragmentos del personaje de Tasha

Comentario de la participante en el Blog:  
No hay comentarios en el post

Comentario de la participante en la tertulia
Yo cuando estaba buscando el video me sentía muy restringida por eso, al final he puesto la Tasha porque pensé que nadie lo pondría... pero me sentía que acababa decidiendo sin... decidí la Tasha porque era uno de los personajes que eran no tanto apariencia sino que venías más el conjunto... pero lo que me limitó es un tipo similar de mujer..
Observaciones

Fecha: 07/03/2012	Participante: Mr	Sesión: Modelos de atracción	Temas: Humor
Datos de la producción: The L Word (ver más arriba)			
Descripción del vídeo: Fragmentos del persona de Alice			
Comentario de la participante en el Blog: No hay comentarios en el post			
Comentario de la participante en la tertulia Mr: bueno, para mi el humor es super importante, la alegría... y esta chica es lo que desprende, alegría... además, evidentemente, es muy guapa... y no sé, la filosofía de vida que tiene, a disfrutar, y es muy pasional, cosa que me gusta mucho, y sobre todo la diversión que tiene			
Observaciones. Es el personaje más valorado			

Fecha: 07/03/2012	Participante: Av	Sesión: Modelos de atracción	Temas: Humor
Datos de la producción: The L Word (ver más arriba)			
Descripción del vídeo: Fragmentos del persona de Alice			
Comentario de la participante en el Blog: No hay comentarios en el post			
Comentario de la participante en la tertulia Av: yo no había visto la serie pero de todos los videos es la persona que me han transmitido más diversión, no sé, me ha dado la impresión de que era una mujer libre,... yo me identifico con ella... con la forma de divertirse, de ver las cosas, con mucho humor (risass), es que sin humor no tengo una concepción del amor y de la atracción... si no hay buen humor, eso es lo que me atrae de este personaje, las otras simplemente eran chicas guapas...			

Observaciones
---------------

Fecha: 07/03/2012	Participante: Av	Sesión: Modelos de atracción	Temas: Humor Experimentación/ Libertad
Datos de la producción: The L Word (ver más arriba)			
Descripción del vídeo: Fragmentos del persona de Alice			
Comentario de la participante en el Blog: No hay comentarios en el post			
Comentario de la participante en la tertulia R: bueno, a mi me gustan todas y he comenzado por la primera (risasss)... y Alice, coincido con vosotras, porque es super divertida, inquieta, despierta, y... bueno, también por esa manera que tiene de analizar las cosas y también de experimentar...			
Observaciones			

Fecha: 07/03/2012	Participante: Af	Sesión: Modelos de atracción	Temas: Humor Amistad/ Red
Datos de la producción: The L Word (ver más arriba)			
Descripción del vídeo: Fragmentos del persona de Alice			
Comentario de la participante en el Blog: No hay comentarios en el post			
Comentario de la participante en la tertulia Af: como soy la última es mejor porque ya lo habéis dicho todo (risas)... por el humor, porque me parece fundamental estar al lado de alguien que tiene buen humor es genial para una relación de todo tipo, también porque se preocupa de los demás, a pesar de tener humor y ser ligera en cosas luego es la más amiga de sus amigas, es el pegamento que las une y esto también me gusta mucho de alguien, que sea buena amiga, que cuide, y es la que en toda la serie siempre ha estado relacionada con todas, estuviera con pareja o sin pareja estaba ahí para todas...			

Observaciones
---------------

Fecha: 07/03/2012	Participante: C	Sesión: Modelos de atracción	Temas:
Datos de la producción: The L Word (ver más arriba)			
Descripción del vídeo: Fragmentos del persona de Dana			
Comentario de la participante en el Blog: No hay comentarios en el post			
Comentario de la participante en la tertulia			
Observaciones			

### 3ª SESIÓN: MODELOS DE ATRACCIÓN DISCOTECAS

Fecha: 14/03/2012	Participante: Mr	Sesión: Modelos de atracción	Temas: Cánones de belleza
Datos de la producción: Publicidad para la fiesta Stupenda que se celebra en la discoteca Aire, que forma parte del conglomerado de discotecas LGTB de la cadena Arena.			
Descripción del póster: Póster para la fiesta Stupenda del 4 agosto de 2011. Aparece una chica que cumple los cánones de belleza y que tiene actitud rebelde y con tatuajes			
Comentario de la participante en el Blog: No hay comentarios en el post			

Comentario de la participante en la tertulia

Mr: yo encuentro en esto que la diferencia entre el Silk y la Estupenda es que cambiando la tipología del flyer quieren cambiar también la clientela que quieren que venga... porque si hay un prototipo de chica y ve este flyer dice ah, pues yo voy aquí o ah yo no voy aquí... y quizás poniendo un tupo de flyer quieres que venga un tipo de gente

An: yo no veo tanta diferencia entre los dos carteles, de verdad creéis que son diferentes los tipos de modelos que hay aquí?

Mr: yo creo que sí

An: de estética sí, pero distintas?... serían más los carteles que ellas... a mi me transmiten lo mismo todos

Af: a mi hay una parte que si que estoy de acuerdo con An, que esta parte que sí que el ideal de figura femenina actual de canon occidental consumista está en los dos, para entendernos... pero a lo mejor lo que dice Mr de que el Silk y la Estupenda van a ser dos ambientes diferentes, no sólo por el flyer sino porque lo son en verdad de hecho... Silk, a mi me parece, siempre intenta distinguirse cuando veo sus publicidades y carteles y tal, como la elite de lo fashion y chic y de dinero, hay una parte ahí de pasta de pija cool, somos más cool de fiesta así tecno, diseño, droga de ese estilo y la estupenda es más pa tot hom... yo creo que lo que dice Mr se ve un poco en las publicidades que hacen, que es un paso más... la estupenda es más para todo el mundo, para todas las edades... aquí, la silk si que está dirigido no para 16 años sino más mayores y un poco más de caché, de estatus económico importante... por eso, consumen tanto dinero, se hacen cada x y son exclusivas, a veces en sitios que han que desplazarse en coche, y esto no es casual, cuando vas allí la gente va vestida para la ocasión mucho más que en Aire

Mr: yo creo que esto es consecuencia también de la ley de la oferta y la demanda... yo a veces me he quejado que Aire siempre hay lo mismo...y a veces tienes un tipo de gente que quieren algo diferente... y si estas fiestas tienen éxito es porque también va gente... es que claro, si hay mucho porque hay mucho y si hay poco porque hay poco...si en Aire es para niñas de 15 de 16 años, luego hay unas que no van... en el fondo no lo veo mal porque amplía la oferta, ya que está el tema estancado y muy limitado, al menos que dentro de lo limitado haya oferta para elegir

Observaciones
---------------

Fecha: 14/03/2012	Participante: Mr	Sesión: Modelos de atracción	Temas:
Datos de la producción: Publicidad elaborada para promocionar la fiesta Stupenda que se celebra en la discoteca Aire, que forma parte del conglomerado de discotecas LGTB de la cadena Arena.			
Descripción del Póster: Póster para la fiesta Stupenda del 11 junio de 2011. Aparece una mujer que cumple los cánones de belleza y que tiene actitud sensual y está en ropa interior			
Comentario de la participante en el Blog: No hay comentarios en el post			
Comentario de la participante en la tertulia			
Observaciones			

Fecha: 14/03/2012	Participante: Mr	Sesión: Modelos de atracción	Temas:
Datos de la producción: Publicidad elaborada por las promotoras de las fiestas Silk, empresarias que organizan fiestas esporádicas para lesbianas y bisexuales en lugares alquilados.			
Descripción del Flyer: Publicidad de la fiesta Silk del 24 de julio de 2011. Aparece una chica que cumple los cánones de belleza occidentales y que tiene un look moderno, estilizado y elitista.			
Comentario de la participante en el Blog: No hay comentarios en el post			
Comentario de la participante en la tertulia			
Observaciones			

Fecha: 14/03/2012	Participante: Mr	Sesión: Modelos de atracción	Temas:
Datos de la producción: Publicidad elaborada por las promotoras de las fiestas Silk, empresarias que organizan este año fiestas todos los sábados en un pub que llaman Le Marlene			

Descripción del flyer: publicidad de la inauguración de Le Marlene del 10 marzo de 2011. Aparecen dos chicas que cumplen los cánones de belleza occidentales y que están desnudas y abrazándose en actitud sensual
Comentario de la participante en el Blog: No hay comentarios en el post
Comentario de la participante en la tertulia
Observaciones



#### 4ª SESIÓN: ¿QUÉ HACEMOS PARA QUE NOS QUIERAN?

Fecha: 21/03/2012	Participante: C	Sesión: ¿Qué hacemos para que nos quieran?	Temas:
Datos de la producción: Sentido y Sensibilidad. Película estrenada en 1995, basada en la novela de Jane Austen			
Descripción del vídeo: Videoclip elaborado por un/a internauta centrado en la relación de amor de los protagonistas y con la canción de “I’ll be waiting” de Lenny Kravitz Mientras viva, esperaré. Mientras respire, allí estaré. Siempre que me llames, esperaré. Siempre que me necesites, allí estaré.			
Comentario de la participante en el Blog: No hay comentarios en el post			
Comentario de la participante en la tertulia			
Observaciones			

Fecha: 21/03/2012	Participante: Av	Sesión: ¿Qué hacemos para que nos quieran?	Temas:
Datos de la producción: Drácula de Bram Stoker. Película de 1992 dirigida por Francis Ford Coppola.			
Descripción del vídeo: Fragmento de la película donde Drácula se reúne con su amada y está dispuesto a renunciar a ella para no convertirla en un monstruo			
Comentario de la participante en el Blog: No hay comentarios en el post			
Comentario de la participante en la tertulia			
Observaciones			

Fecha: 21/03/2012	Participante: Av	Sesión: ¿Qué hacemos para que nos quieran?	Temas:
Datos de la producción: Eternal. Película de vampiros de 1999			
Descripción del vídeo:			

Comentario de la participante en el Blog:

No hay comentarios en el post.

Comentario de la participante en la tertulia

Av: yo he colgado el vídeo de una escena de amor de Drácula de Cooperla porque me parece que eso es el amor, mostrarse, no hace falta las palabras porque es amor lo que se ve en las escena... a base de palos me he dado cuenta que no hago nada para gustar, yo simplemente soy yo... simplemente es ser tu misma... durante muchos años fue diferente y lo pasaba muy mal, hasta que luego pensé o vivo siendo yo o no quiero vivir más... y qué hago para gustar? Pues la verdad no hago nada... siempre si alguien te gusta más o así... pues igual... intento ser más atenta, no?... pero sin dejar de ser yo, porque lo peor que puedes hacer es para gustar hacer cosas que no haces habitualmente... si no eres tu... entonces ya los cimientos son falsos... aunque si hablamos de ligue, puedes construir un personaje de ti... pero yo... pienso que hacer para gustar yo no... porque pienso que es así como me vendrá la persona... aunque ahora mismo estoy tan hecha polvo.. porque yo no dejé de ser yo pero no me di cuenta del avasallamiento al que estaba siendo sometida, ya expliqué esto de mi última relación... y, sin embargo, dejaba de ser yo y también recibía... en fin, resumiendo (risas)... qué haces para gustar a los demás? Ser tú... y gustarás a unos y a otros no...en general a la humanidad

Av: pero esa es la parte falsa, la de eternity... la de drácula para mi es tan bonita, yo he visto y se me pone la piel de gallina porque ella le dice que quiere ser como él, sentir lo que tu sientes, porque él ha estado 400 años esperándola a que se reencarnara...

Av: y el la muerde y para que se convierta en vampira tiene que beber la sangre y cuando lo va hacer se aparta y le dice que no lo puedo permitir... no puedo dejar que te conviertas en lo que soy... te quiero tanto... y ella contesto que entonces le dice que le aleje de la muerte y comienza ella a beber la sangre.. y ooo

Av: lo de Drácula es hermoso, para mi eso es... es sentir amor esa manera... pero ni yo para gustar me voy a entregar a una vampira (risass)

Observaciones

Fecha:	Participante:	Sesión:	Temas:
--------	---------------	---------	--------

21/03/2012	Af	¿Qué hacemos para que nos quieran?	Superwoman
Datos de la producción: La Historia Interminable. Película de 1984 basada en el libro de Michael Ende			
Descripción del vídeo: Fragmento del personaje de Atreyu			
Comentario de la participante en el Blog: No hay comentarios en el post			
Comentario de la participante en la tertulia C: no pasa nada, podemos explicar Af: vale, comienzo yo, colgué un fragmento de Atreyu, no se si os acordáis de la historia interminable... Atreyu tiene que salvar a fantasía y bueno, yo de pequeña esa película me encantaba... y el personaje de Atreyu pues al final el fragmento que aparecía ahí es que Atreyu luchaba contra el mal y vencía... y bueno, qué haces para que te quieran?... pues durante un montón de tiempo lo que hice fue ir de superAf total, no mostrar ningún tipo de vulnerabilidad y de protección total, no?... y bueno, esta era... para que me quieran pues soy perfecta... y a partir de ahí... probablemente esta era la manera, el precio a pagar era nunca mostrar vulnerabilidad, que se dice muy rápido pero es bastante complejo... incluye muchas cosas, como si algo te hace daño hablarlo de manera racional, no sé estas cosas, no llorar, todo este tipo de historias... yo creo que he ido avanzando y probablemente porque las parejas largas que he tenido eran estupendas y me han ayudado a ver que me querían no por eso sino por otras cosas, no?...			
Observaciones			

6ª SESIÓN: RELACIONES DE VIOLENCIA EN LAS RELACIONES AFECTIVO-SEXUALES ENTRE MUJERES

Fecha: 28/03/2012	Participante: Af	Sesión: Relaciones de violencia en las relaciones afectivo-sexuales entre mujeres	Temas: Violencia entre mujeres Modelos de atracción Roles de género
Datos de la producción Tierra de Lobos.			
Descripción del vídeo: Fragmentos del capítulo 2x09. Explicado con detalle en el Anexo II			
Comentario de la participante en el Blog: No hay comentarios en el post			
Comentario de la participante en la tertulia			
Observaciones			

Fecha: 28/03/2012	Participante: Af	Sesión: Relaciones de violencia en las relaciones afectivo-sexuales entre mujeres	Temas: Violencia entre mujeres Modelos de atracción Roles de género
Datos de la producción: Tierra de Lobos.			
Descripción del vídeo: Fragmentos del capítulo 2x10. Explicado con detalle en el Anexo II			
Comentario de la participante en el Blog: No hay comentarios en el post			
Comentario de la participante en la tertulia			
Observaciones			

## **ANEXO VIII: Fichas de Eventos**

Fecha: 15/06/12	Evento: 1º Reunión interpretación	Participantes: 10 participantes grupo miércoles
-----------------	---	--

12 participantes	JUNIO 2012						JUNIO 2012
	vie 15	sáb 16	dom 17				jue 21
	17:30	19:30	10:00	15:00	18:00	10:00	19:30
A	✓	✓	✓	✓	✓	✓	✓
A	✓	✓	✓	✓	✓	✓	✓
A	✓	✓	✓	✓	✓	✓	✓
m	✓	✓					
A	✓	✓					
C	✓	✓					✓
M	✓	✓					✓
M		✓	✓	✓			
rc				✓	✓		
R	✓	✓					
M						✓	
S	✓	✓					

**Observaciones:**

*El 30 de mayo envié la propuesta de quedada y el 5 de junio ya teníamos el día y la hora. En 5 días habíamos contestado todas y habíamos hecho un esfuerzo por ponernos de acuerdo, incluso R cambió su propuesta y Ma regresó antes de sus vacaciones para poderse adaptar al día elegido por la mayoría. Por otra parte, cabe destacar que elegimos el primer día propuesto, había ganas de reunirnos cuanto antes.*

Fecha: 02/07/12	Evento: 2º Reunión interpretación	Participantes: 8 participantes grupo lunes
-----------------	---	---

8 participantes	JULIO 2012						JULIO 2012
	lun 2 20:00	mar 3 20:00	sáb 7 11:00	16:00	18:00	dom 8 11:00	jue 19 20:00
A	✓	✓	✓	✓	✓	✓	✓
f	✓	✓					✓
M		✓					
M	✓	✓					
F	✓	✓		✓	✓		
A	✓	✓	✓				✓
C	✓					✓	
j	✓	✓					
Su nombre	<input type="checkbox"/>	<input type="checkbox"/>	<input type="checkbox"/>	<input type="checkbox"/>	<input type="checkbox"/>	<input type="checkbox"/>	<input type="checkbox"/>
	7	7	2	2	2	2	3

**Observaciones:**

*El 21 de junio envié la propuesta de quedada y el 25 de junio ya teníamos el día y la hora. En 4 días habíamos contestado todas y habíamos hecho un esfuerzo por ponernos de acuerdo, incluso O cambió su propuesta para coincidir. Las dos personas que no pudieron acudir: T estaba fuera de la ciudad por trabajo y S tampoco podía venir por cuestiones laborales. Por otra parte, como en el grupo del miércoles, cabe destacar que elegimos el primer día propuesto, había ganas de reunirnos cuanto antes.*

Fecha: 05/05/12	Evento: Cena Final	Participantes: 15 participantes grupo. 7 del grupo del lunes y 7 del grupo del miércoles, además de mi presencia.
-----------------	-----------------------	--

		MAYO 2012 sáb 5		
15 participantes		21:00	21:30	22:00
A		✓	✓	✓
M		✓	✓	✓
M		✓	✓	✓
m		✓	✓	✓
C		✓	✓	✓
F				✓
J				
J		✓	✓	✓
A		✓	✓	✓
M		✓	✓	✓
M		✓	✓	✓
P		✓	✓	✓
R		✓	✓	✓
N		✓	✓	✓
C		✓	✓	✓
Su nombre		<input type="checkbox"/>	<input type="checkbox"/>	<input type="checkbox"/>

**Observaciones:**

*Las tertulianas de los dos grupos realizamos una cena de fin de curso conjunta. Hubo mucha voluntad de coincidir y llegar a acuerdos y participamos 15 personas un sábado por la noche. Después de la cena nos fuimos juntas a bailar. Además, hicimos unos pins para la ocasión con un lema que inventamos.*



## **ANEXO IX: Datos Relevantes de las participantes**

Datos	Fecha Nacimiento	Edad	Familia Política	Familia Religión
Af	30/8/79	32	Progesista	No
Av	23/12/65	46	Conservadora	Católica
An	24/2/88	24	Progresista de discurso-	Católica
C	23/9/77	34	Progresista de discurso-	No
Mb	22/4/47	64	Progresista	No
Mt	19/7/73	38	Indiferente	Católica No practicante
Ma	1/7/80	31	Centro	No
Mr	23/4/85	26	Centro	Católica No practicante
R	25/5/77	33	Conservadora	Católica
S	8/5/88	23	No contesta	Católica sólo madre
lunes				
A	23/3/82	30		No. Mi madre cree en '
C	28/7/86	25	Progresista/ de cen	No
F	31/10/74	37	Conservadora. Vengo de	Si, son de la Ig
FI	9/10/88	21	Progresista e Indifer	No
J	11/2/60	52	de centro,aunque vi	Sí, sumamente católica
Mt	13/7/74	37	Conservadora	Sí, católica
O	17/7/79	32	<i>Mi familia nuclear -</i>	<i>Mis padres son po</i>
P	3/6/81	30	Progresista	No

S	25/6/87	24	progresista, pero co	No
Af	30/8/79	32	Progesista	No

Creencias	Nacimiento	Lugares residencia	Residencia actual
No	Valencia	Valencia, Castellón, Barcelo	Castellón, 4 años
No	Barcelona	Barcelona, Salou, Tarragon	Barcelona, 15 años
No	Rubí	Rubí, Barcelona, París	Barcelona, 2 años
No	Barcelona	Barcelona	Barcelona
No	Alicante	Toda España. Durante más	Barcelona, 26 años
Budismo e hinduísm	Barcelona	Inglaterra, Holanda, Italia,	Barcelona, 8 meses
No	Castellón	Villafamés, Castellón, Cerd	Barelona, 10 años
No	Olesa de Montserrat	Olesa de Montserrat y Bard	Barcelona, 3 años
No	Barcelona	Catalunya	Barcelona, 4 años
No	Terrassa	Sant Cugat, Sabadell, París	Barcelona, 2 años
Creo que somos	Barcelona	Sant Pol de Mar (pueb	Barcelona. Desde
No	Genova	Genova, Paris, Barcelo	Barcelona, desde e
Actualmente	Huacho, Lima, P	Hasta los 19 años	En Poble nou, l
No	Barcelona	Barcelona ciudad y ár	Barcelona ciudad
No	Calella(Barcelona)	Mi pueblo,Thorton He	Calella(Barcelona)
No sigo dogmas	Barcelona	Barcelona, Madrid y B	Barcelona
<i>No, tengo much</i>	<i>Santiago de Chile</i>	<i>: Santiago de Chile, C</i>	<i>Barcelona desde</i>
No	Valencia	Valencia, Badalona, H	Barcelona

No	Segovia	Segovia (San Cristóbal)	Barcelona desde d
No	Valencia	Valencia, Castellón, Barcelo	Castellón, 4 años

Estudios	Profesión	Movimiento LGTB	Años Movimiento LGTB
Licenciatura Periodismo, Diploma	Periodista, ONG,S, Educadora	Colectiu Lambda y TND	25 y 31 años
FP imagen y sonido, Peluquería	Técnica sonido, peluquera,	TND. Identidad de género	46 años
Licenciatura Ciências Políticas	Dependiente, profesora, ma	No	
Diplomatura Educación Social	Coordinadora formación, fo	Pangeres grogues. Sec	34 años- 6 meses. 32
Primarios	Actiz, recepcionista, grabad	Sí. Feminismo	
Técnica superior en relaciones	Oficinas: logística, markeing	No	
Licenciatura Psicología. Maste	Monitora, Educadora, Pisco	No	
Licenciatura Historia del Arte.	Dependiente, monitoria, asi	No	
Licenciatura Ciências Políticas	Dependienta, museos, inform	FGLT, Lambda, TND	25 años. 30 años (5 a
Licenciatura Ciências Políticas	Dependiente, camarera, pro	No	
Licenciatura Ciencias Po	Ayudante de cocina, C	Las he conocido. Durante unos mese	
Grado de ciencias polític	Camarera	Asociación NINFE, (	Movimiento Amici
•• Auxiliar contable	Empezó a los 17 a	Actualmente a los 37 años, T	
Actualmente cursando e	Monitora de casal y co	Desde los 16 años hasta los 22 en S	
hasta 1º de BUP,luego c	dependienta,laboratori	soy voluntaria del Gay pride desde 20	
Filología Hispánica, Diplomatura empresariales		Desde siempre. Coordinadora Gai-Les	
<i>Licenciada en Educació</i>	<i>Colegio San Daniel de Curicó 2008</i>	<i>A</i>	<i>Por primera vez</i>
Ingeniería en organizac	Profesora de Tecnología y C	No	

diplomatura magisterio i	dinamizadora sociocult	4 meses en el Casal Lambda.	
Licenciatura Periodismo, Dipl	Periodista, ONG,S, Educado	Colectiu Lambda y TND	25 y 31 años

Otros movimientos	Años movimientos	Educación emociones Primaria
No a la guerra, ONGñs	23 y 27 años	NO
No		NO
Intermon, Caritas, Cruz Roja	5 años Intermon, carita	NO
Asociación teatral	25 años- 2 años	NO
Feminismo	1971-1984, 13 años	NO
ONGs	5 años	NO
No		NO
No		NO
Armes Sota Control, Aturem la Guerra, Intermon, In		NO
Cruz Roja	1 año. 18 años	NO
Movimiento escolta (MEGSJC) 19-21, Mov		Como asigantura no. Tenía
i di Beppe Grillo (20 años, 1 año). WWF Ger		No
Iglesia mormona desde los 7 años		No
Esplai Sarau por un año a los 21		No
010,a los 50.		No
UCE (comunista revolucionaria izquierdista		No
<i>No se si vale, pero estuve 10 años partic</i>		No
No		No



Musicales y danza, 4 años, con la jota		No
No a la guerra, ONGs	23 y 27 años	NO

Educación emociones institut	Educación emociones universida	Educación emociones no
NO	Educación Social, pero teórica	Cursos y Gestal
NO	NO	NO
NO	NO	Procesos terapéuticos, a
NO	Educación social, pero general y	Cursos y talleres de crec
NO	NO	NO
NO	NO	En la India, vida espiritu
NO	Solo conceptos teóricos derivad	en un master de psicolog
NO	NO	NO
NO	NO	Opus Juvenil, no expresi
NO	NO	Consulta psicóloga
No	No	En el cau también s
No	No	No
No	No	No
No	No	Sí, en el Cau
No	No	No
No	No	Constelaciones familiares
No	<i>En el cuarto año de carr</i>	No
No	No	No

No	No	Sí, cursos de la casa
NO	Educación Social, pero teórica	Cursos y Gestal

Educación emociones otros espacios
Sesiones terapeuticas
Punset, asistencia social ,psicologa, formacion teatral
No contesta
No
No
Piscologo durante 3 años
No
No
Precarias
Seno familiar
No
No
En la iglesia,
Sí, en terapia con psicóloga
En el ambito familiar, me ha hecho mucho daño.
s, terapia reiki, kinesología.
No
No

Encuentros informales con gente de la educación.

Sesiones terapéuticas

## **ANEXO X: Cuestionarios de autorreflexión final**

## Cuestionario A

¿Por qué quiero participar en las tertulias?

Porque me parece muy interesante confrontarme con algunas mujeres sobre mi visión de las relaciones y del sexo. Lucho cada día en contra de los estereotipos y los que tienen a que ver con la esfera del sexo y de los sentimientos son entre los más difíciles a descubrir y superar.

¿Qué opino del amor romántico?

Creo que en buena medida sea una mentira. Es decir, el amor romántico en mi interpretación es la idea de que haya una sola persona adecuada para nosotros en todo el mundo. Esta persona por lo tanto nos pertenece, como por derecho del destino, tenemos que intentar no perderla y es alguien que vamos a querer con la misma intensidad para siempre.

En el amor romántico te enamoras con una mirada y ya quieres profundamente a tu prometido/a. Será amor desde el primer instante y siempre se quedará así. Puro e intenso.

En el amor romántico hay un hombre y una mujer. El hombre es protector, fuerte, noble y haría cualquier cosa por su querida y la mujer es dulce, cariñosa, necesita protección y es frágil.

Los dos son muy guapos. Más guapos más romántico.

Lo que opino entonces es que es una mentira que sirve para limitarnos. Nos reduce la libertad, por un lado, y mantiene el sistema patriarcal por el otro. Crea personas programadas donde los hombres están hechos de una manera para que puedan estar solo con mujeres hechas de una manera igualmente específica y que se entiende complementar a la de ellos. Así, creando un sentimiento bien representado y con reglas muy claras, se fundamenta tanto la relación de sumisión de las mujeres, de no desarrollo de las personalidades y de los roles que cada persona quiere jugar en la vida y en cada específica relación como la institución de la monogamia y del matrimonio.

Es una jaula que se aleja mucho de lo que para mi es la libre relación: comunicación con tu pareja, roles libres (que cambian tanto durante nuestra

vida, tanto en nuestra día día como durante la relación en la cual estamos), paridad (posible) entre las dos, destrucción de los binarismos (dominante/dominado, pasivo/activo, fuerte/débil, sensible/duro, penetrante/penetrado etc. etc.)

*Opino, en fin, que es una excelente manera para sublimar el deseo sexual de las personas y darle una dirección preestablecida y controlada. Sublimación como sustitución del objeto prohibido del deseo con otra imagen cuya relación con tal objeto puede ser indirecta.*

¿Qué personas no me atraen? ¿Por qué?

Antes, hasta hace muy poco, me atraían las mujeres iperfemeninas. Me fijaba sólo en estereotipos como Megan Fox, Natalie Portman etc. Es decir, mujeres femeninas, con pelo largo, caras finas, cuerpo delgado, ropa atractiva, rol provocante/dulce. Tenía en la cabeza dos tipos de mujer: la guapa, sexy, atractiva (la femme fatale) y la mujer “para casar”: atractiva pero no provocante (o que lo es solo contigo), dulce, cariñosa, que tienes que proteger. Ojos grades, culos delgados y perfectos etc.

Nunca me he sentido atraída por personas que lo han intentado conmigo. No tengo una explicación. Tengo la tendencia a sentirme atacada cuando no soy yo la primera que se hace ver interesada.

No me gustan las mujeres masculinas (según el estereotipo). Es decir, las que van de chulas, las que no cuidan de si mismas, que son demasiado duras... también creo que nunca me he sentido atraída por una mujer gorda. Todo esto me da mucho por pensar.

El porque no lo sé.

Tengo que decir también que esto ha cambiado mucho. Ahora mismo me encuentro atraída por nuevas cosas y creo que empiezo solo ahora a descubrir verdaderamente mis gustos. Últimamente me he sentido atraída hacia personas con mucho carácter, muy activas y me he fijado en sonrisas y miradas.

¿Qué influencias sobre el amor he recibido de los medios de comunicación?

La influencia del: mujer delgada, que tiene que ser defendida y que tiene que ser conquistada a través de algunos códigos y maneras de hacer y que es



sexualmente sumisa/pasiva. El amor es lo de una mujer por un hombre que siempre tiene que ser más frío, más destacado, superior al amor de ella. El amor de ella es más puro y también más sumiso, sólo existe él para ella. Él es libre, tiene el control, escoge y decide. Ella está para él, él no está para ella. Ella quiere ser dominada por él. Y él lo sabe.

¿Cómo puedo analizar los discursos de los medios de comunicación?

Se analizan poniendo la atención en el lenguaje, en las imágenes (que aspectos se subrayan de los cuerpos, como se representan, como se miran, como la cámara los enfoca, si enteros, si a trozos, las maneras de hacer el amor, de darse besos entre hombre y mujeres), si presenta amores que no sean heterosexuales, si se repiten roles de género en estos últimos, analizando los discursos y mirando como y si estas cosas han evolucionado a lo largo del tiempo etc. También se puede analizar a través de metáforas y alusiones de los cuales están llenos anuncios, así como los trabajos, las actitudes etc. que se asocian respectivamente a hombres y mujeres o en que manera se representan lesbianas, gays etc. que casi siempre se caracterizan de manera que respondan a un rol femenino o masculino claro (hace muy poco preguntaron a una amiga mía si ella hace de tío o de tía en sus relaciones con mujeres).

Lo que creo que tiene más peso en absoluto y que se puede analizar es la manera en la cual se enseña a los adolescentes a: 1) establecer un contacto de interés que no sea de amistad con una chica/o; 2) cual son las formas de “*flirtare*”, de tirar la caña por uno y por otra; 3) cómo se folla, quién hace qué. En pocas palabras, como se nos presentan las “reglas del juego de la seducción y del ligue”.

Apuntes sobre los vídeos de príncipes y princesas

Xena: Xena a mi me encantaba porque era una mujer que tenía todos los rasgos de un hombre. La primera mujer que no era floja, o que no necesitaba ser protegida y que, además, hacía de protectora y “hombre” en su relación muy poco ambigua con la chica rubia. Si nos fijamos, hace todo lo típico: es más alto, en casi todas las escenas es ella que protege, abraza, defiende. Xena es moralmente y físicamente más dura e independiente.

## Cuestionario B

¿Por qué quiero participar en las tertulias?

En primer lugar porque me gusta la investigación en general y el tema de este estudio me parece muy interesante. Por otro lado, pienso que la experiencia de reflexionar sobre estos temas y las conversaciones que tengamos me ayudarán en mi proceso de desarrollo y autoconocimiento.

¿Qué opino del amor romántico?

Pienso que es el amor ideal, un amor que es para siempre, que existe y crece contra viento y marea. Es una falsa creencia, es una historia que de una u otra manera se nos ha contado y personalmente la he creído.

Desde el punto de vista lógico, usando mi raciocinio, puedo decir que no se ha de aspirar a este amor, porque es una forma de amor que además de ser exclusivo e incondicional, implica un alto grado de renuncia, genera una exigencia muy grande y un alto grado de frustración porque nunca se alcanza ese ideal que supone. Sin embargo, mi emoción me lleva a buscar este tipo de amor, a intentar hacer posible ese ideal, aún a costa de mi misma.

¿Qué personas me atraen? ¿Por qué?

Al reflexionar en esto, veo en mi una contradicción porque por una parte me atraen las personas (especialmente mujeres) alegres, energéticas, extrovertidas, con carácter fuerte, que considere interesantes, que tienen cosas que contar o que enseñar, me atraen porque siento que podemos hacer un gran equipo, lograr una relación simétrica, de donde pueda aprender y también enseñar. Pero por otro lado, también me siento atraída por personas emocionalmente débiles, a quienes siento que puedo ayudar, en estos casos me hago responsable de la relación, cargo con el peso de la otra parte y hago lo que sea necesario para ayudarle a mejorar.

¿Qué personas no me atraen? ¿Por qué?

No me atraen las personas que tienen una posición muy fija respecto de la sexualidad, es decir, que se posicionan en un rol pasivo o activo continuamente. Tampoco me atraen las personas que son muy tranquilas o muy introvertidas.

¿Qué influencias sobre el amor he recibido de los medios de comunicación?

Los medios de comunicación, las películas, los cuentos, me han hecho creer que sería fácil, que solo sería cosa de encontrar a la persona que me guste y listo!... que todo comenzaría a partir de un momento mágico que se sucedería en una situación completamente inesperada y que allí surgiría el amor y duraría para siempre. Así son las películas sobre el amor, nos conciben como seres fijos, que no evolucionamos y por eso cuando encuentras otro con quien te sientes cómodo, eso puede durar para siempre, cosa que pienso que no es real.

¿Cómo puedo analizar los discursos de los medios de comunicación?

Pienso que una forma de analizar los discursos de los medios sería comprar críticamente lo que vemos en ellos con las realidades de personas que tenemos a nuestro alrededor, comprobar que existe tanta diversidad como personas y experiencias, reconociendo así que lo que los medios muestran no es una realidad para todos.

Cuestionario Malos Tratos.

Completé los dos cuestionarios pensando en mi última relación la cual significó un gran desafío emocional para mí. Las preguntas del primer cuestionario que me llamaron la atención son las siguientes:

¿Tu pareja se comporta bien contigo pero a veces puede llegar a ser especialmente cruel con cosas que te hacen daño?

Mi relación era “buena”, todo parecía ir bien, yo me sentía querida y bien tratada en prácticamente todo los aspectos, pero a veces, en situaciones muy

personales sentía que ella actuaba con crueldad, me sentía rechazada y eso me dolía mucho, pero la justificaba con buenas razones, me sentía impotente porque no lograba cambiar esa situación

¿Piensas que esta persona cambiará, que lo hace por tu bien y que no quiere hacerlo porque pide perdón y está muy arrepentida?

Siempre pensé que mejoraría, que la ayuda psicológica que estaba recibiendo más mi ayuda podría cambiar.

¿Tienes miedo a enfadar a tu pareja si no haces todo bien?

¿Sientes que frente a otros tienes que mostrar que está todo bien aunque no sea así?

Y respecto al otro cuestionario, respondí que si a la pregunta sobre revisar su correo, alguna vez, hacia el final de la relación, lo dejó abierto en el ordenador y no pude evitarlo, las dudas ya eran muchas, me encontraba desbordada emocionalmente.

## Cuestionario C

¿Por qué quiero participar en las tertulias?

Porque considero importante realizar reflexiones colectivas sobre la forma de interaccionar en nuestras relaciones afectivo-sexuales. Creo que es importante tanto a nivel personal como social. Personal porque me permitirá adquirir nuevas competencias en esta materia e intercambiar experiencias y conocimientos. En el social porque nos permitirá generar conocimiento sobre cómo nos relacionamos las mujeres que amamos a otras mujeres, un colectivo que tradicionalmente ha estado invisibilizado o estereotipado, construido desde la mirada del otro en una sociedad heteronormativa. Además, nos permitirá profundizar sobre la metodología del proyecto, sobre su utilidad, posibilidades y transformaciones.

¿Qué opino del amor romántico?

El amor ha formado parte esencial en mi vida. Mejor dicho, la idea de amor romántico. Está en todas partes, forma una parte fundamental de nuestras historias y ficciones, de nuestras vidas, de nuestro imaginario. Un amor ideal, imposible, salvaje, pasional, con salvadorxs- salvadx, un amor que todo lo puede, que siempre estará allí.... Ese ideal me ha acompañado hasta hoy, aunque cada vez, por suerte (creo), está cambiando, se está transformando.

Si el amor romántico ideal ha formado parte de mi vida, al mismo tiempo no he construido proyectos duraderos junto con otras personas en relaciones de compromiso, de pareja tradicional. En algunos casos fueron las grandes expectativas, en otros el miedo a que saliera mal, en la mayoría la búsqueda de algo que no me permitía ver a esa persona como es... El largísimo divorcio de mis padres tampoco ha ayudado mucho a tener la valentía para algo más.

¿Qué es lo que quiero ahora? No renunciar a la pasión, a emocionarme con alguien pero poder construir junto con la otra persona de una forma más realista y comprometida... Creo que revisar críticamente algunos de los supuestos del amor romántico burgués puede que me sirvan en ese camino hacia otro tipo de relaciones personales más abiertas, flexibles y satisfactorias.

¿Qué personas me atraen? ¿Por qué?

Está en permanente cambio. Si pienso en las personas con las que he tenido una relación de pareja, cada una de ellas ha sido diferente a la anterior y me ha aportado algo distinto.

Ahora, si voy un poco más allá puedo decir que me atraen las personas que me estimulan intelectualmente, personas que se apasionan por lo que hacen, personas que tienen éxito en lo que hacen (si está relacionado con la justicia y con el compromiso político, social),... la erótica del poder me hace cuestionarme algunas cuestiones.

Además, si soy sincera, me atrae la belleza... y si tengo que decir algo que no me gusta admitir es que me atrae el prototipo de belleza que aparece en los medios de comunicación

¿Qué personas no me atraen? ¿Por qué?

Las que no me estimulan, las malas personas, falsas, mentirosas, las personas con ideologías de extrema derecha, la falta de respeto, las que no tienen conciencia social,... Porque no puedo establecer vínculos de honestidad, de complicidad, de cooperación o de empatía.

¿Qué influencias sobre el amor he recibido de los medios de comunicación?

He recibido muchas influencias. Me crié delante de la televisión y soñaba con ser el príncipe azul que rescata a su princesa. Me encanta la literatura y el cine y eso ha hecho que tenga una tendencia a soñar, a vivir un poco en busca de ideales.

Mis ideas sobre el amor, la conquista, el ligue, la seducción,... ha tenido muchas influencias de esta ficción.

¿Cómo puedo analizar los discursos de los medios de comunicación?

Contextualizando, preguntándome los motivos, preguntándome el qué, por qué, quién, cómo, a quién... Averiguando quienes están detrás del proyecto.

## Cuestionario D

¿Por qué quiero participar en las tertulias?

Desde que empecé mi primera relación con una mujer, ahora hace dos años, que estoy inmersa en un proceso de auto-conocimiento, que abarca en realidad mucho más que mi orientación sexual. Creo que admitir que me gustaba una mujer fue especialmente duro para mí porque siempre me habían hecho sentir –amigos, novios, familia- que encajaba en el papel de princesa. Ahora que tengo en buena medida asumido que soy bisexual, me gustaría reflexionar sobre los mitos, los estereotipos y las expectativas culturales que me han calado hasta los huesos, para ser cada día más libre y más sincera.

¿Qué opino del amor romántico?

Creo que es la versión idealizada del amor. Su imagen se difunde sobretodo a través –a mi entender- de los productos de ficción, y se concentra en el primer período del enamoramiento entre un hombre y una mujer. Creo que el contenido de esta imagen proyectada es el del mito del príncipe salva a princesa, y por lo tanto, que difunde no sólo la heteronormatividad, sino un rol de sumisión y un concepto incompleto de la mujer.

Dicho esto, creo que el amor romántico no es una mala influencia *per se*, el romanticismo en las parejas enriquece la relación si va más allá del enamoramiento, pero me parece que para dos mujeres, es especialmente interesante crear su propio concepto, basado en la igualdad y el respeto.

¿Qué personas me atraen? ¿Por qué?

Me atraen las personas positivas, respetuosas, tiernas, atentas, inteligentes y abiertas de mente. Físicamente, creo que puedo variar más. En todo caso, no creo que una lista así sirva para filtrar a nadie, pues habrá personas con todas esas virtudes que no me gusten. Supongo que hay algo de química, de magia o de lo que sea que hace que esa persona ejerza un imán sobre mí. En cualquier caso, sí reconozco que a más sensibles, ¡más me gustan!

¿Qué personas no me atraen? ¿Por qué?

No me atraen las personas vanidosas, arrogantes, egoístas, frías, negativas o

agresivas. Creo que lo que más me aleja de alguien es sentir que se siente mal consigo mismo.

¿Qué influencias sobre el amor he recibido de los medios de comunicación?

Creo que de muy pequeña, ver todas las películas de Disney no me hizo ningún bien. Viéndolas con los ojos de ahora, creo que el amor que presentan es irreal, idealizado y superficial. En concreto, debo de haber incorporado influencias como:

- Si en un principio no estalla la pasión o no sabes que te gusta no es un amor válido
- Las mujeres que gustan a los hombres son hermosas, obedientes, discretas y delicadas, aunque inteligentes
- Los hombres que me tienen que gustar son fuertes, valientes, decididos e independientes

Por parte de los medios convencionales, creo que he recibido:

- Cuanto más dura una relación, más amor hay
- Un amor apasionado casi siempre acaba mal

¿Cómo puedo analizar los discursos de los medios de comunicación?

Teniendo siempre en cuenta que quién produce la información son personas como nosotras que –voluntaria o involuntariamente, en menor o mayor medida– reproducen nuestros códigos culturales.

Cuestionario Malos Tratos.

En ambos casos (maltratar o ser maltratada) he respondido que no a todas las preguntas.



## Cuestionario E

¿ Por qué quiero participar en las tertulias?

Porque tengo muchas dudas y preguntas sobre la pareja y la idea de amor. Porque me gustaría conocer las experiencias de chicas que hayan vivido y esten viviendo historias de amor grandes y profundas, como ejemplo inspirador. Y porque he vivido una historia de amor que me ha llenado mucho y ha sido importante para mí, pero que me ha generado mucha dependencia y con la que no he sido capaz de comprometerme porque me generaba demasiadas dudas, y quería conocer la experiencia de otras chicas para saber si lo que yo espero del amor es razonable esperarlo, si mis expectativas son realistas.

¿Qué opino del amor romántico?

No tengo una idea muy formada. Como concepto teórico no lo conozco muy bien. Como idea que transmiten los cuentos de hadas, de enamoramiento de una sola persona y que dure para toda la vida, me parece una idea bonita. Claro que los cuentos de hadas estan basados en estereotipos de género muy marcados, y no dan ninguna clave para entender cómo de ese enamoramiento inicial se puede construir una relación para toda la vida. Y quizás la idea de tener a alguien para toda la vida tiene que ver con el miedo a quedarse sola. Pero a mí me gusta pensar que si con alguien has sido la mejor persona que puedes ser, has conocido lo mejor de ella, has dado lo mejor de ti, os habéis cuidado, apoyado y auxiliado hasta las últimas consecuencias en las situaciones más difíciles, esa persona va a estar para siempre en tu vida, hayas construído o no una familia con ella.

¿Qué personas me atraen? ¿Por qué?

Me atraen las personas inocentes y vulnerables, con un punto de ingenuidad y amor por la vida y curiosidad, que viven intensamente las cosas, como las niñas y niños. Porque me despiertan instinto de protección y ternura.

Me atraen las personas que sufren. Porque tengo la necesidad de aliviar su sufrimiento.

Me atraen las personas con un sentido del deber fuerte, que trabajan, se

esfuerzan y cumplen sus compromisos. Y sobretodo cuando tienen rasgos autoritarios y no me tratan bien me atraen mucho, pero de una manera enfermiza, porque tiene que ver con algo de mi infancia y me provocan un estado de indefensión, vulnerabilidad, dependencia y sumisión muy fuertes.

Me atraen las personas inteligentes. Porque lo admiro y me imagino todo lo que podría aprender a su lado, y porque para mí el conocimiento, la curiosidad y aprender es parte importante de mi identidad, y con ellas me puedo sentir reconocida y es posible un tipo de comunicación que no es posible con todo el mundo. Y porque tener una buena conversación es un gran placer.

Me atraen las personas que saben hacer cosas que yo no sé. En especial las personas que cocinan bien, pueden plantar un jardín, hacen artesanía o cosas creativas, conducen coches y tienen habilidades manuales, o las que son muy sociables y extrovertidas.

Me atraen las personas de confianza, con un sentido ético fuerte. Porque siento que puedo confiar en ellas.

Me atraen las personas bondadosas, sensibles y tiernas. Instinto de protección.

Me atraen las mujeres que, además de eso, les gusta arreglarse, mirarse al espejo y sentirse bonitas, y que disfrutan cocinando con amor y decorando una casa para hacer sentir un hogar. Porque son rasgos femeninos que he encontrado a faltar mucho en mi vida

Y me atraen las mujeres que tiene sentido estético y lo expresan: vistiendo, con una casa bonita.

Y me atraen los cuerpos sanos y activos. O los cuerpos grandotes y corpulentos, porque me hacen sentir protegida. Y unos ojazos claros gigantes con pestañas largas. Y la elegancia al moverse.

¿Qué personas no me atraen? ¿Por qué?

Las personas agresivas. Las que responden a lo que sienten como un ataque, con una agresión más fuerte. No puedo con eso.

Las personas hipercompetitivas, las que necesitan menospreciar a los demás para sentirse mejor en comparación. Por una cuestión de principio, tampoco puedo con eso.

No me atraen las personas que no tienen horizontes de vida más que comer, dormir, comprarse artículos de consumo y vivir una vida prefabricada por los

anuncios. No me atraen l@s que sólo tienen (o parece que solo tienen) preocupaciones materiales.

No me atraen las personas soeces y vulgares.

No me atraen (de hecho me provocan el sentimiento contrario) las mujeres que adoptan los rasgos o comportamientos típicamente masculinos de: agresividad, autosuficiencia y exhibición de status y potencia como forma de cortejo. Esto en los hombres no me atrae en absoluto tampoco, pero cuando lo veo en las mujeres me entristece, pienso: encima, puestas a escoger, con lo peor del otro género te tenías que quedar?

¿Qué influencias sobre el amor he recibido de los medios de comunicación?

Mmmh, mucha supongo. La idea misma de matrimonio monógamo, pareja ideal y feliz y formar familia unida como lo normal. Me gusta esa idea de normalidad, mejor que tantas historias reales de rupturas, abandonos y familias desestructuradas.

Después, con respecto al papel de la mujer en esas relaciones, me influyó en una etapa al pensar que solo las chicas muy bonitas y cuidadas y sexis eran apetecibles, y que entonces yo me tenía que preocupar mucho por el físico para poder aspirar a esa idea de normalidad, a formar familia, porque si no resultaba atractiva sexualmente difícilmente se fijarían en mí. El problema estaba entonces en atraer el deseo masculino, que era una cosa que me hacía sentir mal en general. No quería que las relaciones normales de estudios y trabajo se sexualizaran, necesitaba separar las dos cosas. Solo me gustaba sentirme sexy si salía de discoteca con las amigas, si el contexto era claramente para ligar.

Me acuerdo que de adolescente y en la etapa de la universidad tenía mucho conflicto con esto. Por un lado, toda la publicidad estética, revistas femeninas, culto al cuerpo y etc me hacían sentir muy vulnerable e incómoda como mujer, al pensar que mi status social tendría que ver con lo capaz que fuera de atraer el deseo masculino. Pero por otro lado, me gustaba la idea de disfrutar del sexo y sentirme deseada.

¿Cómo puedo analizar los discursos de los medios de comunicación?

Pensando que en cada historia que te cuentan, aun sin que el autor sea consciente, estan intentando influir sobre ti. Estan intentando apelar a un tipo u otro de sentimientos tuyos. Te estan dando esperanza en el futuro o te la estan quitando, y te estan presentando como socialmente importantes los valores que para ellos son importantes.

Cuestionario Malos Tratos. Cliqua en el [Enlace](#)

(En mi caso la únca relación larga que he tenido es heterosexual, pero suupongo que es útil rellenarlo igualmente)

- ¿Tu pareja te ha aislado de tu familila y amistades...? No. Pero suele opinar que mis amig@s son extrañ@s, frikis o pardill@s. Y no le gustaba que fuera a un psicólogo y le contara mis secretos y las cosas que tuvieran que ver con la pareja. Porque dice que porque tenga un título no va a saber más de la vida que otra persona y que son unos engañabobos, pero también, yo creo, porque no quiere que hable de él y de la relación con otras personas. Y mi hermano tampoco le caía bien, auqne mi madre y mi padre sí. Es decir, sí que había cierta presión porque demasiadas cosas y personas a parte de él eran importantes en mi vida.

- ¿Golpeado o zarandeado? No
- ¿Te controla, móvil, correo? No
- ¿Amenaza desvelar tu homosexualidad? No aplicable, Bueno, podría haberlo hecho porque yo le conté mis dudas y historias, pero eso tampoco le hubiera dejado a él muy bien.

- ¿Despreciado/ humillado? No
- ¿Se porta bien pero a veces especialmente cruel? Una vez. Me dio donde más dolía a propósito: si no estás conmigo te vas a quedar sola para siempre.

- ¿A pesar, piensas que cambiará? No
- ¿Tienes miedo a enfadarla si no haces todo bien? No
- ¿Tienes miedo a contarle a alguien lo que está pasando por la reacción que pueda tener tu pareja? No

- ¿Sientes que de cara a los demás tienes que hacer que todo va bien? No hacía ver que todo iba bien, pero algunas de las cosas que ocurrían me avergonzaban y me costó mucho y aún me cuesta contarlas.

## Cuestionario F

¿Por qué quiero participar en las tertulias?

Porque tengo muchos deseos de tramitar y contribuir con mis opiniones, experiencias y aprendizajes para que el colectivo LGBT sea más visible, comprendido, aceptado y respetado en todos los sectores de la sociedad, como cualquier heterosexual.

¿Qué opino del amor romántico?

El amor romántico entendido como el amor de pareja (es decir que es una forma de identificar el tipo de amor entre los diferentes tipos de amor que existen), pienso que es fundamental en la vida de toda persona, el cual tiene su razón de ser en la atracción sexual, sino sería otro tipo de amor ( pienso yo). Por lo que, dependiendo de quién nos atraiga sexualmente podremos desenvolvernos de una u otra forma, y puesto que este amor lo considero fundamental y básico en la vida, pienso que nuestro desarrollo como personas será una consecuencia de lo que esté pasando con nuestro amor romántico.

¿Qué personas me atraen? ¿Por qué?

Las personas que me han atraído siempre han sido de mi mismo sexo, pero no con características físicas fijas (aunque por algo estoy en España). En cuanto a la forma de ser si han habido mas cosas en común.

Me han atraído las mujeres:

- seguras de si mismas
- inteligentes
- femeninas
- sociables
- modestas
- sinceras
- nobles
- etc., jajaja ( hechando broma).
- En pocas palabras de buen corazón que no le guste ofender a la gente ni

hacerles daño.

Porque?: me identifico mucho con las mujeres con las cualidades antes mencionadas, aunque yo no reúna todas esas cualidades, es algo que me atrae mucho y por lo que siento total admiración. Posiblemente porque carezca de alguna de ellas.

En cuanto a porque me atrae el género femenino, diría que es por su constitución física, por sus formas de mujer, sus rasgos físicos de mujer. Porque siempre he visto en un cuerpo de mujer una infinidad de motivos para sentir placer.

¿Qué personas no me atraen? ¿Por qué?

Sobreentendiendo que se está hablando de atracción sexual. Las personas que no me atraen en su mayoría son hombres, algunas mujeres también.

Porque?: Los hombres, porque su propia constitución física, por sus características propias de hombre definidas por la sociedad, pero sin embargo hay algunos que si me han llegado a atraer física y sexualmente, pero no como para una relación romántica o convivencia.

Las mujeres, porque simplemente no les veo las cualidades que me atraen en una mujer como las mencionadas en la anterior pregunta.

¿Qué influencias sobre el amor he recibido de los medios de comunicación?

Ha influido en la forma de manifestar mi amor a la persona que amo. Como por ejemplo, dar todo por alguien que amo.

En la intensidad con que vivo ese sentimiento. Es decir ha contribuido en amplificarlo a su máxima potencia.

En hacerlo el centro y fundamento de mi vida. Es decir tener la imperiosa necesidad de concretar una relación de pareja estable con el fin de formar una familia. En otras palabras. Tener la necesidad de formar una familia.

De no sentirme bien con mi cuerpo, por el hecho de sentirme más identificada con un hombre, en el sentido del placer que este le puede dar a una mujer, en todos los aspectos de su vida. Por lo que muchas veces doy una apariencia masculina.

## Roles en las relaciones sexuales

¿Cómo puedo analizar los discursos de los medios de comunicación?

Con mucho cuidado, teniendo en cuenta siempre que pueden obedecer a intereses de grupos de poder económico que controlan el sistema instaurado.

Es por ello que debe pasar por proceso de razonamiento propio, de forma sensata y tolerante, que a la vez nos permita ser nosotros mismo. Para lograr esto tendremos que buscar ser mejores personas cada día. Sino nos la pasaríamos haciendo daño a las posiciones diferentes a la nuestra, discriminando, insultando, criticando, prejuzgando, poniendo epítetos, adjetivos calificativos ofensivos, etc..

## Cuestionario G

¿Por qué quiero participar en las tertulias? Para así, poder aprender y sacar de lo que llevo dentro de mi para poder conocerme mejor.

¿Qué opino del amor romántico? es el basado en el cariño, la comprensión, el amor mutuo sin importar el género de los amantes.

¿Qué personas me atraen? ¿Por qué? las que incluso de forma inesperada o involuntaria despierten en mí ese sentimiento.

¿Qué personas no me atraen? ¿Por qué? las que no logren despertar en mí lo descrito en la pregunta anterior.

¿Qué influencias sobre el amor he recibido de los medios de comunicación? La mayoría de los ideales recibidos son fruto de los medios de comunicación (libros, películas, etc.)

¿Cómo puedo analizar los discursos de los medios de comunicación? a través de pensar en el mensaje recibido de ellos y sacar mis propias conclusiones.



## **ANEXO XI: Trascrpción sesión autorreflexión final**

Tertulia 18 de abril 2012

Han traído papas y comida

Af: había pensado un par de dinámicas, a ver que os parecen. Se puede pactar un poco todo. La idea era hacer algunas cosas individuales y algunas grupales. Yo la transcripción la voy a pasar por correo a todas y os iré pasando resultados y podremos comentarlo vía correo y vía encuentro y vamos mirando cosas de la investigación. Yo creo que va a ser super interesante para todas porque es como reflexionar sobre lo que se ha hecho. Y le vamos a sacar más partido aún. Porque ahora yo creo que tenemos que hemos venido aquí, que algo a pasado pero tampoco tenemos claro, porque estamos en el proceso. Venías aquí, hablabas y escuchabas y ya está. Ahora es reflexionar sobre eso, creo que también es chulo... bien... había pensado en hacer un cuestionario visualizado sobre puntos que creo que son importantes que creo que nos ayudarán a ver qué ha pasado, uno es la participación... hay, o sea, palabras clave, yo os digo las que he pensado, podemos debatirlas... son palabras que han salido de las tertulias, especialmente de la última sesión, la de las relaciones igualitarias.... Una es la participación: hay que valorar si esto ha sido un espacio de participación horizontal, otra es la comunicación sincera, otra es la confianza de grupo, el respeto mutuo, si se han producido aprendizajes, reflexión crítica, comentarios “técnicos” entre muchas comillas, si ha habido comentarios con cosas que eran profesionales, que tenían que ver con lo académico..., autoestima, si ha sido un espacio que se trabaja la autoestima, y red, si ha habido red y fortalecimiento de red.... tiene que ver con la pregunta principal de la investigación: si una tertulia dialógica puede ser una buena herramienta para adquirir competencias en la atracción, elección y la igualdad?... pero bueno, lo que yo creo que tiene que ver.... Eso yo,... es que cuando al final de todo la sesión pasada hablamos sobre la relaciones de igualdad, en el fondo, salían esas palabras clave que sacamos como ideales para relacionarnos bien... y tiene que ver con eso, si este espacio ha creado esas condiciones para cuidarnos, relacionarnos bien, si ha habido ese espacio... ver si se ha producido o no... luego podemos entre todas poner en común los aprendizajes más significativos que se han producido aquí... y luego ver las cosas para mejorar, pensar en cosas que han ido bien y cosas que podríamos cambiar si volviéramos a montar una tertulia... ver que

necesidades y deseos se han podido resolver y cuales no...y si que me apetecía que a lo mejor podríamos poner cosas en un papel de manera anónima, si hay algo que queréis decir y que no queréis identificaros... dejaremos aquí algunos papeles para poder hacerlo...que yo también quiero que no esté condicionado las respuestas....

C: de todo se aprende, no?... es bueno decir también lo malo porque ayuda, no?

Af: claro, pero como a veces nos cuestan más... si después de estas dinámicas hay algo que queremos decir y que permanezca anónimo, lo podéis hacer...y si queréis poner una palabra más entre las palabras clave...?... no?... bien... podemos comenzar, si queréis con el cuestionario visualizado.... No sé cómo queréis empezar...

C: con el cuestionario visualizado, qué es?

Af: que ahora hacemos el cuestionario que ponemos aquí (se enseña la hoja): estoy de acuerdo, estoy más o menos de acuerdo, no estoy de acuerdo...y valoramos los ítems que habíamos comentado

Mb: y esto no podemos decirlo de viva voz?... a mí parece que llevamos tiempo juntas y no es necesario lo de las cruces, no?... es que me suena mucho a cole.... Si no lo necesitas, porque está la grabadora...

Af: yo era porque la gente se sienta cómoda

Av: a estas alturas, con la confianza de las cosas que hemos hablado (risass)

Mb: somos todas mayores, nos conocemos y hemos hablado todas de nuestras intimidades

A: esto ha de quedado escrito de alguna de manera

Af: bueno, escrito o registrado (grabadora)... lo hacía por escrito para que no todas tuvieran de expresarlo si tenían palo

Av: yo creo que lo que mejor que te venga para la investigación

Af: bueno, yo si os sentís cómodas hablándolo, pues lo hablamos.... Vale, pues comenzamos con las palabras estas?... comenzamos con participación?... hacemos una ronda?... quién quiere empezar?

Mt: participación, la mía o la del grupo?... del grupo, yo creo que según nos hemos sentido, a veces he hablado más o a veces menos, según como me he sentido...

Af: vale, voy a especificar más el tema, si crees que ha sido un espacio donde se ha potenciado la participación horizontal... si tu te has sentido cómoda para poder participar... si era un espacio participativo abierto a que todo el mundo pudiera hablar

Mt: Sí, para mí sí

C: Sí, ha sido participativo. Por mi parte, me he notado que necesitaría más lento para sentirme cómoda, confianza... al principio, llegué más tarde y me costó más entrar pero que sí que

ha sido horizontal y participativo... cada uno, según su carácter participa más, tiene más ganas de hablar...eso a nivel personal. Pero se ha potenciado

Av: yo lo he visto muy participativo... sí que he visto gente evolucionar, que cada vez habla más, y me he sentido muy participativa

Mb: Yo soy muy parlanchina, no paro de hablar, para mi desde el principio ha sido una cosa muy cómoda y muy participativa

A: para mi también, creo que eso que has dicho de participación horizontal, todo el mundo ha hablado, cada uno a su ritmo... diciendo lo que necesitaba...y ya está... y al principio utilizábamos moderador y luego no porque no lo necesitábamos

Mr: para mi también.... El ambiente que se ha creado daba mucha facilidad para a hablar de cualquier cosa, es normal que al principio cuesta pero en el momento que creas un vínculo así... así que sí...

Af: participación, claro, yo digo que sí... yo digo que sí a todo (risas)

Mr: ah sí? (risas)

Af: claro... la comunicación sincera

Mt: yo digo que sí... y he sentido que todas nos hemos abierto (risas)

C: lo he visto más en los demás que en mi,... me cuesta más abrirme, si que en algún momento he podido pero si que me cuesta más.... Pero si que he visto gente que se ha abierto rápido, lo cual es de agradecer, me gusta verlo en la gente eso.. y lo han hecho porque se ha creado el ambiente, no? Así que sí

Av: ... yo... a ver, cual era la pregunta? (risas)

Af: comunicación sincera, ves? Lo estás haciendo? (risas)

Av: totalmente, yo he compartido aquí... he notado el calor del grupo.... Me he sentido completamente aceptada...He contando aquí mis alegrías, mis penas... e incluso he contando (xxx).... Eso borrarlo Af (risas).... Y si que he entrado por parte de todas sinceridad a la hora de contar las cosas

Mb: Sí, yo tiendo a ser nudista y aquí me he desnudado perfectamente, no he tenido ningún problema, soy muy sincera cuando estoy en un grupo y me siento cómoda... así que sí

A: yo creo que en general en el grupo sí que ha habido mucha comunicación y en general sincera porque ha habido mucho respeto a las opiniones de otros....y había opiniones también muy diversas.... Y yo soy una persona que no comunico no sinceramente, simplemente si no me siento cómoda no comunico y el hecho de comunicar quiere decir que era sincero y me he sentido muy cómoda

Mr: para mi también ha habido mucha comunicación y aquí o era sincera o no tenía mucho sentido...porque mentir aquí era muy absurdo...así que...

Af: creo que aquí me he pasado porque he hecho más cruces que gente que somos (risassss)...

Mb: la sonrisa ya se le cae (risa)

Af: qué gran momento.... Bueno, esto es repetir mucho, si queréis decir sí o no está bien porque hay cosas que ya han salido... ahora viene confianza de grupo

Mt: Sí

C: Sí, pero a mi personalmente me cuesta mucho y más en un tema íntimo... las primeras sesiones, uaaaa... yo necesito más tiempo...pero confianza sí, el clima ha sido sí, de confianza...

Av: Sí, y además lo necesitaba

Mb: Sí

A: Sí, y creo que eso que decía C de la confianza, la confianza también está cuando si no te sientes cómoda o con ganas de hablar puedes no hablar... porque si se te obliga a hablar cuando no te sientes cómoda... el hecho de no decirlo todo porque no te apetece también es confianza,

C: ser tu mismo, poder hablar cuando quieres

Mr: Sí

Af: me encanta (risass)... no necesitaré ni hamburguesa del reloj (risas)... el respeto, el respeto mutuo

Mt: Sí

C: Sí

Av: Sí, además es algo que lo encuentro a faltar muchas veces en la sociedad y aquí lo he encontrado

Mb: yo creo que es lo que más bonito ha sido de todo... o sea, el respeto no es obligado es graciable, eso se gana... y este grupo lo ha ganado, lo ha ganado en muy poco tiempo... prácticamente en el primer momento lo hemos tenido... porque hemos tenido posiciones muy distintas, muy distantes... y sin embargo no ha habido ni un mal gesto, ni una palabra, ni un pues deberías....o sea... creo que lo mejor que se haya podido sacar de esto, en mi opinión, es el mutuo respeto que ha habido en este grupo, esto para mi es de aplauso, de verdad

Aplausos

Af: se ha grabado, no? (risass)

A: Sí

Mr: Yo también

Af: Aprendizajes, si se han producido aprendizajes aquí... como luego vamos a hablar más de ella...

Mt: Sí

C: Sí

Av: Sí

Mb: No... tal vez será porque yo ya soy una persona muy hecha y entonces tengo muy claras todas mis cuestiones... si algo he aprendido es que se puede estar en un grupo muy heterogéneo y muy diverso y tener una relación muy buena, pero eso ya lo sabía... lo que sí he aprendido aquí es el hecho de decir que a pesar de circunstancias muy diversas desde el principio he percibido mucho respeto

C: a veces reforzar cosas que tu ya tienes ahí...

Mb: pero bueno, la distancia entre tu y yo es la edad... si a estas alturas de mi vida no tengo clara ciertas cosas, pues apaga y vamos... pero me lo he pasado muy bien, he escuchado muchas cosas algunas que me han alegrado, otras que hay había pasado...

A: pues yo sí y mucho más que lo que tenía de expectativas

Mr: Sí

Af: me siento profe total aquí apuntando... esto es una evaluación pero es de grupo eh?, si quiere alguien apuntar...

A: tu has aprendido?

Af: Sí, yo un montón.., yo es que creo que la vida es un continuo proceso de aprendizaje... pero yo creo que este espacio ha sido un acelerador de aprendizaje para mi... y yo creo que hay cosas que no me he dado cuenta que he aprendido y que me daré cuenta de aquí a un tiempo... yo creo que muchas cosas que me van a llegar después que es lo que pasan con los aprendizajes a veces... ya me pasan cosas pero seguramente cuando hagamos el análisis... con la transcripción me he dado cuenta de que han pasado más cosas de las que creía cuando lo estaba viviendo... pero si que creo... que se ha dado la confianza... y que hay momentos que se ha demostrado que estaba esa confianza... y yo creo que en la educación: la confianza, la comunicación sincera y la participación son la clave para los aprendizajes... como docente, eso es lo que yo intento... entonces, cuando hay eso se producen aprendizajes en general... allí también entraríamos en lo que nosotras consideraríamos aprendizajes... bueno, para no alargarnos ... otra cuestiones la reflexión crítica, si aquí ha habido reflexión crítica, diálogo crítico, te cuestiones cosas,..

Mt: Sí

C: Sí

Av: Sí

Mb: Sí

A: Sí

Mr: Sí

Af: vale, nos queda... comentarios técnicos... yo lo entiendo como por ejemplo, Ma como psicóloga ha dicho cosas que tiene que ver con su profesión... u otra, otra cosas... utilizamos palabras técnicas...

Mt: yo creo que estaría en el medio, un poco

C: Yo también

Av: Sí

Mb: Un termino medio

A: yo quizás más hacia el No... Pero no lo veo como negativo...el no poner categorías externas

Mr: Regular, en medio

Af: yo también podría en el medio... el tema de la autoestima, si ha sido un espacio que ha reforzado la autoestima

C: Sí... empoderarte en las relaciones...indirectamente siempre se ha trabajado

Av: Sí... he salido reforzada siempre

Mb: Sí... la autoestima es una cosa que sube y baja... en este espacio se ha hablado de ella y me parece que ha sido una cosa que se estimula, cuando se habla de ella... además el hecho de estar entre personas amigas la autoestima se te refuerza... tal vez dentro de unos años en la escuela se eduquen las emociones y me parece que habría que educar las emociones.... Si de niños aprendemos a gestionar nuestras emociones tal vez no nos pase lo que nos está pasando ahora a la mayoría de nosotros... hay una falta enorme en la educación... cuando se gestionan las emociones las cosa funciona mejor... pero no tienen medios los profesores, y además vamos a peor...con los recortes...(poetas del 27)

A: Sí

Mr: Sí

Af: luego, si ha habido un espacio de fortalecimiento de red

Mt: Yo te diría que... la de en medio, así a así

C: yo creo que necesita más tiempo pero si que ha habido red, porque hay apoyo aquí, si

Av: Yo Sí, el proyecto de El Banquete de Safo, si que se ha creado una red... pero yo no os tengo a ninguna en el Facebook, hay que comenzar a agregar (risas)

C: habría que hacer un grupo

Af: podemos hacer un grupo, si queréis?

Todas: Sí

A: Qué fuerte que sea el Facebook el que indica la red (risa)

Av: gracias a eso lo que antes tardaba mil años en conocerse ahora se puede conocer en segundos... Punset, hablando de los indignados dice... la primera red que hubo fue la ruta de las seda: se intercambiaban conocimientos, experiencias, redes... y ahora, con las redes sociales de internet no tardarán mil años, tardarán mil días... que no paremos

Af: por cierto, yo voy a hacer chapas, por si alguien tiene lemas... para la cena los podemos tener

Mr: por cierto, también podemos quedar para más cosas... el próximo jueves hay un taller de tuppersex.... (hablamos un poco de eso)

A: podemos compartir la información en el facebook

Af: vale, tenemos ya actividad (risass)

C: qué me compro? (risass)

(intercambio de información sobre el tema, sobre las chapas y risass)

Mb: yo creo que esto cuando se termine realmente se verá si hay o no red... si sigue habiendo una conexión entonces sí... se crea el facebook puede ser que haya una conexión y un seguir el contacto...

A: pues yo creo que sí, y más allá de nada... el simple hecho de salir de la tertulia y de irnos a cena, el hecho de hacer la cena final... eso es ya una señal de red... porque si no vendríamos y luego nos iríamos rápidamente...

Av: yo no he podido ir a las cenas, pero es que juega el Barça... pero he considerado que esto era lo más importante... aunque la semana que viene (risass) (comentarios sobre Barça)

Mr: Sí, yo también creo que hay red.

Af: vale, pues si queréis, a lo mejor... si que sería interesante.... Dos cosas... a lo mejor... y luego el tema anónimo... e.... Si que sería interesante hablar de tipos de aprendizajes que creemos que hemos aprendido aquí.... Y luego podemos hacer el tema de cosas a mejorar y cosas que sí que están bien....

Av: yo he aprendido que no estoy sola, que lo que me ha pasado a mi también le han pasado a otras personas... he aprendido, las experiencias de todas ahora forman parte de mi, (Algo que no entiendo)... he sacado muchas conclusiones... la última vez, al final, pensé cómo sería esta tertulia dentro de 300 años y luego cuando iba en el metro



pensaba que no nos podríamos imaginar cómo habría sido hace 300 años, y habría sido muy diferente, seguramente reunidos a escondidas

Mr: en un convento (risass)

Av: al ritmo que evolucionan las cosas, de aquí 300 años esto va a ser lo más normal del mundo.

Mb: yo sí hay una cosa que me sorprendió, que sí que... me resultó primero grata y luego curiosa... porque realmente S, hablando de su relación con chicos y posteriormente con chicas habló de su colocación... y eso me resultó muy interesante, porque no me había planteado nunca ese hecho... y realmente sí que he conocido a muchas chicas lesbianas que han tenido relaciones con chicos y la verdad es que me resultó muy sorprendente con que frescura ella habla de algo que a gente de mi generación nos angustiaba terriblemente, el hecho de estar todo el día subidas en un escenario, puestas en un jarrón con unas flores... y ella me sorprendió mucho con la tranquilidad y la frescura cuando dijo que yo me vestía como cada uno de los chicos pensaba que quería que fuera... y esa declaración que hizo de forma tan espontánea a mi me dijo, mira qué bien... algo como esto me produjo mucha angustia y la perspectiva que tienes 40 años después, que es un comentario... el hecho de cómo lo dijo me resultó muy fresco y me sorprendió de manera muy grata, de que sí que había un paso y una diferencia bastante grande entre la agonía de las mujeres de mi edad a las de S hoy en día... si que hay una especie de curva buena con respecto a vosotras... me marché con la cosa de mira qué bien, me sentí bien... porque de alguna manera yo había formado parte de esa gente que pateó para que S y gente de vuestra edad lo tuviera un poco más fácil...y si ahora la gente lo hace de manera más fácil, me sentí muy bien oyéndola decir de esa manera... lo que a nosotras nos suponía y la frescura de la forma de decir de S

A: a mi me ha servido para tener referentes que no tenía,.. para escuchar historias... para mi en el mundo que había vivido casi no tenía referentes de parejas de mujeres... simplemente el hecho de escuchar y ver las diferentes trayectorias, las alegrías y las penas... cosas que nos pueden parecer muy vanales pero para mi han sido muy importantes porque es hacerlas reales... en ese sentido, para mi ha sido muy util

C: para mi también. A mi... bueno... el contacto con las lesbianas había sido un poco traumático y tenía como muchos prejuicios, no todo el mundo es igual pero tuve relaciones que me cree una imagen que no tenía muchas ganas de contactar con lesbianas... pero sí que esto es otra cosa... gente como muy centrada, con mucho

sentido común, no?... y también el tema de las relaciones también me ha sentido para contrastar cosas, para reforzar cosas de las que estoy trabajando...

Mr: yo también, sobre todo de escuchar otras historias que en otro sitio no había escuchado nunca, o no habría tenido la oportunidad de conocer a gente en este sentido... y después de hacer un resumen final analizando por encima todo lo que ha explicado cada una... yo la conclusión que saco es: se tu misma, es una de las conclusiones más sólidas que saco de todos esto... todas las historias en el fondo es que seas tu mismo... no la solución pero lo que se necesita hacer es eso: ser tu mismo

Aplauso

C: para mi ha sido super especial conocerlos, me ha encantado la experiencia... de todas, Av la sinceridad y la transparencia, es maravillosa...

Av: yo lo mismo,... a veces en el ambiente lesbico he notado un cierto, no rechazo pero no me aceptan como lesbiana... y aquí me he sentido muy a gusto

C: normalizar es aceptarse... es como todo... cuando vas al ambiente las primeras veces es un impacto (risass)... pero es la normalidad de compartir cosas... es que son prejuicios todo...

Av: a mi es que todavía me preguntan por la calle que cuanto cobro.. yo les digo que perdona que me tengo que ir a dar una clase en la universidad (risass)

C: es que estamos todavía en el cromañón.... Todavía... dentro de unos años se escandalizarán de cómo estábamos... hay que dar tiempo... pero tu lo estas sufriendo...

Mb: sí, porque bueno la época mia... sobre el miedo, sobre el silencio, sobre la familia...

C: para mi, ser lesbiana también tiene algo de especial, hace que tengas algo diferente, crea personalidad distinta, veo personalidades especiales

Mb: igual que personas heterosexuales... el hecho de que seas gay o lesbiana no te hace ni mejor ni peor en tu vida cotidiana... hay gente sensible y no sensible en todas partes

Mr: yo creo que quizás, lo que entiendo que tu dices es que es gente que es capaz de escaparse de las normas sociales que hay hasta ahora... y esto te hace un cambio de mente que también tiene repercusión en más cosas de la vida y no sólo en la sexual... te abre perspectivas, que la vida es poliédrica y no monofocal....

Av: el estereotipo en realidad no existe, es un engaño

Mb: pero a mi a estas alturas de mi vida es que llevo a la conclusión de que me niego a que me etiqueten... estoy enamorada de una mujer, vale... pero soy un ser humano y eso no significa que pasado mañana no me pudiera enamorar de quién fuera... mi identidad sexual si no tuviéramos esta manifestación de etiquetados estaríamos, pienso yo, mucho

mejor...y te lo digo yo que he ido por Madrid gritando como una loca, porque realmente en Madrid éramos 4, porque a apoyar el aborto íbamos todas las lesbianas pero cuando era el día de las lesbianas íbamos 4 y no había nadie apoyando...

A: yo, respecto a lo que decías, que había cambiado la mentalidad y que estamos más acostumbradas a la diversidad..., a mi me sorprendió que yo crecí cuando todos los derechos estaban reconocidos, cuando se aprobó el matrimonio yo tenía 15 años, para mí era una cosa que era igual, realmente lo sentía así... pero después, cuando realmente lo tuve que vivir, que era a los 23, me di cuenta de que las leyes estaban por delante... que los derechos estaban reconocidos pero no está representado en la sociedad, y necesitas espacios como estos para ver el colectivo y para ver los referentes que te hablaba que era lo que yo necesitaba... el otro día S me dijo que escuchara un programa de radio que iba de parejas... lo estuve escuchando todo el programa y hablaban de parejas en abstracto y no me sentía representada, porque en las parejas de mujeres hay unas características específicas, no siempre son iguales, pero que muchas veces se repiten y el hecho de que no se explicitaran allí, no me daban respuestas a mí...y es que estamos acostumbradas a que el mundo se reconoce el derecho pero no estamos representadas... no puede ser que escuches un programa de parejas y no te sientas representadas

Mr: habéis visto la portada del Time Out, anuncian el Sant Jordi y están dos chicas besándose pero no dicen nada de lesbianas, sólo hablan de Sant Jordi,...

Av: eso es una normalización

Mr: sí, sí... yo cuando he visto esto he flipado

Af: por retomar un poco... estábamos hablando de los aprendizajes, qué aprendizajes más significativos habíamos tenido aquí (a S que acaba de llegar de trabajar)

Mt: yo creo que aprender, aprendizaje más bien reforzamiento... de confiar, de sentirme más segura... esto de hablar en público no me gusta nada, soy bastante vergonzosa, al principio mal pero al cabo de unas cuantas sesiones me sentía en confianza y muy bien... también lo de solarme y contar mis cosas, que hay cosas que ni mi familia sabe,... pues también las he contado aquí... me he sentido respetada, valorada... no sé, supongo que después de estas tertulias me siento con mucha más confianza, y han venido paralelas a un proceso pero me han ayudado mucho, me habéis ayudado mucho, así que gracias (risas y Aplausos)

S: yo había pensado por el camino, porque sabía que me ibas a hacer esta pregunta,, yo creo que el aprendizaje estricto de las tertulias ha sido el hecho de entender dos cosas: una

que en la pareja de chicas se reproducen muchos esquemas heteronormativos y eso te puede acabar afectando,... porque hay tópicos, no es la primera vez que te dicen: qué bien con una mujer, porque te entiendes más (risasssss)... Y por el otro, a la vez el hecho de entender que reproducido muchos esquemas te hace ver que las cosas que pensabas que son internas de tu pareja, en realidad son moldes culturales... entonces también ha sido bastante... me ha servido... y además, yo también estoy muy fuera del ambiente, tengo que decirlo, hay factores materiales y otros inmateriales,... pero tengo que decir a favor de las tertulias que el hecho de que pusieras mujeres lesbianas y bisexuales me animó más, porque la verdad es que me siento invisible, no?... si que es verdad que ayuda el hecho de poner los nombres, no?.. lo que hemos hablado, que las etiquetas no sirven pero al principio sí ayudan para reivindicar derechos, para identificarte, para tener referentes... luego cuando llegas a casa te las quitas, eres tu...

Af: va, yo también voy a hablar (risa)... para mi ha sido un aprendizaje pero estoy en un momento que hasta que no aterrice, que eclosionará poco a poco... yo he tenido dos tertulias por semana, se remueven cosas, más comenzar una relación.. todo explosivo... yo he intentado venir a las tertulias sin pensar que estaba investigando, sin pensar en orden de categorías, para que fuera fluyendo... al mismo tiempo quería que la gente viniera, que todas estuviéramos cómoda... mi aprendizaje ha sido a muchos niveles... la tertulia la tengo muy reciente para poder decir... y la tertulia, coincido, me he sentido super cómoda aquí, que escuchar a gente me ha servido un montón y de hecho me sirve... me acuerdo de cosas de las tertulias, lo que decía R el otro día, tener a las “dialógicas” ahí presente; y luego la autorreflexión también ayuda un montón... lo grupal y lo que tu reflexionas, las dos cosas han sido bastante potentes para mi... lo que pasa es que la práctica es la práctica... y supongo que ponerte a hablar de tus emociones con un grupo de gente también es un aprendizaje que no había hecho nunca, ha sido muy chulo ver que lo podíamos hacer...y darte cuenta de que somos super parecidas, hay muchas cosas que nos han tocado a todas... no sé, podría seguir y seguir (risa)... Queréis que pasemos a la última parte ya?... vale, ahora imaginemos que tenemos que hacer una tertulia... ¿cómo mejoramos esto?, ¿qué cosas mantenemos?...

A: quizás se podría hacer abrir los temas, lo hemos hecho bastante pero...

Af: vale, hablando del tema del numero de sesiones, 8, si creéis que están bien, si son excesivas o insuficientes... o la periodicidad semanal...?

S: yo creo que una vez a la semana está bien, si no te desconectas más del grupo

Av: yo creo que una vez a la semana y las 8 sesiones están bien... lo que pasa es que me gustaría seguir quedando cada semana, proponer un tema y seguir hablando sobre eso...

S: yo si que a lo mejor, que todos lo hemos dejado de hacer, es el tema de los medios... si que me hubiese gustado que hubiesemos continuado, en el sentido que creo que era muy interesante el hecho de ver cómo los medios habían influenciado y a mi personalmente me ayuda... quizás el problema era que los videos eran demasiados para verlos todos... pero eso de ver... y no sólo de ficción, podríamos ver más noticias... la verdad es que el trabajo que hice para el periodismo la verdad es que había pocas cosas escritas pero era interesante porque normalmente el colectivo LGTB es noticia ya de por sí, y se recalca siempre ciertos aspectos y ves como no está normalizado... eso fue muy interesante... por ejemplo las buenas prácticas y consejos para trabajar estos temas en los medios...

C: para mi, lo que hace es hacer aprendizaje significativo cuando lo ves... en el grupo del facebook se puede poner y seguir

S: yo puedo enviar lo de las recomendaciones

Af: pues podrías ponerlo en el muro del Facebook

Mb: hay una cosa muy interesante y es el hecho de que yo soy cinéfila y todo el cine que tiene relación desde los años 50 con respecto al lesbianismo es un cine que termina en frustración, asesinato o cuelgue... como la película de "Childern Hour" donde se acaba colgando la protagonista... todo lo que tenía que ver con el lesbianismo era demoniaco y estaba destinado a acabar de forma terrible... sin embargo, nadie miraba mal a dos mujeres que vivían juntas, porque nunca se le había dado más importancia ni menos porque no se percibía... pero si que se ha percibido en los medios de comunicación como situaciones horrendas... Encarna Sánchez era un mal bicho pero era más mal bicho porque era lesbiana... hay muchos ejemplos, tirando de hemeroteca, son tremendos... también sería buena cosa

S: esto daría para un ciclo de tertulias... hacer uno de ficción y otro de la cruda realidad

C: hacer algo, porque hay tan poca cosa

Af: pues antes de las cenas se podría hacer, una tertulia o ver una película... y se puede invitar a gente que no sea de El Banquete ni nada... hacerlo abierto...invitar a la sociedad... incluso organizar alguna cosa educativa, no?...

Mb: aquí a habido escritoras que han dicho que sus escritos que se tenían que ir a buscar a la zona de los libros eróticos cuando no tenían nada que ver... hay un libro catalán "amor com a penyora"...

Af: si que sería interesante ver por qué creéis que hemos ido pasando de los videos... porque ha sido el grupo que hemos ido dejándolo de lado... por qué creéis?... o hubierais preferido que yo hubiese hecho más hincapié....

C: yo seguía con el rollo de los videos y ya no... ha habido un cambio... pero cada uno, depende de la disponibilidad que tenía, buscaba o no buscaba...yo creo que al final teníamos más ganas de hablar... no sé...

A: yo creo que depende de cómo enfocas el papel del vídeo... si es sólo de cómo ver los medios, tendrían que tener más papel,... pero si el tema es también pasar de lo abstracto a lo concreto, han hecho su papel... en este caso, quizás nos interesaba más hablar de lo personal más que conexión con los medios

S: lo que si que pienso es que a lo mejor se puede comenzar con un caso paradigmático o dos...poner uno o dos ejemplos y luego todos los demás si quiere se cuelgan y cada uno los puede ver...yo creo que como hemos entrado en confianza, ha salido muy fácil

C: al principio igual hacía falta para romper el hielo..

Af: sí, y también nos sirvieron para hablar de roles, del amor romántico, incluso el último de la violencia....

C: en el tema del amor romántico eran fundamentales, ahí si que nos sirvieron

S: yo creo que tu si que puedes como llevar más la voz cantante... en el sentido que tu conoces más ejemplos y ahí puedes dar un valor añadido

Af: la idea es que se participara entre todas pero... no, tienes razón... o a lo mejor es lo que dice A, el tema de cual es el enfoque que le quieres dar...o puede ser a partir de ahora, porque si abres el grupo a más gente puedes trabajar el tema de los medios y el tema más personal de grupo pequeño requiere otro espacio...y sobre el tema de las influencias... lo que pasa es que vi que habíais hecho ya mucha autorreflexión crítica de los medios, que las participantes lo tenías bastante claro...(hablamos del proyecto de Cuba)... vale, el tiempo y las sesiones nos parece bien, el blog... os ha parecido?

Av: a mi me parece fundamental, es la red de Safo

C: sí, la vida que le puedes dar, es una herramienta importante, y el Facebook más

Af: y, a ver, más cosas... cómo se presentó el proyecto... las expectativas, si no se han cumplido... cuando vinisteis a la reunión... si sentís que hay cosas que se podían haber explicado mejor ese día...no sé...

Av: acabo de pensar una cosa, lo que me no imagino es una tertulia sin ti...

Ohhhh qué bonito (risas)

Av: no, porque tienes la facultad de... las tertulias las tengo asociadas a vosotras, si tu no estás se que puede funcionar también... lo que pasa es que ves, los cambios mentales en los humanos nos cuestan más...y yo misma he hecho una reflexión y me he dado cuenta de mi propia carencia... claro que pueden funcionar si tu no estás

Af: claro que pueden funcionar... yo he participado como una más, podría haber sido rotativo...las tertulias han sido de todas, y cuando falta alguien lo noto...y supongo que todas lo notamos

Todas: sí

Af: supongo que cada una a portado su personalidad y su experiencia a las tertulias... y ahora tenemos las herramientas para comenzar otras tertulias... cada una....- bueno, y sobre el tema de las expectativas... cómo lo véis?...si se podría comunicar mejor el proyecto

S: yo creo que estuvo bastante claro lo que querías hacer: tertulias, horizontal...yo lo que vi es que quizás la terminología de la presentación era un poco complicado... no lo ves enseguida... a lo mejor no había otra manera de decirlo: tertulia dialógica, yo pensé, dialógica, qué coño es dialógica... quizás sonaba demasiado técnico... pero la idea de lo que se quería hacer quedaba clara

Af: y se ha hecho más o menos lo que se iba a hacer

S: yo pensaba que sería más de medios pero estoy contenta con lo que ha salido

Mt: yo estoy de acuerdo con el tema de técnico pero dejaste claro que serían abiertas... no tuve expectativas, como es tan abierto irán tomando formas por si misma... que creo que es lo que ha pasado, han ido tomando su propio cauce... y estoy contenta con el resultado

C: yo también no sabía bien por donde iba... luego han cogido una forma,... no hay que ir con expectativas, hay que dejar que las cosas te sorprendan

S: yo tengo mis dudas sobre el hecho de un moderador, porque quizás,... o sea, tengo mis dudas... porque poner a alguien que te controle el tiempo etc... es bueno, pero corta algo la espontaneidad y creo que eso es algo que hemos tenido porque la espontaneidad ha sido muy buena...

C: el contexto nos hace actuar de una manera, no acaba de ser tertulias que harías en un bar, no?... se introducen temas cuando nos agotamos pero entre nosotras nos vamos alimentando, son tertulias dialógicas...

Af: yo tengo la sensación de que no he moderado

A: es que esto depende mucho de la dinámica de cada grupo... yo creo que este a funcionado porque se iban sacando temas e iban saliendo temas y que Af fueran dando ideas porque había trabajado el tema... aquí al final no hemos tenido moderadora, en ningún

momento me he sentido dirigida o obligada a hablar o a dejar de hablar... y creo que eso funciona pocas veces... y que depende del grupo es necesario o no un moderado/a

S: al margen del tema, y una cosa que me ha enseñado la tertulia, es que creo que tengo en mi cabeza muy metida la jerarquía y cuando estás entre grupo de iguales siempre parece que hay alguien superior, te lo dejan muy clarito, no estoy acostumbrada a estar en contextos no jerárquicos...entonces, es verdad, ha habido momentos que si que es verdad que me doy cuenta que tengo muy metido en la cabeza que para que un grupo funcione tiene que haber alguien que dirija... y el hecho de las tertulias creo que me está enseñando el hecho de que horizontalmente también tu puedes regular y puede funcionar igual, es algo que no hubiese dicho nunca

A: creo que ha funcionado porque que no haya moderador no implica que no haya relaciones de poder en un grupo y aquí hemos sido bastante horizontales, que es de lo que se trataba... imagínate esta tertulia con gente de trabajo o amigos, ya tienes ubicada a la gente en su estrato y aquí también podía haber pasado que al pasar la semanas la gente fuera más dominante, otro que se callara... y lo que hemos conseguido es que sea horizontal... y cuando hablabas de las expectativas, yo que sí que había trabajado un poco lo dialógico venía mucho más con perspectiva teórica que personal y creo que es de las experiencias realmente más horizontales que he tenido, porque en ningún momento he sentido que había alguien por arriba o por abajo... si había moderador, era para sacar temas pero nunca para imponer o influir... y eso es lo que creo que es lo que teníamos que haber conseguido, o sea que está muy bien (risas y Aplausos)

Af: me parece super interesante que... pienso que no estamos acostumbrados a relaciones horizontales...que yo creo que en grupos así es donde se aprende más... al principio parece que sea más caótico porque no sabes donde estás o qué pasa... por eso pienso que luego, cuando veamos transcripción, analicemos categorías veremos... pero esa sensación creo que supone/ da muchas cosas... el hecho que puedas sentirte de forma horizontal, decir lo que te de la gana, eso se queda grabado... te lo llevas... y cuando ves que alguien está tomando mucho poder ya lo ves con ojos críticos...a mi me ha pasado... lo ves más fácilmente... aunque al principio pensaba que era más caos, porque no sabes si esta bien hecho o mal hecho...bueno.... y si queréis...si alguien quiere decir algo de manera anónima... aquí dejo un papel....(risass)



## **ANEXO XII: Ejemplos análisis Dedoose**

Dedoose: 4.2.83

andrea's El banquete de Safo

Home Analyze Excerpts Descriptors Codes Media Memos Training Security Account Projects Data Set Back

andrea's El banquete de Safo

Users: 1  
Resources: 8  
Descriptors: 1  
Excerpts: 504  
Tags: 53  
Tag Apps: 739

Media: 8

Title	Added
6- TERTULIA 28 DE MARZO.doc	05/05/2012
3- TERTULIA 7 DE MARZO.doc	05/05/2012
4- TERTULIA 14 DE MARZO.doc	05/05/2012
5- TERTULIA 21 DE MARZO.doc	05/05/2012
1- TERTULIA 22 de febrero.doc	05/02/2012
7- TERTULIAS 11 DE ABRIL.doc	05/05/2012
8- TERTULIA 18 de abril.doc	05/05/2012
2- TERTULIA 29 DE FEBRERO.doc	05/10/2012

Codes By Descriptor

Field:

Sub-Code Count  Normalize  %

No Data Available

Code Cloud

Sub-Code Count

Excerpts: 504

Resource: 7- TERTULIAS 11 DE ABRIL.doc Added: 06/06/2012 # Codes: 1

S: a veces el miedo yo tengo la sensación que como cuando te vas a tirar de un trampolín... mientras subes lo pasas fatal pero mientras te estás tirando ni te enteras y cuando ya lo has pasado te sientes mucho mejor (...)

Resource: 7- TERTULIAS 11 DE ABRIL.doc Added: 06/06/2012 # Codes: 1

Af: claro, yo creo que los miedos si que se pueden trabajar y que cuando te quitas algo de encima te has quitado una mochila impresionante y te permite ir más ligera... y con trabajo y esfuerzo hay cosas que se pueden c...

Resource: 7- TERTULIAS 11 DE ABRIL.doc Added: 06/06/2012 # Codes: 1

S: está claro que hay experiencias muy duras, pero yo creo que el objetivo final es que tu puedas estar el máximo de bien contigo misma, siendo conciente que puede que hay miedos que no puedas superar, pues que p...

Dedoose: 4.2.83

andrea's El banquete de Safo

Home Analyze Excerpts Descriptors Codes Media Memos Training Security Account Projects Data Set Back

Document: 1- TERTULIA 22 de febrero.doc

Line #s:  Memos:  RTL:  Added: 05/02/2012 Creator: andrea Excerpts: 106 Memos: 0 Descriptors: 0

Tertulia 22 de febrero.

Auto-reflexión inicial grupo miércoles

Andrea: hoy había dos propuestas, no. Una era comentar las preguntas y otra cerrar las sesiones, de acuerdo... Y esas sesiones de todas maneras se pueden ir cerrando igualmente sesión a sesión... es decir, ahora podemos pensar en las seis pero si dentro de dos semanas decimos ahora nos toca no sé qué y el grupo dice, en verdad ahora esto que hemos trabajado nos ha sugerido otra cosa, podemos ir también modificando...

Entonces, las preguntas... alguien las ha traído?

A.: S., Ma, Mt: Sí

Andrea: muy bien

L.: No, Yo no las he traído pero he hecho el test

Todas: jajá

Andrea: ah muy bien, muy bien...no las has traído significa que las tienes escritas por ahí en alguna parte pero no las has traído hoy o que nunca las escribiste?... risa...

L.: No, no las escribí

Andrea: Vale...ehh... lo digo porque sí que sería interesante, aunque sea un parrafito de cada una de ellas escribir algo para antes de la siguiente sesión...por el tema de que esté escrito, hoy hablaremos de lo que pensamos, si queréis...pero, también para vosotras... para ver en qué punto estamos, es decir, cuando escribes es diferente a cuando estás hablando... y esto poderlo leer dentro de un mes y pico que es cuando acabemos...y dirás, ¿esto lo escribí yo? O no, dirás esto es lo mismo que pienso...pero, ayudará más el ponerlo en un papel ayudará más no sólo a centrarlo ahora sino luego a poder recordar exactamente qué es lo que pensabas.

L: Vale

Andrea: este ejercicio quién lo ha hecho, a parte de mí?...2...3...4... bien, pues más gente

Selection Info

Code Applications

Codes

- Proceso identitario 4ª sesión
- Aprendizajes
- Atributos relaciones
- Autoestima
- Autor: Expectativas
- Comunicación Sincera
- Concepto Amor Romántico
- Concepto Bisexualidad
- Concepto amor romántico 5 sesión

Create Excerpt Prev Excerpt Next Excerpt Font Size: 0

dedoose 4.2.83

andrea's El banquete de Safo

Home Analyze Excerpts Descriptors Codes Media Menos Training Security Account Projects Data Set Back

andrea's El banquete de Safo Media: 8 Codes By Descriptor

Users: 1  
Resources: 8  
Descriptors: 1  
Excerpts: 504  
Tags: 53  
Tag Apps: 739

**Codes**

- Amor Romántico contenido
- Aprendizajes
- Atributos relaciones
- Autoestima
- Autor- Expectativas
- Comunicación Sincera
- Concepto Amor Romántico
- Concepto Bisexualidad
- Concepto amor romántico 5 sesión
- Confianza de Grupo
- Continuidad Tertulias
- Definición Amor Romántico

**Chart Selection Reviewer**

Selection: Aprendizajes

**Matching Excerpts: 28**

Resource	Added	Username	# Codes
8- TERTULIA 18 de abril.doc	05/26/2012	andrea	2
8- TERTULIA 18 de abril.doc	05/17/2012	andrea	1
8- TERTULIA 18 de abril.doc	05/17/2012	andrea	1
8- TERTULIA 18 de abril.doc	05/17/2012	andrea	1
8- TERTULIA 18 de abril.doc	05/17/2012	andrea	1

Export Excerpts    Make Active Set    Add To Active Set    Remove From Active Set

Sub-code Count    Normalize %

Sub-Code Count

Reflexión / Sub...  
Rel desigual...  
Respeto Mutu...  
Proceso iden...  
nuidad ... Concepto Amo...  
Ser 1 misma ...  
Reflexión Risa

Title: 1- TERTULIA 22 de febrero.doc  
Doc Creator: andrea  
Doc Date: 5/2/2012  
Descriptor Info: Participación:  
Codes Applied: Proceso identitario  
Excerpt Creator: andrea  
Excerpt Created On: 5/31/2012  
Excerpt Range: 2665-3026

Desde que empecé mi primera relación con una mujer, ahora hace dos años, que estoy inmersa en un proceso de auto-conocimiento, que abarca en realidad mucho más que mi orientación sexual. Creo que admitir que me gustaba una mujer fue especialmente duro para mí porque siempre me habían hecho sentir –amigos, novios, familia- que encajaba en el papel de princesa.

Title: 1- TERTULIA 22 de febrero.doc  
Doc Creator: andrea  
Doc Date: 5/2/2012  
Descriptor Info: Participación:  
Codes Applied: Proceso identitario  
Excerpt Creator: andrea  
Excerpt Created On: 5/31/2012  
Excerpt Range: 28516-29702

... al principio explicaba a mis amigas heteros que estoy con una mujer y estoy bien y decían pero es que no estás enamorada, para mí era un choque porque decía puede que me digan que no estoy enamorada porque estaba en la calle y no tenía ganas de darle un beso, pero claro realmente no quería porque no lo había hecho nunca, darle un beso en la calle ni a una mujer ni a un hombre... y claro, me causaba un estrés. Y me di cuenta que el momento que fue libre fue cuando busqué mis propias expectativas de la relación... porque parecía que si yo en ese momento no estaba tonta, si yo no tenía todas estas mariposas que no las tenía porque tenía toda una ansiedad (risas) claro, yo y ella... y cuando por fin las dos hemos podido pasarlo.. pues ha sido el enamoramiento al cabo de un año... pero qué pasa, qué pasa si hubiese cogido la definición de amor romántico el primer día... esta relación la habría dejado y no hubiera crecido como persona ni ella tampoco... y creo que eso seguramente es una limitación para muchas de nosotras por las primeras relaciones porque ya no sólo que tipo de relaciones queremos sino que se juntan otros factores que posiblemente otras parejas no tienes que vivirlos

Title: 1- TERTULIA 22 de febrero.doc  
Doc Creator: andrea  
Doc Date: 5/2/2012  
Descriptor Info: Participación:  
Codes Applied: Proceso identitario MCM Contenido  
Excerpt Creator: andrea  
Excerpt Created On: 5/31/2012  
Excerpt Range: 29857-30851

una de las cosas que mi influyen en la preguntan de los medios.. una de las cosas que he puesto es que parecía que tenías que sentir algo muy fuerte y luego va en aumento pero desde el principio lo tenías que saber... claro, con mi primera relación con una mujer yo no sabía ni que me gustan las mujeres (risas) pensaba que chica más maja, nos caemos muy bien (risas) y fue muy inconsciente el proceso, realmente no sé

ni como pasó, y el principio realmente fue horroroso, tenía más ansiedad que otra cosa, un día estaba bien pero otro día no quería verla (risas)...sí, no, sí, no, sí... fatal, con un cacao mental de la vida, y ostia ahora haremos dos años y estamos a lo mejor como cuando tienes 15 años, es que es absurdo, es que parece muy obvio, parece que en otras cosas de la vida nos dan una definición y luego la realidad es otra y lo vemos claro, pero esto lo mezclamos tanto con los sentimientos y con las propias expectativas de felicidad que claro, si no tienes eso es como muy chungo...

Title: 1- TERTULIA 22 de febrero.doc

Doc Creator: andrea

Doc Date: 5/2/2012

Descriptor Info: Participación:

Codes Applied: MCM Contenido Proceso identitario

Excerpt Creator: andrea

Excerpt Created On: 5/31/2012

Excerpt Range: 55535-56061

y creo que los medios me influyeron mucho en mi adolescencia porque el amor romántico se refleja muchas veces como no sexual, es como que te enamoras y vas por la calle de la mano y ya está... y yo estuve muchos años buscando un hombre que fuera perfecto en todos sus sentidos y que era un hombre... y después, cuando llegaba a la parte sexual pues no me atraía y entonces pensaba que igual no era suficientemente el hombre perfecto...y cuando desmitifiqué todo esto y vi que las dos cosas podían ir unidas es cuando ha funcionado...

Title: 1- TERTULIA 22 de febrero.doc

Doc Creator: andrea

Doc Date: 5/2/2012

Descriptor Info: Participación:

Codes Applied: Proceso identitario MCM Contenido Amor Romántico contenido

Excerpt Creator: andrea

Excerpt Created On: 5/31/2012

Excerpt Range: 57057-58121

S: sí, una de las cosas que me estoy dando cuenta ahora es que yo, aun siendo muy fan de las películas de Disney y creer mucho en el amor romántico y creer que yo tenía que ser eso... ahora em doy cuenta que en todas mis fantasías eróticas yo era el príncipe..lo que veía, lo que veía siempre era una mujer... pero como veía a un hombre, pensaba que es lo normal...(risas)... pero es ahora que me doy cuenta, o sea, imagínate el tapón que había... lo que yo creo que entendí, y creo que hay está el peligro del amor romántico a través de los medios, es que el amor romántico yo solo lo podía tener con un hombre..no?... con un tipo de hombre siendo un tipo de mujer... pero a la hora de la verdad pues mi fantasía iba por otro lado... y eso no significa que no haya disfrutado con los hombres ni nada por el estilo... pero cómo es posible que tu tengas esos sueños y no formules imágenes románticas con mujeres, porque no, porque no las hay... y es ahí donde está el tema de los medios...yo viví con esa esquizofrenia sin saber que la tenía, hasta que me la tuve que comer con patatas..

Title: 1- TERTULIA 22 de febrero.doc

Doc Creator: andrea

Doc Date: 5/2/2012

Descriptor Info: Participación:  
Codes Applied: MCM Contenido Proceso identitario Mito Príncipe/  
Princesa

Excerpt Creator: andrea

Excerpt Created On: 5/31/2012

Excerpt Range: 58122-59412

Andrea: Yo solamente con respecto a lo que ha dicho S, a mi me pasó, no tener ninguna imagen realmente te relentiza todo el proceso.. porque claro, no tener ninguna imagen...no?... realmente te relentiza todo el proceso porque dices donde está, qué hago y no lo enfrentas igual...en mi caso, te identificas... tu cuando ves la ficción cuando eres pequeña lo que quieres es darle un beso a la princesa porque te gusta pero resulta que claro para eso tienes que ser un príncipe...claro, si hubieran otras imágenes...claro, tu lo que querías es darle el beso a la princesa no tanto ser el príncipe... y luego a mi, claro, lo típico...a los 15 años cuando me besé con una mujer yo no había visto esto en mi vida...en Castellón, en mi pueblo no habían mujeres visibles y en televisión no estaban todavía las mujeres visibilizadas, los personajes... y claro, pensaba, qué hago con ello, que hago con una mujer en la cama... yo tenía novios y también he estado a gusto con los chicos, me atraían, pero me atraían más mis mejores amigas,... sentía más las mariposillas cuando me cogía de la mano o me abrazaba con mi mejor amiga que cuando me enrollaba con mi novio, y allí decía...(risas)...uuiii...(risas)... pero claro, cuando me besé la primera vez con una mujer, yo decía... claro, no sabía que hacer...claro, no tenía imágenes..

Title: 1- TERTULIA 22 de febrero.doc

Doc Creator: andrea

Doc Date: 5/2/2012

Descriptor Info: Participación:

Codes Applied: MCM Contenido Proceso identitario

Excerpt Creator: andrea

Excerpt Created On: 5/31/2012

Excerpt Range: 60766-61665

Ma: pues claro, es otra cosa...y claro, no tener a veces, que no sea visible, parece que no existe,... pero claro, es un problema porque existe dentro de ti... y ahí viene el problema que es algo que creo que si que se queda inconsciente... porque parece que como no lo exteriorizas, no existe, pero si que ha estado dentro... para mí si que fue mucha presión porque ahora sí puedo, entonces ahora tiene que ser perfecto.. y alá, claro, todo aquello contenido que no has vivido en la adolescencia, pues experimentando y tal y equivocandote...te equivocas a los 24, 25 y dices, ahora mierda...yo a los 25 pensé, yo ya no me voy a enamorar, no voy a volver a tener una relación de..no.. lo dejé con una chica que había estado 4 años y pensaba que ya no podría enamorarme.. por qué, porque tenía la sensación de que todo ese tiempo que no había estado haciendo lo que quería.... Entonces ahora que podía, todo el peso...

Title: 1- TERTULIA 22 de febrero.doc

Doc Creator: andrea

Doc Date: 5/2/2012

Descriptor Info: Participación:

Codes Applied: Proceso identitario MCM Contenido

Excerpt Creator: andrea

Excerpt Created On: 5/31/2012

Excerpt Range: 61924-62941

An: estamos hablando mucho de lo que nos da, y las imágenes que recibimos, pero creo que también sería interesante hablar de las relaciones que no recibimos.. porque esto que estamos diciendo, sentía cosas pero no sabía cómo, cómo.. es una amistad? Como me proyecto?.. el hecho que no tenemos imágenes de una pareja estable, estable o lo que sea pero que sea positiva...después que hagan lo que quieran pero que es positiva para las dos y que no acaba una llorando y otra suicidándose.. risas... no, pero realmente es muy cierto, porque no está en nuestro imaginario esto, no está que puedes tener una relación positiva... o acaba siendo de un adolescente que tiene una aventura, pero... por ejemplo, que no te puedes proyecta... porque nostras vivimos en un ambiente urbano pero si vives en un pueblo o en un ambiente más cerrado.. puede que la tele o otros medios de comunicación son las únicas maneras de recibirlo..no?...y también son las imágenes que no nos dan porque no te puedes hacer a la idea que esto puede ser viable

Title: 1- TERTULIA 22 de febrero.doc

Doc Creator: andrea

Doc Date: 5/2/2012

Descriptor Info: Participación:  
Codes Applied: MCM Contenido Mito Principe/ Princesa Proceso  
identitario

Excerpt Creator: andrea

Excerpt Created On: 5/31/2012

Excerpt Range: 62942-63651

L: yo de las imágenes, claro, como no tenemos una imagen yo me creé una imagen...entonces yo me copie la del chico que era la que más me gustaba...entonces la mala influencia de no haber tenido una imagen de que yo podía haber sido una chica igual..te hace...de hecho me hizo en una época reprensarme el género...si realmente yo quería ser chica o realmente quería ser un chico.. porque ya te digo el comportamiento era brutal y físicamente yo era un niño.. pero claro, como no ves en ninguna imagen que realmente puedas ser una chica igual, es decir, más o menos femenina depende de los estereotipos pero una chica..entonces yo pensaba, no, para yo tener relación con una chica y tenía que comportarse como un chico...

Title: 1- TERTULIA 22 de febrero.doc

Doc Creator: andrea

Doc Date: 5/2/2012

Descriptor Info: Participación:  
Codes Applied: MCM Contenido Proceso identitario

Excerpt Creator: andrea

Excerpt Created On: 5/31/2012

Excerpt Range: 67095-67737

los medios representan nada, representan muy poca de la diversidad posible, es bastante fácil entonces no encajar... por una cosa o por otra..por altura, por talla, por color de la piel, por acento..hay muchas, no solo por orientación sexual...la orientación sexual choca porque no hay prácticas que aparezcan de una forma visible, positiva, sana... pero claro, si no encajas es más fácil que te la cuestiones, pero si encajas un poco en eso probablemente sea más complicado porque para ti encaja.. y pierdes cosas porque igual no encajas...encajar nunca encajas pero la cuestión es que tienes la sensación de que estás encajando, pero bueno, no sé.

Title: 1- TERTULIA 22 de febrero.doc

Doc Creator: andrea

Doc Date: 5/2/2012

Descriptor Info: Participación:

Codes Applied: Proceso identitario MCM Contenido

Excerpt Creator: andrea

Excerpt Created On: 5/31/2012

Excerpt Range: 68243-68540

..y el hecho de tener un referente, aunque sea en la tele en la serie, que te diga que eso es posible..para la gente que nos cuesta más, que nos ha costado más...es vital...porque resulta tanto el esfuerzo de hacer eso, que si no ves que puede ser real puede ser que ni te lo plantees,..si?me explico?

Title: 1- TERTULIA 22 de febrero.doc

Doc Creator: andrea

Doc Date: 5/2/2012

Descriptor Info: Participación:

Codes Applied: Proceso identitario MCM Contenido

Excerpt Creator: andrea

Excerpt Created On: 5/31/2012

Excerpt Range: 68541-69285

Mt: de hecho, creo que hubiese sido más fácil para nostras si hubiéramos crecido con The L Word, con Lip Service (risa)...si, fuera cachondeo, a la hora, claro, todos nos habremos encontrado en el momento de hostia estoy sintiendo algo, que hago con esto, como lo digo a la familia, a los amigos...como se lo van a tomar...si hubieses sido algo natural con lo que hubiésemos crecido, si hubieses sido Juanito, o Juanita y no Candy, Candy..no hubiéramos tenido los problemas al asumirlo, a aceptar nuestra vida...que por desgracia los medios no lo tienen, el habernos dado esa naturalidad a la hora de ser gays o bisexuales, no, lo hetero es lo normal...entonces, crecemos sin una influencia en los medios que nos permitan asumirlo como normal, hasta ahora

Title: 1- TERTULIA 22 de febrero.doc

Doc Creator: andrea

Doc Date: 5/2/2012

Descriptor Info: Participación:

Codes Applied: Proceso identitario

Excerpt Creator: andrea

Excerpt Created On: 5/31/2012

Excerpt Range: 71138-71995

R: aunque igualmente en las ciudades eso lo ves por la calle tranquilamente, cuidado que hay todavía familias muy conservadoras...por ejemplo,,en mi casa mi hermana y yo fuimos a un colegio del Opus Dei...(risa de ella)...es...yo ya he asumido que no puedo competir ni a día de hoy con el hecho de que mis padres van a misa cada domingo por la mañana y que cada domingo el cura les mete un rollo sobre los desviados y el libertinaje que hay...entonces, pues, por eso creo también que es muy importante seguir haciendo, que la gente, no sé, que se de cuenta que todavía existe mucha homofobia y de que a pesar de que hemos avanzado mucho respecto a visibilidad, todavía hay ambientes muy cerrados..y que si no luchamos porque esos



chicos que crecen en esos ambientes no piensen que están enfermos, pues entonces realmente eso puede generar mogollón de prejuicios, no?

Title: 1- TERTULIA 22 de febrero.doc

Doc Creator: andrea

Doc Date: 5/2/2012

Descriptor Info: Participación:

Codes Applied: Proceso identitario MCM

Excerpt Creator: andrea

Excerpt Created On: 5/31/2012

Excerpt Range: 71996-72792

S: y además, según que visibilidad también se tiene que vigilar porque lo que yo había recibido antes de ver series de estas era el típico videoclip de musica de las dos rubias y que era puro morbo para los chicos y era pues, vale, es la única opción, que tengas un espectador detrás...entonces depende de qué también..yo la única visibilidad, o las unicas imágenes era o esta: las chicas cañón que lo único que están haciendo es jugar o la chica camionero y la chica camionero bis...entonces claro, la primera fiesta de lesbianas flipe...pensando...entonces claro, y esta,? y esta también,.... No puede ser... es ridículo como se quieren potenciar ciertas imágenes y hay que tener mucho cuidado porque si al final reproduces ciertos estereotipos pues al final es peor, bueno no peor pero uff no ayuda mucho

Title: 1- TERTULIA 22 de febrero.doc

Doc Creator: andrea

Doc Date: 5/2/2012

Descriptor Info: Participación:

Codes Applied: Proceso identitario

Excerpt Creator: andrea

Excerpt Created On: 5/31/2012

Excerpt Range: 73333-73925

An: en cierta manera sí, porque ver a dos amigas mias que tenían una relación sana que estaban bien y ya está para mi eso fue un referente importante, fueron super importantes para mi.. pero después, cuando presente a E a mi madre ella me dijo, ahora lo entiendo porque E es una persona normal, maja.. y yo pensaba, pero que te pensabas, (risas)... y es el hecho este de vivirlo en el día a día y el dialogo que respondes y no solamente se quedan con los interrogantes que les puedes dar y eso es una responsabilidad que tenemos que cada uno la coge como quiere pero creo que es muy importante

Title: 1- TERTULIA 22 de febrero.doc

Doc Creator: andrea

Doc Date: 5/2/2012

Descriptor Info: Participación:

Codes Applied: Proceso identitario

Excerpt Creator: andrea

Excerpt Created On: 5/31/2012

Excerpt Range: 73926-74307

Ma: Yo en eso que dices de mostrar, creo que es super importante, y al mismo tiempo difícil que sencillo (risas) mostrar y ya está..porque ha sido invisible, pero no sólo invisible sino que además ha estado criticado, machacado...y de eso a veces del dolor

ese nace una lucha, una contra.., creo que de eso nace también lo de bisexual, a ver cuando te defines...o lesbiana o gay o tal...

Title: 1- TERTULIA 22 de febrero.doc

Doc Creator: andrea

Doc Date: 5/2/2012

Descriptor Info: Participación:

Codes Applied: Proceso identitario

Excerpt Creator: andrea

Excerpt Created On: 5/31/2012

Excerpt Range: 74617-74843

An: también muchas veces, te apetece dar un beso en la calle y te apetece y ya estar o ser más efusivo pero te cortas mucho, es como que dices, no, no...y el hecho de ser simplemente lo más natural posible ya es en si un ejemplo

Title: 1- TERTULIA 22 de febrero.doc

Doc Creator: andrea

Doc Date: 5/2/2012

Descriptor Info: Participación:

Codes Applied: Proceso identitario

Excerpt Creator: andrea

Excerpt Created On: 5/31/2012

Excerpt Range: 75558-76117

hay gente que no quiere salir del armario no porque le den miedo las consecuencias sino porque es su privacidad, por qué tienen que ir diciendo que se acuestan con una mujer si tampoco la gente va diciendo que se acuesta con un hombre

An: pero en la vida cotidiana te das cuenta, a la consulta de mi médico se que la mujer de la entrada está casada y tiene una hija, ya no sólo hablar de tu vida privada pero cuando te pregunten que no esquives. Y lo del beso, no cortarte. Y cada uno hace lo que quiera, pero me refiere al hecho de no limitarte, no cortarte

Title: 1- TERTULIA 22 de febrero.doc

Doc Creator: andrea

Doc Date: 5/2/2012

Descriptor Info: Participación:

Codes Applied: Proceso identitario

Excerpt Creator: andrea

Excerpt Created On: 5/31/2012

Excerpt Range: 76836-77441

hay que actuar con normalidad sea cual sea tu normalidad, si no te apetece dar besos pues no te los das pero si estás en la...comprando fruta y la frutera te pregunta, hay niña pues que tal vas a traer a tu novio, pues no a mi novia y ya está... vivir el máximo de normalidad porque así tu también lo demuestras que es normal... actúo con total normalidad y lo que surja no forzarlo pero creo que así le ayuda a ver a la gente como algo que no es una etapa, no es una curiosidad no es una perversión sino que es una relación más... entonces, cuando la gente la gente deje de tener hasta curiosidad será estupendo

Title: 1- TERTULIA 22 de febrero.doc

Doc Creator: andrea

Doc Date: 5/2/2012

Descriptor Info: Participación:

Codes Applied: Proceso identitario

Excerpt Creator: andrea

Excerpt Created On: 5/31/2012

Excerpt Range: 77442-78439

L: yo lo estoy haciendo ahora en mi trabajo porque hay gente muy cerrada... entonces, depende, como ya son los mismos clientes y los conozco les pico de la misma manera, cuando hay un tema que están hablando los chicos pues digo..”ah, pues mi novia no opina así”, se quedan los chicos, me miran como diciendo uyyy (risasss)... y lo hago a propósito para llamar la atención porque soy la única lesbiana allí en ese horario que puede atacar a esta gente... se te quedan ahí alucinados... el otro día tuve una conversación allí con un hombre que deu ni do (risass)... deu ni do (risas)... no me preguntó cosas curiosas pero... estás segura de que no estás enferma? (risas)... hombre, estoy un poco acatarrá pero por lo demás creo que estoy bien, eh... entonces, claro un poco de lucha, si ves que hay alguno que le puedes girar un poquitín la cabeza, pues yo lo intento, y si en la medida de lo posible... dentro de la normalidad, y si en algún momento me apetece dar un beso pues me apetece dar un beso y si no pues no...

Title: 1- TERTULIA 22 de febrero.doc

Doc Creator: andrea

Doc Date: 5/2/2012

Descriptor Info: Participación:

Codes Applied: Proceso identitario

Excerpt Creator: andrea

Excerpt Created On: 5/31/2012

Excerpt Range: 78616-79432

R: yo quería decir que yo no teniendo porque cuando los heteros hablan de sus parejas, de lo que han hecho el fin de semana es lo más normal del mundo y cuando nostras lo hacemos es que siempre tenemos que llevar la bandera, es abanderando la causa, somos unas radicalas (risas)... y no podemos dejar de hablar de nuestro lesbianismo (risassss)... entonces, yo por ejemplo, cuando voy a comer con mis padres no reivindico nada pero me doy cuenta que al no hablar de ciertos temas por comer tranquilamente el domingo con mis sobrinos, estoy permitiendo una invisibilidad que me doy cuenta que es una pena para mi y para ellos porque se pierden gran parte de mi forma de ser y de mi vida, y con esto si que estoy perpetuando algo que no quería para nadie y que tampoco voy a permitir para mis sobrinos que están creciendo...

Title: 1- TERTULIA 22 de febrero.doc

Doc Creator: andrea

Doc Date: 5/2/2012

Descriptor Info: Participación:

Codes Applied: Proceso identitario

Excerpt Creator: andrea

Excerpt Created On: 5/31/2012

Excerpt Range: 79840-81093

Andrea: también quiero decir que estoy de acuerdo... creo que es una decisión personal de cada uno, y que cada uno encuentra su momento y su tiempo para hacer las cosas y que no es ni en línea recta... a veces uno está con más fuerzas por unas cosas y luego menos y luego más... pero si que creo que es verdad que renuncias a mucho si esa parte

la ocultas pensando si es solamente privada y no le interesa a nadie porque claro solamente privada y no le interesa a nadie es tu postura sexual, qué te ha gustado más en el sexo,... Pues bueno, eso lo compartes con quien te apetezca pero claro la parte cotidiana yo se en mi departamento quien está casado, cuantos hijos tiene, con quién sale, cuanto tiempo llevan,.. lo sé porque cotidianamente la gente te cuenta, pues me va a venir a recoger mi pareja, va a venir a recogerme Marc.. quién es Marc... y nosotras llevamos mucho tiempo sin decir, no,... diciendo, una amiga, por ejemplo, me fui con una amiga de vacaciones... renuncias a mucho y la gente también se pierde mucho de ti... porque no es honesta al final la relación...eh... pero bueno, es un día a día de todas de esfuerzo y también una decisión personal... pero bueno, sí, cuando más normalizas más normaliza también el resto y más te quitas una losa de encima

## **ANEXO XIII: Primera reunión**

## Convocatoria reunión informativa

# El banquete de Safo

Proyecto de investigación



## 1ª REUNIÓN INFORMATIVA

**Qué buscamos:**  
Construir una mirada crítica acerca de los discursos mediáticos sobre el amor y los modelos de atracción  
Mejorar nuestras competencias afectivo-sexuales relacionadas con la atracción, la elección y la igualdad.

**A quién va dirigido:**  
A mujeres lesbianas o bisexuales

**Qué metodología utilizaremos:**  
La tertulia dialógica, participativa y asamblearia

**Para saber más:**  
[elbanquetedesafowordpress.com](http://elbanquetedesafowordpress.com)

**Lugar:** Casal Lambda de Bcn

**Día y hora** en función de la disponibilidad de todas

**Marca** los días que tienes disponibilidad

**CLIKA AQUÍ**

**ANÍMATE Y PARTICIPA. Construyamos conocimiento juntas**

## Convocatoria reunión informativa vía Facebook



The screenshot shows a Facebook post from Andrea F. Amat, dated February 1st. The post is in Spanish and discusses the 'El Banquete de Safo' project, which is an audio-visual dialogue workshop. The text of the post includes:

**Andrea F. Amat**  
El proyecto de investigación del amor, la atracción y las mujeres ya está en marcha

La reunión informativa será la semana que viene. Aquí tienes el enlace para apuntar que día te vendría bien venir (si te interesa) y la dirección con el resumen del proyecto (también está en el enlace)

Venga, animate y participa!!!  
<https://elbanquetedesafowordpress.com/eventos-2/>

Cualquier cosa, me dices.

Ah!!! Puedes reenviarlo a cualquier persona que creas que le puede interesar

Un beso,  
Andrea

Eventos | **El banquete de Safo** | Una tertulia dialógica audiovisual en tiempos de fast media  
[elbanquetedesafowordpress.com](http://elbanquetedesafowordpress.com)

Compartir

The post also features a 'Responder' button and a comment input field. On the right side of the post, there are several advertisements, including one for Mahou beer and another for Airbnb.



# El banquete de Safo

Proyecto de investigación

Andrea Francisco, 2011

Construcción de una **mirada crítica** acerca de los **discursos mediáticos** sobre el **amor** y los modelos de **atracción** junto a mujeres **lesbianas y bisexuales**





# Motivación

Las mujeres lesbianas, bisexuales o pansexuales  
somos **diversas** y no es nuestra intención en  
este trabajo **ni categorizar ni etiquetar**



Pero si algo une al colectivo es la doble exclusión en una **sociedad patriarcal** y **heteronormativa**





La representación en los **medios** de comunicación se ha caracterizado por la **invisibilidad** y por los **estereotipos**

...o la mirada **heteronormativa**

# Preguntas de investigación

¿Manteniendo un **diálogo crítico** e **igualitario** alrededor de los **medios** de comunicación podemos concientizarnos y **empoderarnos** frente a los mismos?

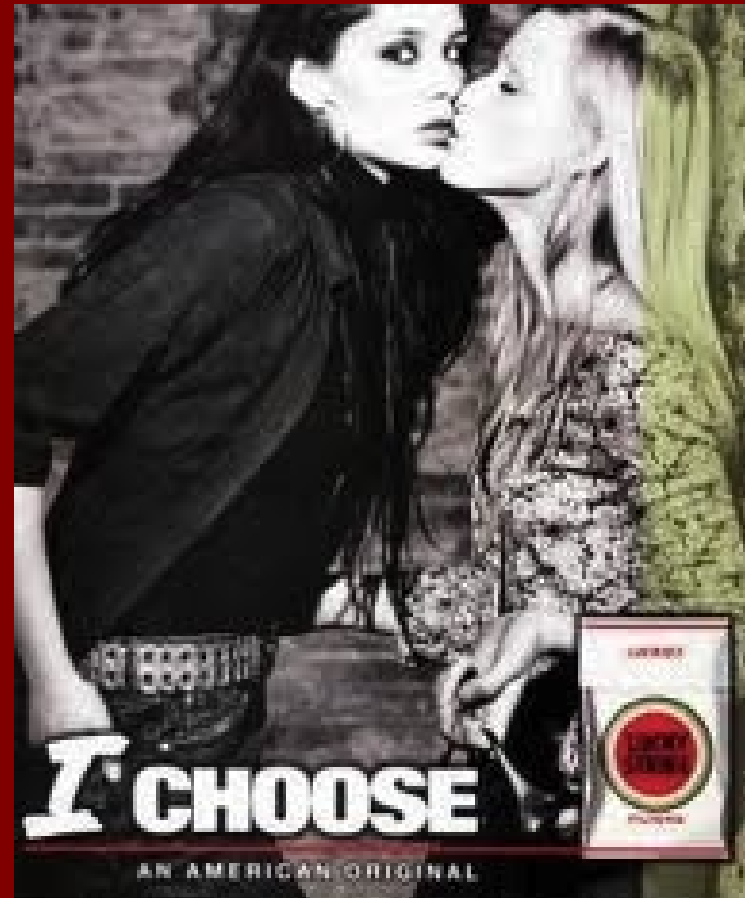

# Preguntas de investigación

¿Puede ser una buena **herramienta** para adquirir **competencias** en la **atracción**, en la **elección** y en la **igualdad**?



# Metodología

Solidaridad

Igualdad en la diferencia

Diálogo Igualitario

## Tertulias Dialógicas

Dimensión Instrumental

Inteligencia Cultural

Creación de Sentido

Transformación

# Metodología

Contextualizar

Analizar críticamente

Decodificar

## Educación en Medios

Nueva alfabetización

Creatividad

Producción

Seleccionar

Si quieres participar en investigación y en las tertulias dialógicas puedes escribir un mail a [elbanquetedesafos@gmail.com](mailto:elbanquetedesafos@gmail.com) o consultar el apartado de Eventos del menú

**PARTICIPA**

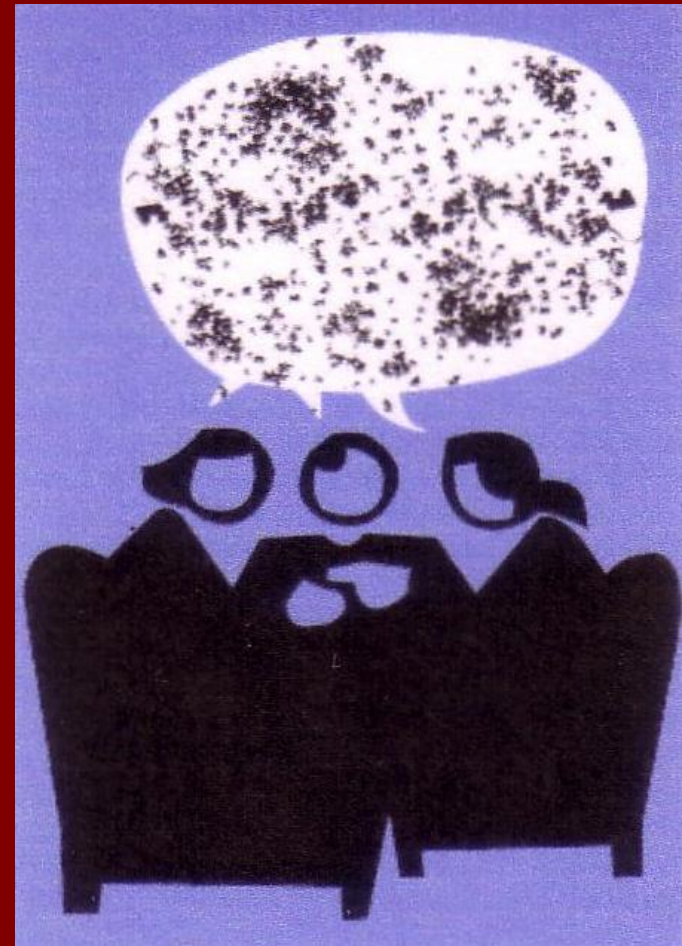



# El banquete de Safo

*Proyecto de investigación*



**METODOLOGÍA TERTULIAS**

**ANÍMATE Y PARTICIPA. Construyamos conocimiento juntas**

# El banquete de Safo

*Proyecto de investigación*



## PRINCIPIOS

- Anonimato
- Compromiso
- Honestidad
- Respeto

**ANÍMATE Y PARTICIPA. Construyamos conocimiento juntas**

# El banquete de Safo

*Proyecto de investigación*



**6 SESIONES + 2 AUTO-REFLEXIONES = 8**

- Periodicidad semanal
- Duración: 1:30h - 2h

**ANÍMATE Y PARTICIPA. Construyamos conocimiento juntas**

# El banquete de Safo

*Proyecto de investigación*



## DINÁMICA

- Propuesta abierta
- Intercambio clips audiovisuales
- Comentario sobre ellos

**ANÍMATE Y PARTICIPA. Construyamos conocimiento juntas**

# El banquete de Safo

*Proyecto de investigación*



## DINÁMICA

- Roles Rotativos
  - Dinamizadora audiovisual
  - Moderadora- gestora tiempo
  - Relatora
- Actas acuerdos

**ANÍMATE Y PARTICIPA. Construyamos conocimiento juntas**

# El banquete de Safo

*Proyecto de investigación*



## COMUNICACIÓN INTERNA

- Blog privado
- Lista de correos...

## COMUNICACIÓN EXTERNA

- Blog público
- Investigaciones....

**ANÍMATE Y PARTICIPA. Construyamos conocimiento juntas**

# El banquete de Safo

*Proyecto de investigación*



## AUTO-REFLEXIÓN INICIAL INDIVIDUAL. PROPUESTA

¿Por qué quiero participar en las tertulias?

¿Qué opino del amor romántico?

¿Qué personas me atraen? ¿Por qué?

¿Qué personas no me atraen? ¿Por qué?

¿Qué influencias sobre el amor he recibido de los medios de comunicación?

¿Cómo puedo analizar los discursos de los medios de comunicación?

Cuestionario Malos Tratos.

## **ANEXO XIV: Calendarios**



### Duración sesiones miércoles

Sesiones	Fecha	Tema	Duración	Participantes	Actividad luego/ extra	Cuidados
1°	22 Febrero	Autorreflexión inicial	2:05	7+1 (2 no apuntadas)		Ronda cervezas
2°	29 Febrero	Mitos Amor Romántico	2:06	10 + 1	Antes S. (trabajo uni)	Ronda cervezas
3°	7 Marzo	Modelos de Atracción- Tv	2:26	10	Manifestación día mujer	Bolsa Patatas (mr, an) + cervezas
4°	14 Marzo	M Atracción- Ds + Autoestima	2:20	8+1	Cena estudiantes (9 menos c,av)	Ronda cervezas
5°	21 Marzo	¿Qué hago para que me quieran?	2:19	8	Cena (a,r)	Ronda cervezas
6°	28 Marzo	Relaciones de violencia	2:01	6	Cena (a,mr,ma,an,mt)	Bolsa comida (mt, an) + cervezas
7°	11 Abril	Relaciones de igualdad	2:00	8	Cena (a,an,ma,mb,c,mt,s,r)	Bolsa comida (mt,c)
8°	18 Abril	Autorreflexión final	2:06	8	Cena (a,s,mr,an)	
Cena	5 mayo			14. 7 m	Faltan (s, av, mr)	

L. se lo deja después de la sesión 4°

10: Af, Av, An, Mb, Ma, Mt, Mr, C, R, S

Media asistencia: Más de 8..... Media duración: 2:10 minutos

## Duración sesiones lunes

Sesiones	Fecha	Tema	Duración	Participantes	Actividad luego/ extra	Cuidados
1°	27 Febrero	Autorreflexión inicial	2:05	10	Cervezas (a,f,j,j,a)	
2°	5 Marzo	Mitos Amor Romántico	2:06	11	Cervezas + cena (a,o,f) + día mujer (cena 8 total/6 : a,a,o,p,j,r,l,f)	Ronda cervezas
3°	12 Marzo	Modelos de Atracción- Tv	2:26	9	Antes C Cervezas Cena estudiantes (7 menos sa,fl,mt)	Ronda cervezas
4°	19 Marzo	Relación de dependencia	2:20	7+1		Ronda cervezas + Bolsa Comida
5°	26 Marzo	Mitos + Autoestima	2:19	10 +1	Cena (8: a,o,s,c,a,j,p,i )	Ronda cervezas
6°	10 Abril	Relaciones de violencia	2:01	8		Bolsa comida
7°	16 Abril	Relaciones de igualdad	2:00	8		Bolsa comida
8°	24 Abril (Martes)	Autorreflexión final	2:06	7	Cena (4: p,c,o,a)	Bolsa comida
Cena	5 mayo			14. 7 m	Faltan (mt,fx,sa)	

### Participantes

I se lo deja después de la sesión 2°

10: A, Af, C, Fn, Fl, Mt, J, O, P, Sa

Media: 8,5

## **ANEXO XV: Espacios**

## Col.lectiu Gai de Barcelona

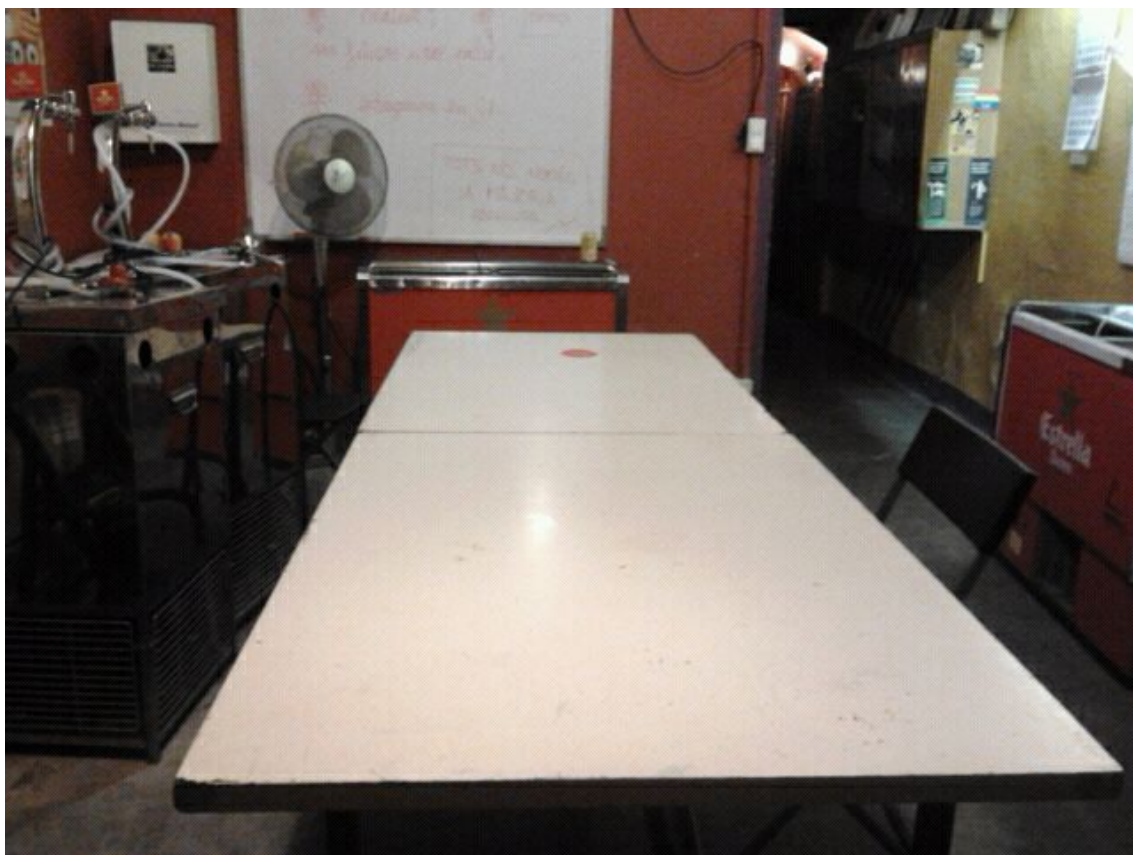





## Casal Lambda



## **ANEXO XVI: Herramientas TIC**



# El Blog

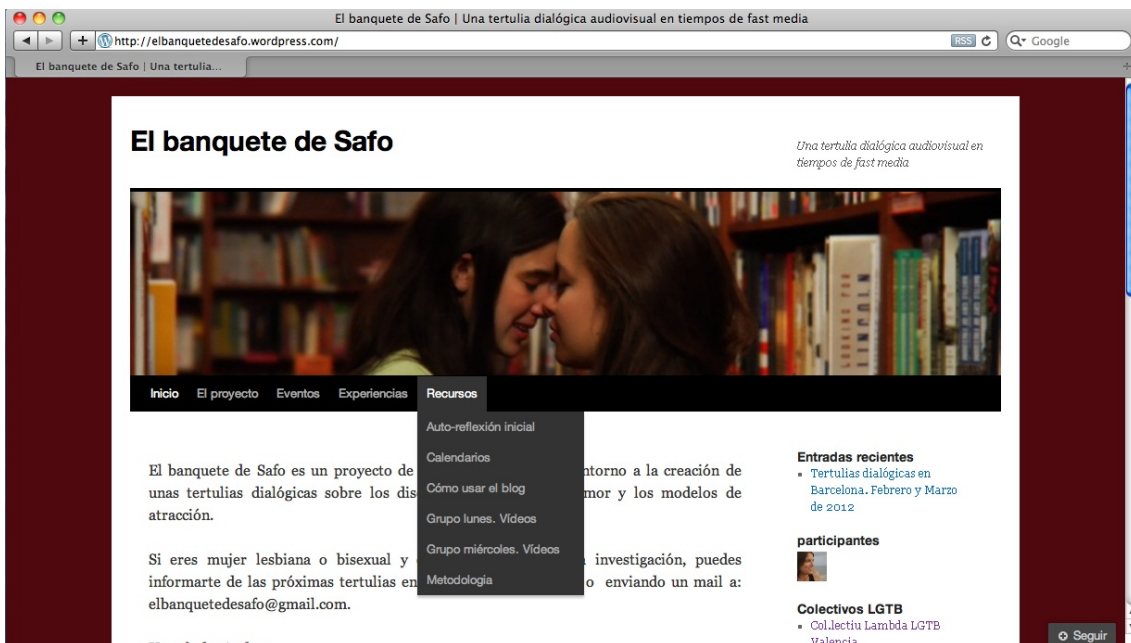

## El Blog. Espacio privado

The screenshot shows a web browser displaying a WordPress blog page. The page title is "El banquete de Safo" with a subtitle "Una tertulia dialógica audiovisual en tiempos de fast media". Below the title is a video player showing two women in a library. A navigation menu includes "Inicio", "El proyecto", "Eventos", "Experiencias", and "Recursos". The main content area is protected with a password prompt: "Protegido: Grupo lunes. Vídeos. Esta entrada está protegida. Para verla escribe la contraseña:". There is a password input field and an "Enviar" button. Below this are social sharing options for Twitter, Facebook, and "Imprimir". On the right sidebar, there are sections for "Entradas recientes" (listing "Tertulias dialógicas en Barcelona, Febrero y Marzo de 2012"), "participantes" (with a small profile picture), and "Colectivos LGTB" (listing "Collectiu Lambda LGTB València"). A "Seguir" button is at the bottom right.

## El correo

The screenshot shows a Gmail inbox interface. The browser address bar indicates the URL "https://mail.google.com/mail/?shva=1#inbox". The Gmail header shows "Recibidos (32) - elbanquetedesaf@gmail.com - Gmail". The search bar contains "el banquete de Safo" with a notification badge "1". The inbox list shows several emails:

Checkmark	Star	Color	Sender	Subject	Date
<input type="checkbox"/>	<input type="checkbox"/>	Yellow	[Redacted]	DÍA Y HORA DE LA QUEDADA PARA COMPARTIR LOS RESULTADOS DE INVESTIGACIÓN - Perfex	27 jun
<input type="checkbox"/>	<input type="checkbox"/>	Yellow	[Redacted]	Ficha de las participantes de las tertulias para la investigación - Hola [Redacted] Mil gracias!!!! Un abrazo :-)	25 jun
<input type="checkbox"/>	<input type="checkbox"/>	Yellow	[Redacted]	Quedada para mostrar los resultados de las tertulias del grupo del miércoles - Hecho! El 21 de junio de 2	23 jun
<input type="checkbox"/>	<input type="checkbox"/>	Yellow	[Redacted]	ficha dialógicas - [Redacted]	23 jun

# El Facebook

The screenshot shows a Facebook interface for a group named "El Banquete de Safo". At the top, the Facebook logo and search bar are visible. The user's name, "Andrea F. Amat", is in the top right corner. The left sidebar contains navigation options: "FAVORITOS" (Noticias, Mensajes, Eventos), "GRUPOS" (El Banquete de Safo, Nosotras - TND, Encontrando Vidas, Zona TransFemini..., Educador@s Social...), "APLICACIONES" (Aplicaciones y jue...), "PÁGINAS" (Crear una página...), and "MÁS". The main content area shows the group name "El Banquete de Safo" with tabs for "Información", "Eventos", "Fotos", and "Archivos". Below the group name is a post creation box with "Escribir publicación", "Foto/video", and "Subir archivo" options. A post by a user with a profile picture of a woman reads: "Noies, gracias por acompañarme ayer! un beso y queda pendiente una cena en septiembre, que tengáis muy buen verano todas!". Below the post is a comment: "Ya no me gusta - Comentar - El 18 de Julio a la(s) 14:15". A reply to the comment says: "Pedazo de actriz que estás hecha!!!! Gracias a ti :-)". The right sidebar shows "20 miembros · Mensaje", a button to "+ Agregar personas al grupo", "Solicitudes (1)" with a user "Kadi Mibarbache", a poll question "¿Qué deben publicar las personas en este grupo?", and an advertisement for "Mahou" with the text "Mahou se sube a la pasarela con la Mahou Collection 1960-2012 junto a Elio Berhanyer."



# El banquete de Safo

Cómo usar el blog

# Entrar en la página oficial de Wordpress: es.wordpress.com

The screenshot shows the WordPress.com homepage in Spanish. The browser address bar displays "http://es.wordpress.com/". The page features a navigation bar with a search box containing "wordpress" and an RSS feed icon. Below the navigation bar, there are login fields for "Email or Username" and "Contraseña", along with buttons for "Acceder", "Recordarme", "Forgot pass word?", and "Registrarse". The main content area includes the WordPress logo, a language selector set to "Español", and a promotional banner that reads "A better way to blog." with a "Get started here" button and links for "Learn more" and "sign up now.". The page is divided into several sections: "Posts Más Vistos:" which lists statistics such as 468,404 bloggers, 949,312 new posts, 1,416,991 comments, and 203,726,103 words published; a grid of featured posts including "Sting responde a las declaraciones de Road Warrior Animal" from Superluchas.net, "Homicidio en la colonia Esperanza III" from Colectivo Pericú, "Imágenes enfermizas en un espacio público que promociona la salud" from El Parto Es Nuestro, "El Lujo De Los Moreira En La Habana" from Letras Indignadas, and "Dulce inocencia/ Prueba de adulez" from Comic, noveno arte.

WordPress.com — Consiga un blog gratis aquí

http://es.wordpress.com/

WordPress.com — Consiga un blo...

Email or Username | Contraseña | Acceder | Recordarme | Forgot pass word? | Registrarse

WordPress.COM

Idioma: Español

A better way to blog.

Get started here

Learn more or sign up now.

**Posts Más Vistos:**

Lo mejor de nuestros **468.404** bloggers, **949.312** nuevas entradas, **1.416.991** comentarios, y **203.726.103** palabras publicadas hoy en WordPress.com.

**Sting responde a las declaraciones de Road Warrior Animal**  
Superluchas.net

**Homicidio en la colonia Esperanza III**  
Colectivo Pericú

**Imágenes enfermizas en un espacio público que promociona la salud**  
El Parto Es Nuestro

**El Lujo De Los Moreira En La Habana**  
Letras Indignadas

**Dulce inocencia/ Prueba de adulez**  
Comic, noveno arte

Introducir en nombre de usuario:  
[elbaquetedesaf@gmail.com](mailto:elbaquetedesaf@gmail.com)

Y la contraseña



Una vez dentro, ir a “Andrea”  
....y de allí a “Manage My Blog”

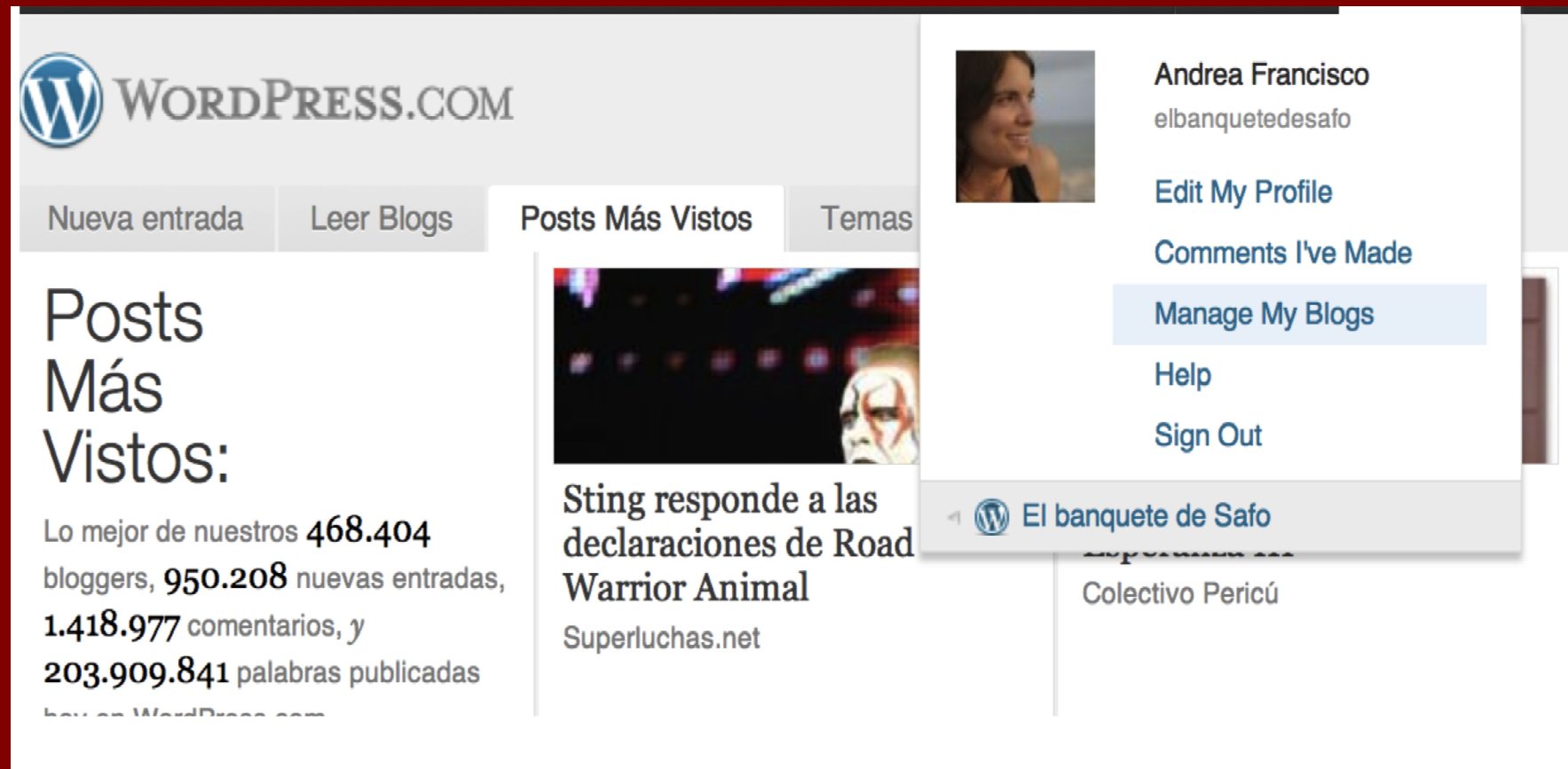

The screenshot shows the WordPress.com dashboard interface. At the top left is the WordPress logo and the text "WORDPRESS.COM". Below this are navigation tabs: "Nueva entrada", "Leer Blogs", "Posts Más Vistos", and "Temas". The "Posts Más Vistos" tab is active. On the left side, there is a section titled "Posts Más Vistos:" with a summary of site statistics: "Lo mejor de nuestros 468.404 bloggers, 950.208 nuevas entradas, 1.418.977 comentarios, y 203.909.841 palabras publicadas". On the right side, there is a user profile menu for "Andrea Francisco" (username: elbanquetedesaf0). The menu items are: "Edit My Profile", "Comments I've Made", "Manage My Blogs" (highlighted in blue), "Help", and "Sign Out". Below the menu is a navigation bar with the site name "El banquete de Safo" and a list of categories, including "Colectivo Pericú".

# Y de allí a “El banquete de Safo”

The screenshot shows the WordPress 'My Blogs' dashboard. On the left is a sidebar with navigation links: Home, Comments I've Made, Site Stats, My Blogs, Blogs I Follow, and Connections. Below these is a 'Profile' section with a 'Collapse menu' button. The main content area is titled 'My Blogs' and shows 'All (1) | Visible (1) | Hidden (0)'. There is a 'Bulk Actions' dropdown and an 'Apply' button. A table lists the blogs with columns: Blog Name, Address, Primary, Role, Dashboard, Stats, Publicize, Post by Email, and Post by Voice. One blog is listed: 'El banquete de Safo' with address 'elbanquetedesafowordpress.com'. The 'Publicize' section includes checkboxes for Yahoo! Updates, Twitter, Facebook, LinkedIn, and Messenger Connect. 'Post by Email' and 'Post by Voice' are both set to 'Enable'. At the bottom right is a 'Register Another Blog »' button.

<input type="checkbox"/>	Blog Name	Address	Primary	Role	Dashboard	Stats	Publicize	Post by Email	Post by Voice
<input type="checkbox"/>	El banquete de Safo	elbanquetedesafowordpress.com <a href="#">Change Blog Address</a> <a href="#">Transfer Blog</a>	<input checked="" type="radio"/>	Administrator	Visible	<input checked="" type="checkbox"/>	<input type="checkbox"/> Yahoo! Updates <input type="checkbox"/> Twitter <input type="checkbox"/> Facebook <input type="checkbox"/> LinkedIn <input type="checkbox"/> Messenger Connect	Enable	Enable
<input type="checkbox"/>	Blog Name	Address	Primary	Role	Dashboard	Stats	Publicize	Post by Email	Post by Voice

Register Another Blog »



# Ahora vamos a Páginas: “Todas las páginas”

The image shows a screenshot of the WordPress.com dashboard for the site 'El banquete de Safo'. The browser address bar shows the URL 'http://elbanquetedesafowordpress.com/wp-admin/'. The dashboard title is 'Escritorio'. The left sidebar contains a menu with the following items: Inicio, Comments I've Made, Estadísticas del sitio, Estadísticas de Akismet, Mis Blogs, Blogs I Follow, Connections, Store, Entradas, Multimedia, Enlaces, Páginas (highlighted), Comentarios, Feedbacks, Encuestas, Calificaciones, Apariencia, Usuarios, Herramientas, and Ajustes. A tooltip is visible over the 'Páginas' menu item, listing: 'Todas las páginas', 'Añadir nueva', and 'Copy a Page'. The main content area features a 'Welcome to WordPress.com!' message, a video player titled 'Welcome to WordPress.com Video', and a tip: 'Tip: Be the master of your own domain - make this blog elbanquetedesafowordpress.com for just \$17 per year.'. At the bottom, there are two summary boxes: 'Ahora mismo' showing 1 Entrada, 12 Páginas, and 1 Categoría; and 'Comentarios' showing 0 Comentarios, 0 Aprobados, and 0 Pendientes. A 'Publicación rápida' form is partially visible on the right.

# Y buscamos la página de nuestro grupo... después de damos a editar

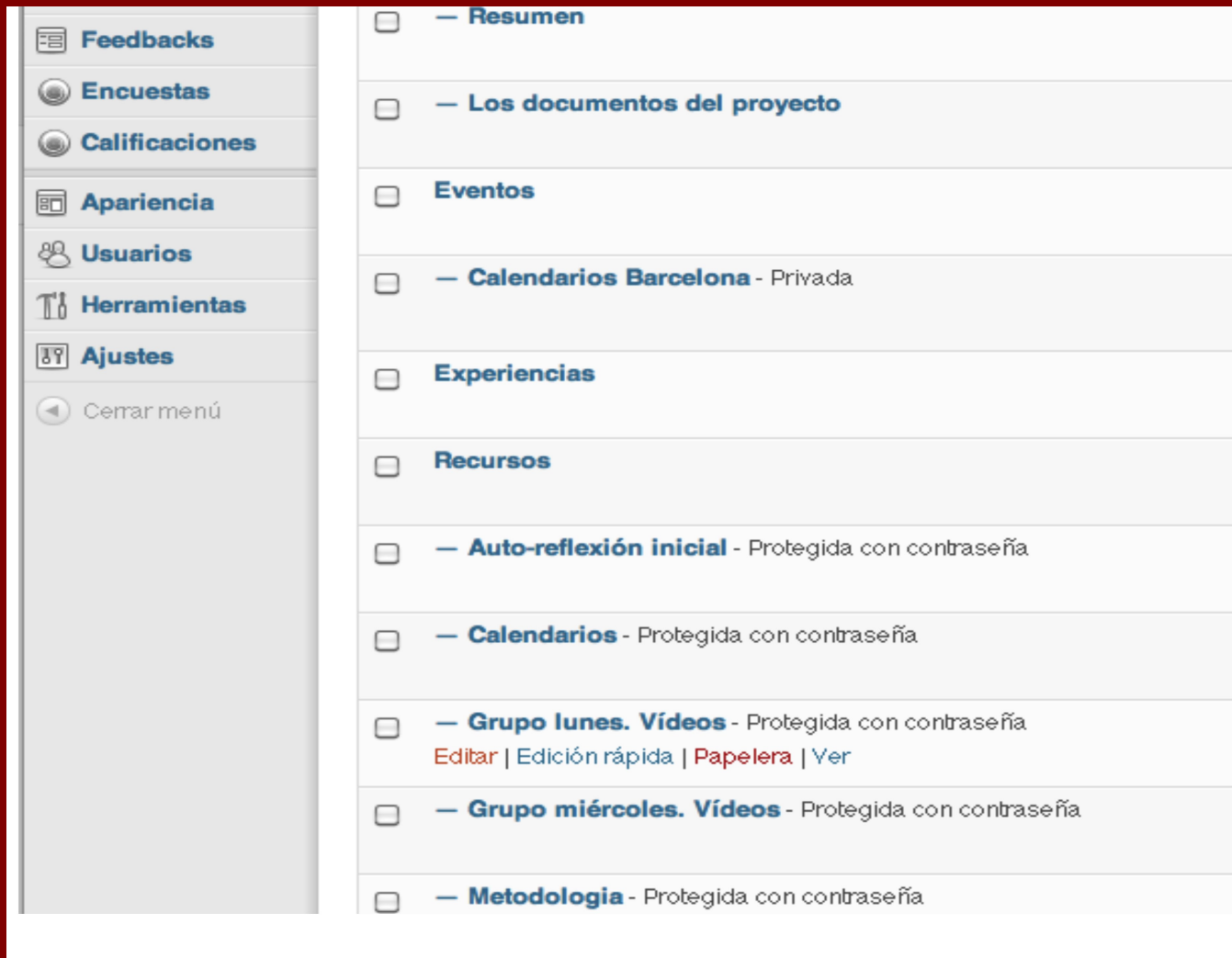

The image shows a screenshot of a web application interface. On the left is a sidebar menu with the following items: **Feedbacks**, **Encuestas**, **Calificaciones**, **Apariencia**, **Usuarios**, **Herramientas**, **Ajustes**, and **Cerrar menú**. The main content area on the right displays a list of items, each with a checkbox and a title:

- Resumen**
- Los documentos del proyecto**
- Eventos**
- Calendarios Barcelona** - Privada
- Experiencias**
- Recursos**
- Auto-reflexión inicial** - Protegida con contraseña
- Calendarios** - Protegida con contraseña
- Grupo lunes. Vídeos** - Protegida con contraseña  
[Editar](#) | [Edición rápida](#) | [Papelera](#) | [Ver](#)
- Grupo miércoles. Vídeos** - Protegida con contraseña
- Metodología** - Protegida con contraseña

Ahora ya podemos editar lo que queremos dentro de la caja de texto.  
**MUY IMPORTANTE...** Cuando acabemos le damos al botón de **ACTUALIZAR**

The screenshot shows the WordPress 'Edit Page' interface for a page titled 'Grupo lunes. Videos'. The page content includes a heading '2ª Sesión: MODELOS DE ATRACCIÓN: THE L WORD Y OTROS', a sub-heading 'Personajes propuestos por Flax:', and a paragraph 'Personas que encuentro atractivas en the L word, y pq:'. Below this is the name 'MAX' and a YouTube video embed code: '[youtube=http://www.youtube.com/watch?v=fKauzaa9u6A]'. The page is currently in 'Visual' mode, and the 'Actualizar' (Update) button is visible in the 'Publicar' (Publish) sidebar.

Store

Entradas

Multimedia

Enlaces

Páginas

Todas las páginas

Añadir nueva

Copy a Page

Comentarios

Feedbacks

Encuestas

Calificaciones

Apariencia

Usuarios

Herramientas

Ajustes

Cerrar menú

Editar página Añadir nueva

Grupo lunes. Videos

Enlace permanente: <http://elbanquetedesafa.wordpress.com/recursos-2/grupo-lunes-videos/> Editar Ver página

Obtener enlace corto

Subir/Insertar

Visual HTML

B I ABC

Párrafo

2ª Sesión: MODELOS DE ATRACCIÓN: THE L WORD Y OTROS

Personajes propuestos por Flax:

Personas que encuentro atractivas en the L word, y pq:

MAX

[youtube=http://www.youtube.com/watch?v=fKauzaa9u6A]

Weno aquí no se si hace falta demasiada explicación por mi parte. Es un cuerno

Publicar

Vista previa de los cambios

Estado: Publicada [Editar](#)

Visibilidad: Protegida con contraseña [Editar](#)

Publicada el: 3 marzo 2012 13:20 pm [Editar](#)

[Mover a la papelera](#) [Actualizar](#)

Atributos de página

Superior

Recursos

Plantilla

Plantilla predeterminada

Orden

0

¿Necesitas ayuda? Usa la pestaña Ayuda en la

# Cuando acabe de ACTUALIZAR Tenemos la opción de “Ver página” para comprobar cómo a quedado



The screenshot shows the WordPress 'Edit page' interface. On the left is a sidebar with navigation options: Escritorio, Store, Entradas, Multimedia, Enlaces, and Páginas (highlighted). Below the sidebar is the text 'Todas las páginas'. The main content area is titled 'Editar página' with a sub-button 'Añadir nueva'. A yellow notification bar at the top of the main area contains the text 'Página actualizada. Ver página'. Below this is the page title 'Grupo lunes. Vídeos'. Underneath the title is the permanent link: 'Enlace permanente: http://elbanquetedesafio.wordpress.com/recursos-2/grupo-lunes-videos/'. To the right of the link are buttons for 'Editar' and 'Ver página'. Below the link is a button for 'Obtener enlace corto'. At the bottom left are icons for 'Subir/Insertar', and at the bottom right are buttons for 'Visual' and 'HTML'.

**Cuando acabamos, sólo tenemos que cerrar la sesión.  
Para ello, vamos a “Andrea” y elegimos la opción “Sing Out”**

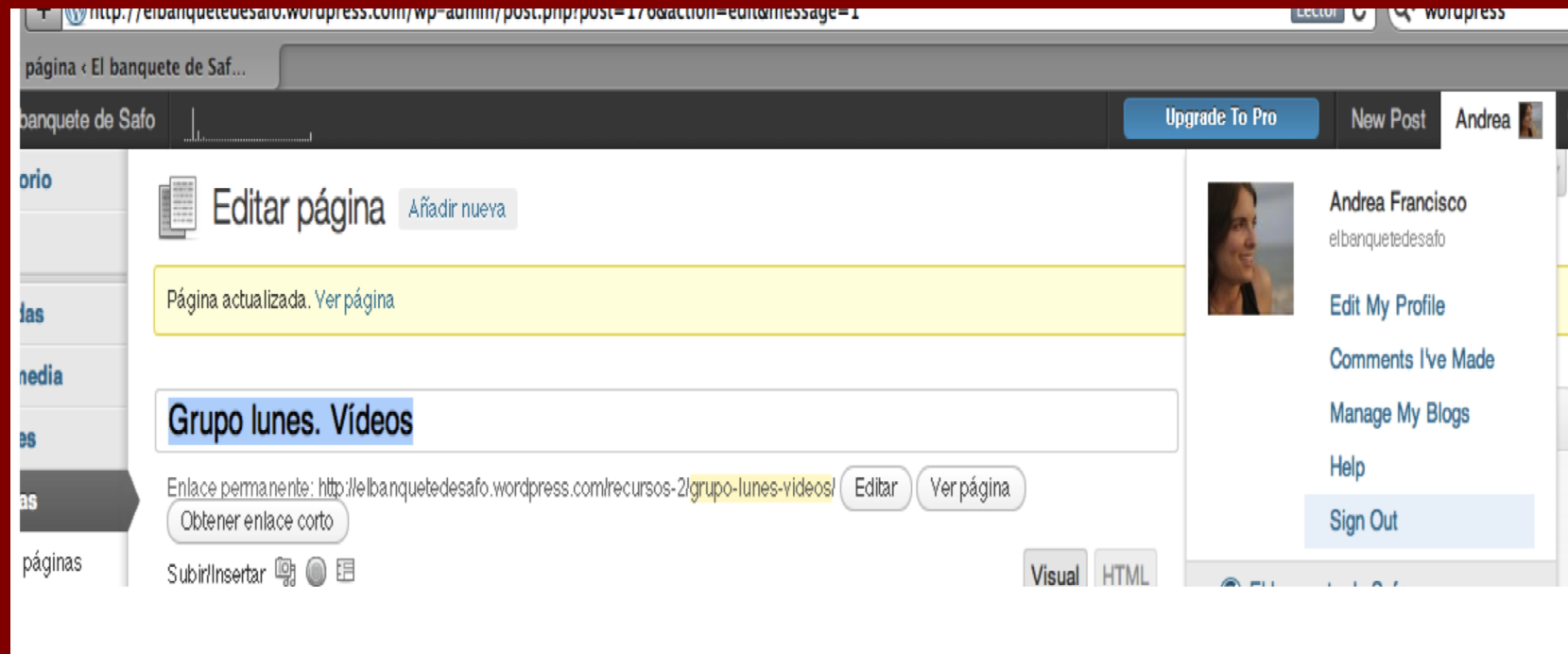

Cualquier duda, estoy a total disposición

Un abarzo

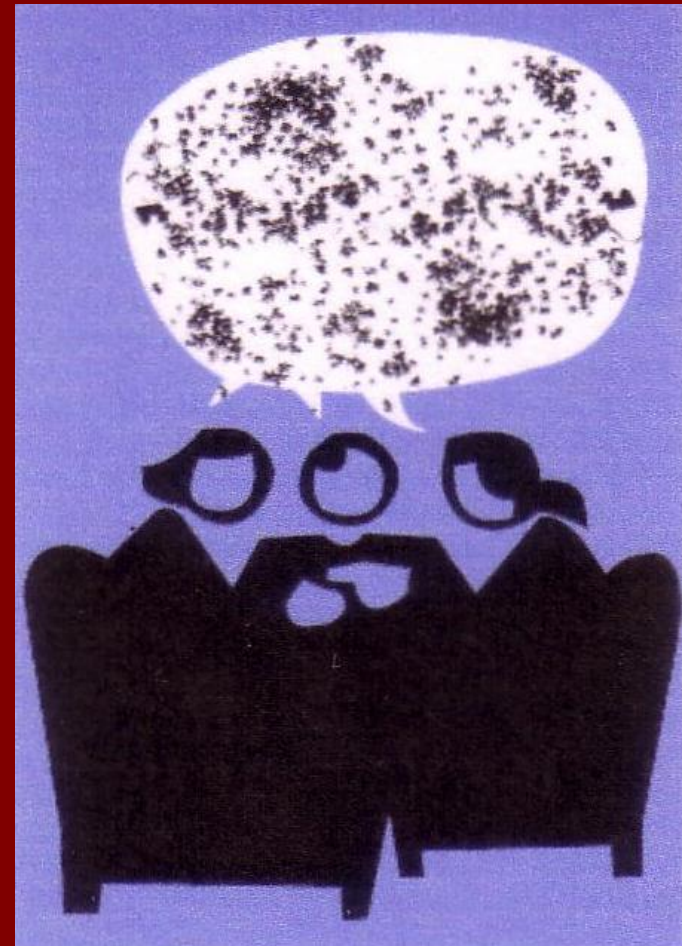

## **ANEXO XVII: Grupo del lunes**

## POSICIONES EN LA TERTULIA DEL LUNES

1º Lunes: 27 de Febrero

11 Personas

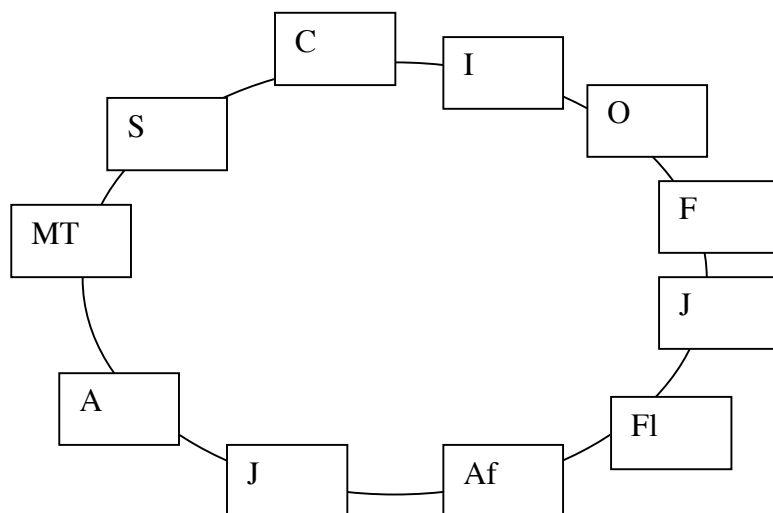

2º Lunes: 5 de Marzo

11 personas

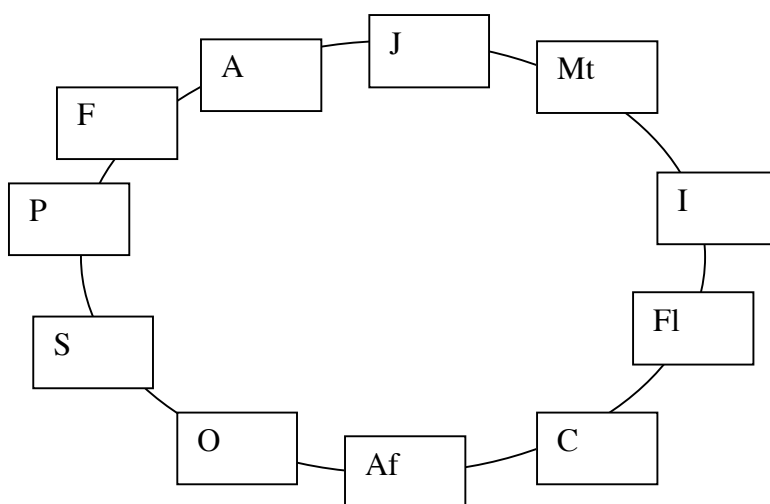



3° Lunes: 12 de marzo  
10 personas

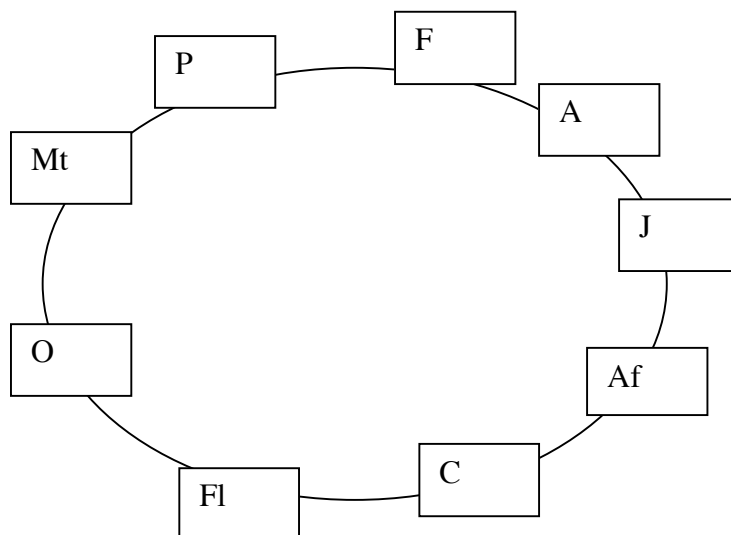

4° Lunes: 19 de marzo  
8 personas

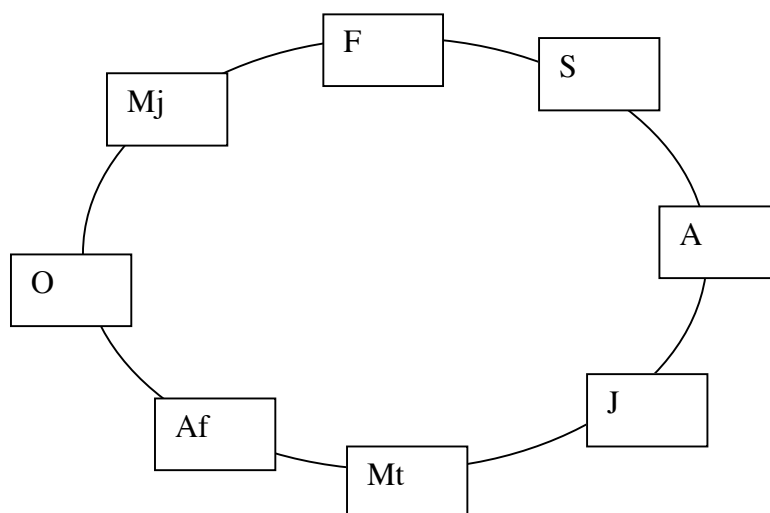

5° Lunes: 26 de marzo  
11 personas

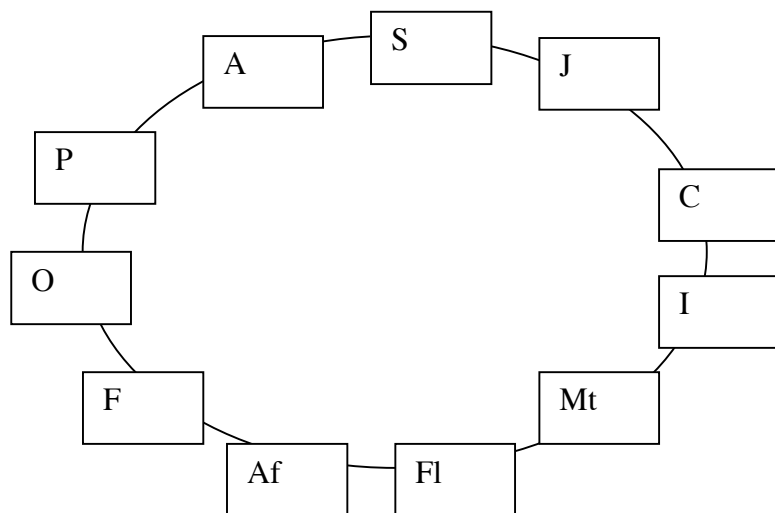

6° Lunes: 10 de Abril  
8 Personas

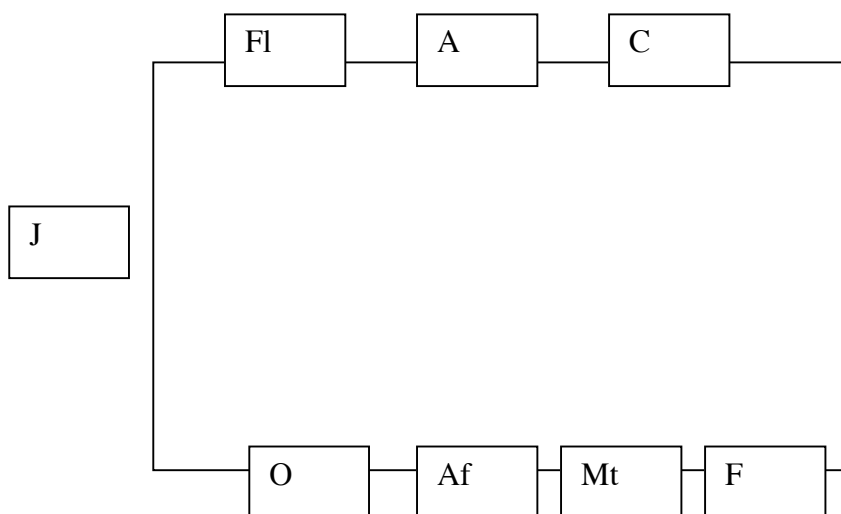

7º Lunes: 16 de abril  
8 Personas

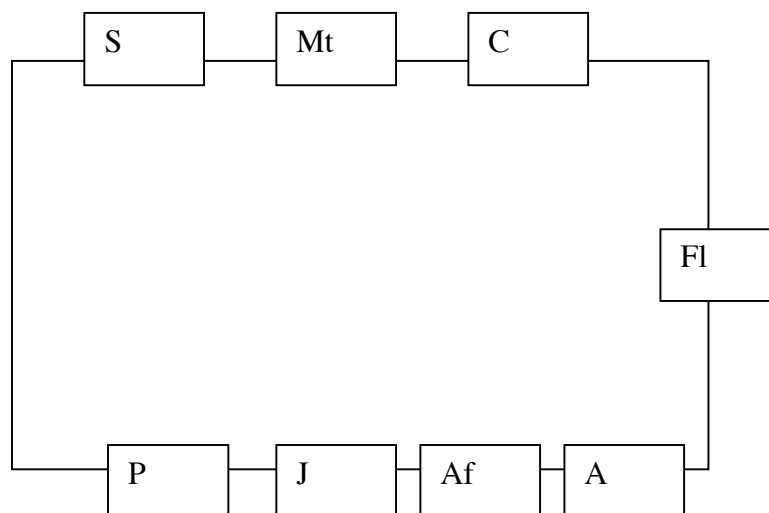

8º Lunes: 24 de abril  
7 Personas

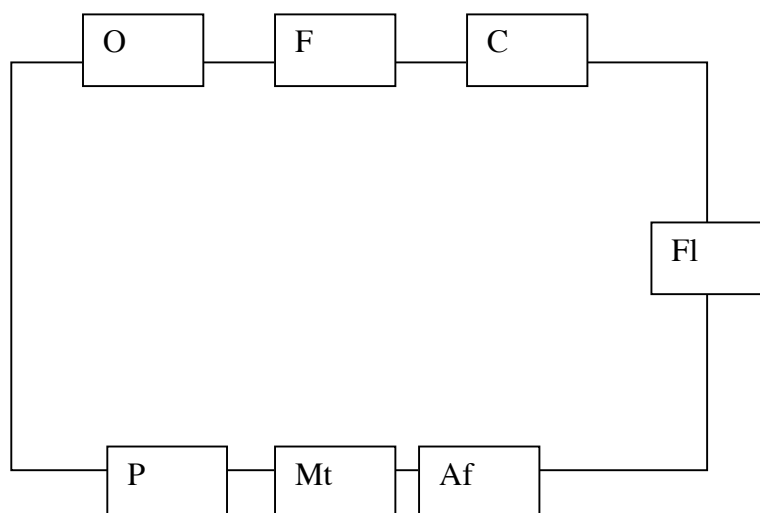

GRUPO LUNES

CUESTIONARIO VISUALIZADO

	☺	:I	☹
PARTICIPACIÓN	XXXXXXXX (7)		
COMUNICACIÓN SINCERA	XXXXXXXX		
CONFIANZA DE GRUPO	XXXXXXXX		
RESPECTO MÚTUO	XXX X(An)	X(C)X(O)X(F)	
APRENDIZAJES	XXXXXXXX		
REFLEXIÓN CRÍTICA	XXXXXXXX		
COMENTARIOS "TÉCNICOS" ¿?	XX	XXXX (¿)	
AUTOESTIMA	XXXX	XXX	
RED	XXXXXXXX	X	
EXPERIENCIA PERSONAL	XXXXX X©	X (O)	

## **ANEXO XVIII: Sesión de interpretación**

# Convocatoria reunión grupo del miércoles

Edición Visualización Historial Favoritos Ventana Ayuda

Doodle: Quedada para interpretar resultados de la tertulia

v.doodle.com/wtpqudi2d8cd8a8h#table

interpretar...

Mostrar las 16 opciones

12 participantes	JUNIO 2012 vie 15		sáb 16		dom 17		JUNIO 2012 Jue 21
	17:30	19:30	10:00	15:00	18:00	10:00	19:30
A	✓	✓	✓	✓	✓	✓	✓
A	✓	✓	✓	✓	✓	✓	✓
A	✓	✓	✓	✓	✓	✓	✓
r	✓	✓					
A	✓	✓					
C	✓	✓					✓
M	✓	✓					✓
M		✓	✓	✓			
r				✓	✓		
R	✓	✓					
M						✓	
S	✓	✓					
Su nombre	<input type="checkbox"/>	<input type="checkbox"/>	<input type="checkbox"/>	<input type="checkbox"/>	<input type="checkbox"/>	<input type="checkbox"/>	<input type="checkbox"/>

# Convocatoria reunión grupo del lunes

afari Archivo Edición Visualización Historial Favoritos Ventana Ayuda

Doodle: quedada para puesta en común resultados grupo miércoles

http://www.doodle.com/2v9ugq386uh5vaqy#table

le: quedada para puesta en ...

**cKeeper**

ce your Mac run  
:er with award-  
winning app.

Mac Universal

Up Your Mac >

Table view **Calendar view**

**Esta encuesta es mayor de lo habitual**  
Amplía la vista para participar en la encuesta.

Mostrar las 14 opciones

JULIO 2012							JULIO 2012
lun 2	mar 3	sáb 7	dom 8	dom 8	dom 8	dom 8	jue 19
20:00	20:00	11:00	16:00	18:00	11:00		20:00
A	✓	✓	✓	✓	✓	✓	✓
fl	✓	✓					✓
M		✓					
M	✓	✓					
Fa	✓	✓		✓	✓		
A	✓	✓	✓				✓
C	✓					✓	
je	✓	✓					
Su nombre	<input type="checkbox"/>	<input type="checkbox"/>	<input type="checkbox"/>	<input type="checkbox"/>	<input type="checkbox"/>	<input type="checkbox"/>	<input type="checkbox"/>
	7	7	2	2	2	2	3

Guardar

## TRASCIPCIÓN SELECTIVA GRUPO MIÉRCOLES. VIERNES 15 JUNIO

### **Sobre el proceso**

#### la importancia del compromiso

De hecho, en el propio proceso de interpretación que se realizó una vez finalizado el análisis de la información y que describo más adelante, se valoró explícitamente la importancia de este compromiso: *“A mi fue muy útil leer las transcripciones porque me leí las sesiones en las que no había estado y eso me ayudo mucho a seguir el hilo porque falté hacia el final. Hubo una sesión que fui después de no haber ido un día y me di cuenta que me perdía bastante (...) ví lo útil que era tener un compromiso de venir a las tertulias todas porque si hubiese sido abierto a venir cuando quieras no se hubiese sacado lo mismo” (An, Im15Junio)*

#### Sobre el anonimato y la confianza

Diálogo crítico: se destaca mucho este diálogo cuando se leen las transcripciones.

*“Cuando lo lees ves como nos vamos enganchando la una con la otra, de momento al principio cuesta pero luego vamos enganchándonos con los temas y eso es chulo, verlo” (Ma, Im15Junio);*

Ma: lo que hemos podido sentir aquí es como una sensación de unidad, yo cuando lo leía notaba eso: que fluía: una empezaba y fluía... yo cuando hablaba no me pensaba que iba a decir eso, no pensaba en que iba a decir eso exactamente, es decir, que fluía..un poco esa es la sensación el grupo ha provocado eso, que a lo mejor nosotras mismas que no pensábamos en queríamos decir, que nos dábamos cuenta que las queríamos decir, a mi me ha pasado esto, que les he podido dar forma aquí, al poderlas sacar... es algo, yo como psicóloga es lo que intento hacer muchas veces, que las personas le den forma a algo que ni siquiera es consciente, que le de forma, y eso es algo que se ha dado aquí.

R: yo coincido que ya el hacerte una serie de preguntas y el dedicarle tiempo y saber como que, porque lo frenético del día a día te impide reflexionar sobre las cosas importantes... ya tener el ejercicio de pararme a pensar ya es algo que me llevo y que quiero hacer siempre...y de las cosas que considero que quiero trabajar y que no puedo guardar en un cajón

#### *Sobre el rol de la investigadora*

*“a mi me sorprendió que contaras quién venía a las sesiones y quién iba a las cenas... porque yo no he sentido en ningún momento que había un rol de investigadora y uno de investigada y no se desmontó la lógica de grupo... y muchas veces se notaba que habías tenido que pensar que querías registrarlas*



pero no se notó que había alguien observándote y anotando nada (An, Im15Junio)

## **Sobre la creación de conocimiento**

*An: en lo de creación del conocimiento también era curioso ir leyendo las tertulias y como cara al final de las tertulias se hacía mucha referencia a temas o conversaciones, debates reflexiones previas que habíamos tenido... en esto se evidencia que habían creado algún conocimiento en las tertulias*

*La invisibilidad y la homofobia*

*Además si tienes en cuenta que somos un colectivo invisibilizado, creo que todas en algún momento hemos tenido el pensamiento de "soy única en el mundo", nadie es como yo... al menos a mi me pasó que me encontraba muy rara, me sentía un poco fuera de lugar o fuera de todo... al inicio, cuando estaba hablando con mi psicóloga ella me preguntaba, "bueno, ¿qué pasaría si fueras bisexual?" y yo comencé a soltar un montón de cosas todo negativo...esa sensación no te ayuda mucho, al conectar con gente que ha pasado un proceso similar al tuyo te das cuenta que es muy cotidiano, que a la gente le pasa y vive con ello estupendamente, eso ayuda mucho y te conecta mucho a esa persona, aunque tengas amigos heterosexuales y puedas hablar con ellos, te escuchan pero no es lo mismo*

*Af: hay una cosa que has dicho que me apunto: la homofobia internalizada, ese dolor que nos une puede que tenga que ver con eso, con esa primera experiencia de darnos cuenta de lo que no pasa, con aceptar algo que socialmente tiene una mirada marginal*

*R: yo creo que lo comenté que dentro del colectivo hay plumofobia, que lo mejor que te puede pasar es que te digan "ah pues no se te nota" (risas)*

*Af: sí, hay unas conversaciones interesantes sobre esto que no había incluido porque no sabía... pero podríamos ponerlo en el tema de invisibilidad y como algunas veces castigamos nosotras mismas alguna invisibilidad*

*Mr: yo estoy de visibilidad e invisibilidad lo asocio muchas veces al tema de los padres al reconocer a sus hijos como lesbianas o gays, si un padre ya reconoce a su hijo gay porque tiene mucha pluma pues ya la tipología,, lo digo por mi madre, ella no se lo imaginaba porque catalogaba a las lesbianas como pelo corto, camionera, camisa a cuadros y a partir de ahí ya no hay lesbianas... porque si no eres así es que no eres lesbiana... yo creo que se castiga esa invisibilidad porque perjudica a la invisibilidad de las otras, hasta ese punto hoy en día. Sí ya rompemos los estereotipos de un lado lo conseguiremos en el otro... peor yo creo que ese castigo a la pluma, la plumofobia, es este como que te engloban ya dentro a una tipología, que te engloban... si eres lesbiana, ¿por qué no llevas el pelo corto?... cuando eres adolescente hay una especie de lucha como de amor odio hacia esta tipología*

*S: Claro, creo que si te identificas con un colectivo te sientes como más reforzada pero luego tienes todo el castigo de la inmensa mayoría que te está mirando mal... y claro, al principio con C me pasaba, me tendré que cambiar mi forma de vestir, porque la gente no lo entiende, hay un problema en el mensaje (risas) y eso me ha causado más de un comentario estúpido, "esto es una etapa, no?"... esa lucha que te quieres sentir como reconocida y el hecho de*

que... al final, lo que me funciona es ser tu misma y si la gente no lo entiende pues no lo entiende... aunque al final nos damos cuenta de que nadie encaja, supongo que nos da una tranquilidad ver que hay una superficie homogénea pero nadie en caja ni las personas que a simple vista parece que encajen, encajan... por alguna razón, no encaja tampoco

*Cuestionamiento de la sexualidad, cuestionamiento de todo*

S: al menos, yo, cuando comencé este proceso sentí que despertaba de un gran sueño, tenía la sensación de que el tema de la sexualidad con tu felicidad, con las expectativas, con los hijos, está todo tan ligado que cuando te ves obligada a salir del mayoritario, tuve la sensación de despertar de un sistema, al menos para mí, fue: estoy con una mujer, ¿qué soy?... una vez oí una frase muy buena, que las mujeres se definían con respecto a los hombres y los hombres con respecto a los gays: cuanto menos hombre, más mujer.... cuestionarse esto ya es un aprendizaje, es el voy a ser yo misma

Ma: en una conferencia sobre grandes emprendedores que habían fracasado en el sistema escolar y había creado pensamiento divergente, y es lo que comentábamos antes, el estar fuera de las normas pues te hace replantearte las cosas...

S: ser consciente de esas cosas es fundamental si además estamos en un colectivo que estamos invisibilizadas, es más importante aún sacarlo porque... justo comentando con An, ahora me doy cuenta de, por ejemplo, que alguien me gustaba antes... es que antes de replantearme mi orientación sexual, las cosas tenían moldes, normas y luego me dí cuenta de que no había molde para lo que yo sentía... entonces no había molde y no sabía como sacarlo.. por eso creo que esto de las tertulias está muy bien

An: Yo creo que tenemos una idea de amor, de éxito,... entonces cuando notas que hay alguna cosa que no cuadra es el hecho que se contraponen esta idea perfecta que te están vendiendo (de amor, de éxito) y una cosa que no sabes qué es... entonces, cuando puedes verla piensas: vale, hay alternativas... pero necesitas verlas real... a mí las tertulias me han servido mucho no solo en relaciones sino en éxito profesional... me he dado cuenta hasta que punto tenía marcada la línea que tenía que seguir: si la sigues está el éxito y si no la indefinición, el fracaso, la penalización social de que si no sigues esa trayectoria no serás feliz... y no es verdad, me he dado cuenta que no es verdad, que es al contrario... pero da miedo porque es mucho riesgo

S: en el fondo: como creas un colectivo homogéneo: metiendo todas las expectativas de felicidad en un carril... pero nunca te funciona si no es el tuyo

Mt: a mí no me ha funcionado, marcaban el trabajo,... pero era la persona más infeliz,... así que dejé un trabajo fantástico con un sueldo increíble y me fui a la India... y de repente de ser super reconocida pasé a "se te ha ido la olla"... y si que es verdad que a mí salir de la rueda me enseñó a ver qué era lo que me había feliz, aunque también tuvo costes sociales... pero tienes que salir fuera de la rueda para verlo para ver que la película no es para ti, porque te han venido algo que no funciona.... Salir de la rueda para ver que es lo que te hace

feliz... pero tiene unos costes sociales de rechazo... pero soy mucho más feliz ahora porque soy yo

S: es que yo creo que a la gente les toca, les cuestiona su propia vida... y eso les hace sufrir... porque ¿para cuántos está hecha la vida de la familia monógama heterosexual capitalista de éxito basado en el dinero?

### *Reaprogramarse*

An: una de las conclusiones que he llegado es que alguna vez en mi vida voy a hacer Rugby, porque de pequeña me inculcaron que era muy fuerte físicamente y que tuviera cuidado con hacer daño...y el otro día saque fuerza, no contra alguien ni violentamente, y me sentí muy bien...y creo que es una cosa de mi identidad que también había apagado y que quiero recuperar

Av: yo pondría también desaprendizaje de normas

### *Autoestima*

Af: Yo creo que el tema del autoestima ha sido como el mantra de las tertulias, hoy ha vuelto a salir... es una autoestima también muy grupal... a mi la palabra me recuerda un poco a la autoayuda y empoderamiento creo que me gusta más, porque autoestima me parecía que era más individual y aquí creo que lo hablábamos sobre los demás, de querer conectar mejor con otras personas...se trataba más de quererte para querer mejor a los demás, una autoestima con muchas ganas de relacionarse con otra gente y construir

Ma: La autoestima tiene muy mala prensa porque es relacionarlo con egoísmo, pero no tiene que ver con eso, es centrado en uno para poderse relacionar mejor con el otro, yo creo que no te puedes querer sino es relacionándote con los otros, te pudres...no puedes tener autoestima en soledad

S: creo que la confusión tiene que ver con el ego. Una cosa es tener un ego muy grande y otra una buena autoestima. Cuando las personas tienen un ego muy grande si que lo ves, a lo mejor son personas que no se escuchan, pero no los ves bien consigo misma... pero una persona que está bien consigo misma disfruta estando con los demás pero también estando solo... a mi me ha pasado a veces ahora de pensar, pequeños momentos de paz, de estoy bien, y no me estoy juzgando ni martirizando, para mi eso es autoestima... no es hacer una lista de cualidades, igual que tampoco cuando quieres a alguien es por las cualidades, sino que tal y como este te aceptas y estás tranquilo

Ma: cuando estás en el ego, estas todo el rato centrándote en la cabeza, en la mente, en focalizar en lo que los demás piensan de mi, en la parte buena... pero no es eso... no puedes estar solo en la mente

Av: si tengo un mal día tengo que volver a pensar en que me tengo que querer, y es lo que tu piensas, lo que tu sientes..

S: esto de la aprobación me parece muy interesante, es como si para tener una cierta autoestima necesitas un entorno pero si estás pendiente de la aprobación estás muy esclavo a los demás, pero tomas con un margen lo que los demás te dicen/ proyectan. Una vuelta a uno mismo.

*Limites de la investigación*

An: pero ¿realmente creéis que esto es de todas las lesbianas o del grupo que estamos aquí? Porque realmente yo no tengo muy claro que hay lesbianas que se cuestionen los roles de género, que simplemente reproducen los mismos... a mi me sorprendió mucho ver lesbianas que era machistas o que simplemente reproducían los roles de género... creo que esto es una conclusión del grupo porque también es un grupo que tiene un perfil un poco similar, de haber pensado/ reflexionado antes...

Af: *Sí, esto solo representa al grupo, es lo que en el grupo pasó, nos representa a nosotras*

*Af: cogemos la realidad y la atrapamos en un segundo pero luego se vuelve a escapar, capta un instante de un grupo de personas súper diverso y luego todas cambiamos constantemente...y luego una cosa que sí que me parecía importante es que aquí hemos hablado desde nuestra experiencia cotidiana pero luego nuestras prácticas puede que difieran, siempre pasa que la teoría es una cosa, el diálogo con la teoría es una cosa y la práctica es otra... no?*

Af: yo expliqué un tema de una cajera de caprabo, pues cada vez hablo más con ella...

An: lo que tiene también estas tertulias es que no hay tanto una división entre teoría y práctica, porque la teoría que se construye es a través de nuestras prácticas. Entonces si en el día a día te dicen que tienes que hacer unas cosas pues es más abstracto, en cambio esto es que ya estás trabajando sobre ti.

Mt: es verdad, aunque lo que he aprendido es una cosa es la teoría y otra cosa la mochila que llevo que no deja de querer volver a salir... esa práctica sigue estando aquí

C: la clave es la autoestima, el problema es la tendencia, la tendencia viene de la autoestima



# El banquete de Safo

Primera reunión interpretación

15 junio 2012

# PROPUESTA DE DINÁMICA

- REFLEXIÓN SOBRE EL ANÁLISIS
- INTERPRETACIONES
- LIMITES INVESTIGACIÓN



# HERRAMIENTA CATEGORIZACIÓN: DEDOOSE

The screenshot displays the Dedoose 4.2.83 web interface. The top navigation bar includes icons for Home, Analyze, Excerpts, Descriptors, Codes, Media, Memos, Training, Security, Account, Projects, Data Set, and Back. The document being viewed is '1- TERTULIA 22 de febrero.doc', added on 05/02/2012 by 'andrea', with 106 excerpts, 0 memos, and 0 descriptors. The document text is as follows:

Tertulia 22 de febrero.  
Auto-reflexión inicial grupo miércoles  
Andrea: hoy había dos propuestas, no. Una era comentar las preguntas y otra cerrar las sesiones, de acuerdo... Y esas sesiones de todas maneras se pueden ir cerrando igualmente sesión a sesión... es decir, ahora podemos pensar en las seis pero si dentro de dos semanas decimos ahora nos toca no sé qué y el grupo dice, en verdad ahora esto que hemos trabajado nos ha sugerido otra cosa, podemos ir también modificando...

Entonces, las preguntas... alguien las ha traído?  
A., S., Ma; Mt: Sí  
Andrea: muy bien

L: No, Yo no las he traído pero he hecho el test  
Todas: jaja

Andrea: ah muy bien, muy bien... no las has traído significa que las tienes escritas por ahí en alguna parte pero no las has traído hoy o que nunca las escribirte?... risa...

L.: No, no las escribí

Andrea: Vale...ehh... lo digo porque sí que sería interesante, aunque sea un parrafito de cada una de ellas escribir algo para antes de la siguiente sesión..por el tema de que esté escrito, hoy hablaremos de lo que pensamos, si queréis,...pero, también para vosotras... para ver en qué punto estamos, es decir, cuando escribes es diferente a cuando estás hablando...y esto poderlo leer dentro de un mes y pico que es cuando acabemos...y dirás, ¿esto lo escribí yo? O no, dirás esto es lo mismo que pienso...pero, ayudará más el ponerlo en un papel ayudará más no sólo a centrarlo ahora sino luego a poder recordar exactamente qué es lo que pensabas.

L: Vale  
Andrea: este ejercicio quién lo ha hecho, a parte de mi?...2...3...4... bien, pues más gente

On the right side, the 'Codes' panel lists the following categories:

- Proceso identitario 4ª sesión
- Aprendizajes
- Atributos relaciones
- Autoestima
- Autor- Expectativas
- Comunicación Sincera
- Concepto Amor Romántico
- Concepto Bisexualidad
- Concepto amor romántico 5 sesión

At the bottom of the interface, there are buttons for 'Create Excerpt', 'Prev Excerpt', and 'Next Excerpt', along with a 'Font Size' dropdown menu set to 0.



# HERRAMIENTA CATEGORIZACIÓN: DEDOOSE

The screenshot displays the Dedoose 4.2.83 web interface. The main header shows the project name 'andrea's El banquete de Safo' and the media count 'Media: 8'. A navigation bar includes icons for Home, Analyze, Excerpts, Descriptors, Codes, Media, Memos, Training, Security, Account, Projects, Data Set, and Back. On the left, a sidebar lists project statistics: Users: 1, Resources: 8, Descriptors: 1, Excerpts: 504, Tags: 53, and Tag Apps: 739. Below this is a 'Codes' section with a list of codes, including 'Aprendizajes' which is highlighted. The central 'Chart Selection Reviewer' window is open, showing a selection of 'Aprendizajes' with 28 matching excerpts. The excerpts are listed with their source (8- TERTULIA 18 de abril.doc), added date, username (andrea), and number of codes. The excerpts include text such as 'S: al margen del tema, y una cosa que me ha enseñado la tertulia, es que creo que tengo en mi cabeza muy metida la jerarquía...' and 'Af: va, yo también voy a hablar (risa)... para mí ha sido un aprendizaje pero estoy en un momento que hasta que no aterrice, que eclosionará poco a poco...'. At the bottom of the window, there are buttons for 'Export Excerpts', 'Make Active Set', 'Add To Active Set', and 'Remove From Active Set'. The background shows a 'Sub-code Count' chart and a 'Sub-Code Count' slider.

# DOS NIVELES ANÁLISIS

1. PROCESO
2. CONSTRUCCIÓN CONOCIMIENTO

# ANÁLISIS DEL PROCESO

Punto 1: Compromiso	
Indicadores	Evidencias
Asistencia a las reuniones	<ul style="list-style-type: none"><li>- Lista de participantes/ Espacio</li><li>- Faltas excusadas</li></ul>
Duración de las tertulias	<ul style="list-style-type: none"><li>- Tabla duración</li><li>- Transcripciones</li></ul>
Otros compromisos adquiridos	<ul style="list-style-type: none"><li>- Primera reunión</li></ul>

# ANÁLISIS DEL PROCESO

Punto 2: Participación horizontal	
Indicadores	Evidencias
Creación consensuada de la tertulia	<ul style="list-style-type: none"><li>- Primera reunión: principios, sesiones y roles</li></ul>
Modificación de dinámicas, sesiones y propósitos	<ul style="list-style-type: none"><li>- Tabla roles</li><li>- Tabla sesiones</li><li>- Tabla videos</li><li>- Transcripciones</li></ul>
Metáfora orquesta: todas participamos al mismo nivel pero con diferentes ritmos	<ul style="list-style-type: none"><li>- Autorreflexión grupal cuestionario</li><li>- Transcripciones</li><li>- Tabla frecuencia intervenciones</li></ul>
Participación en los espacios virtuales	<ul style="list-style-type: none"><li>- Tabla videos</li><li>- Correo electrónico</li><li>- Facebook</li><li>- Transcripciones</li></ul>
Participación "investigadora"	<ul style="list-style-type: none"><li>- Diario personal</li></ul>

# ANÁLISIS DEL PROCESO

Punto 3: Tejiendo la confianza (Temas: comunicación sincera, respeto mutuo y confianza de grupo)	
Tema: Comunicación sincera	
Indicadores	Evidencias
Partir de lo personal	<ul style="list-style-type: none"> <li>- Transcripciones</li> <li>- Autorreflexión grupal</li> </ul>
Tema: Respeto Mutuo.	
Indicadores	Evidencias
Voluntad de entendimiento	<ul style="list-style-type: none"> <li>- Primera reunión</li> </ul>
Respeto en la comunicación <ul style="list-style-type: none"> <li>- Respeto de turnos</li> <li>- Partir de lo personal</li> <li>- Respeto a las opiniones y los ritmos de las demás</li> <li>- Reconocimiento de la otra</li> <li>- Respeto a la investigación</li> </ul>	<ul style="list-style-type: none"> <li>- Transcripciones</li> <li>- Autorreflexión grupal</li> </ul>
Tema: La confianza de grupo	
Indicadores	Evidencias
Anonimato	<ul style="list-style-type: none"> <li>- Transcripciones</li> <li>- Tabla/ Diario</li> <li>- Autorreflexión grupal</li> </ul>
Reír y llorar	<ul style="list-style-type: none"> <li>- Transcripciones</li> <li>- Autorreflexión grupal</li> </ul>
Los cuidados	<ul style="list-style-type: none"> <li>- Transcripciones</li> <li>- Tabla/ Diario</li> </ul>

# ANÁLISIS DEL PROCESO

Punto 4: Red solidaria	
Indicadores	Evidencias
En el espacio de la tertulia	<ul style="list-style-type: none"><li>- Transcripciones</li><li>- Tabla/Diario</li></ul>
Fuera del espacio de la tertulia	<ul style="list-style-type: none"><li>- Tabla/Diario</li><li>- Correos</li></ul>
Voluntad de continuidad	<ul style="list-style-type: none"><li>- Transcripción</li><li>- Correos</li><li>- Autorreflexión grupal</li></ul>
El futuro inmediato	<ul style="list-style-type: none"><li>- Facebook</li><li>- Eventos/Diario</li></ul>

# ANÁLISIS DEL PROCESO

Punto 5: Reflexión crítica	
Indicadores	Evidencias
Intercambio de experiencias	<ul style="list-style-type: none"><li>- Transcripciones</li><li>- Autorreflexión grupal</li></ul>
Intercambio de información	<ul style="list-style-type: none"><li>- Transcripciones</li><li>- Autorreflexión grupal</li></ul>

# ANÁLISIS DEL PROCESO

Punto 6: Aprendizajes	
Indicadores	Evidencias
Del proceso: categorías	<ul style="list-style-type: none"><li>- Transcripciones</li><li>- Autorreflexión grupal</li><li>- El análisis</li></ul>
Del grupo heterogéneo mujeres que aman mujeres	<ul style="list-style-type: none"><li>- Transcripciones</li><li>- Autorreflexión grupal</li></ul>
De la construcción de conocimiento	<ul style="list-style-type: none"><li>- Transcripciones</li><li>- Autorreflexión grupal</li></ul>



# ANÁLISIS DEL PROCESO

Punto 7: Autoestima	
Indicadores	Evidencias
El espacio/ La voluntad	<ul style="list-style-type: none"><li>- Transcripciones</li><li>- Autorreflexión grupal</li></ul>

# ANÁLISIS DEL CONOCIMIENTO GENERADO

Punto 1	Temáticas
LA CONSTRUCCIÓN MEDIÁTICA DEL AMOR ROMÁNTICO	1. La media naranja
	2. En busca del ideal
	3. El príncipe y la princesa
	4. Amor pasional versus estabilidad
	5. Felices para siempre
	6. La búsqueda de la pareja como eje vital de las mujeres

# ANÁLISIS DEL CONOCIMIENTO GENERADO

Punto 2	Temáticas
CUANDO LA CONSTRUCCIÓN MEDIÁTICA SE CRUZA CON LA EXPERIENCIA LÉSBICA	1.La invisibilidad: no estás, no existes
	2. ¿Los roles de género en relaciones lésbicas? Del mito de la princesa y la princesa a la ruptura del binomio patriarcal
	3. Cuestionamiento de mi sexualidad, cuestionamiento del sistema
	4. La violencia en las relaciones afectivo-sexuales entre mujeres

# ANÁLISIS DEL CONOCIMIENTO GENERADO

Punto 3	Temáticas
BUSCANDO PISTAS PARA CONSTRUIR RELACIONES IGUALITARIAS	1.El compromiso. El deseo de caminar juntas.
	2. El aprendizaje como motor de cambio y transformación crítica  a. Aprende y cúrratelo b. Aprender a partir de la experiencia c. Reprogramarte
	3. Tejer la confianza  a. Comunicación sincera b. La insuficiencia del lenguaje.
	4. Crear la red solidaria
	5. La autoestima  a. Ser una misma b. La soledad elegida c. Romper los roles de género d. Abrirse al mundo e. Superar las barreras f. La música de fondo

+ PARTICIPACIÓN + REFLEXIÓN CRÍTICA

# REFLEXIÓN SOBRE EL ANÁLISIS

# INTERPRETACIONES

# MI INTERPRETACIÓN

# MAPA 1: CONSTRUCCIÓN AMOR ROMÁNTICO

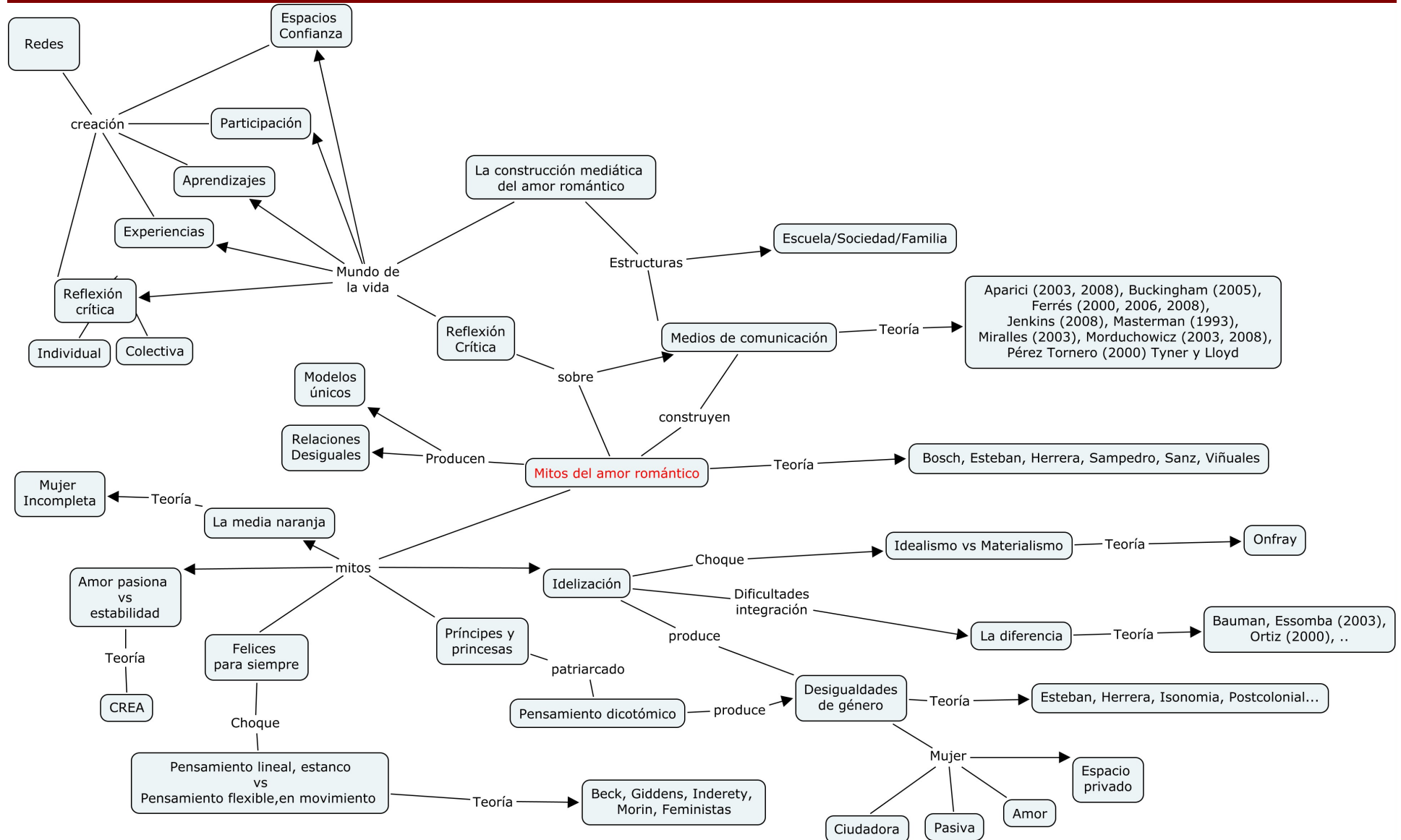



# MAPA 2: CRUCE EXPERIENCIA LÉSBICA

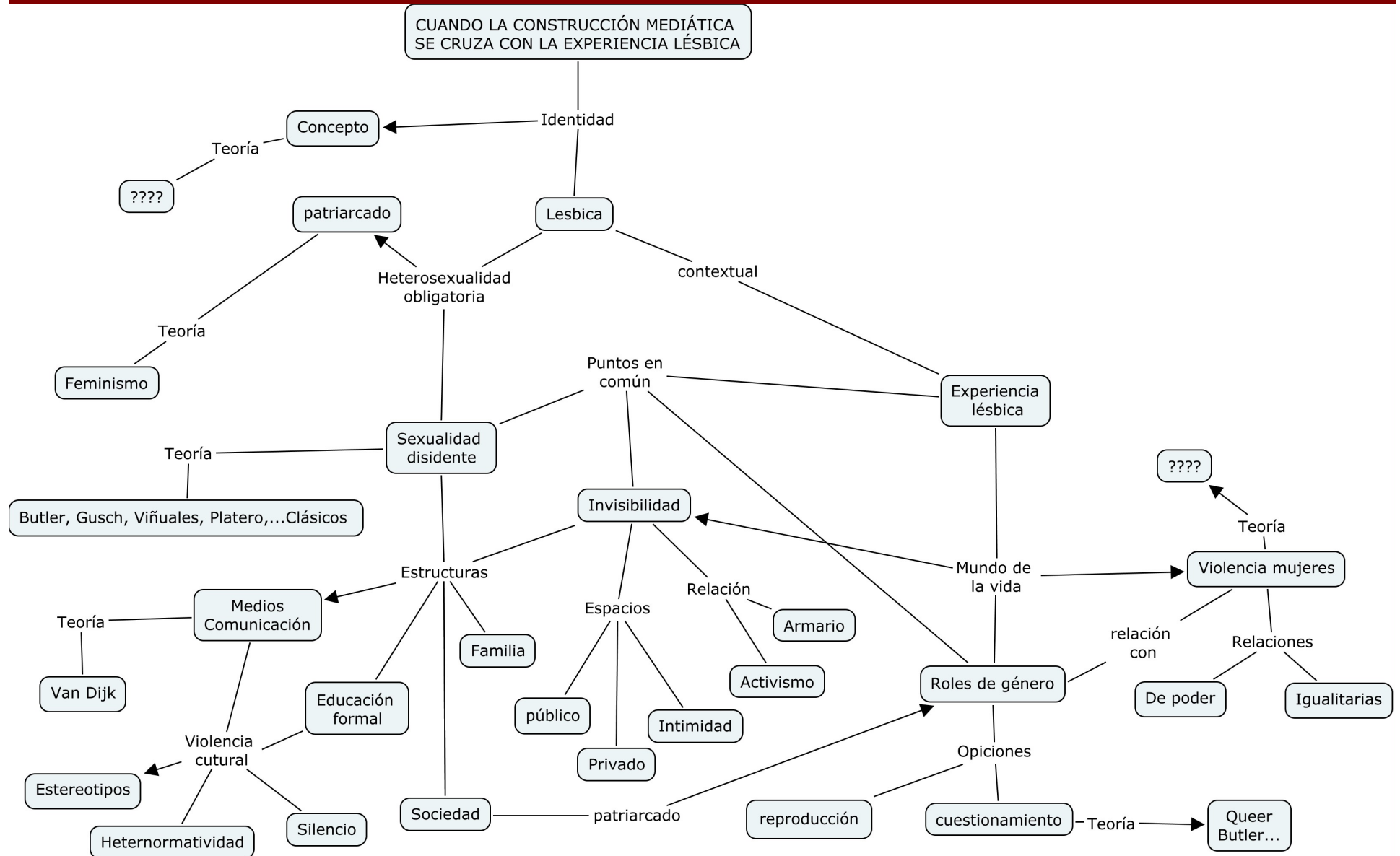



# LÍMITES INVESTIGACIÓN

# MI PROPUESTA LÍMITES

- COMPLEJIDAD
- REPRESENTATIVIDAD
- TEORÍA Y PRÁCTICA COTIDIANA
- TIEMPO Y ESPACIO
- I-A-P: CONTINUO PROCESO

Muchas  
Gracias!!!!!!!!!!

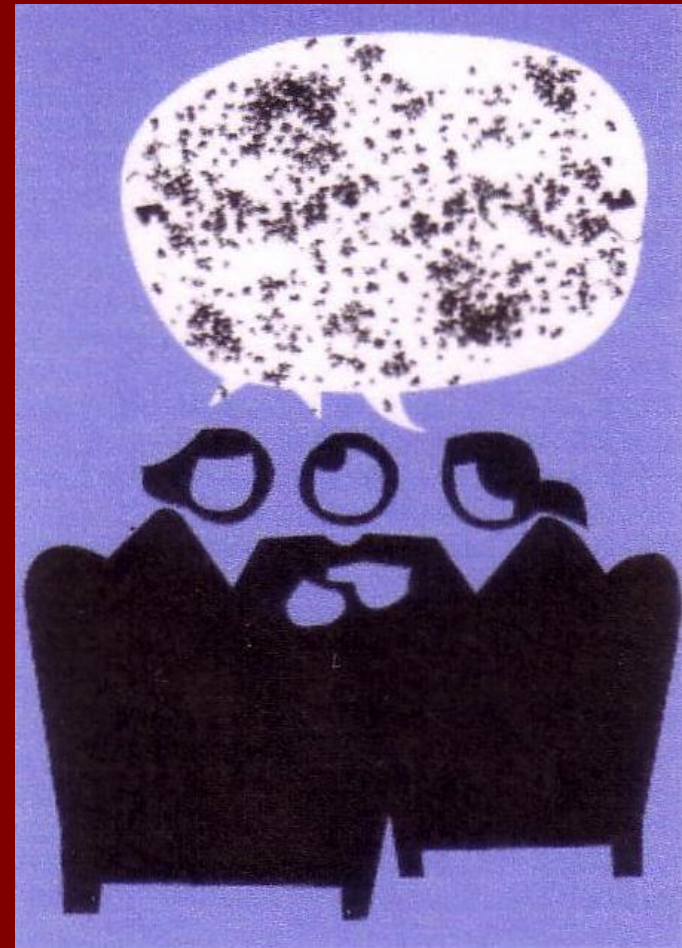

[www.elbanquetedesafos.org](http://www.elbanquetedesafos.org)

