



UNIVERSITAT DE
BARCELONA

Il lessico della navigazione e delle maestranze nella Venezia del XIV-XV secolo. Studio a partire da alcuni zibaldoni marittimi

Ester Borsato

ADVERTIMENT. La consulta d'aquesta tesi queda condicionada a l'acceptació de les següents condicions d'ús: La difusió d'aquesta tesi per mitjà del servei TDX (www.tdx.cat) i a través del Dipòsit Digital de la UB (diposit.ub.edu) ha estat autoritzada pels titulars dels drets de propietat intel·lectual únicament per a usos privats emmarcats en activitats d'investigació i docència. No s'autoritza la seva reproducció amb finalitats de lucre ni la seva difusió i posada a disposició des d'un lloc aliè al servei TDX ni al Dipòsit Digital de la UB. No s'autoritza la presentació del seu contingut en una finestra o marc aliè a TDX o al Dipòsit Digital de la UB (framing). Aquesta reserva de drets afecta tant al resum de presentació de la tesi com als seus continguts. En la utilització o cita de parts de la tesi és obligat indicar el nom de la persona autora.

ADVERTENCIA. La consulta de esta tesis queda condicionada a la aceptación de las siguientes condiciones de uso: La difusión de esta tesis por medio del servicio TDR (www.tdx.cat) y a través del Repositorio Digital de la UB (diposit.ub.edu) ha sido autorizada por los titulares de los derechos de propiedad intelectual únicamente para usos privados enmarcados en actividades de investigación y docencia. No se autoriza su reproducción con finalidades de lucro ni su difusión y puesta a disposición desde un sitio ajeno al servicio TDR o al Repositorio Digital de la UB. No se autoriza la presentación de su contenido en una ventana o marco ajeno a TDR o al Repositorio Digital de la UB (framing). Esta reserva de derechos afecta tanto al resumen de presentación de la tesis como a sus contenidos. En la utilización o cita de partes de la tesis es obligado indicar el nombre de la persona autora.

WARNING. On having consulted this thesis you're accepting the following use conditions: Spreading this thesis by the TDX (www.tdx.cat) service and by the UB Digital Repository (diposit.ub.edu) has been authorized by the titular of the intellectual property rights only for private uses placed in investigation and teaching activities. Reproduction with lucrative aims is not authorized nor its spreading and availability from a site foreign to the TDX service or to the UB Digital Repository. Introducing its content in a window or frame foreign to the TDX service or to the UB Digital Repository is not authorized (framing). Those rights affect to the presentation summary of the thesis as well as to its contents. In the using or citation of parts of the thesis it's obliged to indicate the name of the author.



UNIVERSITÀ DEGLI STUDI DI SIENA

DIPARTIMENTO DI FILOLOGIA E CRITICA DELLE LETTERATURE ANTICHE E MODERNE

UNIVERSITÀ DI PISA, UNIVERSITÀ PER STRANIERI DI SIENA,
CONSIGLIO NAZIONALE DELLE RICERCHE (OVI)

**DOTTORATO DI RICERCA IN “FILOLOGIA E CRITICA”
DOTTORATO PEGASO – REGIONE TOSCANA
CICLO XXXIII - Curriculum “FILOLOGIA ROMANZA”**

UNIVERSITAT DE BARCELONA

ESCOLA DE DOCTORAT “ESTUDIS LINGÜÍSTICS, LITERARIS I CULTURALS”

*Il lessico della navigazione e delle maestranze
nella Venezia del XIV-XV secolo.
Studio a partire da alcuni zibaldoni marittimi*

TESI PRESENTATA DA / TESI PRESENTADA PER: **Ester BORSATO**

TESI DIRETTA IN COTUTELA DA / TESI DIRIGIDA EN COTUTELA PER:

Pär LARSON, Dirigente di Ricerca presso C.N.R. - Ist. Opera del Vocabolario Italiano (OVI)

Lluís CIFUENTES I COMAMALA, Professor - Universitat de Barcelona

Tesi discussa all'Università di Siena il / Tesi defensada a l'Universitat de Siena el
05.07.2021

Commissione / Tribunal:

Pär LARSON, Dirigente di Ricerca presso C.N.R. - Ist. Opera del Vocabolario Italiano

Lluís CIFUENTES I COMAMALA, Prof. - Universitat de Barcelona

Alvise ANDREOSE, Prof. - Università eCampus di Novedrate

Marcel PUJOL I HAMELINK, Prof. - Escola Superior de Conservació i Restauració de Béns
Culturals de Catalunya

Devo un sincero ringraziamento a Pär Larson e a Lluís Cifuentes i Comamala per aver seguito il mio lavoro in qualità di tutori della tesi. La mia più profonda riconoscenza va a Gilberto Penzo, fonte preziosa di insegnamenti tecnici. Desidero ringraziare anche Marcel Pujol i Hamelink per l'interesse dimostrato per questo lavoro fin dal nostro primo scambio a Barcellona. Un ringraziamento particolare va all'OVI, Opera del Vocabolario Italiano, che ha sovvenzionato la ricerca e al gruppo *Sciència.cat* che l'ha accolta all'interno del progetto *Narpan II: Ciència vernácula en el Occidente mediterráneo medieval y moderno*. Un ringraziamento, infine, a Giulia Zanella, autrice dei disegni marinareschi che compongono la seconda appendice di questa tesi di dottorato.

Indice

<i>Resum</i>	p. 1
0. Premessa	p. 4
1. Introduzione	p. 8
1.1 Venezia e il mare	p. 8
1.2 Zibaldoni e taccuini marittimi	p. 12
1.3 Il lessico navale	p. 17
1.4 La Corona d'Aragona	p. 18
2. Criteri di edizione	p. 22
3. <i>Libro de navegar</i> (B)	p. 26
3.1 Descrizione B	p. 26
3.2 Edizione B	p. 32
3.3 Note linguistiche B	p. 56
4. <i>Taccuino di Zorzi Trombetta da Modone</i> (L)	p. 68
4.1 Descrizione L	p. 68
4.2 Edizione L	p. 75
4.3 Note linguistiche L	p. 110
5. <i>Libro di marineria</i> (F)	p. 119
5.1 Descrizione F	p. 119
5.2 Edizione F	p. 132
5.3 Note linguistiche F	p. 219
6. Glossario	p. 231
6.1 Introduzione al glossario	p. 231
6.2 Glossario	p. 243
7. Discordanze lessicali mediterranee	p. 470
8. Bibliografia	p. 483
9. Appendice I: edizione inventari catalani	p. 491
10. Appendice II: disegni marinareschi	p. 541
11. Appendice III: lemmario	p. 549

Tavola delle abbreviazioni

accez.	accezione	locuz.	locuzione
agg.	aggettivo	m.	maschile
ant.	antico	mediev.	medievale
ar.	arabo	mediolat.	mediolatino
att.	attestazione, -i	mod.	moderno, -a
avv.	avverbio	occ.	occorrenza, -e
biz.	bizantino	p./pp.	pagina, -e
cast.	castigliano	pl.	plurale
cat.	catalano	pm.	prima metà
cfr.	<i>confer</i>	prov.	provenzale
comp.	composto	qsa	qualcosa
def.	definizione, -i	rif.	riferimento
diz.	dizionario	s.	sostantivo
es./ess.	esempio, -i	sec.	secolo
<i>ex.</i>	<i>exeunte</i>	sett.	settentrionale
f.	femminile	signif.	significato, -i
Fr. med.	Francia mediterranea	sing.	singolare
genov.	genovese	sm.	seconda metà
gloss.	Glossario	s.v./s.vv.	sub voce/sub vocibus
germ.	germanico	turc.	turco
gr.	greco	v./vv.	voce, -i
<i>in.</i>	<i>ineunte</i>	venez.	veneziano
it.	italiano	volg.	volgare
lat.	Latino		

RESUM

El projecte d'investigació té com a objectiu, d'una banda, la creació d'un corpus format per textos sobre la construcció naval recollits en alguns zibaldoni venecians dels segles XIV-XV, i, d'altra banda, l'estudi sistemàtic del vocabulari tècnic localitzat en aquests testimonis.

Pel que fa a la selecció dels materials del corpus, els textos en consideració pertanyen al mateix gènere i període cronològic i a la mateixa zona geogràfica. L'alineació d'aquests criteris, si bé pot semblar limitador, és, en realitat, un requisit fonamental. El lèxic sectorial que analitzo és molt susceptible a la variació diacrònica i diatòpica, de manera que, especialment els termes del vocabulari nàutic venecià, es documenten en etapes cronològiques precises i, al mateix temps, estan sovint absents en altres contextos marítims o s'hi empren amb referents molt allunyats. Els textos en qüestió consisteixen principalment en col·leccions de fórmules constructives per a la producció de determinats tipus d'embarcacions, etiquetats com *raxon de fabricar*.

Els textos del corpus es presenten en quaderns mercantils i *zibaldoni* que contenen materials molt heterogenis, com calendaris lunars, receptes mèdiques i problemes matemàtics. Una part d'aquests manuscrits són inèdits i altres manquen d'edicions fiables. Són, de fet, materials que fins ara només han estat estudiats pels historiadors i que han passat desapercebuts per als lingüistes. Tanmateix, crec que val la pena aprofitar-los com una part interessant i coherent de la història de la llengua a Itàlia, així com un aglutinant de vocabulari tècnic. De fet, no cal recordar la importància de la contribució que ofereixen els escrits pràctics a l'enriquiment del patrimoni lèxic i que el vocabulari marítim i naval constitueix un sector encara poc conegut en la història de les antigues varietats italo-romàniques.

En particular, els manuscrits en els quals es troben els textos del corpus són els següents:

- (i). B: Bèrgam, Biblioteca Cívica "Angelo Mai", ms. MA334, *Libro de navegar* [XIV ex.], 111 ff.;
 - (ii). L: Londres, British Library, Cotton ms., Titus A XXVI, *Taccuino di Zorzi Trombetta da Modone* [1444-1449], 61 ff.;
 - (iii). F: Florència, Biblioteca Nazionale Centrale di Firenze, ms. Magliabechiano XIX.7, *Fabrica di Galere o Libro di marineria* [XV-1], 123 ff.
- D'aquest corpus ofereixo una edició semidiplomàtica.

La segona fase del treball és la pròpiament lexicogràfica. Un cop obtingut el leuari bàsic, la major part del treball té la forma de glossari. En aquesta segona fase és molt important la contribució dels textos manuscrits en català estudiats a Barcelona durant els sis mesos d'estada (gener-juny de 2019). Si els límits diacrònics i diatòpics són requisits fonamentals per a l'estudi, considero interessant establir una comparació de les entrades de vocabulari tècnic disponibles en àrees lingüístiques i culturals diferents, sense intenció de desenfocar el treball sinó d'enriquir-lo. L'elecció dels pols d'aquesta comparació està determinada per diversos motius. En primer lloc, tant Venècia com Barcelona van trobar al mar la possibilitat d'augmentar la seva riquesa i el seu prestigi. En segon lloc, encara no hi ha cap estudi que

demostris l'homogeneïtat o heterogeneïtat del vocabulari marítim naval a la zona del Mediterrani septentrional, un aspecte que considero interessant d'investigar. Si es demostra que la zona en qüestió compartia, a l'època medieval, les mateixes tècniques de construcció, també és cert que les dues ciutats estaven obertes a influències culturals i lingüístiques diferents: atlàntica per a Barcelona i oriental per a Venècia.

D'altra banda, l'estudi d'aquests documents d'arxiu en català permet proporcionar noves dades al projecte *Sciència.cat*, del qual formo part, per a la revalorització dels textos catalans antics de caràcter pràctic i recollir nou lèxic tècnic en català per comparar-lo amb el venecià, que s'introduirà a la base de dades *Sciència.cat DB*.

METODOLOGIA

Primerament, he fet una transcripció dels textos del corpus i, tot seguit, una edició semidiplomàtica. L'enfocament de l'estudi d'aquest tipus de fonts pràctiques requereix una atenció especial. De tots els llenguatges d'especialitat i tècnics, els llenguatges navals i, en general, marítims són alguns dels més difícils de comprendre, especialment si, com en el nostre cas, es troben molt lluny dels actuals.

Pel que fa a la redacció del glossari, he procedit d'aquesta manera, fent èmfasi a cada entrada en:

- l'etimologia (quan ha estat possible);
- les variants gràfiques amb què la paraula està present en els textos del corpus venecià;
- la presència de la mateixa paraula en altres corpus o instruments lexicogràfics;
- el *designatum* o referent que indica la paraula a partir de la interpretació directa dels contextos en el corpus venecià;
- una selecció de contextos en els quals són atestades les diverses formes;
- la presència de la mateixa paraula en el corpus català, els contextos i el referent;
- la presència de la mateixa paraula en un corpus seleccionat i restringit de textos publicats i inèdits de l'àrea genovesa i occitana. D'aquesta manera, encara que parcialment, el glossari ofereix un panorama continu per a tota la costa nord del Mediterrani, de Venècia a Barcelona.

RESULTATS

- L'edició semidiplomàtica dels textos venecians, posant-los a l'abast de la recerca, alguns per primera vegada, en format acadèmic.
- La creació d'una base de dades amb el lèxic tècnic medieval venecià extret dels textos del corpus, enriquit també amb les formes d'altres textos similars per tipus i cronologia, per als quals es disposa d'edicions modernes fiables. Els textos en qüestió són: (i) *Libro di Michele da Rodi*, publicat en 2009 per un equip d'estudiosos internacionals i que conté un índex que facilita l'anàlisi lèxical; (ii) *Algune raxion per Marineri*, que l'editora Ornella Pittarello acompanya amb un petit glossari; (iii) *Raxion de Marineri de Pietro de' Versi*, publicades per Annalisa Conterio; (iv) *Ragioni antique spettanti all'arte del mare et fabriche de vasselli*, publicades per Giorgetta

Bonfoglio Dosio, que no presenten cap index per a l'anàlisi lexical, raó per la qual se n'ha fet necessària la indexació.

- La recerca i consulta de material marítim naval català medieval als arxius de Barcelona.
- La creació d'una base de dades amb el lèxic tècnic medieval català extret dels textos seleccionats, abans esmentats (que compta 400 lemes).
- La consulta del fons *Galearum Marinariorum introitus et exitus* conservat a l'Archivio di Stato di Genova, que constitueix una de les sèries més compactes i importants en el camp de la documentació pública naval per a aquesta zona del Mediterrani. És una font que conté materials molt heterogenis i consisteix en 66 registres datats entre el 1350 i el 1460. Entre aquests n'hi ha cinc d'inèdits, que contenen material significatiu: Genova, Archivio di Stato, Antico Comune, *Galearum Marinariorum introitus et exitus*, regg. 690 [1351] / 713 [1377] / 729 [1390] / 730 [1390] / 735 [1392].
- Les transcripcions d'una selecció de textos catalans inèdits entre els inventaris amb signatura: Generalitat, Sèrie G, Drassanes, Inventaris, 132/1 (1419).
- La redacció d'un glossari que posa en relleu el vocabulari marítim-naval venecià tardomedieval, acarant-lo amb el català.
- Algunes consideracions, basades en dades de les fonts originals, sobre el grau d'homogeneïtat del vocabulari marítim-naval de la zona mediterrània medieval; consideracions que poden ser el punt de partida per a futures recerques, fins i tot en àmbits de més enllà de la lingüística.

0. Premessa

Struttura e obiettivi

La presente tesi è strutturata in due parti principali:

- a) una sezione costituita dalle edizioni di tre dei più antichi testi di costruzione navale di area veneziana ad oggi conosciuti;
- b) un glossario dedicato al lessico tecnico presente nei testi.

I tre testi, di cui forniamo l'edizione diplomatico-interpretativa, sono i seguenti:

- (i). B: Bergamo, Biblioteca Civica "Angelo Mai", ms. MA334, *Libro de navegar* [XIVex.], cc. 111;
- (ii). L: Londra, British Library, Cotton ms., Titus A XXVI, *Taccuino di Zorzi Trombetta da Modone* [1444-1449], cc. 61;
- (iii). F: Firenze, Biblioteca Nazionale Centrale, ms. Magliabechiano XIX.7, *Fabrica di Galere o Libro di Marineria* [XV], cc. 123.

Il primo codice ci risulta del tutto inedito; il manoscritto di Londra è stato parzialmente trascritto (cc. 42v-56v) da Richard Anderson in un articolo uscito per la rivista "The Mariner's Mirror" (1925); infine, circa un quarto del testo del manoscritto fiorentino è stato parzialmente trascritto (cc. 1r-36r) da Augustin Jal (1840) nella *Mémoire n. 5* della sua *Archéologie Navale*.¹

Pur essendo tra loro omogenei, B, L e F presentano *facies* differenti; per questo motivo anteponiamo ad ogni edizione una breve descrizione codicologica e contenutistica, che aiuti il lettore a valutarne fattezze e cronologia e ad ammirarne la varietà dei temi trattati, riflesso degli interessi dei loro compilatori.

F è l'unico codice, tra i tre, integralmente di argomento navale. Di B trascriviamo le cc. 16r-20v e 41r-47v. Di L trascriviamo le cc. 12r-16r, 28r-28v e 42v-56v, che sono appunto le sezioni a tema navale.

Ogni edizione è corredata di note linguistiche relative a grafia, fonetica, morfologia e sintassi, anche se non comparabili ad un vero e proprio commento. Sebbene tra i nostri obiettivi precipui vi sia quello di indagare il lessico dei testi, abbiamo scelto di aggiungere delle annotazioni che ne sottolineino esiti ad usi peculiari, dato che si tratta di documenti di alto valore testimoniale per la storia della lingua volgare e dei contatti linguistici e culturali di Venezia. Dal corpus così formato abbiamo ricavato il lemmario del glossario, che presenta:

- a) una sezione relativa alla storia della parola nell'italiano antico e nel veneziano, con l'obiettivo primario di creare uno strumento per valorizzare il patrimonio lessicale marinaresco tardo-medievale, recuperando voci non altrimenti attestate e fornendo nuovi dati per la storia del materiale già noto. A questo scopo, per ciascuna voce, integriamo le informazioni di prima mano ricavate dal corpus alle attestazioni e definizioni della lessicografia tradizionale;

¹ Le voci documentate in quel testo sono confluite nel *Glossaire nautique* (Jal 1848).

- b) una sezione dedicata al confronto con le voci tecniche documentate nel Mediterraneo occidentale con l'intento di sottolineare le corrispondenze tra i vocabolari navali veneziano, catalano, provenzale e genovese.

L'individuazione di affinità e difformità tra i vocabolari marittimo-navali di queste aree del Mediterraneo settentrionale, restituisce al lessico che ci proponiamo di studiare la prospettiva diatopica che gli è propria.

Infine, in appendice, proponiamo l'edizione di alcuni inventari catalani inediti dedicati all'equipaggiamento delle galee reali, frutto dei mesi di ricerca trascorsi all'Universitat de Barcelona. Abbiamo scelto di pubblicare, in particolare, gli inventari che forniscono prime attestazioni di voci tecniche, poco o non altrimenti registrate nella lessicografia catalana.

In una seconda appendice collochiamo alcuni disegni, opera di Giulia Zanella, corredati di etichette che vogliono aiutare il lettore a visualizzare alcuni oggetti complessi e che desiderano restituire al lessico che ci proponiamo di studiare, anche se solo in piccolissima parte, la concretezza che lo caratterizza.

Estructura i objectius

Aquesta tesi s'estructura en dues parts principals:

- a) una secció que conté les edicions de tres dels textos venecians de construcció naval més antics;
- b) un glossari dedicat a l'estudi del vocabulari tècnic atestat en els textos.

Després d'una breu introducció, proporcionem l'edició semidiplomàtica dels tres manuscrits:

- (i). B: Bèrgam, Biblioteca Cívica "Angelo Mai", ms. MA334, *Libro de navegar* [XIV ex.], 111 ff.;
- (ii). L: Londres, British Library, Cotton ms., Titus A XXVI, *Taccuino di Zorzi Trombetta da Modone* [1444-1449], 61 ff.;
- (iii). F: Florència, Biblioteca Nazionale Centrale di Firenze, ms. Magliabechiano XIX.7, *Fabrica di Galere o Libro di marineria* [XV-1], 123 ff.

Dels tres còdexs, el primer és completament inèdit; mentre que el manuscrit de Londres va ser parcialment transcrit (fols. 42v-56v) per Richard Anderson (1925) en un article publicat a la revista *The Mariner's Mirror*; finalment, el manuscrit florentí va ser parcialment transcrit (cc. 1r-36r) per Augustin Jal (1840) a la "Mémoire" núm. 5 de la seva *Archéologie Navale*.

Tot i que són homogenis, B, L i F tenen *facies* diferents; per aquest motiu, posem una breu descripció codicològica i del contingut dels manuscrits abans de cada edició, que ajudi el lector a avaluar-ne les característiques i la cronologia i a observar la varietat dels temes tractats, que reflecteixen els interessos dels compiladors.

Proporcionem l'edició completa de F, ja que és l'únic còdex, d'entre els tres, totalment de temàtica naval. De B en transcrivim els ff. 16r-20v i 41r-47v i de L els ff. 12r-16r, 28r-28v i 42v-56v, que són les úniques seccions de temàtica naval presents en aquests manuscrits.

Acompanyem cada edició d'un comentari lingüístic centrat en l'ortografia, la fonètica, la morfologia i la sintaxi, que no té la pretensió de ser-ne una anàlisi lingüística completa. Tot i que un dels objectius principals d'aquest treball és investigar els textos des del punt de vista del vocabulari, optem per presentar un comentari lingüístic que en subratlli els usos particulars, atès que els considerem documents d'un alt valor testimonial per a la història de la llengua vernacla i dels contactes lingüístics i culturals de Venècia.

Del corpus així format obtenim els mots per a la redacció del glossari. Les entrades inclouen:

- a) una primera secció sobre la història del mot en italià antic i, en particular, en venecià. El nostre objectiu principal és crear una eina per enriquir el patrimoni lexicogràfic marítim baixmedieval, recuperant elements no atestats i proporcionant noves dades per a la història documental del material ja conegut. Amb aquesta finalitat, per a cada entrada, integrem les informacions obtingudes del corpus amb les atestacions i definicions disponibles a la lexicografia tradicional;

- b) una secció dedicada a la comparació amb el vocabulari tècnic documentat al Mediterrani occidental amb l'objectiu d'emfatitzar les correspondències entre els vocabularis navals venecià, català, occità i genovès.

La identificació d'afinitats i diferències entre els vocabularis marítimonaus d'aquestes àrees lingüístiques i culturals del nord de la Mediterrània, proporciona al lèxic que estudiem la perspectiva diatòpica que li escau.

Per tant, la estructura de la nostra investigació és híbrida; de fet, va més enllà de les característiques tradicionals del glossari d'un text i assumeix les formes d'un vocabulari sectorial amb "cardinalitat" veneciana i perspectiva mediterrània.

Finalment, a l'apèndix, oferim l'edició d'alguns inventaris catalans inèdits (fruit d'una estada de recerca a la Universitat de Barcelona); hem optat per publicar, en particular, els inventaris que proporcionen paraules tècniques no registrades a la lexicografia catalana i també atestacions més antigues de les que hi són conegudes.

En un segon apèndix, reunim alguns dibuixos navals, obra de Giulia Zanella, acompanyats de les corresponents descripcions, que volen ajudar el lector a visualitzar alguns objectes complexos i aportar al lèxic que estudiem, encara que només sigui en una selecció limitada, la concreció que li escau.

1. Introduzione

Sono trascorsi quasi due decenni da quando Manlio Cortelazzo (2002: 21), in un suo saggio, esortava gli studiosi ad analizzare sistematicamente i testi editi dal *Comitato per la pubblicazione delle fonti relative alla storia di Venezia* al fine di arricchire il vocabolario marittimo veneziano.² Gli studi su questo settore del lessico continuano ad essere pochi,³ benché non sia mai scemato l'interesse verso i testi che lo conservano. L'indagine di documenti pratici medievali e tardo-medievali in lingua volgare suscita oggi, infatti, un'attenzione viva, determinata dalla loro natura di testimoni sinceri di lingua e di saperi. Non rari i casi in cui questa tipologia di testi raccoglie attorno a sé *équipes* eterogenee di studiosi. È questa la circostanza, ad esempio, in cui è nata la recente edizione del *Libro di Michele da Rodi* (O. Long/McGee/Stahl 2009), riapparso agli occhi della comunità scientifica dopo che per anni era stato creduto perduto. Nomi illustri di archeologi navali, esperti cartografi e matematici si susseguono tra le pagine del terzo volume dell'edizione, in cui viene offerto alla comunità scientifica un saggio di approfondimento su ciascuno dei temi affrontati dal marinaio greco all'interno del suo zibaldone.

Il testo di Michele da Rodi non sembra essere un episodio isolato tra le testimonianze documentali della Venezia tra XIV e XV secolo. Al contrario, la miscellanea di scritti a carattere tecnico-pratico legata al mondo del mare⁴ ha nella città lagunare una certa diffusione e il fatto che questo tipo di produzione si sviluppi proprio a Venezia è evidentemente tutt'altro che casuale.

1.1 Venezia e il mare

Venezia fu la più libera delle molte città libere italiane, come vanta uno dei suoi cronisti medievali; non aveva altre mura che la laguna, non guardie di palazzo tranne gli operai dell'Arsenale maggiore, e nessuna piazza d'armi per le esercitazioni e le parate militari a eccezione del mare (Lane 1978: 3).

Il legame della città con l'acqua è forte fin dalle sue origini: la posizione lagunare salva i profughi che si spostano dalla terraferma a causa delle invasioni longobarde; le vie d'acqua sono il primo mezzo di sopravvivenza delle comunità di *Rivoalto*. Specializzatisi nel commercio fluviale all'interno della valle del Po, i primi veneziani sono barcaioli dediti al traffico delle

² «Il vocabolario nautico veneziano si arricchirebbe di molti fondamentali elementi, qualora venissero analizzati sistematicamente i testi editi dal *Comitato per la pubblicazione delle fonti relative alla storia di Venezia*. Se ne potrebbe fare una cospicua appendice al *Dizionario di marina medievale e moderna*. Solo scorrendo gli elenchi delle *mesure delle galee* nelle *Raxon antique* si potrebbe incrementarlo di decine e decine di lemmi» (Cortelazzo 2002: 21).

³ Dopo i lavori di Cortelazzo (1966; 1976; 2002), per il veneziano citiamo i più recenti contributi di Tomasin (2002; 2010) e Crifò (2016). Nonostante quest'ultimo sia uno studio ben più ampio, il glossario registra alcune voci attinenti al vocabolario marittimo-navale. Per quel che riguarda i compendi relativi alle rotte rinviamo al lavoro di Kahane/Kahane/Bremner (1968) e a Debanne (2009; 2011) tenendo in considerazione anche la recensione di Bocchi (2011).

⁴ Con questa espressione, presa in prestito da Conterio (1992), indichiamo la presenza di sezioni a tema marittimo-navale all'interno degli zibaldoni. Si può trattare di regole per la costruzione di alcune tipologie di imbarcazioni, appunti relativi alla descrizione delle rotte e dei porti, porzioni che descrivono velame e cordame.

merci da loro prodotte o ricevute dai mercati d'Oriente.⁵ La struttura commerciale, in questo periodo, ha un assetto prettamente locale, ma risponde a precise regolamentazioni relative alle tipologie e alla quantità di merci e alla modalità di gestione del viaggio, dinamiche che, su più vasta scala, ritroveremo anche nelle ampie rotte mediterranee:

Ogni battello era gestito da un battelliere che appaltava il carico e guidava l'imbarcazione. Costui era tenuto a trasportare la mercanzia su un battello determinato, e non su altri; a viaggiare di persona, senza farsi sostituire da terzi e ad attrezzare opportunamente il battello con una barca ausiliaria. Anche se non dobbiamo dedurre che l'equipaggio fosse composto di regola da una sola persona sola, è chiaro che la legge considerava responsabile un singolo individuo, e lo chiamava marinaio (nauta) e non capitano, secondo o proprietario. Probabilmente egli era tutte e quattro le cose insieme. Fra i suoi passeggeri potevano esserci piccoli mercanti poco più ricchi di lui, ma egli trasportava anche carichi per conto di persone facoltose che combinavano il possesso di vaste proprietà terriere con una cospicua attività commerciale, come alcuni dei primi dogi (Lane 1978: 10-11).

Per guadagnarsi la nomea di massimo porto dell'Adriatico, Venezia deve attendere il XIII secolo, e, in particolare, la Quarta Crociata con la conquista di Costantinopoli (1204), che marca nettamente l'ascesa di Venezia sul Mediterraneo orientale. In questa occasione la città sa trarre i maggiori vantaggi dalla frantumazione dell'Impero bizantino «riuscendo ad assicurarsi il controllo di una rete di basi marittime e commerciali⁶ che avrebbero costituito un eccezionale volano per consolidare la [sua] fortuna economica» (Dotto 2008: 18). In quanto potenza marittima, la forza di Venezia risiede nella flotta, la cui gestione comprende essenzialmente due aspetti: (i) la costruzione delle imbarcazioni, (ii) la loro organizzazione a fini commerciali.

Per quanto riguarda il primo punto, all'inizio della sua storia e fino al Trecento, Venezia demanda interamente all'iniziativa privata la costruzione delle navi "tonde" e "lunghe".⁷ La maggior parte dei *marangoni* lavora all'interno di cantieri propri o, all'occasione, viene assunta in cantieri più grandi, affittati da mercanti che organizzano gruppi di artigiani per la costruzione di una nave (Lane 1978). Il governo non interviene in questa dinamica, se non per stabilire, a volte, le dimensioni esatte delle varie imbarcazioni. L'Arsenale ha funzione esclusiva di magazzino e ricovero per le navi.⁸ Solo con l'ampliamento del 1325, in seguito all'aumentare

⁵ «Il facile accesso ai rifornimenti di legname stimolò le costruzioni navali veneziane. Anche il ferro e la canapa si potevano avere relativamente a buon prezzo, sicché i veneziani presero a costruire navi per proprio uso e per venderle ad altri. Poi, possedendo navi proprie, ed essendosi procurati con la vendita degli schiavi ai musulmani metallo prezioso da usare come capitale, si impadronirono di una parte via via maggiore del commercio fra le loro lagune e la capitale imperiale, Costantinopoli. Le risorse naturali del territorio immediatamente circostante furono dunque di primaria importanza per gli inizi dello sviluppo economico veneziano. Sale e pesce avevano fornito qualcosa da vendere in cambio dei vieri che i veneziani riportavano dai commerci lungo i fiumi dell'entroterra; quando dai fiumi si volsero al mare, la disponibilità di legname diede loro non solo materiale per le navi, ma anche merce di esportazione» (Lane 1978: 13).

⁶ Costantinopoli stessa, veneziana per una parte, Creta, Negroponte, Modone, Corone, Corfù, Dubrovnik (Lane 1978: 53).

⁷ Le navi tonde sono imbarcazioni d'alto bordo, mosse a vela, caratterizzate da un movimento lento ma da un'ottima capacità di carico e forza difensiva. Al contrario, le navi lunghe sono navi di basso bordo ma di lunghezza fino a otto volte la loro stessa larghezza (Lane 1978: 57); mosse a remi, sono solitamente usate per scopi militari, dato che tra i loro pregi annoveriamo la velocità e la facilità di manovra.

⁸ «Il primo sviluppo medievale in Venezia della cantieristica e delle tecniche del mare, come noto, non risulta collegato all'*Arsena comunis*. In effetti, nonostante le affermazioni della storiografia ottocentesca - riprese senza fondamento anche di recente - che riportavano le origini dell'Arsenale veneziano agli inizi del XII secolo, la più

delle esigenze navali della città, esso assume una vera e propria finalità produttiva, fino a diventare l'unico costruttore di galee.

A questa altezza cronologica le galee possono essere di due tipologie: galee "sottili" o galee mercantili, dette "grosse". Le prime, basse e veloci, sono destinate, nei convogli, al servizio di pattuglia e al combattimento; sono mosse a remi ed hanno una sola vela latina (Lane 1978: 145). Le seconde, ideate intorno al 1320 per scopi commerciali, hanno una capacità di carico superiore alle galee tradizionali, tale da poter arrivare fino ad una portata di 150 tonnellate circa (Lane 1978: 144). Hanno due o tre vele latine.

Resta prerogativa dei cantieri privati, invece, la costruzione di navi tonde soprattutto *cocche*, anche per il Comune. La cocca rientra nella famiglia delle navi tonde; è un vascello di origine nord-europea introdotto nel Mediterraneo dopo il 1300, con fiancate relativamente alte, timone assiale e velatura quadra (Lane 1978: 145).⁹

All'Arsenale lavorano tutte le tipologie di artigiani necessari alla costruzione navale: *marangoni* (CapitolariMonticolo: II 197), calafati (CapitolariMonticolo: II 231), cordai, segatori. L'organizzazione accentrata in un'epoca in cui gli artigiani erano soliti lavorare in piccole botteghe, porta alcuni studiosi a definire l'Arsenale come il primo modello di *complesso industriale*. Sosteniamo Maurice Aymard (1980: 296) quando, nel citare questa tendenza, invita alla cautela: non vi è alcuna integrazione tecnologica nel lavoro costruttivo che sostenga la tesi *industriale*, anzi, al contrario, all'interno dell'Arsenale veneziano è saldo il primato del lavoro artigianale sotto la guida del *proto dei marangoni*, «esperto nella costruzione e coordinatore logistico del lavoro delle maestranze, sottomesso all'autorità dei Patroni dell'Arsenale» (Bondioli 2003a: 11). È l'epoca del lavoro specializzato – ma non standardizzato – sotto la direzione delle maestranze greche¹⁰ (Concina 1984), uniche in grado di garantire abilità costruttiva per le *galee sottili*.¹¹ Alla guida dell'Arsenale si susseguono in questi anni: Teodoro Baxon, Giacomello di Bernardo (dal 1406), il figlio Bernardo di Bernardo e Nicola Palopano, nipote di Teodoro Baxon. Gli ultimi due ne condividono per un periodo la direzione, il primo specializzato nella costruzione delle galee da mercato, il secondo delle galee sottili. La

antica documentazione attendibile relativa al complesso non risale che ai primi decenni del XIII secolo. Per quanto già bene organizzato, l'impianto occupava allora una superficie modesta, corrispondente all'incirca a quella dell'attuale darsena dell'Arsenale vecchio. Ma, soprattutto, le attività che si svolgevano al suo interno consistevano principalmente nella manutenzione stagionale del naviglio e nel mantenimento di scorte di legnami, attrezzi e armi, mentre la costruzione navale avveniva in prevalenza altrove, in diversi luoghi dell'area urbana» (Concina 2008: 83).⁹ «A Venezia le cocche sono menzionate per la prima volta nel 1315, e soltanto dopo la metà del secolo il termine *cocha* diventò usuale per indicare le grandi navi tonde» (Lane 1978: 147).

«Personalment crec que la coca és una nau, són dos termes sinònims. El que va passar al segle XIV és que el terme atlàntico-germànic 'coca' es va posar de moda i gairebé va substituir el terme mediterrani-llatí 'nau'. Així ho indica tot sovint la documentació quan s'esmenta «cocha sive navis» o a l'inrevés. La veritable diferència es troba entre la 'coca' i 'coca baionesca': la primera és una embarcació que porta els timons llatins – un a cada costat – mentre que la coca baionesca es distingeix per portar el timó de roda, com si ja es donés per sabut. Altres diferències es trobaven a la vela quadra que arboraven les coques atlàntiques respecte de la vela llatina que empraven les coques mediterrànies, i finalment la construcció tinglada atlàntica a les coques vingudes de l'Atlàntic respecte de les construïdes a la Mediterrània» (Pujol 2002: 181).

¹⁰ «[...] nel XV secolo i maestri di origine greca che lavoravano nell'Arsenale marciano, non provenivano direttamente da Costantinopoli, bensì da un'area dell'Egeo compresa tra Rodi e Creta» (Bondioli/Penzo 1999: n20).

¹¹ Per spiegare questa lacuna citiamo le parole di Mauro Bondioli: «Abbiamo già ipotizzato due fattori e cioè l'eccessiva tendenza al tradizionalismo, chiuso ad un rinnovamento tecnologico proveniente dall'esterno per preservare i privilegi, personali e di corporazione, acquisiti, e la perdita di informazioni preziose nella memoria collettiva. A ciò va aggiunto un elemento importante, forse decisivo. La grande attenzione che l'Arsenale rivolse nella costruzione delle galee grosse, da mercanzia o per il viaggio dei pellegrini in Terrasanta, comportò lo sviluppo di tecniche differenti. È possibile che questo abbia distolto energie preziose nella sperimentazione delle galee sottili, per cui, ad un certo punto, si rese indispensabile assumere dei maestri greci che, provenendo da località in cui la cantieristica non aveva subito gli stessi stimoli, avevano mantenuto le antiche tradizioni o avevano sviluppato sistemi costruttivi compatibili con un processo evolutivo acquisito autonomamente, ma in modo diverso e più idoneo alle esigenze militari di cui i Veneziani avevano necessità» (Bondioli 2003a: 12).

corregenza dura fino al 1437, quando Palopano ha la meglio su Bernardo (Bondioli/Penzo 1999). L'ultimo proto dei marangoni di origine greca è Giorgio Palopano, figlio di Nicolò; dopo la sua morte «nessun altro maestro greco rivestì più cariche di così grande importanza e la carica di proto delle galee sottili scomparve. La scuola veneziana e quella greca, si erano fuse definitivamente» (Bondioli 2003a).

Per combattere la tendenza per la quale ogni costruttore aveva una sua famiglia di galee, con determinate caratteristiche – forma e misure – a partire dal '500 si cerca di raggiungere un certo grado di standardizzazione: unificarne misure, istituire delle proporzioni fisse tra i principali elementi, elaborare delle regole empiriche per stabilire il profilo di ogni curva dell'ossatura. Tuttavia, l'obiettivo fatica ad essere raggiunto.

Sulla gestione della flotta a fini commerciali, sottolineiamo due aspetti. Innanzitutto, che il Comune era solito preferire, per le sue spedizioni, le galee da mercato, che univano buone capacità di carico con la maneggevolezza propria delle navi militari. Al contrario, gli armatori indipendenti utilizzavano principalmente le cocche, che destinavano a scambi di merci meno pregiate, come frumento, sale, stoffe, e che battevano mercati più vicini, come quelli delle coste adriatiche e dell'Africa settentrionale (Montemezzo 2012: 39-40).

Il controllo delle galee da parte dello Stato arriva ai massimi vertici nel sistema delle *mude*, pubbliche linee di navigazione che garantivano viaggi continuativi nel corso dell'anno lungo determinate rotte. In particolare, tra le rotte verso Oriente ricordiamo la muda di Romania, diretta verso il Mar Nero, e tra le rotte di Ponente, quella di Fiandra.

Nella pratica, il governo subappaltava le proprie navi a consorzi di privati attraverso un'asta pubblica che si teneva a Rialto. L'asta era riservata al patriziato veneziano ed andava a buon fine solo se tutte le navi della muda trovavano il loro *patron*. Tutte le condizioni riguardanti lo svolgimento del viaggio erano contenute in un documento chiamato *incanto*, all'interno del quale si stabilivano le regole d'ingaggio (Montemezzo 2012: 49).

Al Maggior Consiglio spettava, poi, il diritto di nominare il *capitano*, funzionario incaricato di governare le galee e, al contempo, legale rappresentante dello Stato veneziano con il compito di far rispettare le regole stabilite nell'incanto.

A bordo altri ufficiali rappresentavano la presenza statale, tra questi *l'armiraglio*, capo della navigazione della nave capitana, e *l'homo de conseio*, suo corrispettivo nelle altre navi del convoglio¹²; ricordiamo, poi, il *comito* e il *patron zurado*, capo della ciurma, il quale aveva il compito di gestire le vele, le ancore e l'ormeggio, e gli *scrivani*, notai di bordo che tenevano nota delle paghe e del carico e scarico delle merci (Montemezzo 2012: 50).

La navigazione di stato era di pubblico interesse, viste le funzioni economiche e sociali. Da un punto di vista commerciale, obbligando le *mude* a rispettare precisi periodi di partenza e rientro, si riusciva a creare uno stabile movimento mercantile, che andava così a favorire la regolarità del mercato cittadino. [...] Il coordinamento di partenza ed arrivi delle galere da mercato permetteva, inoltre, di garantire un rapido giro di affari per gli investitori. Grazie alle innovazioni tecniche del settore nautico, le *mude* erano in grado di rispettare i tempi di viaggio previsti dal Senato. Pur lasciando ai privati le decisioni inerenti acquisto, vendita, prezzi e scelta delle merci da trattare, lo Stato veneziano agiva come un consiglio direttivo: era dunque il Senato e non il mercato, l'interprete della domanda e dell'offerta (Montemezzo 2012: 50-51).

¹² Era il ruolo più importante a cui un non nobile poteva aspirare; carica a cui arriva Michele da Rodi.

Inevitabile, in questo quadro, che il legame della città con il mare si identifichi nel legame dei suoi abitanti con esso; sia di coloro che sono coinvolti nella costruzione delle navi, che di coloro che in esse si imbarcano.

Il mercante assume un ruolo chiave nella società tardo-medievale; a Venezia presenta caratteristiche peculiari, come puntualizza Cortelazzo (1976: 671):

[...] nel mercante veneziano non sarà né facile, né spesso possibile discernere l'attività commerciale da quella nautica, assommandosi abitualmente e si direbbe anche naturalmente entrambe le esperienze.

La navigazione arricchisce di un bagaglio specifico di conoscenze le figure professionali che vi si confrontano. Questa esperienza è comune a molte delle città a vocazione marittima che si affacciano sul Mediterraneo, motivo per cui non pare azzardato usare per i marinai veneziani le parole che García i Sanz (1977: 92) sceglie per riferirsi a quelli catalani: l'uomo di mare medievale basa la sua vita professionale su di una serie di saperi e di regole che costituiscono un vero e proprio bagaglio culturale legato al mestiere.

1.2 Zibaldoni e taccuini navali

È esattamente questo il retroterra culturale, economico e sociale che porta Venezia ad essere l'unica città marinara in cui si siano prodotte delle testimonianze documentali come i codici da noi considerati. Non si parla, infatti, di testi notarili come i contratti marittimi o le assicurazioni, il cui valore come fonti della storia economica è certo indiscutibile, ma di vere e proprie testimonianze di cultura e civiltà compilate dai fautori della sua fortuna sul mare.

Ciò non significa che per Venezia non esistano documenti a tema navale di origine cancelleresca. Anzi, a questo proposito citiamo parzialmente uno dei testi più antichi, datato al 1310, appartenenti a questa categoria (Stussi 1965: 71-72):

...cedule tenor per omnia talis est: anno Domini mcccx die luni, intranto genero. Questi è li pati che fase miser Galerani de Yuriacho cum ser Dardi / Vituri e cum ser Nicolò Moresini e cum ser Marco Acotanto s(ancte) Mar(ie) For(mose) de Vene(ciiis) de j soa galia. La qual galia si de' esser tuta calchada et i(n)pegolada da novo e de' aver tuta sartia de arborio fornido secondo che se coven a galia armada et conventada ch'ela à bon artimon et j terçarol belo e novo et j bon canevaço et j canavo de corcoma et u canavi belli et novi ch'è stadi IJ fiade in aqua et j prodese belo et novo et j canavo veio et u boni resti novi et j prodese veio et u gripie longe nove et oltri gripiali che à logo et tuta oltra sartia che à bisogno ala galia armada andando a velo et alborio et antena et IJ timoni et ancore v et coraçe IIIJ et colari IIIJ, balestra j da pesarola cum li soi quareli et CCL fosadori et cc quareli usati et CL langoni scodadi et x lançe longe et x lançe longe che à rampegoni inastadi et xij remi. Et eo Galerani si sum tegnudo ali sovrascritti paroni de darli per so nolo a questa galia libr. x de gss. per mesi IJ, sianto sta galia cossi fornida co' è dito de sovra et metanto li paroni a soa posta Thomado Çopola per paron suso e sum tegnudo de darli pagamento in Venexia ali diti paroni de mese j 1/2 et darli pleçaria in Venexia de l'altro mese [...].

La maggior parte del lessico attestato in questo documento è lo stesso che ritroviamo anche nei testi del corpus. Ciò che varia è la struttura in cui le voci tecniche sono inserite, sia

da un punto di vista sintattico – le *raxon* presentano una formulareità peculiare – sia da un punto di vista codicologico – le *raxon* fanno parte di miscellanee di materie diverse e discontinue (Cortelazzo 1976) il cui interesse è proporzionale al loro carattere enciclopedico, come nel caso esemplare dello *Zibaldone da Canal* (Stussi 1967).

Il gruppo dei taccuini nautici e dei trattati navali veneziani *ante litteram* giunti fino a noi è limitato ed eterogeneo:¹³ alcuni sono stati editi, ma molti altri attendono ancora la pubblicazione. Come sostiene Ortalli (2006: 8-9):

[...] pare indispensabile riuscire a giungere all'edizione critica dell'intero *corpus* delle opere del genere pervenute fino a noi. Lo impone innanzitutto il modestissimo numero dei testi disponibili, preziosi dunque anche per la loro rarità. Ma al di là del fatto numerico, il confronto fra i testi consentirà di misurare non soltanto delle variazioni ma anche delle continuità, i tempi e i modi con i quali le conoscenze e le pratiche della civiltà marinara ebbero ad evolversi nel tempo.

Tra gli scopi primari di uno storico della lingua c'è, a nostro avviso, quello di rendere fruibili alla comunità scientifica, in tutte le sue specializzazioni, i testi antichi affinché, una volta disponibili, possano essere studiati da diversi punti di vista.

Per una conoscenza completa dei documenti che rientrano nella cultura pratica veneziana tardo-medievale e rinascimentale rinviamo alle descrizioni di Hocker/McManamon (2006), Ray Martin (2001) e Bondioli (2003b).¹⁴

Oltre ai tre codici di cui forniamo l'edizione, riportiamo di seguito l'elenco dei testi editi che prendiamo in considerazione per questo lavoro:

- ❖ XV pm. MichRodi: Pamela O. Long/David McGee/Alan M. Stahl, *The book of Michael of Rhodes: a fifteenth-century maritime manuscript*, Cambridge (Mass.), The MIT Press, 3 voll., 2009;
- ❖ 1444-1445 RaxMarineri: Annalisa Conterio (ed.), Pietro di Versi, *Raxion de' Marineri. Taccuino nautico del XV secolo*, Venezia, Comitato per la pubblicazione delle fonti relative alla storia di Venezia, 1991;
- ❖ XVex. RagAntique: Giorgetta Bonfiglio Dosio et al. (ed.), *Ragioni antique spettanti all'arte del mare et fabriche de vasselli*, Venezia, Comitato per la pubblicazione delle fonti relative alla storia di Venezia, 1987.
- ❖ XV AlgRaxion: Ornella Pittarello, *Algune raxion per marineri. Un manuale veneziano del secolo XV per gente di mare*, Padova, Il Poligrafo, 2006.

¹³ I primi veri manuali per la costruzione navale compariranno nel XVIII secolo. All'altezza cronologica dei nostri testi la scienza ha poco spazio nei cantieri veneziani, dove al massimo poteva permettere di raffinare la formulazione dei segreti personali dei *proti* (Aymard 1980: 304). La trasmissione delle conoscenze pratiche legate alla costruzione era infatti ancora orale, da padre a figlio e da maestro ad apprendista. In Francia, già nel secolo XVII vengono redatti i primi trattati di costruzione navale (dovuti a Charles Dassié, François Coulomb e altri) e si creano delle scuole d'ingegneria navale.

¹⁴ Lo studioso si avvale della comune presenza nei taccuini veneziani delle *raxion de fabricar* per farne un corpus il cui obiettivo è quello di studiare l'evoluzione della costruzione navale a Venezia dal periodo tardomedievale all'inizio del Rinascimento. Ai testi che prendiamo in considerazione in questo lavoro, Bondioli aggiunge: Venezia, Biblioteca Nazionale Marciana, ms. ital. IV.26 (=5131), Pre' Teodoro de' Nicolò, *Instructione sul modo di fabricare galere* [datato 1550 circa]; Venezia, Biblioteca Nazionale Marciana, ms. it. cl. VII, cod. CCCLXXIX (=7588), *Disegni di biremi, triremi e quadriremi*, [XVI secolo]; Venezia, Archivio di Stato, *Memorie per servire ai vacui dei Commemoriali*, vol. I, *Modo di far galee grosse e sottili di Nicolò e Hieronimo Secula* [XVI secolo]; Venezia, Archivio di Stato, Archivio proprio Pinelli, b.2, *Misure di vascelli et cetera* [XVI secolo]; Venezia, Archivio di Stato, Archivio proprio Contarini, b.25, Baldassarre Drachio, *Visione* [1593]. Il testo di Pre' Todaro de' Nicolò è stato studiato anche da Lane (1934) e le *Misure di vascelli* sono state editate da Ugo Tucci (1963-1964).

La maggior parte di questi testi è miscellanea.¹⁵ Si tratta di veri e propri zibaldoni che raccolgono al loro interno sezioni discontinue, inerenti a materie diverse, tra cui le *raxon de fabricar*: veri e propri *amaistramenti* per la costruzione di alcune tipologie di imbarcazioni.¹⁶ Esistono anche altre tipologie di testi mercantili, frutto di una analoga cultura applicativa, presenti o meno in questi zibaldoni:¹⁷ portolani, dedicati alla descrizione di rotte e porti (per loro natura anonimi e sottoposti ad una continua pratica di aggiornamento, stratificazione e riscrittura; cfr. Debanne 2011); *tariffe* con notizie relative ad una o più piazze commerciali, con equivalenze tra pesi e monete locali e veneziane; esercizi di calcolo e problemi matematici (cfr. Stussi 1967: 18)¹⁸; libri di conti; lettere commerciali e altri ancora.

Per capire cosa spingesse i compilatori a trascrivere regole costruttive, misurazioni e elenchi del sartame all'interno di taccuini personali, è opportuno far luce su come avvenisse la progettazione navale nel tardo Medioevo. Per farlo facciamo nostre le parole di Mauro Bondioli e Gilberto Penzo, riferite alla pratica costruttiva quattrocentesca:

Per descrivere una realtà spaziale assai complessa come quella dell'andamento delle forme di una nave, ci si avvaleva di una forma verbale organizzata, volta ad esprimere tutti quei valori dimensionali necessari alla fabbricazione. [...] Il processo si realizzava pertanto nella creazione di un nuovo genere letterario: il racconto costruttivo navale. Formalmente ridotto all'essenziale, come solo una cultura artigianale pragmatica poteva apprezzare, sufficientemente incomprensibile da rivelarsi solo a chi fosse avvezzo ai segreti dell'arte, concettualmente plastico da sopperire alle esigenze di nuove tecnologie e facilmente impiegabile sia nella descrizione delle costruzioni commerciali che in quelle militari, di qualsivoglia dimensione, sulla base comune delle convenzioni universalmente accettate, il racconto poteva essere memorizzato, trasmesso di padre in figlio o da maestro ed allievo, e quindi tradotto in pratica senza l'ausilio di disegni. Da ciò appare evidente l'esigenza di impiegare una forma verbale ridotta ai minimi termini indispensabili, sfrondata di ogni elemento letterario superfluo, perfettamente comprensibile a chi possedeva quel bagaglio di conoscenze faticosamente appreso nei cantieri (Bondioli/Penzo 1999: 70).

¹⁵ Gli unici per i quali si può discutere di questa etichetta sono F, tra i testi inediti, e RagAntique, tra quelli editi, trattando principalmente entrambi di materia navale.

¹⁶ Sorge spontanea la comparazione tra questa tipologia testuale ed il più antico *Zibaldone da Canal* (Stussi 1967), fatto che colpì anche Frederic Lane (1967). Lane è tra i primi a sottolineare il legame tra taccuini nautici e commerciali, entrambi classificabili all'interno del filone dei documenti pratici riconducibili ad una cultura applicativa, ma allo stesso riconoscibili per caratteristiche proprie. Citando le parole di Pamela O. Long (Long / McGee / Stahl 2009: III.3) nel suo saggio introduttivo a Michele da Rodi: «It [the book of Michael of Rhodes] is similar in some way to merchants' notebooks such as the fourteenth-century *Zibaldone da Canal*, but shaped to the interests and tasks not of a merchant but of a mariner who worked on Venetian galleys».

¹⁷ «Dove si facevano la loro cultura pratica i mercanti veneziani? Certamente attraverso il quotidiano esercizio e il frequente contatto con altri mercanti, ma, a differenza dei toscani, che avevano grandi ditte, in cui i principianti potevano lentamente ascendere il cammino della loro carriera e consolidare man mano la loro esperienza, a Venezia il commercio è sempre stato più artigianale e quindi la trasmissione da padrone a commesso più immediata e diretta» (Cortelazzo 1976: 677).

¹⁸ Cfr. anche L c. 48r «Questo sì è un alboro destexo in ttera de pasa 40. E sì se die levarlo in piè, zoè dretto, e oni zorno el vogio alzar un paso. E tte domando in quanti di questo alboro serà levado in piè. E la riegola sì è questa: desegna l'alboro in ttera e, levando-lo dretto, el farà el quartto dar le ondo. E di redondo che averà-lo di damitto, averà pasa 80. Quanto volze-lo attorno molttiplicha 3 ½ via 80 fa 357 3/7. E ttantto volze questo redondo. Parttilli per 4 tte vien 62 6/7. E in ttantti di tu lieverà questo alboro».

Non si può negare che l'aspetto relativo alla storia delle tecniche sia imprescindibile anche per chi si approccia a questi testi con finalità prettamente linguistiche. Ed è questo forse uno dei motivi per cui tali documenti non hanno ricevuto fino ad oggi le attenzioni che meriterebbero. Addentrarsi in un linguaggio settoriale come quello degli *amaistramenti*, comporta certamente delle difficoltà: (i) da un lato la specificità dei referenti e lo stretto legame con l'extratestualità richiedono a chi vi si approccia una certa familiarità con le tecniche artigianali che il linguaggio descrive, oltre che con gli strumenti d'indagine propri di uno storico della lingua; (ii) dall'altro l'esposizione peculiare di questo settore del lessico ai prestiti e agli influssi esterni rende spesso intricate le storie delle parole che lo compongono.

Per sopperire alla mancanza di esperienza diretta in ambito navale, ci siamo affidati alle conoscenze e alla generosità di chi conosce a fondo le imbarcazioni veneziane, il costruttore Gilberto Penzo. Per far fonte al secondo punto abbiamo scelto di dare al glossario un'impronta mediterranea. Come sostiene Augustin Jal nell'introduzione al suo *Glossaire* (1848: 12):

L'étude du vocabulaire nautique d'un peuple est donc, jusqu'à un certain point, l'étude de l'histoire de ses relations maritimes.

Affrontiamo a chiusura dell'introduzione un nodo fondamentale per l'interpretazione di questa tipologia testuale, ovvero lo scopo per cui tali documenti vennero compilati. Sulla base della mancanza di logica tra le materie che si susseguono nei taccuini, Tucci (1991) afferma che essi non avessero delle finalità didascaliche ma fossero delle semplici raccolte di appunti destinate ad uso personale. Dello stesso avviso anche Conterio (1992: 194) che li considera come testimoni «di quanto dovesse essere ricca e composita la cultura applicativa dell'uomo di mare veneziano». La ripetitività delle formule e l'indirizzarsi direttamente al lettore-apprendista non sarebbero dunque nient'altro che delle caratteristiche di stile.

Gli elementi appena menzionati sono invece stati considerati da altri studiosi come testimonianza dell'origine orale dei testi (Lane 1967) e del fatto che venissero effettivamente trasmessi come *amaistramenti* «dal marinaio esperto al giovane mozzo» (Falchetta 2009a). Se si osservano con più attenzione gli zibaldoni nautici, infatti, si scopre che nella varietà delle materie trattate vi è una certa ripetitività. In queste fortissime vicinanze testuali non vanno cercate intenzioni di plagio o copiatura, sostiene Gherardo Ortalli (2006), secondo il quale vi si dovrà piuttosto riconoscere il prodotto di una cultura diffusa e condivisa da un ambiente che con le stesse parole o gli stessi appunti dà le medesime risposte alle medesime domande. Che la continuità di questi testi sia dovuta al fatto che ciascuno di essi risalga a codici e fonti più antichi è un fatto certo.¹⁹ Sul motivo per cui valesse la pena continuare a copiare questi testi è bene, però, interrogarsi a fondo. A questo proposito vengono in nostro aiuto Falchetta (2009b) e Bondioli (2009) i quali sottolineano il fatto che i contenuti copiati all'interno dei manoscritti contengano spesso degli errori, tanti e tali da renderli inutilizzabili per il loro scopo. La trasmissione degli errori da un testo all'altro dimostra che chi li ha copiati probabilmente non comprendeva fino in fondo ciò che stava trascrivendo. Se quanto trascritto non poteva essere utilizzato direttamente, per governare una nave o costruirla, perché, allora, raccoglierlo?

¹⁹ Il portolano di Michele da Rodi è rifatto su quello di Zuan Pires (Falchetta 2009b), come afferma il marinaio stesso: "Portolan fatto per Zuan Pires, pedotta del mar di Fiandria" (Long / McGee / Stahl 2009: II.120a). Le numerose somiglianze tra i codici di questo genere sono sottolineate da molti dei curatori delle loro edizioni, si confrontino per esempio l'introduzione in Conterio (1991) o l'esautivo quadro di Franco Rossi nel II volume del *Libro di Michele da Rodi* (Long / McGee / Stahl 2009)

- (i). Secondo Falchetta (2009a) il senso per cui tali conoscenze vennero collezionate è quello di passare delle nozioni base, legate alla marineria, a coloro che in questo ambiente si stavano formando. I testi sarebbero dunque delle raccolte fatte dai marinai più esperti delle nozioni che potevano tornare utili ad un uomo di mare, ma non rispondono esplicitamente alla necessità di avere tra le mani uno strumento operativo. L'intento non è tanto quello di formare dei cartografi o dei maestri d'ascia, quanto piuttosto quello di dare a coloro che iniziano la loro carriera a bordo una conoscenza superficiale del mondo a cui si stanno affacciando. I testi che stiamo analizzando andrebbero dunque pensati nell'ottica di una nuova *praticità*, che non è direttamente quella dell'applicazione in tutti i campi e in tutte le materie trattate nei taccuini, ma piuttosto quella della formazione globale dell'uomo di mare. Tale ipotesi è avanzata da Falchetta sulla base di un'affermazione del *De Navigatione* di Benedetto Cotrugli (Falchetta 2009a: 39):²⁰

Scrivono Cotrugli che i marinai, per potersi imbarcare sulla nave, "deveno sapere la carta da navigare, bossola et ragion de li venti et lo arbitrio, et infine tucta la presente nostra arte" (f.40r).

Questo difficilmente sarà stato valido per tutti i marinai, ma di sicuro lo era per le figure di bordo più specializzate.

Il fatto che questa tipologia testuale si sia diffusa proprio a Venezia potrebbe essere spiegato con il tipo di marineria altamente specializzata che era andata formandosi in città.

Parzialmente diverso il discorso per un testo come la *Fabrica di galere*, che sembra invece riflettere maggiormente il gusto compilativo del suo tempo, e che può aver avuto tra le sue fonti testi come i taccuini di cui si è appena discusso.

- (ii). Di avviso diverso Bondioli (2009), il quale interpreta la trascrizione di queste nozioni tecniche con la volontà, da parte dei compilatori, di dimostrare un bagaglio di competenze acquisite. Nel caso di Michele da Rodi, ad esempio, le conoscenze raccolte potrebbero averlo aiutato a dimostrare di aver raggiunto una certa maturità professionale al momento della candidatura per la carica di *armirajo*, che effettivamente ricevette.

Many elements represented in Michael's book fall under the jurisdiction of an *armirajo*, with the exception of the section concerning ship construction. This section comprises a volume of knowledge that was not relevant to any of his duties, that he could not have personally acquire in the intervals between his frequent voyages (Bondioli 2009: 144).

Possiamo dire, dunque, che l'interpretazione del genere segue due direttrici: una singolare, legata ad ogni codice (perché ogni singolo compilatore ha deciso di trascrivere questi testi?); una multipla, legata alla motivazione ultima che sottostà all'intera tradizione (perché tali testi vengono tramandati e copiati per almeno un secolo?).

²⁰ Il *De Navigatione* di Benedetto Cotrugli è un compendio sul sapere nautico che riunisce argomenti differenti, come la geografia del mondo, la spiegazione di alcuni fenomeni fisici, la descrizione di alcuni tipi di imbarcazione, pur restando coerente ad un saldo impianto interno, motivo per cui può essere considerato un vero e proprio trattato.

Why then expend so much effort for a work whose contents might be incomprehensible, presumably incorrect or at any rate hard to verify, and that supposedly had a merely functional use? [...] The question could then extend to several other manuscripts with which we are familiar. Undoubtedly there cannot be a single explanation that is valid for all works or for every author. Michael of Rhodes is certainly the original creator of his book, in that it is written in his own hand, but he becomes an intermediary character in the transmission process from the original records (Bondioli 2009).

1.3 Il lessico navale

L'apporto offerto dalle scritture pratiche all'arricchimento del serbatoio lessicale è un fatto di indubbia importanza, soprattutto in un campo vasto e poco studiato come quello che qui stiamo affrontando. Un settore in cui, inoltre, è indiscusso il primato delle città italiane, soprattutto di Venezia e di Genova che testimoniano ambedue, da un lato, la fortuna commerciale e politica di una comunità che ha trovato nel mare la sua massima realizzazione, dall'altro, l'eccellenza di una classe di maestranze e di naviganti che ha esportato le proprie competenze tecniche mettendosi al servizio delle più importanti flotte mediterranee (cfr. Tomasin 2010: 163). E se il prestigio tecnico delle città italiane in questo campo è stato tale da ripercuotersi su dinamiche linguistiche esterne (cfr. Vidos 1939; De Blasi 2009), allora tanto più il vocabolario utilizzato dalle maestranze di queste stesse città va studiato internamente come un patrimonio unico, soprattutto se, come nel caso di Venezia, per esso possiamo godere del supporto di documenti come i taccuini appena descritti.

Va riconosciuto, tuttavia, che il lessico marittimo è spesso faticoso e problematico forse più di altri linguaggi settoriali. La sua particolare esposizione al contatto linguistico, la sporadicità delle occorrenze antiche e il fortissimo legame con l'extratestualità rendono spesso difficoltosa l'analisi.²¹ Nonostante queste criticità possiamo affermare, usando le parole di Augustin Jal:

si nous insistons sur ce qui regarde la langue de marins, c'est que là est, selon nous, un intérêt très-grand et très-peu compris (Jal 1848: 12).

La citazione è tratta dal suo *Glossaire Nautique*, già citato in precedenza, lavoro che, a distanza di secoli, resta un caposaldo della lessicografia di ambito navale per il quantitativo di fonti spogliate²², per la conseguente mole di lessico considerata, per la prospettiva internazionale.

Per un quadro della lessicografia di ambito italiano, citiamo le parole che Guido Bustico usa nell'introduzione al suo dizionario:

Il linguaggio marinaresco, inintelligibile o quasi a chi non eserciti il mestiere di mare, consta, come scriveva Carlo Randaccio, di tre parti: a) nomenclatura de' moltissimi

²¹ «Mai come in questi casi la parafrasi letterale, non particolarmente impervia, si dimostra impotente ad afferrare la comprensione del testo tecnico, che abbisogna di un corredo di cognizioni specifiche sulla natura e sulla funzione del triganto, del magier, della conca, della bandolina, del campo e delle caenele. Non che manchino, dallo Jal al Fennis, sussidi tecnico-linguistici capaci di aiutare la risoluzione dei tanti problemi, ma per affrontarli occorre un'umile preparazione sulla struttura piuttosto complicata delle galee e delle loro parti» (Cortelazzo 2002: 21).

²² Tra cui, ricordiamo, c'è anche il manoscritto che noi sigliamo F, ovvero il Magliabechiano.

oggetti ond'è costituito il materiale navale; b) linguaggio tecnico per indicare e per compiere le manovre navali; c) linguaggio ordinario marinaresco, sostituito in parte al linguaggio comune civile, per necessità della stessa arte nautica; poiché il marinaio, pure eseguendo a bordo un atto simile a quello che avrebbe eseguito a terra, è costretto, in molti casi, a indicarlo con parole diverse dalla lingua comune. Di qui la necessità di dizionari marini che pur tuttavia non sorgono che assai tardi (Bustico 1932: v-vi).

L'autore continua menzionando alcune opere cardinali della lessicografia in questo settore. Al 1602 risale la *Nautica Mediterranea* di Bartolomeo Crescenzo, ingegnere navale romano, considerata da Bustico la «vera enciclopedia marittima del suo tempo». Nel 1614 esce *L'Armata Navale* di Pantero Pantera, capitano pontificio di galea, che consta di una parte iniziale e di un vero e proprio vocabolario nautico, sebbene succinto. Con il XIX secolo arrivano i primi dizionari veri e propri; il primo in ordine cronologico è il *Vocabolario di Marina in tre lingue (italiana, francese, inglese)* di Simone Stratico.

Tra gli studi sul vocabolario marittimo-navale non possiamo non citare Cortelazzo (1966; 2002), Vidos (1939; 1965), Kahane/Kahane/Bremner (1968). Si tratta di studi basilari improntati su criteri profondamente diversi. Se le ricerche di Cortelazzo propongono degli approfondimenti soprattutto etimologici, gli altri si contraddistinguono per le prospettive comparatistiche, improntate alla valutazione degli scambi e degli influssi di un vocabolario sull'altro.

1.4 La Corona d'Aragona

Nata dall'unione dinastica tra il Regno d'Aragona e la Contea di Barcellona, la Corona d'Aragona, come Venezia, è profondamente influenzata nel suo sviluppo dalla propria posizione geografica. La Catalogna – usiamo per comodo questa dicitura – è la principale frontiera marittima all'interno del regno, e fin dall'inizio presenta una serie di strutture ben avviate:

Al llarg del segle XII Catalunya demostrà una tradició marítima, amb una capacitat logística, tècnica i naval que li va permetre formar part d'expedicions navals i dirigir-les juntament amb les dues potències marítimes de la Mediterrània occidental d'aleshores, Pisa i Gènova [...]. El país disposava de personal tècnic en el sector de la construcció naval: mestres d'aixa, calafats, remolars, veleers, ferrers; i de la navegació: mariners, patrons, nauxers, pilots, remers, còmits; I de vaixells preparats per a la guerra i el cors, com galiotes i galeres, i del gran comerç, com naus i tarides (Pujol 2012: 63).

È in particolare con il regno di Giacomo I d'Aragona (1213-1276), detto il Conquistatore, che la Catalogna amplia le proprie mire espansionistiche, diventando una delle principali potenze del Mediterraneo. Ma è con il successore Pietro II il Grande (1276-1285) che avviene la definitiva consacrazione mediterranea, ottenuta attraverso la conquista della Sicilia, della Sardegna – contesa con Genova e Pisa – e di Malta. L'espansione e il mantenimento della politica mediterranea intrapresa richiedono una flotta militare che possa battersi per le conquiste, difendere i territori acquisiti, consentire comunicazioni efficaci e sicure tra gli stessi.

Per fer front al repte de frontera marítima o de gran espai de comunicació – segon com es miri, el mar uneix o separa -, la dotació de recursos navals era imprescindible i, per

tant, era condició *sine qua non* disposar d'unes infraestructures que fessin sostenible la construcció i el manteniment de las armades (Estrada-Rius 2004: 15).

La Corona d'Aragona risponde a queste necessitatè militari in modo particolare: durante tutto il periodo medievale non esiste una flotta armata sempre pronta all'intervento, dal momento che un suo mantenimento in tempi di non necessitatè rappresenterebbe un costo troppo ingente da mantenere; la flotta viene dunque predisposta all'occorrenza. A questo proposito, poichè la Corona non ha mai avuto un patrimonio da poter investire su questo fronte, il tema del finanziamento militare è un nodo cruciale. Il problema non viene risolto attraverso l'imposizione dall'alto di tributi diretti su tutti i sudditi, ma scegliendo vie alternative:

El fonament de la petició del príncep a la comunitat era l'anomenat *auxilium et consilium*, és a dir, l'ajuda i el consel lque vassalls i senyor es devien mútuament en les relacions feudals i vassallàtiques. Al llarg del segle XIII ja havia arrelat, a través de les categories del dret comú, la concepció corporativa de la construcció política de les comunitats. En aquest sentit, sorgia la idea que els súbdits que vivien en un territori determinat com ara Aragó, València o la mateixa Catalunya formaven una comunitat política el cap de la qual era el rei, mentre que la comunitat, també anomenada Universitat o general, aplegava a tots els súbdits. Sobre aquesta concepció es va desenvolupar, a partir del darrer quart del segle XIII, el parlamentarisme de les Cortes generals de cada regne i el principat de Catalunya [...] és a partir de les Corts de Barcelona del 1283 amb Pere el Gran que el pactisme s'instaura amb tota solemnitat. Els monarques van cercar els diners, en supòsit concret que interessa, per armar un estol via petició a les comunitats o generals dels seus súbdits. En ocasions es van dirigir a les Cortes generals de tots als regnes i terres [...]. La petició i la concessió de l'ajuda anava lligada a un principi de justícia moral que permetia l'anàlisi de la petició i l'avaluació de la necessitat que la movia (Estrada Rius 2004: 26-27).

La costruzione navale non deve rispondere esclusivamente ai bisogni militari ma anche a quelli commerciali.²³ Il XIII secolo è periodo di sviluppo anche per il commercio, incentivato dalla politica protezionista di Giacomo I. Tuttavia, fino ai provvedimenti per lo sviluppo della politica navale di Alfonso V²⁴ la disponibilità di imbarcazioni è insufficiente: la domanda da parte dei mercanti non viene soddisfatta dalla costruzione interna, motivo per cui è prassi noleggiare navi straniere, soprattutto basche e castigliane.

Con il provvedimento noto come *Acta de Navegació* (1453), in particolare, avviene l'inversione di rotta: il sovrano proibisce tassativamente di caricare merci in navi straniere anche a soggetti che si trovano in porti esteri, purché vi siano navi della Corona (Pujol 2012: 69). Pochi anni dopo, un altro provvedimento vieta di assicurare navi e carichi stranieri caricati nei porti della Corona. A fronte di queste decisioni, la costruzione navale impenna, dando lavoro ai diversi arsenali della Corona – Tortosa, Valencia, Alicante, Mallorca e Barcellona, per citarne alcuni. Una quota di costruzione viene demandata ai cantieri privati. Diffusi lungo la

²³ La Corona d'Aragona non interviene direttamente nella gestione del commercio, come di norma fa la Repubblica Veneziana.

²⁴ Siamo nel 1449 e prevede: «1. prohibició d'importar draps estrangers; 2. obligació de noliejat només vaixells nacionals; 3. increment massiu de la inversió en construcció de naus de gran tonatge; 4. Importar cereal només dels regnes de la Corona» (Pujol 2012: 68).

costa, dispongono solitamente di un ampio spazio all'aria aperta in cui i maestri d'ascia procedono con la costruzione, e di uno spazio interno con la funzione di bottega e magazzino

La maggior parte della nostra conoscenza dell'attività di costruzione navale in Catalogna proviene da documenti d'archivio:

Els documents catalans on més habitualment consten les mesures dels vaixells són els contractes de construcció, els de nolejament, els inventaris i els registres d'ancoratge i dels drets de port (Garcia/Sanz 1994: 19).

Volendo soffermarci sull'Arsenale di Barcellona, ricordiamo che la sua costruzione iniziò sotto il regno di Pietro il Grande, nel 1255, per essere poi ampliato dai suoi successori:

Es calcula que en 1381 podien acollir vuit galeres, mentre que gracies a l'ampliació finalitzada el 1390 amb Joan I hi podien fer cabre trenta galeres. El ritme de construccions de galeres a partir d'aquest moment i segons les necessitats de les armades i de la defensa de la costa generà una intensa activitat, sobretot en certs moments d'urgència. [...] La drassana de Barcelona fou tancada a finals del segle XV, fet que provocà un desastre econòmic entre els mestres d'aixa i els fusters (Pujol 2012: 88).

Tra le figure che prendevano parte alla costruzione di un'imbarcazione ricordiamo:

- ❖ *senyor de la nau*: colui che promuove la costruzione. Non necessariamente coincide con il *patró*, responsabile delle operazioni commerciali;
- ❖ *parçoners*: i soci che pagano la costruzione e ne dividono la proprietà della nave; l'acquisto e l'armo di una nave di grandi dimensioni, infatti, non sono sostenibili da un solo privato (Garcia/Coll 1994: 256);
- ❖ *mestre d'aixa*: l'incaricato della costruzione diretta della nave insieme con la sua squadra di aiutanti. È il depositario delle regole costruttive:

no era només el saber pràctic sinó també el teòric: el mestre d'aixa a la Mediterrània ha de tenir coneixements de geometria per poder establir les formes, la secció longitudinal i sobretot la transversal, la forma a totes les quadernes (Pujol 2012: 99);

- ❖ *calafat*: colui che si occupa dell'impermeabilizzazione dello scafo.

Tra gli addetti ai fornimenti:

- ❖ *corder*: colui che si occupa della manifattura del cordame;
- ❖ *veler*: colui che si occupa del taglio e della cucitura delle vele.

Tra le figure di bordo citiamo:

- ❖ *nauxer*: il nocchiero, esperto di navigazione;
- ❖ *pilot*: l'esperto locale che, conoscendo le correnti, le maree, la configurazione subacquea di una zona, assiste il comandante nelle manovre;
- ❖ *capità*: è il *patró* nelle imbarcazioni militari, spesso un nobile;
- ❖ *còmit*: il comito, responsabile dell'insieme dei rematori.

Oltre alla documentazione d'archivio ricordiamo il *Libre del Consolat de Mar* (1343), collettore del diritto marittimo ma anche delle misure che doveva avere ogni imbarcazione, secondo la propria tipologia.

Aiutati dalla ricostruzione di Pujol (2012: 150-151), ripercorriamo, a conclusione di questa sezione introduttiva, le principali fasi costruttive, che valgono certamente per la parte catalana ma sono le medesime usate anche nei cantieri veneziani, dal momento che il principio costruttivo a scheletro portante²⁵ era il più diffuso nei porti mediterranei:

1. Seure: posar l'estepa i fixar-hi a sobre la carena i les rodes
2. Enramar: literalment posar les quadernes sobre la carena, el paramitjal i les escoes
3. Cenyir: posar les cintes, els trancanells i contubals
4. Embonar o metre els embons: posar les primeres andanes de taules de folre
5. Cloure: folrar el buc. Un cop el buc s'havia construït, es deia que l'embarcació era blanca
6. Fer-la negra o calafatar: calafatar-la
7. Bruscar: es frega l'obra viva del buc, per polir-la
8. Espalmar: s'untava l'obra viva amb sèu, per tal que llisqués i fos més ràpida a l'hora de navegar
9. Envasar: es col·locaven els pals i palla per ajudar a l'embarcació a ser varada
10. Varar: es posava l'embarcació a l'aigua
11. Aparellar: es col·locaven els timons, arbres, antenes, argues i torns, etc.
12. Eixarciar: es fixava l'eixàrcia ferma i la mòbil, i el velam

²⁵ Questo prevede che il processo costruttivo parta dalla disposizione dell'ossatura interna dello scafo, per poi passare alla disposizione del rivestimento del fasciame esterno. Opposto è il procedimento che caratterizza il sistema costruttivo detto "a fasciame portante", il quale prevede di iniziare con la struttura delle tavole esterne dello scafo.

2. Criteri di edizione

Editiamo i manoscritti seguendo i criteri conservativi promossi dalla moderna ecdotica dei testi a carattere pratico.²⁶ Se, in generale, rispettiamo fedelmente la grafia dei singoli testimoni, in alcuni casi interveniamo secondo criteri moderni. In particolare:

- (i). nella separazione delle parole;
- (ii). nella normalizzazione di maiuscole e minuscole;
- (iii). nella bipartizione del grafema *u/v*;
- (iv). nell'inserzione dell'interpunzione. A questo proposito, considerata la sintassi ostica delle ricette costruttive raccolte nei testi, abbiamo scelto di intervenire in modo essenziale, con il solo scopo di favorire il più possibile la fruizione dei contenuti.

In base alle scelte editoriali appena esposte, dunque, possiamo definire le nostre trascrizioni come diplomatico-interpretative.²⁷

Conserviamo *y* ma non *j*, con valore di variante grafica di *i*; manteniamo *j* quando indica l'unità di un numero romano, per lo più l'ultima.²⁸

Segnaliamo i cambi di riga del manoscritto con barre verticali (|), doppie di cinque in cinque righe (||). Con la stessa cadenza riportiamo, sul margine sinistro, la numerazione delle righe stesse, che procede in progressione fino alla fine di ciascuna carta.²⁹

Indichiamo la cartulazione entro parentesi quadre (es. [c. 16r]; [c. 43v]).

Gli accapo dell'edizione rispettano quelli del manoscritto solo nei casi da noi considerati significativi; per esempio se usati all'interno di inventari, elenchi con strutture sintattiche ricorrenti o *datatio*.

Sciogliamo tra parentesi tonde i compendi, in verità alquanto differenziati dal momento che i manoscritti del corpus sono tra loro molto diversi, per copisti e cronologia. Di seguito diamo un quadro generale delle abbreviazioni più ricorrenti, riservandoci di commentare eventuali specificità nelle note sotto ogni edizione:

- (i). il *titulus*, dritto o ondulato, compendia perlopiù *n*.³⁰ Solo nel manoscritto F è usato in luogo di *m* e solo nel manoscritto B è usato in luogo di *r*. Mai attestata, tuttavia, la distinzione, comune ad altri codici, per cui il *titulus* ondulato sta per vibrante. In F, dove registriamo tre casi in cui *r* non è a testo (54r.2; 58v.3; 84r.6), la lettera non è mai compendiata bensì sovrascritta;
- (ii). il tratto sovrascritto orizzontale, se a fine parola, può valere come abbreviazione generica;

²⁶ Le nostre scelte editoriali si uniformano alla tradizione inaugurata da Castellani (1982) e continuata, per il veneziano antico, da Stussi (1965), sul cui modello poi Tomasin (2004), Formentin (2018) e, per il veronese, Bertolotti (2005). Sono pochi i casi in cui ci discostiamo dal loro esempio, tra questi il trattamento delle preposizioni articolate che preferiamo trascrivere non unverbate.

²⁷ L'edizione interpretativa è quella che «illumina il testo mediante la divisione delle parole, l'indicazione delle maiuscole, l'introduzione della punteggiatura, degli accenti e degli altri segni diacritici: il tutto secondo criteri logici e attenendosi per quanto possibile all'uso moderno» (Castellani 1985: 240). La fedele rappresentazione grafica dei testimoni dona, tuttavia, al nostro lavoro anche un deciso carattere di conservatività, tipico delle edizioni diplomatiche.

²⁸ In realtà spesso *j* compare singolarmente con in apice *a* o *o* (*ja*. 'una', *jo*. 'uno'). In nome del criterio di fedeltà grafica che guida il nostro lavoro, decidiamo di non sciogliere queste annotazioni nelle nostre trascrizioni.

²⁹ Se la numerazione a margine segnala l'inizio di ogni quinta riga, la doppia barra la chiude.

³⁰ Nei testi ci sono dei casi in cui il tratto sovrascritto orizzontale ci sembra superfluo. Li segnaliamo sempre con una nota a piè di pagina.

- (iii). *p* con asta tagliata con tratto dritto o obliquo in B è usata indifferentemente in luogo di *per*, in F, invece, il tratto è significativo e distingue *per* da *pro*. Nel manoscritto B, la *p* con asta tagliata può compendiare anche *pre* o *pro*. Nella maggior parte dei casi la scelta tra varianti è facilitata dalla presenza di vocale sovrascritta (*e* o *o*), negli altri, invece, scegliamo di sciogliere l'abbreviatura in base al contesto. In F *pre* è sempre resa con *p* e tratto sovrascritto;
- (iv). *s* tagliata da tratto obliquo sta per *ser* (più spesso *esser*); fa eccezione il manoscritto B dove compendia *u* in *suma*;
- (v). in L in luogo di *con* troviamo il segno tironiano per il latino *cum* o *con*.

Tra parentesi quadre ([]) indichiamo le nostre integrazioni, in particolare: le dimenticanze dello scrivente, le lacune meccaniche, ma anche alcuni errori evidenti. In mancanza di congetture integrative soddisfacenti, riportiamo tra parentesi tanti punti quanti sono i grafemi che riteniamo mancanti. Tra parentesi uncinate (<>) individuamo le parti espunte dallo scrivente e tuttavia leggibili. Con tre asterischi consecutivi (***) indichiamo le sezioni che nelle carte vengono lasciate volontariamente in bianco.

In nota riportiamo, nei casi che consideriamo significativi, anche le parti di testo presenti nell'interlinea o nei margini.

In generale, usiamo l'apostrofo per indicare caduta di vocale o di sillaba (per es.: *puo'* 'poi', *'la* 'ela') e il punto in alto per l'assenza di consonante a inizio (per es.: *'de* 'inde') o fine parola.³¹ In particolare, disambighiamo gli omografi nel modo che segue:

- *a* 'a' - preposizione semplice
à 'ha' - III pers. del presente indicativo di "avere"
- *cho* 'con' - preposizione semplice
cho' 'come' - avverbio
- *da* 'da' - preposizione semplice
dà 'dà' - III pers. del presente indicativo di "dare"
- *de* 'di' - preposizione semplice
de' 'deve' - III pers. del presente indicativo di "dovere"
- *di'* 'dire' - II pers. del presente indicativo di "dire"
di' 'deve' - III pers. del presente indicativo di "dovere" (L c. 15v)
dì 'giorno' - sostantivo
- *fa* 'fa' - III pers. del presente indicativo di "fare"
fa' 'fa' - II pers. dell'imperativo di "fare"
- *o* 'o' - congiunzione
ò 'ho' - I pers. del presente indicativo di "avere"
- *po'* 'poi' - avverbio
pò 'può' - III pers. del presente indicativo di "potere"

³¹ Rinviamo alle note dell'edizione di B per una spiegazione accurata sull'utilizzo del punto in alto nelle forme verbali della II persona del presente indicativo.

- *se* 'se' – congiunzione
se 'si' – pronome personale
sé 'è' – III pers. del presente indicativo di "essere"
- *si* 'se' – congiunzione
sì 'così' – avverbio
- *to* 'tuo' – aggettivo possessivo di II pers.
to' 'togli' – II pers. del presente indicativo di "togliere"³²
- *tuo* 'tuo' – aggettivo possessivo di II persona
tuo' 'togli' - II pers. del presente indicativo di "togliere"
- *çò* 'ciò' – pronome
çó 'giù' – avverbi

Abbiamo conservato *mo* per 'modo', mancando omografi; *no* per 'non', mancando omografi e occorrendo senza riguardo all'iniziale della parola seguente.

Usiamo il trattino orizzontale per mettere in rilievo la continuità grafica e fonetica in alcune forme, in particolare ce ne avvaliamo per i clitici in posizione postverbale, tranne nei casi in cui il verbo è all'infinito (per es.: *voglio-te*, *vorà-se*, *vos-tu*, *vuol-se*, *vuole-se* ecc...); l'uso è consolidato tra i venetisti, cfr. Stussi (1965: xix; 1967: xvi).

Conserviamo le abbreviazioni di monete, pesi e misure, secondo lo schema che riportiamo qui sotto; il numero delle abbreviazioni è piuttosto alto, data la varietà di mani e di testi:

Abbreviazioni	Ms. B	Ms. L	Ms. F	Scioglimenti abbreviazioni
<i>br.</i>	a piene lettere	a piene lettere		braccia
<i>li./lbr.</i>				libbre
<i>o(n)z.</i>				onze
<i>p.</i>	non attestato	non attestato		pizioli
<i>q.</i>				quarta, quarto
<i>ss.</i>	non attestato	non attestato		soldi

³² < *tuore*, con apostrofo anche in Stussi (1967).

Conserviamo il segno ÷ per ½.

Manteniamo distaccate le preposizioni articolate³³, mentre trascriviamo univerbati le congiunzioni (*pertanto, perché*, ecc.) e gli avverbi composti, per lo più continui anche nei manoscritti. Adottiamo la scrizione disgiunta per le locuzioni formate con *sì* (*sì che*) e la scrizione congiunta nella locuzione 'dare, fare a sapere' (*asaver*).

Completiamo questa guida alla fruizione dei testi con una legenda delle misure veneziane menzionate (cfr. Martini 1883: 817; Penzo 2020: 47, che presenta una tabella molto simile):

<i>Misura veneziana</i>	<i>Equivalente decimale</i>	<i>Sottomultipli</i>
passo	1,74 metri	5 piedi
piede	34,8 centimetri	12 once (o dita grossa) o 16 dita sottili
oncia o dito grosso	2,9 centimetri (1/12 di piede)	
dito sottile	2,17 centimetri (1/16 di piede)	
palmo	24,8 centimetri ³⁴	

Presentiamo le edizioni dei testi secondo la cronologia dei loro testimoni. Ciascuna edizione è preceduta dalla descrizione del manoscritto in cui il testo è conservato.

³³ Questa è l'unica differenza rispetto ai criteri tradizionalmente usati nelle trascrizioni di testi documentari di area veneta. La nostra scelta è dettata dall'approccio conservativo con cui scegliamo di studiare i manoscritti, all'interno dei quali le preposizioni articolate si trovano per lo più disgiunte (fatta eccezione per *del*).

³⁴ Questo dato, in particolare, non è registrato da Martini (1883) ma lo ricaviamo da Penzo (2020: 47).

3. Libro de navegar (B)

3.1 Descrizione B

Prima di iniziare la presentazione di B, desideriamo soffermarci su alcune puntualizzazioni di carattere generale:

- (i). le descrizioni dei manoscritti studiati non sono tra loro omogenee per diversi motivi. Innanzitutto, abbiamo ritenuto opportuno dedicare più spazio al manoscritto B, essendo tra tutti il meno noto. Secondariamente, a causa dell'emergenza sanitaria mondiale in atto, non è stato possibile consultare direttamente il manoscritto L, conservato alla British Library di Londra. Di L offriamo, perciò, una descrizione soprattutto contenutistica e paleografica, basata sull'analisi delle riproduzioni digitali a nostra disposizione, tralasciando le caratteristiche codicologiche che, dove possibile, recuperiamo da altre fonti e studi.
- (ii). Per motivi di maneggiabilità del lavoro non abbiamo potuto approfondire alcune caratteristiche dei codici. B, per esempio, è un codice composito³⁵ piuttosto complesso, che presenta al suo interno un susseguirsi di mani diverse e di annotazioni marginali. Ai fini del nostro studio, abbiamo svolto in maniera mirata l'analisi della mano che ha copiato le carte a tema navale.

Il manoscritto B, noto come *Libro di navegar*³⁶, è conservato con segnatura MA334 presso la Biblioteca Civica "Angelo Mai" di Bergamo.

Dallo stato di conservazione mediocre, si presenta come un codice cartaceo delle seguenti dimensioni: 285 x 210 mm (c. 1r), tenuto insieme da una legatura presumibilmente tardo settecentesca/ottocentesca con assi in cartone. La coperta è in carta, con rinforzi in pelle agli angoli e al dorso. Quest'ultimo è suddiviso da cinque nervature in sei compartimenti: nel primo è apposta l'etichetta della biblioteca con la segnatura attuale, nel secondo compare la dicitura in oro <M.S.>, nella terza, quarta e quinta casella sono impresse delle decorazioni fitomorfe, sempre in oro, ed infine nell'ultima porzione compare un'ulteriore etichetta con la vecchia segnatura.

Nella controguardia, all'interno del piatto anteriore, leggiamo una serie di informazioni apposte con grafie tra loro differenti ma tutte decisamente moderne. In alto a sinistra compare una data <1469> in inchiostro blu; nella parte centrale leggiamo una sotto all'altra la vecchia e la nuova segnatura (<Σ. 7.29> e <MA334>), in matita; infine in alto a destra notiamo ciò che resta dalla cancellatura di un'ulteriore indicazione, non più leggibile, e nella parte ad essa sottostante, sempre in lapis, il numero <4/131>, di cui non è chiaro il riferimento.

All'inizio del codice, tra controguardia e guardia, è inserito un foglio libero con timbro della biblioteca, di cui di seguito riportiamo la trascrizione³⁷:

³⁵ «Il manoscritto composito è un manoscritto "normale", sentito come tale a tutti i livelli, in tutti i momenti e in tutti gli ambiti. È dunque una comune modalità di confezionare un manoscritto, tipica dell'età medievale» (Pantarotto 2014:12).

³⁶ Nome moderno di cui non siamo riusciti a ricostruire la paternità. Per ulteriori informazioni sul codice cfr. Agrimi (1976), Bondioli (2017).

³⁷ Corsivi miei.

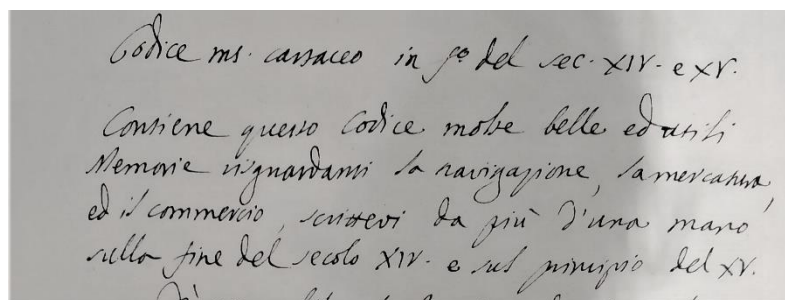

Codice ms. cartaceo in folio del sec. XIV e XV. Contiene questo codice molte belle ed utili|
memorie riguardanti la navigazione, la mercatura ed il commercio, scritte da più
d'una mano | sulla fine del secolo XIV e sul principio del XV.

È osservabile la raxion del marteloio che poco dopo il principio si trova, ed è la regola di nautica anticamente usata che trovasi nel codice d'Andrea Bianco del 1436, esistente nella libreria di S.Marco e nell'altro codice della libreria Foscari agli Carmini. È molto più distesamente scritta, e con maggior precisione di quello che sia ne' due codici mentovati, siccome si può vedere dal "Saggio sopra la nau|tica amica dei Veneziani" del sig. Formaleoni³⁸ stampato in Venezia nel 1783 in folio ove si trova la tana del Bianco ciò riguardante e dalli saggi di studi veneti del Prof. Toaldo stampati in Venezia dallo Storti, 1783 in folio ove si descrive il Codice Foscari.

La mano che scrive questa carta è molto simile a quella che redige il foglio di apertura di un altro manoscritto a tema marittimo conservato nella medesima biblioteca. Si tratta del codice MA313 che raccoglie al suo interno due portolani.

Le carte che compongono B presentano delle filigrane che si collocano sempre in posizione centrale, caratteristica che fa pensare ad un formato *in-folio*, così come la presenza di filoni costantemente perpendicolari al lato corto. A tal proposito, notiamo che seppur i filoni non siano sempre precisamente equidistanti, vi è una regolarità notevole nel loro numero e nella loro disposizione, che denota una certa accuratezza nel taglio.

Il codice presenta due tipi di filigrane:

- a) la prima mostra un animale con testa rivolta verso destra, busto e arti anteriori; la figura presenta delle corna lisce entrambe all'insù che potrebbero ricordare quelle di una capra o di un bue. Purtroppo nessuna delle due identificazioni convince: da un lato l'unico *demi-bouc* con questa posizione inventariato da Briquet 2838 presenta le corna all'ingiù ed un muso ben più inclinato e vicino al busto di quello dell'animale della filigrana in esame (lo stesso problema si rileva anche dal confronto con Piccard e Zonghi); dall'altro, tra i *demi-boeufs* con testa a destra inventariati nelle raccolte (tra tutte cfr. Briquet 2729, 2731, 2733) nessuno presenta entrambe le corna incurvate verso l'alto. Non avendo, dunque, dei riscontri precisi, datazione e localizzazione della carta non sono determinabili. Esempi di questa prima filigrana si riscontrano alle cc.: 2, 4, 5, 9, 13, 16, 17, 18, 24, 33, 34, 37, 48, 49, 54, 65, 67, 70, 71, 82, 83, 85, 98, 108, 111.
- b) la seconda filigrana mostra, più chiaramente, il muso di un cervo, rivolto a sinistra. La marca è simile al tipo di Briquet 3278, databile all'ultimo decennio del 1300 e localizzabile, tra gli altri luoghi, a Treviso. Esempi di questa seconda tipologia si

³⁸ Vincenzo Antonio Formaleoni è viaggiatore, tipografo e poligrafo. Pubblicò molte opere storiche e geografiche; risale proprio al 1783 un *Saggio sulla nautica amica dei Veneziani*. Lasciò inedita una *Storia della nautica e del commercio dei Veneziani*.

riscontrano alle cc.: 6, 10, 15, 25-28, 40, 41, 43, 44, 47, 57, 58, 59, 73, 75, 76, 77, 87, 89, 92, 93, 94, 95, 103, 105, 106, 107, 110.

Abbiamo, dunque, un totale di 25 carte con la prima tipologia di filigrana e 30 con la seconda. Se, come sembrano indicare le caratteristiche della carta valutate in precedenza, consideriamo che l'unità minima di composizione del codice è un bifolio, i conti tornano (50 e 60 dà proprio 110).

La rifilatura delle carte nella parte superiore raramente pregiudica la leggibilità del testo ma spesso non consente di vedere la numerazione antica dei fogli. Tagliato è anche il lato esterno di alcune carte; a causa di ciò nel lato *verso* di alcune di esse saltano le lettere iniziali.

La fascicolazione è di difficile determinazione a causa della stretta legatura moderna. Diverse carte presentano macchie causate dall'umidità. La c. 56 è tagliata, a tal punto che ciò che ne resta è un frammento della sezione superiore, pari a circa un terzo dell'intera carta. La c. 111, che è l'ultima del codice, è completamente staccata.

I testi del codice si presentano talvolta su una colonna, talaltra su due, in casi eccezionali, anche su quattro. Vergati da mani differenti, sono caratterizzati da grafie ed inchiostri diversi e una disordinata *mise en page*. Le sezioni a tema marittimo-navale sembrano copiate da un'unica mano che scrive con una leggibile mercantesca, databile alla fine del XIV secolo.

Il codice presenta molti disegni, che comprendono soprattutto forme geometriche e tabelle. Senza riportarne un pedissequo elenco, descriviamo, di seguito, le illustrazioni più interessanti ai fini del nostro studio:

- a c. 18v in mezzo al testo compare uno schema rotondo che rappresenta il metodo della *tolela* [→ **tolela** s.f.], in uso nell'ambito della costruzione navale. Nel disegno c'è un foro in prossimità del centro del cerchio, probabilmente fatto per tracciarlo. È l'unico digramma presente nelle sezioni navali;
- a c. 75v è presente una tabella sopra la quale si legge la seguente didascalia: *Questa si è la raxion de la Pasqua sego(n)do el muodo di cristiani*. La prima decade per cui viene proposto il calcolo parte dal 1350, elemento interno utile per la datazione;
- da c. 101v le figure geometriche si arricchiscono di disegni di oggetti comuni come dadi, anelli, animali e navi (c. 102r), colonne e case (c. 102v), torri (c. 103v), botti (c. 104r), scafi (c. 105v), alberi (c. 106r), mura e draghi (c. 107r), castelli (c. 107v), ruote (c. 110r).

Riportiamo di seguito l'elenco dei contenuti del manoscritto. Gli intervalli contraddistinti dal simbolo ♦ sono quelli che abbiamo trascritto, gli intervalli contraddistinti da ◇ comprendono le carte che non rientrano nella nostra edizione.

- ◆ cc. 1r-6r: *Sezione sul calendario, le fasi lunari, i pianeti e le costellazioni*
A partire da c. 4r la numerazione è duplice: alla numerazione a matita che continua quella dei fogli precedenti, e che valutiamo come la più recente, se ne sovrappone una ad inchiostro, non corrispondente e racchiusa in un quadretto in alto a destra. Presupponiamo che quest'ultima sia la numerazione antica.
- ◆ cc. 6v-10v: *Note commerciali (consigli per il merchadante)*
Continua la numerazione duplice delle carte (antica ad inchiostro, moderna a matita).
- ◆ cc. 11r-12v: *Lettera di Aristotele ad Alessandro Magno*
Questa sezione è ben riconoscibile perché la prima di un fascicolo rilegato all'inverso.

Per questo motivo la sezione va letta al contrario, ovvero iniziando da c. 12v.

- ◆ cc. 13r-v: *Note commerciali (come suddividere i costi di un acquisto tra due uomini)*
Continua la rilegatura all'inverso ma la mano appare totalmente diversa rispetto a quella che ha scritto le carte precedenti.
- ◆ cc. 14r -v: *Disegno dei cieli. A seguire breve sezione a tema matematico-geometrico*
- ◆ cc. 15r -v: *Indicazioni mediche (suddivise mese per mese)*
La c.15v pare scarabocchiata. Termina con questa parte la sezione del manoscritto rilegata all'inverso.
- ◇ c. 16r: *Raxion de choredar nave*; misure e pesi delle sartie
- ◇ c. 16v: Regole per i fornimenti di una nave di 6000 stera; *Raxion de galie*
- ◇ c. 17r: fine *raxion de galie*; *hordeny che ap(er)tien a galie da marchado*; *raxio(n) de galie sotil del cholfo* (elenco dei canapi principali)
- ◇ c. 17v: fine *raxion de galia sotil*; fornitura alimentare mensile per ciascun marinaio; regola per trarre una nave piccola da una grande con le seguenti misure:
Longa de roda i(n) choda pasa 18.
E sia p(er) chaena pasa 12.
E sia anpla i(n) plan pasa 2.
E sia anpla i(n) 3 palma pasa 3.
E sia anpla i(n) bocha pasa 4.
E sia erta i(n) choverta pasa 2
- ◇ c. 18r: fine della regola precedente; *raxion de saver le portade de ogni nave*; regola per costruire un *batelo* di 34 piedi o più
- ◇ c. 18v: fine della regola precedente; descrizione dei metodi che prendono il nome di *tolela* e *redondo*, usati per la progettazione delle curve dello scafo (cfr. Bondioli 2012); *raxion de vele*
- ◇ cc. 19r-v: proseguimento e conclusione della *raxion de vele*
- ◇ c. 20r: modalità con cui tagliare i diversi tipi di tessuti necessari alla fabbricazione delle vele
- ◇ c. 20v: appunti sulle vele, *raxion de marteloio*
- ◇ cc. 21r-26v: *raxion de marteloio*; nelle ultime carte (25v, 26r) sono presenti alcune regole relative alla costruzione navale

- ◆ cc. 27r-28r: *Riegola de far la raxion dele miera de vini de Chandia per li noli dele nave*
- ◆ cc. 28v - 31v: *Raxion de la luna* seguita da un calendario.
Nell'angolo in alto a sinistra di c. 28v leggiamo una possibile datazione: 1432.
- ◆ cc. 32r-38r: *Portolano*
- ◆ cc. 38v-40v: *Questo si è lo chognosime(n)to delo speçie*
- ◇ c. 41r: *raxion de choredar nave*
Regole relative all'albero e all'antenna: si susseguono esempi di navi di diverse misure
- ◇ c. 41v: regole per l'antenna (misure di *stelo* e *ventame*); modo de *alborar*
- ◇ cc. 42r-43r: elenco delle *sartie*
Tipologia e peso delle principali funi navali in base alle caratteristiche degli alberi e delle imbarcazioni)
- ◇ c. 43v: continua l'elenco delle *sartie* interrotto da una sezione relativa a quantità e pesi delle ancore, in base alle imbarcazioni
- ◇ cc. 44r-46v: fornimento degli alberi e delle ancore in base alla tipologia di nave (*che porta miera 1400, miera 1200, miera 1000, miera 800, miera 600, miera 400*)
- ◇ cc. 47r-v: *raxion de chocha*
- ◆ c. 48r-49v: *Tariffa di pesi e misure*
- ◆ cc. 50r-v: *Note matematiche*
- ◆ c. 51r: La carta è praticamente bianca presenta solo una riga, in alto, dove si legge con difficoltà un anno (1419).
- ◆ cc. 51v -54v: *Terrilogio*
- ◆ c. 55r: carta bianca
- ◆ c. 55v: *Appunti non comprensibili*
- ◆ c. 56r: *Note mercantili*
- ◆ c. 56v: *Recordacione*
- ◆ cc. 57r-61v: *Rotte commerciali del mediterraneo*
La sezione contiene una *datatio*: *Al nome de Dio amen. 1382 a di XVIII sete(n)brio.*

- ◆ c. 62r-v: Testo quasi del tutto illeggibile
- ◆ c. 62v: La carta è per lo più vuota presenta solo la trascrizione di quello che sembra un testo poetico, probabilmente una lode alla Madonna
- ◆ cc. 63r-71r : *Appunti matematici e geometrici*
- ◆ cc. 71v-75v: *Sezione a tema astronomico con parte sulle fasi lunari*
- ◆ cc. 76r-77v: *Corrispondenze di pesi e misure delle principali piazze mercantili del Mediterraneo*
- ◆ cc. 78r-99v: *Calcoli matematici*
- ◆ cc. 100r -111v: *Problemi geometrici e logici*

Il codice B è un esempio di composito organizzato, che unisce nella stessa legatura unità codicologiche differenti, rilegate insieme in un momento successivo alla loro copiatura.

Gli elementi che supportano l'ipotesi a favore di un'originaria autonomia dei fascicoli sono:

- la presenza di una legatura ben più tarda rispetto alle carte (che datiamo sulla base della filigrana e delle grafie);
- la presenza di una cartulazione antica;
- la presenza di un intero fascicolo all'interno del codice rilegato all'inverso.

Quanto fin'ora detto, tuttavia, non è applicabile in *toto* al manoscritto. Vi sono, infatti, delle controprove che "legano" i fascicoli. Tra queste:

- l'unicità della scelta della carta, oltre che una certa stabilità ed accuratezza nella sua fattura e nel suo formato;³⁹
- la presenza della cartulazione antica, più volte citata; se l'assenza di continuità nella numerazione testimonia un rimaneggiamento, la sua costanza nella quasi totalità delle carte dimostra un evidente legame antico tra di esse;
- l'attribuzione generale ad un'area di produzione veneta, ad un cetto mercantile che lavora viaggiando per mare, da cui l'utilità di trascrivere portolani e appunti di costruzione navale.

³⁹ Come abbiamo già detto, le filigrane compaiono sempre a centro carta.

3.2 Edizione B

Nota al testo.

- (i). La tracciatura di *e* ed *o* è molto simile; distinguiamo la prima vocale dalla seconda per il peculiare legamento con la lettera successiva. Tale caratteristica rende spesso difficile la lettura, soprattutto per coppie come *peçe/peço*.
- (ii). Come noto, la pronuncia attuale a Venezia è *piè*, con ritrazione dell'accento, e gli studiosi hanno dimostrato che il fenomeno ha sviluppo di notevole antichità; cfr. Tomasin (2010: 5) ma anche Baglioni (2016: 355). Nel presente studio, per evitare fraintendimenti, abbiamo preferito mantenere la forma *piè*, che si può supporre originaria, non avendo garanzie del fatto che all'altezza cronologica dei nostri testi (e tra i nostri scriventi) il fenomeno fosse diffuso.
- (iii). Manteniamo *iten*, senza correggerlo con *item*, anzi integrando *n* in tutti i casi in cui la voce presenti tratto abbreviativo per nasale, per due motivi: l'unica attestazione a piene lettere nel testo presenta *-n* finale (cfr. 17v.18); l'alternanza *iten/item* è documentata nei testi venez. quattrocenteschi di Sattin (1986:93).

[c. 16r]

- Anchora vorave questa chocha squaçine 6 de l. 3 lo paso. |
E i(n) la p(ri)ma .j. de' eser de l. 300. |
Vol squarçine 2 de l. 550. |
Vol squarçine 3 de l. 650⁴⁰. |
- 5** S(u)ma i(n) tuto l. 1500. ||
Anchora vorave questa chocha |
gripie 12 de pasa 30 l'una de |
l. 3 lo paso, che serave <gripie 6> |
chorchome 6 de pasa 60 l'una. |
- 10** S(u)ma tuto l. 1080. ||
- Anchora vorave questa chocha anchore 14 de miera 11 de | l. 500 l'una. |
Vol 2 anchore de l. 1100 l'una. |
Vol 2 anchore de l. 1000 l'una. |
- 15** Vol 4 anchore de l. 700 l'una. ||
Vol 2 anchore de l. 600 l'una. |
Vol .j. anchora de l. 500. |
S(u)ma i(n) tuto miera 11 l. 500. |

⁴⁰ Il numero sembrerebbe ritoccato e potrebbe anche essere 660, che tuttavia pare meno probabile (giacché 300+550+650 = 1500)

20 E p(er) questa raxio(n) puos tu far tute raxion de chore dar nave sì grande chomo piçiole secondo le | suo portade, che portase tante miera over tante moça de Romania o tante bote de Moria, e || de quante portade fose, p(er) tanto deverave far senp(re) p(er) raxion. |

Chocha che fose de 2 over 3 chovert(e) vorave alboro de questa raxion, çoè a veder quello 'la averç[e] | in la choverta sovrana, sapiando che tute choche sì grande chomo piçiole vorave averçer i(n) bocha do | altratanto et .j^a. p(er) desena de quello avese de pla(n), e des far senpre $3^{1/1}$ de quello averçe i(n) bocha e .j. p(er) de|sena de plu. Ponamo che .j^a. chocha de 2 choverte avrà i(n) bocha palmi 40, tu des far chosì: me||ti .j. p(er) dexena chomo digo de sovra, che serave palmi 44⁴¹, e po' de' far chosì: $3^{1/1}$ fiade 44 farave | palmi 154, e sumarly i(n) pasa a raxio(n) de palmi 7 lo paso, che amo(n)ta pasa 22 questo alboro p(re)dito. E | p(er) questo muodo puos tu far tute raxio(n) de choche, vuol grande, vuol piçiole, siando de 2 chovert(e) over de 3, façando p(er) questa raxio(n) aponto e no(n) porà' mai falar. |

30 Anchora te voio amaistrar questa raxio(n), la qual sì ensegna a dar groseça a tuta sartia che fa luogo a chadaun || navilio p(er) molti scleti⁴² muody e bony. E mostrer[ò]-te⁴³ chomo tu de'⁴⁴ dar la toa sartia i(n) la Tana de Veniexia | over i(n)n altra⁴⁵ parte che tu fosi. |

Mo sepi che de tortiçe e chavi plany che tu volesi far far, sì vol eser de pasa 75⁴⁶ e li pesi de le anchor[e] | che te ò dito e amaistrado p(er) avanti. E se tu li volesi far plu de 75 35 fili, pesar l. 50 me(n) de ço che pesa li fati, | sì a nave grande chomo a piçiole e senpre fa-le p(er) raxio(n) de le anchore, voiandolo far tignano li || feri maçior. |

Se tu vuol far prese a nave over a chocha che portase 12 milia stera, fa-le de pasa 90, o vuol de 100 de | l. 6 lo paso. |

Nave de stera 8000 over de 10000 sì vol prese $4^{1/1}$ de pasa 90 l'una de l. $5^{1/1}$ lo paso.

[c. 16v]

[N]ave de 6000 stera sì vuol prese 3 de l. 5 lo paso. E p(er) questa raxio(n) puos tu veder chosì de gra(n)de | chomo de piçiole secondo chomo le nave fose grande e piçiole. |

Tu vos saver far ma(n)ti de p(r)oda ad albory, o volesi de meço, tu vos far chosì: io ho d'antena de proda, | digamo, pasa 20. Tu die dir chosì: la mitade de 20 sì è 10, e la mitade de 10 sì è 5, sì che 10 e 5 | fa 15, e 15 l. vuol pesar li toi manty p(er) paso. Mo li omeny li fa secondo chomo li par ad ely: || mo pur questa sì è la soa raxio(n) p(r)ima. |

5 P(er) lo fato de le rixe d'antena, se tu le vuo' far nove, fa-le p(er) questo muodo p(er)ché tu le achavaçi | speso. Tuo' senp(re) le 3 parte de quello pesa li tuo manti. E se li pesase l. 16 lo paso de li manti, voria | pesar le ryse d'antena l. 12. E p(er) questa raxion puos tu far altre. |

10 Se tu vuos de groseça a lo maistierio che te faça poçia de p(r)oda, tu fas chosì: i'ò d'antena pasa 20, e tanto voio || la sia longa. Mo dirà lo maestro: quanto vuos tu ch'ela⁴⁷ sia grossa e che peserà-la? E se tu no(n) la vol schodada, | di' chosì: la mia antena sì è pasa 20, e tuo' lo terço e la mitade de lo terço, che seria l. 9, e lasa andar | le onçe. |

⁴¹ Il conto non corrisponde alla regola appena esposta.

⁴² Lettura incerta.

⁴³ Ms. *mostrerete*.

⁴⁴ Cfr. *tu des* (16v.14).

⁴⁵ Cfr. Formentin (2002).

⁴⁶ Ms. *sì vol eser de pasa 75 e vuol eser*.

⁴⁷ Non possiamo escludere che il nesso debba segmentarsi altrimenti (*che la*). Scegliamo l'interpretazione a testo perché la forma piena *ela* ricorre con certezza a c. 18v. Trascriviamo con forma piena anche *elo*.

- Se tu la vuos manevete, te la darò a i(n)tender chomo tu des far. Tu sì dira': la mia antena
15 sì è pasa 21, | o vole 18, o vole 16, tuo' senp(re) lo terço de çò che tu as d'antena longa e
çò⁴⁸ 21 paso, tuo' lo 1/3 || che sé 7, e la mitade de 7 sì è $3^{1/1}$, che seria $10^{1/1}$. E voria pesar
lo paso de questa toa poçia tan|to chomo è dito. E p(er) questo muodo se de' far tute
queste raxion. |

Raxio(n) de galie. |

- Questa sì è la raxio(n) de achoredar .ja. galia de tuto quello ch'ela volese d'alboro, d'antena,
20 a tute | galie sì grande chomo piçiole. ||

Antena vuol piè 8 p(er) paso de quello che sé longo l'alboro. |

Galia che avese pasa 12 d'alboro vuol d'antena pasa 19, pè .jo. |

Galia che avese pasa 10 d'alboro vorave d'antena pasa 16, e p(er) questa raxio(n) se vuol
far a tute galie | sì grande chomo piçiole. |

- 25 Galia che avese pasa 13 d'alboro voria d'antena pasa 20, piè 4. ||

Galia granda de Flandra vuol d'alboro pasa 13 e vuol volçer palmy 7 me(n) q(uar)ta, e
vuol d'antena pasa 20 | e piè 4. |

Vol feri 5 de l. 550 l'un. |

Vol rampegony 3, chanevy 2. |

- 30 Vol chanavy 5 de pasa 80 l'un de l. 490 l'un, || e vuol pesar l. 7 lo paso. |

Vol gripie 5 de pasa 80 l'una, de fili 36 | p(er) nonbolo de l. 3 p(er) paso. |

- 35 Vol pasa 44 p(er) poça .ja. E farà-te ma(n)ti, e p(ro)dany, e rise | e serà de l. 10 lo paso,
averà fili 120 p(er) nonbolo. ||

Vol menali de p(ro)dany de pasa 60 l'un, de fily 30 p(er) no(n)bolo. |

Vol gomene 2 de pasa 60 l'una, de fili 30 p(er) no(n)bolo. |

Vol chavo .jo. de pasa 50, de fili 36 p(er) no(n)bolo e farà-te | 2 orçe pope. |

- 40 Vol de sartia d'alboro, e p(er) niçe, e p(er) choly pasa 150 de || l. $4^{1/1}$ lo paso de fili 54
p(er) nonbolo. |

[c. 17r]

Vol p(er) menaly de chinaly e p(er) braçe de schote peça .ja. de pasa 50 de fili 44 p(er)
no(n)bolo, e serà | lo paso l. 4. |

Vol de menadory de fonde e p(er) orça poça e p(er) sorda e p(er) quadernaly e p(er)
menaly de meço, chorchome 6 de pasa | 60 l'una de fili 18 p(er) no(n)bolo, peserà la
peça l. 90. |

- 5 Vol peça⁴⁹ .ja. de i(n)boialy e p(er) orça mata de pasa 60 de fili 30 p(er) no(n)bolo, e
peserà l. 150. ||

Vol peça .ja. de menali de orça dananty de pasa 40 de fily 20 p(er) no(n)bolo, peserà l.
66. |

Vol poçial .ja. de pasa 40 de fili 24 p(er) no(n)bolo, peserà l. 80. |

Vol peça .ja. de pasa 20 de l. 7 lo paso de fili 84 p(er) no(n)bolo, peserà l. 140. |

Vol serçena d'artimo(n) de pasa 40, vuol pesar l. 180. |

- 10 Vol serçena de terçaruoł pasa 36, vuol pesar l. 190. ||

Vol serçena de papafigo de pasa 30, de' pesar l. 95. |

Vol soste de pasa 50 l'una de fili 26 p(er) no(n)bolo, peserà l. 216. |

- 15 S(u)ma tuta questa raxio(n) | de questa sartia che vuol | questa galia, miera 7 l. 540. ||

⁴⁸ 'cioè'.

⁴⁹ Di lettura incerta; potrebbe anche valere *peço*.

Ed è da veder e saver a chi volese hordeny che ap(er)tien a galie da marchado, li qual sé questi chomo par qua | de soto. |

Iten de' aver quando se desparte de Veniexia chadauna galia de marchadanti de schandoler piè 28, e se le | dite galie stivase, de' aver solame(n)te piè 22. |

20 Ite(n) de' aver la chaneva piè 4. ||

Ite(n) de' aver de glava de meço p(er) poer meter la vianda de la çurma .ij. |

Ite(n) plu çó se porave dir altre raxio(n) de le qual⁵⁰ preçiede a le dite galie, ma passo-me de voler dir | p(er)ché li non sé neçesarie da saverle. |

Raxio(n) de galie sotil del cholfo. |

25 Questa sî è la raxion del toçio⁵¹ de çò che vuol .j^a. galia armada sotil del cholfo over altra. ||

Vol li so manti tanto longi quanto lo so alboro sî è longo, e piè 3 p(er) le schale. |

Vol de p(ro)deny p(er) ogno paso d'alboro piè 4 p(er) paso. |

Vol la soa orça davanti do atanto⁵² de quello che sé l'antena longa. |

Vol l'orça pope pasa 25. |

30 Vol l'orça mata pasa 20. ||

Vol de menal de fonde pasa 30. |

Vol de braça de schote pasa 8. |

Vol braça de fonde pasa 7. |

Vol taiar le soe rise d'alboro ly do terçi de quello che l'alboro sé longo. |

35 Vol menaly de chinal pasa 12 p(er) chinal. ||

Vol de menali de quadernaly pasa 36. |

Vol de menali d'ançiolo pasa 40. |

Vol de niça longa pasa 4. |

[c. 17v]

[V]ol de menadory de niça longa pasa 16. |

[V]ol de niça de meço pasa 2¹/₁. |

[V]ol de menadory de la niça del meço pasa 12. |

[V]ol de alieva⁵³ pasa 12 de menador. |

5 [V]ol fery 3, lo p(ri)mo de l. 400, lo sego(n)do de l. 350, lo terço l. 320. ||

[V]ol chanavy 3 de pasa 60 l'un, de l. 240, che vignerave a pesar | p(er) paso l. 4. |

[V]ol gripie 3 de pasa 60 l'una, de l. 90 l'una, che vignerave | a pesar p(er) paso l. 1¹/₁. |

10 [V]ol p(ro)dese .j^o. de pasa 60 de l. 2 lo paso, che vignerave a pesar || l. 120. |

Vol palonbere 4 de pasa 30 l'una de l. 2 p(er) paso; peserà | queste 4 palonbere l. 120. |

15 Vol de remeço p(er) tuto so fornimento remy 180 e d'ava(n)ço | p(er) respeto remy 20, i(n) s(u)ma remy 200. ||

Vol de stropi p(er) tuto so fornimento e p(er) respeto raxionevele | 250. |

[E]d è da veder che questa raxio(n) che ap(er)tien a questa galia armada | è bona e

20 frutuosa a saver-la, p(er) molte raxio(n) che se porave dir, çoè | a tuti quelli che se deleta d'andar chon galie p(er) lo mondo armade, || speçialmente a quelli che p(er) andar ed eser parony d'ese over | d'esa. E p(er) tute queste raxio(n) p(re)dite che ap(er)tien a

⁵⁰ Ms. *de le qual le qual*.

⁵¹ Forse dal lat. *totius*. Cfr. *Eadem est ratio totius et partium*, forse traduzione dell'assioma di Euclide 'il tutto è uguale alle sue parti'.

⁵² *do atanto* e non *do tanto*, in base al confronto con altre occorrenze in B: «tre atanto» (c. 42v).

⁵³ Lettura incerta.

- galie armade | a signi[fi]chaçion d'ese, p(er) figura ho notado e t'ò ffato questa gal|lia chomo apar quy. |
- 25 [A]nchora te voio amaistrar li ordeny de galie armada de que||lo tuto de' aver l'omo al mexe p(er) spesa de bocha: vuol l'omo | al mexe de pan meço ster, e de vin fiete⁵⁴ 30 de l. l'a(n)fora | che sé mistati⁵⁵ 56, e de charne l. 3 o(n)z. 3, e de formaio l. 2¹/₁. |
[I]ten vol p(er) 200 omeny al mese de pan stera 100. |
- 30 [I]te(n) vol de vin fato anfore 5 q(uart)a 5 fiete 5 al mese. ||
[I]te(n) vol de charne l. 650. |
[I]e(n) vol de formaio l. 500. |
[I]te(n) vol de legume stera 7¹/₁ al mese, che vignerave⁵⁶ | q(uart)a .ja. al dy. E sepi che
- 35 lo ster del pan se geta e | fase-se l. 90, che vien onçe 18 al dì p(er) chadaun. ||
- P(er) questa raxio[n] chomo apar, te voio amaistrar p(er) che muodo⁵⁷ se | pò far .ja. nave piçiola d'un galipo d'una nave gra(n)da che | fose bona. Questo sì è lo so muodo. |
- 40 Ponamo che .jo. paron à fato far .ja. nave de çerta misura | chomo è p(er) anpleça de bocha e chomo è anpleça de 3 palmi, || chomo è⁵⁸ anpleça de plan, chomo ch'è alteça de choverta. E questa nave è de grande portada p(e)rò ch'ela è | de grande mesure e t'è i(n)sida bona nave p(e)rò | che l'à bony chonp(a)rtimenti de mesure. E nuy vosemo |
- 45 far una de menor portada p(er) lo muodo⁵⁹ || vuy troveré scritto de soto. Doma(n)do i(n) che muodo | posemo far de trar lo sesto de le mesure de quela | nave che vegnisse a
- 50 le portade, che nuy vosemo | farla menor chomo è longixia, e bocha, e plan, e | i(n) 3 palmy, e alti, sia che se achordase chosì a le || portade predite chomo è la nave che sé maçor | p(er) aver sì bona nave chomo quela è. | Nuy dovemo far p(er) questo muodo.
- 55 Ponamo che nuy | avesemo fato una nave che fose longa de roda | i(n) choda pasa 18. ||
E sia p(er) chaena pasa 12. |
E sia anpla i(n) plan pasa 2. |
E sia anpla i(n) 3 palma pasa⁶⁰ 3. |
E sia anpla i(n) bocha pasa 4. |
- 60 E sia erta i(n) choverta pasa 2. ||
E questo ve meto p(er) b[e]n equidade de la raxio(n) de piçiole me|sure. E questa femo raxio(n) che sia la maçior nave | che portase miera 500. E nui vosemo far far una | che
- 65 portase miera 400 e che lo so sesto de le mesure | se seguise i(n) sì medesema chomo quela de le miera || 500 i(n) simele grado, p(er) aver bon navilio. | Faremo chosì: nuy devonsi proveder quello ch'ela è de roda | i(n) choda, che avemo dito pasa 18, e prendi
- 70 la chaena | che sé pasa 12, e devonsi meter i(n)senbre 18 | e 12 fano 30. Po' dovemo prender la mità, che sì è 15 pasa, || e deno far piè, che seria piè 75. Ora se devonsi tegnir | a me(n)te questa longexa de 75 piè. | Apreso dovemo prender l'anpleça de lo plan e
- 75 quello | de la bocha e meterla i(n)senbre, che avemo dito 4 | e 2 fa 6. Prendi la mitade che sé 3 pasa, che sé || piè 15. Ponamo a multiplichar 15 p(er) quello ch'e|la è alta, avemo dito pasa 2, che sé piè diexe, digo 10 via 15 fa 150. Hora devé |

⁵⁴ Cfr. TLIO s.v. *fieta* 'misura di vino corrispondente circa ad un boccale'.

⁵⁵ Con attestazioni nel Corpus OVI. Cfr. anche Tomasin (2013: 41).

⁵⁶ Ms. *che vignerave che vy|gnerave*.

⁵⁷ Non chiaro il numero di aste per *m* e *u*; lettura incerta.

⁵⁸ Ms. *è è*

⁵⁹ Ms. *p(er) lo muodo p(er) lo muodo*

⁶⁰ Ms. *masa*

[c. 18r]

multiplichar 150 via la longea che si è 75, faria 10750. E la misura de 3 palmy non à bisogno de meterla | allora a posta, p(er)ché nuy la troveremo quando nuy averemo trovato le misure de la menor nave p(er) lo so grado, | chomo nuy vederemo. Or avemo che questa nave 500 miera ge à dato piè 10750. Ora debo dir nuy ave|mo dito⁶¹ che nuy volemo nave de 400 miera, e nuy devemo far de questi 10750 p(er) 5 | parte e prender
5 le 4 parte. E tanti piè voria la maor nave che seria piè 8600. Mo avemo che la na||ve maor ge dà piè 10750 e la menor ge deveria dar 8600. E l'un numero vigneria i(n) 5 e l'altro vigne|ria i(n) 4. E p(er) simele raxio(n) se de' far la raxio(n) de la misura de li 3 piè, e p(er) figura è fate queste nave. |

Raxio(n) de saver le p(or)tade de ogni nave. |

Chi volesse saver le p(or)tade de ogni nave chosì grande chomo piçiole secondo le suo
10 misure, de' far asaver | i(n) questo muodo chomo apar-te apreso p(er) simele. || Ponamo che .j^o. faça una nave che abia palmi 16 de plan e averà i(n) bocha palmi 34, e sia palmi 16 erta, | e sia p(er) chara(n) palmi 100, e volesse saver che porterà de grano. Primieramente die dir: i' òe 16 palmy | e 34 de bocha, e de' meter l'un chon l'altro che serave palmy 50. E puo' de' prender lo quarto, che si è $12 \frac{1}{1}$, e | die-lo multiplichar p(er) quello che ela⁶² è erta i(n) choverta, che avemo dito palmi 16. E di' $12 \frac{1}{1}$ via 16
15 se|rave palmi 200. Or die multiplichar 200 p(er) quello ch'ela à de charan, che avemo dito palmi 100, e poi dove||mo multiplichar 100 via 200, che serave 2000 palmy. E può guardar questo navilio che terçi ch'e|lo à, e s'elo à terçi redondi, devemo-li dar palmi $3 \frac{1}{4}$ p(er) ster. E s'elo avese terçi meçany, devemo-li dar | p(er) ster palmy $3 \frac{1}{2}$. E s'elo avese terçi schalidy, devemo-li dar palmy $3 \frac{3}{4}$ p(er) ster. |

E s'ela fose nave a la baonese ho panfilo, devemo-li dar palmi 4 p(er) ster, e chosì
20 i(n)tendo de quelli palmi che | montase lo multiplicho facendo la raxio(n) p(er) lo muodo fato e scritto de sopra, che ap(er)tien a chadaun navilio se||gondo le sue misure, chomo è dito de sopra p(er) singolo e p(er) figura. Ò fato la nave che apar qua apreso p(er) la | p(re) dita raxion. E ponamo ch'ela fose nave chomunal, daga(n)doly palmy $3 \frac{1}{1}$ p(er) ster, vorave stera 5486, | che serave i(n) suma palmy 19200. |

Qua scriverò tuto quello che preçiede a dover far .j^o. batelo de piè 34 i(n) suso e le
25 misure e li sessty e la tolela e li po(n)ti che | vorà questo batelo p(re)dito a far star ben p(er) tuto. ||

Chi vol far uno batelo de piè 34, vorave questo batelo de pla(n) piè $4 \frac{1}{1}$. E vorà andar lo so fondi plan. | E vorà eser erto zonta a lo meço i(n) piè 2 e q(uart)a, çò se i(n)tende p(er) metade. E vorave de bocha piè 6 de tola i(n) tola | a l'orlo de fuora. Vorà questo batelo chorbe 35 i(n) partixion e vorà-se meter chorbe 7 p(er) paso. E vorà meter la soa | p(r)ima chorba de p(r)oda mesurando dal piçuolo de p(r)oda dentro, e piera .j^o.
30 plonbi(n) a chavo de piè $4 \frac{1}{1}$ e mesurar i(n)ver | pope e meti la soa p(r)ima chorba. E vorà questo batelo de quela chorba i(n) proda q(uart)a de piè de tolela. E i(n) pope farlo || simele e da-li nde un puocho men. E vorà questo batelo chorbe 9 de tolela e i(n) pope chorbe 8. E vuol partir | e mesurarlo meço de lo fondy de lo batelo e partirlo p(er) terço da lo segno de lo poselese a la metade de lo fondy e | partir p(er) terço. E quando tu l'a' partido p(er) terço, tuo' li 2 terçi de la parte del meço e lasa lo terço da lady de |

⁶¹ Ms. *nuy ave|mo dito che nuy avemo dito*

⁶² Unica occorrenza certa del pron. di III pers. in forma piena (*ela*). Sulla base di questa attestazione trascriviamo ed interpretiamo tutti gli altri pron. sog.

lo poselese e parti quei 2 terçi i(n) ponti 18. E quando tu l'à partido i(n) ponti 18, tu vos chome(n)çar a darli 2

[c. 18v]

chorbe a .j^o. ponto, .j^a. a pope e l'altra a proda. E de' meter chorbe 7 p(er) paso, chome è scritto de sopra. E se tu lo vuol | far bon de remy, tu li vol dar quele 9 chorbe chomo è scritto de sopra de tolela. A farlo bon de remy et | andar i(n) p(r)oda, questo batelo averà da la p(r)ima chorba da p(r)oda a quella da pope p(r)ima piè 26. E vuol chorbe | 7 p(er) paso che vien 35. E questo chotal batelo vorà eser partido li 2 terçi chomo i'ò scritto i(n) ponti 15, ly | quali 15 ponti vorà aver chorbe 2 p(er) po(n)to, .j^o. a pope e l'altra a p(r)oda, che vignerave ad eser chorbe || 30. E chorbe 5 li vos tu dar al meço e .j^o. ponto. E averà questo batelo chorbe 35 e li chapoly da proda e | da pope 2. |

Anchora te voio far asaver chomo tu des far trar la toa tolela. Tu sì vuos far chosì: .j^o. redo(n)do, lo qual redo(n)do | io lo aseignerò qua, p(er) lo qual tu porà' saver questa toa tolela, lo qual te domando. Tu deveràs partir p(er) $\frac{1}{4}$ | e puo' vorà' partir p(er) terço e p(er) mitade e de là poràs trar la toa tolela chomo t'asignerò. Questo batelo sì || vuol lo $\frac{1}{4}$ de .j^o. pè de tolela. E die tuor lo quarto p(re)dito de quello pè e puo' tuor .j^o. partidor, e misura | questo q(u)a(r)to de pè. E quando tu as averto lo partidor questo q(u)a(r)to de pè, tu vuos far questo redo(n)do e parti-lo | i(n) 8 ponti e p(er) çaschadun de li 2 quarti de lo meço de questo redo(n)do. E chosì te designerò questo redo(n)do, | lo qual te sé vixibele e notado qua de soto chomo apar anchora | p(er) significhazion de la raxi[o]n che ap(er)tien a lo batelo, chomo è dito e fato || questo batelo che apertien qua de soto. E questa è bona raxion e ne|çesaria de saverla tuti maistry mara(n)gony p(er)ché la p(re)çiede i(n) so | mestier. |

Raxion de vele. |

20 Questa sì è la soa raxio(n) de saver quello che vuol vela, de tute vele sì grande chomo piçiole. || Vol de chanevaço braça 10 p(er) peça de ff(o)stagno⁶³, e de queste braça 10 de chanevaça s'in ge va i(n) binde 6 e $\frac{1}{4}$, e 4 me(n) | quarta si va i(n) lo poçame. E p(er) questa raxio(n) puos tu veder qua(n)ta te ne va i(n) le binde o i(n) poçame e çaschun p(er) s[é]. |

E tute vele che se taia, sì grande chomo piçiole, a meço drapo e a terço drapo e a tuto drapo, da orlo o da | gratil, tuta fiada cho(n) drapo. E vuole-se taiar ferse 2 p(er) po(n)to, e le do ferse da filo non se vuol dar | algun ponto. E sì vuol de poçame lo q(u)a(r)to deçimo che sì è la fersa da filo de chanevaça, e s'ela fose 20, e||la 'n ge vorave 5. E s'ela fose 16, ela ['n] ge vorave 4. E s'ela fose 12, la 'n ge vorave 3 pasa de chanevaça. | E questa raxio(n) sì vuol tute vele sì gra(n)de chomo piçiole. |

[E] chi vuol far .j^a. serçena a una vela de pasa 20, sì faça e diga chusì: 10 fiade 20 sì fa 200, e abata | 20, roman 180. E tanto vuol pesar questa serçena de pasa 20 la vela. |

30 Vela de pasa 10 faça 5 fiade 10, che fa 50, abati 10, roman 40. E chotanto vuol pesar la serçena. E p(er) questo || muodo se può far grande e piçiole. |

[c. 19r]

Vela de pasa 22 vuole peçe de fostagno 73 e vuol chome(n)çar a taiar quarto drapo, e vuol po(n)ti | 22 le prime ferse de ventame. Tuo' le tre parte e party i(n) ponti 22. Tu i(n)siràs fuora de questi | ponty a tuto drapo ferse 46. Vuol de cha[ne]vaço braça 730. E de' pesar la soa serçena l. 200. |

⁶³ Con tratto sovrascritto in luogo di [o], in base al confronto con le altre forme documentate.

5 Vela de pasa 21 vuol peçe 65 de fostagno e de chanevaça braça 650. E vuol chome(n)çar a terço drapo | e le 2 p(ri)me ferse da filo, no li dar ponto. Mo tuo' li 2 terçi de lo drapo che te roman e parti-lo i(n) || 21 ponto e taia do ferse a .j^o. ponto: i(n)siràs fuora a tuto drapo de questi ponti a ferse 44. Vuol | pesar la soa serçena l. 190. |

10 Vela de pasa 20 vuol peçe 60 de fostagno e vuol de chanevaça braça 600. Vuol chome(n)çar a taiar | a tuto drapo le 2 p(ri)me ferse da filo, no li dar ponto nesun. Mo tuo' li 2 terçi che roman e parti-ly i(n) | ponti 19: i(n)sirà' fuora chon questi ponty a tuto drapo a ferse 40. E de' pesar questa soa serçena l. 185. ||

Vela de pasa 19 vuol peçe 55 de fostagno e de chanevaça braça 550. Vuol chome(n)çar a taiar le 2 | ferse da filo a terço drapo e no(n) li dar ponto algun. E tuo' li 2 terçi che te roman e parti i(n) ponti 19: | i(n)sirà' fuora da questi ponty a tuto drapo a ferse 40. E de' pesar questa serçena l. 165. |

15 Vela de passa 18 vuol peçe 50 de fostagno e vuol chanevaço braça 500. E vuol chome(n)çar a taiar | le 2 ferse da filo a terço drapo e no li dar ponto nessun. Mo tuo' li 2 terzi che te roman e parti-ly || i(n) 18 ponti e i(n)sirà' fuora de questi po(n)ti a tuto drapo a ferse 38. Vuol pesar la soa serçena l. 156. |

Vela de pasa 17 vuol peçe 44 de fostagno e vuol de chanevaço braça 440. E de' chome(n)çar a taiar le 2 ferse | da filo a meço drapo e non li dar ponto nesun. E vuol la mità de lo drapo che te roman e parti-lo i(n)⁶⁴ | ponti 17 e d'insir fuora de questi ponti a tuto drapo a ferse 36. Vuol pesar la soa serçena l.132. |

20 Vele de pasa 16 vuol peçe 40 de fostagno e vuol de chanevaço braça 400. E de' chome(n)çar a taiar le 2 fer||se da filo p(ri)me a meço drapo. E no(n) li dar ponto nesun. E ti vo' la mità che te roman e parti-lo i(n) po(n)ti | 16: i(n)sirà' fuora de questi ponti a tuto drapo a ferse 34. Vuol pesar la soa serçena l. 112. |

25 Vela de pasa 14 vuol peçe 30 de fostagno e vuol de chanevaço braça 300. E vuol chome(n)çar a taiar | le 2 p(ri)me ferse da filo a tuto drapo me(n) terço. E tuto lo terço che te roma(n) e parti-lo i(n) po(n)ti 14 e i(n)|sirà' fuora de questi ponti a tuto drapo a ferse 30. Vuol pesar questa serçena l. 84. ||

Vele de pasa 12 vuol peçe 20 de fostagno e vuol de chanevaço braça 200. E vuol chome(n)çar le 2 p(ri)me | ferse da filo a taiar a tuto drapo me(n) p(rima) e no(n) li dar ponto nesun. E puo' tuo' lo quarto che te roman e parti-lo | i(n) ponti 10: i(n)sirà' fuora de questi ponti e averà ferse 18 a tuto drapo e tuta fiada se vuol taiar | terço drapo da lo gratil. E vuol pesar la so serçena l. 57. |

30 Vele de pasa 10 vuol peçe 13 de fostagno e vuol de chanevaço braça 130. E vuol chome(n)çar a taiar le || p(ri)me 2 ferse da filo a tuto drapo e q(uart)a e no li dar ponto nesun. E puo' tuo' le tre q(u)a(r)te che te roma(n) | e parti-lo i(n) po(n)ti 6 e insirà fuora de questi po(n)ti a tuto drapo e averà ferse 14 e la soa serçena l. 40. |

[c. 19v]

Vela de pasa 8 vuol peçe 9 de fostagno e vuol de chanevaço braça 90. E vuol chome(n)çar a taiar | le p(ri)me 2 ferse da filo a tuto drapo me(n) sesta e no(n) li dar ponto nesun. E tuto lo sesto che te roma(n) | parti-lo i(n) ponti 4: i(n)sirà' fuora de quei ponti a tuto drapo e averà ferse 10. E vuol pesar la | soa serçena l. 27¹/₁. |

5 Vela de pasa 6 vuol peçe 5 de fostagno e vuol chanevaça braça 50. E vuol chome(n)çar a taiar || le p(ri)me 2 ferse da filo a tuto drapo me(n) otava e no(n) li dar ponto nesun.

⁶⁴ Ms. *partilo i(n) <a parte>*.

- E puo' tuo' l'otavo che te | roman e parti-lo i(n) ponti 3 e i(n)siràs fuora de questi ponti a tuto drapo i(n) ferse 8. Vuol pesar | la soa serçena l.12. |
- 10 Vela de pasa 5 vuol peçe 4 de fostagno e vuol chanevaça braça 40. E vuol chome(n)çar a taiar | 2 ferse p(ri)me da filo a tuto drapo e va quello taio i(n) fina al stelo. E vuol pesar la soa se||rçena l. 8. |
- Chi volese taiar ben .j^a. vela de quante pasa se volese, toia una maça e sepi quante pasa tu la | vuol far e di' chosì: .j^a. vela de chota(n)te pasa vuol raxionevolmente chotante ferse e | vuol chotante peçe de fostagno. E voio partir li mie' ponti p(er) tal maniera che
- 15 da chadaun de ly | ponti che io li die dar che la mia vela vegna tuta avalida. ||

Chi volese far vele piçiole de pasa 12 i(n) çoso de fostagno e de chanevaço, queste sî è le suo raxio(n) | chomo se de' far, e quante braça, e quante ferse le vorave. |

- Vela de pasa 3 vuol de tela braça 25 ¹/₁. |
- Vela de pasa 4 vuol braça 34. |
- 20 Vela de pasa 5 vuol braça 66. ||
- Vela de pasa 6 vuol braça 80 e serà ferse 10. |
- Vele de pasa 7 vuol braça 120 e serà ferse 12. |
- Vela de pasa 8 vuol braça 164 e serà ferse 14. |
- Vela de pasa 9 vuol braça 220 e serà ferse 16. |
- 25 Vela de pasa 10 vuol braça 286 e serà ferse 180⁶⁵. ||
- Vela de pasa 11 vuol braça 350 e serà ferse 24. |
- Vela de pasa 12 vuol braça 400 e serà ferse 28. |

- Chi volese far de .j^o. terçaruoel .j^o. artemon, se vuol deschosir i(n) lo pè del chanevaço defina a lo chorpo, e | puo' açionçi la mitade del to drapo i(n)tro e va dona(n)do tuto lo
- 30 drapo d'alto e lo terço dal baxo, e lo to | romagne(n)te açio(n)çi a lo poçame da baso e lo piço de stelo de le peçe del chanevaço tien-lo chosì. || E va chosì i(n) fina che tu i(n)si fuora del chanevaço. E lo romaso⁶⁶ del chanevaço sî va dona(n)do so raxio(n). |
- Chi volese far de artimon meçana, sî vuol deschosir fuora lo piço de la chanevaça, e tuo' .j^a. fersa | fuora e puo' açionçi lo drapo i(n) senbre e deschusi ferse 6 i(n) ver lo filo. E puo' açionçi lo drapo i(n) | senbre e puo' deschusi la paloma fuora, e schome(n)ça da chavo e
- 35 vien taiando fuora tute le arma|dure da alto e da baso. E quando tu as fato chosì va dona(n)do terço drapo da baso che serà soa raxio(n). ||

[c. 20r]

- Questa sî è la raxion che ap(er)tien a chi vuole tute vele sî grande chomo piçiole. Vuole çaschaduna peça de | banbaxin che va i(n)n una vela. Vuol de chanevaço braça 10. E de queste 10 braça si nde va i(n) binde braça 6 e q(u)a(r)ta e l'ava(n)ço sî va i(n) lo poçame, ch'è braça 4 men q(uart)a. |
- Anchora te voio amaistrar a saver tute raxio(n) che aspeta a taiar vele sî piçiole chomo
- 5 grande de | drap(i) de Chandia chomo de sovra p(re)ordené. ||
- Chi volese taiar de li diti drapi de Chandia p(er) far vela o vele, voiendo-li fender p(er) meço, vuol senpre ponty | 2 p(er) desena de pasa p(er) quello lo meterave p(er) le oltre raxio(n) dite davanty, sapiando che p(er) ogno paso | che tu as de vela, tu vos tanti ponti

⁶⁵ Errore per 18.

⁶⁶ Forma att. nel Corpus OVI in testi settentrionali; 'ciò che rimane'.

2 p(er) dexena plu de çò che dixè la raxio(n) de li drapi da Veniexia. E senp(re) | taia le tue vele a quante pasa tu vol, e s'è far chotanti ponti vorave. E chosì se vuol taiar a quarto
10 | drapo e a terço drapo e a meço drapo e a tuto drapo men quarta e a tuto drapo chomo scrive le altre || raxion perçedente. E façando chosì tu no(n) faliràs mai la raxio(n). Vorà' de chanevaço p(er) ogni braça 10 de fostagno braça 8, e chosì p(er) ogni 100 de fostagno meterà' de chanevaço braça 80. E p(er) questa raxion se può far tute vele | sì grande chomo piçiole. |

Anchora te voio amaistrar saver taiar vele de fostagno de Chandia e de drapi de
15 Damiata⁶⁷ e de Schamandri⁶⁸, de Soria⁶⁹ | e de chanevaço e de tele purché tuti responda a la largeça de li fostagny de Chandia, li quali son largi q(uart)e 5 || de braço de Chandia, non li fendando p(er) meço ma metando-li chosì i(n)triegi. Vorave questo taio çoè ponti 2 me(n) | de ciò che scrive la raxion del taio de li drapi da Veniexia. E chosì chomo scrive che dei drapi de Chandia fin|dando-ly p(er) meço vuol ponti 2 plu p(er) dexena, chosì no(n) li fendando vuol ponti 2 men p(er) desena de ciò che scry|ve la raxion de li drapi de Veniexia. E nota de chanevaço, chomo dise la raxio(n) de li drapi de Veniexia, braça
20 | 10 p(er) ogni peça, e chosì vuol a drapi de Chandia braça 30 de chanevaço p(er) ogni braça 100 de fostagno che || meterà a la toa vela. E p(er) questa raxion puos tu saver tute altre simele raxio(n) de ogni chosa che | ap(er)tien a vela sì a piçiola chomo a granda. |

E p(er) significhazion e p(er) figura de tute queste raxion che ap(er)çiede a vele chomo è p(re)alegade dava(n)ty | se può far le dite vele chomo è artimon e terçarvuol e papafigo. |

25 Raxio(n) de vele de chocha.||

Questa è la raxio(n) che vuol .j^a. vela de chocha sì piçiola chomo granda. Ponamo ch'el sia .j^a. vela de pasa 16, | vuol eser la bugna pasa 8, che vien ad eser la mitade de quello che sì è l'antenal. E questa raxio(n) vuol chadauna vela | de chocha sì grande chomo piçiola e senpre quanto sì è p(er) antenal la mità de vuol de chaçuda. |

Chi volesse taiar chadauna vela de chocha sì grande chomo piçiola, die chome(n)çar a
30 taiar la fersa de meço de lo | briolo e farà-la tanto larga quanti ponti deverave meter i(n) li doi quartery de la vela. E de' saver che tu die || piar .j^o. guveto e trarlo de la largeça del drapo, e quante pasa p(er) antenal tu die meter p(er) ogno pasa 2, | ponto .j^o, e p(er) chadaun ponto 3 ferse. E quando tu y(n)serà fin a la bugna de la volta de la fersa de meço de lo | briolo e va p(er) lo cho(n)trario de lo to guveto i(n) fina a l'altra bugna. |

[c. 20v]

Anchora sepi che ogni vela sì piçiola chomo granda p(er) chadaun paso ferse 3, e no(n) meter la p(ri)ma fersa | da lo brio[l] nele 2 ferse de le bugne. |

Anchora sepi che chadauna vela de chocha vuol tanto drapo chomo chanevaço. |

Se algun te domandase .j^a. vela de chocha quanto drapo vuol de pasa 16 o de 15 o de 14,
5 tu des far que|sta raxion: chon çò sia ch'el diga p(er) avanti che p(er) ogno paso tu des meter ferse 3. Ponamo ch'el sia .j^a. || vela de pasa 16, vorave ferse 48 e chomo scrive p(er) avanti che quante pase sé p(er) antena vuol | eser la mitade p(er) bogna. E s'elo sé per antenal pasa 16 vuol eser la bugna pasa 8. Ado(n)cha dovemo dir | 8 via 48, che

⁶⁷ Città del basso Egitto

⁶⁸ Nome di un fiume e di una mitica città (Scamandria) dell'Asia Minore.

⁶⁹ 'Siria'. Forma att. Cfr. RagAntique (p. 35): «Portolan per la Soria. Portolan per la Soria partendo de Cipro». Ma anche Debanne (2011: 74).

- sé le ferse, fa pasa 384, che sé p(er) ogni pasa 10 peça .j^a. de fostagno. E chadauna peça s'è | braça 25 che amo(n)terave a dener⁷⁰ questa vela peçe 38^{1/1}, che seria braça
- 10** 962^{1/1}, çoè de fostagno | de Veniexia e da Choron. E s'el fose de Chandia tanto p(er) raxion a la soa ampleça. ||
- Anchora sepi che⁷¹ çaschaduna boneta de chocha vuol eser tanto p(er) bugna quanto s'è la mitade de la | bugna de lo i(n)triogo. |
- Anchora sepi che chadaun quartaron de chocha vuol eser p(er) bugna quanto s'è le 2 parte de la boneta | raxionando da la bugna, e p(er) questa tute raxion se può far a tute
- 15** vele de ço che li p(re)çiede chomo è dito | p(er) singolo. ||
- E p(er) significhazion e p(er) figura de queste raxio(n) che p(re)çiede de vele chomo è prealegado p(er) avanty, se può | far le dite vele chomo trio, bonete e quartaron. |

[c. 41 r]

- Questa s'è raxio(n) de choredar nave s'è granda chomo piçiola de quello li à luogo achoredar, ço se i(n)ten[de] | d'alboro e de antena e de quello li fano mestier e de çaschadun choriedo p(er) singolo, chomo d[e]mostra | de qua avanti p(er) ordene. |
- Nave che fose de .j^a. choverta, che avese de plan piè 10, vorave piè 20 de bocha. E s'ela avese piè 13 | de plan vorave de bocha piè 26. Çò se i(n)tende a tute nave grande e piçiole, vuol do || atanto de bocha de ciò ch'ela à de plan. |
- Chi volese alborar una nave, s'è la vuol alborar p(er) raxio(n) de ciò che l'avese de plan e de bocha chomo | io te mostrerò qua de soto p(er) singolo. |
- Nave che fose de una choverta vuol far questa, s'è tanto e meço de ciò ch'ela à de plan.
- 10** Ponamo che | questa nave eba piè 10 de plan, el vorave far 10 via 6^{1/1}, farave 65, raxiona(n)do piè 5 p(er) || paso che serave questo alboro 13. E p(er) questo muodo se fa tute raxio(n) de albory de proda | a tute nave s'è grande chomo piçiole. |
- Nave che avese piè 13 de plan vol far questa raxio(n). 6 tanto e ta(n)ti ^{1/1} quanti piè la à de pla(n). | Ponamo che questa nave abia piè 13 de plan: vorave far 6^{1/1} via 13, che
- 15** farave 94^{1/1}, | tansando⁷² piè 5 p(er) paso che vignerve pasa 18 piè 4. ||
- Nave che avese do choverte e volese meter .j^o. alboro i(n) proda, de' far 3 atanto de ciò ch'ela à de | bocha. Ponamo che l'avese piè 32, se de' far 3 via 32 val 96, che vigneria pasa 19 e piè | .j. E se la nave avese plu de bocha o me(n), fa senpre questa raxio(n) e non li dar ni plu ni men | de la p(re)dita raxion. |
- 20** Sapi che tuti albory grandi e piçiolu vuol volçer meço palmo p(er) paso de qua(n)to l'alboro è lo(n)||go e no me(n), e avanti plu ch'a men. |
- Sapi che a tute antene s'è grande chomo piçiole vuol volçer quarto de palmo p(er) | paso de quanto l'antena è longa. |
- Mo sapi che antena de pasa 12 vuol volçer palmi 3 entro el so terço. |
- 25** Antena de pasa 16 vol volçer palmi 4. ||
- Antena de pasa 20 vol volçer palmi 5 e chusi a tute antene p(er) raxio(n). |
- Mo sapi che chadaun alboro che meti i(n) proda tu vuos p(er) ogni 5 piè d'alboro piè 6 d'a(n)tena. | E ponamo ch'el sia uno alboro de pasa 15: vorave d'antena pasa 18. |
- Nave che avese alboro a p(ro)da de pasa 15 vorave alboro de meço de pasa 14, sapiando
- 30** che p(er) | chadaun paso longo de proda, siando da 15 i(n) su, vorave menemar d'alboro de meço || terço de piè p(er) paso. |

⁷⁰ Lettura incerta. Forse *tener*.

⁷¹ Ms. *che che*

⁷² Non del tutto chiaro il significato. *Tansare* in antico significa 'sottoporre a dei tributi' oppure in generale 'moderare'. Cfr. anche Boerio s.v.

[c. 41v]

S'el fose albero de p(ro)da de pasa 18, vorave alboro de meço de pasa 16 e piè 4. |

Mo sepi che alboro de meço vol sie piè me(n) quarta de l'antena. Ponamo che se l'alboro fose | pasa 16 vorave d'antena pasa 18 piè 2. |

Questa si è la raxio(n) ciò che vuol uno alboro de chalçexe, si de p(ro)da chomo de meço,

5 vorave senpre | palmo .j^o. p(er) pasa de quello l'alboro fose longo. ||

Mo si te voio i(n)segnar, se algun te disese: e voio che tu me cho(n)pri una antenna, voia gra(n)da voia piçola, over uno ventame o .j^a. stelo si grande chomo piçolo. Mo vuos tu saver cò ch'ela vuol de | ventame over de stelo che vuol eser çaschadun p(er) si.⁷³

10 Ponamo ch'el sia una antenna de pasa 12, | vuol de ve(n)tame li do terçi de quello 'la è longa e li do terçi de 12 si è 8, e piè .j^a. p(er) desena de pasa | che se de' meter plu. Doncha vorave de ve(n)tame pasa 8 piè .j^a. e vorave de stelo pasa 6 e piè .j^a.||

Anchora serà una antenna de pasa 24 vorave de ve(n)tame li 2/3 de cò che sé l'antena, doncha serave | de pasa 16 e piè 2 questo ventame. P(er) li 2 piè se mete p(er) le do dexene chomo è dito. |

Mo te ò dito de lo ventame, mo si te voio dir de lo stelo. Ponamo che l'antena de pasa 24 tu vuos la mitade | de 24 e piè 2. E p(er) questa raxio(n) se pò saver de tute raxio(n) si

15 grande chomo piçole de quello se volese | de ve(n)tame e de stelo çaschadun p(er) si de stelo. ||

Qui⁷⁴ te doma(n)dase de subito, chomo fa asè⁷⁵ fiade alguny parony de nave over altri, digando: una mia | antenna me s'è magagnada i(n) lo stelo e vorave nde far una. Tu li de' responder quanto lui à de | antenna. E s'elo avese antenna de pasa 20 over 22 over 24 over

20 26, tu li des responder che se | l'antena fose de pasa 20 longo, vorave uno stelo de pasa 10 piè 3. E senpre meti piè 3 de plu | de la mitade de cò che l'antena fose longa ligada. || Vuos tu saver anchora d'un ve(n)tame: tuo' senpre mai le do p(ar)te de cò che l'antena fose longa e s'ela fosse | de pasa 21, lo ventame vorave eser pasa 14. E chosì respondi a chi te doma(n)dase de subito. |

Questo si è lo muodo a chi volese alborar .j^a. nave si granda chomo piçola. Tu des meter li so anely | entro lo terço e lo quarto che serave a dir chosì. Se uno alboro fose longo de pasa 12 e tu lo volesi | ligar li toi anely e intro lo terço e lo quarto tu des far chosì: lo

25 terço de 12 si è 4, e lo quarto si è || 3, si che 4 e 3 fa 7. Doncha des tu ligar li toi anely a chavo de 7 pasa e misura da lo bochame | de lo cholçese e vegnir a chavo de 7 pasa. |

Qui⁷⁶ volese le braçe de charuçi i(n) stelo faça chosì, che quanto elo à de meça lama i(n) stelo de pasa, | chotanti piè de' meter dentro da lo chavo de stelo i(n)fin la lama. |

30 Mo sapi che quanti palmy volçerà la toa antenna, chota(n)ty piè volçerà i(n) chavalchada. E p(er) questo modo porà' || saver quel tu vos de rise ad inboiarly p(er) ligar le toe antene. |

Una antenna che volçese palmi 6, volçerà palmi 6 i(n) chavalchada. |

[c. 42r]

Mo te voio amaistrar che sartia vuol li alborny p(er) raxio(n). |

Alboro de pasa 14 vuol pesar le suo rise⁷⁷ l. 4 p(er) paso e averà fili 48 p(er) no(n)bolo. |

⁷³ 'sé'.

⁷⁴ Con valore 'chi, colui che', pronome relativo.

⁷⁵ Cfr. Stussi (1965) "assai".

⁷⁶ 'chi'.

⁷⁷ Ms. *pesar le suo rise pesar*.

- Alboro de pasa 15 vuol pesar le suo rise l. 4 o(n)z. 3 p(er) paso e averà fili 51 p(er) no(n)bolo. |
- Alboro de pasa 16 vuol pesar le suo rise l. 4 $\frac{1}{1}$ p(er) paso e averà fili 54 p(er) no(n)bolo. |
- 5** Alboro de pasa 17 vuol pesar le suo rise l. 4 o(n)z. 9 p(er) paso e averà fili 57 p(er) no(n)bolo. ||
- Alboro de pasa 18 vuol pesar le suo rise l. 5 p(er) paso e averà fili 60 p(er) no(n)bolo. |
- Alboro de pasa 19 vuol pesar le suo rise l. 5 o(n)z. 3 p(er) paso, averà fili 63 p(er) no(n)bolo. |
- Alboro de pasa 20 vuol pesar le suo rise l. 5 $\frac{1}{1}$ p(er) paso e averà fili 66 p(er) no(n)bolo. |
- Alboro de pasa 15 de p(ro)da vuol alboro de meço de pasa 14. |
- 10** Anchora p(er) çaschadun paso che l'alboro de proda fose da 15 pasa i(n) suso, vuol l'alboro de meço terça me(n) de || pè de quel de p(ro)da, a tuta fiada lo paso me(n). |
- Nave che avese alboro i(n) proda de pasa 18 vorave d'alboro de meço pasa 16 piè 4. |
- Nave che avese alboro i(n) proda de pasa 20 vorave d'alboro de meço pasa 18 piè 4 $\frac{1}{1}$. |
- Chi volese far manti d'alboro sì de p(ro)da chomo de meço, sì grandi chomo piçiol, faça
- 15** senpre tre ata(n)to de çò | che luy à de alboro de sovra choverta. E fa tanti manti e rise d'antena mesurando senpre da lo bochame || del cholçese i(n) çoso, sovra la ligadura de le piole e de'-se far questi manti p(er) raxio(n) de ciò che volçese l'an|tena. |
- Anchora che volçese palmi 6 vuol posar li soi manty l. 15 p(er) paso e averà fili 180 p(er) no(n)bolo e vignerà be(n). |
- Vorave le schobrave⁷⁸ de schote pesar l. 6 $\frac{1}{1}$ p(er) paso e averà fili 78 p(er) nonbolo. |
- 20** Vol pesar le suo braçe de fondo l. 5 $\frac{1}{1}$ lo paso e averà fili 66 p(er) nonbolo. ||
- Antena che volça palmi 5 vorà pesar li soi manti l. 12 $\frac{1}{1}$ p(er) paso e averà fili 150 p(er) no(n)bolo. |
- Vorà pesar le sue braçe de schote l. 5 o(n)z. 5 lo paso e averà fili 65 p(er) nonbolo. |
- Questa sì è bela riegola che p(er) çaschadun palmo che volçe l'antena vuol pesar li soi manty l. 2 p(er) paso. |
- E la braça de le schote vuol pesar l. .j^a. o(n)z. j^a. p(er) paso e averà fili 13 p(er) no(n)bolo. |
- 25** Li menaly de le schote vuol pesar li do terçi de quello pesa le suo braçe p(er) paso. E se le lavorase i(n) ternal, || vorà pesar la mitade de le suo braçe, çò se i(n)tende p(er) paso. E se le braçe pesase l. 6, lo menal l. .iii., | p(er) raglo vol pesar l. 3. |
- Qua se vuol taiar manti sì de p(ro)da chomo de meço, sì grandi chomo piçiol: tuti vuol una raxio(n). Vuol | eser questi manti tanto longi quanto tu a' de alboro sovra choverta
- 30** da lo bochame i(n) çoso su | le gole de l'alboro e piè 3 p(er) le scheche⁷⁹. ||
- Vole de le rise de antenna 5, tanto de quello che volçe l'antena e piè 3 p(er) le plonbadure. |
- Braçe de schote vuol eser tanto longe che le vegna piè 4 $\frac{1}{1}$ p(er) paso de quello che l'antena fose | tanto longa. |

[c. 42v]

Vorave li soi menaly de schote tre atanto e meço de quello che l'antena fose longa. |

Braçe de charuçi vuol eser tanto longe quanto sé lo stelo da meça l'antena i(n) stelo. |

⁷⁸ Privo di significato. Forse da correggere con *suo braçe*, come nel periodo successivo.

⁷⁹ Senza significato.

- Vole li stri⁸⁰ menaly de charuçi .j^o. tanto e meço de quello ch'è longa l'antena. E vuol pesar li do terçi de quello | che pesa le suo braçe. |
- 5 Braçe de stelo vuol eser piè 4 p(er) paso de quello lui à de stelo da meça la via i(n) stelo. ||
- Vuol de menador do atanto e meço de q(ue)lo che sé l'alboro sovra choverta. |
- La poçia de p(ro)da vuol eser tanto longa quanto l'antena s'è longa. |
- Lo poçal vuol esser do atanto quanto è l'antena longa. |
- Morganal de p(ro)da vuol eser do atanto e meço longo de quello che sé longo l'antena. |
- 10 Menali de fondy vuol eser tre ata(n)to e meço de quello che è longo l'alboro sovra choverta. ||
- Menaly de quadernaly vuol eser tre ata(n)to de quello che sé l'alboro sovra choverta. |
- Morganal de meço vuol eser do atanto e meço de quello ch'è longa l'antena. |
- L'orça davanti vuol eser do atanto de quello che sé l'alboro de meço sovra choverta. |
- Braçe de schote devano⁸¹ vuol eser la mitade de quello che sé longa l'antena e piè 2 p(er)
- 15 le | schat. ||
- Schote devano vuol eser tanto quanto è do atanto e meço l'antena longa. |
- Menaly de senaly vuol eser tre atanto de quello che sé d'alboro de meço sovra choverta e ly | soi menaly vuol pesar l. .j^a. o(n)z. 8 p(er) paso e averà fili 20 p(er) no(n)bolo e schuserà ad ogno bo(n) senal. |
- Nave de .j^a. choverta vorave pesar li soi menaly l. .j^a. o(n)z. 6 p(er) paso de senaly e
- 20 morganaly e de schote | devano e vorà aver fili 20 p(er) no(n)bolo. ||
- Menaly, cò se i(n)tende gomene de p(ro)da, voria esere de fily 32 p(er) no(n)bolo, cioè a nave de do choverte. |
- Chi volese saver quanto una nave vuol de gomene de p(ro)da, abia(n)do li soi chatavy ragli 6, vorave | far chosì: abata senp(re) .j^o. paso de quello ch'è l'alboro longo sovra choverta, digamo l'alboro fose | pasa 13 abata .j^o. e roman 12, e diga 12 via 12 fa 144, e tanto vorave de gomene. |
- 25 E chosì chatavi 'la vorà-se chon 4 ragli e l'alboro fose pasa 12, vorave far 8 via 12 fa 96, e cho||tanto vorave de gomene. E senpre me fa' do atanto de quello tu as de ragly e lo to chatavo. | Digamo che tu a' 4 ragli, fa 8 fiade tanto quanto tu as d'alboro sovra choverta e abati .j^o. | paso e vignerà molto ben. |
- Questo è lo modo chomo se de' taiar la sartia d'alboro de una nave, p(er) raxio(n) de
- 30 quello che l'è | l'alboro ch'è sovra choverta. ||
- Alboro che sia pasa 12 i(n) suso sovra choverta⁸² vol eser longo lo chinal de p(ro)da pasa | 4 men de quello è longo l'alboro sovra choverta. E s'elo fose de pasa 12 i(n) çoso, vuol eser lo | chinal de p(ro)da li do terçi de quello ch'è l'alboro sovra choverta. |
- [c. 43r]
- Navilio ch'avese una choverta vor dà⁸³ de popese tanto quanto l'albor fose longo. E s'elo fose de do | choverte o de 3 voria de popese piè 6 p(er) paso de quello che l'alboro fose sovra choverta. |
- Navilio che avese chinaly nuove p(er) lady vol eser li soi senaly piè 2 me(n) de cò che sé l'alboro | sovra choverta, e chinal secondo vuol eser piè 4 men de lo senal. E a li
- 5 chinali 5 vol | piè 2 de schala p(er) chinal, e li chinaly 3 piè 1¹/₁ p(er) schala p(er) chinal.

⁸⁰ Sic.

⁸¹ 'davanti'.

⁸² Ms. <choverta> sovra choverta.

⁸³ Lettura incerta.

- E serà quello de p(ro)da pasa 4 || men de quello che sé l'alboro sopra choverta. E serà pasa .j^o. da una taia a l'altra e vorà de menal | e de chinal pasa 15. |
- Nave che avesse chinal 8 p(er) lady vol eser lo senal piè 3 men de quello che sé l'alboro sopra choverta. E vuole lo so chinal secondo piè 5 men de lo senal. E vuol eser chinaly
- 10** 4 e piè 2 | de schala p(er) chinal. Vol eser chinaly 3 piè .j. $\frac{1}{1}$ de schala p(er) chinal e serà quello de p(ro)da pasa 4 me(n) || de quello che è l'alboro sopra choverta. |
- Nave che avesse chinaly 7 p(er) lady vuol eser lo senal pase .j^o. men de ciò che sé l'alboro sopra | choverta e lo chinal secondo paso .j^o. men de lo senal. E vuol eser chinaly 3 piè 1 $\frac{1}{1}$ de schala | p(er) chinal e serà quello de p(ro)da pasa 4 me(n) de quello è l'alboro sopra choverta. |
- 15** Nave che avesse chinaly 6 p(er) lady vuol lo so senal pasa .j^o. men de quello che sé l'alboro l[on]go sopra || choverta. E vuol essere lo chinal sego(n)do piè 5 men de lo senal. Vuol chinali 2 de piè 2 de schal[a] | p(er) chinal. Vorà chinaly 2 piè 1 $\frac{1}{1}$ de schala p(er) chinal. E serà quello de p(ro)da pasa 3 e piè 4 me(n) de | ciò che sé l'alboro longo de p(ro)da in choverta. |
- Nave che avesse chinali 5 p(er) ladi, vuol lo so senal pasa .j^o. men de quello ch'è l'alboro sopra choverta. | Serà lo so senal⁸⁴ secondo pasa .j^o. men de lo senal. E chinaly 4 piè 2 de schala p(er) chinal. E serà || quello de proda pasa 3 e piè 3 men de quello che sé l'alboro sopra choverta. |
- Questo sì è la raxio(n) de quello che vuol l'alboro de meço de sartia. |
- Alboro de meço che sia pasa 12 i(n) su de sopra choverta vuol li soy senaly pasa 4 men de quello che sé | lo so alboro de sopra choverta longo. E li soi p(ro)dany vuol eser piè 6
- 25** plu longi de li suo senaly. E li soy | popesi piè 5 men de quello che sé l'alboro sopra choverta. E lo chinal da pope secondo, vuol || eser de piè 7 men de li popexi da pope. |
- Alboro de meço che sia de pasa 12 i(n) çoso vuol li soi senaly li do terçi de quello che sé l'alboro sopra | choverta. E vuol li suo p(ro)dany paso .j. plu longo de lo senal. E vuol li soi popexi paso .j^o. men | de quello che sé l'alboro sopra choverta. E lo chinal secondo
- 30** vuol eser de piè 6 me(n) | de li popexi. ||
- Nave che a(ve)se⁸⁵ chinaly nuove p(er) ladi i(n) p(ro)dany e popesi 3 e senal .j^o. e quadernal .j^o. p(er) ladi, che serave i(n) tuto chavy | 28 i(n)n alboro, mo faço chosi: 28 via chotanto cho' tu as d'alboro sopra choverta. E ponamo che l'avesse al|boro de pasa 14 sopra choverta, fa 14 via 28 che serave pasa 392, le rise che vorave questo alboro | de pasa 14. E farà-te aneli e chodete de taie e questo te mostra p(er) saver qua(n)ta
- 35** sartia ap(er)tien i(n) .j^o. alboro | de p(ro)da i(n) tuto. ||

[c. 43v]

- E se questa nave avesse pasa 12 d'alboro sopra choverta ed avesse chinali 24 i(n)n alboro da p(ro)da p(er) tuto | e p(er) popexi e p(er) chinaly e p(er) q(ua)dernaly, faça 12 fiade 24 che serave 288 pasa. E chotanto vorave de rixe | questo alboro e p(er) popexi e p(er) senaly e p(er) chinaly e p(er) quadernaly e p(er) anely de taie, e p(er) questa raxio(n) se può | far quanto vuol .j^o. alboro de p(ro)da de sartia sì de grandi chomo de piçoli e d'ogna sorta. |
- 5** [A]d alboro de meço chi volese saver quanta sartia che li bisogna pensa senpre che quanti chavy || lo vuol i(n)n alboro de senal e de chinal de popexi e de p(ro)deny. E ponamo ch'elo avesse chavi 20 i(n) | alboro e sia de pasa 14 longo sopra choverta e abata

⁸⁴ Corretto probabilmente su *chinal*.

⁸⁵ Lo consideriamo come scioglimento del tratto abbreviativo sovrascritto, sebbene non sia un compendio usuale per *ve*.

senpre .j^o. paso d'alboro men de quello che è | l'alboro sovra choverta, e puoi se de' far chosì: 13 fiade 22, che fa 286, e chotanto vorave que|sto alboro. |

- 10** E s'elo avese pasa 12 sovra choverta e avese chavi 16 i(n)n alboro de meço vor dà far 11 fiade || 16 che seria 176 e questo vorave-lo de rixe. E p(er) questa raxio(n) puos tu saver quanto tu vol de | sartia i(n)n albolo de p(ro)da chomo de meço, chomo dise e t'amaistra quy de soto p(er) singolo apo(n)to | de ogra raxio(n). |
Nave che porta 1400 miera vuol miera 28 de sartia a tuto so fornimento. |

- 15** E vorave questa nave anchore 17 e vuol pesar tute queste anchore miera 14 sì chomo || denota qua i(n) çoso p(er) singolo zaschaduna p(er) sì. |
Vol questa nave anchore 2 de .j^o. mier l'una. |

Vol anchore 4 de l. 900 l'una. |

Vol anchore 5 de l. 800 l'una. |

- 20** Vol anchore 6 de l. 700 l'una. ||
Vol chavi 2 de l. 860 l'un. |
Vol chavi 4 de l. 780 l'un. |
Vol chavi 6 de l. 610 l'un. |

- 25** Anchora vuol prese 6 de pasa 100 l'una | e de' pesar l. 6 l'una peça, e averà fili 75 || p(er) nonbolo. |
Anchora vol de gripie peçe 7 de pasa 60 l'una | de l. 4 lo paso, e averà fili 48 p(er) nonbolo. |

Questo è quello che vuol questa nave de sartia d'alboro de p(ro)da chomo dirà da qua i(n) çoso p(er) raxio(n) e p(er) singolo. |

- 30** Vol questa nave p(er) rise d'alboro de p(ro)da peçe 7⁸⁶ de pasa 60 la peça de l. 5^{1/1} lo paso. Lo peserà la peça || l. 330 che averà fili 66 p(er) nonbolo, peserà in suma queste 7 peçe over chorchome l. 2310. |
Vol peça .j^a. de chodeta de chinal de pasa 60 la peça de l.3 lo paso e averà fili 36 p(er) no(n)bolo e serà l. 180. |
Vol chorchome 7 de menaly de menadory de popexi e de chinal de pasa 60 la peça de fili 18 p(er) no(n)bolo. |
Vol peçe 2 de menaly de chardenaly de pasa 165 l'una. |

- 35** Vol peçe .j^a. d'ançioło. ||
Vol peçe 5 de menaly p(er) le fonde de siorda e de orça poçia de pasa 60 l'una de fili 20 p(er) no(n)bolo | e peserà l. 83 la peça i(n) tute l. 415. |
Vol de manti de p(ro)da pasa 44 e de' pesar lo paso l. 16. Averà fili 192 p(er) no(n)bolo e vuol pesar l. 704 questi ma(n)ty. |
Vorà de gomene de p(ro)da pasa 170 de fily 36 p(er) no(n)bolo. Peserà queste 2 gomene l. 736. |

[c. 44r]

Vol de braçe de schote e de charuçi e p(er) choli peça .j^a. pasa 60 de l. 6 lo paso, averà fili 76 p(er) no(n)bolo e peserà | questa peça l. 420. |

Vol peça .j^a. p(er) menale de schoste⁸⁷ i(n) ternal de pasa 80 de fili 40 p(er) no(n)bolo peserà l.3. o(n)z. 8. E vignerà a pe|sar queste 2 schote l. 534. |

⁸⁶ In interrigo 6 cassato.

⁸⁷ 'scotte'? Non emendiamo perché la forma ha più di una occorrenza nel testo.

- 5 Vol do charochi de l. 4 lo paso. ||
 Vol peça .ja. de braçe de fonde e de scrorda⁸⁸ de pasa 50. |
 Vol menal de morganal peça .ja. de pasa 60 de fily 24 p(er) no(n)bolo de l. 2 p(er) paso. |
 Vol peça .ja. de menal de schilo 410. |
 Vol peça .ja. de pasa 22 de l. 10 cho aso.⁸⁹ |
- 10 Vol p(er) poçal de p(ro)da pasa 44 de l. 3 lo paso che averà fili 36 p(er) nonbolo. ||
 Vol peça .ja. p(er) far inboialy da l'antena de proda e de meço de pasa 60. Vuol pesar l.3 p(er) paso e averà fili 36 | p(er) nonbolo. |
 Vol peça .ja. p(er) far schala de p(ro)da e de meço de no(n)boli 4 de pasa 65 de l. 3¹/₁ lo paso. E tuto questo è lo fornime(n)to | de l'alboro de proda de çò che li preçiede a sartia s' d'alboro chomo d'antena. |
- 15 Anchora vuol questa nave, che porta miera 1400, de fornimento d'alboro de meço e de çìò che li p(re)çiede. ||
 Vole senal 4 p(er) ladi e p(ro)dany 3, popesi 2, chinal .jo. Segon)do vuole sartia p(er) rixe de questo alboro | pasa 290, s' chomo p(er) senaly e p(er) popexi e p(er) chinali e p(er) p(ro)dany, peserà lo paso l. 5¹/₁. Vuol eser fili 66 | p(er) no(n)bolo. Peserà questa sartia 1585. |
 Vol chorchome 4 de menaly de senal de pasa 60 la peça, de fili 20 p(er) nonbolo. |
- 20 Vol peçe 3 de l. .ja. o(n)z. 8 lo paso de pasa 60. ||
 Vol peçe .ja. p(er) manti de meço e de rise de antenna de pasa 42 de l. 13 lo paso, e farà-te ma(n)ti e rise e averà | fily 156 p(er) no(n)bolo. Peserà questa peça l. 546. |
 Vol peça .ja. de braçe de fonde e de schote devano de pasa 50 de l. 5 lo paso. |
 Vole peçe 2 de gomene de meço de pasa 110 l'una, de l. 2 lo paso, de fili 24 p(er) no(n)bolo. |
- 25 Vol peçe 2 de menaly de schote devano de pasa 50 l'una, de fili 20 p(er) no(n)bolo. ||
 Vol peçe 2 de menaly de morganaly de meço de pasa 50 l'una, de fili 20 p(er) nonbolo. |
 Vol peça .ja. d'ançiole e p(er) tienteben e p(er) orça davanti de pasa 80, de fili 16 p(er) nonbolo. |
 Vol peça .ja. p(er) far schala de meço de pasa 4 de no(n)boli 4, de fili 12 p(er) nonbolo. |
 Nave che portase miera 1200 vorave de sartia a tuto so fornimento miera 25 l. 955. |
- 30 Vuol anchore 15, e de' pesar miera 12 queste anchore, chomo de soto dirò. ||
 Volçi. |

[c. 44 v]

- Vol anchore 4 de l. 900 l'una. |
 Vol anchore 6 de l. 800 l'una. |
 Vol anchore 5 de l. 600 l'una. |
 Vol chavy 4 de l. 780 l'uno. |
- 5 Vol chavi 6 de l. 700 l'uno. ||
 Vol chavi 5 de l. 600 l'uno. |
 Vol prese 5 de pasa 100 l'una | de l. 670 l'una. |
- 10 Vol de gripie peçe 6 de pasa 60 | l'una de fili 44 p(er) no(n)bolo. ||

⁸⁸ Sic. ma senza significato.

⁸⁹ Sic. ma senza significato.

- Anchora vuol questa nave de miera 1200 de sartia | d'alboro de p(ro)da pasa 390 de
 pasa 60 la peça de fily⁹⁰ | p(er) nonbolo, peserà lo paso l. 5 o(n)z. 3, peserà la peça | l.
 300 e faran de tute le rise pasa 390. |
- 15** S(u)ma tuto queste peçe 7, 2040. ||
 Anchora vuol peça .ja. chodete de pasa 60 de l. 37⁹¹ |
 lo paso, de fili 46 p(er) nonbolo. Peserà questa peça l. 190. |
 Vol chorchome 7 de menadory de chinal de pasa 60 la |
 peça, de fili 18 p(er) no(n)bolo. Peserà queste peçe 7 l. 630. |
- 20** Vol peçe 2 de chardenaly de pasa 45 l'una de fili 16 p(er) nonbolo. Peserà queste 2 peçe
 l. 135. ||
 Vol peça .ja. d'ançiolo p(er) menal d'ançiolo e p(er) menar de gordili e p(er) tienteben
 de pasa 60 de fili 16 p(er) | nonbolo. Peserà questa peça l. 105. |
 Vol peçe 5 p(er) menaly de siorda e de fonde e orça poçia de fili 20 p(er) no(n)bolo. |
 Vol de manti d'alboro pasa 19 e vuol pesar lo paso l. 15 e averà fili 180 p(er)
 no(n)bolo. |
- 25** Vol de gomene de p(ro)da de pasa 170 de fili 24 p(er) no(n)bolo. Peserà lo paso l. 2. ||
 Vol peçe .ja. de pasa 60 p(er) braça de schoste e de charuçi e far choli de l. 6¹/₁ lo paso,
 averà fili 80 p(er) no(n)bolo. |
 Vol menal de schost i(n) ternale de pasa 80 l'una e fili 36 p(er) nonbolo e peserà lo paso
 l. 3. |
 Vol peça .ja. de menal de charoçi de pasa 70 de fili 49 p(er) nonbolo. Peserà l. 4 la
 peça. |
 Vol peça de morganal de fili 24 de l. 3 lo paso. |
- 30** Vol peça .ja. p(er) poçia de pasa 22 de l. 10 lo paso e fili 120 p(er) no(n)bolo. ||
 Vol de poçial pasa 44 de l. 3 lo paso. |
 Vol peça .ja. de i(n)boialy de antena de p(ro)da e de meço de pasa 60 de l. 3 lo paso. |
 Vol peça .ja. de schala p(er) meço de pasa 52 de l. 3 lo paso de no(n)boli 4. |
 Vol questa nave de fornimento de meço lo qual porta miera 1200. |
- 35** Vol senaly 4 p(er) lady, e p(ro)dony 3, e popexi 2, chinaly .jo. sego(n)do vuol de sartia
 d'alboro pasa 270, || peserà lo paso l. 5 o(n)z. 3, averà fili 63 p(er) no(n)bolo. Peserà
 questa sartia l. 1317 p(er) tuto. |
 Nave che porta miera 1000 vorave de sartia ad aver tuto so fornimento miera 22 e l.
 300. |
 Vol questa nave anchore 14 e vuol pesar queste anchore miera 10. |
- Vol anchore 2 de l. 900 l'una. |
- 40** Vol anchore 4 de l. 700 l'una. ||
 Vol anchore 4 de l. 600 l'una. |
- Vol chanavi 2 de l. 785 l'uno. |
 Vol chanavi 4 de l. 685 l'uno. |
 Vol chanay 4 de l. 585 l'uno. |
- 45** Vol prese 4 de l. 500 l'una ||

⁹⁰ Manca il numero di fili per *nònbolo*, ma non vi sono spazi bianchi a seguire.

⁹¹ Incerta la lettura della seconda cifra.

de pasa 100 l'una e de' pesar |
l. 5 lo paso, fili 60 p(er) no(n)bolo. |
Anchora vuol questa nave de miera 1000 de sartia d'alboro de p(ro)da chinali 8 e popesi
3, senal .j^o., q(ua)dernal .j^o. |

[c. 45r]

- Vol de rise d'alboro de p(ro)da pasa 370 de l.5 lo paso. Averà fili 60 p(er) nonbolo. |
Vol peça .j^a. de chodete de pasa 60 de l. 3 lo paso, de fili 36 p(er) nonbolo. |
Vol chorchome 6 de menaly de pasa 60, de fili 18 p(er) nonbolo. |
Vol peça .j^a. d'ançiole e de menal e de ma(n)tichi e p(er) tienteben de proda de pasa 80
l'una, de fili 16 p(er) no(n)bolo. |
- 5** Vol chorchome 5 p(er) menaly de fonde e de braçe e d'orça poçia e de s(i)orda de pasa
50 l'una, fili 20 p(er) no(n)bolo. ||
Vol de manti de p(ro)da pasa 42 e serà ma(n)ti e rise, peserà lo paso l. 14, averà fili 168
p(er) no(n)bolo. E peserà | questi do manti e rise l. 585. |
Vol de gomene peçe 2 de p(ro)da de pasa 160 la peça de fili 24 p(er) nonbolo. Peserà la
peça l. 320. |
Vol peça .j^a. de braça de soste e de charoçi de l. 6 lo paso de fili 72 p(er) no(n)bolo. |
- 10** Vol menali de soste i(n) ternal peçe 2 de pasa 80 l'una de l. 3 lo paso de fili 36 p(er)
no(n)bolo. ||
Vol peça .j^a. de charoçi de pasa 56 de l. 4 lo paso de fili 48 lo nonbolo. |
Vol peça .j^a. de braçe de fonde de pasa 50 de fili 60 p(er) no(n)bolo e de l. 5 lo paso. |
Vol peça .j^a. de morganal de p(ro)da de pasa 60 de l. 2 p(er) paso de fili 24 p(er)
no(n)bolo. |
Vol peça .j^a. de menal de schilo de pasa 45 de l. 1¹/₁ lo paso. |
- 15** Vol peça .j^a. de pasa 22 de l. 3 lo paso. ||
Vol peça .j^a. de poçal de pasa 44 de l. 3 lo paso. |
Vol peça .j^a. de inboialy de proda e de meço de pasa 60 de l. 3 lo paso. |
Vol peça .j^a. de schala de p(ro)da e de meço de pasa 52 de no(n)boli 4 de l. 3¹/₁ lo paso.
Peserà questa peça l. 183. |
Anchora vol questa nave de miera 1000 de sartia d'alboro de meço sì chomo è de rise
- 20** pasa 250 de | l. 5 lo paso. E peserà queste rixe l. 1312. ||
V[o]rà questa nave senaly 4 p(er) ladi, popesi 2⁹², p(ro)dani 2, chinal .j^a. de chavo de
ragly. |
Nave de portada de miera 800 vorà de sartie d'alboro e d'oltra sartia a tuto so
fornimento miera 18 | l. 720. |
Vol ancore 12 e de' pesar tute queste ancore miera 8. |
- 25** Vol ancore 2 de l. 800 l'una. ||
Vol ancore 5 de l. 700 l'una. |
Vol ancore 5 de l. 600 l'una. |

Vol chanevi 2 de l. 710 l'uno. |
Vol chavi 5 de l. 600 l'uno. |
- 30** Vol chavi 5 de l. 565 l'uno. ||

Vol prese 4 de pasa 80 l'una | e de' pesar queste prese l. 5 | lo paso. |

⁹² Ms. *popesi 2 <chinali .j^o. p(ro)dony 2>*

Vol gripie 5 de pasa 60 l'una, averà fili 42 p(er) nonbolo. Peserà lo paso l. 3. |

- 35** Anchora vuol questa nave de miera 800, vuol de rise d'alboro de p(ro)da chinaly 8, senal .j^o., popexi 2, || quadernaly .j^o. e averà chavi 24 i(n)n alboro de p(ro)da. E s'ì vorà de rixe d'alboro i(n) p(ro)da pasa 330 de fily | 57 p(er) nonbolo. E peserà queste rise l. 1540. | Volçi. |

[c. 45v]

[V]ol peça .j^{la}.⁹³ de chodete de pasa 60 de l. 3 lo paso, de fily 26 p(er) nonbolo. |

[V]ol chorchome 6 de menaly e de senaly e de popesi de pasa 60 la peça de fili 18 p(er) no(n)bolo. |

[V]ol peçe 2 de menaly e de quadernaly de pasa 45 la peça. |

Vol peça .j^a. d'ançolo e de gordily e p(er) tie(n)teben de p(ro)da de pasa 80 de fily 16 p(er) no(n)bolo. |

- 5** Vol de manti e rise pasa 40 de l. 3^{1/1} lo paso de fili 156 p(er) no(n)bolo. E serà questi ma(n)ti de l. 620. ||

Vol peçe 2 de gomene de p(ro)da de pasa 160 la peça de fili 24 p(er) no(n)bolo. |

Vol braça de schote e de charuçi e p(er) far choly peça .j^a. de fili 68 p(er) no(n)bolo. E peserà l. 340. |

Vol menali de schote de fili 36 p(er) no(n)bolo. |

Vol peça .j^a. de menaly de charoçi de fili 37 p(er) no(n)bolo. |

- 10** Vol peça .j^a. de pasa 60⁹⁴ de fili 60 p(er) no(n)bolo de l. 5 p(er) paso, p(er) braçe de fonde e p(er) braçe de siorda. ||

Vol peçe 5 p(er) menaly de fonde e d'orça poçia de pasa 50 la peça de fili 20 p(er) no(n)bolo. |

Vol peça .j^a. de poçia de pasa 22 de l. 9 lo paso de fili 108⁹⁵ p(er) no(n)bolo. Peserà questa peça l. 120. |

Vol uno poçal de pasa 42 de fili 34 p(er) no(n)bolo. |

Vol peça .j^a. de inboialy d'antena de p(ro)da e de meço de pasa 60 de fili 44 p(er) no(n)bolo. |

- 15** Vol peça .j^a. p(er) schala de no(n)boli 4 de fili 36 p(er) nonbolo. ||

Anchora vuol questa nave de portata de miera 800 de sartia i(n) alboro de meço de rise pasa 200 de fili 57 p(er) | nonbolo, de l. 4 o(n)z. 8 lo paso. |

Vol senaly 3 p(er) ladi, p(ro)deny 2, popesi 2, chinal de chavo de regla .j^o., che suma i(n) tuto çò se i(n)tende chostiere | 16 p(er) tuto in albero. |

- 20** Vol chorchome 8 p(er) fornir li suo senaly e chinaly e p(ro)dony e popexi. ||

Vol peça .j^a. de ma(n)ti e de rise de antena de pasa 40 de l. 11 lo paso de fili 132 p(er) no(n)bolo. |

Vol peça de braçe de fonda e de schote devano de pasa 50 de l. 4 lo paso. |

Vol peçe 2 de gomene de meço de pasa 100 la peça de l. 2 lo paso de fili 24 p(er) no(n)bolo. |

Vol peçe 4 de menaly de schote devano e p(er) menaly de fonde de fili 20 p(er) no(n)bolo. |

- 25** Vol peça .j^a. d'ançolo de meço de orça dava(n)ti e p(er) tienteben de pasa 80 de fily 16 p(er) no(n)bolo, peserà questa peça l. 106. ||

Vol peça .j^a. de schaleta de meço de pasa 40 de l. .j^a. lo paso. |

⁹³ Coperta da una macchia di inchiostro.

⁹⁴ Lettura incerta. Probabilmente scritto su un altro numero, non leggibile.

⁹⁵ In interrigio 180, cassato ma leggibile.

Vol peça .j^a. de meço de pasa 16 de l. 7 lo paso de fili 84 p(er) no(n)bolo. |

[c. 46r]

Nave de miera 600 vuol a tuto fornimento de sartia miera 14 l. 950, anchore diexe che vorà | pesar queste anchore miera 6. |

Vol anchore 2 de l. seteçento l'una. |

Vol anchore 4 de l. 600 l'una. |

5 Vol anchore 4 de l. 500 l'una. ||

Vol chanavi 2 de l. 600 l'un. |

Vol chanavi 2 de pasa 60 l'un. |

Vol chanavy 4 de l. 560 l'un. |

10 Vol gripie 4 de pasa 60 l'una de | fili 40 lo no(n)bolo. ||

Vol chavi 4 de l. 500 l'un.⁹⁶ |

Vol prese 4 de pasa 85 l'u[na] | e de pasa 8¹/₁ lo paso. |

15 Anchora vuol questa nave de miera 600, vuol de sartia d'alboro de p(ro)da e d'oltra sartia chomo dise || qua de soto p(er) singolo. |

Vorà questa nave chinaly 6 p(er) ladi, popexi 2, senaly .j. de p(ro)da de quadernal p(er) ladi e vorà i(n) tuto | i(n)n alboro de p(ro)da chavi 20. |

Vol de ryse d'alboro de p(ro)da pasa 240 de l. 4 o(n)z. 4 p(er) [p]aso, averà fili 52 p(er) nonbolo. Peserà queste rise l. 10. |

20 Vol chavo .j^o. p(er) chodete de pasa 50 de fili 34 p(er) nonbolo. Peserà questa peça l. 142. ||

Vol peçe 8 de menaly de chinaly, de quadernaly e d'ançiole e de tienteben de l. .j¹/₁. lo paso de fili 18 | p(er) nonbolo. |

Vol de rixe de manti e de rixe d'antena pasa 38 de l. 11¹/₁ lo paso de fili 138 p(er) no(n)bolo. |

Vol menaly 2 de gomene de p(ro)da de fili 24 de pasa 150. |

25 Vol peça .j^a. de braça de soste e de charoçi e p(er) choly de pasa 60 de l. *** lo paso. ||

Vol menaly de soste dople peçe 2 de pasa 50 de fili 40 p(er) nonbolo. |

Vol peça .j^a. de menaly de pasa 50 p(er) braça de fonde e de schota de l. 4¹/₁ lo paso. |

Vol peça .j^a. de pasa 60 p(er) menali de charoço de fili 40 p(er) no(n)bolo. |

Vol peçe 5 d[e] menaly de fonde e de sorda e de orça poçia de fili 20 p(er) no(n)bolo. |

30 Vol peça .j^a. de morganal de p(ro)da de fili 22 p(er) nonbolo. ||

Vol peça .j^a. de poça de pasa 18 de l. 8 lo paso de fili 96 p(er) nonbolo. |

Vol peça .j^a. de inboialy de antena de p(ro)da e de meço de pasa 60 de fily 32 p(er) no(n)bolo. |

Vol peça .j^a. de poçal de pasa 38 de fili 32 p(er) no(n)bolo. |

Vol peça .j^a. de schala de p(ro)da e de meço de pasa 50 de l. 3 p(er) paso. |

35 Anchora vuol questa nave, la qual porta miera 600, vuole i(n)n alboro de meço senaly 4, popexi 2, || chinal .j^o. de chavo de schagno e p(ro)dony 2, che serano i(n) tuto i(n) alboro chavi 16. |

Vol de rise d'alboro pasa 160 de l. 4 lo paso de fili 49 lo nonbolo. |

Vol questo alboro de meço chorchome 8 de menaly de l. .j. lo paso. |

⁹⁶ Ms. de l. 500 l'un. / <pesa 8¹/₁ lo paso>. |

[c. 46v]

[V]ol peça .ja. de manti de rixe d'antena de pasa 37 de l. 10 lo paso de fili 120 p(er) no(n)bolo. Peserà questi | 2 manti l. 360. |

[V]ol peçe 2 de gomene de meço de pasa 100 de fili 22 p(er) no(n)bolo. Peserà queste 2 chorchome l. 376. |

Vol peça .ja. de fonde de braçe de meço de pasa 46 de l. 4 lo paso de fili 48 p(er) no(n)bolo. |

5 Vol peçe 2 de menaly de soste devano. ||

Vol peçe 2 de morganaly de meço. |

Vol peça .ja. d'ançiolo de meço e d'orça dava(n)ti e p(er) tienteben de meço de fily 16 p(er) no(n)bolo. |

Vol peça .ja. de schala de meço e l'antena de l. .j. e terça lo paso. E vuol poça .ja. de poça de pasa | 14 de l. 6 o(n)z. 3 lo paso. |

10 Nave che porta miera 400 vuol de sartia a tuto so fornimento miera 11, l. 376. ||

Vol questa nave anchore 8, de' pesar queste anchore miera 4. |

Vol anchore 2 de l. 600 l'una. |

Vol anchore 4 de l. 500 l'una. |

Vol anchore 4 de l. 400 l'una. |

15 Vol chanavi de pasa 60 l'un. ||

Vol chanavi 2 de paso de l. 500 l'un. |

Vol chanavi 4 de paso de l. 460 l'un. |

20 Vol gripie 3 de pasa 60 l'una e | de' pesar queste gripie l. *** de fili | 36 p(er) nonbolo. ||

Vol chanevy 2 de l. 440 l'un. |

Vol prese 3 de pasa 80 l'una e de' | pesar l. 335 l'una e averà fili 50 | p(er) nonbolo. |

25 Anchora vuol questa nave che porta || miera 400 de sartie d'alboro i(n) p(ro)da | pasa 190. |

Vol peça .ja. de chodete de pasa 50 de fily 30 p(er) no(n)bolo, pesarà l. $2\frac{1}{1}$ lo paso. |

Vol peçe 7 de menadory de pasa 60 l'un de l. $.j\frac{1}{1}$. lo paso. |

30 Vol peça .ja. de ma(n)ti de rixe d'antena de pasa 32 de l. 10 lo paso, de fili 120 p(er) no(n)bolo. Peserà questi || manty e rixe l. 367. |

Vol peça .ja. de braçe de schote e de charoçi e p(er) far choly de pasa 60 de fili 52 p(er) no(n)bolo. |

Vol peça .ja. de menal de schote e peça .ja. de menaly de charoçi de pasa 55, fili 34 p(er) nonbolo. |

Vol braçe de fonda e de sorda de pasa 60 de l. 4 lo paso. |

35 Vol peçe 4 de menaly de fonde de l. $.j\frac{1}{1}$. lo paso. ||

Vol peça .ja. de poça de pasa 17 de l. 7 lo paso. |

Vol peça .ja. de poçal de p(ro)da de pasa 34 de fili 32 p(er) no(n)bolo. |

Vol peça .ja. de inboial de p(ro)da e de meço de pasa 54 de l. $3\frac{1}{1}$ e de' eser de no(n)boly 4. |

40 Vol anchora questa nave che porta miera 400, vuol de rise d'alboro de meço pasa 120 de fili 44 p(er) no(n)bolo. | Peserà queste rise l. 472. ||

Vol questa nave senaly 2 p(er) ladi, popese .j., chinali 4 e p(ro)dony 2. |
Vol chorchome 7 de menaly de pasa 60 l'una, de fili 18 p(er) no(n)bolo, de l. $j^1/1$. lo
paso. |

[c. 47r]

Vol peça .j. de manti d'alboro de rixe d'antena de pasa 30 de l. 8 lo paso, averà fili 96
p(er) no(n)bolo e peserà questi | 2 manti l. 240. |

Vol peçe 2 de gomene de pasa 90 la peça de fili 20 p(er) no(n)bolo e peserà queste 2
peçe l. 300. |

Vol peça .j. de braçe de fonde e de schote devano de pasa 40 de fili 40 p(er)
no(n)bolo. |

5 Vol peçe 2 de menaly de soste devano de pasa 40 de fili 16 p(er) no(n)bolo. ||

Vol peçe 2 de menaly de morganaly e meço e p(er) orça dava(n)ti e p(er) ançiole de
meço. |

Vol peça .j^a. de schaleta d'antena de meço de pasa 30 de no(n)boly 4 de l. *** lo paso. |

Vol peça .j^a. de poçia de meço de pasa 13 de l. $5^1/1$ lo paso, peserà questa poça l. 64. |

In p(er) quello che le raxio(n) p(re)cedente de sovra che ap(er)tien a nave chomo è dito
10 de sovra e dava(n)ti si è .j^o. capitolo | lo qual fa me(n)çion ed amaistramento a tuti
quely che vuolese alborar una nave, lo qual i(n) tuto cho||sì chontien. |

Chi volese alborar .j^a. nave si piçiola chomo granda, questo si è lo so muodo lo qual se
de' far. De' me|ter li so anely entro lo terço e lo quarto, che serave a dir chosì: se u(n)
alboro fosse longo de pasa 12 e tu | lo volexi ligar li soi anely entro lo terço e lo quarto,

15 de' far chosì. Lo terço si è de 12, 4, e lo quarto | de 12 si è 3, si che 4 e 3 fa 7. Doncha de'
ligar li soi anely a chavo de 7 pasa e mesurar dal cha||vo del bochame del cholçexe e
vegnir a chavo de 7 pasa. E p(er) questa via può saver chadaun | questa raxion de saver
alborar una nave de che chondiçion se fosse, chom'è dito. |

Raxion de chocha. |

Qua de soto scriverò raxion de chocha de ciò che vuol una chocha si granda chomo
20 piçiola d'alboro e | de antenna o de vele, e dimostrà-se tuto p(er) raxion e p(er) singolo
ordenadame(n)te. || Se una chocha a la baonescha fosse longa da erto de pasa 165⁹⁷ suso,
vorave d'alboro de sta raxio(n), çoè | a veder ciò che l'ha de bocha i(n) la choverta
sovrana(a), e ciò che l'ha d(e) plan e ciò ch'è ante i(n) 3 piè che se cho|risponde
p(ro)piçionadamente al so sesto. E ponamo che questa nave averça i(n)tro li 3 piè | 19
palmy, tu des far 6 via 19 che serave 114. E puoi açonçi lo q(ua)rto che vien 142^{1/1}. A

25 raxion de | palmi 7 lo paso ciò che serave pasa 20 palmi $2^1/1$, e tanto vorave-lo l'alboro
si piçiole chomo gra(n)||do che fosse d'una choverta. |

Se tu vuol saver qu(n)to la vuol d'antena, sapi che p(er) ogni paso che tu a' d'alboro tu
vos .j^o. palmo mancho | p(er) paso d'antena. Ponamo che tu avexi pasa 22 d'alboro i(n)
proda, tu voràs pasa 17 d'antena e palmi 6. | Avegna che la çente aforça a lo di d'anchuò
li suo choriedy. |

[c. 47v]

Se tu vuol far prese a nave over a chocha che portase 12 milia stera a questa chocha, fa-
lo p(er) metade de quello tu a' d'al|boro i(n) proda, se lo terà i(n)tro do choverta. E se lo
to chasaro fosse da 4 piè i(n) suso erto, fa-lo | tanto plu. Digamo che lo to alboro de proda
fosse de pasa 20, tu vuo' far quello de pope de pasa | 11 o pluy. |

⁹⁷ È un errore, è impossibile che una cocca avesse queste misure.

- 5 Se tu vos saver çò che tu vuos de antena i(n) meço, fa' senpre chosì: p(er) ogni paso che tu as d'alboro i(n) || pope fa-li .j^o. pè plu d'antena p(er) paso. Digamo tu a' pasa 11 d'alboro i(n) pope, tu voràs d'a(n)tena | pasa 13 e piè .j. e averàs bela antena. |
Se tu vuos saver çò che tu vuos de lovo, tu vuos le do parte de quello vuos d'antena ligada. | E se l'antena fose de pasa 18 tu vuos de lovo pasa 12 e averà' gra(n) lovo. |
- 10 Se tu vuos saver çò che tu vos de bonpreso, tu vo' far chosì. Digamo che tu avesi pasa 28 d'a(n)tena, || tu vuos p(er) ogni paso che tu a' d'antena pè 1^{1/1} de me(n) p(er) paso de bonpreso. E s'ela sé de pasa 18 | l'antena, tu vuos de bonpreso pasa 12 piè 3, s'tu no(n) lo vuos far andar soto choverta e vuol-te re|sponde[r] le toe taie de le borine p(er) mitade de quello che tu as d'alboro sopra choverta. |
Se tu vo' saver çò che tu vuos de .j^o. lovato⁹⁸, tu vo' far chosì. De' abater .j. pè me(n) de
- 15 quello tu as de lovo. | E se lo lovo fose de pasa 12, lo lovoto vuol eser de pasa 9 e piè 3 e averàs gra(n) lovoto. ||
Se tu vuos saver çò che tu vuos de sguindaço, lo to guindaço vuol eser e vuol çençer tanto | quanto fa lo to alboro sopra le planede e aver belo gindaço e vuole-se partir senpre p(er) | quarto. |
Se tu vuos saver çò che tu vuos de cholçese, sepi che p(er) ogno paso che tu as d'alboro,
- 20 tu vos de chol|çese pe[r] meço p(er) paso de quello tu as d'alboro e p(er)ché se mete asè a cavo sartia i(n)n alboro || tu li vo' dar maçior spadeta e farli 2 ma(n) de denti i(n) la spadeta. |
E una chocha che portase miera 900 vuol senali 6 p(er) lady, chinali 9 e quadernaly 2 e chinal .j^o. | meto⁹⁹ e ançolo .j^o. E s'tu volesi .j^o. frascho, seria bon p(er) ladi p(er) tirar le barche.|
Vorà' rixe d'albory de senaly pasa 168, vuol pesar lo paso l. 6 e vignerà a pesar queste rixe l. 999. |
- 25 Vol rixe 2 de chinal e de quadernal de pasa 300. Vorà pesar lo paso l. 5 che vignerave a pesar questa || sartia l. 1500. |
Vol questa chocha tortiçe 15 che sia i(n) tuto de peso de miera 10. |
- Vol le 2 p(ri)me de l. 1000 l'una. |
Vol le 2 sego(n)de de l. 900 l'una. |
- 30 Vol 8 terçe de l. 600 l'una. ||
Vol 2 quarte de l. 500 l'una. |
Vol .j. de l. *** 400 *** |
S(u)ma i(n) tuto l. 10000. |
- Anchora vorave questa chocha p(ro)dexi 8 che sia de miera 4^{1/1}. |
- 35 Vuol p(ro)dese .j^o. p(er) respeto de manti de l. 700. ||
Vuol p(ro)desi 2 de l. 450 l'uno. |
Vol p(ro)desi 3 de l. 350 l'uno. |
Vol p(ro)desi 2 de l. 625 l'uno. |
S(u)ma i(n) tuto l. 4000. |

⁹⁸ Lettura incerta.

⁹⁹ Significato oscuro.

3.3 Note linguistiche B

I. CENNI DI GRAFIA E FONOLOGIA

Rappresentazione dell'occlusiva velare sorda. Come già nei testi di Stussi (1965: xxiv) e di Crifò (2016: 246), così in B, /k/ è resa con <ch> anche davanti a vocale non palatale:

- di fronte ad <a>: *achavaçi* (16v.7), *adoncha* (20v.7), *baonescha* (47r.21), *bocha/bochame* (16r.23/24/25; 17v.26/40/49/59/74; 18r.11/13/27 e *passim* [19 ess.]), *çaschadun/-a* (18v.13; 20r.1; 20v.11 e *passim* [5 ess.]), *çaçuda* (20r.23), *chadaun/-a* (16r.30, 17r.17, 17v.35 e *passim* [12 ess.]), *chalçexe* (41v.4), *chaena* (17v.55/68), *Chandia* (20r.5/6/14/15/16/17/21; 20v.10), *chaneva* (17r.20), *chanavy/-evy* (16v.30; 17v.6; 46r.8 e *passim* [2 ess.]), *chanevaça/-o* (18v.21/25/26; 19r.4/8/11; 19v.5/9 e *passim* [20 ess.]), *chapitolo* (47r.9), *chapoly* (18v.6), *charan* (18r.15), *chardenaly* (43v.34; 44v.20), *charne* (17v.), *charochi* (44r.5), *charoço/-oçi/-uçi* (46r.28; 44v.28; 45r.9/11 e *passim* [10 ess.]), *chasaro* (47v.2), *chatavo/-i* (42v.25/26), *chavalchada* (41v.30/32), *chavo/-i* (16v.38; 18r.29; 19v.34 e *passim* [23 ess.]), *chocha* (16r.1/6/11/22/25/37; 20r.25/26/28/29; 20v.3/4/11/13 e *passim* [11 ess.]), *doncha* (41v.10/11/26; 47r.15), *marchadanti* (17r.18), *marchado* (17r.16), *moltiplichar* (17v.76; 18r.1/14/15/16), *schagno* (46r.36), *schala/-e* (43r.5/10/13/17/20; 44r.13/28; 44v.33 e *passim* [4 ess.]), *schaleta* (45v.26; 47r.7), *schalidy* (18r.18), *Schamandri* (20r.14), *schandoler* (17r.18), *schat* (42v.15), *significhacion* (18v.15; 20r.23; 20v.16), *zaschaduna* (43r.16);
- di fronte a o: *achordase* (17v.50), *achoredar* (16v.19; 41r.1), *chocha/-e* (16r.23/28), *choda* (17v.55/68), *chodeta/-e* (43v.32/34; 44v.16; 45r.2 e *passim* [3 ess.]), *cholçese* (41v.27; 42r.16; 47v.19), *cholfo* (17r.24/25), *choli* (44r.1; 44v.26), *chomençar* (18r.34; 19r.1/4/8/11/14/17/20/23/26/30; 20r.29 e *passim* [3 ess.]), *chomo* (16r.19/23/26/31/35; 16v.2/5/14/16/20/24; 17r.16 e *passim* [72 ess.]), *chomunal* (18r.22), *chon* (17v.20; 18r.13; 19r.10 e *passim* [1 es.]), *chondiçion* (43r.17), *chonpartimenti* (17v.24), *chonpri* (41v.6), *chontien* (47r.11), *chotrario* (20r.23), *chorchome* (16r.9; 17r.3; 43v.31/33 e *passim* [9 ess.]), *chorba/chorbe* (18r.28/29/30/31; 18v.1/2/3/5/6), *choredar* (16r.19; 41r.1), *choresponde* (47r.22), *choriedo/-y* (41r.2; 47r.29), *Choron* (20v.10), *chorpo* (19v.28), *chosa* (20r.21), *chosi* (16r.25/26; 16v.1/3/4/10/12; 17v.50/66 e *passim* [28 ess.]), *chostièrre* (45v.19), *chotal* (18v.4), *chotanta/-e/-o/-i* (18v.30; 19v.13/14; 20r.9 e *passim* [4 ess.]), *choverta/-e* (16r.23; 17r.60; 18r.14 e *passim* [43]), *chorchome* (16r.9; 17r.3; 43v.31/33 e *passim* [9 ess.]), *deschosir* (19v.28/32), *frascho* (47v.23), *mancho* (47r.27), *moltiplicho* (18r.20), *puocho* (18r.31), *schobrave* (42r.19), *schodada* (16v.11), *schomença* (19v.34), *schost* (44v.27), *schote* (17r.1/32; 42r.19/22/24/25/32; 42v.1/14/16/20 e *passim* [14 ess.]);
- meno frequenti ma ugualmente uniformi i casi davanti a u: *anchuò* (47r.24), *çaschun* (18v.22), *chusi* (18v.28; 41r.26), *deschusi* (19v.33/34), *schuserà* (42v.18).
Unica eccezione a tanta regolarità è *cavo* (47v.20).

Tra le forme citate, evidenziamo il caso di *cholfo* 'golfo' (17r.24/25), presente anche in altri testi veneziani antichi¹⁰⁰ e determinata probabilmente dall'influenza del greco (Cortelazzo 1970: 66-67)¹⁰¹.

Da segnalare *charochi* (44r.5), *hàpax* da confrontare con le forme con *ç* (*charuçi*) (41v.28; 42v.2/3; 44r.1 e *passim* [2 ess.]) ben più attestate in B, e con *z* (*charuzi*) ricorrenti in altri testi simili (cfr.: F cc. 35r.14; 48r.3; 48v.18; MichRodi cc. 166b, 181a, 182b). Interpretare tale grafia come un'occlusiva velare laddove ci attenderemmo un'affricata dentale non sembra possibile, presupponendo per la voce la base latina CARROCIUS, -UM¹⁰².

Rappresentazione dell'occlusiva velare sonora. <g> seguita da <i> può esprimere sia un'occlusiva /g/ che un'affricata /dʒ/, come mostrano: *gindaço* < germ. WINDA (47v.17; accanto a *guindaço* 47v.16), *intrięgi* < lat. INTĒGRUM (20r.16), *largeça* < lat. LARGUS+ĪTIA (20r.16, 20r.32), *largi* < lat. LARGUS, -I (20r.16), *longi* < lat. LŌNGUS, -I (17r.26, 42r.29, 43r.24). Ipotizziamo che siano tutti velari sulla scorta dei testi di Stussi (1965: xxiv). Pochi dubbi suscita il germanismo *gindaço*: «La W iniziale di parola degli etimi germanici normalmente dà in veneziano v-. Già i più antichi documenti registrano però sporadiche attestazioni di *gu-*» (Crifò 2016: 293).

Rappresentazione delle sibilanti. La sibilante sonora /z/ è resa da <x> o da <s>: *banbaxin* (20r.2), *chalçexe* (41v.4), *dexena* (16r.26; 20r.8/17) accanto a *desena* (16r.24; 20r.7/19; 41v.9), *diexe* (17v.77; 46r.), *dixe* (20r.8) attestazione unica contro le 4 occ. di *dise/disese*, *longixia* (17v.49) contro le 2 occ. di *longeça*, *mexe* (17v.26/27) contro le 3 di *mese*, *partixion* (18r.23), *popexi* (43r.26/28/29/30; 43v.2/3/6/33; 44r.17/35 e *passim* [3 ess.]) contro le 10 di *popese/popesi*, *prodexi* (47v.34) contro le 5 di *prodese/-i*, *raxion* (16r.19/21/22; 16v.9/16; 17r.25 e *passim* [24 ess.]), *rixexi* (16v.7; 43r.2/11; 44r.16 e *passim* [12 ess.]) contro le 30 di *rise*, *Veniexia*¹⁰³ (16r.31; 17r.18; 20r.8/17/19 e *passim* [1 es.]), *vixibele* (18v.14). In un paio di casi il grafema rende la sibilante sorda, come in *baxo* 'basso' (19v.29), *volexi* 'volessi', (47r.14) *avexi* 'avessi' (47r.28).

<s> esprime /z/, come nelle forme appena cit. *desena* (16r.24; 20r.6/18; 41v.9), *dise* (20r.19; 43v.12; 46r.15), *mese* (17v.29/30/34) ecc., oppure /s/ derivante da geminata o seguita da consonante: *disese* 'dicesse' (41v.6), *fose* 'fosse' (16r.21/22; 16v.2; 17v.38 e *passim* [34 ess.]), *pesase* 'pesasse' (16v.8; 42r.26), *queste* (16v.16; 17v.13/22; 18r.7 e *passim* [27 ess.]), *vegnise* 'venisse' (17v.47). Le attestazioni di <ss> sono minoritarie: *esser* (42v.8), *fosse* (41v.21), *nessun* (19r.15), *passa* (19r.14) e nell'ipercorrettismo *sessty* (18r.25). Per la valenza e la diffusione delle geminate in B, cfr. il paragrafo poco sotto.

Rappresentazione dell'affricata dentale. <ç> rende l'affricata dentale sorda /ts/, rispettivamente:

- come esito di C etimologica davanti a vocale palatale o -CJ- (Stussi 1965: LIV; Sattin 1986: 75): *braçe* 'braccia' (17r.1; 41v.28; 42r.20/22/25/26/32 e *passim* [17 ess.]), *çaschaduna* < lat. *CISQUE UNUS (20r.1; 20v.11), *çençer* < lat. CĪNGĒRE (47v.16), *çerta* < lat.

¹⁰⁰ Il Corpus OVI attesta: *colfo* (Enrico Dandolo, *Cron. Venexia*, 1360-62), *cholfo/cholpho* (*Cronaca di Venezia*, 1350-61).

¹⁰¹ A proposito cfr. anche Crifò (2016: 287[n168]).

¹⁰² Come approfondiremo nel proseguo di queste note linguistiche, il nesso -CJ- dà di regola come esito popolare /ts/ reso maggioritariamente con ç.

¹⁰³ Per un quadro esaustivo sulla forma citiamo Crifò (2016: 242[n27]): «Resta qualche dubbio sull'interpretazione fonetica di questa ricorrente grafia del toponimo. Accanto a *Veniexia/Venexia* l'OVI attesta *Veniexia/Venesia* ma mai *Veniessia/Venesia*; la resa *Vinegia* fa sospettare una pronuncia palatale sonora». Nella stessa nota, Crifò rinvia a Stussi (1965: LVI), Rohlf (1966-1969: §290), Sattin (1986:89 [n96]), Ferguson (2007: 76 [n11]), Dotto (2008: 399).

- CERTA(M) (17v.39), *çò/çoè* 'ciò' (16r.34; 16v.15; 17r.25 e *passim* [24 ess.]), *çurma* 'ciurma' (17r.21), *faça/façando/faço* < lat. FACĒRE (16v.10; 18r.11; 18v.28;30 e *passim* [7 ess.]), *neçesarie* < lat. NECESSARIUS (17r.23), *serçena* < lat. CĪRCĪNUS (17r.9/10/11; 18v.28/29/30; 19r.3/7/10/13/16/19/22/25/29/32 e *passim* [2 ess.]), *seteçento* < lat. CĒNTUM (46r.3), *speçialmente* < lat. SPECIALIS (17v.21), *onçe* < lat. ŪNCIA (16v.13; 17v.35);
- come esito del nesso -TJ- (Stussi 1965: LIV): *alteça* < lat. tardo ALTĪTIA (17v.41), *ampleça* < lat. AMPLUS + suff. (20v.10), *avanço* < lat. *ABANTIARE (17v.14; 20r.3), *chome(n)çar* < lat. *COMINITIARE (18r.4; 19r.1/3/8/11/14/17/20/23/26/30; 19v.1/5/9 e *passim* [1 es.]), *groseça* < lat. GRÖSSUS + suff. (16r.30; 16v.10), *longeça* < lat. LŌNGUS + suff. (17v.72; 18r.1), *terço* < lat. TERTIUS (16v.12/15; 17v.5; 18r.32/33 e *passim* [19 ess.]).
- Inoltre, <ç> rende l'affricata dentale sonora /dz/, esito di:
- G etimologica davanti a vocale palatale e -GJ- (Stussi 1965: LIV): *ançolo* < lat. ANGELUS? (17r.37; 43v.35; 44r.27 e *passim* [7 ess.]), *çençer* < lat. CĪNGĒRE (47v.16), *remeço* 'remeggio' (17v.14);
 - -J- intervocalico (Stussi 1965: LIII): *maçior* < lat. MAIOREM (16r.36; 17v.62; 47v.21);
 - -DJ- (Stussi 1965: LIV): *meça* < lat. MĒDIUS (41v.28; 42v.2/5), *meçana/meçany* < lat. MEDIANUS (18r.18; 19v.32), *moça* < lat. MŌDIUS (16r.20), *poça/poçia* < lat. tardo PŌDIA (16v.34; 17r.3; 46r.31 e *passim* [3 ess.]).

Di classificazione incerta: *averçer* 'aprire' (16r.23), forse rifatto sulla I persona lat. APERIO (cfr. Rohlfs 1966-1969: §617) e *piçiole* 'picciole' (16r.19/23/28/35; 16v.2/20/24; 17v.61 e *passim* [15 ess.]).

<z> esprime un'affricata dentale sorda /ts/ in *terzi* < lat. TERTIUS (19r.16) e *zaschaduna* < lat. QUISQUE/CISQUE UNUS (43v.16), e un'affricata dentale sonora /dz/: *zonta* < lat. ADIŪNGĒRE (18r.27). Inoltre, ricorre frequentemente nell'abbreviazione <onz> 'oncia,-e'.

Nasale preconsonantica. Davanti a <p> prevale <n>: *anpla* (17v.57, 17v.58, 17v.59), *anpleça* (17v.73), *bonpreso* (47v.10/11/12), *chonpartimenti* (17v.44), *senpre* (16r.21, 16r.24, 16r.35, 20r.6, 20v.28, 41r.19, 41v.4, 41v.19, 41v.21, 42v.14, 42v.15, 42v.23, 42v.26, 43v.5, 43v.7, 47v.5, 47v.17). Con <m> si hanno 4 occorrenze di *ampleça*: c.17v.40(bis)/41, 20v.10), e 2 di *sempre* (16v.7/15).

Consonanti geminate. «Nei documenti dei volgari veneti e settentrionali, in genere interessati dallo scempiamento regolare delle consonanti geminate, ricorrono insistentemente coppie consonantiche non giustificabili fonologicamente né etimologicamente» (Crifò 2016: 274). In realtà, in B la casistica è piuttosto contenuta: *ss* ricorre in *esser* (42v.8), *nessun* (19r.15), *passa* (19r.14), *sessty* (18r.24); *ff* in *ffato* (17v.19), *ffostagno* (18v.21). Sottolineiamo che la lettura di *ffato* è incerta (come segnalato nella nota all'edizione) e che *ffostagno* con geminata iniziale occorre in B una sola volta contro le 22 occorrenze di *fostagno* con iniziale scempia. Anche *esser*, *nessun*, *passa*, *sessty* sono ben più documentati in B nelle loro varianti con scempia, motivo per cui siamo cauti nel formulare delle interpretazioni del fenomeno¹⁰⁴.

Uso di <gl>. Inizialmente, il digramma <gl> deve avere espresso la laterale palatale, ma già nei docc. editi da Stussi (1965: LIII), grafie come *mugler*, *oglo* (< lat. OLĒUM) e *figlo* in cui -gl- (< -LJ-) dovevano esprimere non più /ʎ/ ma /dʒ/, ipotesi che sembrerebbe rafforzata dalle due forme

¹⁰⁴ «Varie altre consonanti sono occasionalmente raddoppiate: per quanto riguarda in particolare le lettere di forma lunga [...], il loro raddoppiamento in testi veneziani è stato interpretato come un fatto puramente grafico» [Tomasin 2004: 95].

di B, *glava* (17r.21) (cfr. Gloss. s.v.) e *raglo/-i* 'disco di un bozzello' (42r.27; 42v.22/25/27) (< lat. RADILUS).

Uso di <h>. Oltre che nel già cit. <ch>, <h> ricorre in *ho* I pers. sing. ind. di "avere" (16v.3; 17v.23) e una volta in *ho* < lat. AUT (18r.19: «nave a la baonese *ho* panfilo»).

Uso di <y>. Tutt'altro che raro l'uso di questo grafema a fine parola, attestato in un quarto dei casi di /i/ atono finale: cfr. *albory* 'alberi' (16v.3; 41r.11/20; 42r.1 e *passim* [1 ess.]), *anely* 'anelli' (41v.23/25/26; 43v.3; 47r.13/14/15), *choriedy* 'corredi' (47r.24), *lady* 'lati' (18r.23; 43r.3/8/12/15; 44v.35 e *passim* [1 ess.]), ecc. (più di 280 occ.). Segnaliamo inoltre <y> per /i/ tonica finale in *dy* 'di' (17v.34), un'occorrenza a inizio parola in *y(n)seràs* 'uscirai' (20r.32) e diverse in corpo di parola: *ryse* 'rizzate' (16v.9), *vygnerave* 'verrebbe' (17v.33), *scryve* 'scrive' (20r.17), ecc.

Grafie latineggianti. Registriamo -ct- in *predicto* (18r.26, accanto a tre casi di *predito*) e notiamo la conservazione di <pl>: *anpla* (17v.57/58/59), *anpleça* (17v.40/41/73), *dople* (46r.26), *plan* (17v.57/73; 18r.11; 41r.4/5/7/13), *plany* (16r.33), *planede* (47v.17), *plonbin* (18r.29), *plonbadure* (42r.31), *plu* (16r.25/34; 17r.22; 20r.8/18 e *passim*). Notiamo la costante grafia con <i> di *dito* (16r.34; 16v.17; 17v.68 e *passim* [13 ess.]), *predito* (16r.27; 18r.25; 18v.) (Stussi 1965: xxxviii [n30]; Crifò 2016: 261) che più che participi sono da considerarsi veri e propri prestiti, lessemi alle dirette dipendenze degli aggettivi latini corrispondenti.

II. VOCALISMO TONICO

Esiti di Ě ed Ŏ toniche. La cronologia del dittongamento Ě > *ie* e Ŏ > *uo* nel veneziano antico è una questione discussa (Baglioni 2016: 354, Crifò 2016: 258, Sattin 1986: 62-65, Tomasin 2010: 29/58). Nel Quattrocento «il dittongamento, rispetto ai testi trecenteschi, ha avuto un forte sviluppo» (Sattin 1986: 62) e «[n]el resto di questo secolo e in tutto il successivo, il fenomeno viene registrato nello scritto con incidenza sempre maggiore. Questa vitalità del processo [...] si estende però oltre le condizioni toscane: si incontrano quindi *ie* da Ě e *uo* da ō aperta secondaria < AU» (Crifò 2016: 257).

La tendenza è ben documentata in B, dove si ha <ie> in *diexe*, *piè*, *tien-lo* 'tienilo' (19v.30), *tienteben* (44r.27; 44v.21; 45r.4 e *passim* [3 ess.]) [cfr. Gloss. s.v. → **tienteben** s.m.] e *vien* (17v.35; 18v.4; 19v.34 e *passim* [2 ess.]) (cfr. lat. DĚCEM, PĚDEM, TĚNĚRE, VĚNIT) e <uo> in *fuora* (18r.28; 19r.2/6/10/13/19/22/25/28/32; 19v.3/7 e *passim* [5 ess.]), *luogo* (16r.30; 41r.1), *muodo* (16r.28; 16v.7/16; 17v.35/36/45/46/53 e *passim* [9 ess.]), *puos* (16r.19/28; 16v.1/9; 18v.22 e *passim* [2 ess.]), *tuor/tuor* (16v.8/12/15; 18r.33; 19r.2/5/9/12/15/27/31 e *passim* [5 ess.]), *vuol/vuolese/vuos* (47r.10; 16v.10/11/14; 18v.8/12 e *passim* [18 ess.]) (cfr. lat. FŎRIS, LŎCUS, MŎDUS, *PŎTĚS, TŎLLERE, *VŎLĚS). Persistono, tuttavia, alcune forme non dittongate: *bony* 'buoni' (16r.31; 17v.44), *nove* 'nuove' (16v.6, accanto a *nuove* a 43r.3/31), *omeny* 'uomini' (16v.5; 17v.29), *pè* (con sole 9 occ., rispetto alle 93 di *piè*), *vol* 'vuole' (27 occ., contro un centinaio di *vuol*).

L'estensione del dittongamento in contesti aberranti è ben documentata:

- AU > ò > uò: *puocho* < lat. PAUCUM (18r.31);
- Ě > iè: *choriedo* 'corredo' (41r.2), *die* 'devi' (16v.4; 18r.12/15; 18v.11 e *passim* [4 ess.]), *preçiede* 'precede' (17r.22; 18r.24; 44r.14), *riegola* (< lat. RĚGULA) (42r.23);
- Ī > iè: *mier/miera* < lat. MĪLĪĀRĪUM (43v.17; 16r.11/18/20; 17r.15 e *passim* [38 ess.]);

- ð in sillaba implicata: *puo'* < lat. PŎST;
- *Veniexia* forma ben nota e documentata a partire dalla fine del Trecento, quando inizia a sostituirsi a *Venesia* (Tomasin 2001: 42).

Un discorso a parte merita *siorda* (43v.36; 44v.23; 45v.10), che in B ha tre occorrenze dittongate e altrettante senza dittongo (*sorda*). L'etimo è sconosciuto, così come è sconosciuta la funzione precisa della sarta così designata [→ **sorda** s.f.]. Le sorti di [ɔ] < ð in veneziano prevedono un esito *jo* a partire dal Cinquecento (Baglioni 2016: 354; Tomasin 2010: 88-89). Il nostro *siorda/sorda*, però, è troppo antico ed ha un numero di occorrenze troppo limitato ed isolato per giustificare, da solo, la retrodatazione del fenomeno. Insomma, *siorda* potrebbe essere benissimo frutto di un errore di copista. A favore dell'interpretazione delle grafie di B come conseguenza dell'instabilità grafica parla il fatto che il manoscritto F registri anche una variante *surde* (c. 35v). Su questo ultimo caso potrebbe aver influito l'occorrenza di *funde* poche parole prima, condizionando la voce fino a portarla a riprenderne la vocale tonica (F c. 35v: «Braze de funde passa 21 farà 2 braza de s u r d (e), el passo lbr. 2.»).

Esiti AL + dentale. Il passaggio AL + dentale > *ol* (Stussi 1965: XLVI) è attestato in due occorrenze: *oltre* 'altre' (20r.7), *d'oltra* 'd'altra' (46r.15).

Esiti delle vocali in iato. Non si chiudono mai in iato le vocali toniche degli aggettivi *toa/toe* (16r.31; 16v.16; 18v.8/9/10 e *passim* [4 ess.]), *soa/soe/soi* (16v.6; 17r.18; 18r.28/30 e *passim* [27 ess.]) (Sattin 1986: 61), il che invece accade con *e* in iato con *a* (Crifò 2016: 260): *galia/galie* (16v.), *sia, siando*.

III. VOCALISMO ATONO

Esiti vocali palatali. Attesi i mantenimenti di *e* protonica nelle occorrenze di *respondere*, *demonstrare*, *insegna* 'insegna'. Nelle serie prefissali abbiamo *des-* in *deschosir* 'scucire', *deschusi*.

Esiti vocali velari. Abbiamo *u* > *o* in protonia in *fostagno* 'fustagno'. Un caso peculiare di chiusura in protonia è *chusi*, secondo Crifò (2016: 270) «caratteristica delle *koinai* cortigiane settentrionali e del veneziano» (cfr. anche Tomasin 2001: 136, Sattin 1986: 71).

ar e er in posizione atona. Salda l'*a* protonica di *marchadanti* (17r.18), esito dell'apertura di *e* davanti a *r* (< lat. *MERCATANS, -ANTIS, part. pres. di *MERCATARE). Si tratta di un fenomeno diffuso in tutta l'area romanza, che tocca anche Venezia: cfr. Stussi (1965: xliii [n29]). Oltre a questo caso particolare, in generale, B non ha abbastanza dati per consentirci di sbilanciarci per una netta prevalenza di *er* su *ar* (come registrato da Tomasin 2001: 75) o di *ar* su *er* (come registrato da Crifò 2016: 272). Nelle forme al futuro indicativo *ar* protonico è preferito a *er* alla V persona, per la quale, però, registriamo anche *troveré* (17v.46).

Vocali atone finali. Tra i dialetti veneti, il veneziano ha tra le sue peculiarità la conservazione delle atone finali (Stussi 1965: xxxiii). Tuttavia, in B, esse cadono in particolari contesti:

- *-e* cade dopo *n*, *r*, *l*, come nei seguenti casi: *antenal* (20r.27/28/31; 20v.7), *apertien* (18v.16), *artimon* (19v.32; 20r.34), *ben* (18r.25; 19v.12; 42v.28), *pan* (17v.27/29/34), *paron* (17v.19), *partixion* (18r.28), *raxion* (16r.19/21/22; 16v.9/17; 17r.25 e *passim* [24 ess.]), e tutti gli infiniti verbali della seconda coniugazione (*meter* 17r.21; 17v.69;

18r.13 e *passim* [11 ess.]; *responder* 41v.17/18; *saver* 16v.3; 17r.16; 18r.8/9/12; 18v.9/20 e *passim* [20 ess.]; *volçer* 16v.26; 41r.20/22/24/25/26);

- -o cade dopo *n,r*, per esempio: *algun* (18v.25; 19r.12; 20v.4 e *passim* [3 ess.]), *banbaxin* (20r.2), *bon* (17v.66; 18v.2; 47v.23), *fin* (20r.32), *men* (20r.3/10/18; 41r.18; 42v.32 e *passim* [18 ess.]), *plan* (17v.57/73; 18r.11/26; 41r.4/5/7/13 e *passim* [2 ess.]), *vin* (17v.27/30) ecc.

IV. CONSONANTISMO

Occlusive. Il tratto più rilevante del consonantismo è la sonorizzazione delle occlusive intervocaliche:

- -K- > /g/: *algun/alguni* ‘qualcuno’ < lat. *ALICUNUS, *digamo* ‘diciamo’ (16v.4; 42v.23/27; 47v.3/6/10), *segondo* < lat. SECUNDUS (16r.19, 16v.2/5; 18r.9 e *passim* [6 ess.]);
- -T- > /d/: *amaistrado* (16r.34), *armada* (17r.25; 17v.18/25), *armadure* (19r.34), *chavalchada* (41v.30/32), *dado* (18r.3), *fiade* ‘volte’ (16r.26; 18v.28/30; 41v.16 e *passim* [4 ess.]), *marchadanti* ‘mercanti’ (17r.18), *marchado* (17r.16), *menador* (17v.4; 42v.6), *notado* (17v.24;18v.14), *partido* (18r.33/34; 18v.4/11/12), *portade* (16r.21/22; 17v.48/51), *trovado* (18r.2).
- -P- > /v/: *averto* (18v.12), *choverta*, *chavo* ‘capo’, *lovo* (47v.8/9/14/15), *saver*, *sovra* (18r.21; 18v.2; 20r.5 e *passim* [39 ess.]), *sovrana* (16r.23).

Nel caso della dentale la sonorizzazione può portare fino al diletto totale: *chaena*, *paron*, *piera* (18r.29).

Nessi consonantici con J. In posizione interna:

- -BJ- è conservato in *abia*, *abiando* < HABEAT (42v.22) ma non nella forma verbale *eba* (c. 41r.10) < *AIBA < *HABJA < HABEAT; una trafilata simile la ricostruiamo per *sepa* < *saipa < *sapia*;
- il nesso -LJ-, in veneziano, dà /i/, in corrispondenza al toscano /ʎ/: *taio* ‘taglio’, *taiar* ‘tagliare’, *toia* ‘tolga’ (19v.12), *voio* ‘voglio’;
- -TJ- > /ts/: *alteça* < lat. tardo ALTĪTIA, *ampleça* < lat. AMPLUS + suff., *avanço* < lat. *ABANTIARE, *començar* < lat. *COMINITIARE, *groseça* < lat. GRÖSSUS, *longeça* < lat. LÖNGUS, *niçe* (16v.40) (cfr. Gloss. s.v. → **rixa** s.f.), *terço* < lat. TERTIUS.
- -DJ- > /dz/: *meça* < lat. MĚDIUS, *meçana/meçany* < lat. MEDIANUS, *moça* < lat. MÖDIUS, *poça/poçia* < lat. tardo PÖDIA;
- -CJ- dà un’affricata dentale sorda /ts/: *braçe* ‘braccia’, *çascaduna* < lat. *CISQUE UNUS, *speçialmente* < lat. SPECIALIS, *onçe* < lat. ŪNCIA.

V. FENOMENI GENERALI

Assimilazione. Evidenziamo il passaggio *r...r* > *r...l* > *l...l* in «*albolo* de p(ro)da» (43v.12).

Apocope. Per il lat. MEDIETATEM registriamo l’esito *mitade* (18 occ.) con la variante apocopata *mità* (4 occ.).

Epitesi. Sottolineiamo la forma della I pers. sing. di “avere” con *e* epitetica *òe* ‘ho’ (17v.12).

Prefissazioni. Due casi di anteposizione di *a-*: *achoredar* ‘corredare’, *atanto* ‘tanto’.

VI. MORFOLOGIA (CON NOTE SPARSE SULLA SINTASSI)

Il nome, l'aggettivo, l'accordo. La declinazione nominale presenta la generalizzazione di *-e* come morfema plurale femminile: «*nave* sì grande chomo piçiole» (16r.19); «sì a *nave* grande chomo a piçiole» (16r.35); «a tute *nave* grande e piçiole» (41r.5).

Tuttavia, la situazione non è sistematica, vista la presenza di:

- casi di mancato accordo: «ordeny de galie armada de quello tuto... (17v.25);
- casi di accordi parziali: «vela de chocha sì grande chomo piçiola (20r.29);

Registriamo alcuni casi di accordo di "ogni" (Stussi 1965: LXIV; Sattin 1986: 100): *ogno paso* (17r.27; 20r.7), *ogna sorta* (43v.4), *ogna raxio(n)* (43v.13); altrove si ha *ogni paso* (47v.5), *ogni nave* (18r.8-9), *ogni vela* (20v.1).

L'articolo. Le forme dell'articolo indeterminativo sono *uno* m. sing. e *una* f. sing., quelle dell'articolo determinativo *lo* m.sing. / *la* f.sing. / *li* m.pl. / *le* f.pl. (davanti a vocale, la finale si elide: *l'omo*, *l'arboro*). In un solo contesto compare *el*: «entro *el* so terço» (41r.24). La distribuzione appena descritta si avvicina più ai testi trecenteschi di Stussi (1965: XLIV) che ai quattrocenteschi di Sattin (1986:101).

I pronomi personali.

persona	soggetto	complemento diretto	complemento indiretto
I	io*	me	
II	tu	te	ti
III masch.	elo/el lui/luy		lo li se
III fem.	ela/'la esa		la
IV	nuy		
V	vuy		
VI masch.	ely		li ne
VI fem.	ese		le

*i': in tre contesti eliso davanti alla forma dell'ind. pres. del verbo avere (16v.10; 18r.12;18v.4)

Alcuni esempi:

16v.3: «**io** ho d'antena de proda, digamo, pasa 20»; 41v.6: «voio che tu **me** cho(n)pri una antenna»; 41v.17: «una mia antenna **me** s'è magagnada»; 16v.7: «se **tu le** vuo' far nove, fa-**le** p(er) questo muodo»; 19r.21 «E **ti** vo' la mità che te roman...»; 16r.34: «E se tu **li** volesi far plu de 75 fili, pesar l. 50 me(n) de çò che pesa **li** fati...»; 17v.22: «ma paso-**me** de voler dir p(er)ché **li** non sé neçesarie da saver**le**»; 17v.22: «speçialmente a quelli che p(er) andar ed eser parony d'**ese** over d'**esa**»; 18v.22: «E p(er) questa raxio(n) puos tu veder qua(n)ta te **ne** va i(n) le binde...»; 19v.16/17: «queste sì è **le** suo raxio(n) chomo se de' far, e quante braça, e quante ferse **le** vorave»; 43v.5: «[A]d alboro de meço chi volese saver quanta sartia che **li** bisogna pensa

senpre che quanti chavy **lo** vuol i(n)n alboro...»; 17v.44: «E **nuy** vosemo far una de menor portada»; 17v.46: «**vuy** troveré scritto de soto».

Per quanto riguarda la legge di Tobler-Mussafia, il materiale da B non è abbastanza variato per un quadro complessivo, dato che mancano del tutto esempi a inizio di frase, sia proclitici che enclitici. L'unica collocazione abbastanza frequente è quella dopo *e* cong.: «E sepi che lo ster del pan se geta e fase-se l. 90» (17v.35); «e die-lo multiplichar» (18r.14); «E vuole-se taiar» (18v.24); «Vorà questo batelo chorbe 35 i(n) partixion e vorà-se meter chorbe 7» (18r.28); «E chosì chatavi 'la vorà-se chon 4 ragli» (42v.25); «s'tu no(n) lo vuos far andar soto choverta e vuol-te responde· le toe taie» (47v.12).

Gli avverbi. Come nei testi quattrocenteschi di Sattin (1986: 108-109) mancano forme avverbiali in *-mentre* e scarse sono le forme in *-mente*: *spécialmente* (17v.21), *primieramente* (18r.12), *raxionevolmente* (19v.13), *propicionadamente* (47r.23).

Avverbi di modo

- *altratanto* 'altrettanto' (16r.24);
- *anchora* 'ancora', 'inoltre'. Usata soprattutto in apertura di periodo, diventa quasi formulare, tanto è ricorrente nel marcare l'inizio di un nuovo capoverso;
- *chome* 'come' (18v.1) decisamente minoritaria rispetto alla variante *chomo* (87 occ. in B);
- *chusì* 'così' (18r.28; 41r.26);
- *insembre* 'insieme' (19v.34);
- *sì* (< lat. SIC). Cfr. Sattin 1986: 113: «il frequentissimo uso [...] ha quasi cancellato la funzione; in questo caso lo si trova sempre preposto al verbo».

Avverbi di luogo

- *apreso* 'poi' (17v.74; 18r.10), 'vicino' (18r.21: ò fato la nave che apar qua apreso);
- *dananty* 'davanti' (17r.6), usato con valore aggettivale in riferimento alla posizione dell'*orça* che identifica (*orça dananty*). Ben più attestata la variante *davanti* (17r.28; 20r.7; 42v.13; 44r.27);
- *fuora* 'fuori' (18r.28; 19r.2/6/10/13/16/19 e *passim* [11 ess.]);
- *ge* per 'ci' (18r.3/6; 18v.21/26), avv. con valore dimostrativo: «E sì vuol de poçame lo q(u)a(r)to deçimo che sì è la fersa da filo de chanevaça, e s'ela fose 20, ela 'n *ge* vorave 5. E s'ela fose 16, ela ['n] *ge* vorave 4. E s'ela fose 12, la 'n *ge* vorave 3 pasa de chanevaça»
- *nde* 'ne' (18r.31; 20r.2; 41v.17), < lat. INDE;
- *qua* 'qui' (17r.16; 18r.21; 18v.14/16; 41r.3/8; 43v.16/28; 46r.16),
- *çoso* 'giù' (19v.16; 42r.29; 43r.27; 43v.16/29). Minoritario *çó* (17r.22), forma apocopata.

Avverbi di tempo

- *mo* 'adesso' (16.5/6/11; 18r.5; 19r.5/9/15; 41v.7/13; 43r.32);
- *puo'* 'poi' (18r.13/16; 18v.10/11/31; 19r.27/31; 19v.6/29/33/34);

- *senpre* 'sempre' (16r.24/35; 20r.6/28; 41r.18; 41v.4/20/22; 42r.14/15; 42v.26; 43v.5/7; 47v.5/17);

Avverbi di negazione

- *ni* 'né' (41r.18);
- *no* 'non' (19r.9/15/31; 41r.21);

Avverbi di quantità

- *mancho* 'in meno' (47r.27)

Le preposizioni.

- *a*: frequente in dipendenza di *preçiede* (18r.24: *quelo che preçiede a dover far*) e *chomençar* (18r.34: *tu vos chome(n)çar a darli*); e, in generale, ad introduzione di infinitive (20r.4: *tute raxio(n) che aspeta a taiar*; 41v.24: *entro lo terço e lo quarto che serave a dir* chosì; 47v.24: *vignerà a pesar*). Usata, infine, per esprimere complementi di termine (41v.23: *lo muodo a chi volese alborar .j^a. nave*) e costruzioni finali (18r.25: *a far star ben p(er) tuto*; 18v.2: *A farlo bon de remy*);
- *da*: frequente il costrutto *essere da* + verbo (17r.16: *Ed è da veder e saver*; 17v.18: *[E]d è da veder che questa raxio(n)*), sinonimo di *neçesarie da saverle* (17r.23);
- *defina* 'fino a' (19v.28);
- *fin* (20r.32), *infin* (41v.29), *infina* (19v.10/31; 20r.33) 'fino a';
- *per*: usato per i complementi di agente-mezzo (16v.1: *E p(er) questa raxio(n) puos tu veder*; 16v.7: *fa-le p(er) questo muodo*; 17v.23: *p(er) figura ho notado*), e anche per l'indicazione di tempo (16r.34: *che te ò dito e amaistrado p(er) avanti*) e modo (41r.2: *chomo è dito p(er) singolo*).
- *sovra* 'sopra' (18r.21; 18v.2; 20r.5; 42r.15/16/29...);
- *soto* 'sotto' (17r.16; 17v.46; 18v.14/16; 41r.8; 43v.12; 44r.30; 46r.16; 47r.19; 47v.12);
- *suso* 'su' (18r.24; 42r.10; 42v.31; 47r.21; 47v.2), dal lat. SŪRSUM.

Le congiunzioni.

- *e*, congiunzione coordinativa. La variante *et* è documentata in due sole occorrenze (16r.24; 18v.2) mentre *ed* è attestata prima di forme con *e* e *a* iniziali (17r.16: *ed è*; 17v.21: *ed eser*; 43v.1: *ed avese*; 47r.10: *ed amaistramento*).
- *doncha* 'dunque' (41v.10/11/26; 47r.15);
- *iten* 'poi' (17r.18/20/21/22), da ITEM «forma latina normale nell'uso notarile» (Sattin 1986: 111);
- *perché* (16v.7; 17r.23; 18r.2; 18v.17; 47v.20);
- *pertanto* (16r.21: *E p(er) questa raxio(n) puos tu far tute raxion de choredar nave si grande chomo piçiole, segundo le suo portade, che portase tante miera, over tante moça de Romania, o tante bote de Morea, e de quante portade fose, p(er)tanto deverave far senp(re) p(er) raxion*);
- *pur* (16v.6: *mo pur questa si è la soa raxio(n) p(r)ima*);
- *purché* (20r.15: *Anchora te voio amaistrar saver taiar vele de fostagno de Chandia e de drapi de Damiaata, e de Schamandri, de Soria, e de chanevaço e de tele purché tuti responda a la largeça de li fostagny de Chandia*);
- *çò* 'ciò' (16r.35; 16v.15; 17r.25; 18r.27; 20r.8; 20v.5/14 e *passim* [11 ess.]), spesso nella locuzione *çò se intende* con il significato di 'cioè';

- *çòè* 'cioè' (16r.22; 16v. 15; 17v.20; 20r.16; 20v.9;47r.21).

Il verbo.

Indicativo presente

Tra le tendenze distintive, notiamo la netta conservazione della -s etimologica nelle forme

per la II persona (cfr. Castro 2019).

Annotiamo poi alcune forme significative:

- *òe* 'ho' (17v.12) I persona del verbo *avere* con *e* epitetica;
- l'alternanza tra *è* (93 occ., soprattutto nel sintagma *sì è*) e *sé* (36 occ. totali tra cui 16v.16/21; 17r.16/23/28/34; 17v.28/51/69) per la III persona del verbo *essere*;
- per la IV persona, la desinenza è l'etimologico -EMUS: *avemo*, *devemo/dovemo*, *femo*, *posemo*, *volemo/vosemo*.

Indicativo futuro

Continua la conservazione, per la II persona, della desinenza -ràs: *averàs* (47v.7/15), *deveràs/doveràs* (18v.9), *insiràs* (19r.2/6; 19v.7), *faliràs* (20r.11), *insiràs/ynseràs* (19r.2/6; 19v.7), *meteràs* (20r.21), *pora·/poràs* (16r.29; 18v.9; 41v.30 e *passim* [2 ess.]), *voràs* (47v.6).

Congiuntivo

- Al tempo presente registriamo l'alternanza tra le forma di II persona *sepi* 'sappi' (16r.33; 17v.34; 19v.12; 20v.1/3/11/13; 41v.2; 47v.19) e *sapi* (41r.20/22/24/27; 41v.30; 47r.27), analogo all'avvicinarsi di *abia* (18r.11; 41r.14) e *eba* (41r.10), la seconda con fortissima caratterizzazione veneziana;
- segnaliamo *toia*, forma di III pers. del pres. di "togliere";
- sono da considerarsi imperativi, le forme del congiuntivo *digamo*, *ponamo* (sempre senza dittongo).

Condizionale

Sono decisamente maggioritarie le forme con -ave, esito tipicamente veneziano (Stussi 1965: lxviii). Registriamo, tuttavia, alcuni esempi che documentano il tipo in -ia: *amonterave* (20v.9), *deverave* (16r.21; 20r.30) ma *deveria* (18r.6), *farave* (16r.26; 41r.9/14) ma *faria* (18r.1), *meterave* (20r.7), *porave* (17r.22; 17v.19), *serave* (16r.8/26; 18r.12/16/23; 41r.11; 41v.11/24; 43r.31/33; 43v.2; 47r.13/24/25) ma *seria* (16v.12/16; 17v.71; 18r.5; 20v.9; 43v.11; 47v.23), *vignerave* (17v.6/7/34; 18v.5; 41r.15; 47v.15) o *vignarave* (17v.10) ma *vigneria* (18r.6; 41r.17), *vorave* (53 occ.) ma *vorìa* (16v.8/16/25; 18r.5; 42v.21; 43r.2).

Gerundio

Nel gerundio il tipo -ando è generalizzato per tutte le classi verbali, come da tendenza settentrionale (Rohlf 1966-1969: II §618; Tomasin 2001: 80): *digando* (41v.16), *façando* (16r.29; 18r.20; 20r.11), *fendando* (20r.16/18), *findendoly* (20r.17), *mesurando* (18r.29; 42r.15), *metandoli* (20r.16), *raxionando* (20v.14), *taiando* (19v.34), *tansando* (41r.15). Tra tutte le forme, ne riconosciamo alcune fatte sulla

radice del congiuntivo: *sapiando* (16r.23; 20r.7; 41r.29), *siando* (16r.28; 41r.30), *tignano* (16r.35), *voiandolo/-li* (16r.35; 20r.6).

VII. NOTE STILISTICHE

La sezione di B trascritta, pur omogenea nella tematica marittimo-navale, comprende diverse tipologie testuali. In particolare, riconosciamo:

- sezioni simili a inventari (cfr. cc. 17r-17v con l'elenco del cordame necessarie per una galea sottile, ma anche cc. 44r-46v con il fornimento degli alberi e delle ancore in base alla tipologia di nave), enumerazioni composte da frasi brevi e scarne, non legate tra loro da marcatori testuali ma piuttosto dalla ripetitività delle strutture che le compongono (solitamente: verbo ['vuole'] + indicazione numerale + oggetto + specificazioni relative a peso o misura → c. 46v.4/5/6: *Vol peça .j^a. de fonde de braçe de meço de pasa 46 de l. 4 lo paso de fili 48 p(er) no(n)bolo. Vol peçe 2 de menaly de soste devano. Vol peçe 2 de morganaly de meço*);
- sezioni discorsive ma estremamente formulari (per esempio, la sezione dedicata al taglio e cucitura delle vele) che non lasciano spazio ad una prosa più vivace, ma tradiscono la loro origine e il loro scopo, che sarebbe la perpetuazione di un sapere che è tradizione (e copia);
- sezione discorsive con porzioni di discorso diretto, cfr. c. 16v.3/4/5: «Tu vos saver far ma(n)ti de p(r)oda ad albory, o volesi de meço, tu vos far chosì: io ho d'antena de proda digamo pasa 20. Tu die dir chosì: la mitade de 20 s'è 10, o la mitade de 10 s'è 5, s'è che 10 e 5 fa 15, e 15 l. vuol pesar li toi manty p(er) paso»; c. 16v.10/11/12: «Se tu vuos de groseça a lo maistierio che te faça poçia de p(r)oda, tu fas chosì: i'ò d'antena pasa 20, e tanto voio la sia longa. Mo dirà lo maistro: quanto vuos tu ch'ela sia grossa e che peserala. E se tu no(n) la vol schodada di' chosì...»; c. 43r.31/32: «Nave che a(ve)se chinaly nuove p(er) ladi i(n) p(ro)dany, e popesi 3, e senal .j^o., e quadernal .j^o. p(er) ladi che serave i(n) tuto chavy 28 i(n)n albory¹⁰⁵, mo faço chosì: 28 via chotanto cho' tu as d'albory sovra choverta».

Lo stile didattico è riconoscibile da una serie di tratti, tra cui:

- la ricorrenza del verbo *amaistrar* ad introduzione delle regole (per esempio a c.16r.30: *Anchora te voio amaistrar*; a c. 16r.34: *che te ò dito e amaistrado p(er) avanti*; a c. 42r.1: *Mo te voio amaistrar*). L'uso frequente del verbo *mostrar* (c. 41r.8: *chomo io te mostrerò qua de soto p(er) singolo*) e *asignar* (c. 18v.10: *chomo t'asignerò*);
- l'utilizzo maggioritario di formule indirizzate alla II persona (per esempio a c. 16r.37: *Se tu vuol far prese a nave over a chocha che portase 12 milia stera...*; a c. 43v.11: *E p(er) questa raxio(n) puos tu saver quanto tu vol de sartia i(n)n albolo de p(ro)da chomo de meço*; a c. 47r.10: *Se tu vuos saver çò che tu vos de bonpreso, tu vo' far chosì*);
- la presenza di rinvii interni che aiutano il lettore, immaginario destinatario delle regole esposte, ad orientarsi tra i consigli raccolti nel testo (per esempio a c. 16r.26: *chomo digo de sovra*; c. 18r.10: *chomo apar-te apreso p(er) simele*; c. 20r.5: *chomo de sovra p(re)ordenê*) > aggiungere i significati in apice per capire

«Quella che si può definire tendenza a realizzare una comunicazione soddisfacente con il minimo sforzo grammaticale comporta però, proprio per l'incapacità di realizzare strutture

¹⁰⁵ Cfr. nota 61.

più complesse, ma più funzionali, frequenti accumuli disordinati di elementi semplici» (Stussi 1965: LXXVII). Un esempio di ciò a c.47r.9-11: «In p(er) quello che le raxio(n) p(re)cedente de sovra che ap(er)tien a nave chomo è dito de sovra e dava(n)ti sì è .j^o. chapitolo lo qual fa me(n)çion ed amaistramento a tuti quely che volesse alborar una nave, lo qual i(n) tuto chosi chontien».

«Il binario su cui a stento procede il periodare di questi testi veneziani è naturalmente quello di una continua esasperata paratassi» (Stussi 1965: LXXIX). Cfr.: *Ponamo che .j^o. faça una nave che abia palmi 16 de plan e averà i(n) bocha palmi 34, e sia palmi 16 erta, e sia p(er) chara(n) palmi 100, e vole-se saver che porterà de grano. Primieramente die dir: i' òe 16 palmy e 34 de bocha, e de' meter l'un chon l'altro che serave palmy 50. E puo' de' prender lo quarto, che si è 12 ÷, e dielo multiplichar p(er) quello che ela è erta i(n) choverta, che avemo dito, palmi 16 (18r.11-14). Frequenti i rinvii anaforici, che creano coesione interna (17v.22: *E p(er) tute queste raxio(n) p(re)dite*; 41r.19: *non li dar ni plu ni men de la p(re)dita raxion*; 20v.6: *chomo scrive p(er) avanti*).*

Il periodo ipotetico è impiegato sia per le regole costruttive, sia per istruire direttamente il lettore. Nel primo caso, la protasi presenta il congiuntivo imperfetto e l'apodosi il condizionale presente (16v.9: «E se li pesase l. 16 lo paso, deli manti voria pesar le ryse d'antena l. 12»; 41v.2: *Ponamo che se l'alboro fosse pasa 16, vorave d'antena pasa 18 piè 2*). Nel secondo caso, la protasi è al presente indicativo e l'apodosi al presente indicativo (47v.10: «Se tu vuos saver çò che tu vos de bonpreso, tu vo· far chosi») o all'imperativo (16v.11: *E se tu no(n) la vol schodada di' chosi*).

4. Taccuino di Zorzi Trombetta da Modone (L)

4.1 Descrizione L

Il codice manoscritto con segnatura Cotton ms., Titus A XXVI è attualmente conservato alla British Library¹⁰⁶ di Londra.

Il ms. è uno dei circa 1000 volumi della Biblioteca Cottoniana, fondata da sir Robert Cotton (1571-1631), e continuata dal figlio, Sir Thomas (1594-1662), e dal nipote, Sir John (1612-1702), che la lasciò in donazione allo stato nel 1700. Dopo aver subito un grave incendio nel 1731, fu incorporata nel 1753 nel British Museum, da poco istituito.

Pare che Sir Robert Cotton non avesse registrato le fonti dalle quali la sua collezione proveniva e si è anzi pensato che egli avesse deliberatamente rimosso tutti i nomi che potessero ricondurre ai proprietari precedenti per celarne l'origine. Di conseguenza è impossibile ricostruire la vicenda del manoscritto nel periodo anteriore alla pubblicazione del primo catalogo a stampa della biblioteca Cotton, avvenuta nel 1696.

Cotton era solito far rilegare insieme manoscritti di diversa natura e il Cotton Titus A. XXVI è un esempio tipico di questa prassi; esso consiste di cinque gruppi di manoscritti la cui datazione è compresa fra il quindicesimo e il diciassettesimo secolo, riuniti in una sola legatura (Leech-Wilkinson 1981:16-17).

La sezione a cui appartengono i testi che trascriviamo in questo lavoro, va da c. 2r a c. 60v, e costituisce la prima parte del codice composito appena descritto.

Dalla pagina dedicata al manoscritto nel portale del progetto DIAMM,¹⁰⁷ ricaviamo alcune informazioni codicologiche interessanti. Si tratta di un codice di piccole dimensioni, 213x144mm, misura che ben si addice ad un taccuino collettore di conoscenze pratiche. I fogli sono di carta filigranata, avvicicabile a Briquet 11878, con disegno simile a tre monti,¹⁰⁸ vergati a penna ed accompagnati da un numero notevole disegni a inchiostro.¹⁰⁹

Nel foglio di guardia diverse mani moderne annotano gli estremi bibliografici degli studi scientifici condotti sul manoscritto. Il primo, in ordine cronologico, risale a Richard Anderson (1925) e riguarda, in modo particolare, la sezione navale del taccuino, che lo studioso parzialmente trascrive e traduce in inglese.

In base ai rinvii interni, il codice è datato tra il 1444 e il 1449, cronologia confermata anche dalla filigrana. L'analisi della scrittura, una mercantesca con pochi legamenti ed aste brevi,

¹⁰⁶ La scheda del codice è consultabile nel catalogo online inserendo la segnatura del manoscritto alla pagina searcharchives.bl.uk.

¹⁰⁷ *The Digital Image Archive of Medieval Music*. L'indirizzo alla pagina con la descrizione del manoscritto è il seguente: <https://www.diamm.ac.uk/sources/795/#/>

¹⁰⁸ Le informazioni sulle dimensioni del codice e sulla filigrana sono confermate in Leech-Wilkinson (1981).

¹⁰⁹ A questo proposito cfr. Rieth (2001). A differenza di quanto fatto nelle descrizioni di B ed F, nella presentazione di L non inseriamo un elenco puntuale dei disegni presenti nel manoscritto, ma preferiamo riprodurli direttamente nell'edizione. Da questo punto di vista, L rappresenta, infatti, un caso singolare: i disegni che troviamo al suo interno sono per lo più grafici tecnici di ruote e corbe, contornati da didascalie e misurazioni. Considerandoli parte integrante delle *ragioni* che ci proponiamo di trascrivere, abbiamo scelto di inserirli a testo, affiancandoli con le trascrizioni.

dimostra che il compilatore della maggior parte del codice¹¹⁰ è uno, che non abbiamo motivo per non identificare con Zorzi Trombetta; cfr. a questo proposito il primo rigo di c. 2r: «In nomine domini 1444 sé fatto questo libro per Zorzi Trombetta da Modon».¹¹¹

Il volgare utilizzato è veneziano, caratteristica che colloca geograficamente il testo nella stessa area di produzione di molti altri trattati pratici, codici simili nelle fattezze e nei contenuti che raccolgono appunti sui temi più disparati, esibendo una vastità di interessi e di funzioni.

L'identità di Zorzi è ricostruita minuziosamente da Baroncini (2002), che con rigore inserisce i dati sul Nostro che emergono dal manoscritto nel contesto storico e sociale della Venezia quattrocentesca. Il ritratto che ne esce è quello di una figura di rilievo dell'ambiente musicale veneziano. Originario probabilmente di Modone, come lui stesso afferma, colonia veneziana sulle coste del Peloponneso, Zorzi potrebbe aver ricevuto proprio lì, sotto la guida di un cancelliere-maestro, gli insegnamenti che gli consentono di compilare il suo libro di appunti.¹¹²

Quando Zorzi nel 1444, iniziò la stesura del suo memoriale non doveva avere più di 20-25 anni. È questo l'anno probabilmente in cui egli iniziò a servire come trombetta su alcune *galee da mercato* veneziane battenti le rotte di Fiandra e del Levante. L'uso di tenere un libro di appunti, un po' insolito per un membro della classe subalterna, era fortemente stimolato dai tempi morti della vita marinaresca ove, come annota il viaggiatore coevo Felix Fabris, ognuno cercava di passare il tempo intrattenendosi nelle occupazioni più disparate. Il libro, come si è già rilevato, non è un codice musicale *tout court*, ma piuttosto un memoriale contenente anche alcune pagine musicali, esibisce una vastità di interessi e una varietà di funzioni davvero considerevoli. [...] Se lo scritto di Zorzi, dunque, come tanti codicilli coevi e successivi, è, almeno in parte, un libro di lavoro in cui si annotano scrupolosamente i ricavati della propria duplice attività di strumentista e venditore di vino, esso ci appare nel complesso come una sorta di scrigno in cui, come un piccolo tesoro, si fissano e si custodiscono conoscenze ed esperienze diverse (Baroncini 2002:60-61).

Secondo le ricostruzioni, quindi, Zorzi Trombetta è un suonatore di tromba di professione, ed inizia la sua carriera di musicista a bordo delle navi veneziane, dove la presenza di strumenti a fiato¹¹³ era richiesta per diversi motivi, tra cui i compiti segnaletici e di scansione dei momenti comuni (Baroncini 2002: 63-65).

¹¹⁰ Diversa la situazione della sezione musicale iniziale. Secondo gli esperti, le carte musicali sono attribuibili ad almeno tre mani diverse antecedenti a quella di Zorzi Trombetta e più o meno esperte (Leech-Wilkinson 1981:18). «La disposizione del materiale fa supporre che il lavoro del copista A abbia preceduto tutto il resto, fatta eccezione forse per i rigi tracciati a mano libera sulle cc. 2r-3r, che potrebbero costituire la prosecuzione del contenuto dei primi fogli» (Leech-Wilkinson 1981:19). Lo studioso, infatti, ipotizza che le carte 0 ed 1 mancassero già nella versione del codice che finì nelle mani di Trombetta. A dimostrarlo sarebbero la condizione di conservazione delle prime ed ultime carte, nettamente peggiore a quella delle carte interne, e l'apposizione a c. 2r della *datatio* e della prima firma di Zorzi Trombetta.

¹¹¹ Ma cfr. anche la carta finale (c. 60r) dove, a circa metà pagina, cassato con una linea, leggiamo: «Ego Gehorgius Ttubizine subscripsi».

¹¹² Baroncini (2002: 62) sottolinea come Zorzi Trombetta dimostri, attraverso il suo taccuino, un grado di preparazione scolastica superiore al livello d'istruzione medio di un artigiano veneziano coevo. A Venezia, infatti, l'istruzione non era alla portata di tutti gli appartenenti al ceto medio, non essendo gratuita: «[...] il giovane Zorzi ricevette un'istruzione che, pur se impartita nell'ambito di una scuola di grammatica inferiore, sembra essere stata di livello più elevato di quella generalmente assimilata dai membri dei ceti artigiani dell'epoca. Lo attestano la qualità e il tipo della grafia, una certa domestichezza con il latino e, fatto interessante, il tentativo di elaborare un proprio monogramma».

¹¹³ E forse non era l'unico. Leech-Wilkinson (1981:28-29) si accorge che tra le note di compravendita appuntate nel taccuino ne compaiono due con interessante riferimento ai *pifari*: «Vido da Parenzo, ttazaruol de Ser Borttolamio Pifaro die dar vin...» (c. 24r); «Ave Girardo Pifaro sechi 6 de vin» (c. 55r).

Riportiamo di seguito un elenco dei contenuti del manoscritto. Le sezioni contrassegnate con ◊ sono quelle che non abbiamo trascritto ed analizzato in questo lavoro, non essendo a tema marittimo-navale; le sezioni contrassegnate con ◆ sono quelle che abbiamo trascritto,

- ◊ cc. 2r-3r:
appunti sparsi su righe musicali vuoti

- ◊ cc. 3v-8v:
sezione musicale - partiture di nove rondò

- ◊ cc. 9r-11r:
virtù del rosmarino

- ◊ cc. 11r-11v:
ricette mediche

- ◆ c. 12r:
raxon de ttagiar vele

- ◆ c. 12v:
fine della *raxon de tagiar vele*

regole per corredare una *chocha de 600 miera*

- ◆ cc. 13r-13v-14r-14v:
misure dell'alberatura, dell'antenna e del sartame

- ◆ c. 15r:
raxon de vele de choche de pasa 16

- ◆ c. 15v:
raxon de antenne

- ◆ c. 16v:
raxon de albori

- ◊ c. 17r:
calendario

- ◊ cc. 17v-18r:
raxon de aque

- ◇ cc. 18v-19v:
amaistramento che insegna a navegar senza chartta
- ◇ cc. 20r-22v:
lettera che manda el manificho prette Iani d'India
- ◇ c. 23r:
carta con testo non leggibile
- ◇ cc. 23v-24r:
note di vendita di vino
- ◇ cc. 24v-25r:
rimedi medici (A stagnar sangue del naso...; A varir de la roгна...)
Il testo è in più punti cassato con delle linee tracciate disordinatamente sopra le parole.
- ◇ c. 25v:
appunti di vendita
- ◇ cc. 26r-27r
carte asportate.
Le carte sono per tre quarti bianche.
- ◇ c. 27v:
disegni tecnici
- ◆ c. 28r:
disegno tecnico fusta (26 banchi, da erto 19 passi, bocca 4 piedi, corbe 39-2-39)
- ◆ c. 28v:
continuazione delle regole costruttive della fusta
- ◇ cc. 37r-37v-38r-38v-39r-39v-40r-40v-41r-42r:
disegni tecnici
- ◆ cc. 42v-43r:
measure de una galia sotil (lunga 22 passi e 2 ½ piedi, banchi 29, corbe 44-4-44)
- ◆ c. 43v:
disegno tecnico

- ◆ c. 44r:
galia de Fiandra: anderà a serarla madieri 240
galia de Romania: madieri 220
galia sottil: madieri 180
disegno tecnico

- ◆ c. 44v:
mesure d'una nave de botte 1000 (lunga 17 passi, erta a prua piedi 45 ½ e a poppa piedi 35, larga in bocca piedi 34)
disegno tecnico

- ◆ c. 45r:
metodo della parttixon
disegno della mezza ruota e del triangolo invertito

- ◆ c. 45v:
mesure d'una nave de botte 700 (lunga 14 ½ passi, erta a prua piedi 36 e a poppa piedi 21, larga in bocca piedi 28)
disegni tecnici

- ◆ c. 46r:
raso(n) d'albori e d'antene de ttutte fuste
misure dei timoni
disegno tecnico

- ◆ c. 46v:
mesure d'una nave de botte 500 (lunga 14 ½ passi, erta a prua piedi 34 e a poppa piedi 25, larga in bocca piedi 25)
mesure d'una nave de botte 300 (lunga 12 ½ passi, erta a prua piedi 25 e a poppa piedi 15 ½, larga in bocca piedi 22 ½)

- ◆ c. 47r:
mesure d'una nave de botte 250 (lunga 12 passi, erta a prua piedi 27 e a poppa piedi 19, larga in bocca piedi 20 ½)
mesure d'una nave de botte 200 (lunga 12 passi, erta a prua piedi 25 e a oppa piedi 18 ½, larga in bocca piedi 18 ½)

- ◆ c. 48r:
descrizione alberi

- ◆ cc. 48v-49r:
problemi matematici a tema navale

- ◆ c. 49v:
regola delle vele delle galee grosse
- ◆ c. 50 r:
vela provenzalescha
- ◆ c. 50v:
vele per navili redondi
- ◆ c. 51r:
vele per barche da riviera
- ◆ c. 51v:
vele per charache
- ◆ c. 52r:
vele per barche ttagiade
- ◆ cc. 52v-53r-53v:
per mezane
- ◆ c. 54r:
vele per zerbe d'Alessandria
- ◆ c. 54v:
de Damiatta.
- ◆ c. 55v:
raxon de nave de botte 700
raxon de fuste de banchi 10
raxon de fuste de banchi 15
raxon de galia sottile
raxon de barche de galie grosse
- ◆ c. 56r:
raxon de galie grose
raxon a chi volese far battelli de nave
- ◆ c. 56v:
per nave (lunga 13 passi e 3 piedi, larga in bocca 28 piedi)

per galie sottil (lunga $23 \frac{1}{2}$ passi, larga in bocca 14 piedi, erta in poppa piedi $7 \frac{1}{4}$ e in proda $6 \frac{1}{4}$)

- ◇ cc. 57r-57v-58r-58v-59r-59v-60r:
disegni tecnici

4.2 Edizione L

Nota al testo

- (i). Manteniamo le consonanti geminate. Tra tutte la doppia *tt* è praticamente sistematica, sia in posizione iniziale che all'interno di parola

[c. 12 r]

I(n) nomine D(omi)ni 1447, a dì 12 luio i(n) Santtuzi¹¹⁴. |

Questa s'è la raxo(n) de ttagiar vele de pignolado ett | simel de chanevazo, pizole e gra(n)de de ttutte raso(n), | p(er) dretta riegola, a raso(n) provada. |

- 5 Vela de pasa 22 s'è vol peze 70 de pignolado, farà || ferse 68. Questa vela s'è vol de chanevazo braza 700, | e vol-se questa vela chome(n)zar a ttagiar a tterzo pano | ett i(n)sir a ttutto drapo. E vol questa vela po(n)tti 22. |
- 10 Vela de pasa 21 s'è vol peze 70 de pignolado e s'è farà | ferse 61. Questa vela s'è vorà de chanevazo braza 650 || e vol-se chomenzar a ttagiar a tterzo drapo ett i(n)sir | a ttutto drapo. E vol questa vela po(n)tti 21. |
- Vela de pasa 20 s'è vol peze 56 de pignolado e s'è | farà ferse 58 e s'è vorà de chanevazo
- 15 560, e vol-se | chome(n)zar a ttagiar a tterzo drapo ett i(n)sir a ttutto drapo. || E vol questa vela po(n)tti 20. |
- Vela de pasa 19 s'è vol peze 52 de pignolado e s'è farà | ferse 55 e s'è vorà de chanevazo
- 20 braza 520, e vol-se | chome(n)zar a ttagiar a tterzo drapo e i(n)sir a ttutto drapo. | E vol questa vela po(n)tti 19. ||
- Vela de pasa 18 s'è vol peze 46 de pignolado e s'è farà | ferse 48 e s'è vorà de chanevazo braza 746, e vol-se | chome(n)zar a ttagiar a tterzo drapo ett i(n)sir a ttutto drapo. E | vol questa vela po(n)tti 18. |
- 25 Vela de pasa 17 s'è vol peze 42 de fostagno e s'è farà ferse || 44 e s'è vorà de chanevazo braza 420, e vol-se chome(n)zar | a ttagiar a tterzo drapo ett i(n)sir a ttutto drapo. E vol | questa vela pontti 17. |
- 30 Vela de pasa 16 s'è vol peze 38 de pignolado e s'è farà | ferse 41 e vol de chanevaza braza 380, e vol-se cho||me(n)zar a ttagiar a mezo drapo ett i(n)sir a ttutto drapo. E | vol aver pontti 16. |

[c. 12 v]

Vela de pasa 15 s'è vol peze 30 de fostagno e farà | ferse 36 e vol de chanevazo braza 330, e vol-se | chome(n)zar a ttagiar a mezo drapo ett i(n)sir a ttutto drapo. | E vol questa vela po(n)tti 15. |

¹¹⁴ Southampton.

- 5 Vela de pasa 14 vuol peze 29 de pignolado e si farà || ferse 35 e vuol braza 260 de chanevazo, e vuol-se | chomenzar a ttagiar a mezo drapo ett i(n)sir a tutto drapo. | E vol questa vela po(n)tti 14. |
- 10 Vela de pasa 13 vuol peze 21 ½ de fostagno e vuol ferse | 32 e vuol de chanevazo braza 226, e vol-se chome(n)zar || a ttaiar a mezo drapo ett i(n)sir a tutto drapo. E vuol po(n)tti 13. |
- Notta che nesu(n) no(n) puol achoredar algun navilio hover | lattan, se i(n)prima l'omo non sa la soa misura dei navili, | p(er)ché meglio se achoreda uno navilio
- 15 veda(n)do le misure, | che se lui disese a bocha: mo fa chome e' tte dirò e non po||rai falir. Nezeso si è da chome(n)zar da l'alporo e si chorezerà | honi raso(n) de antenna e si de vela e de sarttia. Ponamo che | ttu voi achoredar una chocha de 600 miera, ho
- 20 mazor | hover menor che la fose, fa p(er) questo muodo chome tte de|mosterà questi chapittoli fraschritti. ||
- Una chocha che fose de 600 miera vuol d'alboro 4 atta(n)ttto | plui che la sé i(n) bocha, siando la nave de una chovertta. | E se la nave fose de 2 chovertte, la vuol
- 25 d'alboro 4 | atta(n)ttto la fose de pizo i(n) pizo, zoè da ertto. E se la fose be(n) i(n)ga|honada faria be(n) a darly 2 hover 3 piè de piui. ||
- Sapi che p(er) ogni paso che ttu à d'alboro, ttu vuol 4 piè | de antenna. Ponamu che ttu ebi 18 pasa d'alboro, ttu vuol | 14 pasa de antenna et piè 2 plui p(er) raso(n), chome tte demostra. |

[c. 13r]

- Notta che tta(n)tti pasa quantto sé l'alboro lo(n)go, ttantti | mezi palmi vuol volttar l'alboro entro el piui | grosso, zoè a chavo de le piane. Mettamo che l'alboro sia | pasa
- 5 18, adoncha el die volttar palmi 9 e la zima | die volttar p(er) mittade de quello ch'el¹¹⁵ volze da baso e || mezo palmo piui, abiando legno. Ado(n)cha el vuol vuol|zer a chavo de spadetta palmi 5. Sapi che l'antenna | vuol vuolzer ¼ de palmo honi paso che la sé
- 10 lo(n)ga. | Ado(n)cha siando l'a(n)ttena pasa 14 e palmi 2, la vul vuol|zer palmi 3 e quartti 3, zoè lo piui grosso de l'antenna || che sé a chavo d'o(n)gia. E p(er) questo muodo se ttraze questa raso(n). |
- Sapi che l'alboro de mezo vuol e(ser) la mittade de quello da | prova, si che quello da prova si è pasa 18. Ado(n)cha quel de mezo | vuol e(ser) pasa 9, fatto p(er) raso(n)
- 15 de l'alttro e la suo antenna fatta | p(er) raso(n)¹¹⁶ de l'alboro chome ho ditto de sovra. ||
- Sapi che lovo vuol ess(er) 2 tterzi de quello che sé l'a(n)ttena lo(n)ga. Se l'a(n)ttena sé lo(n)ga pasa 14 piè 2, lo lovo vuol ess(er) pasa 9 | e piè 4, ett un tterzo de pè p(er) questa raso(n). |
- 20 Sapi che lo lovotto vuol ess(er) pasa .j. ma(n)cho che lo lovo. E se lo lovo | grando fose pasa 10, lo lovotto vul ess(er) pasa 9. E p(er) questo || muodo vuol ess(er) lo lovotto. |
- Sapi che uno¹¹⁷ alboro che fose pasa 18, el vuol pesar la suo | choronela el paso l. 5 o(n)z. 3 ett aver p(er) no(n)bolo fili 63. | E sapi ch'el vuol ess(er) i(n) tterzo. E s'el
- 25 fose pasa 19, vuol pesar¹¹⁸ | la suo choronela l. 5 i(n) 6 el paso ett averà fili 65 p(er) no(n)||bolo. E s'el fose l'alboro pasa 20, vuol pasar le suo choro|nele l. 5 o(n)z. 10

¹¹⁵ Scegliamo questa segmentazione perché nel testo è documentato il pronome *el*.

¹¹⁶ Ms. *p(er) raso(n) fatta p(er) raso(n)*

¹¹⁷ Ms. *uuno*.

¹¹⁸ Ms. *pasar*

p(er) paso ett averà fili 70 p(er) no(n)bolo. | Ett questo tte mostra a molttiplichar
p(er) ogni raso(n). |

- 30 Notta chome e' tt'ò ditto de alboro e de antena, mo s' tte vogio | dir chome ttu die
ttagiar la ttua sarttia ai ttuo' albori ett || chome(n)zemu de quei da prova. |

[c. 13v]

Alboro¹¹⁹ de pasa 18 vuol 18 choronele ett vuol 3 frascho|ni p(er) ladi, ett vuol longa
la choronela piui l'una de l'altra | tta(n)tto quantto la va piui alto l'una de l'altra. E
p(er) questo ttal | muodo ttu die i(n)ttender e chorezer. |

- 5 El vuol 4 chadrenali, zoè 2 p(er) ladi, e vuol ess(er) piui lo(n)||ge de quei di fraschoni
quantto le va piui da ertto. E p(er) questo | muodo ttagia la ttua sarttia s' de nave
gra(n)de cho' de piziole. |

Mettamu che nave che avese de souvra chovertta pasa 16 | de alboro, e tti volesi
10 ttaiar la ttua sarttia, sapi che i ttuo' senali | vuol ess(er) tta(n)tto redo(n)di. Lo primo
senal vuol ess(er) ttaià tta(n)tto lo(n)go || quantto l'alboro lo(n)go da chovertta i(n)
susò e ttantto piui quantto sé | quello che va i(n)ttorno la spaetta da ertto. Lo
sego(n)do vuol esse(er) piui | lo(n)go ch'el primo. El tterzo piui lo(n)go ch'el

- 15 sego(n)do mezo pè¹²⁰ | ch'el primo. E lo tterzo $\frac{3}{4}$ de pè piui ch'el sego(n)do. | E quì
uno p(er) l'altro, zoè quei che vien i(n)ver pope. E questo || s' è quantto io dono
p(er) l'amo(n)ttar de la sarttia che va i(n) susò. | E vuol ess(er) senali 5 p(er) ladi. |

Li suo' chinali vuol ess(er) lo primo i(n)ver pope piè $2\frac{1}{2}$ | piui lo(n)gi dei senali. E lo
20 sego(n)do fa-lo p(er) raxo(n) piui lo(n)go tta(n)tto quantto | ttu s' alargi l'uno de
l'altro a la regia da baso. E sapi che honi paso || che tti va alarga(n)do da baso tti
vuol alo(n)gar piè $2\frac{1}{2}$ da ertto | p(er) chinali e vol ess(er) chinali 5 e do popesi. E
quando ttu avra' | mettudo le choronele di fraschoni e puo' mitti¹²¹ i senali e bra|gotti
de stasi e puo' metti de souvra, metti i chinali e quarnali. |

- 25 I stasi vuol ess(er) tta(n)tto lo(n)gi quantto l'alboro lo(n)go da chovertta i(n) || susò.
Ponamu che ttu ebi da chovertta i(n) susò pasa 18, questi stasi | vuol ess(er) pasa
36, i suo' bragotti vol ess(er) piè 5, zenza quello | che va i(n)ttorno la spaetta. |

- 30 Le schotte vuol ess(er) fatte p(er) questa raso(n): le vuol pesar p(er) | honi paso che
tti à de alboro, ho vuol p(er) oni palmo che volze || l'antenna, vuol pesar liuvre 2 e
quì i bragotti | di stasi e ma(n)tti schotte. E ma(n)tti vuol ess(er) tta(n)tto quantto
sé | l'antenna 2 volte lo(n)ga. I ma(n)tti vuol ess(er) 4 volte | tta(n)tto quantto sé

- 35 l'alboro. Ponamu che l'alboro sia pasa 16, | ttu fa 4 via 16, vuol dir 64. E ttantto vuol
ess(er) questi ma(n)tti || lo(n)gi e vuol ess(er) de 4 no(n)boli. I ma(n)tti di fraschoni
vuol | ess(er) 3 quartti lo(n)gi de zò che sé l'alboro lo(n)go. E vuol ess(er) 6 | mantti.
Ado(n)cha se ttu à d'alboro pasa 18 el vuol ess(er) pasa 13 |

[c. 14r]

e pè .j. e uno tterzo de pè. E dirà 6 via 13, 78, e puo' | vuol piè 8 che seria pasa 8 e
sapi che p(er) ogni palmo | ch(e) volze l'a(n)ttena questi ma(n)tti vuol ess(er) l. .j^a.
p(er) paso de proda. |

- 5 I menali di senali vuol ess(er) pasa 30, quei di chinali p[a]sa 24 | e vuol pesar el paso
l. .j^a. o(n)z. 8. P(er) i menali di charnali || vuol ess(er) 3 fiade e meza de zò che sé
l'alboro de souv|ra chovertta. E vuol ess(er) pasa 4 e vuol pesar l. .j^a. $\frac{1}{2}$ el paso. |

I menali di fraschoni vuol ess(er) 4 fiade tta(n)tto quantto | sé l'alboro de souvra

- 10 chovertta e la schottina vuol ess(er), | siando dopia, 2 tta(n)tto de zò che sé l'alboro,

¹¹⁹ La <a> maiuscola è tracciata con due tratti incrociati simili ad un <x>.

¹²⁰ Ms. sego(n)do mezo pè | piui lo(n)go.

¹²¹ Lettura incerta.

- e vuol pesar || o(n)z. 10 el paso. I sti(n)chi, menali de fraschoni vuol pesar | l. .ja.
o(n)z. 8 el paso. |
- Volemu 2 chavi de 4 no(n)boli p(er) far borine e zaschaduna | de queste borine vuol
15 ess(er) 2 attanto quantto sé l'a(n)ttena. | E p(er) oni palmo vuol che volze l'a(n)ttena
vuol pesar || o(n)z. 6 el paso. |
- Volemu 2 braze e vuol ess(er)¹²² lo(n)ge zaschaduna | de queste 2 tterzi de zò che sé
 l'a(n)ttena lo(n)ga e vol pe|sar l. .ja. el paso de zò che volze l'a(n)ttena. Ponamu che
20 l'antte|na volze 5 palmi, le vuol pesar l. 5 el paso || e i suo' menali vuol ess(er) 2 a
tta(n)tto de zò che sé l'antenna lo(n)ga. | E vuol pesar l. 2 el paso e sì vuol ess(er) de
4 no(n)boli. |
- Anchora volemo 2 rise de anttena cho(n) bragotti de stasi. | I bragotti di stasi vuol
25 ess(er) zaschadu(n) pasa 5, con le voltte | che va i(n)ttorno. ||
- L'alboro da ertto e le rise vuol ess(er) de chavo nuovo e vuol | ess(er) 5 atta(n)tto de
zò che volze l'antenna. E se le fose de sar|ttia vechia vuol ess(er) 6 fiade tta(n)tto. |
- Sapi ch'el briol vuol ess(er) tta(n)tto quantto sé l'alboro e vuol | pesar l. .ja. o. 3 p(er)
30 palmo de zò che volta l'a(n)ttena. An||chora volemu uno chavo de 4 no(n)boli p(er)
far schala da proda | e vuol ess(er) 2 fiade quantto è lo(n)go l'alboro de proda | da
chovertta i(n) suso e vuol pesar l. 3 el paso. |

[c. 14v]

- E volemu uno briol pizolo de l. .ja. ½ el paso ett .ja. orza | piziola. E vuol ess(er) 2 a
ttantto lo(n)ga de zò che sé l'alboro | del peso dei quarnali. E vuol 4 paranchetti de l.
5 .ja. el paso | e vuol ess(er) ttantto lo(n)gi quantto sé l'orza pizola. | E vuol una peza
de pasa 60 p(er) far masenette. E vuol uno || chavo da metter entro i aneli del be(n)
de liuvra¹²³ l. .ja. el paso. |
- Le braze de le fo(n)de e sorde e bragier vuol ess(er) la | mittade de le braze de zò che
sé l'alboro de mezo | da chovertta i(n) suso. E far quelli de mezo p(er) raso(n) de
l'alboro. |
- 10** Sapi che ma(n)tti e stasi e menali e braze e schotte e bri||ol e choronele de fraschoni
e mantti e braze de legname, | le rise de anttena e bragotti di stasi e vuol ess(er) de
bo(n) | e vuol ess(er) de 4 no(n)boli. S'el vol che choronele de fraschoni | che vuol
15 ess(er) de 3 no(n)boli. Volemu 2 choli de proda e | 2 de mezo. E vuol ess(er) el cholo
da prova piè 2 da || una bigotta a l'altra. E vuol ess(er) chavo de le choronele | e i
ma(n)tti p(er) rason. |

[c. 15r]

- Raso(n) de vele de choche de pasa 16. I(n) anttenal vuol | de chazuda a la cholona de
mezo pasa 8 e a le bugne quantto | piase a chi l'à far. |
- 5** E tt'a(n)derà de gotto(n) peze 36 a b(ra)za 25 la peza e | chanevazo braza 1100. ||
El tte anderà spago sottil l. .ja. p(er) peza de braza 25 | spago grosso el quartto me(n).
|
- E chanevazo el tterzo me(n) de quel che va de fostagno. |
- 10** E sapi che pasa 9 e piè 3 fa braza 25 e metti | p(er)zente 3 p(er) paso. ||
E ben desfendi el chanevazo p(er) tterzo e a p(er)ze(n)tte sfe(n)di | p(er) quartto e
fa' pesetti da ertto e da baso. |
- E le bonette ttagia-le p(er) raso(n) del ttaio e rasona-se che | i(n) oni vela quadra el
15 vaga chanevazo braza 28 i(n) zò | p(er) peza de gotton gra(n)de. ||

¹²² Ms. e vuol ess(er) e vuol ess(er).

¹²³ Sic.

Uno paso sî xé govi e palmi. |

[c. 15 v]

- Raxo(n) de anttene. Tta(n)tti pasi quantto è lo(n)ga ligada | ttantti piè à de dopio, e questo tte digo p(er)ché el tte bisogna | saverlo p(er) poder far un ve(n)ttame hover
- 5 un stelo. | Mettemu che l'antenna sia pasa 20, ttu die saver che za|schaduna antenna sî è parttida i(n) 7 partte. Da meza || lama se fa le parttixo(n): li 3/7 sî è lo stelo e li 4/7 lo venttame. | Sî che se ttu vuol saver che stelo vuol questa antenna, ttuo' | li 3/7
- 10 de 20 e di': 3 via 20 fa 60 palmi, che sette | fa un paso. Sî che palmi 60 sî è pasa 8 e p(as)a 4. E | questo sî è lo stelo da meza lama avantti. E azonzi quantto sé || da meza lama p(er) fina a chavo d'o(n)gia che sé pasa 2. | Azo(n)zi c(on) li pasa 8 e palmi 4, saria i(n) ttutto questo stelo | de questa antenna de pasa 20, pasa 10 e palmi 4. E | questa sî è la raso(n) el muodo. |
- 15 Anchora e' tte dima(n)do che ve(n)ttame vorave questa antenna || de pasa 20. Di': 4 fia 20 fa 80 palmi, a palmi 7 | p(er) paso¹²⁴ xé pasa 11 e palmi 3. E zo(n)zi quello | che sé da meza lama p(er) i(n) fina a chavo d'ongia, ch'è | pasa 2, che xé i(n) ttutto pasa 13 e palmi 3. E | ttantto vol de venttame. ||
- 20 E famo quest'altra raso(n) propia. Una antenna de pasa | 20, metti lo stelo i(n) chavo del venttame, la serà p(as)a 24 | a saver zò che dî¹²⁵ ess(er) lo stelo di 3 fia 24, 72 palmi, che | de pasi¹²⁶ 10 e palmi 2. Di belo è a saver quello | che ttu vuol de venttame, di': 4 via 24 fa 96 palmi, || ch'è de p(as)a 13 e palmi 5. |
- E se ttu avesi un stelo p(er) farli un ve(n)ttame, fa-li lo venttame | piui lo(n)go del stelo quantto xé lo tterzo de lo stelo. |
- 30 E se ttu avesi un venttame e volesi far uno stelo, fa-lo el | tterzo me(n) del ve(n)ttame. ||

[c. 16r]

- Raxo(n) de albori. Vuol volzer p(er) raxo(n) de(n)ttro el so tterzo | da baso palmo ½ p(er) paso de la soa lo(n)geza. |
- E antenna gra(n)da hover pizola vuol volzer p(er) rax(on) | siando chavalada. La die
- 5 volzer uugnola a chavo | d'o(n)gia un chuartto de palmo p(er) paso de la soa lo(n)geza. ||
- E antenna de pasa 12 volzerà palmi 3 e | de pasa 16 volzerà palmi 4 e de pasa | 20 volzerà palmi 5. |
- 10 E antenna de pasa 12 vuol de ve(n)ttame i do terzi | de 12 e pè uno p(er) dexena. || E stelo vuol la mittà de 12 e piè .j^o. p(er) dexena | e poi achavalada averà de dopio pasa 2 e sarà | ttutta pligada pasa 12. |
- 15 E quantti piè che volze una antenna chava|lada, ttantti palmi la volze uugnola a chavo d'o(n)gia. ||
- E ttu die saver che la tto rixa ttu la metti a mezo | dopio el tte roman 3 partte da stelo e | 4 da ve(n)ttame p(er)ché l'è parttida i(n) 7. |
- 20 E sapi che palmi 7 sî fa un paso. E piè | 5 sî è un paso. ||
- E sapi che chadauna galia sî vuol p(er) ogni paso d'al|boro piè 8 de antenna. |

¹²⁴ Ms. *p(er) paso p(er) paso.*

¹²⁵ Forma del verbo dovere, va distinto da *di''dire'*.

¹²⁶ Ms. *de pasi che pasi.*

[c. 27v].....

De banchi 26.

[dall'alto al basso del diagramma]

q^{c127} .j^o. me(n) .j^o. dedo.

z .j^o.

q^c .j^o.

Pè .j^o. e 2 z^c.

z^{c128} .j^o. scharso.

q^c .j^o. ½ me(n) .j^o. dedo.

q^c .j^o. me(n) .j^a. chana.

[orizzontale in basso]

E lanza piè 7 ½.

[dall'alto al basso del diagramma]

q^c 3 me(n) .j^o. dedo.

Pè .j^o.

Pè .j^o. e un dedo.

q^c 3.

Piè 2 1/2.

q^c .j^o.

q^c .j^o. me(n) un dedo.

½ pè me(n) .j^o. dedo.

q^c .j^o. ½.

q^c .j^o.

q^c .j^o. me(n) .j^o. dedo.

[orizzontali in basso]

E lanza piè 8.

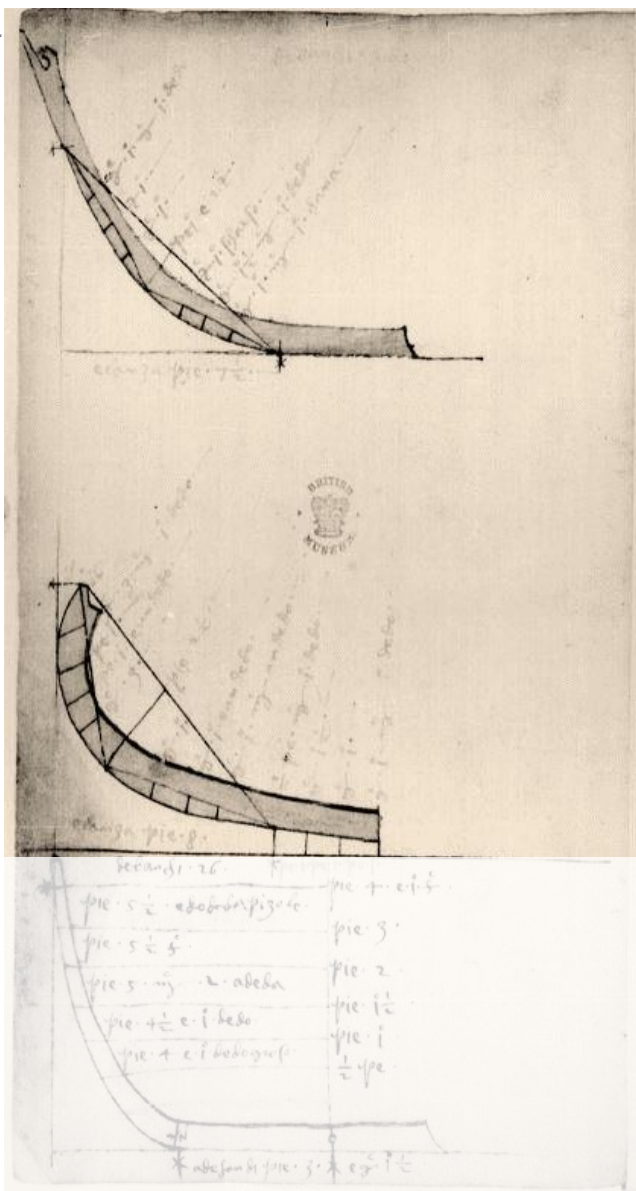

¹²⁷ Lo scioglimento delle sigle presenti nelle didascalie è un'incognita. Cfr. a proposito Anderson (1925) che come noi non risolve il problema. Evidente si tratti di unità di misura, ma non chiaro quale sia.

¹²⁸ Non chiaro se la lettera in apice sia una c. Se consideriamo il grafema come compendio per 'terzo', unità di misura, il riferimento potrebbe essere al lat. med. TERCIVS?

[orizzontali destra]

De banchi 26.

Piè 5 $\frac{1}{2}$ e do deda pizole.

Piè 5 $\frac{1}{2}$ z^c.

Piè 5 me(n) 2 adeda.

Piè 4 $\frac{1}{2}$ e .j^o. dedo.

Piè 4 e .j^o. dedo grosso.

[orizzontali sinistra]

Piè 4 e .j^o. z^c.

Piè 3.

Piè 2.

Piè .j^o. $\frac{1}{2}$.

Piè .j^o.

$\frac{1}{2}$ pè.

[orizzontale sotto]

À de fondi piè 3 e q^c. j^o. $\frac{1}{2}$.

[verticale: probabilmente c'è scritto qualcosa ma è illeggibile]



[c. 28r]

De banchi ***

[orizzontale centrale]

Piè 6 me(n) 2 adeda,

Piè 5 ½ e 2 deda pizole.

Piè 5 ½ z^c.

Piè 5 me(n) 2 adeda

Piè 4 ½ e .j^o. dedo

Piè 4 e .j^o. dedo grosso

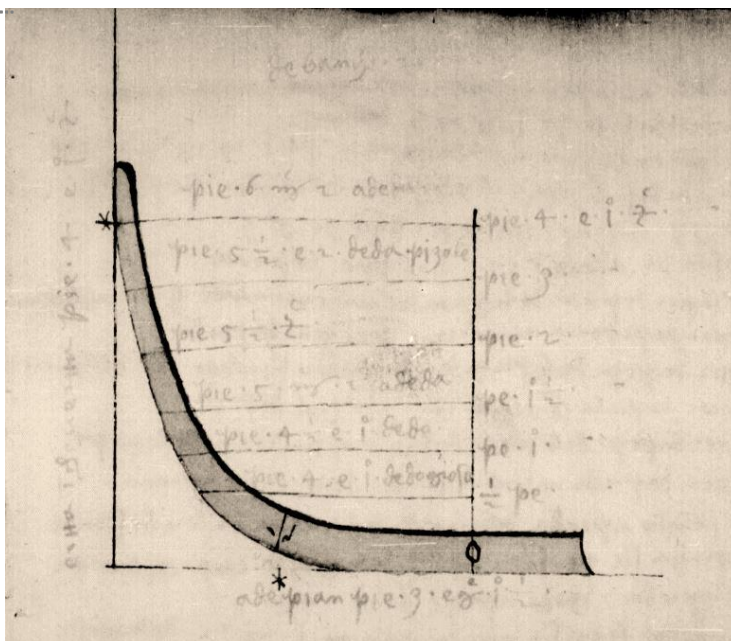

[orizzontale dx]

Piè 4 e .j^o. z^c.

Piè 3.

Piè 2.

Pè .j^o. ½.

Pè .j^o.

½ pè.

[orizzontale in basso]

À de pian piè 3 e q^c. j^o. ½

[verticale]

Ertta i(n) chovertta piè 4 e .j^o. z^c.

Sé lo(n)ga questa fusta de ba(n)chi 26 da ertto pasa 19. | E si à de bocha la qudiera chorba da proda piè 4 e .j^o. .z^c. | i(n)voltto, piè 7 ½. |

E à chorbe a pontti 39 a proda, e 39 a pope, e 2 i(n) mezo. |

5 Ertto el madier de bocha a l'inpostura da proda piè 5 e .j^o. .z^c. || a l'oro e la(n)za piè 7 ½. |

Erze l'i(n)postura de pope piè 7 mexura(n)do al q[u]aro | e la(n)za piè 8 ½. |

10 Erze p(er) me' el poselexe del cholttro de pope ½ pè | m(en) .j^o. dedo grosso. ||

E fiero con la qudiera chorba de proda lo(n)zi dal pionbin | piè 17. E fiero con la qudiera chorba de pope lonzi dal | pionbi(n) piè 19 ½. À de palmetta a proda piè 6

15 m(en) [...] | mexura(n)do da l'oro de fuora de l'i(n)postura, e a mezo el zovo | mexura(n)do p(er) la via del magier de bocha. ||

E à de palmetta a pope piè 7 m(en) q^c mexura(n)do | da l'oro de fuora del ttrigantto e a mezo el zovo, mexu|ra(n)do p(er) la via del magier de bocha. |

[c. 28 v]

E misura(n)do a l'i(n)postura de prova de su la ze(n)tta e a l'oro de su del | magier de bocha, sì xé pè .j^o. e q^c m(en) .j^o. dedo grosso. |

E ttantto xé la anche p(er) me' la chorba de mezo pè .j^o. e q^c m(en) .j^o. dedo grosso. |

E misura(n)do de su la ze(n)tta e a l'oro de souvra del ttriga(n)to, sì è piè .j^o. ½ e ½ q^c. |

5 E à latte 53 con li zovi e sì è anpia la schaza q^c 3. ||

E sì è la schaza a latte 17 con el zovo de prova. |

E va el sogier de proda de la portta del mara(n)gon a latte 11 con el zovo de prova. |

E lo sogier de pope va a latte 12 cho(n) el zovo de proda. |

El sogier da pope de la portta del schandoler sì è a latte 12 con el zovo da pop[e]. |

10 E lo sogier da proda xé a latte 14 con el zovo da pope. ||

E lo sogier da pope de la portta dei schrivani va su el ttrasto da pope. |

E lo sogier da proda va su la bastarda che va i(n) 6 a prova. |

E misura(n)do a proda de su le ttole de chovertta e a l'oro de souvra | de la qursia sì

15 è pè .j^o. ½ m(en) .j^o. dedo grosso. E tta(n)tto xé 'la ertta | anche a proda, e tta(n)tto a pope, cho' al mezo. ||

E xé avertta la qursia a meza galia pè .j^o. m(en) 2 deda grossa. |

E misura(n)do da l'oro de fuora de la qursia e a l'oro de fuora de la chorda | sì è piè 3 m(en) ½ z^c. |

20 À de giron piè 7 men .j. z^c misura(n)do da l'oro de fuora de la qursia | e a l'oro de(n)tto de la ba(n)da. E tta(n)tto à de giron a proda e tta(n)tto a pope. ||

E mexura(n)do a meza la fusta da l'oro de fuora de la ba(n)da | e al l'oro de fuora de la postiza sì è pè .j^o. e q^c e tta(n)tto a proda e tta(n)tto a pope. |

E mexura(n)do a proda lo se ttira una ttrizuola a l'oro de souvra | de le postize e la ttrizuola va più ertta ch'a la chursia q^c .j^o. de pè. |

25 E al mezo de la fusta va più ertta la ttrizuola ch'a l'oro de souvra || de la qursia q^c .j^o. e .j^o. dedo grosso. |

E a pope va l'oro de souvra de la postiza i(n)gual con l'oro de souvra | de la qursia. |

30 E mexura(n)do da l'oro da proda de lo zovo da proda i(n) fina a lo | schermo postizo sì è piè .j^o. e q^c 2. ||

E mexura(n)do da l'oro da pope de lo zovo da pope i(n) fina | al primo schermo postizo sì è piè 2 m(en) q^c. |

E da un postizo a l'alttro sì è piè 3 ½ q^c. |

c. 37r

[in alto]

De botte 700.

[in basso]

I(n) cholo(n)ba pasa 14 ½.

[verticale a sx]

Ertta i(n) pope piè 21.

[verticale a dx]

Ertta i(n) prova piè 36.

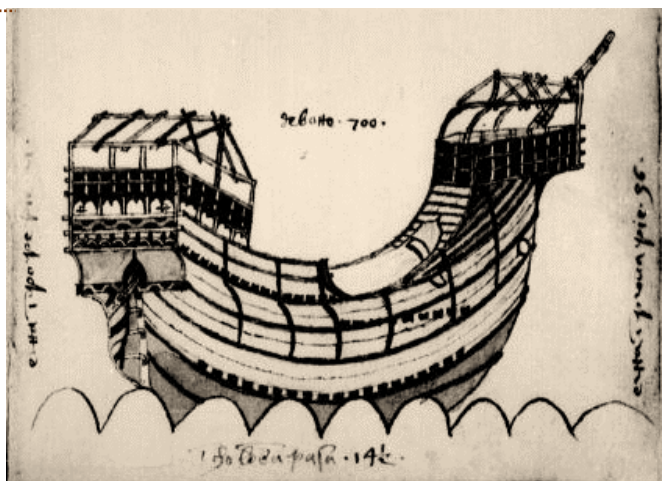

c. 37v

Sesti d'una fusta de ba(n)chi 15.

[orizzontale sopra]

À de bocha piè 8 quarto.

[verticale]

Ertta i(n) chovertta piè 3.

[orizzontale in basso]

À de pian piè 4 ½.

[verticale]

Erze piè 4 me(n) .j. 1/3.

[orizzontale in basso]

E lanza piè 5.

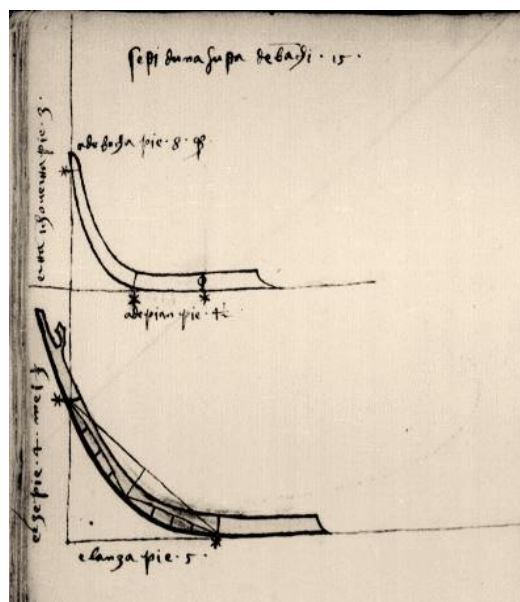

c. 38r

[verticale]

Erze piè 5.

[orizzontale]

E lanza piè 6.

[orizzontale centrale]

De bocha¹²⁹ piè 8 e quarto.

[verticale]

Ertta i(n) chovertta piè 3.

[orizzontale in basso]

De pian piè 4 ½.

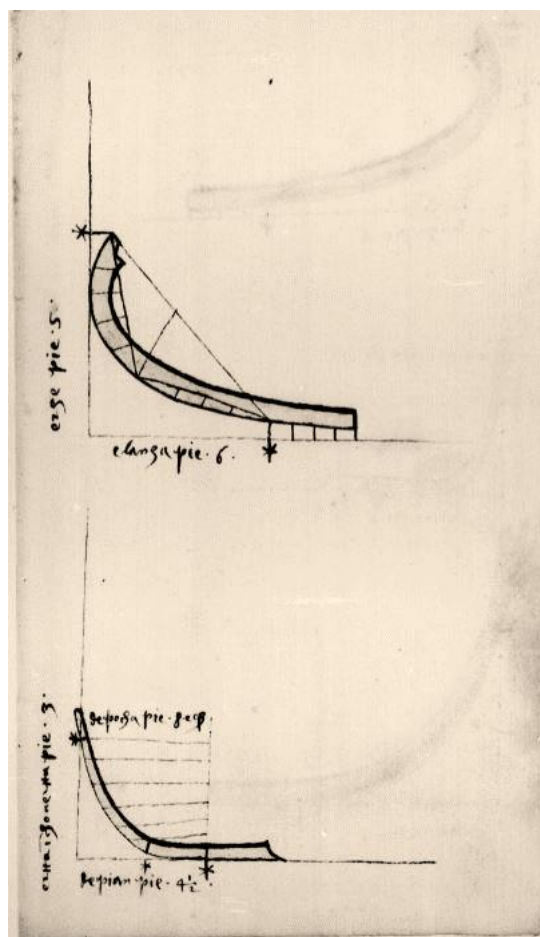

¹²⁹ Ms. *pocha*.

c. 38v

Questi son sestì d'una fusta de ba(n)chi 10.

[verticale]

Erze piè 4 ½.

[orizzontale in basso]

E lanza piè 6.

[orizzontale sopra]

Averze i(n) bocha piè 7 ½.

[verticale]

Ertta i(n) chovertta piè 3 me(n) ¼.

[orizzontale in basso]

De pian piè 5.

[verticale lungo tutto il margine]

Erze a prova piè 3 e un tterzo e 4 deda p(er) fina al spiro(n).

[orizzontale in basso]

E lanza piè 5.

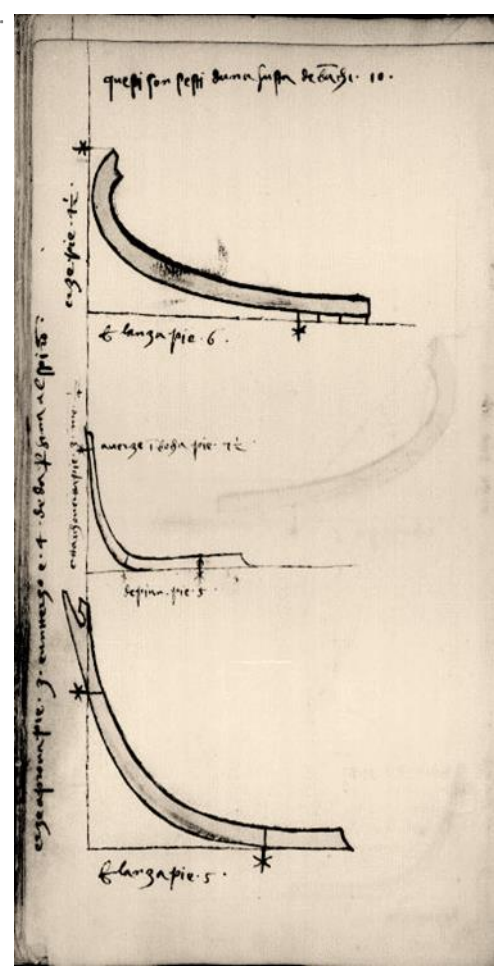

c. 39r

[verticale]

Erze piè 3 1/3 deda 4.

[orizzontale in basso]

E lanza piè 5.

[orizzontale sopra]

Averze i(n) bocha piè 7 ½.

[verticale]

Altta i(n) chovertta piè 3 me(n) ¼.

[orizzontale in basso]

È de pian piè 5.

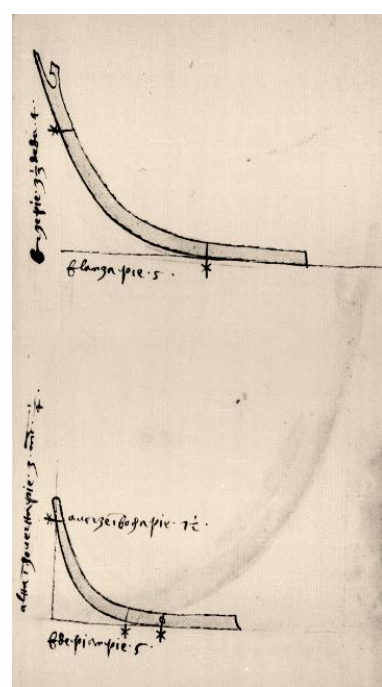

c. 39v

Questi sestì s'è d'una galia grosa.

[verticale]

Erze i(n) prova piè 10 ½ p(er) fina a oro del spiro(n).

[orizzontale in basso]

E lanza piè 10 ½.

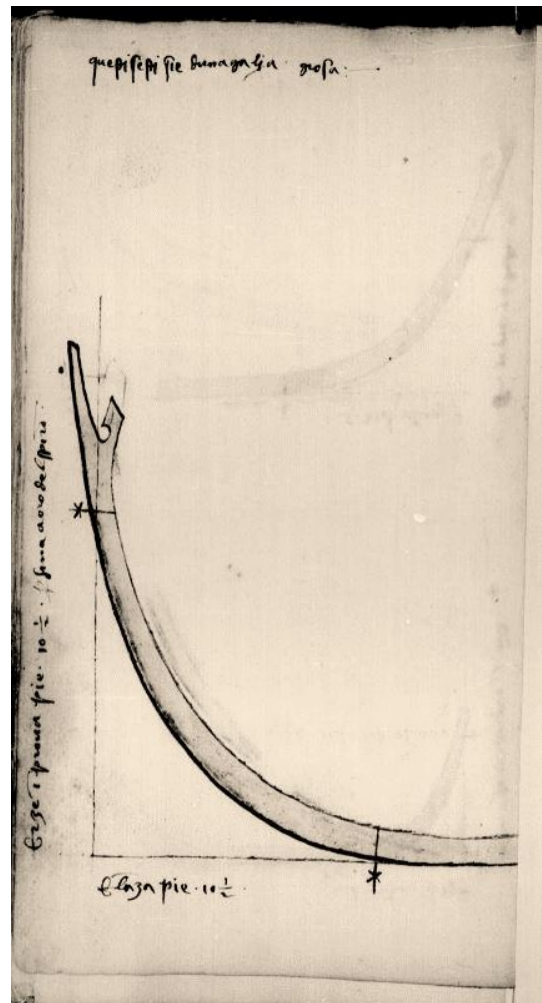

c. 40r

[orizzontale sopra]

À de bocha piè 17.

[verticale]

Alta i(n) chovertta piè 8.

[orizzontale in basso]

E à de pian piè 10.

[verticale]

Erze a pope piè 13.

[orizzontale in basso]

E lanza piè 10 ½.

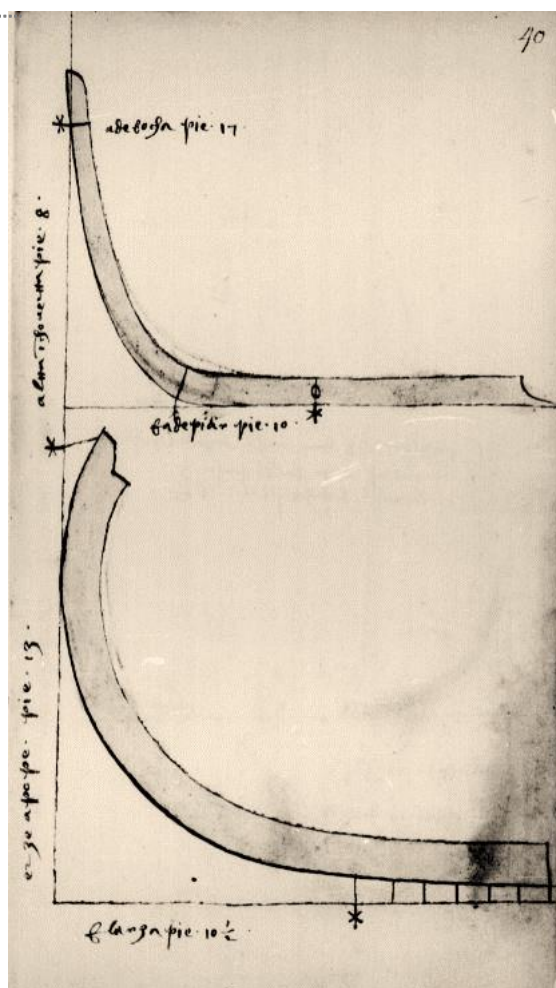

c. 40v

Questi s'è i sestì d'una barcha de galia grosa |
e s'è vuol es(er) longa d'altto pasa 5 |
e s'è la vuol de bocha piè 6 ¼.

[verticale sx]

Erze a prova piè 3.

[verticale dx]

Erze a pope piè 3 ½ e 3 deda.

[orizzontale sopra]

À de bocha piè 6 ¼. | E s'è vuo' 19 chorbe.

[verticale sx]

Erze i(n) mezo piè 2 | e do deda chol barboro¹³⁰.

[orizzontale in basso]

E vuol de fo(n)di piè 4.

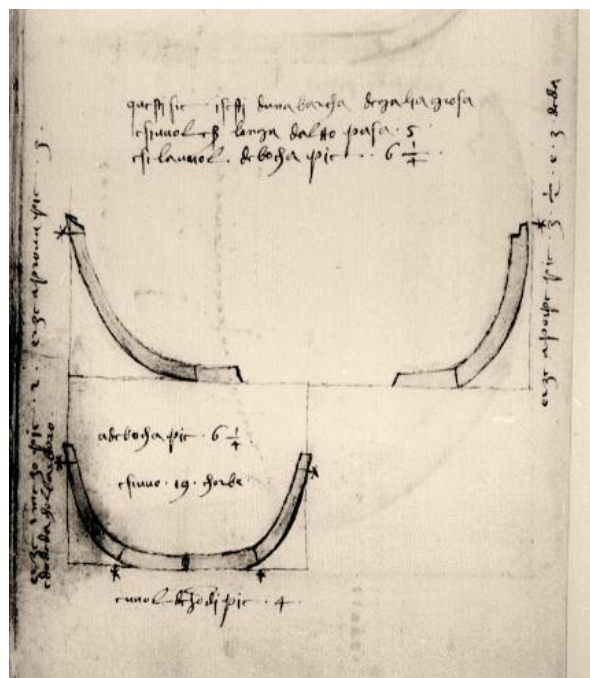

c. 41r

Questa s'è uuna¹³¹ nave de 1000 botte |
fatta p(er) rason chome apar qua da
driedo.

[verticale sx]

Erze a pope piè 35.

[verticale dx]

Erze i(n) prova piè 45.

[orizzontale in basso]

Ed è lo(n)ga i(n) cholo(n)ba pasa 17.

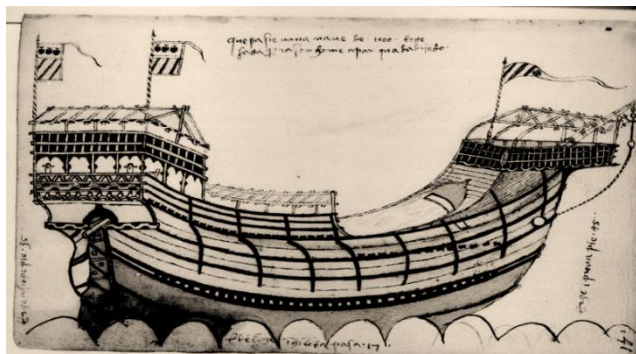

¹³⁰ Sic.

¹³¹ Sic.

c. 42r

Nave de botte 700 fatta p(er)
raso(n)

chome apar qui da driedo.

[orizzontale in basso]

Longa i(n) cholonba pasa 14 1/2 .

[verticale sx]

Erze a pope piè 21.

[verticale sx]

Erze a prova piè 36.

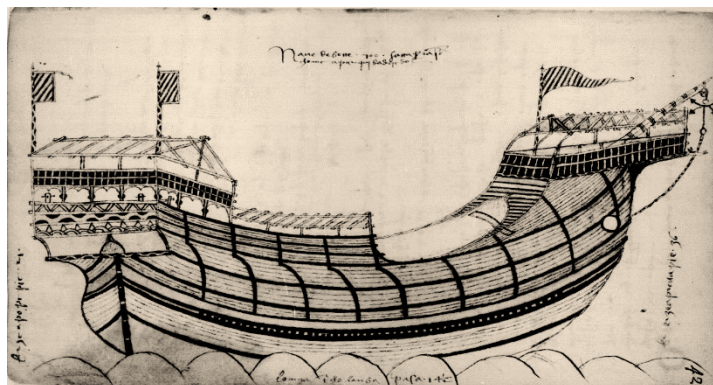

[c. 42v]

Queste misure si è d'una galia sottil. E si è lo(n)ga da ertto | pasa 22 e piè 2 1/2 . |
E à ba(n)chi 29. E sé lo(n)go el morelo che se partte le chorbe | piè 2 e .j. z^c e 1/2 . |

5 E si à chorbe 44 a proda e 44 a pope e 4 i(n) mezo. ||

E mesura(n)do p(er) me' la chorba de mezo de su la ze(n)tta e a l'oro | de souvra del
magier de bocha, de xé¹³² pè .j.^o e .j.^o z^c . |

El se partte el mezo de la galia e su questo mezo se | mette .j.^a chorba e le 2 a proda
e una a pope. |

10 E mesura(n)do da questo mezo de la galia i(n) fina la che fiero || con la qudiera
chorba de proda de xé pasa 7 e pè .j.^o 1/2 . |

Erze el magier de bocha a l'i(n)postura da proda pi[è] 6 e q^c . | E à de la(n)zo piè 10
m(en) q^c . |

15 E mesura(n)do de su la ze(n)tta e a l'oro de sovra del madier de bocha | de sé pè .j.^o
e .j.^o z^c de pè. ||

E fiero con la qudiera chorba de proda lo(n)zi dal piunbi(n) piè 2[...]. |

Erze l'i(n)postura de pope piè 8 1/2 mesura(n)do al chavo. | E la(n)za piè 10 m(en) q^c.
|

E lieva p(er) me' el poselexe del cholttro z^c .j.^o . |

20 E mesurando de su la zentta e a l'oro de sovra del ttriga(n)tto de xé pi[è] 2 q^c. ||

E mesura(n)dola l'oro de fuora de l'i(n)postura de pope de la ttimonera | de sé piè
4, mesura(n)do sotto p(er) la ze(n)tta. |

Avre¹³³ i(n) paraschene piè 2 men .j.^o z^c de pè, mesura(n)do a l'oro | de(n)ttro de le
paraschene. |

25 E à de palmetta a proda piè 6, mesura(n)do da l'oro de fuora || da l'i(n)postura
i(n) fina a mezo el zovo, mesura(n)do p(er) la via del madier de bocha. |

E à de palmetta a pope piè 7 1/2 mesura(n)do da l'oro de fuora | dal ttriga(n)tto e a
mezo el zovo, mesura(n)do p(er) la via del madier de bocha. |

¹³² Per il venez. non è frequente l'apocope sillabica dell'infinito. Per questo motivo troviamo delle soluzioni alternative per l'edizione, nonostante il confronto con gli altri manoscritti (B, F) documenti in contesti sintattici simili il costruito verbale "deve essere".

¹³³ Lettura incerta.

- E à latte 59 con li zovi. E s'è la schaza a latte 20 con el zovo. |
- 30** E à bastarde 5 p(er) ladi e la schaza e sé la portta del mara(n)gon || a latte 11 con el zovo. |
- El sogier da pope sé à latte 12 con el zovo da proda. |
- El sogier da proda da la portta di schrivani va su la bastarda che va i(n) 6. | E lo sogier da pope va su el ttrasto da pope. |

[c. 43r]

- El sogier de la portta del scha(n)doler da pope xé¹³⁴ a latte 17 con el zovo da pope. |
- El sogier da proda sé a latte 19 con el zovo de pope. |
- E misura(n)do p(er) me' la chadena da cholo da l'oro de fuora del madier de bocha | e a l'oro de(n)ttro de la ba(n)dolina ·de xé q^c 3 de pè. E xé anpia la schaza pè .j^o. |
- 5** E xé avertta la chursia a proda z^c.j^o. de pè misura(n)dolo de(n)ttro de le qursie. ||
- E avre le qursie a meza galia pè .j^o. e ½ z^c misura(n)do a l'oro de(n)ttro de le qursie. |
- E avre le qursie a pope z^c 2 misura(n)do a l'oro de(n)ttro de le qursie. |
- E misura(n)do a proda de su le ttole de choverta e a l'oro de sovra de la chorsia s'è pè .j^o. ½. |
- E tta(n)tto xé 'la ertta a meza galia pè .j^o. ½. E a pope sé ertta pè .j^o. ½ e 2 deda. |
- 10** E misura(n)do da l'oro de fuora de la qursia e a l'oro de fuora de la chorda ·de sé piè 3 e q^c. ||
- E misura(n)do da l'oro de fuora de la qursia e a l'oro de(n)ttro de la ba(n)da s'è piè 8¹³⁵ m(en) q^c. |
- E misura(n)do da l'oro de fuora de la banda e a l'oro de fuora de la postiza ·de sé pè .j^o. ½. | E tta(n)tto el'à a proda e tta(n)tto a pope. |
- 15** E la(n)serà una ttrizola a proda a l'oro de sovra de le postize e la ttrizuola | va piui ertta ch' a l'oro de sovra de la chorsia ½ pè. ||
- E a meza galia va p' avertta la ttrizuola ch' a la qursia z^c.j^o. e a pope va | con la ttrizuola i(n)gual con l'oro de sovra de la qursia. |
- E misura(n)do da l'oro da proda del zovo de proda p(er) fina al primo schermo |
- 20** postizo s'è piè .j^o. ½. E da questo primo schermo postizo i(n) fina al sego(n)do | ·de sé piè 3 e .j^o. z^c e .j^o. dedo. ||
- E dal postizo al tterzaruol ·de sé palmo .j^o. |
- El pianier va piui i(n)ver pope ch'al postizo .j^o. palmo. |
- E misura(n)do da l'oro da pope dal zovo de pope i(n) fina al primo schermo | postizo ·de sé piè 2 ½ q^c. |
- 25** E sé ertti i piè dei ba(n)chi piè 2 m(en) ½ q^c. ||
- E chi vuol i(n)banchar metta la ttrizuola su el charmo¹³⁶ postizo e faza-la | andar el ba(n)cho da la ttrizuola p(er) me' la qursia q^c.j^o. E fa-la andar el | ba(n)cho da la ttrizuola p(er) me' el pè del ba(n)cho pè .j^o. m(en) 2 deda.¹³⁷ |
- E sé lo(n)go el ttriga(n)tto piè 7. |
- 30** E fiero con la qudiera chorba de pope lo(n)zi dal pionbin piè 23 m(en) q^c. ||
- E xé anpio el madier de bocha palmo .j^o. |

¹³⁴ Ms. *xé s'è*.

¹³⁵ Lettura incerta. Corretto probabilmente su un altro numero illeggibile.

¹³⁶ Forse per *schermo* 'scalmo'.

¹³⁷ Il periodo ripete quello precedente.

E quando che ttu azo(n)zi le chiave del magier de bocha de una galia sottil | ho grosa,
 partti la peza del magier de bocha i(n) 3 partte. Le 2 | partte lasa i(n)ttro el vivo de
 35 la chiave de sovra p(er) el morso de la | latta che no(n) tte schavaza la chiave. ||

[c. 43 v]

Questo sesto si è d'una galia sottil da pope.

[dall'alto, lungo il diagramma]

q^c. j^o.

q^c 3.

Pè .j^o. e q^c scharsa.

Pè .j^o. e .j. z^c.

Pè .j^o. ½ q^c.

z^c 2. Piè 3 e q^c.

z .j^o.

z .j^o. e .j^o. dedo.

q^c .j^o.

z .j^o.

q^c .j^o.

½ z.

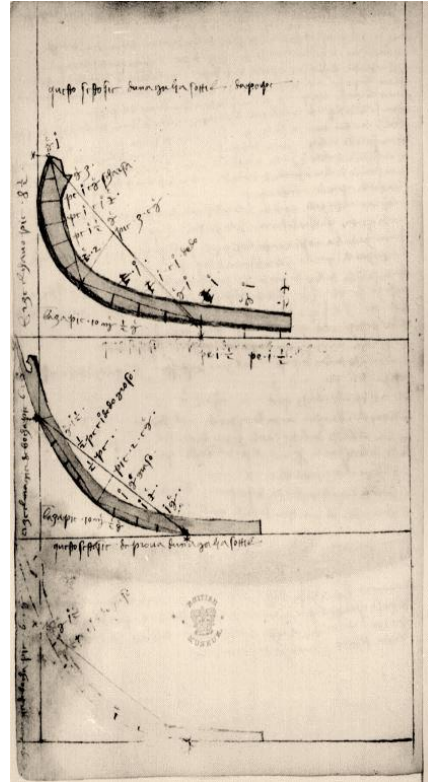

[orizzontale più in basso]

La(n)za piè 10 me(n) ½ q^c.

Pè .j^o. ½. Pè .j^o. ½.

[verticale]

Erze el chavo piè 8 1/2.

[dall'alto, lungo il diagramma]

q^c .j^o. ½.

½ pè e .j^o. dedo grosso.

½ pè.

Piè 2 e q^c.

.j^o. q^c graso.

.j^o. z^c.

.j^o. q^c.

[*orizzontale sotto*]

La(n)za piè 10 me(n) ½ q^c.

Questo sesto sì è de prova d'una galia sottil.

[*verticale*]

Erze el magier de bocha piè 6 e q^c.

[*lungo il diagramma dall'alto verso il basso*]

q^c .j^o. ½.

½ pè e .j^o.

[*verticale: non leggibile*]

[c. 44 r]

In una galia de Fiandra anderà a serarla madieri 240. |

Inn¹³⁸ una galia de Romania anderà a serarla madieri 220. |

I(n) una galia sottil de va a serarla madieri 180. |

Metta(n)do i(n) chontto el madier de bocha e i sfogi quasi a grose cho' sottil, | una galia de Fiandra anderà fili 9, || e una de Romania fili 8, | e una sottil fili 6. |

[orizzontale in basso]

Questa è la mittade de la bocha de una galia sottil piè 6 $\frac{1}{2}$, $\frac{1}{2}$ z^c.

[orizzontale sinistra nel grafico]

Piè 6 e q^c j^o. $\frac{1}{2}$.

Piè 6 $\frac{1}{2}$ q^c.

Piè 5 e q^c 3.

Piè 5 e j^o. z.

Piè 5.

Piè 4 e j^o. z.

[orizzontale destra nel grafico]

Piè 5 e q^c.

Piè 4.

Piè 3.

Piè 2.

Piè j^o. $\frac{1}{2}$.

Pè j.

[orizzontale sotto]

E à de pian piè 3 e q^c 3.

[verticale]

Ertta [in chove]rtta piè 5 e q^c.

$\frac{1}{2}$ pè.

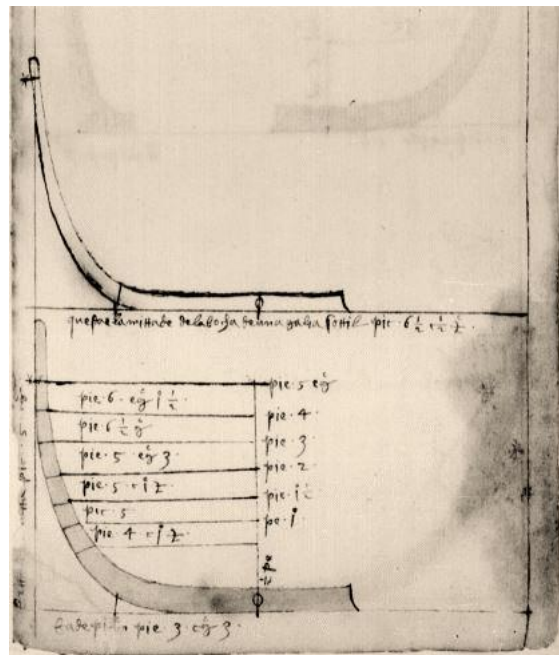

¹³⁸ Sic.

[c. 44 v]

Queste misure si è d'una nave de botte 1000. |

Ela vuol es(ser) lo(n)ga i(n) cholo(n)ba pasa 17, ertta i(n) prova piè 45 ½, ertta i(n) pope piè 35, ett à de bocha piè 34, ett à de | ttrepiè piè 13 ½, ett à de fondi piè 5 ½, ertta i(n) chovertta | piè 12, ett avvre i(n) ttriga(n)tto piè ***. E à una parttison i(n) sesto, questa parttison è la mittade. |

Questi sestì si è d'una nave de botte 1000. ||

Questi sestì si è d'una nave de botte 1000.

Piè 16 ½.

Piè 13 ½

[verticale]

Piè 3 / Piè 2

[orizzontale sotto al grafico]

E à de pian piè 5 ½.

[verticale]

Ertta i(n) chovertta piè 12.

[orizzontale sotto]

Lo(n)ga i(n) pope piè.

[verticale]

Erze in pope piè 35.

Questo chavo si è d'una nave de botte 1000.

E lanza piè.

[verticale]

Erta i(n) proda piè 45.

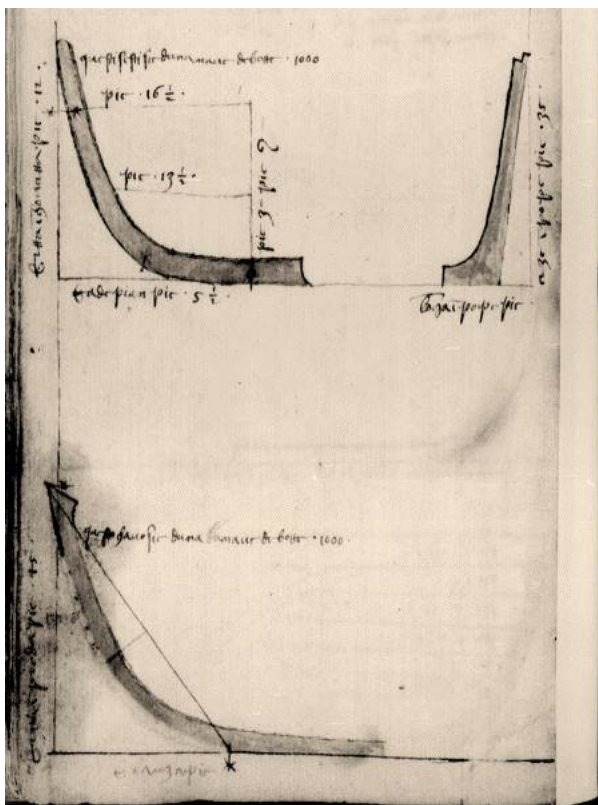

[c. 45 r]

Avri el parttir quantto è lo(n)ge el morelo de la parttixo(n) | e mena lo mezo da un ladi e mezo da l'alttro, e puo' partti | le chorbe c(on) un c(on)paso. |

5 A parttir el morelo de le | chorbe d'una nave, fa a qu||esto muodo zoè a parttir cho(n) mezo redo(n)do. |

A parttir el morelo de le chorbe d'una nave fa a questo muodo, zoè a parttir cho(n) mezo redo(n)do. |

[didascalie sulla mezza ruota]

E partte-se p(er) questa via.

Questo è el morelo de la parttiso(n).

E partte-se p(er) questa via.

10 E se ttu vuol parttir le chorbe de una galia c(on) un schagion, | ttuo' el morelo de la parttixo(n) quantto l'è lo(n)go e partti | tta(n)tte partte quantte chorbe che ttu vuol metter, che le partte sia tta(n)tto largo una cho l'altra. E puoi ttuo' le 2 || partte e tta(n)tto tte larga c(on) el schagion, e puo' segna-le | c(on) la schuara e ttuole c(on) el morelo e segna-le su el sesto. |

[c. 45 v]

Queste misure s'è d'una nave de botte
700 e questi s'è i sestì. |

Lo(n)ga i(n) cholo(n)ba pasa 14 ½, |

ertta a prova piè 36, |

ertta i(n) pope piè 21, |

5 ett à de bocha piè 28, ||

ett à de 3 piè, piè 20 m(en) q, |

ett à de fondi piè 10, |

ertta i(n) chovertta piè 11, |

avvre i(n) trriga(n)tto piè: |

10 ett à una parrtison i(n) sesto. ||

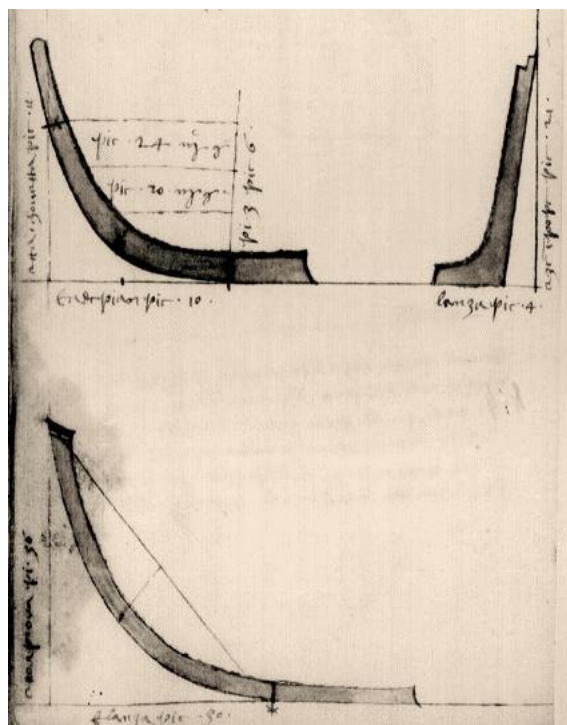

[orizzontale dentro il disegno]

Piè 24 me(n) g¹³⁹.

Piè 20 me(n) g.

[orizzontale basso]

E à de pian piè 10.

[verticale sx]

Ertta i(n) chovertta piè 11.

[verticale dx]

Pi[é] 3. Piè 6

[asta a sx]

Lanza piè 4.

Erze i(n) pope piè 21.

[orizzontale sotto]

E lanza piè 30.

¹³⁹ Non è chiaro se in apice vi sia la solita c, oppure un semplice punto.

[verticale]

Ertto a prova pi[è] 36.

[c. 46 r]

Raso(n) d'albori e d'antene de ttutte fuste gra(n)de e pizole, tta(n)tto cho' una | galia à de bocha, tta(n)tto vol 3 volte d'alboro e la mittade | de una de le partte. |

5 E tta(n)tto cho' l'à d'alboro, tta(n)tto vuol d'a(n)ttena e .j. palmo p(er) | honi paso piui. Ma le antene se fa più lo(n)ge e no(n) se varda a raso(n). ||

E ttimoni lattini quanti pasa che sé lo(n)go el ttimo(n). E la vuol | volzer tta(n)tti palmi i(n) la ttimonera, zoè un palmo p(er) paso. |

E vol una q^c più de schatton ch'a de fuso, stre(n)zi el fuso i(n) la | ttimonera e dà-li tta(n)tto de pala e un palmo piui. |

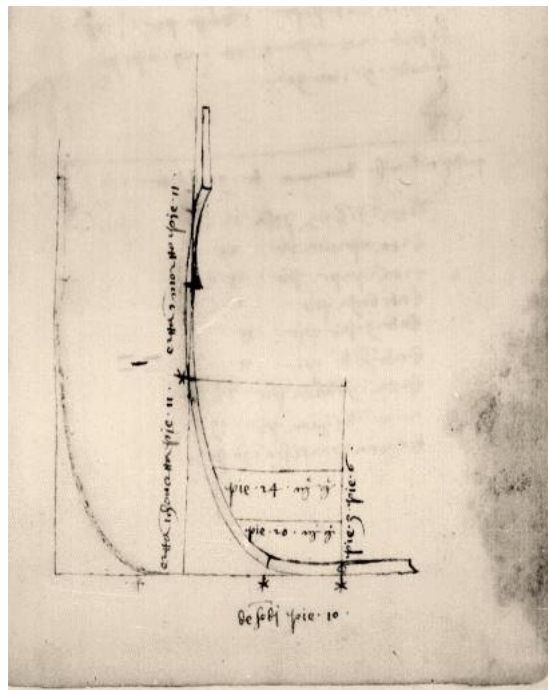

[orizzontale]

Piè 24 me(n) q^c.

Piè 20 me(n) q^c.

[orizzontale sotto]

De fo(n)di piè 10.

[verticale sx]

Ertta i(n) chovertta piè 11. Ertta i(n) mortto piè 11.

[verticale dx]

Piè 3. Piè 6.

[c. 46 v]

Queste misure si è d'una nave de botte 500. |

Lo(n)ga i(n) cholo(n)ba pasa 14 ½. |

Ertta i(n) proda piè 34. |

Ertta i(n) pope piè 25. |

- 5 E à de bocha piè 25. ||
 E à de 3 piè, piè 18 ½. |
 E à de fondi piè 9. |
 Ertta i(n) chovertta piè 11. |
 E avvre i(n) ttriga(n)tto piè ***. |
- 10 E à una parttison a proda lo(n)ga piè .j°. ||
 E la parttison de pope è longa piè .j. e q^c. |
 E à chorbe 27 a prova ett 27 a pope. |
 Ett andé 9 i(n) mezo. |

Queste misure s'è d'una nave de 300 botte. |

- 15 Lo(n)ga i(n) cholo(n)ba pasa 12 ½. ||
 Ertta a prova piè 25. |
 Ertta i(n) pope piè 15 ½. |
 E à de bocha piè 22 ½. |
 E à de 3 piè, piè 15. |
- 20 E à de fo(n)di piè 7. ||
 Ertta i(n) chovertta piè 7 1/2. |
 Avre i(n) ttriga(n)tta piè 13. |
 E à una parttison i(n) sesto ***. |

[c. 47 r]

Queste mesure s'è d'una nave de botte 250. |

Lo(n)ga i(n) cholo(n)ba pasa 12. |

Ertta a prova piè 27. |

Ertta i(n) pope piè 19. |

- 5 E à de bocha piè 20 ½. ||
 Ertta i(n) chovertta piè 8 ½. |
 E de pian piè 4 e q^c. |
 E de siepiè, piè 9 e q^c. |
 E de 3 piè, piè 8 ½ e q^c. |
- 10 E sé lo(n)go el morelo de la parttiso(n) de prova piè .j. m(en) ½ q^c. ||
 E sé lo(n)go el morelo de la parttison de pope piè .j. ½ z^c. |

Queste mesure s'è d'una nave de botte 200. |

E l'è lo(n)ga i(n) cholo(n)ba pasa 12. |

Ertta i(n) prova piè 25. |

- 15 Ertta i(n) pope piè 18 ½. ||
 E à de bocha piè 18 ½. |
 E xé lo(n)go el morelo de la parttison de proda | pè .j. m(en) ½ q. |
- 20 E sé lo(n)go el morelo de la parttison de pope | pè .j. e ½ z^c. ||

[c. 48 r]

Questo s'è un alboro destexo i(n) ttera de pasa 40. E s'è se die | levarlo i(n) piè, zoè dretto¹⁴⁰, e oni¹⁴¹ zorno el vogio alzar | un paso. E tte doma(n)do i(n) quantti di questo alboro serà levado i(n) piè. | E la riegola s'è questa: desegna l'alboro i(n)

- 5 ttera e, leva(n)do-lo | dretto, el farà el quartto dar le ondo¹⁴². E di redo(n)do che

¹⁴⁰ Ms. *dretto*

¹⁴¹ Ms. *ani*

¹⁴² Sic. ma privo di significato. Forse: *dal redondo*.

averà-lo || di damitto, averà pasa 80. Quanto volze-lo attorno mol|ttiplicha 3 ½ via 80 fa 357 3/7. E tta(n)tto volze questo redo(n)do. | Partti-li p(er) 4 tte vien 62 6/7. E i(n) ttanti di tu lieverà questo alboro. |

10 Questo sì è un alboro schavazado de pasa 16. E la zima ttocha | i(n) ttera e su xé pasa 10. El ttrocho(n) xé pasa 6 e tte doma(n)do || quanto che sé da la zima p(er) fina al pè. |

E di': quisi la zima sì è pasa 10, el pè sì è pasa 6; ado(n)cha | fa 10 via 10 sì fa c(ento)

15 e mo sì è el pè pasa 6, fa | 6 fia 6 sì fa 36. Abatti questi 36 de 100, tte resta 64. | E la radixe de 64 sì è 8. Ado(n)cha la zima sì è || larga dal pè pasa 8. |

[c. 48 v]

l'òè una galia che à 3 vele e va da Pisa a Palermo. C(on) la | prima la va i(n) di 5, c(on) la sego(n)da i(n) di 6, c(on) la tterza i(n) di 10. | Mo, avertto questa galia tutte 3

5 queste vele, un tte di|ma(n)da i(n) quantti di anderà questa galia da Pisa a Palermo. | E questa sì è la so riegola. ||

Di' quisi: 1/5, 1/6, 1/10 se ttrova i(n) 30. C(on) la prima l'a(n)derave 3 | fiade i(n) 30 di, c(on) la sego(n)da i(n) 5, c(on) la tterza l'a(n)derave | i(n) 6 fiade i(n) 3 di, fa 3, 5,

10 6 fa 14. Adoncha i(n) 30 di | l'anderave 14 fiade. Vedemu quantto la starà i(n) una | fiada: partti 30 p(er) 14, tte vien 2 2/14. Ado(n)cha l'a(n)derà || c(on) tutte 3 ste vele da Pisa a Palermo i(n) di 2 2/14 de di. |

[c. 49 r]

Una nave sì à l'alboro altto govi 50 e un mariner si ttuo' | a mo(n)ttar su la zima de questo alboro e honi di mo(n)tta un q(uarto) de govo. | E la notte ttorna i(n)driedo un qui(n)tto de govo. E doma(n)do i(n) quanti di | questo marinar serà mo(n)ttado i(n) zima. |

5 Farai sego(n)do la riegola. Di' i(n) che numero se ttrova ¼, 1/5 di el se || ttrova i(n) 20. Ado(n)cha in 20 di l'a(n)derà un brazo e puo' dirà l'è altto | govi 50 p(er) 30, molttipichemu vi(n)tti via 50 fa 1000. Sì ch'el | mariner serà mo(n)ttado i(n) zima i(n) ani 2 e mesi 9. Questa | sì è la raso(n). |

[c. 49 v]

Per galie grose. |

A drapo e mezo da ertto vuol tta(n)tti pontti quantti pasa chome | i(n)drio tte mostra

5 p(er) ordine da baso a tterzo. | E vuol-se schome(n)zar a ttaiar a tutto drapo me(n) quartto. | Ett i(n)sir a drapo e mezo de la vela p(er) galie grose. ||

[c. 50 r]

Vela prove(n)zalescha. |

A drapo tutto e do qui(n)tti da ertto vol tta(n)tti pontti quantti pasa | chome i(n)drietto tte mostra p(er) ordine da baso a drapo | hottavo. |

5 E vuol-se schome(n)zar a ttaiar a tutto drapo me(n) qui(n)tto || e i(n)sir a tutto drapo e do quintti e bela¹⁴³ vela prove(n)zala. |

[c. 50 v]

P(er) navili redo(n)di |

A drapo e quartto da ertto tta(n)tti pontti quantti pasa chome | i(n)drio tte mostra p(er) ordine. E da baso a tterzo drapo. |

5 E vol-se chome(n)zar a ttaiar a mezo drapo e i(n)sir | a drapo e quartto bela vela p(er) navili redo(n)di. ||

¹⁴³ Sic. ma senza significato. La formula *bela vela* viene ripetuta in tutte le regole successive.

[c. 51 r]

P(er) barche da riviera. |

A drapo ttutto da ertto e da baso à 2/5. Vol tta(n)tti po(n)tti quantti | pasa p(er)ché vol ttutto drapo me(n) terzo. |

- 5 E vuol-se chome(n)zar a ttutto drapo me(n) tterzo e i(n)sir | a ttutto drapo bela vela p(er) barche da riviera. ||

[c. 51 v]

P(er) charache. |

A drapo e qui(n)tto da ertto e da baso l' à 2/5. Vole po(n)tti .j. | p(er) paso. E vol-se chome(n)zar a tutto drapo me(n) quintto | e i(n)sir a tutto drapo e quintto bela vela p(er) charache. |

[c. 52 r]

P(er) barche ttagiade. |

A drapo e q. vol po(n)tti .j. p(er) paso chome ava(n)tti | tte mostra p(er) ordene e da baso a tterzo drapo. |

- 5 E vol-se chome(n)zar a ttagiar a ttre quartti de drapo | e i(n)sir fuora a drapo e quartto de la vela p(er) barche || ttagiade. |

[c. 52 v]

P(er) mezane. |

A drapo e tterzo vol tta(n)tti po(n)tti quantti pasa chome | i(n)drio tte mostra p(er) ordene e da baso e tterzo. |

- 5 E vol-se chome(n)zar a ttutto drapo me(n) tterzo | e i(n)sir a drapo e tterzo bela mezana p(er) nave. ||

[c. 53 r]

P(er) mezane. |

A drapo e mezo vol tta(n)tti pontti, tta(n)tti pasa chome 'par | i(n)driedo p(er) ordene da baso a quartto drapo. Anchora | questo serave bel ttagio de mezane de nave | a chi se delettase zimar. ||

E vol-se chome(n)zar a ttutto drapo me(n) q(uar)tta. | E i(n)sir a ttutto drapo e mezo. |

[c. 53 v]

P(er) mezane. |

A drapo e quartto vol ttantti po(n)tti quantti pasa chome | i(n)drio tte mostra p(er) ordine e a tterzo da baso. |

- 5 E vol-se chome(n)zar a mezo drapo e i(n)sir | a drapo e quartto bela vela p(er) mezane. ||

[c. 54 r]

P(er) zerbe d'Alesa(n)dria. |

A drapi 2 e quartto chome tte mostra ava(n)tti p(er) ordene | vole po(n)tto .j°. p(er) paso da baso a quartto drapo chome xé | zerbe d'Alesandria e de Damiatta. |

- 5 E vuol-se chome(n)zar a ttagiar a 2 drapi me(n) q(uar)tta. || E i(n)sir a do drapi e q(uar)tta. |

[c. 54 v]

De Damiatta. |

A drapo e tterzo da ertto, da baso drapo dretto vol po(n)tti .j°. | p(er) paso d'a(n)ttental

- 5 a muodo di zerbe de Damiatta. | E vol-se chome(n)zar a ttagiar a ttutto drapo | e i(n)sir a ttutto drapo e tterzo. ||

[c. 55 r]

[cancellata con macchie d'inchiostro e barre oblique]

[c. 55 v]

- Raxo(n) de nave de bott(e) 700. Vole di chavo a prova piè 36. |
Ertta l'asta da pope piè 21. |
E de pian piè 10. |
E de siepiè, piè 25. |
5 E de bocha piè 28. ||
E lo(n)ga i(n) cholo(n)ba pasa 14. |
E lo(n)go el ttriga(n)tto da pope piè 20. |
E i(n)chadenada piè 10 e q. |
E lo(n)ga la battigiola piè¹⁴⁴ 31. |
10 E larga piè 18 ½. ||

- Raxo(n) de fuste di ba(n)chi 10, vole di chavo a prova piè 3 | e un tterzo e dea 4 p(er) fina a oro de spiro(n). E dal spiro(n) i(n) suxo | piè 2, la(n)za piè 5 e de chavo a pope piè 4 ½ | me(n) dea 3 grosi, la(n)za piè 6. Altta i(n) chovertta piè 3 men q., |
15 averze i(n) bocha piè 7 ½ e di pian piè 5. || Lo(n)ga d'altto pasa 9 e piè 3 e lo(n)ga da un poselese | a l'alttro pasa 7 piè 3. |

- Raxo(n) de fuste de ba(n)chi 15, chavo a prova piè 4 me(n) 1/3 | p(er) fina a l'oro del spiro(n). E dal spiro(n) in suxo piè 2 e deda 2. | E la(n)za piè 5. E de chavo a pope piè 5 e lanza || piè 6. È altta i(n) chovertta piè 3 e de bocha piè 8 e q. | E de pian piè 4 ½, lo(n)ga d'altto pasa 12 e palmi 4. |

- Raxo(n) de galie sottil, de chavo a prova piè 5 me(n) do deda | p(er) fina a l'oro del spiro(n). E dal spiro(n) i(n) suso piè 3 ½. La(n)za piè 10 | me(n) mezo 1/3, di chavo i(n) pope piè 8. E la(n)za piè 10 || me(n) [me]zo 1/3. È altta i(n) chovertta piè 5. E averze i(n) bocha piè 12 ½ | e de pian piè 7 ¼. |

- Rason de barche de galie grose. E la vuol e(sser) lo(n)ga pasa 5. | E sì la vul de bocha **30** piè 6 1/4 . E sì vuol de fondi piè 4. | Erze i(n) mezo piè 2 e do deda cho(n) ttutto el barboro¹⁴⁵. || Erze a prova piè 3 cho'l barboro. Erze a pope | piè 3 ½ e ttre deda. E sì vuol 19 chorbe. |

[c. 56 r]

- Raxo(n) de galie grose. Chavo i(n) prova piè 10 ½ p(er) fina al spiro(n). | E dal spiro(n) i(n) suxo piè 5 e la(n)za piè 10 1/2 . E de chavo a pope | piè 13, la(n)za piè 10 ½, altta i(n) chovertta piè 8 e de bucha¹⁴⁶ piè 17 | e de pian piè 10. Lo(n)ga i(n) cholo(n)ba pasa 23, piè 3. |
5 Raxo(n) a chi volese far batteli de nave. Lo(n)go el gra(n)do piè 2 p(er) paso || de quel che la chovertta xé lo(n)ga da pope a prova. |
E p(er) afichar la piedega partti la choverta i(n) 7 partte, | le 4 lasa a pope e le 3 a **10** prova e là l'aficha. | Ho vol mexurar la cholo(n)ba e partti p(er) 5, lasa da pope | le 3 me(n) un pè. E là aficha la piedega. ||

¹⁴⁴ Ms. *pièe*.

¹⁴⁵ Sic. per 'arboro'.

¹⁴⁶ Lettura incerta.

- El gi(n)dazo vol e(sser) longo tta(n)tti mezi piè quantti pasa xé | l'alboro da chovertta i(n) su. E die volzer tta(n)tti piè quanto | l'è longo el $\frac{1}{4}$ piui. |
- 15** El ttimo(n) vol e(sser) piui lo(n)go de l'asta piè 2. E largo i(n) la pala | el quartto de zò che l'è longo tutto. E largo da ertto el quartto me(n) || de zò che l'è da baso. | La soa arguola die e(sser) lo(n)ga ttantto quanto xé lo(n)go ttutto el ttimo(n). | Alboro d'una nave. Dai d'alboro 3 fiade e meza quanto | la nave à de bocha. E albora-
- 20** se anchora p(er) questa altra | raxo(n). El se dà tta(n)tti pasa d'alboro quantti piè la nave || averze el so 3 piè. | E vol volzer $\frac{1}{2}$ palmo p(er) paso de quel ch(e) xé tutto lo(n)go. |

Raxo(n) d'anttena. Vole d'a(n)ttena chadauna nave 3 fiade | quanto l'è de bocha
25 siando chavalada. E die volzer una quartta | de palmo de la soa chroxè p(er) paso. ||
[c. 56 v]

- P(er) nave. |
- Una nave ch'avese 28¹⁴⁷ piè de bocha s'vorave 12 pasa | e 3 piè de cholo(n)ba. E de'
- 5** 'l inferir la chorba da le onze | quella da prova piè 4 i(n) suxo, e quella da pope piè 6 | da l'oro de l'asta de fuora. || E s' la vuol de chavo a prova pasa 7 | e a pope s' vuol de chavo piè 19. E s' vuol 10 piè | i(n) chadena¹⁴⁸ e altrotta(n)tto de mortto. E s' vuol de
- 10** stela a pope | i(n) chavo del sesto piè 5. E a prova s' vuol de stela i(n) chavo | del sesto piè 2. E s' vuol e(sser) ertta i(n) spale a prova || e a pope piè 8. E s' vuol de ttripiè piè 17. | E s' vuol de battigiola piè 22. E s' vuol e(sser) avertta piè 11 | e s' vuol e(sser) 14 piè de battigiola de(n)ttro da la nave, e de fuora 8. | E s' vuol 10 piè de fo(n)di. |
- 15** P(er) galie sottil. || E l'è lo(n)ga pasa 23 $\frac{1}{2}$. E s' la vuol 14 piè de bocha, | e s' vol 8 piè de fo(n)di, e s' la vuol e(sser) ertta i(n) mezo piè 5 $\frac{1}{2}$, | e s' vuol e(sser) ertta i(n) pope piè 7 $\frac{1}{4}$ e a prova piè 6 $\frac{1}{4}$. | E s' vuol eser largo da prova la prima latta piè 6 $\frac{1}{4}$, e s' vuol avrir la
- 20** ditta prima latta piè 18 $\frac{1}{2}$. E s' vuol e(sser) larga | da pope la prima latte piè 8. E s' vuol e(sser) avertta piè 1[.]. || E l'alboro vuol e(sser) largo da prova pasa 8 e la prima portta | da la ba(n)da dretta s' vuol e(sser) larga da prova pasa 4 $\frac{1}{2}$. | E l'altra portta
- 25** s' vuol e(sser) larga da l'alboro i(n)ver pope pasa 7 | da la ba(n)da dretta. E l'altra portta da la ba(n)da senestra, s' vuol | e(sser) larga da l'alboro i(n)ver pope piè 3 $\frac{1}{2}$. E la ttimo||nera s' vuol e(sser) larga da l'oro de l'asta de fuora piè 4 $\frac{3}{4}$. | E s' la vuol 90 chorbe p(er) i(n) fina i(n) chavo del sesto. E s' la vuol | 59 latte da pope a prova. |

¹⁴⁷ Lettura incerta. Forse 25.

¹⁴⁸ Corretto su *chadene*

c. 57r

[I disegno: profilo?]

Lo(n)go piè 23.

[diagramma della corba]

E à di bocha piè 5 ½.

E à de pian piè 3 ½ .

Erze i(n) mezo piè 2 q^e.

E à de legno i(n) ramo a pope mezo pè. E a prova 4

deda.

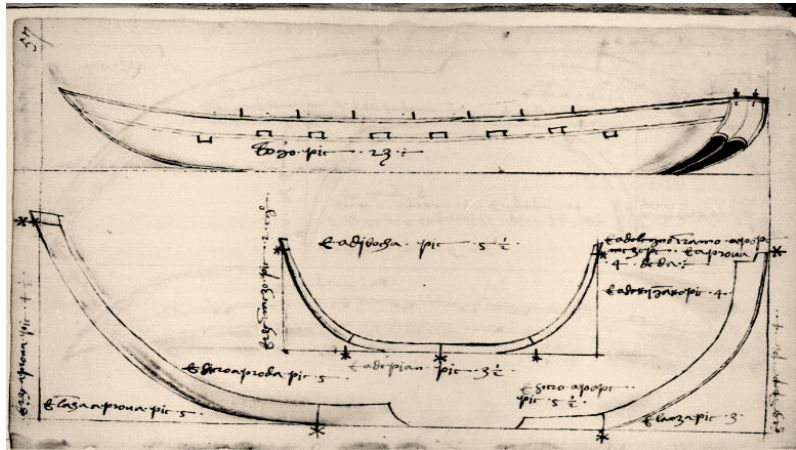

[diagramma della ruota]

E fiero a proda piè 5.

Erze a prova piè 4 ½.

E la(n)za a prova piè 5.

[diagramma della ruota]

E à de ttriga(n)tto piè 4.

E fiero a pope piè 5 ½.

E la(n)za piè 3.

Erze i(n) pope piè 4.

c. 57v.....

[I disegno: profilo?]

Lo(n)go piè 28.

[diagramma corba]

E à di bocha piè 6 e q^c.

E xè lo(n)ga i(n) la parttixo(n) piè .j^o. 1/2. E à chorbe a prova 14. E a pope 14. E i(n) mezo 3.

E à de legno i(n) ramo a prova 2 deda. E a pope 1/2 pè.

E à de pian piè 4 e q^c.

[verticale]

Erze i(n) mezo piè 2 1/2.

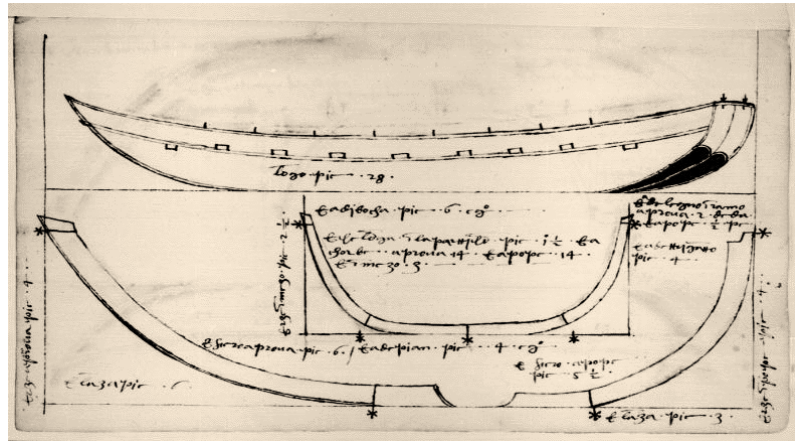

[diagramma ruota]

E fiero a prova piè 6.

E la(n)za piè 6.

Erze a prova piè 4.

[diagramma ruota]

E à de triga(n)tto piè 4.

E fiero a pope piè 5 1/2.

E lanza piè 3.

[verticale]

Erze i(n) pope piè 4.

c. 58r

[I disegno: profilo?]

Lo(n)ga piè 35.

[diagramma corba]

E à di bocha piè 7.

E l'è lo(n)ga la partixio(n)

piè .j^o. q^c. E à chorbe 16 a

prova. E 16 a pope. E i(n)

mezo 4.

E à de legno i(n) ramo a

pope ½ piè. E a provo 2 de

deda.

E à di fo(n)di piè 4 ½.

Erze i(n) mezo piè 3 me(n) q^c.

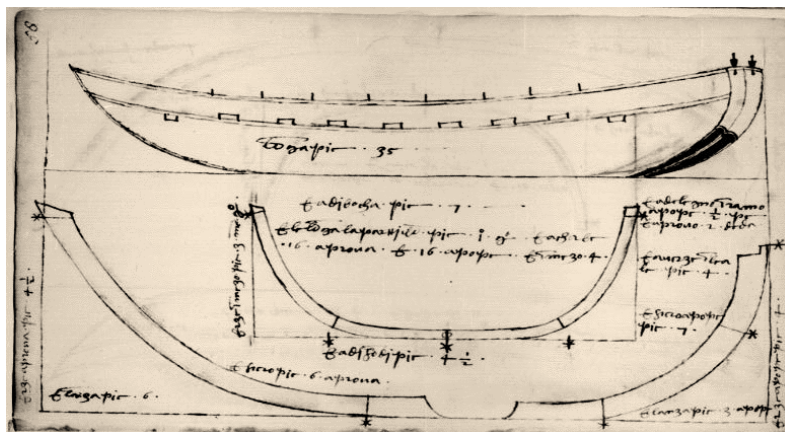

[diagramma ruota]

E fiero piè 6 a prova.

E la(n)za piè 6.

Erze a prova piè 4 ½.

[diagramma ruota]

E averze i(n) le a le piè 4.

E fiero a pope piè 7.

E la(n)za piè 3 a pope.

[verticale]

Erze a pope piè 4.

c. 58v.....

[I disegno]

Lo(n)go piè 35 1/2.

Ed à ba(n)chi 11.

[diagramma corba]

E à de bocha piè 6.

E à chorbe 10 a prova. E 10 a pope. E i(n) mezo 4.

E à de pian piè 4.

Erze i(n) mezo piè 2 1/2

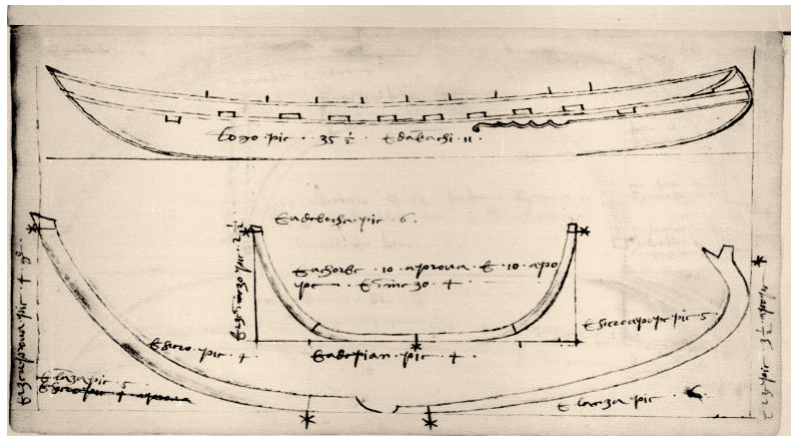

[diagramma ruota]

E fiero piè 4.

E la(n)za piè 5.

[verticale]

Erze a prova piè 4 q^c.

[diagramma ruota]

E fiero a pope piè 5.

E lanza piè 6.

Erze piè 3 1/2 a pope.

c. 59r.....

[I disegno: profilo]

Lo(n)go piè 33. Ed à ba(n)chi 9.

[diagramma corba]

E vol de bocha piè 6 me(n) .j. tt^o.

Ed à chorbe 9 a prova. E 9 a pope.

E i(n) mezo 3.

E à de legno i(n) ramo a prova do deda.

E à de pian piè 4.

Erze i(n) mezo piè 2 q^c.



[diagramma ruota]

E fiero piè 4 a prova.

E la(n)za piè 5 a prova.

Erze a proda piè 4.

[diagramma ruota]

E à de ttriga(n)tto pè .j. g.

E fiero a pope piè 5

E lanza a pope piè 4.
Erze i(n) pope piè 3 ½.

c. 59v.....

[I disegno: profilo]

Lo(n)go piè 15.

[diagramma corba]

E à di bocha piè 5 ½ e tt^c.

E à di pian piè 4.

E à di legno i(n) ramo a pope
2 deda

Ertta i(n) mezo piè 2 q^c.

[diagramma ruota]

E fiero a proda piè 3 ½.

E la(n)za piè 4.

Erze piè 3 ½.

[diagramma ruota]

E fiero a pope piè 4.

Lanza piè 4 ½.

Erze i(n) pope piè 3 ½.

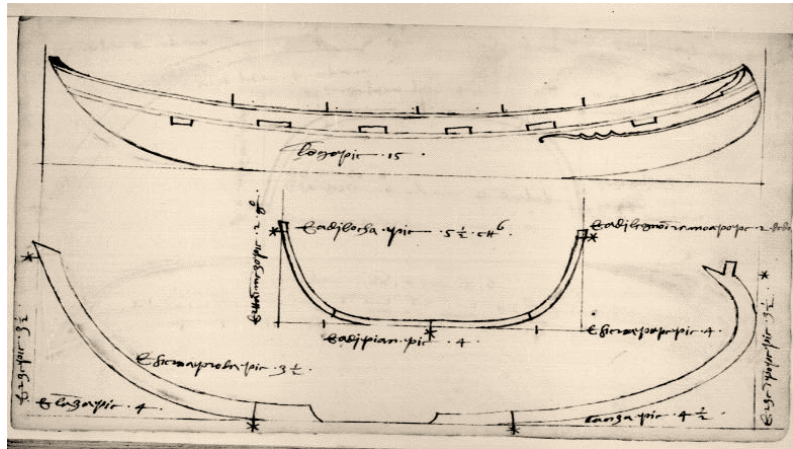

c. 60r

[I disegno: profilo]

Lo(n)go piè 17.

[diagramma corba]

E à de bocha piè 5 e un tterzo.

Partti su la cholo(n)ba chorbe 7

p(er) paso.

E à de pian piè 4.

E sì vol de lenio i(n) ramo 2 deda.

[verticale sx]

Erze i(n) mezo piè 2 q^c.

[diagramma ruota sx]

E fiero a proda piè 3 ½.

E la(n)za piè 4.

Erze piè 3 e .j^o. tt^o.

[diagramma ruota dx]

E fiero a pope piè 4.

E la(n)za i(n) pope piè 4 ½.

Erze i(n) pope piè 3 ½.

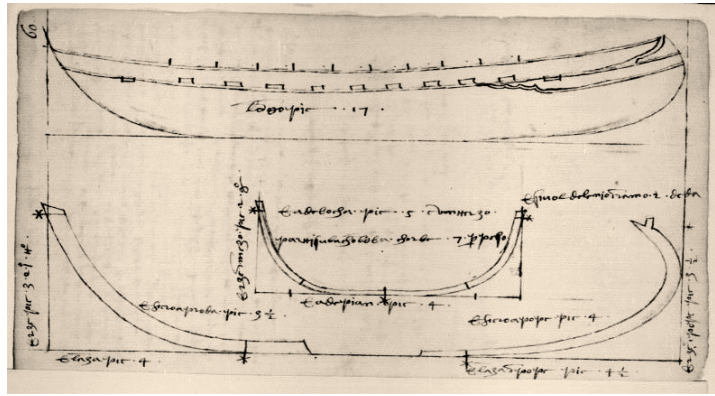

4.3 Note linguistiche L

I. CENNI DI GRAFIA E FONOLOGIA

Rappresentazione dell'occlusiva velare sorda. /k/ è espressa dal digramma <ch> davanti a vocale sia palatale che velare:

- prima di *a*: *adoncha* (13r.4; 48v.8), *afichar* (56r.7), *bocha* (12v.15/22; 28r.2/5/15/17; 28v.2; 37v.; 38r. e *passim* [41 ess.]), *cha* 'che' (46r.8), *chadena* (43r.3; 55v.8; 56v.8), *chana* (27v), *chanevaza* (12r), *chanevazo* (12r.3/6/10/14/18/21/26; 12v.2/6/10/; 15r.5/11/14), *chapittoli* (12v.20), *charnali* (14r.5), *chavalada* (16r.4), *chavo* (13r.3/7/11; 14r.26/31; 14v.6/16/; 15v.11/18/22/; 16r.4/15 e *passim* [17 ess.]), *inbanchar* (43r.26), *inchadenada* (55v.8), *moltiplichar* (13r.28), *schagion* (45r.9/11), *schandoler* (28v.9), *scharso* (27v), *schatton* (46r.8), *schavazado* (48r.9), *schaza* (28v.5/6/; 42v.29/30; 43r.4), *zaschaduna* (14r.13/17);
- prima di *o*: *achoredar* (12v.12/19), *anchora* (14r.23; 15v.15; 53r.3; 56r.19), *bancho* (43r.27/28), *chocha* (12v.19/21), *choche* (15r.1), *cholo* (14v.15; 43r.3), *cholonba* (37r.; 41r.; 42r.; 44v.; 45v.3 e *passim* [7 ess.]), *cholttro* (28r.10; 42v.19), *chome* (12v.15/19/28; 13r.15/29/30; 41r.; 49v.2; 50r.3 e *passim* [5 ess.]), *chomenzar* (12r.11; 12v.7), *chontto* (44r.4), *chorba/chorbe* (28r.2/11/12; 28v.3; 42v.6/9/11/16; 43r.30; 56v.3 e *passim* [17 ess.]), *chorda* (28v.17; 43r.10), *chorezar* (13v.4), *chorezerà* (12v.16), *choronela* (13r.23/25; 13v.2), *chorsia* (43r.8/15), *chovertta* (12v.23; 13v.8/11/25/26; 14r.7/9/33; 14v.9/; 28r. e *passim* [19 ess.]), *chursia* (28v.24; 43r.5), *fraschoni* (13v.6/24/36; 14r.8/11; 14v.11/13), *mancho* (13r.19), *schomenzar* (49v.4; 50r.5), *schotte* (13v.29/32; 14v.10), *ttocha* (48r.9);
- meno frequenti i casi davanti a *u* per cui registriamo le forme *chuartto* (16r.5), *chursia* (28v.24; 43r.5), *schuara* (43r.12).

L'unica eccezione alla situazione appena descritta è rappresentata dalla preposizione *con*, documentata con <ch> in sole 5 occorrenze, e senza <h> in ben 21 occorrenze.

Peculiari i casi di <ch> davanti a *r*: *chrox*e (56r.25), *fraschritti* (12v.20), *schrivani* (28v.11; 42v.33). Il Corpus Ovi attesta il trigramma *chr* in alcuni testi veneziani antichi, ma esclusivamente per il latinismo *Christo*, scritto per esteso senza alcuna abbreviazione.

Rappresentazione dell'occlusiva velare sonora. /g/ non è mai resa con il digramma <gh>, ma solo con <g>: *alargi* < lat. LARGUS, -I (13v.19/20), *gindaço* < germ. *winda* (56r.11), *longi* < lat. LÖNGUS, -I (13v.19/25/36/37; 14v.4).

Rappresentazione delle sibilanti. <x> rende la sibilante alveolare sonora: *chrox*e < lat. CRUCEM (56r.25), *destexo* < lat. DISTENDĒRE (48r.1), *dexena* < lat. DECEM (16r.10/11), *mexurar/mexurando* < lat. MENSŪRAM (28r.7/14/15/16; 28v.21/23/29/31; 56r.9), *partixon* < lat. PARTITIŌNEM (15v.6; 45r.1/9; 57v.; 58r.), *poselexe* (28r.9; 42v.19) [cfr. Gloss. s.v. → **poselexe** s.m.], *radixe* < lat. RADICEM (48r.15), *raxon* < lat. RATIŌNEM (12r.2; 13v.19; 15v.1; 16r.1 e *passim* [8 ess.]), *rixa* < lat. parl. *DIRECTIARE? (16r.16), *suxo* < lat. SŪRSUM (55v.12/19;

56r.2; 56v.4), *xé* III pers. pres. ind. di “essere” (15r.16; 15v.17/18/23; 28v.2/3/10/14/16; 42v.7/11/20/; 43r.1/4/5/9/31 e *passim* [6 ess.]).

Sottolineiamo che, per la maggior parte delle forme appena citate, L documenta anche la variante con *s*, di norma maggioritaria: *mesurando* (42v.20) ma anche *mesura/-e* (12v.13; 42v.1; 44v; 45v.1; 46v.1 e *passim* [2 ess.]) con 27 occorrenze del verbo e una del sost. contro le 9 di *mexurando* e l’attestazione unica di *mexurar*; *parttison* (44v; 45r; 46v.10/11/23; 47r.10/11/17/19) con 10 occorrenze contro le 5 di *parttixon*; *poselese* (55v.16) con un’attestazione contro le 2 della variante con *x*; *rason* (12r.4; 12v.17/28; 14v.; 41r.; 55v.28 e *passim* [16 ess.]) con 23 occorrenze contro le 13 di *raxon*; *rise* (14r.23/26; 14v.12) documentato con *s* in 3 occorrenze contro l’att. unica *rixa* (16r.16); *suso* (13v.11/16/26; 14r.33; 14v.9; 55v.24) con 7 occorrenze contro le 4 di *suxo* (55v.12/19; 56r.2; 56v.4); *sé* (12v.22; 13r.1/8/11/16/17; 13v.11/32/34/37; 14r.6/9/10/14/18/21/29; 14v.2/4/8 e *passim* [23 ess.]) con 43 occorrenze di fronte a 26 di *xé*.¹⁴⁹

<*s*> è attestata oltre che per /*z*/, di cui sopra alcuni casi, anche per /*s*/: *baso* ‘basso’ (13r.5; 13v.20/21; 15r.12; 16r.2 e *passim* [12 ess.]), *ferse* (12r.6/10/14/17/21/25/30; 12v.2/6/9), *groso* ‘grosso’ (13r.3/10; 15r.7; 27v.; 28r./10; 28v.2/3/14/26; 43v.), *pasa* (12r.5/9/13/17/21/25/29; 12v.1/5/9/26/27; 13r.1/4/10/13/14/17/19/20/22/24/26; 13v.1/8/26/27/34/38; 14r.1/4/7/25 e *passim* [66 ess.]), *sarttia* (12v.17; 13r.30; 13v.7/9/16), *sogier* (28v.7/8/9/10/11/12; 42v.32/33/34; 43r.1/2).

Le attestazioni di *ss* occorrono solo nell’infinito *esser*.

Rappresentazione dell’affricata dentale. <*z*> rende l’affricata dentale sorda /*ts*/ esito di:

- C etimologica davanti a vocale palatale o -*CJ*-: *brazza/braze* ‘braccia’ (12r.6/10/18/22/26/30; 12v.2/6/10/15; 14r.17; 14v.7/8/10/11; 15r.5/6/9/14), *chanevazo* ‘canovaccio’ (12r.3/6/14/18/21/26; 12v.2/6/11; 15r.5/8/11/14), *lanza* < lat. LANCEARE (27v.; 37r.; 38r.; 38v.; 39r. e *passim* [10 ess.]), *nezeso* < lat. NECESSE (12v.16), *perzentte* < lat. PERCINGO? (15r), *peze/pizo* < lat. PĪCEA con metaplasmo (12r.5/9/13/17/21/24/29; 12v.1/4/9/24; 15r.4), *postiza* < lat. tardo APPOSITICIUS (28v.22/27; 43r.12), *zaschadun* < lat. *CISQUE UNUS (14r.13/17), *zima* < lat. CŪMA (13r.4; 48r.9/11/12/15; 49r.2/4/8), *zimar* ‘cimare’ (53r.5), *zò/zoè* ‘ciò/cioè’ (13v.37; 14r.6/10/18/19/21/27/31; 14v.2/8; 15r.14/23; 56r.15/16);
- -*TJ*-; - *chomenzar* < lat. *COMINITIARE (12r.11; 12v.7), *longeza* < lat. LONGUS + -ITIA (16r.2/5), *orza* < lat. *ORTHIA (14v.1/4), *tterzo/tterzi* < lat. TERTIUS (12r.7/11/15/19/23/27; 13r.18/24; 13v.13/14; 14r.1; 15r.8/11/28/29 e *passim* [17 ess.]), *schavazado* (48r.9).

Problematici nella classificazione i seguenti casi: *averze* (38v.; 39r.; 55r.15/26; 56r.21; 58r.), *chazuda* (15r.) < lat. CADĚRE, *piziola/pizola/pizole* (12r.3; 14v.2/4; 16r.3; 27r.; 28r./3) < germ. *pikk-*, *Santtuzi* (12r.1) forma dialettale per Southampton, *ttraze* (13r.11) < lat. TRAHĚRE.

<*z*> rende anche l’affricata dentale sonora /*dz*/, esito di:

¹⁴⁹ Cfr. anche Gambino (2007: LXV): «forma che potrebbe nascere dall’incongrua estensione analogica della frequente alternanza *x*-/ *s*- nella resa grafica di *xé*/ *sé* ‘è’».

- G etimologica davanti a vocale palatale: *chorezar/chorezerà* < lat. CORRIGĒRE (12v.16), *erze* < lat. ERĪGĒRE (28r.7/9; 37v.; 38r.; 38v.; 39r. e *passim* [42 ess.]), *volze/vuolzer* 'volgere' (13r.5/8; 13v.30; 14r.3/15/19/20/27; 16r.14/15; 48r);
- -J- intervocalico: *mazor* (12v.19) < lat. MAIOREM, *zovo* (28r.14/17; 28v.6/7/8/9/10/29/31; 42v.26/28/29/31/32; 43r.1/2/18/23) < lat. IŪGUM.
- -DJ-: *azonzi* < lat. ADIŪNGĒRE (15r.10), *meza/mezi/mezo* < lat. MĒDIUS (14r.6; 15v.5/10/11/18; 28v.16/21; 43r.6/9/16; 56r.18), *zerbe* < fr. *djerme* (54r.1/4; 54v.3), *zorno* < lat. DIŪRNUM [TEMPUS] (48r.2).

Nasale preconsonantica. Mai documentato il nesso *-mp-*, a cui L preferisce senza eccezioni *-np-*: *anpio/anpia* (28v.5; 43r.4), *inpostura* (28r.5). La medesima situazione per il nesso *-mb-*, mai attestato a favore di *-nb-*: *cholonba* (42r.), *pionbin* (28r.11; 43r.30).

Grafie latineggianti. In generale sono poche e tra queste segnaliamo la forma *plui* < lat. PLUS 'più' (12v.22/28), comunque minoritaria rispetto a *piui* (12v.25; 13r.2/6/10; 13v.2/3/5/6/11/12/13/14/19; 15v.28; 43r.15/22 e *passim* [3 ess.]), in controtendenza rispetto Stussi (1965: 241), Sattin (1986: 78), Barbieri/Andreose (1999: 86), Tomasin (2001: 79). Secondo Ferguson (2007: 224), *plui* resiste «as late as the second half of the fifteenth century in notorial writing».

Registriamo anche l'agg. *pligada* < lat. PLICARE (16r.13).

Uso di <h>. Sono presenti casi di *h* etimologico o paraetimologico: *ho* (sia per 'o' congiunzione, che per l'ausiliare 'ho'), *honi* 'ogni' (12v.17; 13r.8; 13v.20/30; 46r.), *hottavo* (50r.4), *hover* 'ovvero' (12v.12/20/25; 15v.3; 16r.3) e infine l'aggettivo *ingahonada* (12v.25), con *h* estirpaiato (cfr. Verlatto 2009:59).

Uso di <y>. L'uso a fine parola, come variante di *i*, è attestato in un solo esempio a c. 12v.25: *darly* 'dargli'.

/t/. Praticamente sistematico l'uso di doppia <tt> sia in posizione iniziale che all'interno di parola, da considerarsi come un grafema unico: *anttena*, *chovertta*, *chuartto*, *ett*, *ertto*, *mantti*, *palmetta*, *pontti*, *quantto*, *ttagiar*, *tterzo*, *ttu*, *tutte*, *venttame*, *voltta*, *zentta*.

II. VOCALISMO TONICO

Esiti di Ě ed Ő toniche. Documentato il dittongamento ascendente sia da Ě > *ie* che da Ő > *uo* toniche. In particolare:

- Ě > *ie* in *driedo/indriedo* < lat. DE RĒTRO (41r.; 42r.; 49r.3; 53r.2), *fiero* (28r.11/12; 42v.10/16; 43r.30; 57r.; 57v. e *passim* [9 ess.]), *lieva/lieverà* < lat. LĒVARE, (42v.19; 48r.8) *madier/madieri/magier* < lat. MĀTĒRIA (28r.5/15/18; 28v.2; 42v.14/26/29; 43r.3/31; 44r. e *passim* [4 ess.]), *piè* < lat. PĒDEM (12v.25/26/28; 13r.18/19; 13v.18/21/27; 14r.2; 15r.10 e *passim* [351 ess.]), *piedega* (56r.7/10), *siepiè* < composto di *sie* [< SĚX] e *piè* [< PĒDEM]) (28v.30/32/33; 47r.8; 55v.4), *vien* 'viene' (13v.15; 48r.8; 48v.10);
- Ő > *uo* in *fuora* < lat. FŌRIS (28r.15/18; 28v.17/19/21; 42v.21 e *passim* [12 ess.]), *muodo* < lat. MŌDUS (12v.20; 13r.11/21; 13v.4/7; 15v.14; 45r.6 e *passim* [2 ess.]), *nuovo* < lat. NŌVUS (14r.26), *ttuo'/ttuole* < lat. TŌLLERE (13r.30; 13v.9; 15v.7;

45r.9/10/12; 43r.1), *vuol* < lat. *VŎLĒRE (12r.5/6/8/9 e *passim* [112 ess.]), *vuolzer* 'volgere' (13r.8).

L'estensione del dittongamento a contesti aberranti, comune al veneziano del Quattrocento, è ben documentata:

- Ē > iè: *die* < lat. DĒBET (13r.4/5/30; 13v.3; 15v.4; 16r.4/16; 48r.1 e *passim* [[3 ess.]), *riegola* < lat. RĒGULA (12r.4; 48v.5; 49r.5);
- Ī > iè: *miera* < lat. MĪLĪĀRĪUM (12v.19/21);
- ō in sillaba implicata: *puo'*/*puoi* < lat. PŎST (13v.23/24; 14r.1; 45r.2 e *passim* [12 ess.]);
- ů > uò: *souvra* < lat. SŪPRA (13v.8/24; 14r.9; 28v.4/13/23/25/27; 42v.7).

Registriamo anche delle forme non dittongate: *levarlo/levado/levando-lo* (48r.2/3/4) forme del verbo *levare* (contro le attestazioni *lieva/lieverà*), *omo* (12v.13), *poi* (una sola attestazione non dittongata, contro la variante maggioritaria *puoi*), *vol/volesi/volemo/volemu* (12r.12/23/27/32; 12v.8; 13v.22/27; 14r.18; 14v.13 e *passim* [26 ess.]) forme del verbo *volere* (concorrenti di *vuol*, ma anche di *vul*).

Altri esiti del vocalismo tonico. Caratteristica la forma *senestra* (56v.24), probabilmente analogica a *destra*.

III. VOCALISMO ATONO

Vocali atone finali. Come affermato nelle note linguistiche di B, le vocali finali cadono con discreta regolarità in particolari contesti:

- -e cade dopo *n, r, l*: *anttenal* (15r.1; 54v.2), *ben* (15r.11), *giron* (28v.19/20), *gotton* (15r.15), *marangon* (28v.7/30), *parttison* (44v.; 46v.10/11/23; 47r.11/17/19), *rason* (14v.17; 41r.; 55v.28) e in tutti gli infiniti verbali (*afichar* 56r.7/8/10; *avrir* 56v.19; *eser* 56v.19; *far* 14r.13/31; 14v.5/9; 15v.3/29; 56r.5; *schomenzar* 49v.4; 50r.5; *ttaiar* 12v.11; 13v.9; 49v.4);
- -o cade dopo *n, r*: *algun* (12v.12), *mariner* (49r.1/8), *men* (28v.19; 42v.23; 55v.14), *pian* (28r; 37v; 38r; 38v; 39r e *passim* [16 ess.]), *pionbin* (28r.11/13; 43r.30), *son* (38v).

Altri esiti del vocalismo atono. La casistica è varia. Sottolineiamo alcuni probabili mantenimenti delle vocali etimologiche in *desfendi* < lat. DEFENDĒRE (15r.11), *demonstra* < lat. DEMONSTRARE (12v.28), *desegna* < lat. DESĪGNARE (48r.4).

Nella stessa posizione registriamo un abbassamento vocalico in *desteso* < lat. DISTENDĒRE (48r.1) e *fostagno* 'fustagno' (12r.25; 12v.1/9; 15r.8). Al contrario, sono innalzamenti quelli di *ligada* 'legata' (15v.1) e *dimando* 'domando' (15v.15), ma anche -da o- di *chursia* e *qusi*.

Per quanto riguarda le postoniche, a chiusura di parola non c'è una netta convergenza su -e (come segnala Tomasin 2010: 75), se non nel caso di *ordene* (49v.3; 50v.3; 52r.3 e *passim* [3 ess.]), per il quale, tuttavia, troviamo anche la variante minoritaria *ordine*.

IV. CONSONANTISMO

Occlusive. Il tratto più rilevante del consonantismo è la sonorizzazione delle occlusive intervocaliche:

- -k- > /g/: *algun* (12v.12), *digo* (15v.2), *gotton* (15r.15), *segondo* (13v.12/13/14/19; 43r.19; 48v.2/7; 49r.5);
- -t- > /d/: *achavalada* (16r.12), *chadena* (43r.3; 56v.8), *dedo/deda* (27v.; 28r.10; 28v.2/3/14/26 e *passim* [25 ess.]), *driedo* (41r.2/42r), *fiade* (14r.6;/8/28/32; 48v.7/8/9; 56r.18), *ladi* (13v.1/5/17; 42v.30; 45r.2), *ligada*, *pignolado* (12r.2/5/9/13/17/21/29; 12v.5), *pligada* (16r.13), *poder* 'potere' (15v.3), *provada* (12r.4), *redondo* (13v.10; 45r.6/7; 48r.5/6 e *passim* [2 ess.]);
- -p- > /v/: *chavo*, *chovertta/chovertte*, *lovo/lovotto* (13r.16/17/19/20/21), *saver* (15v.4/7/23; 16r.16), *sovra*. Cfr. Crifò (2016: 280);

fino a casi di indebolimento che portano al dileguo: *dea* 'dita' (55v.12/14).

Precisiamo che i casi succitati presentano solo forma sonorizzata, non c'è alcuna oscillazione.

Evidenziamo un caso di probabile ipercorrettismo: *alporo* (12v.16), con passaggio da /b/ a /p/.

Nessi consonantici con J.

Cfr. per esempio:

- -BJ- è sempre conservato nelle forme del verbo *avere*: *ebi*, *abiando* (13r.6);
- -CJ- > /ts/: *zaschadun* < lat. *CISQUE UNUS (14r.25), *zima* < lat. CŸMA (13r.4; 48r.9/11/12/15; 48r.2/4/8);
- -DJ- > /dz/: *azonzi* < lat. ADIŪNGĒRE (15v.10), *meza/mezi/mezo* < lat. MĒDIUS (74 occ.), *zerbe* < fr. *djerme* (54r.1/4; 54v.3), *zorno* < lat. tardo DIŪRNUM [TEMPUS] (48r.2);
- -TJ- > /ts/: *chomenzar* < lat. *COMINITIARE (12r.11; 12v.6), *tterzo/tterzi* < lat. TERTIUS (38 occ.), *schavazado* < lat. CAPĪTIUM (48r.9);
- -LJ- dà, in veneziano, /dʒi/, in opposizione al toscano /ʎ/: *megio* 'meglio' (12v.14), *ttagia* 'taglia' (13v.7) ma anche *ttagiar* 'tagliare' (12r.2/7/11/15/19/23/27/31; 12v.3/7; 13r.30 e *passim* [5 ess.]), *vogio* 'voglio' (13r.29; 48r.2), *ongia* (13r.11; 15v.11/19; 16r.5/15). In un solo caso l'esito è /i/: *luio* (12r.1).;
- -RJ-: *mariner* (49r.1/8) documenta l'esito indigeno del suffisso -ARIUM > -er(o). Registriamo una sola occorrenza della variante -ar(o), tipica alla zona padovana (Stussi 1965: xxxix): *marinar* (49r.4).

«Le voci formate, direttamente o attraverso un intermediario galloromanzo, attraverso i suffissi -ARIUS e -ĒRIUS, presentano sempre l'esito -ier(o), minoritario nei testi delle origini ma apparentemente affermatosi tra XV e inizio XVI secolo a danno dell'antico esito veneziano del nesso lat. -RJ- preceduto da vocale centrale (*-air > -èr)» (Crifò 2016: 290).

La tendenza è documentata in L: *bragier* "braghiera" (14v.7), *pianier* (43r.22), *qudiera* 'di coda' (28r.2/11/12; 42v.11/16; 43r.30).

V. FENOMENI GENERALI

Prefissazioni. Riportiamo i casi di anteposizione di *a-*: *achoredar* (12v), *adeda* 'dita' (27v.; 28r.), *attanto* (14r.14), *alargi* (13v.20) da *alargar*.

VI. MORFOLOGIA (CON NOTE SPARSE SULLA SINTASSI)

I pronomi personali.

persona	soggetto	complemento diretto	complemento indiretto
I	io i' <i>e'¹⁵⁰</i>		
II	ttu	tte	tt' tti
III masch.	lui	el	lo se li 'gli'
III fem.	'la		la
VI masch.			li
VI fem.		le	le

Alcuni esempi:

13v.15: «E questo s'è quantto **io** dono p(er) l'amo(n)ttar de la sarttia che va i(n) suso»; 48v.1: «**I'**oè una galia che à 3 vele e va da Pisa a Palermo»; 12v.15: «mo fa chome **e' tte** dirò e non porai falir»; 12v.17: «Ponamo che **ttu** voi achoredar una chocha de 600 miera»; 13v.30: «le vuol pesar p(er) honi paso che **tti** à de alboro»; 12v.15: «che se **lui** disese a bocha»; 15v.15: «e rasona-se che i(n) oni vela quadra **el** vaga chanevazo braza 28 i(n) zò p(er) peza de gotton gra(n)de»; 12r.6: «e vuol-**se** questa vela chome(n)zar a ttagiar a tterzo pano»; 28v.14: «E tta(n)tto xé **'la** ertta anche a proda»; 48r.8: «Partti-**li** p(er) 4 tte vien 62 6/7».

La legge di Tobler-Mussafia è spesso rispettata nelle coordinative, dopo punto fermo, per esempio: «E vuol-se questa vela» (13v.16); «E vol-se chome(n)zar a ttagiar» (15v.29); «E partte-se p(er) questa via» (45r).

D'altro canto, nella stessa posizione, registriamo anche tante occorrenze senza clitico. Non aiutano nella disamina del fenomeno: il fatto che la punteggiatura sia un'inserzione critica; il fatto che la maggior parte di questi casi faccia parte delle sezioni del testo che descrivono il taglio e la cucitura delle vele, caratterizzata da un susseguirsi di coordinate. Difficile, dunque, terminare, alla luce di queste caratteristiche, l'individuazione dei punti fermi e ricostruire la percezione della sintassi da parte del copista.

Il nome. Riguardo all'accordo tra sost. e agg., registriamo:

¹⁵⁰ Attestato per 'io' anche nei documenti di *Lio Mazor*, cfr. *Corpus Ovi*.

- casi di omologazione sulla vocale finale: *lo lovo grando* (12v.19);
- situazioni di mancato accordo: *i suo bragotti* (13v.26).

L'articolo. Davanti a consonante, è ben documentato l'articolo determinativo masch. sing. *el*, maggioritario rispetto a *lo* (quest'ultimo con 30 occ, contro le 90 del primo). La convivenza tra le due varianti rappresenta un passo in avanti rispetto alla situazione descritta in B, ed è assolutamente coerente con quanto registrato da Sattin (1986) per il veneziano del Quattrocento.

L'articolo determinativo fem. sing. è *la*. Per i plu., L attesta: *li/i* o *le*.

Gli articoli indeterminativi sono: *un/uno* masch. sing, *una* fem. sing.

Invariabili.

- *adoncha* 'adunque' (13r.4/6/9/13; 13v.38; 48v.8 e *passim* [4 ess.]) con prefissazione vocalica;
- *anchora* 'ancora' (14r.23; 15v.15; 53r.4; 56r.19);
- *altrottantto* 'altrettanto' (56v.8), con abbassamento della vocale in protonia;
- *attantto* (12v.21/24; 14r.27), ricorrente in costruzioni comparative di maggioranza;
- *avantti* (15v.10: «E questo sì è lo stelo da meza lama **avantti**»);
- *baso* (*da baso*: 13r.5; 16r.2; 49r.3; 50r.3/6; 50v.3; 51r.2; 51v.2);
- *chome/cho'* (12v.15/19/28; 13r.15/29/30; 28v.15; 41r.2; 42r.1; 44r.4; 46r.4; 49v.2);
- *driedo* (*da driedo*: 41r, 42r). Attestate anche le seguenti varianti: *indriedo* (49r.3; 53r.3), *indrio* (49v.2; 50v.3; 52v.3; 53v.3), *indrietto* (50r.3);
- *entro* 'dentro' (41r.24; 41v.24; 47r.13/14);
- *erto* (*da erto/ertto*: 47r.21), come per *baso* (*da baso*), consideriamo, in particolare, gli usi locutivi con valore avverbiale;
- *fuora* 'fuori' (18r.28; 19r.2/6/10/13/19/22; 28r.14/17 e *passim* [15 ess.]);
- *hover* 'ovvero' (12v.12/19/25; 15v.3; 16r.3), con valore di congiunzione disgiuntiva 'o, oppure', e non con la semantica esplicativa moderna 'cioè, ossia';
- *infina* (28v.29/31; 42v.10/26; 43r.19/23; *per infina*: 15v.18; 56v.22);
- *inprima* 'prima' (12v.13), avverbio di tempo;
- *inttorno* (13v.11/27; 14r.25);
- *inver'* 'verso' (13v.14/17; 43r.22; 56v.23/25);
- *mo* 'ora' (12v.15; 13r.29; 48r.13; 48v.3);
- *perfina* 'fino a' (15v.11; 38v; 39v; 43r.18; 48r.11; 55v.12/19/24; 56r.1)
- *puo'* 'poi' (13v.22/23; 14r.1; 45r.2/11; 49r.6);
- *quasi* (13v.14/30; 44r.4; 48r.12; 48v.6);
- *sì* (più di 100 occorrenze);
- *suso* (13v.10/15/25; 14r.33; 14v.9; 55v.24);
- *zenza* (13v.26);
- *zoè* (12v.24; 13r.3/10; 13v.5/14; 45r.6/7; 46r.7; 48r.2).

Invece non sono documentati avverbi in *-mente*.

Il verbo.

Indicativo presente

Il carattere ripetitivo dei testi riduce il numero di forme attestate. Motivo per il quale non è possibile ricostruire le coniugazioni verbali per intero. Ci limitiamo, perciò, ad alcune forme particolari:

- *òe* 'ho' (48v.1), I persona del verbo *avere* con *e* epitetica;
- *puol* 'può' (12v.12), III persona del verbo *potere*, analogica su *vuol* (Tomasin 2001: 119);
- nell'alternanza tra *vol* e *vuol*, notiamo che la variante *vol* è preferita nei costrutti in cui il verbo ha semantica piena, mentre la variante dittongata ricorre nei casi in cui il verbo ha funzione servile;
- uscite in *-u* per le forme della IV persona: *chomezemu* (13r.31), *mettamu/mettemu* (anche *mettamo*) (13r.3; 13v.8; 15v.4), *molttipichemu* (49r.7), *ponamu* (anche *ponamo*) (12v.17/27; 13v.26/34; 14r.19), *vedemu* (48v.9), *volemu* (anche *volemo*) (14r.13/17/18/31; 14v.1/14). Eccezione a questa tendenza è rappresentata dalla forma *famo* 'facciamo' (15v.21), documentata solo con *-o*;

Indicativo futuro

- I persona in *-ò*: *dirò* (12v.15);
- II persona: *avra'* (13v.21) con elisione della vocale finale, *farai* (49r.5), *porai* 'potrai' (12v.16) con diletto della dentale;
- III persona in *-à*: *anderà* (15r.6; 44r.1/2/5; 48v.4), *averà* (13r.25/27; 16r.12; 48r.6), *chorezerà* (12v.16), *dirà* (14r.1; 49r.6), *farà* (12r.5/9/14/17/21/25/29; 12v.1/5; 48r.5), *serà/sarà* (15v.22; 16r.12; 48r.3; 49r.4/8), *vorà* (12r.10/14/18/21/26), *volzerà* (16r.6/8).

Congiuntivo

- al presente: *ebi* 'abbia' (12v.27; 13v.25), *sapi* 'sappi', *vaga* 'vada' (15r.15);
- all'imperfetto: *disese* 'dicesse' (12v.15), *fose* 'fosse' (12v.19/21/23/24; 13r.20/22/24/26; 14r.27), *rasonase* 'ragionasse' (15r.13).

Condizionale

Convivono l'esito locale in *-ave* (*anderave* (48v.9), *serave* (53r.4), *vorave* (56r.2) e il tipo in *-ia* (*faria* (12v.25), *seria/saria* (14r.2; 15v.12)).

Gerundio

Come abbiamo notato in B, così in L, nel gerundio si impone l'estensione del morfema di prima coniugazione (*-ando*): *abiando* (13r.6), *siando* 'essendo' (12v.22; 13r.10; 14r.10 e *passim* [2 ess.]), *vedando* (12v.14).

VII. NOTE STILISTICHE

Prevale lo stile didascalico, i cui principali espedienti sono:

- l'uso della seconda persona: «Ponamo che *ttu* voi achoredar una chocha de 600 miera ho mazor hover menor che la fose, fa p(er) questo muodo chome *tte* demosterà questi chapittoli fraschritti» (12v.17-20); «Mettemu che l'antenna sia pasa 20, *ttu* die saver che zaschaduna antenna si è parttida i(n) 7 partte. Da meza lama se fa le parttixio(n): li 3/7 si è lo stelo e li 4/7 lo venttame. Si che se *ttu* vuol saver che stelo vuol questa antenna, ttuo' li 3/7 de 20 e di': 3 via 20 fa 60 palmi, che sette fa un paso» (15v.4-9);
- l'uso del modo imperativo, che accentua il risvolto applicativo del testo: «E lo sego(n)do *fa-lo* p(er) raxo(n) piui lo(n)go» (13v.16); «E se *ttu* avesi un venttame e volesi far uno stelo, *fa-lo* el tterzo me(n) del ve(n)ttame» (15v.29); «E puoi *ttuo'* le 2 partte e tta(n)tto tte larga c(on) el schagion, e puo' *segna-le* c(on) la schuara e *ttuo-le* c(on) el morelo e *segna-le* su el sesto» (45r.10).
- il ricorso a verbi relativi all'apprendimento e alla conoscenza: «E *ttu* die *saver* che...» (16r.17).

Riportiamo due casi esemplificativi di costruzioni con sovrabbondanze, soprattutto di pronomi: «Sapi che uuno alboro che fose pasa 18, *el* vuol pesar *la suo choronela* el paso l. 5 o(n)z. 3» (12v.22); «e questo tte digo p(er)ché *el* tte bisogna saverlo p(er) poder far un ve(n)ttame hover un stelo» (15v.2).

Infine, sottolineiamo la costruzione della frase comparativa, ricorrente nel testo poiché spesso usata per fornire le regole costruttive.

- di uguaglianza, costruite con l'utilizzo del nesso *tanto... quanto...* (13v.9: «Lo primo senal vuol ess(er) tta(i) *tta(n)tto* lo(n)go *quantto* l'alboro lo(n)go da chovertta i(n) suso»); e tanto... e tanto... (43r.13: «E tta(n)tto el'à a proda e tta(n)tto a pope»);
- di maggioranza, riconoscibili dalla sequenza *più... che* (13v.12: «Lo sego(n)do vuol esse(er) *piui* lo(n)go *ch'*el primo. El tterzo *piui* lo(n)go *ch'*el sego(n)do mezo pé *ch'*el primo»). Sottolineiamo anche la costruzione con *tanto/atanto*, dallo stesso significato (12v.21: «Una chocha che fose de 600 miera vuol d'alboro 4 *atta(n)tto* plui che la sé i(n) bocha, siando la nave de una chovertta; 14r.10: E la schottina vuol esse(er), siando dopia, 2 *tta(n)tto* de zò che sé l'alboro»).

5. Libro di Marineria (F)

5.1 Descrizione F

Il codice noto come *Fabrica di Galere* o *Libro di Marineria* è conservato con segnatura Magliabechiano XIX.7 alla Biblioteca Nazionale Centrale di Firenze. Il secondo dei due titoli appena citati, è stampato, in caratteri maiuscoli, nella parte più alta del dorso della coperta; si tratta di una coperta in carta di colore nocciola chiaro. Entrambi i titoli compaiono, poi, nel foglio di guardia del codice, che di seguito descriviamo.

Innanzitutto, la carta presenta una macchia di umidità nel lato sinistro, che parte dalla legatura e si estende a centro pagina. In alto, in posizione centrale, leggiamo <Libro di Marineria>, scritto ad inchiostro da una mano moderna; accanto, nell'angolo in alto a destra, compare, sempre ad inchiostro, quella che sembra una segnatura antica. Nella seconda metà della carta una mano diversa e ben più tarda, traccia <XIX> a matita e a caratteri di grandi dimensioni; il numero romano fa chiaramente riferimento alla segnatura moderna del manoscritto. Nelle due righe successive leggiamo <AN. Fabrica de Galère>. Prima di <AN> e di <Galère>, rispettivamente a inizio riga, non sono leggibili altre annotazioni, che potrebbero essere state cancellate, però, dal deterioramento del supporto.

Il codice, in buono stato di conservazione, è costituito da 123 carte di 21 × 15 cm. La numerazione, antica, è unica e continua e comprende anche le carte 50r-72v, che presentano a testo una grafia più corsiva e moderna rispetto a quella usata nel resto del manoscritto. L'impaginazione è piuttosto regolare; le righe scritte in ogni carta sono da 24 a 26. Il testo è sempre disposto a tutta pagina e mai incolonnato; solo nei casi di didascalie a disegni di *morelli*¹⁵¹, la scrittura segue il senso verticale e non quello orizzontale.

Le mani che vergano il codice sono due: una corsiva umanistica, databile ai primi decenni del 1400, una seconda mano più moderna, vicina ad una corsiva cinquecentesca, che verga le cc. 50r-72v. Il codice sembra, dunque, unitario.

Nel testo sono inseriti diversi disegni, tracciati uniformemente con lo stesso inchiostro usato per il testo. Sotto alcuni di essi sono ancora visibili i segni a matita usati come guida per la tracciatura. Di seguito ne riportiamo una disamina puntuale:

- c. 3r: scafo di una galea in costruzione. La didascalia recita: *Galea non compida*;
- c. 4r: sezione maestra di una galea con rispettive dimensioni;
- c. 4v: sezione maestra di una galea con rispettive dimensioni;
- c. 5r: corba di prua (*chavo de proda*) con le rispettive dimensioni, corba di poppa (*chavo de pope*) con le rispettive dimensioni;
- c. 5v: morelli;
- c. 6r: ruota;
- c. 6v: morelli;
- c. 7r: morelli;
- c. 7v: scafo di una galea, in mare, senza alberi ed armo;
- c. 8v: albero e antenna, con le rispettive didascalie;
- c. 9r: barca e copano, imbarcazioni ausiliarie;
- c. 10r: tre ruote di cavo;

¹⁵¹ → **morelo** s.m. nel glossario, 'legno di misura'.

- c. 10v: due vele, dalle didascalie soprastanti sappiamo che si tratta di: Vela de papaficho. Mezana qui de soto;
- c. 11r: cinque ancore a quattro marre uncinata, le didascalie recitano: Ferri. Condugi;
- c. 11v: galea fatta e corredata;¹⁵²
- c. 12v: due macchinari che sembrano degli argani. La didascalia apposta vicino al secondo disegno recita: Trava;
- c. 13r: tre timoni. I primi due presentano la seguente didascalia: 2 timoni. Il terzo, più in basso, si presenta con delle fattezze diverse ed è identico a quello che al disegno di c. 30v viene chiamato timon baonesco;
- c. 16r: scafo in costruzione, simile a quello di c. 3r ma meno accurato;
- c. 17r: maistre. Le didascalie recitano rispettivamente: proda e pope;
- c. 17v: nel margine sinistro, accanto al testo, sono presenti tre righe verticali che registrano tre misure differenti;
- c. 18r: scafo in mare di una galea di Romania, senza alberi né corredi;
- c. 18v: albero e antenna, con le rispettive didascalie;
- c. 19r: due imbarcazioni, molto simili a quelli di c. 9r;
- c. 20r: tre timoni;
- c. 23r: due vele latine rispettivamente: artemon de passa; terzarolo de passa;
- c. 23v: una vela latina (papaficho de passa) e di una vela quadra (chochina de passa);
- c. 24r: galea di Fiandra fatta e corredata;
- c. 25v: sestì e le rispettive misure;
- c. 27v: sezione maestra. Mancano le misure che contraddistinguono gli altri disegni di questo tipo. Al suo interno leggiamo: Forma;
- c. 28r: disegni abbozzati;
- c. 28v: morelli di una galea sottile;
- c. 29r: morelli di una galea sottile;
- c. 29v: morelli di una galea sottile;
- c. 30r: scafo di una galea, in mare ma non corredata;
- c. 30v: disegni di (citiamo dalle rispettive didascalie): arboro, antenna, antenella, timon latino, timon baonescho, chopano;
- c. 31v: tre vele latine, rispettivamente: artimon, mezana, terzarolo;
- c. 32r: galea fatta e corredata;
- ci sono diverse carte in cui sono evidenti degli spazi vuoti, forse lasciati per dei disegni, mai aggiunti;
- c. 49r: nave;
- c. 121v: mezza luna e triangolo invertito, strumenti per la misurazione e progettazione delle curve dello scafo.

¹⁵² Un disegno identico è presente anche in MichRodì.

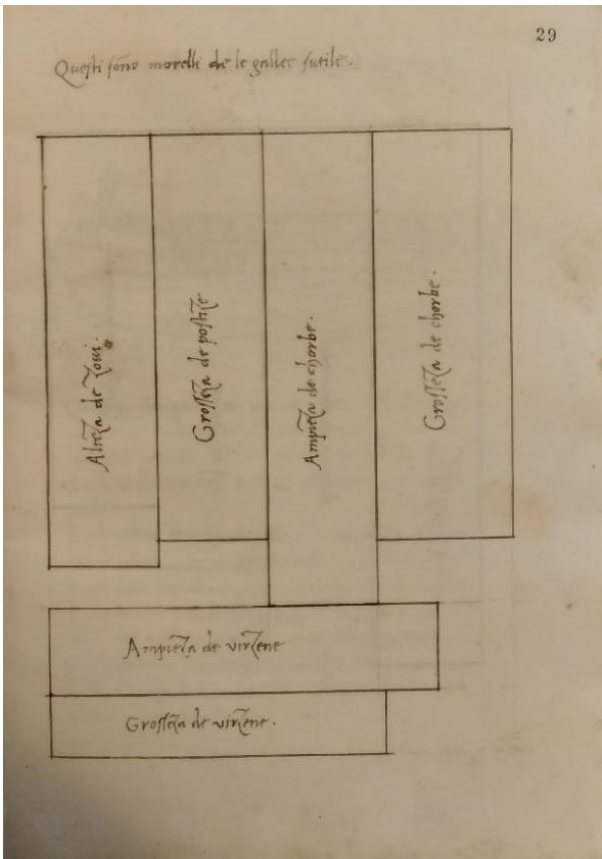

c. 29r: morelli

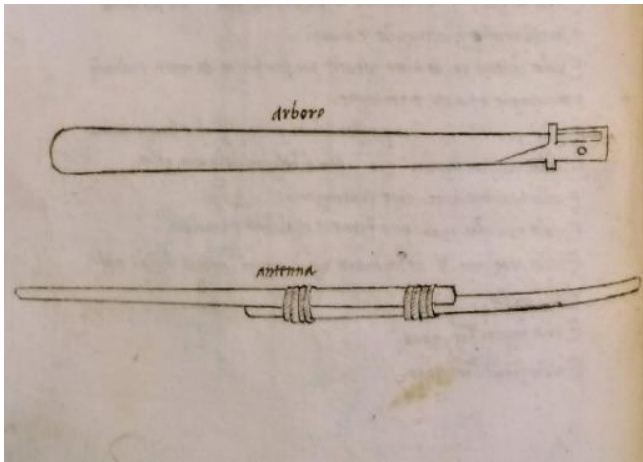

c. 18v: albero e antenna

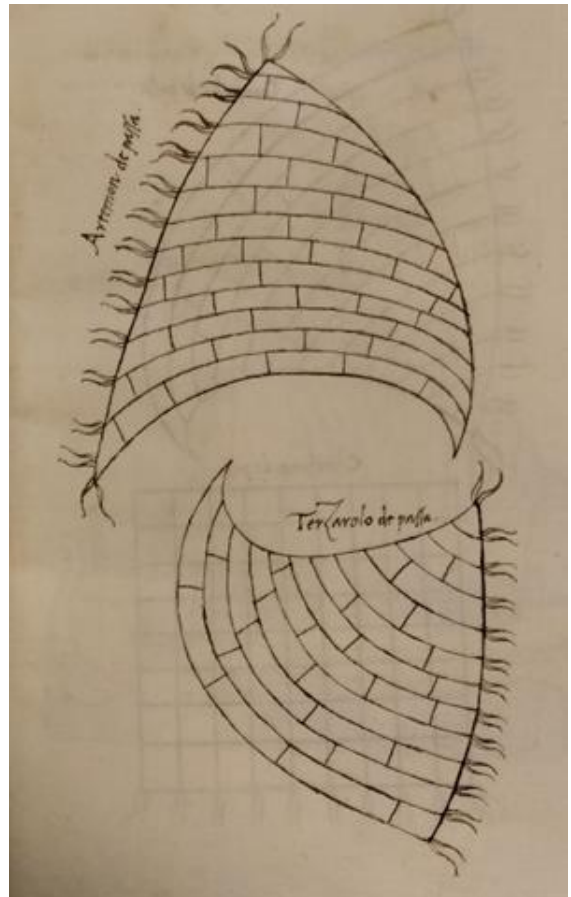

c. 23r: vele

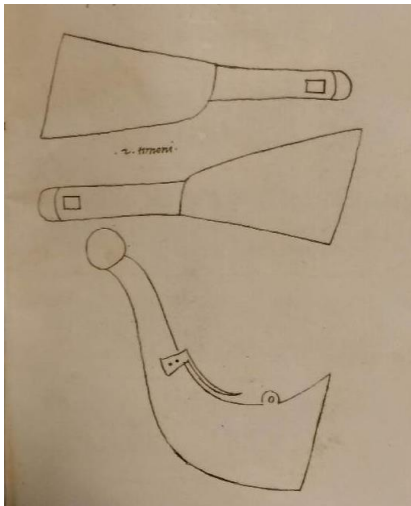

c. 13r: timoni



c. 11v: galea di Fiandra

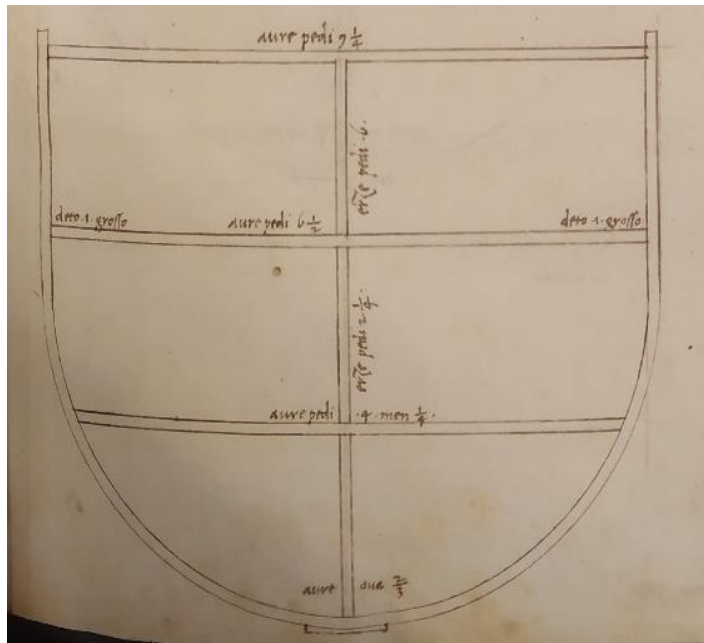

c. 4r: sezione maestra

Per l'identità delle mani cfr. Jal (1840:3):

Le manuscrit de Florence ne contient aucune indication qui ait pu me révéler son nom. Quant à sa profession, il n'y a aucun doute pour moi: ce n'est ni un savant moine, un homme de lettres écrivant sur une question spéciale, seulement par caprice; c'est évidemment un homme du métier, un protomaestro de l'arsenal, un capitaine de galère, ou, tout au moins, un ancien marangone qui [...] prit la plume pour réunir, dans un formulaire détaillé, toutes les prescriptions sanctionnées par les lentes épreuves de la pratique journalière.

A differenza di quanto evidenziato per B e L, che si potrebbero definire come taccuini di appunti, F è un codice estremamente ordinato ed omogeneo nei contenuti e nelle fattezze, una silloge a tema marittimo-navale trascritta *ad hoc*. Per quanto sia indiscutibile la vicinanza con le altre miscellanee marittime già più volte citate, tra cui in modo particolare MichRodi¹⁵³ e le RagAntique¹⁵⁴, riteniamo che F vada considerato come un esempio a sé stante per le caratteristiche codicologiche e contenutistiche.

Per Franco Rossi la mano di F andrebbe identificata con quella di Giovan Battista Ramusio (Rossi 2009a: xvi-xvii), sulla base di una serie di argomenti: la vicinanza calligrafica tra F e il testamento autografo di Ramusio; l'esistenza di un manoscritto a tema navale molto simile ad F attribuito a Ramusio alla Biblioteca Ambrosiana a Milano¹⁵⁵; infine, il comprovato interesse del poligrafo trevigiano per gli argomenti marittimi.

Se l'ipotesi di Rossi fosse confermata, la datazione di F andrebbe posticipata di quasi un secolo: dalla prima metà del XV secolo, alla prima metà del XVI. Nell'attesa di una futura analisi autoptica del testamento, sospendiamo cautelativamente il giudizio.

Riportiamo di seguito l'elenco dei contenuti del manoscritto F, del quale, essendo interamente a tema marittimo-navale, trascriviamo tutte e 123 le carte.

Nel codice vengono descritte alcune tipologie di imbarcazioni. Nelle tabelle che seguono riproduciamo i dati forniti per ogni tipo citato, in particolare: le misure base dello scafo; tipologia e misure di alberi e antenne; tipologia e quantità di vele e timoni; eventuale presenza di imbarcazioni ausiliarie.¹⁵⁶

◇ cc. 1r-13v:

Amaistramento de far una galea del sexto de Fiandra

Misure:
longa da alto passa 23, pedi 3 ½
piano pedi 10

¹⁵³ È comprovata e sottolineata da molti studiosi, la somiglianza tra le regole costruttive contenute in MichRodi e quelle trascritte nella prima parte di F. La vicinanza è tale e tanta da suggerire che F sia copia, nella sua prima parte, del codice del marinaio greco.

¹⁵⁴ Oltre alle sezioni costruttive, i due codici condividono altre sezioni interessanti: l'elenco dei corredi di ferro usati per le costruzioni navali (RagAntique c. 5v; F cc. 82v-83v); l'elenco dei legnami con misure e prezzi (RagAntique c. 5v; F cc. 83v-84v [la sezione di F è più ampia]); la ricetta per confezionare la polvere da sparo (RagAntique cc. 5v-6r; F cc. 87v-88r).

¹⁵⁵ *Trattato dell'arte de fabricar navi*, Milano, Biblioteca ambrosiana, Ms. H 149 inf.

¹⁵⁶ Abbiamo pensato di estrarre queste informazioni e dare loro una forma sintetica, poiché la loro disposizione nel testo non sempre ne facilita la valorizzazione: la formularietà delle *raxon de fabricar* rende spesso complicato il recupero di questi dati direttamente nel testo.

bocha pedi 17 ½
alta in choverta pedi 8 men deta 2
chorbe 42 a prode, 42 a pope, 4 in mezo
palmeta in proda pedi 8 1/8
palmeta in pope pedi 10 men 1/3 de pè

Alberi, antenne, pennoni:
alboro de passa 14; antena de passa 19
un alboro de mezo – antena per la mezana
un penon de passa 14

Imbarcazioni ausiliarie:
barca [di cui non vengono fornite le misure]
chopano [di cui non vengono fornite le misure]

Vele:
papaficho
mezana

Timoni:
un timon bavonescho

Nelle carte anche: l'elenco dei legnami da utilizzare per la costruzione, l'elenco delle sartie.

◇ cc. 14r-25v:

Amaistramento de far una galea del sesto de Romania

Misure:
longa passa 23, pedi 3
piano pedi 10 men deta 2
E avre pede .j. in alto pedi 11 e deti 2 grossa. E avre pedi 2 in alto pedi 13 men deta 2. E avre in alto pedi 3 pedi 14 men deta 2. E avre pedi 4 in alto pedi 15 et un deto meno un terzo. E avre pedi 5 in alto pedi 15 ½ terzo de pè. E avre pedi 6 in alto pedi 16 man ¼ de pè.
alta in coverta pedi 7 1/3
chorbe 41 in sesto, 41 in popa, 5 in mezo

Alberi, antenne, pennoni:
un alboro; una antena
un alboro de mezo
un penon de respecto [

Imbarcazioni ausiliarie:
barca

chopano

Vele:

artemon

terzarolo

papaficho

chochina

Timoni:

due timoni latini

due timoni bauneschi

Nelle carte anche: l'elenco delle sartie, le regole per tagliare le vele.

◇ cc. 26r-32v:

Regole per la costruzione e l'armo di una *galea sotil* (la descrizione inizia in *medias res*)

Alberi, antenne, pennoni:

un alboro de passa 7 ½; antenna longa passa 13
--

un alboro de mezo - antenela

Imbarcazioni ausiliarie

chopano

Vele:

artimon longo in antenal passa 15

terzarolo de passa 12

mezana de passa 8

Timoni:

due timoni latini

due timoni bavoneschi

Nelle carte anche: le misure dei *morelli*, l'elenco delle sartie.

◇ cc. 33r-36v:

Amaistramento de far una nave latina

Misure:

longa in cholumba passa 12

piano pedi 9

trepie pedi 16
bocha pedi 24
erta in coverta pedi 9 ½
coverta passa 16

Alberi, antenne, pennoni:
un alboro da proda longo 3 volte quanto la nave averze in bocha, seria passa 14 pedi 2
un alboro de mezo longo passa 13
antenna passa 16 e 19 pedi: stello passa 9, ventame passa 10 pedi 4

Imbarcazioni ausiliarie
2 batelli: el primo longo pedi 31, el secondo pedi 23
gondola de pedi 24

Timoni:
timon de passa 4

Nelle carte anche: l'elenco del sartiame e dei corredi dell'alberatura.

◇ cc. 37r-49v:

Regole per la costruzione e l'armo di una *nave quadra*, anche detta *chocha*

Misure:
cholumba passa 13
piano pedi 9 ¾
trepie pedi 17 ½
bocha pedi 27 meno mezo pede
choverta erta pedi 7 ½

Alberi, antenne, pennoni:
alboro longo passa 18 pedi 4 ½; antenna passa 16 pede 1
pennoni passa 10 pede 2 ¼
bonpresso passa 9 pedi 2 ¼
alboro de mezo la mità de l'arboro grande

Imbarcazioni ausiliarie:
2 batelli: el primo longo pedi 36, el secondo pedi 34
una gondola longa pedi 24

Timoni:

timon pedi 23 2/3

Nelle carte anche: l'elenco delle sartie e dei corredi dell'alberatura, le regole sul taglio e il confezionamento delle vele, l'ammontare del carico complessivo della nave.

◇ cc. 50r-72v:

Regole per il calcolo della portata di una imbarcazione, a partire dalle sue caratteristiche

Descrizione di un *ballanier*

Regole per fornire ogni imbarcazione del necessario per la navigazione (alberi, antenne, sartie), in base alle sue caratteristiche

Regole per il taglio delle vele

[Questa sezione del ms. è caratterizzata da una grafia che rende difficile la lettura. Inoltre, il testo presenta alcune caratteristiche linguistiche che mettono in dubbio la sua appartenenza al Mediterraneo settentrionale orientale]

◇ cc. 73r-75r:

Ragione de le galie de Fiandra

Misure:

longa passa 23 pedi 3 ½

piano pedi 10

bocha pedi 17 ½

erta in choverta pedi 8 meno deti 2

chorbe 88 (40-8-40)

Alberi, antenne, pennoni:

alboro passa 12 pedi 3; antenna passa 19
--

Vele:

artimon peze 70 de fustagno, braza 900 de chanevazo

terzarolo peze 52 de fustagno, braza 650 de chanevaza

papafigo peze 64 de fustagno, braza 550 de chanevaza
--

cochina braza 700 de chanevaza

Timoni:

3 timoni baonexi [o due?]

Remi:

180 remi

Nelle carte anche: l'elenco del legname e delle maestranze necessarie per la costruzione, l'elenco delle sartie, la quantità e tipologia delle armi.

◇ cc. 75v-77v:

Sesto de le galie de Romania

Misure:
longa passa 23 pedi 3
piano pedi 10 men 2 deti
bocha pedi 16 ½
erta in coverta pedi 7 1/3
chorbe 87 (39-9-39)
palmeta a proda pedi 7
palmeta a pope pede ½ [con omissione della cifra]

Alberi, antenne, pennoni:
alboro de passa 11 pedi 4; antenna passa 18

Vele:
artimon passa 18
terzarolo [senza misure]
papafigo de ferse 41
cochina de passa 8

Timoni:
un timon baonesco
2 timoni latini

Remi:
180 remi

Nelle carte anche: l'elenco del legname, delle maestranze necessarie per portare a termine il lavoro di costruzione, l'elenco dei corredi di metallo, la lista del sartiame e delle armi di bordo, le regole per la manifattura delle vele.

◇ cc. 77v-79v:

Sexto de galie sutil

Misure:
longa passa 22 pede 1 ½
piano pedi 7
bocha pedi 12 ½
alta in choverta pedi 5 e deta 2
chorbe 84 (39-6-39)

Alberi, antenne, pennoni:
alboro de passa 7 pedi 4 – antenna passa 12
lovoto passa 4 ½

Timoni:
un timon bahonese
2 timoni latini

Vele:
artimon longo in antennal passa 15
terzarolo de passa 12
mezana de passa 8

Remi:
180 remi

Nelle carte anche: l'elenco del legname, delle maestranze necessarie per portare a termine il lavoro di costruzione, le regole per la manifattura delle vele, la lista del sartame e delle armi di bordo.

◇ cc. 80r-80v:

Sexto de galiote

Misure:
longa passa 13 pede 1
piano pedi 4 2/3
bocha pedi 8 deti 2
alta in choverta pedi 3 1/3
chorbe 58 (26-6-25)

Alberi, antenne, pennoni:
alboro de passa 5; antenna passa 8

Timoni:
un timon baonescho
due timoni latini

Nelle carte anche: l'elenco del legname e delle maestranze necessarie per la costruzione.

◇ cc. 81r-81v:

Sexto de una fusta

Misure:
longa passa 11 pedi 2

piano pedi 4 deti 2
bocha pedi 6 $\frac{2}{3}$
alta in choverta pedi 3
chorbe 48 (24-1-24)

Alberi, antenne, pennoni:
alboro de passa 4 pedi 3; antenna passa 7 $\frac{1}{2}$

Timoni:
2 timoni latini

Nelle carte anche: l'elenco del legname necessario per la costruzione e delle maestranze per portare a termine il lavoro.

◇ cc. 81v-82r:

Misure de la galia de maistro Theodoro dito Baxon

Misure:
longa passa 22
bocha pedi 12 $\frac{1}{2}$
piano pedi 7 $\frac{1}{8}$
erta in choverta pedi 6 men un deto
chorbe 95 (45-5-45)

Misure deli falchoni:

Misure:
longa in cholumba passa 18 pedi 1 $\frac{1}{2}$
bocha pedi 12 $\frac{1}{2}$
piano pedi 7 $\frac{1}{4}$
alta in choverta pedi 5
chorbe 95 (44-7-44)

◇ cc. 82v-88r:

Ragione dele feramenta

Misure de tuti li legni de ogni ragione e etiam el precio loro

Precio de choraze

Lanze e arme de testa

Pavesi e veretoni

Remizo e el costo loro a Venetia.

A far polvere de bombardarda

◇ cc. 88v-90r

Ragio(n)e de ogni nave quadra e la portada d'essa (de bote 500)

Misure:
longa in columba passa 13
bocha pedi 27
fondi [senza misura]
erta in choverta pedi 8 ½

Alberi, antenne, pennoni:
alboro de proda de passi 18 pedi 4 ½
bonpreso

Nelle carte anche: elenco delle sartie e corredi dell'alberatura.

◇ cc. 90v-100v

Taglio delle sartie per navi di portata differente (di qualsiasi portata: *de bote 700 fin 750, de bote 600 fin 650, de bote 350 fin 400, de bote 300*)

◇ cc. 101r-122r:

Ragione de tagliar vele quadre

Ragion de tagliar le bonete

Ragione dele vele de taglio de ogni sorte

Ragione de saper quanto drapo vole chadauna vela

Ragione de vele de taglio de un altro maistro

Ragione de tagliar vele de taglio de chanevazo e de tela

Ragione de vele de un altro maistro

Regola de sapere quanto va a in una vela così grande come pizola

Ragione de vele de taglio (ve ne sono diverse, una dopo l'altra)

Ragione che vole una vela da proda

Ragion de far una vela grassa e magra

Ragion ch(e) te mostra a partir el guo de tute vele

Ragione de vele latine

◇ cc.122v-123:

Ragione del fluxu e refluxu dele aque marine.

5.2 Edizione F

[c. 1r]

Questo serà lo amaistrame(n)to de far una galea del sexto de Fian|dra e de far tute le cose pertine(n)te a quella, finch(é) la¹⁵⁷ serà apa|rechiata de andar a vela o a remi, cioè
5 de farla integra, | achordarla, carenarla, come te serà dechiarato qui de soto | per singula.¹⁵⁸ ||

Et primo la galea de Fiandra è longa da alto passa 23, pedi | 3 ½. Haverà de piano la dita pedi 10. E leva lo sexto de | le chorbe per mezo el posselexe de la paraschuxula 1/3 de pede e | avre¹⁵⁹ ½ pede. In alto pedi 12 men 2/3 de pede. |

- 10 Et avre pede 1 in alto pedi 12 ½. ||
Et avre pede 2 in alto pedi 14, deta 2. |
Et avre pedi 3 in alto pedi 15, deta 2. |
Et avre pedi 4 in alto pedi 16, meno deta 2. |
Et avre pedi 5 in alto pedi 16 1/3. |
- 15 Et avre pedi 6 in alto pedi 17 men ¼. ||
Et avre pedi 7 in alto pedi 17 deta 2. |

- Et ha de bocha q(ue)sta nostra galea pedi 17 ½, alta in choverta | pedi 8 meno deta 2. E
20 ha de bocha la chodera chorba da | proda pedi 8 meno deta 2, in alto pedi 12 1/3 e sî ha chorbe | 42 in sexto. || E a prode chorbe 42, e a pope, e anche in mezo chorbe 4. | E mesurando per mezo la chorba de mezo de l'oro de sul mader | de bocha e a l'oro de su
25 de la centa, debe esser pede 1 ½. E me|sura(n)do per la via di forchami erze la centa a l'impostura de | proda pedi 9. Mesurando al q(ua)dro erze lo mader de bocha a||la impostura da proda pedi 10 ½, misura(n)do al q(ua)dro. E lanza pedi 10 ½. |

[c. 1v]

E leva per mezo el poselexe del cholero deto .j. e mesurando | de su la zenta a l'oro de su el mader de bucha de' esser pede .j. ½. | Erze l'impostura da pope pedi 13 mesurando al q(ua)dro, lanza pedi 10 ½. | E leva per mezo el poselexe del choltro q(ua)rta .j. e deto .j., mesuran|do da la centa. E a l'oro de su dal triganto de' esser pedi 3 1/8. ||

Et misura(n)do per mezo la chodera chorba da proda de su la cholu(m)ba | e a l'oro de su da la zenta, de' esser pedi 7 men deto 1, misura(n)do al | quadro. |

10 Et mesurando per mezo la chorba de piè 18 a p(ro)da de su la cholu(m)ba | e l'oro de su da la zenta, de' esser pedi 6 1/3, deto .j. al quadro. ||

Et mesurando per mezo la chorba de piè 18 a pope de su la cholumba | e l'oro de su de la centa, de' esser pedi 7 meno meza q(ua)rta al quadro. |

Et mesurando per mezo la chodera da pope de su la cholumba e a l'oro de su | de la
15 centa, de' esser pedi 8 men 1/3 de pè, mesurando al q(ua)dro. |

¹⁵⁷ Cfr. Jal (1848): *finch'ella*.

¹⁵⁸ Sulla stessa riga, con andamento scrittorio obliquo, leggiamo una nota probabilmente posteriore: *a una a una*.

¹⁵⁹ Preferiamo non intervenire con un accento dal momento che non è chiaro se si tratta di una forma del verbo *avere* o del verbo *aprire*. Cfr., a questo proposito, alcuni contesti simili dagli altri manoscritti e da MichRodì, dove le forme sono edite senza accento: «E avre, pie 1 in alto, pie 12 ½. E avre, pie 2 in alto, pie 14 deda 2.» (MichRodì: 416).

- Et mesurando p(er) mezo la chodera chorba da proda da l'oro de su da la || zenta e a l'oro de su al mader | de bocha, de' esser pedi 1 ½, mesurando per | la via di forchami. |
- 20** Et mesurando per mezo la chorba del 18 da l'oro de su da la zenta e | a l'oro de su del mader de bocha, de' esser pedi 1 ½, mesurando a proda per la via di forchami. ||
- Et mesurando per mezo la chorba de mezo da l'oro de su la zenta e | a l'oro de su dal mader de bocha, de' esser pede 1 ½, mesurando per la | via di forchami. |
- 25** Et misura(n)do per mezo la chorba de 18 a popa a l'oro de su de la zenta | e a l'oro de su al mader de bocha, de' esser pedi 2 men ¼, mesuran||do per la via di forchami. |

[c. 2r]

- Et mesurando per la via de mezo la chodera chorba de pope de l'oro | de su da la zenta e a l'oro de su al mader de bocha, de' esser pedi 2 ½, 1/3 | de pè, mesurando per la via di forchami. |
- 5** Et mesurando da l'oro de fora de la impostura de pope e a l'oro | de pope de la timonera, de' esser pedi 5 men ¼, misura(n)do soto p(er) || la zenta. Avre in paraschene pedi 4 men ¼, misura(n)do a l'oro dentro de le paraschene. |
- Et ha de palmeta in proda pedi 8 1/8, mesurando da l'oro de | fora de la impostura e al
- 10** mezo e al cavo, misura(n)do per la via | del mader de bocha. ||
- Et ha de palmeta in pope pedi 10 men 1/3 de pè, misura(n)do da l'oro | de fora dal triganto e a mezo lo zuovo, mesurando p(er) la via del | mader de bocha. De' esser longo
- 15** lo morelo ch(e) se parte le late pedi 2 | men ¼ de pè. Mesurando per mezo lo zuovo de pope da l'oro de | fora del mader de bocha e a l'oro de dentro de la ba(n)dullina, de' || esser pede .j. Mesurando per mezo la chadena da cholo de l'oro de | fora del madero de bocha e a l'oro dentro de la ba(n)dolina, de' | esser pede .j. e meza quarta de pè. |
- 20** Et è la schaza a latte 18 cu(m) lo zuovo da proda. E ha bastarde | 8. E la schaza è a lo sogier da proda da la porta del marangon. || E à latte 4. In lo sogier da pope de la porta sono latte 6 cu(m) lo | zovo da proda a lo sogier da pope de la porta di scrivani xé | su la bastarda ch(e) va in 6 a lo sogier da proda in su una | bastarda postiza che se mete. È
- 25** averta q(ue)sta porta a pope | e a proda pedi 4. E lo sogier da pope de la porta de scandoler || xé a latte 11 e lo sogier da proda ha latte 13 cu(m) lo zuovo |

[c. 2v]

- sé ampia la stazia pedi ½. |
- Et mesurando a meza galea sono averte le crosie pede e meza q(ua)rta, | mesurando a l'oro dentro da le crosie. E avre a proda le crosie pedi 2 | men 1/8, mesurando dentro a
- 5** l'oro de le crosie. E va la staza | su la chorba che va in 22 a proda, mesurando a proda de su le || latte de choverta e a l'oro de su de la crosia, de' esser pedi 2 men | 1/6 de pede. E tanto è a meza galea come a proda. |
- E misura(n)do a pope de su le tole de coperta e a l'oro de su del cero¹⁶⁰ | s'è pedi 2.
- 10** Mesura(n)do de l'oro de fora de su la crosia a l'oro de fora | de la choverta, de' esser pedi 4. Mesurando de l'oro de fora de la || crosia et a l'oro dentro de la banda de' esser pedi 9. E à ta(n)to e | a proda e tanto a popa. Mesurando da l'oro de fora da la ba(n)da | e a l'oro de fora de la postiza, de' esser pede 1 ½, ta(n)to a proda | quanto a pope. Et la
- 15** se tira una trezola a proda da l'oro de su | de le postize e la trezola va più alta de la crosia deta 2. ||
- Et mesurando a meza galera de l'oro de su da le postize, va più alte | ch'a l'oro de su de la crosia ¼ de pè. Mesura(n)do a pope l'è più basso lo | oro de su de la postiza ch(e) l'oro de su de la crosia 1/8 de pè. E me|surando da l'oro de proda del zovo de proda

¹⁶⁰ Nello stesso periodo la trascrizione di MichRodi ha *crosie* (cfr. p. 420).

- 20 infina al primo schermo | postizo de' esser pedi 1 ½. Mesurando da l'oro de pope del zovo de pope || infina al p(ri)mo schermo postizo de' esser pedi 2 1/3. Mesurando da q(ue)sto | primo schermo de pope postizo i(n)fin a al s(e)c(on)do postizo de' esser pedi 3 ½ | men deto .j. E va così a ordine infino a pope. Et dal schermo | postizo fin al trezarolo
- 25 de' esser palmo 1. E qua(n)do le inbancha | la se meta la trezuola su lo schermo postizo e lo bancho bava da la || trezola per mezo de la crosia ¼ de pè, e bava lo bancho da la tre|zola per mezo el pè del bancho ¾ de pè. E de' esser alti li pedi de | li banchi pedi 2. E getta su li chavi del zovo de p(ro)da 1/3 de pede. |

[c. 3r]

- E geta su li chavi del zovo de pope 1/6 de pè. Et geta su li chavi de le late | de mezo 2/3 de pè, misura(n)do per mezo la banda. Et ha de bolson la | dita galea de me[n] ¾ de pè. E mesurando da l'oro de fora de l'impo|stura da pope infina al dente de lo speronzelo,
- 5 de' esser pedi 4. Mesu|rando da q(ue)sto dente de q(ue)sto speronzelo infina al dente de la parasce||na, de' esser pè 5. Mesurando da l'oro de su dal mader de bocha infino | a basso, chavado da la chavriola de' esser pedi 3 men 1/6. Et è lo(n)ga | q(ue)sta nostra galea de Fiandra da l'uno poselexe a l'altro da cholari passa | 19 pedi 3. E fiero cu(m) la
- 10 chodera chorba de proda lonzi dal poselexe dal | cholero pedi 7 men 1/8 de pè. E fiero cu(m) la chodera chorba de pope lonzi || dal poselexe dal choltro pedi 9 men ¼ de pè. |

[disegno. Galea non compida]

[c. 3v]

- Questo serà lo amaistrame(n)to a che modo se mete le maistre de q(ue)sta | nostra galea del sexto de Fiandra.|
- 5 Mesurando da l'oro del poselexe del choltro da proda infina in chapo | de le maistre de la paraschusula de' esser pedi 4 ½, misura(n)do per | la via del panixelo. || Mesurando da l'oro de su de la maistra de la paraschusula da l'oro | de su de la maistra de mezo, de' esser pedi 4 men ¼, per la via del | panixelo. | Mesurando da l'oro de su de la maistra de mezo e da l'oro de su de | la maistra de sopra,
- 10 de' esser pedi 5 e deta 2, per la via del panixelo.¹⁶¹ || Mesurando per la chodera chorba de proda e a l'oro de su da la mai|stra de la paraschuxula, più basso del poselexe de la proda da la | paraschuxula, 1/3 de pè. |
- 15 Mesurando da l'oro de su de la paraschuxula infina a l'oro de su | de la maistra de mezo, de' esser pedi 3 men 1/3, mesurando per la || via del forchame. | Mesurando da l'oro de su de la maistra de mezo e a l'oro de su | de la maistra de sopra,
- 20 de' esser pedi 4 ½, misura(n)do per la via del | forchame. | Mesurando dal poselexe del choltro a l'impostura da pope infina || in capo de la maistra de la paraschuxula, de' esse pedi 3, mesu|rando per la via del panixelo e 1/8 de pè. | Mesurando da l'oro de su de la maistra de la paraschuxula e a l'oro | de su de la maistra
- 25 de sopra, cioè de mezo, de' esser pedi 5 e deta | 2, mesurando per la via del panixelo. || Mesura(n)do da l'oro de su de la maistra de mezo e a l'oro de su de |

[c. 4r]

- la maistra de sopra, de' esser pedi 6 ½, misura(n)do per la via | del panixelo. | Mesurando per mezo la chodera chorba de pope l'è più basso l'oro | de su la maistra de
- 5 la paraschuxula ch'al poselexe da la paraschu|xula quarta una e meza de pè. || Mesurando da l'oro de su da la maistra de la paraschuxula e a l'oro de | su de la maistra de mezo, de' esser pedi 3 men 1/3, mesurando per | la via di forchami. |

¹⁶¹ Lettura incerta. Potrebbe essere *panixelo*.

Mesura(n)do da l'oro de su da la maistra de mezo et a l'oro de su de | la maistra de
10 sopra, de' esser pedi 5 ½, misura(n)do p(er) la via di forchami. ||
Mesura(n)do per mezo la chorba de mezo l'è più basso l'oro de su de la | maistra da la
paraschuxula ch'al poselexe da la paraschuxula palmo .j. | e qui vederai le maistre sì da
pope come da proda. |
Questa de soto se de' metere sul poselexe del choltro da proda. |
[disegno. Maistre]

[c. 4v]

Questo se de' meter sul poselexe del choltro de pope. |

[disegno]

Questo inchontro serà el chavo de q(ue)sta nostra galera de Fiandra cioè | da proda. |

[c. 5r]

[disegno. Chavo de proda]

Questo de soto serà el chavo da pope de q(ue)sta nostra galea de | Fiandra. |

[disegno. Chavo de pope]

[c. 5v]

Questo de soto serà lo amaistramento del morelo de q(ue)sta nostra | galea de Fiandra, cioè
grosseza e ampieza vederai qui de soto. |

[disegno 1. Per longo così e ampieza de postiza]

[disegno 2. Per longo così grossezza de postiza]

[c. 6r]

Questo comenza da erto e vol dar pedi 8 ½ ¼. |

[disegno]

Questo de dreto serà ampieza e grosseza del morelo. |

[c. 6v]

[disegno. Quelle che seguono sono le trascrizioni delle didascalie dentro le immagini]

Tanto vol esser grossa l'impostura da pope e da proda per mezo li choltri intrambe. |

Tanto vol esser l'ampieza de la impostura da pope e da proda per mezo lo choltro e deta 4
più. |

Grosseza de l'impostura de proda per mezo el mader de bocha e tanto q(ue)lla da pope per
mezo la zenta. |

Ampeza de la paraschuxula. |

[c. 7r]

[disegno. Quelle che seguono sono le trascrizioni delle didascalie dentro le immagini]

La cholomba è alta tanto per mezo la chodera chorba de prodeni. |

La chorba. |

La chodera è alta tanto per mezo la chodera chorba de pope. |

Champo de le galie de Fiandra tuto questo. |

Grosseza de la paraschuxula. |

[c. 7v]

Questa è la nostra galia de sexto de Fiandra chompita e messa | in ordine. El suo corpo la
vederai qui de sotto depenta. |

[disegno. Galera]

[c.8r]

Questa galia del sexto de Fiandra vole lo infrascripto legname | e in primis stortami cioè
legni storti per far forchami e chorbe|tone e mezi legni sì a pope come a proda; vole
legni 380. |

- 5 E vole anchora legni de rovere cioè driti 140 per far cholo(m)ba¹⁶², | paraschuxule, maderi de bocha, late, chorde, paramezali, verzene, || chaxele de l'alboro, paraschuxule, chadene de barcharezo, batelli, ba|chalari e li diti legni voleno esser de longeza pedi 24 o 26 e | deno volzer de grosseza ceschaduno pedi 4. |
- 10 E vole per sera[r] dita galea maderi de rovere 280 del morello | grosso cioè de una quarta de pè. ||
E vole bordenali 36 de larexe e largeza de pede .j. o de un pal|mo per morsade dentro e per far postize e crusie. Li quali borde|nali voleno esser de longeza de passa 8 l'uno. |
E vole bordenali 18 de albeo de passa 8 de pede .j. per far bande | e soierà crusie e
- 15 castagnole e banchi. ||
E vole chiave 50 de albeo usevele per far friseti e morti e coloneli | e punctapiè e scalete e pertegete. |
E vole 300 tole de albeo per far li bati, portapagnoli e seragie de soto. |
E vole maestri segadori 500 a far el bisogno de la dita galea. |
- 20 E vole maestri 1000 cioè marangoni. ||
E vole chalefai 1300 per forar e chalchar e pegolar. |
E vole megliara 8 de feramenti agudi, pironi, arpexi, chozoli, mas|choli, axole. |
E vole pegola lbr. 3000. |
- 25 E vole stopa lbr. 3000. ||

[c. 8v]

La galea antedita del sexto de Fiandra vole un arboro de passa | 14. Vol volzer al suo rotundo palmi 7. Vole un cholzexe longo | pedi 12. Vole esser alargo lo dito cholzexe el quinto de ciò che lo | cholzexe è longo. |

- 5 E vole la dita galea anten(n)a de passa 19. Vole esser grossa nel suo || rotundo palmi 4 $\frac{3}{4}$ e vol volzere sia(n)do chavalchada pedi 3 $\frac{3}{4}$. |
E vole un arboro de mezo el qual vole esser longo passa *** e vol | volzer nel suo rotundo pedi ***. E vole esser el cholzexe longo | passa *** pedi *** e vol esser alargo pedi. |
- 10 E vole anten(n)a per la mezana da passa *** e vol volzer nel suo || doppio pedi ***. |
E vole la dita galea un penon de passa 14. Vol volzere passa 3 $\frac{2}{3}$ | come vedrai qui de soto per figura. |

[disegno. Alboro.

Antenna.]

[c. 9r]

E vole la nostra galea de Fiandra barcha .j. longa passa *** et | pedi ***. Et vole esser longa la sua cholomba pedi ***. E vole | esser erta pedi ***. Et vole esser averta in bocha pedi ***. E vo|le de piano pedi. |

- 5 Et vole la dita galea chopano longo pedi¹⁶³ e vole esser erto pedi¹⁶⁴. || Et vole esser alargo in bocha pedi ***. Et vuole esser in piano pedi. | Et vole esser in cholomba pedi ***, come vederai qui de soto. |

[disegno. Barcha.

Chopano.]

[c. 9v]

¹⁶² Sciogliamo l'abbreviazione per nasale con -m- dal momento che *cholomba* è l'unica forma documentata nel ms.

¹⁶³ Sic. Il copista non lascia alcuno spazio vuoto seppur sia evidente che manchi la misura di riferimento.

¹⁶⁴ Manca la misura.

Questo serà lo fornime(n)to de sartie ch(e) vole la nostra galea | de Fiandra per achordar l'arboro grande e lo pizolo, e sartie | per remezo e fornime(n)to de anten(n)a. |

5 Vole chanevi 5 longi de passa 70 l'uno, de' pesar per passo lbr. | 70, den(n)o pesar tuti cinque lbr. 3500. ||

Vole la dita galea gripie 5 longa l'una passa 70, de' pesar el passo | lbr. 4, den(n)o pesar tuti 5 lbr. 1400. |

Vole prodexe uno, vole esser longo passi 80, de' pexar el passo lbr. | 5, pesarà tuto lbr. 400. |

10 Vole poza .j. de passa 18, de' pesar el passo lbr. 10. ||

Vole manti 2 longi de passa 14 l'uno, de' pesar el passo lbr. 10. |

Vole suste *** de passa 45 l'una, de' pesar el passo lbr. 4. |

Vole gomene 2 de passa 70 l'una, de' pesar el passo lbr. 4. |

15 Vole menador de p(ro)deni 2, longi de passa 70 l'uno, de' pesar el passo lbr. 4. |

Vole anize 2 de passa 5 l'una, anchora anize 7 de passa 4 ½ l'una, || de' pesar el passo de ceschaduna lbr. 6. |

Vole amo uno de passa 50, de' pesar el passo lbr. 4. |

Vole funde 2 de passa 36 l'una, de' pesar el passo lbr. 2. |

Vole orza dava(n)ti .j. longa de passa ***, de' pesar el passo lbr. 2. |

20 Vole orza poza de passa 36, de' pesar el passo lbr. 2. ||

Vole orza pope 2, longa l'una passa 20, de' pesar el passo lbr. 4. |

Vole matta .j. de passa 20 al peso dele orze pope. |

Vole braza .j. per susta de passa 13, de' pesar per passo lbr. 6. |

Vole braza .j. per orza de passa 3, de' pesar per passo lbr. 4. |

25 Vole una poza de passa 20, de' pesar per passo lbr. 7. ||

Vole cosidure 4 de passa 3 l'una, de' pesar per passo lbr. 1 ½. |

[c. 10r]

Vole anzolo longo de passa 40, de' pesar per passo lbr. 2 ½. |

Quarnali 2 de passa 40 l'uno, de' pesar el passo lbr. 2 ½. |

Vole pozastrelo de passa 25, de' pesar el passo lbr. 4. |

Vole mantichio de passa 6, de' pesar el passo lbr. 4. |

5 Vole montaniana .j. de passa 13, de' pesar per passo lbr. 4. ||

Vole menaor .j. per allize de passa 120, de' pesar per passo lbr. 2 ½. |

Vole maistra da volzer de passa 12, de' pesar per passo lbr. 2 ½. |

Vole rixa .j. de taia maistra de passa 8, de' pesar per passo lbr. 10. |

Vole chagnola .j. de passa 36, de' pesar per passo lbr. 2 ½. |

10 Vole chinali¹⁶⁵ 7 per ladi de passa 8 l'uno, de' pesar per passo lbr. 4. ||

Vole menaori 7 per ladi de passa 9 l'uno, de' pesar per passo lbr. 2 ½. |

Vole palomere 2 de passa 40 l'una, de' pesar el passo libre 4. |

[c. 10v]

Vela de papaficho. Mezana qui de soto. |

[disegno vele]

Vole q(ue)sta nostra galea de Fiandra ferri 5 li quali deno pesar | per passo per chadaun lbr. 120, in suma tuti 5 lbr. 600. | Vole cho(n)dugi per le mare, vole chondugi 2 per anelli,

5 ancho|ra vorà messetarie 2 per la barcha. ||

¹⁶⁵ Ms. *chivali*.

E q(ue)sti ferri li vederai qui dreto fati come se de' intendere | similater¹⁶⁶ el suo peso e li soi chondugi. |

[c. 11r]

[disegno. Ferri.]

Co(n)dugi.]

Voltando la charta faremo q(ue)sta nostra galea de Fiandra a ve|lo perché è compita. |

[c. 11v]

[disegno]

[c. 12r]

Una galea la quale nui havemo chompida del sexto de Fia(n)dra | se la carga in Venesia pevere e zenzevre vole savorna piati | 3 e se la carga vini vole savorna piati 2. |

5 Et perch(é) le galee de Fiandra over de Londra se voleno stivar de lana, | se vol tuore de Venesia tole 120. Et vole un manto de stiva de passa || 50 de lbr. 10 el passo. E vole un ma(n)to da reparar de passa 20, de' | pesar el passo lbr. 8. |

Vole chorchoma .j. de passa 50, vol pesar el passo lbr. 2 ½, e de | q(ue)sta se fa rizade 2
10 de la stella de passa 8 l'una e per freni 2 | de chaval de bocha de passa 9 l'uno. E per far sachete 6 per ti||rar le tole. |

Vole chorchoma .j. de passa 70 de lbr. 1 ½ el passo per far rizade | 3 del fassio. De' esser
15 longa chadauna passa 9 e per mantixello | passa 8. E lo resto sia per respecto de la dita cosa. |

Vole chorchome 2 de coxidura de passa 50 l'uno per stropelli || de le tole e per coxidure de costere e chasa e vananti e agi. |

Vole un argano longo passa 3 ½ grosso pedi 4. |

20 Vole taie 2 dopie una per ladi e vole una taia ugnola su el | chavo de la trava. |

Vole esser la trava longa passa 5, grossa pedi 3 e vole la dita || cholzexe cum raggi¹⁶⁷. |

Vole stelle 2 de pedi 4 l'una. |

Vole chasse 2 de pedi 3 l'una. |

Vole vananti 2 de pedi 3 l'uno. |

25 Vole un chaval de bocha de pedi 12. ||

Vole chavali 6 per la trava, li freni de li diti se toleno di chinalli. |

[c. 12v]

Vole esser apunctà el pectoral e mete-se in pu(n)cta per traverso e le | ponte per le late e per da basso. Vole pectorali 4 per la proda | de pedi 10, 11, 12 ½, 13. A la prima sachi

5 11 un cu(m) zorlanda, | la s(e)c(on)da 12, la terza 13, la quarta 14. |

Pectorali per pope. El p(ri)mo pedi 13. El s(e)c(on)do de pedi 13 ½. El terzo || de pedi 14. El q(ua)rto de pedi 14 ½. A la p(ri)ma sachi 14, a la s(e)c(on)da | sachi 15, a la terza sachi 15, a la quarta sachi 15 e de forzo ciò | che te pare. |

10 Vole la dita galea per la dita stiva musselli per retenir li sachi. Vole | stropaeli, vole puncte per la trava, per ladi e per la choverta. Vole || polixe .j., vole agi 2. |

[disegno. Trava.]

[c. 13r]

Vole questa nostra galea de Fiandra un timon bavonescho che | s(e)c(on)do lo suo diametro infina al dente sia passa 4 pedi 2 ½, e | dal culo del dito calchagno indredo passa 4 pedi 2 ½. E de' | avrir in pala pedi 5 e al suo terzo pedi 4. |

[disegno. 2 timoni.]

¹⁶⁶ Sic.

¹⁶⁷ Manca nel ms. il numero dei raggi.

[c. 13v]

[vuota]

[c. 14r]

Questo serà lo amaistrame(n)to de far una galea del sesto de Roma|nia, cioè de la Tana, e de tute le cose pertine(n)te a la dita galea | infina ch(e) vada cu(m) vele. |

- 5 Una galea del dito sesto vol esser longa da alto passa 23 e pedi | 3 e haverà de piano pedi 10 meno deta 2. E leva lo sesto de le || chorbe per mezo el poselexe de la paraschuxula mezo pede e un deto. | E avre pede .j. in alto pedi 11 e deti 2 grossa. E avre pedi 2 in | alto pedi 13 men deta 2. E avre in alto pedi 3 pedi 14 men | deta 2. E avre pedi
- 10 4 in alto pedi 15 et un deto meno un terzo. | E avre pedi 5 in alto pedi 15 $\frac{1}{2}$ terzo de pè. E avre pedi 6 in alto || pedi 16 man $\frac{1}{4}$ de pè. Alta in choverta pedi 7 $\frac{1}{3}$ in alto pedi | 11 men $\frac{1}{4}$ de pè e parte-sse chorbe 41 in sesto, e 41 in popa, | e anche chorbe 5 in mezo. |

Longa q(ue)sta nostra galea da un poselexe a l'altro de choltri passa | 19 pedi 2 $\frac{1}{3}$. E fiero cu(m) la chodera chorba de proda lonzi dal po||selexe del choltro pedi 7 $\frac{1}{2}$. |

- E fiero cu(m) la chodera chorba de pope lonzi dal poselexe dal choltro | pede 8 $\frac{1}{2}$. Erze lo mader de bocha a proda pedi 9. Mesurando | dal quadro ha de lanzo pedi 10 $\frac{1}{3}$. Et
- 15 mesurando da l'oro de su de | la centa e a l'oro de su del mader de bocha de' esser pedi 1 $\frac{1}{2}$. Erze || la impostura de pope pedi 12, mesurando al quadro e lanza pedi | 10 $\frac{1}{3}$. Erze per mezo el poselexe del choltro $\frac{1}{4}$ de pè, mesurando | da l'oro de su dal triganto
- 20 e a l'oro de su de la centa, de' esser pedi | 3 meno meza una q(ua)rta de pè. | E mesurando per mezo la chodera chorba da proda da l'oro de su || de la cholomba e a l'oro de la centa, de' esser pedi 6 deta |

[c. 14v]

uno, mesurando al quadro. |

E mesurando per mezo la chorba del 18 a proda da l'oro de | su de la cholomba e a l'oro de su de la zenta, de' esser pedi 6 me(n) | $\frac{1}{4}$, mesurando al quadro. |

E poi mesurando per mezo la chorba de mezo e a l'oro de su de || la cholomba e a l'oro de su de la centa, de' esser pedi 6 men | mezo terzo de pè. |

- Et poi mesurando per mezo la chorba del 18 da pope da l'oro| de su da la cholomba e a
- 5 l'oro de su de la centa, de' esser pedi | 6 deta ***, mesurando al quadro. ||

E misura(n)do per mezo la chodera chorba de pope e a l'oro | de su de la cholomba e da l'oro de la zenta, de' esse pedi 7 | men $\frac{1}{4}$, mesurando al quadro. |

- 10 E mesurando per mezo la chodera chorba da proda da l'oro | de su de la zenta e a l'oro de su del mader de bocha, de' esser || pede 1 $\frac{1}{2}$, misura(n)do per la via di forchoni. |

E mesurando per mezo la chorba de 18 da proda da l'oro de | su da la centa e a l'oro de su dal mader de bocha, de' esser pedi | 1 $\frac{1}{2}$, mesurando per la via di forchoni. |

- 15 E mesurando per mezo la chorba de mezo da l'oro de su da la || centa e a l'oro de su dal mader de bocha, de' esser pede 1 $\frac{1}{2}$ | e deto .j., mesurando per la via di forchoni. |

E mesurando per mezo la chorba del 18 da pope da l'oro de su | de la centa e a l'oro de su del mader de bocha, de' esser pedi | 2 men $\frac{1}{4}$, per la via di forchoni. ||

- 20 E mesurando per mezo la chodera chorba de pope da l'oro¹⁶⁸ |

[c. 15r]

de su da la zenta e a l'oro de su dal mader de bocha, de' esser | pedi 2 $\frac{1}{4}$, mesurando per la via di forchoni. |

E avre in paraschene pedi 3 men $\frac{1}{3}$, mesurando a l'oro de(n)tro | del paraschene. |

¹⁶⁸ Ms. *da l'oro || da l'oro*. La ripetizione corrisponde al cambio carta.

- 5 E misura(n)do da l'oro de fora de la impostura e da l'oro de pope || de la timonera, de' esser pedi $4 \frac{1}{2}$, soto per la centa. |
Et è ampla la timonera pede .j. deta 2 e è grossa pede $1 \frac{1}{2}$. | Ha de palmetta a proda pedi 7 men $\frac{1}{3}$, misura(n)do da l'oro de(n)tro | da la impostura e da l'oro de proda del zovo,
- 10 mesurando per la via | del mader de bocha. ||
Et è longo lo morelo ch(e) se parte le late pedi 2 men $\frac{1}{4}$, e geta | su lo zovo da proda mezo pede, e geta su lo zovo da pope $\frac{1}{4}$ de pede, | e geta su la lata de mezo quarte $3 \frac{1}{2}$.
- 15 Mesurando per mezo lo zovo | de pope da l'oro de fora del mader de bocha et a l'oro dentro de | la bandolina, de' essere pedi .j. men deto .j. Mesurando per mezo || de la chadena da cholo da l'oro de fora del mader de bocha e a l'oro dentro da la bandolina, de' esser pede .j. dedo .j. |
Et è ampla la schaza a late 18 cu(m) lo zovo da proda *** e de' esser pè $1 \frac{1}{2}$. | E de'
- 20 esser la porta del marangon a late 4 cu(m) lo zovo lo sogier de | proda. E lo sogier da pope a late 6 cu(m) lo zovo. E lo sogier de pope da || la porta di scrivani suso la bastarda de 6. E lo sogier da proda de' | esser suso una bastarda ch(e) se mete ap(re)ssso la bastarda del 9. E lo so|gier da pope da la porta del schandoler de' esser a late 11 cum lo
- 25 zovo | de pope. E lo sogier da proda de' esser a late 13 cu(m) lo zovo de pope. | E avre la crosia in proda pede $1 \frac{1}{3}$ misura(n)do a l'oro dentro de la || crosia. Avre la crosia a meza galea pedi 2 me(n) $\frac{1}{3}$ mesurando a l' |

[c. 15v]

- oro dentro de la crosia. |
E avre la crosia a pope pede mezo terzo de pè, mesurando da l'oro dentro de la crosia. E mesurando da l'oro de fora de la | crosia e da l'oro de fora de la chorda, de' esser pedi 4 men $\frac{1}{4}$. |
- 5 E mesurando a proda de su le tole de choverta a l'oro de su || de la crosia, de' esser pede $1 \frac{1}{2}$. E tanto è erta a meza galea. | E a pope de' esser erta pede $1 \frac{1}{2}$ deta 2. Mesurando da l'oro | de fora de la crosia e a l'oro dentro de la ba(n)da de' esser pedi $8 \frac{1}{2}$. |
- 10 E misura(n)do da l'oro de fora da la banda e a l'oro de fora de la | postiza de' esser pede $1 \frac{1}{2}$. E la se tira una trezola a l'oro || de su da la postiza a proda, e la trezola va più alta ch'a l'oro | de su de la crosia $\frac{1}{4}$ de pè. E a meza galea va più su la trezola | ch'a l'oro de su de la crosia $\frac{1}{3}$ de pè. E a pope va la trezola più | bassa ch'a l'oro de su de la crosia deta 2. |
- 15 E voleno esser alti li pedi di banchi pedi 2 men mezo terzo de || pè e tanto vole esser a proda. E a pope deno esser più alti deta 2. | Mesurando da l'oro de proda e lo zovo da proda infina lo primo | schermo postizo de' esser $\frac{2}{3}$ de pè. E da q(ue)sto p(ri)mo
- 20 schermo postizo in|fina a l'altro schermo postizo de' esser pedi $3 \frac{1}{2}$ deto .j. E da lo scher|mo postizo al terzarolo de' esser palmo .j., misura(n)do da l'oro de pope. ||
E dal zovo de pope infina al p(ri)mo schermo postizo, de' esser pedi | $2 \frac{1}{2}$ men meza q(ua)rta de pè. |
E qua(n)do se vole inbanchare se mete una trezola su lo schermo | postizo e vol bavar
- 25 el banche da la trezola per mezo la crosia | $\frac{1}{4}$ de pè. E el banche da la trezola per mezo el pè del || banco pede .j. |

[c. 16r]

- E metando la trezola su lo schermo postizo e lo schermo pianer | va più inver' pope ch'a la trezola un nudo e va la schaza su | la chorba che va in 20 a proda. |
- 5 Questo te amaistrarà come se de' metere le maistre del sexto | de la galea dita, cioè de Romania. ||

Mesurando dal poselexe dal choltro da proda infina in chavo de le | maistre de la paraschuxula, de' esser pedi 4, mes(uran)do p(er) la via del panixelo. |

10 E mesurando de su la maistra da la parascuxula e a l'oro de su de la | maistra de mezo, de' esser pedi $3 \frac{1}{4}$, misura(n)do per la via del panixelo. |

E misura(n)do da l'oro de su da la maistra de mezo e a l'oro de su de la || maistra de sopra, de' esser pedi $5 \frac{1}{2}$, misura(n)do p(er) la via del panixelo. |

15 E mes(uran)do per mezo la chodera chorba da proda le s'aficha l'oro de su da | maistra de la paraschuxula più basso ch'el poselexe de la para|schuxula $\frac{1}{4}$ de pede. | E mesurando da l'oro de su da la maistra de la paraschuxula et || a l'oro de su da la maistra de mezo, de' esser pedi $2 \frac{1}{2}$, misura(n)do per la via di forchami. |

[c. 16v]

E mesurando da l'oro de su da la maistra, de' esser pedi $3 \frac{3}{4}$, misura(n)do per la via di forchami. |

5 E misura(n)do dal poselexe del choltro de pope infina in cavo de la | maistra de la paraschuxula, de' esser pedi $3 \frac{1}{3}$, mesurando per | la via del panixelo. ||

E mesurando da l'oro de su de la maistra de mezo de la paraschuxula | e a l'oro de su de la maistra de mezo, de' esser pedi 6 men $\frac{1}{3}$ de | pè, mesurando dal panixelo. |

10 E mesurando da l'oro de su da la maistra de mezo e a l'oro de su | da la maistra de sopra, de' esser pedi $5 \frac{1}{3}$, p(er) la via del panixelo. ||

E misura(n)do per mezo la chodera chorba de pope la s'aficha l'oro | de su da la maistra da la parascuxula più basso ch'al poselexe | de la paraschuxula $\frac{1}{4}$ de pè. |

15 E mesurando da l'oro de su da la maistra da la paraschuxula et | a l'oro de su da la maistra de mezo, de' esser pede $2 \frac{1}{4}$, mesuran||do per la via di forchami. |

E mesurando da l'oro de la maistra de mezo e l'oro de su da la mai|stra de sopra, de' esser pedi $4 \frac{1}{4}$, mesurando per la via di forchami. |

20 E mesurando per mezo la chorba de 10 da proda de la ligna de me|zo che se ligna la cholumba e a l'oro de su de la maistra da la para||schuxula, de' esse pedi $4 \frac{1}{6}$. |

25 E mesurando per mezo la chorba de 20 da proda de la ligna | de mezo ch(e) se ligna la cholu(m)ba e a l'oro de su da la maistra da la pa|raschuxula, de' esser pedi $3 \frac{3}{4}$. |

E misura(n)do per mezo la chorba de 30 da proda da la ligna ch(e) se li||gna a la cholu(m)ba e a l'oro de su da la maistra da la paraschuxula, |

[c. 17r]

de' esser pedi 3 meno meza quarta de pè. |

5 E misura(n)do per mezo la chorba de 20 a pope da la ligna de mezo | ch(e) se ligna la cholumba e a l'oro de su da la maistra da la paraschu|xula, pedi $4 \frac{1}{8}$. |

E mesurando per mezo la chorba de 20 a pope de la ligna de mezo || ch(e) se ligna la columba e l'oro de su da la maistra da la paraschuxula, | de' esser pedi $3 \frac{2}{3}$. |

10 E mesurando per mezo la chorba de 30 da pope de la ligna de me|zo ch(e) se ligna la cholumba e a l'oro de su da la maistra da la para|schuxula, de' esser pedi men deto .j. ||

E mesurando per mezo la chorba de mezo e da la ligna de mezo | che se ligna la cholumba e a l'oro de su da la maistra da la paraschu|xola, de' esser pedi $4 \frac{1}{3}$. |

[disegno. Proda.

Pope.]

[c. 17v]

E de' esser grossa l'impostura da proda per mezo del poselexe dal | choltro mezo pè e una chana, e ta(n)to de' esser q(ue)lla da pope. |

5 E de' esser grossa la impostura da proda in mezo el mader de bocha $\frac{1}{4}$ $\frac{1}{2}$ | e nudo .j. E de' esser grossa q(ue)lla da pope p(er) mezo la zenta. E de' esser | ampla la impostura da proda per mezo el poselexe del choltro mezo pè || e deto .j. E così q(ue)lla da pope. | E de' esser ampla la impostura da proda per mezo el mader de bo|cha $\frac{1}{2}$ pede deta 2. E ta(n)to de' esser ampla q(ue)lla da pope per mezo la zenta. |

10 E de' esser el campo de q(ue)sta nostra galea da Romania ta(n)to qua(n)to è tuta | questa misura de fora in marzine. ||

E de' esser la grosseza de la corba tanto qua(n)to è l'altra misura apresso. |

E de' esser la ampieza de la cholomba ta(n)to qua(n)to è la terza mes(ur)a apresso. |

15 Nui havemo fornita q(ue)sta galea de Romania de legname e messo le mai|stre et fatola e seratola. Hora se depenzerà qui per inchontro el suo | corpo per mo(n)strarla per figura come la sta. ||

[*disegni laterali*. Ampieza del campo.

Grosseza de la chorba.

Ampieza de la cholomba.]

[c. 18r]

[*disegno*]

[c. 18v]

E vole la dita galea del sexto de Romania alboro un longo passa | ***, de' volzer el suo rotondo palmi ***, de' volzer a la cima palmi | ***, de' haver el cholzexe longo pedi ***, de' esser largo a piè ***. |

E vole la dita galea una anten(n)a de passa ***. Vole volzere al | suo rotondo palmi ***.

5 Vole volzer essendo legata pedi ***. ||

E vole la dita galea un alboro de mezo de passa ***. |

E vole una anten(n)a per l'alboro de mezo de passa ***. |

Et vole la dita un penon de respecto longo passa ***. Vole volzer | al suo rotondo palmi

10 *** come vederai qui de soto. |

[*disegno*. Alboro.

Anten(n)a.]

E vole la dita galea barcha .j. longa pedi *** de sopra e vole || esser in cholomba longa pedi ***. E vol esser in piano pedi ***. | E vol esser erta in chadena pedi ***. E vole esser averta i(n) bocha pedi ***. | E vole la dita chopane .j. longo in cholomba pedi *** e longo in | coverta pedi ***. E de' avrir in bocha pedi ***. E vole esser erto | pedi ***. E vole esser averto in piano pedi ***. Come se demon||strarà qui d'inchontro in figura. |

[c. 19r]

[*disegno*]

E vole la dita galea chanevi 5 de passa 70 l'uno, de' pesar per | passo lbr. ***. |

E vole prodexe .j. de passa 80, de' pesar el passo lbr. ***. |

E vole poza .j. de passa 18, de' pesar el passo lbr. ***. |

5 E vole gripiè 5 de passa 70 l'una, de' pesar el passo lbr. ***. ||

E vole manti 2 de passa *** l'uno, de' pesar el passo lbr. ***. |

E vol manti de prodoni 2 de passa *** l'uno, de' pesar el passo lbr. ***. |

Suste 2 de passa *** l'una, de' pesar el passo lbr. ***. |

Gomene 2 de passa *** l'una, de' pesar el passo lbr. ***. |

10 Menaor de prodani 2 de passa *** l'uno, de' pesar el passo lbr. ***. ||

Anize 2 de passa 5 l'una, de' pesar el passo lbr. ***. |

Anize 2 e forte de passa $4 \frac{1}{2}$, de' pesar el passo lbr. ***. |

Aaio¹⁶⁹ uno de passo 50, de' pesar el passo lbr. ***. |

[c. 19v]

- Orze pope 2 mata .j. longa zeschaduna passa 20. |
Pozastrelo .j. de passa 25, de' pesar el passo lbr. ***. |
Braza de suste de passa 13, de' pesar el passo lbr. ***. |
Braza d'orze pope longa passa 6, de' pesar el passo lbr. ***. |
- 5 Funde 2 de braza 30 l'una, de' pesar el passo lbr. ***. ||
Orza dava(n)ti de passa 30, de' pesar el passo lbr. ***. |
Orza poza de passa 30, de' pesar el passo lbr. ***. |
Poza sutile de passa 18, de' pesar el passo lbr. ***. |
Poza grossa de passa 18, de' pesar el passo lbr. ***. |
- 10 Quarnelli de passa 36 l'uno, de' pesar el passo lbr. ***. ||
Anzolo de passa 36, de' pesar el passo lbr. ***. |
Montagnana dopia de passa 10, de' pesar el passo lbr. ***. |
Mantichio .j. de passa 5, de' pesar el passo lbr. ***. |
Menaor per anize de passa 120, de' pesar el passo lbr. *** e de q(ue)sto | se fa lieva
- 15 inchassadori e deschassadori e aniza e fren de timo(n) e maistra. ||
Maistra .j. da volzer de passa 12, de' pesar el passo lbr. ***. |
Rixa de taia maistra de passa 8, de' pesar el passo lbr. ***. |
Vole chinali 6 per ladi de passa 7 l'uno, de' pesar el passo lbr. ***. |
Vole .j. chagnola de passa 30, de' pesar el passo lbr. ***. |
- 20 Menaori per chinali de passa 8, de' pesar el passo lbr. ***. ||
Palomere 2 longe passa 40 l'una, de' pesar el passo lbr. ***. |
Vole timoni 2 latini longi pedi ***. Voleno esser grossi a la | gola pedi ***. Et voleno esser larghi in pala pedi ***. E vole | esser longo el fuso pedi ***. E vole esser el scaton longo pedi ***. |
- 25 Vole timoni 2 bauneschi. Vole esser longo chadauno al suo ||

[c. 20r]

diametro pedi ***. E vole esser longo dal fuso infina dreto | a la pala piedi ***. E vole esser larga la pala pedi ***. |

[disegno]

- Vole la dita galea velle 4: artimon, terzarolo, papaficho et | chochina. Lo artemon de passa
- 5 ***. Lo terzarolo de passa | ***. Lo papaficho de passa ***. La chochina de passa ***. ||
Questo sì è lo amaistrame(n)to de tagliar una vella de passa 5 infina | ad una de passa 22. E tute le raxone ch(e) esse velle voleno. E po|niamo ch(e) tu volesti tagliar una vella de passa 20 e ch(e) tu vogli | sapere q(uan)to fustagno andarà in la dita vella, fa' così. Prima cer-|

[c. 20v]

- cha de saper qua(n)te ferse de' haver una vella de passa 20. Et di|rai così: 20 e 20 fa 40, e la mità de 20 fa 10, ch(e) zonto a 40 | fa 50. El quinto de 20 sì è 4, ch(e) zonto a 50 fa
- 5 54. Adoncha la | dita vella haverà ferse 54. Et per sapere qua(n)te braze de fu|stagno ge bisognano, di' così: lo anten(n)al è passa 20, la mità de 20 || son(n)o 10, multiplicha 10 via 54 ferse, fan(n)o 540 passa de fustagno ch(e) | vorà q(ue)sta vella. Le quale 540 passa fan(n)o braza 1350. A partir p(er) | 25 e far peze de fustagno son(n)o peze 54. Et
- 10 sì voria per ogni peza | de fustagno ch(e) porta braza 25, braza 10 de chanevaza. E

¹⁶⁹ Ms. *ajo*. Difficile da emendare. Secondo Jal (1848) da sostituire con *amo*. *Amo* anche in MichRodì.

questa | chanevaza va per binde braza $6 \frac{1}{4}$. E in pozal braza $3 \frac{3}{4}$. E || meterate a mente ch(e) la binda del batul sia curta per ogni 5 passa | pede .j. de ciò che lo filo tutto fusse longo. |

- E chi volesse far la soa serzena per raxon, vella de passa 20, 10 | via 20 fa 200. Abati la
- 15** longeza de l'antenal, reman 180 e | tante lbr. de' pesar la soa serzena de passa 20. || Tute le velle sì grande come pichole da tuti li tagli de le velle, tu dei | insir fora a tuto pan(n)o e da gratil sempre a terzo panno. E se volesti | inchomenzar a taiar la toa vella
- 20** de passa 20, tu die tuor un balston de la largeza del fustagno e partir le 2 parte del baston | cioè $\frac{2}{3}$, e questi $\frac{2}{3}$ tu li partirai in parte 18. E q(ue)sti serano ponti || de la toa vella. E comenza a tagliar le due p(ri)me ferse de ventame | e no(n) li dar ponto nessuno. Poi a due a due ferse va tagliando e | da li un ponto, insirà fora ditti ponti in
- 25** ferse 38. Poi andarai ta|gliando a tuto pan(n)o infina al stello e sempre da gratil¹⁷⁰ terzo pan(n)o. | Arechorda-ti tagliar la p(ri)ma fersa $\frac{3}{4}$ de tuto la fosse longa, cioè || 20 el q(ua)rto, serà 5. Adoncha serà longo el fil passa 15 e 5 passa |

[c. 21r]

- se meterà chanevazo. E va tagliando a schaponi mezo pede per | fersa infina insirà chavo de grandò. E per far q(ue)sta vella ton|da vole tanto de chaduta come ha d'antrual¹⁷¹. |
- 5** E meti me(n)te a l'armar de q(ue)sta nostra vella de sopra a possar | per septimo e da basso in gratil per quinto, cioè a dir ch(e) s'el septi||mo de 20 serà $2 \frac{6}{7}$, vol adoncha remagnir in passa $17 \frac{1}{7}$. |

- Ma la regola no(n) seria bona perch(é) habiando tagliata la dita, seria | più in anten(n)al. Adoncha se intende ch'el septimo de q(ue)llo serà e così | el quinto in gratil el se trovarà.
- 10** E qua(n)te passa è la toa vela tante | ferse vole de chanevazo da basso, cioè smenoir sempre mezo pede || a chadauna fersa serà pede .j. |
- Arichorda-te de far li toi pisseti sì da basso come da erto. E le ferse de | chanevazo da basso sia ogni terza dopia. Arichorda-te de meter ma(n)|tiletì da erto e da basso per
- 20** armar. Arichorda-te de meter l'incollo de | stropazo per armar la toa vella de passa 20. ||
- Vella de passa 5 vole de fustagno peze $3 \frac{1}{2}$ e vole de chanevazi braza | 35. E de' haver ferse 14, peserà la soa zerzena lbr. $6 \frac{1}{2}$. |
- Vella de passa 6 vole de fustagno peze $4 \frac{2}{3}$ e de chanevazo braza | 47. E chomenza a tagliar le due p(ri)me ferse a tuto pan(n)o men 3 po(n)ti | del 20, insirà fora de ponti in ferse 8, andarà fora a tuto drapo e da || gratil terzo pan(n)o. Haverà ferse 16, peserà la zerzena lbr. 12. |
- 25**
- Vella de passa 7 vole de fustagno peze 6 e passa 3 e vole de cha|nevazo br. 63. E vol chomenzar le due p(ri)me ferse a tuto pan(n)o men 5 | ponti del 20. Le due p(ri)me
- 30** ferse no(n) voleno ponto nessuno, insirà fora | de ponti in ferse 10, serà ferse 18, peserà la zerzena lbr. 17. ||
- Vella de passa 8 vole de fustagno peze 8 passa 4 e de chanevazo |

[c. 21v]

- braza 84. E vol començar le due p(ri)me ferse tuto pan(n)o men | 6 ponti del 20, insirà in ferse 12, de' haver ferse 21, de' pesar | la sua zerzena lbr. 24. |
- 5** Vella de passa 9 vole de fustagno peze 10 passa 8 e vole de | chanevazo braza 108. E de' començar le due p(ri)me ferse da filo tuto || pan(n)o men 7 ponti del 20 e no(n) li dar

¹⁷⁰ Ms. *dragatil*. *Dragatil* documentato anche in XVex. RagAntique. Interpretiamo la voce come corruzione di *da gratil*.

¹⁷¹ Sic. Probabilmente per *antenal*.

ponto nesuno, haverà ponti | 6, insirà fora in ferse¹⁷² 14. E haverà ferse 24, pesarà la zerzena | br. 30 ½. |

10 Vella de passa 10 vole de fustagno peze 13 passa 5 e vole de cha|nevazo braza 135. E chomenza a taiar le doe p(ri)me ferse e no(n) li dar || puncto a tuto pan(n)o men 8 del 20, serà po(n)ti 7. Insirà de po(n)ti in | ferse 16, haverà ferse 27, pesa i(n) la soa zerzena lbr. 40. |

Vella de passa 11 vole de fustagno peze 15 passa 9 ½ e vol chanevazo br. | 159 ½. E vole
15 començar a tagliar tuto pan(n)o men 9 po(n)ti del 20. Have|rà q(ue)sta vella ponti 8, insirà de ponti in ferse 18, haverà ferse 29, || peserà la serzena lbr. 48 ½. |

Vella de passa 12 vole de fustagno peze 19 peze 2 e vole de chane|vazo braza 192. E vol tagliar le p(ri)me 2 ferse tuto pan(n)o men 10 po(n)ti | del 20. Haverà q(ue)sta vella
20 ponti 9, insirà de ponti in ferse 20, have|rà q(ue)ta vella ferse 32, peserà la zerzena lbr. 60. ||

Vella de passa 13 vole de fustagno peze 22 passa 7 ½ e vole de cha|nevazo br. 227 ½. Taglia le due p(ri)me ferse da filo men 11 del 20, | haverà q(ue)sta vella ponti 10. Insirà
25 de ponti in ferse 22, haverà | q(ue)sta vella ferse 35, peserà la zerzena lbr.70 ½. |

Vella de passa 14 vole de fustagno peze 26 passa 6 e vole de cha||nevaza braza 266. E vol tagliar le due p(ri)me ferse a tuto pan(n)o |

[c. 22r]

men 12 del 20 farà q(ue)sta vella puncti 11, insirà fora de ponti in | ferse 24. Haverà q(ue)sta vella ferse 38, de' pesar la zerzena lbr. 84, | insirà de antenal tuto pan(n)o e de gratil al terzo. |

5 Vella de passa 15 vole de fustagno peze 30 e vole de chanevazo braza | 300. E vole tagliar a tuto pan(n)o men 13 del 20. Haverà q(ue)sta vella || punti 12, insirà de ponti in ferse 26. Haverà q(ue)sta vella ferse 40, | peserà la zerzena lbr. 97 ½. |

Vella de passa 16 vole de fustagno peze 34 passa 4. E vole de cha|nevazo braza 344 e
10 chomenza a tagliar le due p(ri)me ferse a tuto | pan(n)o men 14 del 20, insirà e ponti in ferse 30. Haverà q(ue)sta vella || ferse 43, peserà la zerzena lbr. 112. |

Vella de passa 17 vole de fustagno peze 39 passo .j. e vole de cha|nevazo braza 391. Taglia le due p(ri)me ferse a tuto pan(n)o men 15 del | 20, haverà q(ue)sta vella ponti
15 15. Insirà de po(n)ti in ferse 32. Have|rà q(ue)sta vella ferse 46, de' pesar la soa serzena lbr. 126 1/2. ||

Vella de passa 18 vole de fustagno peze 43 passa 2 e vole de cha|nevazo braza 432. E vole tagliar le due p(ri)me ferse a tuto pan(n)o | men 16 del 20. Haverà q(ue)sta vella
20 ponti 16. Insirà de po(n)ti in fer|se 34. Haverà q(ue)sta vela ferse 48, peserà la zerzena lbr. 144. |

Vella de passa 19 vole de fustagno peze 48 passa 4 ½ e vole de cha||nevazo braza 484. E vole chomenzar a tagliar a tuto pan(n)o men |17 del 20. Haverà q(ue)sta vella ponti 17, insirà de ponti in ferse | 36. Haverà q(ue)sta vella ferse 51, peserà la sua zerzena lbr. 180 ½. |

25 Vella de passa 20 vole de fustagno peze 54 e vole de chanevazo braza | 540. E vole chomenzar a tagliar a tuto pan(n)o men 18 del 20. Haverà || q(ue)sta vella ponti 18. Insirà de ponti in ferse 38, haverà q(ue)sta vella |

[c. 22v]

ferse 54, peserà la zerzena lbr. 180. |

¹⁷² Ms. *frése*.

Vella de passa 21 vole de fustagno peze 59 passa $8 \frac{1}{2}$ e vole de chane|vazo braza 598 $\frac{1}{2}$. E vole chomenzar a tagliar le due p(ri)me ferse da | filo tuto pan(n)o men 19 del 20. Haverà q(ue)sta vella ponti 19. Insirà de | ponti in ferse 40. Haverà q(ue)sta vella ferse

5 57, pesarà la zerzena lbr. 198 $\frac{1}{2}$. ||

Vella de passa 22 vole de fustagno peze 64 e passa 9 e vole de cha|nevazo braza 649. E vole tagliar le due p(ri)me ferse da filo a tuto pan(n)o | men 20 del 20, cioè che se de' dir a terzo pan(n)o perché serà insido de $\frac{2}{3}$ | del baston. Adoncha remanirà el terzo

10 del brazolar e vole la dita vela | ponti 20. Insirà fora de po(n)ti in ferse 42. Haverà q(ue)sta vella ferse 59, || de' pesar la zerzena lbr. 220. |

[c. 23r]

[disegno. Ateomon de passa.

Terzarolo de passa.]

[c. 23v]

[disegno. Papaficho de passa.

Chochina de passa.]

[c. 24r]

Qui è chompita la galea del sexto de Romania del tuto che pò | andar a vella e a remi. |

[disegno]

[cc. 24v/25r/25v]

[vuote – manca l'inizio delle regole per la costruzione della *galea sotil*, la descrizione comincia a c. 26r in *medias res*]

[c. 26r]

da proda. E mesurando da q(ue)sto infina donde io fero cu(m) la cho|dera chorba de proda, de' esser pedi 18 $\frac{3}{4}$. |

E la se chala un piombino a l'oro de fora de la impostura de | pope e mesurando da

5 q(ue)sto infina donde io fero cu(m) la chode|ra chorba de pope, de' esser pedi 22 $\frac{3}{4}$. ||
E mesurando per mezo la chodera chorba da pope de su la colu(m)ba | e a l'oro de su de la centa, de' esser pedi 4, mesurando al quadro. |

E mesurando per mezo la chodera chorba de 24 a proda de su | la cholumba e a l'oro de

10 su da la centa, de' esser pedi 3 $\frac{5}{6}$, misura(n)do al quadro. ||

E misura(n)do per mezo la chorba de mezo de su la cholumba e a l'oro | de su de la zenta, de' esser pedi 4 men deto .j., mes(ur)ando al q(ua)dro. |

E mesurando per mezo la chorba del 24 a pope de su la cholo(m)|ba e a l'oro de su da

15 la centa, de' esser pedi 4 $\frac{1}{3}$, misura(n)do al q(ua)dro. |

E mesurando per mezo la chodera chorba de pope de su la cholu(m)||ba e a l'oro de su de la centa, de' esser pedi 4 $\frac{7}{8}$, mes(ur)ando al q(ua)dro. |

E mesurando a l'oro de fora de la impostura de pope da l'oro de | pope da la timoniera, de' esser pedi 3 $\frac{1}{2}$, mesurando soto per la | centa. |

20 Da qui indrieto se mo(n)strarà el sexto de questa nostra galea. ||

[c. 26v]

Questi son(n)o li chavi de q(ue)sta nostra gallea del sexto sotile. |

[disegno.]

[c. 27r]

Questo serà lo amaistrame(n)to come se de' meter le maistre | de questa n(ost)ra galea sotil. Erze le maistre de la paraschusula a proda pede .j., mesurando al quadro. |

5 Erze le maistre de mezo a la parascusula a proda pedi | 4 $\frac{1}{6}$, mesurando al quadro. ||
E mesurando per mezo la chodera chorba da proda de la | ligna de mezo ch(e) se ligna la cholumba infina a l'oro de su de | la maistra da la paraschusula, de' esser pedi 1 $\frac{3}{4}$. |

- 10** E mesurando per meso la chodera chorba da proda da l'oro de | su de la maistra da la paraschusula e a l'oro de su de la maistra || de mezo de' esser pede .j. deto .j., mesura(n)do per la via di forchami. |
E mesura(n)do per mezo la chodera chorba da proda da l'oro de su | da la maistra de
- 15** mezo a l'oro de su da la maistra de sopra, de' | esser pedi $2 \frac{1}{3}$, mesurando per la via di forchami. |
Erze le maistre da la paraschuxula de la impostura da pope || pede $1 \frac{1}{2}$, mesurando al quadro. |
Erze le maistre de mezo a l'impostura da pope pedi $2 \frac{1}{3}$, mesura(n)do al quadro. |
- 20** Erze le maistre de sopra a l'impostura da pope pedi $5 \frac{1}{2}$, mesura(n)do al quadro. ||
E mesurando per mezo la chodera chorba da pope da la ligna de | mezo che se ligna la cholomba infina a l'oro de su de la maistra da la paraschuxula, de' esser pedi 2. |
- 25** E mesurando per mezo la chodera chorba da pope de l'oro de su | da la maistra de la paraschuxula e a l'oro de su de la maistra || de mezo, de' esser pede $1 \frac{1}{6}$, mesura(n)do per la via di forchami. |

[c. 27v]

E mesurando per mezo la chodera chorba da pope da l'oro de su | da la maistra de mezo e a l'oro de su de la maistra de sopra, | de' esser pedi 3 mesurando per la via di forchami. |

- 5** E mesurando per mezo la chorba de mezo de la ligna de mezo | ch(e) se ligna la cholomba infina a l'oro de su da la maistra de || la paraschuxula, de' esser pedi $3 \frac{3}{4}$. |
E mesurando la chorba de 20 a proda, mesura(n)do in mezo de' | esser pedi $3 \frac{1}{4}$, mesurando per mezo la chorba de 20, mesura(n)do a proda de' esser pedi $3 \frac{1}{4}$. |
[disegno. Forma.]

[c. 28r]

[disegni. Forma.

Chorbe.]

[c. 28v]

Questi son(n)o morelli de le galee sutile.

[disegni. Campo de chorba de galee sutile.

Grossezza de chorba.

Ampiezza de zovi.

Ampiezza de postize.]

[c. 29r]

Questi son(n)o morelli de le galee sutile.

[disegni. Alteza de zovi.

Grossezza de postize.

Ampiezza de chorbe.

Grossezza de chorbe.

Ampiezza de virzene.

Grossezza de virzene.]

[c. 29v]

Questi son(n)o li morelli de le galee sutil.

[disegni. Ampiezza de late.

Ampiezza de paramexal.

Alteza de late.

Grossezza de paramexal.]

[c. 30r]

Questa galea sotil è chompida de legname come vedi. |

[disegno]

- 5 Questa nostra galea sotil vole un arboro. Vole esser longo | passa 7 ½. Vole volzer al so retondo palmi ***, vol un | cholzese longo pedi ***. Vole esser alargo pedi ***. | E vole una anten(n)a longa passa 13. Vol volzer al suo rotundo || palmi ***. | E vole arboro de mezo de passa ***. Vol volzer al suo ro|tundo palmi ***. Vol cholzese lo(n)go pedi ***. Vol esser alargo pedi. | E vole una antenella de passa *** de' volzer al
- 10 so rotu(n)do palmi. | E vole timoni 2 latini longhi pedi ***. Vol volzer la gola pedi ***. Vol esser larga la pala pedi. | E vole timoni 2 bavoneschi ***. Vol esser el diametro ***. | Vole esser longo da l'uno chavo a l'altro pedi ***. El diametro | pedi ***. Larga la palla pedi ***. |

[c. 30v]

E vole un chopano longo pedi ***. Vol esser un piano pedi, | vol esser erto pedi ***. Vole avrir in bocha pedi ***. |

Vole q(ue)sta nostra galea chanevi 4 de passa 50 l'uno, vole pe|sar el passo lbr. 6. |

- 5 Vole prodesa .j. de passi 60, vol pesar el passo lbr. 4. ||
Vole gripie 4 de passa 50 l'una, de' pesar el passo lbr. 3. |
[disegno. Arboro.

Antenna.

Arboro.

Anten(n)ella.

Timon latino.

Timon bavonescho.

Chopano.]

[c. 31r]

Questa nostra galea sutile vole un amo de passa 35, de' | pesar el passo lbr. 3. |

E vole suste 2 de passa 35 l'una, el passo lbr. 3. |

E vole gomene 2 de passa 40 l'una, el passo lbr. 3. |

- 5 E vole menaor de p(ro)deno .j. de passa 60, el passo lbr. 3. ||
E vole manti 2 de anten(n)a de passa 10 l'uno, el passo lbr. 6. |
E vole manti 2 de p(ro)deni de passa 8 l'uno, el passo lbr. 6. |
E vole chinalli 4 per ladi de passa 7 l'uno, el passo lbr. 3. |
E vole el so menador de zeschaduno de passa 7, el passo lbr. 2. |

- 10 E vole orza davanti passa 20, el passo lbr. 2. ||
E vole orza poza de passa 20, el passo lbr. 2. |
E vole anzolo longo de passa 20, el passo lbr. 2. |
E vole maistra da volzer de passa 9, el passo lbr. 2. |
E vole pozastrello de passa 20, el passo lbr. 3. |

- 15 E vole funde 2 de passa 18, el passo lbr. 2. ||
E vole sorda .j. de passa 18, el passo lbr. 2. |
E vole orza pope 2 de passa 18, el passo lbr. 3. |
E vole mata una de passa 18, el passo lbr. 3. |
E vole anize 2 de passa 4 l'una, el passo lbr. 4. |

- 20 E vole 2 menaori d'anize de passa 8 l'uno, el passo lbr. 2. ||
E vole poza grossa passa 16, el passo lbr. 5. |
E vole poza sutile de passa 16, el passo lbr. 3. |
E vole q(ue)sta n(ost)ra galera sutile ferri 3 del peso de lbr. 400 l'uno. |

25 E vole velle 3. Artimon longo in anten(n)al passa 15. Terza|rolo de passa 12. La mezana de passa 8. Le rason de far di||te velle è scripta de sopra. |

[c. 31v]

[*disegni*. Artimon.

Mezana.

Terzarolo.]

[c. 32r]

Qui è finita la galea del tuto e de sartie e de velle e de ferri | sì ch(e) pò andar in viazo e a vello. |

[*disegno*]

[c. 32v]

vuota

[c. 33r]

Al nome de Dio. Questo sì è lo amaistrame(n)to de far una nave | così gra(n)da come pichola e da la raxon ch(e) procede infina che | la possa andar a vello come vedrai qui de soto per singula. |

5 Inp(ri)ma nui volemo far una nave latina la quale nui volemo | ch(e) sia longa in cholumba passa 12. Vole de piano ta(n)ti pedi q(uan)ti || è longa la cholumba cioè de passa el q(ua)rto me(n), serano adon|cha pedi 9 e tanto vol esser el piano. |

E q(ue)sta nave ch(e) ha in cholumba passa 12 et ha de piano pedi | 9, de' haver in lo so

10 trepiè ta(n)ti pedi qua(n)ti passa è longa la cholu(m)|ba e lo terzo più. Adoncha la cholu(m)ba è passa 12 et lo terzo più || sì è 4 ch(e) fan(n)o 16, et pedi 16 serà el tripiè. |

E q(ue)sta dita nave longa passa 12 in cholu(m)ba, e de piano pedi | 9, e de tripiè pedi 16, vole avrir in bocha q(uan)to in tripiè | et la mità de più ch(e) in sum(m)a è 24. E q(ue)sto è la bocha. |

15 E q(ue)sta nave ch(e) in cholu(m)ba è passa 12, in piano pedi 9, in tripiè || pedi 16, in bocha pedi 24, de' esser in coverta erta quanto | ha de piano e più pede $\frac{1}{2}$, ch(e) serano pedi $9\frac{1}{2}$. |

E questa nave ch(e) in cholumba è passa 12, in piano pedi 9, in | tripiè pedi 16, in bocha

20 pedi 24, in erteza pedi $9\frac{1}{2}$, de' esser | in coverta ta(n)to q(uan)to è la columba et un q(ua)rto più. Serà adoncha || passa 15 e un passo più ch(e) son(n)o 16, per lo cresser de le teste. | E vole esser el timon de q(ue)sta nostra nave el terzo de ciò ch(e) è la | longeza de la cholumba. Serà adoncha passa 4, el schaton serà | passa 2, el fuso passa 2

25 e de' volzer la gola¹⁷³ pedi .j. per | passo de la longeza del timon. Serà adoncha pedi 4. || E vole esser larga la pala de q(ue)sto nostro timon ta(n)to qua(n)to volze |

[c. 33v]

el timon a la gola, seran(n)o ado(n)cha pedi 4. E vole esser longe le | anize tanto q(uan)to è tuto lo timon longo. Serano adoncha passa 4 | e per q(ue)sta farai ogni altra raxon. |

5 E vole q(ue)sta n(ost)ra nave batelli 2 e gondole .j. El p(ri)mo batello | vole esser tanto longo de pedi qua(n)to è la nave longa de passi in || choverta 2 volte, cioè pedi 30, e uno de più cioè 31. |

El s(e)c(on)do batello vole esser più curto ch'el p(ri)mo pedi 8. |

La gondola vole esser lo(n)ga ta(n)ti pedi q(uan)ti è la bocha, cioè 24. |

Nave latina. |

¹⁷³ Ms. *la la gola*.

[c. 34r]

- Arboro da proda de q(ue)sta n(ost)ra nave vole esser longo tre volte | qua(n)to la nave averze in bocha. Seria passa 14, pedi 2. Vole | volzer nel suo terzo de sopra la pianeda
- 5 mezo palmo per passo | de ciò ch(e) tuto l'arboro fosse tuto longo, serano palmi 7. Et lo | cholzexe vole esser longo pedi .j. per passo de la longeza de l'arboro || de ciò che fosse de sopra la choverta, e vole esser alargo el sexto | de la longeza del cholzexe. Adoncha serà longo pedi 12, largo | pedi 2 e così farai de ogni navilio e nave. |
- 10 E voglio insegnare do(n)de se mete lo pede del arboro de proda. | Vole esser tanti mezi pedi dal cholero de proda inverso pope q(uan)te || passa è longa la cholumba, serano pedi 6. Et lo slanzo de q(ue)sto | n(ost)ro arboro vole un pede per passo de la longeza del arboro. | Serà adoncha pedi 14 ½. |
- 15 E l'arboro de mezo vole esser longo passa 13 e la pedega de | q(ue)sto n(ost)ro arboro de mezo se de' abbattere el q(ua)rto de la cholu(m)ba, || serà pedi 9. Et tanto se vole mesurare dal choltro de pope in | verso proda et lì se mete la pedega del dito arboro. | Questa è la raxon de l'anten(n)a. Lo stello da proda vol esser | el quarto meno de ciò che
- 20 l'arboro fosse longo da la coverta in su, | serà passa 9. E vole volzer nel suo rotundo ½ pede per passo. || E lo ventame de q(ue)sto n(ost)ro stello vole esser più longo ch'al stello | pede .j. per passo. Lo ventame de' esser longo passa 10 pedi 4. | Questo ventame e stello longo passa 19 pedi 4, ch(e) vole esser | longa la lama de' esser pede .j. per passo,
- 25 seran(n)o pedi 19. Rema|gnirà neta l'anten(n)a de passa 16 e 19 pedi, va in dopio. Questa || è l'anten(n)a de mezo. Vole lo stelon lo quarto men de ciò ch(e) l'arbo- |

[c. 34v]

- ro fosse longo da la choverta in su. L'arboro è longo da la choverta | in su passa 11, da la choverta in su seran(n)o passa 7 ¾. El ve(n)tame | pede .j. per passo più dal stello fusso longo, serà el ventame passa 9, | pedi 3 e lo dopio ho dato. |
- 5 Volemo nui achordar q(ue)sto nostro arboro da proda. Sapi ch(e) q(uan)te || passa è l'arboro da la choverta in su tanti chinali vole per ladi. | Serave per ladi chinali 12 e quarnal uno. Volemo saver ciò ch(e) | pesa per passo li chinali. Voleno pesar el terzo ch'el¹⁷⁴ arboro fosse longo | da la pedega in su. L'arboro è longo passa 14 e pedi 2, el suo
- 10 terzo | serave lbr. 4 unze 8. || Volemo inprima tagliar li dui p(ri)mi pupexi, cioè uno per ladi, de | passa 13. Serano tuti 2 passa 26, pesarà lbr. 123 ½. E li 2 seran | di pedi 3 più curti. Seran(n)o passa 24 pedi 4. |
- 15 Volemo nui tagliar li 2 terzi chinali. Voleno esser più curti ch(e) li se|condi pede 2 ½. E va così tagliando 2 ½ più curti de l'altro infina || a chinali 7. E da li 7 in p(ro)da a li altri pedi 2 meno l'uno de l'altro | cioè da li 7 a li 10. E li s(e)c(on)di da proda voleno esser più curti de li altri | pedi 2 ¼ e lo p(ri)mo 2 ½. |
- 20 Volemo nui le choronelle de q(ue)sti nostri chadernali. Voleno esser ce|schaduno longo el terzo de l'arboro da la choverta in su, serà passa 4. || Volemo per fornir li diti chinali in tuto ch(e) son(n)o 24, passa 246 | de sartia, peserà el passo lbr. 4 onze 9, peserà tra tuti in sum(m)a | lbr 1235. E q(ue)sto è fato. |
- 25 Volemo nui tagliar dui chadernali longi 3 volte q(uan)to è longo l'arboro | de choverta in su, serà passa 37 pede .j. l'uno. De' pesar el passo lbr. || 1 ½, la vorà ceschaduna in quarta. |

¹⁷⁴ Ms. *chel*. La segmentazione potrebbe essere: *che l'arboro*. Scegliamo la versione a testo perché nel ms. *el*, art. det. masch. sing., è maggioritario rispetto a *lo*.

[c. 35r]

- Vole la braza de q(ue)sti over la choronella el terzo ch(e) l'arboro¹⁷⁵ fosse lon|go da la choverta in su, serà passa 4, el passo pesarà lbr. 5. |
- Volemo menadori 24 longo ceschadun passa 9, el passo lbr. 1 ½. |
- L'orza poza vole esser longa 3 volte qua(n)to la poza fusse longa e più | passa 5,
- 5** seran(n)o passa 50, el passo lbr. 2. ||
- Pozal da proda de passa 32 de no(n)boli 4, el paso lbr. 2. |
- Taglie 24 de ragli 2 l'una per chinali e taglie 24 de raglio .j. |
- Taglie 2 de quarnali de ragli 2 e due de raglio .j. inte(m)pagnade. |
- Taglie 4 de fonde intempagnade. |
- 10** Taglie 2 per morganal de ragli 2 e de .j. intempagnade. ||
- Taglie 4 de mantichio 2 de dui ragli et 2 de un raglio i(n)tempagnade. |
- Taglie 3 del pozal, 2 de dui ragli e una de uno intempagnade. |
- Taglie 2 de l'orza poza de 2 ragli intempagnade. |
- Taglie 4 de suste de charuzi ugnoli intempagnade. |
- 15** Taglie 2 de anzolo inte(m)pagnade, pastechi 2 de morganali, pastechie || 2 a pope per le suste. |
- Vole legname d'arboro da proda bolgare 5, bigote 4, miniselli 25. | Le 2 bigote al cholo e le 2 per respecto. Taglia .j. de gordelli per | la schala, per passo schalini 4. |
- 20** Questo è lo achordame(n)to de l'arboro de mezo. Volemo ch(e) li primi || popesi vole esser longo q(uan)to l'arboro da la choverta in su, serà passa | 11, de' pesar el passo lbr. 5. |
- Li s(e)c(on)di chinali de passa 10 pedi 3, el passo lbr. 5. |
- Li due terzi chinali ta(n)to q(uan)to li s(e)c(on)di meno pedi 1 ½. |
- Choronelle de fraschoni el terzo de ciò ch(e) l'arboro fosse longo da la || choverta in su, serave passa 4 men 1/3 el passo lbr. 5 ½. |

[c. 35v]

- Chinali 2 dreto li fraschoni longi passa 10 el passo lbr. 5 ½. |
- Sinali¹⁷⁶ 3 per ladi longi dui terzi de la longeza de l'arboro da|la choverta in su, serano passa 7 pedi 2. Vole esser più intra li | s(e)c(on)di ch'el p(ri)mo, e così el terzo ch'al s(e)c(on)do ¼ de pede el passo lbr. 4 ¼. | Prodeni 2, un per ladi, voleno esser longi più ch'ai segnali pas||so uno del dito peso. |
- 5** Manti 2 de fraschoni de passa 11, ceschaduno al dito peso. |
- Menali de senali 2 volte q(uan)to l'arboro da la choverta in su se|rà passa 22. Ne voran(n)o per 6 passa 132, el passo lbr. .j. ½. |
- 10** Menali de chinali de prodoni tanto como l'alboro longo da la || choverta in su. Serà passa 11, el passo lbr. .j. ½. |
- Menali de fraschoni longi 4 fiate q(uan)to è longo el manto. Seria | passa 45 pedi 3, el passo lbr. 1 ½. La vorà in q(ua)rto. |
- Anzolo de mezo la sua choronella passa 3 ½, el passo lbr. 2. |
- El menal del dito 2 ½ volta q(uan)to l'arboro da la choverta || in su. Serà passa 28, el passo lbr. 2. |
- Manti de 4 nomboli longhi q(uan)to el arboro da la choverta in su. | Serà passa 11, el passo lbr. 7. |
- Rise de anten(n)a 5 volte q(uan)to volze l'anten(n)a, el passo pesa lbr. 7. |

¹⁷⁵ Ms. *araboro*.

¹⁷⁶ Sic.

- 15 Braze de funde passa 21 farà 2 braza de surd(e), el passo lbr. 2. ||
Menali de funde vol esser longi 3 volte q(uan)to è l'arboro da la choverta in su. Serà passa 33, el passo lbr. 1 ½. |
Gomene longe 8 volte q(uan)to è l'arboro da la choverta in su, se|rà passa 88. |
- 20 Braza de suste 2/3 de ciò ch(e) è longa tuta l'anten(n)a, el passo lbr. 3. ||
Menali de suste vole esser volte 2 ½ q(uan)to l'a(n)ten(n)a lo(n)ga, el passo lbr. 2. |

[c. 36r]

- Menali de morginali 3 volte q(uan)to el stello fusse longo, el passo lbr. 2. |
Orza davanti 2 volte q(uan)to lo stello serà passa 16, la vorà in terzo | el passo lbr. 2.
Brazo per la dita el q(ua)rto del stello, serà passa | 2. Poza longa q(uan)to l'arboro da la choverta in su. Serà passa 11, pe|sa el passo lbr. 5. ||
- 5 Pozal del mezo vol esser 2 fiate q(uan)to la poza el passo el terzo | del peso da la poza serà lbr. .j. onze 8. |
Chatavi 4 de ragli 4 l'una intempagnade taglie 12 de 2 | ragli intempagnade taglie 2 de fraschoni da erto cu(m) uno raglio | intempagnado. Taglie 4 de fraschoni cu(m) 2 ragli
- 10 intempagnadi. ||
Taglie 2 de chinali de dui ragli. |
Taglie 6 de sinali cu(m) 3 ragli intempagnadi. |
Taglie 2 de soste cu(m) un raglio intempagnade. |
Taglie 2 d'orza davanti. |
- 15 Taglie 4 de morginali. ||
Taglie 2 d'anzolo de un raglio. |
Taglie 2 per pozal una de 2 ragli e l'altra de uno. |
Legname d'arboro: bolgara 4, miniselli 20, bigote 4, li dui | d'avanzo. E q(ue)sto è fato e dito. |
- 20 Pe· sapere q(uan)to pan(n)o va in una vella. Vella de passa 16. La mi||tade de 16 si è 8, azonti insieme fa 24. Moltiplica 16 via | 24 fa 384, et q(ue)sti son(n)o passa e per ogni ce(n)tenar de passo seran(n)o | peze 10 ch(e) in tuto seran(n)o peze 38 ½. |
Et per ogni peza de fustagno vole de chanevazo braza 10. E q(ue)sta | nave è co(m)pita
- 25 come se vede nel dessegno qui de dreto. ||

[c. 36v]

Nave a vello latina.

[il disegno in realtà non c'è e la carta è vuota]

[c. 37r]

- Al nome de Dio. Nui volemo far una nave quadra de passa 13 | in cholumba. E de' haver de piano el quarto meno de ciò ch(e) la cho|lumba fosse longa, serave pedi 9 ¾. |
Nave ch(e) ha de cholumba passa 13 e de piano pedi 9 ¾ e de' haver | in trepie tanto q(uan)to ha de pla e li ¾, adoncha serave pedi 17 ½. E vo||rà avrir in bocha tanto q(uan)to ha de piano e q(uan)to avre in trepiè, se|rave pedi 27 meno mezo pede. |
E vole esser in la soa p(ri)ma choverta ta(n)to q(uan)to ha de piano e lo q(ua)r|to meno,
- 5 serave erta da le chorbe in su pedi 7 ½. Andarà bote 3 | l'una sopra l'altra. ||
E vole esser erta la choverta de sopra da q(ue)lla de soto pedi 5 ½, cioè | pedi 2 meno ch(e) la choverta de soto. Andarà bote 2 e serà da la | choverta de sopra fin in fundo pedi 14, cioè lo sexto meno de quello | ch(e) apre in trepiè, perciò ch(e) in le sue 2
- 10 choverte io te fazo descrescere | un pede. La chagione p(er)ché le chorbe de soto te toleno q(ue)l mezo pede, || e la choverta per grosseza de legname te tuole mezo pede, inperciò | te rimane in le choverte pedi 13 dentro. |

- E vole esser la dita chocha longa in choverta ta(n)te passa q(uan)ti pedi | son(n)o in li
15 dui terzi de ciò ch(e) l'avre in bocha ch(e) son(n)o passa 18. Serà | longa da roda in roda
 passa 19, p(er)ciò ch(e) la testa farà crescere passo .j. ||
 La roda da proda de q(ue)sta n(ost)ra chocha vole esser longa passa 6 ½, | cioè la mità
 de la cholumba. |
 Longa l'asta da proda de q(ue)sta n(ost)ra chocha el terzo de la cholu(m)ba | fosse longa
 seran(n)o passa 4 2/3 de pede. |
 Lo suo slanzo da proda longo el terzo de la cholu(m)ba e pede .j. sera||ve pedi 22
 2/3. |

[c. 37v]

- L'asta da pope vol slanzar pede 1 ¼ per passo de ciò ch(e) è lon|ga l'asta, che serave
 passo .j. e per lo simele tute le coltre. |
 E vol esser longo el timon più pedi 2 de ciò ch(e) l'asta è longa, sera|ve pedi 23 2/3. E
5 vole esser largo in la pala el q(ua)rto de la longe|za de ciò ch(e) fusse tuto el timon
 longo. ||
 E vole in l'asta da pope chanchare 8 e la pala da basso. E | qua(n)to tu li dei afichar,
 parti-li come te pare. |
 E vole q(ue)sta n(ost)ra chocha batelli 2 e una gondola. El p(ri)mo | batello mazor vole
 esser longo 2 pedi per passo de ciò ch(e) la | chocha è longa in choverta e pede .j. de più
10 serave pedi 36. ||
 El s(e)c(on)do batello vole esser menor ch'el p(ri)mo pedi 2, serave pe|di 34. E la
 gondola de q(ue)sta nostra chocha vole esser lon|ga pedi 24. |
 Barcha. |
15 Chopano. ||

[c.38r]

Chopano. |

Nave. |

[c. 38v]

- L'alboro de q(ue)sta n(ost)ra choche vole esser tanto longo | tre volte¹⁷⁷ e meza
 qua(n)to avre in bocha, serave pedi 99 ½, seri|ano passa 18 pedi 4 ½. Vole volzer dito
 arboro in lo suo terzo me|zo palmo per passo de ciò ch'(e)l arboro fosse longo, serave
 palmi 9 ½. |
5 E vole q(ue)sto n(ost)ro arboro un chalzexe el quale de esser longo || .i. pede per passo
 de ciò ch'el arboro fosse tuto longo. E vole esser | largo in li ragli el quinto de ciò che
 fusse longo tuto el cholzexe. |
 E vole anten(n)a per la dita nave, vole esser longa 3 fiade q(uan)to | apre in bocha
10 essendo ligata, serave pedi 81 cioè passa 16 | pede .j. De' esser ceschaduno di penoni de
 passa 10 pede 2 ¼, || de' volzer mezo palmo per passo. E lo suo bo(n)presso vol | esser
 longo passo .j. men de ciò che son(n)o li penoni. Serave passa | 9 pedi 2 ¼. |
 Anten(n)a. |
15 Arboro. ||
 Bo(n)presso. |

[c. 39r]

Raxon de sartie de q(ue)sto nostro arboro. Inp(ri)ma choro|nele 4 de fraschoni cioè 2
 per ladi. Voleno esser longe | zeschaduna d'esse ta(n)to q(uan)to è tuto lo arboro da la

¹⁷⁷ Ms. *esser <tre volte> tanto longo / tre volte.*

- 5 choverta | in su cioè lo terzo. Serave longa ceschaduna d'esse passa 5 $\frac{1}{2}$, | seraveno tute 4 passa 22. Vol pesar el passo lbr. 6, cioè¹⁷⁸ lo ter||zo de tuto l'arboro. |
E vole choronelle 10 de segnali, cioè 5 per ladi. Vole esser | longe passa 11 pedi 2 $\frac{1}{2}$, cioè el terzo meno de q(ue)llo ch(e) è lo | arboro longo da la choverta in su. E vole pesar el
- 10 passo lo | quinto de tuto lo arboro. ||
E vole manti 4 de fraschoni tanto longi q(uan)to è l'arboro | da la choverta in su, serave passa 15 pedi 3, de' pesar el | passo lbr. 5 onze 9, lo q(ua)rto di q(ue)llo ch'(e)l arboro è longo. |
- 15 E vole bragotti de stazi ceschaduno longo passa 3 e puo' indredo | i tuo' chinali 9. Lo p(ri)mo dredo i senali vole esser da l'uno ladi come || da l'altro longi passa 12 pedi 3 $\frac{1}{2}$, imperciò ch(e) voleno esser longi più | ch(e) li senali passo .j. E poi andarà tagliando
- 20 infino a pope li | diti chinali 7 per ladi più longo un de l'altro pedi 1 $\frac{1}{4}$. E veni|rà la schala bene. |
E vole 4 chadernali cioè 2 per ladi. Vole esser longe le sue choro||nele lo terzo de ciò ch'el arboro è longo cioè passa 6 e pedi 2. | Per zeschaduna de' pesar el passo $\frac{2}{3}$ di q(ue)llo pesa le choronelle de | sopra, cioè lbr. 3. |
E vole esser li toi stazi cu(m) tuti li bravoti tanto longi como tuto l'ar|boro è longo, cioè passa 19. Seraveno tuti dui passa 38, de' esser || al peso de li bravoti. |

[c. 39v]

- E vole ma(n)ti tanto longi q(uan)to è tuto lo arboro da le pianede in su | cioè 2 volte, serave passa 30 l'uno. Serano tuti dui passa 60 | e vegnirà intorno el sguindazo $\frac{1}{2}$ volta. |
- 5 E vole 2 rixe tanto longe come volze al dopio l'anten(n)a 5 volte | tanto, serave zeschuna d'esse longa passa 5. Sapi ch(e) q(ue)sti ma(n)ti || e staze e bragoti e rixe voleno esser tuti de un peso cioè ta(n)te | lbr. q(uan)to è la mità de l'arboro, serave lbr. 9. |
E vole braze de funde de q(ue)sta n(ost)ra anten(n)a, vole esser longe q(uan)to | è
- 10 l'antenna longa 4 volte. E vole esser funde 2 e brager .j. | una sorda. Ceschaduna d'esse vol esser dopie e roman passa 4 || l'uno, de' pesar el passo lbr. 2 $\frac{1}{2}$. |
E vole de legname q(ue)sto n(ost)ro arboro bolgare 5, miniseli 25, | bigote 2 al suo chuolo e 2 d'avanzo. |
- 15 E vole li soi menali de q(ue)ste braze 2 volte q(uan)to è l'antenna longa. | Serà passa 32, de' pesar el passo li $\frac{2}{3}$ de ciò ch(e) pesa la choronela, || pesarà el passo lbr. 3 onze 8. |
E vole le sue borine longe 2 volte q(uan)to l'anten(n)a fosse longa, de' | pesar el passo lbr. .j. onze 9. |
- 20 E vole li soi stinchi longi 2 volte q(uan)to serà l'arboro da la choverta in su, pesarà el passo lbr. .j. $\frac{1}{2}$. Le sue schotine voleno esser || longe 2 volte q(uan)to è longo tuto l'arboro, serave passa 38, de' | pesar el passo lbr. .j. $\frac{1}{2}$. |
Branchadelle voleno esser 8 per ladi, de' esser zeschaduna passa | 2, serave passa 16
- 25 per ladi. Serà longe le tue branche cu(m) bra(n)cha|ele pedi 9 cioè ta(n)to qua(n)to ha lo tuo trio de chazuda. ||
L'anzolo de l'arboro da proda vole esser tanto longo q(uan)to è lo tuo arbo-|

[c. 40r]

ro 3 volte da la choverta in su, de' pesar el passo lbr. .j. $\frac{1}{2}$. |
Menali de le taglie di fraschoni de' esser zeschaduna d'esse lo(n)ga tre | volte e meza q(uan)to è lo tuo arboro da la choverta in su, cioè passa 56. | De' pesar el passo lbr. .j. onze 9, la vorarà in $\frac{1}{5}$. |

¹⁷⁸ Anche in B registriamo un caso di *çò* per 'ciòè'.

- 5 Menali de senali vole esser duo chotanto de ciò ch(e) è la p(ri)ma cho||ronella de senali, serave passa 24 l'una. Voleno esser 5 per ladi, | de' pesar el passo lbr. .j. ½. |
Menali de chinali vol esser de passa 16 cioè tanto q(uan)to è l'arboro lon|go da la choverta in su, pesarà el passo lbr. .j. ½. |
- 10 Menali de q(ua)dernali voleno esser longi 3 volte tanto q(uan)to è l'arbo||ro da la choverta in su, serà passa 48 el passo lbr. .j. ½, la vorà p(er) q(ua)rto. |
Menali de le funde voleno esser 2 per ladi et vole esser zescha|duna longa 4 volte q(uan)to è l'arboro da la choverta in su, la vo|rà in quinto, de' pesar el passo lbr. .j. ½. |
- 15 E vole ch(e) li soi mantichi de' esser longi 4 volte q(uan)to è l'arboro da la || choverta in su, serà longo passa 60, el passo lbr. 2. |
Braza una de sorda, cioè la mità ch(e) è l'anten(n)a longa, de' | pesar el passo lbr. 5. |
El menal de la sorda vol esser 3 volte tanto longo q(uan)to è l'arbo|ro da la choverta in
- 20 su. Serà passa 48, el passo lbr. .j. ½. ||
E vole le schote tanto longe q(uan)to la nave ha de roda in roda | e ¼ più. Serave passa 24, el passo lbr. 8. |
El tuo brio grande vol esser lo(n)go q(uan)to è l'arboro, cioè passa 19. De' | pesar ¼ de
- 25 ciò ch'(e)l arboro fosse longo, de' pesar el passo lbr. 4 | onze 9. Lo suo briolin picholo vol esser longo 2/3 de ciò che è || longo lo grande, cioè passa 12, el passo lbr. .j. onz. 9.
Ite(m) scha-

[c. 40v]

- lete e tie(n)teben passa 32, el passo lbr. .j. ½. Braza d'anten(n)a pas|sa 16 per la longeza de l'anten(n)a, de' pesar el passo lbr. 5, cioè el ter|zo de l'antenna. Farate braza 2, un per ladi. |
E vole menali 2 de q(ue)ste nostre braza, vole esser longi passa 32 | l'uno, cioè 2 volte
- 5 la longeza de l'anten(n)a. ||
Taglie de q(ue)sto n(ost)ro arboro. P(ri)ma vole taglie 4 de fraschoni da | erto, de un raglio, intempagnade. |
E vole taglie 8 de q(ue)sti fraschoni, de 2 ragli, intempagnade. |
E vole taglie 20, la mità de 2 ragli e la mità de .j.. |
- 10 E vole taglie 14 per chinali de ragli 2. Ite(m) taglie 8 de q(uade)r||nali, la mità de ragli 2 e la mità de raglio .j. |
E vole taglie 2 d'anzolo. Ite(m) taglie 10 de funde de 2 ra|gli inte(m)pagande. Ite(m) taglie 2 de burine de un raglio, | tute q(ue)ste voleno esser intempagnade. |
- 15 E vole taglie 2 de braza de raglio .j. simele. Ite(m) 2 de stin||chi de raglio .j. simele. Ite(m) taglie 4 de schotine e de gordelli | de un raglio e bigote 2 per li gordeli. |
E vole una taglia de bra(n)do per tirar la barcha a proda, .j^a. | taglia grossa cu(m) un raglio, inte(m)pagnada. |
- 20 E vole pastechie 3 per tirar la barcha. Ite(m) taglie 4 de || maxineta de .j. raglio. Ite(m) taglia .j. de chontra burina de .j. | raglio. Ite(m) taglie 3 de briol le 2 de raglio .j. e l'altra de ra|gli 2. E chomenzaremo per l'arboro de mezo. |

[c. 41r]

Taglie. |
Ragli. |

- 5 Questa serà la raxo(n) de l'arboro de mezo de q(ue)sta nostra chocha. In | primo volemo ch'(e)l arboro sia per la mità de l'arboro gra(n)de, cioè | de passa, e così volemo ch'(e)l habia la sua razo(n) de grossezza et || de cholzese e de longura de cholzexe per la sua

raxo(n) a la rata. | E vole manti tanto longi zescheduno q(uan)to è l'arborio longo da la | choverta in su serà passa 9 ½, de' pesar el passo lbr. 4 ½. |

10 E vole choronelle per chinali, de' esser longe passa 3 cioè lo terzo | del arborio e vole pesar el passo lbr. 3 de ciò ch(e) è lo(n)ga la choronella. ||

E vole rixa de anten(n)a 5 volte q(uan)to volzesse l'anten(n)a siando guale|zada per mezo li manti. |

15 E vole popesi 2 un per ladi. Vole esser longo zascheduno de q(ue)sti | meno passo .j. de ciò ch'(e)l arborio fosse longo da la choverta in su, se|rà passa 8 el passo lbr. 2. ||

E vole la s(e)c(on)da choronella più curta ch(e) la p(ri)ma pedi 2 ½ e la | terza e la quarta choronella. E vol esser braza 2 de suste, | longa ceschaduna d'esse passa 3, el passo lbr. 2. |

E vole menali de q(ue)ste nostre suste longe 2 volte qu(n)to l'a(n)ten(n)a |

[c. 41v]

fosse longa. L'anten(n)a è longa passa 12 adoncha serà passa 24, | el passo de pesar lbr. .j. ½. |

5 E vole morganali de mezo, le sue braze den(n)o esser tute 2 passa | 3, de' pesar el passo lbr. 2. Li menali de q(ue)sti morganali voleno | esser longi ceschaduno d'essi tre fiade tanto q(uan)to è longo el tuo stel||lo, cioè passa 24, el passo pesa lbr. .j. ½. |

E vole le sue orze davanti longe el brazo passo .j., el suo menal de' | esser passa 14, cioè 2 fiade q(uan)to è lo stello. |

10 E vole la schaleta de q(ue)sta nostra a(n)ten(n)a de mezo. Vole esser longa | passa 24, cioè 2 volte q(uan)to l'anten(n)a fosse longa, de nomboli || 4, de' pesar el passo lbr. .j. ½. |

E vole la schala de l'arborio de mezo, vole esser due volte de ciò | che è l'arborio¹⁷⁹ longo da la choverta in su. De' esser de nomboli 4, | de' pesar el passo lbr. 2, e vole per passo

15 schalini 4 e voleno | esser schalini 38. ||

E vole legname per q(ue)sto n(ost)ro arborio bolgare 4, miseli 16, bigo|te 4, due al legname e due per respecto. |

E vole un anzolo longo 3 fiade q(uan)to è l'arborio da la choverta in su, | serà passa 29, pesarà el passo lbr. 2. |

20 Taglie de l'arborio de mezo 20 de chinali cioè de popesi, de ragli || 2 la mitade, e la mitade de raglio .j. intempagnade. |

E vole taglie 2 de chinal mato, j^a de un raglio et l'altra de 2. |

E vole taglie 4 de funde, la mità de raglio uno e l'altra | mità de ragli 2, intempagnade. |

25 E vole chatavi 4, le due da erto de ragli 3 et le 2 da basso || de ragli 2, intempagnade. Ite(m) taglie 2 d'anzolo de raglio .j., i(n)te(m)pagnade |

[c. 42r]

Questa serà la ragio(n)e de le sartie de q(ue)sta n(ost)ra chocha. Inp(ri)ma | volemo ch(e), per zescheduno centenaro ch(e) porta ogni nave, vole tor|tice 2 cioè de miera.

5 Adoncha q(ue)sta n(ost)ra chocha vole tortize 12. | E zeschaduna de q(ue)ste de' esser longa passa 80 e de' pesar el passo l. 10, | vegnirà a pesar una tortiza lbr. 800. ||

E vole prodesi 4 de passa 80 l'uno, de' pesar el passo lbr. 5 cioè | la mità di q(ue)llo che pesa la tortiza. |

E vole prexe 2 de passa 80 l'una, de' pesar el passo lbr. 3. |

E vole prexoline 3 de passa 60 l'una, de' pexar el passo lbr. 2. |

10 E vole gripie 3 de passa 60 l'una de refudio. ||

¹⁷⁹ Ms. *che è l'arborio è.*

E vole menali de maxineta e per altre cose peza una de passa | 60, de' pesar el passo lbr.
2. |
Taglie. |
Ragli. |

[c. 42v]

E vole anchore 10. E vole anchore 2 de lbr. 1000, li q(ua)li voleno | per pen(n)oni. E le
altre 8 voleno esser de lbr. 850. Imp(er)ciò che | den(n)o pesar più 10 per 100 de ciò
ch(e) pesa le sue tortize. E vole | rampagoni 2 per le barche, l'uno de' pesar lbr. 100 e
l'altro lbr. 60. |

5 Anchore. ||

Questa è la raxon de meter la pedega de q(ue)sto n(ost)ro arborio | da proda et de
q(ue)sto ne habiamo due regule. La p(ri)ma raxxon si è ch(e) alcuni parte la longeza de
10 la choverta per 7, | le 4 inver' pope e le 3 inver' proda et li se de' fichar | la pedega. La
choverta de q(ue)sta n(ost)ra chocha è longa passa || 18, adoncha dentro li 3 septimi
da proda et li 4 da pope | se de' meter la pedega e starà molto b(e)n. |
L'altra raxon si è q(ue)sta ch(e) alcuni mesura la cholumba | de la chocha cioè per
q(ui)nto e lassa li 3 q(uin)ti a pope e li 2 |

[c. 43r]

a proda e un pede più a proda e manca da pope pede .j. e li se | ficha la pedega. Adoncha
elezi q(ue)llo che par a te. |

E q(ue)sta si è la raxon del sguindazo lo quale vole esser longo ta(n)ti mezi | pedi
5 qua(n)te passa l'arborio è longo da la choverta in su. E vole vol|zere el suo ritondo tanto
q(uan)to è longo el q(ua)rto più. E vole haver for||fese 2, un per respecto, e vole 2
mozioli. |

Questa si è la raxon de lo n(ost)ro trio de la dita chocha. Vol esser in | anten(n)al passa
16 e vole haver de chazuda la mitade, seran(n)o | passa 8, e passo .j. de più serano 9, e
ta(n)to haverà q(ue)sta vella de chazuda. |

10 Questa n(ost)ra vella ch(e) in anten(n)al è passa 16 e in chazuda passa 9, || vole haver
de fustagno passa 3 per ogni passo, serave passa 48. | E una ch(e) è per la cholona
serano ferse 49, de le q(ua)le abbati ferse | 5, cioè per la mitade de la cholona per le
arlinge resta ferse 44 | de fustagno, de passa 8 l'una. Vol esser passa 352 de fustagno |
15 e per ogni centenar de passa son(n)o peze 10 de fustagno. ||

E vole tanti denti qua(n)te ferse de fustagno cioè un dente de sop(ra) | e l'altro de soto.
Li q(ua)li denti voleno esser longi pedi 3 ½ l'uno, che | vegniraveno chavo pedi 3¹⁸⁰ serà
dopii, serà denti 88, ch(e) son(n)o | passa 106. Vegniraveno ad esser braza 265 e ta(n)to

20 chanevazo va | in q(ue)sti denti. E q(ue)sto trio vole percente 3 per passo de ciò che ||
la vella per chazuda, vegnirà ad esser per cente 27. E vole | esser ceschaduna longa come
la vella è longa in anten(n)al, cioè | passa 16. E serà larga una da l'altra tanto q(uan)to
25 esce longo lo dra|po, serà pedi 1 ½. Serà lo chanevazo fendendo-lo per terzo per|cente
3. E vole haver ceschaduna d'esse pedi 2 longa più ch(e) || la vella, per lo arvolzer de le
arlinge. Adoncha vole esser per-|

[c. 43v]

centa 27, chanevazo braza 148, ch(e) serà 370. |

¹⁸⁰ Ms. *pedi pedi 3.*

E vole q(ue)sto trio pedocha 28, cioè in lo brial, e 8 a la burina | e 6 per ladi per li stropi ch(e) se liga i quarnali e li stinchi. E vole | per zeschaduna braza $6 \frac{2}{3}$ de chanevazo, ven a esser in tuto | braza 187. Sum(m)a la chanevaza ch(e) va i(n) q(ue)sta vella braza 1412. ||

E vole per spago sutil lbr. .j. per peza e de spago grosso onze 8 | per ogni peza de fustagno. Aricorda-ti de far li toi pisseti da er|to e da basso.

Raxon de sartia ch(e) va in q(ue)sta, cioè anten(n)al e gra|til e arlenga. |

10 E vole ch(e) l'anten(n)al sia longo $\frac{1}{4}$ più de ciò ch(e) è longa l'anten(n)a, || serà passa 20. Avanzarà-te per ladi passa 2 per baroxa, peserà | el passo lbr. $2 \frac{1}{2}$. |

E vole una peza de chavo de passa 35 per arlenghe da erto e da bas|so, e vole pesar per **15** passo lbr. $3 \frac{1}{2}$. Perciò ch(e) la vole esser de peso più | ch(e) l'anten(n)a lbr. .j. per passo. ||

Al nome de Dio se vol chomenzar a tagliar la cholona de mezo de | tuta tela passa 19. E dopia lo lato de la dita cholona, cioè el dex|tro, e meti la soa binda de chanevazo tanto **20** longa q(uan)to la cholona. | E puo' chomenza a tagliar la p(ri)ma fersa de passa 7 pede .j. E me|ti li soi denti da basso de chanevazo de pedi 5, per lo chomenzare || lo pede de la cholona da basso e puo' meti el suo dente de sopra de pedi | 4. Imperciò ch(e) li denti da basso de la cholona voleno esser mazori ch(e) | q(ue)lli da erto per far la cholona, ch(e) parà be(n). E poi meti la sua bi(n)da ap(re)ssso. |

25 La seco(n)da fersa ap(re)ssso de q(ue)sta de passa 7 pedi $2 \frac{1}{4}$, imp(er)ciò ch(e) la | de' esser longa più ch(e) la prima p(er)ch(é) lo pede de la cholona se va || diminuendo. E poi taglia el suo dente da basso de pedi $4 \frac{1}{4}$ e poi |

[c. 44r]

meti el dente da erto de pedi $3 \frac{1}{2}$ e de co(n)tinuo meti la binda | qua(n)do haverà li denti. |

La terza fersa de fustagno de passa 7 pedi $3 \frac{1}{2}$ e lo dente da erto | de pedi 3, poi meti la sua binda. |

5 La q(ua)rta fersa de fustagno de passa 8 e poi taglia el suo dente || da basso de pedi $2 \frac{1}{2}$ e così taglia q(ue)llo da erto e poi meti la sua | binda. E haverà compido lo lato de la cholona grande del lato | dextro. |

10 La quinta fersa del lato dextro de passa 7 pedi 3 e così meti | li soi denti sì da basso come da erto de pedi $3 \frac{1}{2}$ e poi meti la sua || binda. |

La sexta fersa de fustagno de lo lato dextro tagliala de passa | 8 e meti ap(re)ssso lo suo dente così da basso come da erto de pedi | $2 \frac{1}{2}$ l'uno e poi meti la sua binda. |

15 La septima fersa de fustagno vole esser longa de passa 7 pedi 3, || ap(re)ssso meti li soi denti così da basso come da erto de pedi $3 \frac{1}{2}$ e | serà li doi denti pedi 7 e poi meti la soa binda. |

La octava fersa de fustagno longa de passa 8, ap(re)ssso meti li soi | denti così da erto come da basso de pedi $2 \frac{1}{2}$. Ap(re)ssso meti la sua bi(n)da. | Item taglia la sua fersa de fustagno in chura ap(re)ssso q(ue)sta cholona || de passa 7 pedi 3. Ap(re)ssso meti el suo dente così da erto come da bas|so de pedi $3 \frac{1}{2}$ l'uno come l'altro lato de la cholona, cioè de unde|xena. Ap(re)ssso meti la binda. E così va tagliando le tue ferse de fu|stagno et le

25 binde e lo denti de chanevazo ch(e) te manca a tagliar | de q(ue)sta cholona fina a l'arlenga del lado dextro. Serano ferse 11 cu(m) || q(ue)lla ch(e) è messa ap(re)ssso la cholona. E va tagliando le dite ferse e den(t)i |

[c.44v]

una mazor e l'altra menor, come nui havemo fato in la quarta cho|lona grande infina a ferse 11 ch(e) noi havemo tagliato. |

5 E arichorda-ti de spessità la toa vella da basso come da erto. E q(ua)n | tu haverai co(m)pido de tagliar q(ue)ste ferse e binde 22 e denti 44, cioè | un dente da passo e uno da erto, poi taglia le tue arlenge del lato dex||stro ample de tuto chanevazo dopia e vole esser passa 9. |

10 Io te fazo asapere ch(e) nui havemo compido de tagliar la mità de q(ue)sto | nostro trio, cioè del lato dextro. Per q(ue)sto modo va tagliando l'altra | mità del lato sinistro cioè ferse, cholone, denti, e binde, e arlenge. E | q(ua)n serà fata e chosita la dita fersa, farai tagliar percente 27 fen||dendo el tuo chanevazo per longo. E farà-te percente 3, ceschaduna | de le percente serà per terzo. E vole esser ceschaduna passa 16 et | pedi 2. Questi 2 pedi s'è per arvolzer de le arlenge e meti per|cente 3 per passo. |

15 E se tu volesti meti li soi pedocha del trio grande chomenza ap(re)sso || la cholona grande e vole esser pedi 4. Adoncha per ladi pedi 8 | e li 2 pedocha cioè q(ue)lla che è ap(re)sso la cholona da l'uno e dal al|tro lato voleno andar incrosate su a la cholona. E
20 vole esser ces|chaduno de q(ue)sti pedi octo tanto longi, ch(e) vegnirave fin a la terza | percenta. ||

E se tu volesti saper là che tu dei meter li toi pedocha de le borine, | ano(m)bra le tue p(er)cente e parti per q(ui)nto e lassa le 3 parte da basso | e le 2 parte de sopra e li
25 comenza a metere li toi pedocha da la | burina e veni in su. E voleno esser 8 pedocha, cioè 4 per ladi, | e fa-li longi ch(e) azonzano su la terza binda. Et se tu volesti far || la tua burina in terzo, farai 5 pedocha per ladi. Arichorda-te |

[c. 45r]

de meter 6 pedocha per ladi per li stropi de chardenali e vole | esser zeschaduno tanto longo ch(e) azonza infina a la s(e)c(on)da p(er)centa | p(er)ciò ch(e) vol esser più curti ch(e) q(ue)lli dal briol. E q(ue)sti pedocha de li | quarnali parti-li dal chavo del briol come te piacerà. |

5 Questo è l'amaistrame(n)to de armar el trio e per lo simele ogni || nave. Ch(e) primo le sue zerzene da gratil a bagnarle e destarle | e meti-le a sugar e tira-le q(uan)to se vole p(er)ch(é) no(n) te vegna a regagnar, imp(er)|ciò ch(e) ogni chavo longo alonga per passo pede ½. |

10 E arma la toa vella in anten(n)al dui pedi meno de ciò ch(e) è l'antenna | longa, serà passa 15 pedi 3, imp(er)ciò ch(e) te crescerà q(ue)lli 2 pedi. Armar¹⁸¹ || da basso in gratil passa 15 pedi 2, imp(er)ciò ch(e) te crescerà 3 piedi p(er) | lo tagliar de le scote. |

E arma la tua vella in arlenga passa 8 ½, imperciò ch(e) la tua ar|lenga sempre tira,
15 crescerà ½ passo. Aricorda-ti a meter meulo e | marafoni e stropi et de far le sache de l'arlenga e de le schote. ||

Se nui volemo tagliar le 4 bunete in 4 pezi, seran(n)o 2 per ladi. | Inp(ri)ma taglia la p(ri)ma peza de boneta del ladi dextro la sua cho|lona de tuto chanevazo, ampla e dopia,
20 longa passa 2 pedi 3, e | poi meti la sua binda da ladi. Poi meti la p(ri)ma fersa de fustagno | e metila ap(re)sso la cholona longa pedi 8. E poi meti li soi denti, || cioè un de erto et un da basso, de pedi 2 ½ l'uno, e la sua bi(n)da ap(re)sso. |

Et per q(ue)sta raxo(n) e modo ch(e) tu hai tagliado la p(ri)ma e s(e)c(on)da fersa | cusì va tagliando infina a ferse 11, cu(m) li soi denti cressendo et | minue(n)do, e metando

¹⁸¹ Forse da correggere con *arma*.

25 le sue binde de chanevazo a zeschaduna | fersa. E q(ua)n haverai tagliato 11 ferse, taglia la tua arlenga || tanto ampla de tuto chanevazo dopia, vole esser longa passa 2 |

[c. 45v]

pedi 3. Haverà passa 2 tagliando la mitade de q(ue)sta peza de bo|neta, cioè de la cholona de mezo infina a la arlenga de fora. |

5 Hora torna a l'altra mitade de q(ue)sta nostra boneta, cioè dal la|di dentro de q(ue)sta cholona de mezo infina a chavo, taglia ferse 12 | de la misura de le altre 11 che nui havemo tagliato de li altri || ladi de q(ue)sta boneta. E q(ua)n haverai tagliato ferse 12 de fustagno, | taglia la sua cholona de chanevazo ugnola ampla de tuto drapo | longa passa 2 pedi 3. E poi la dopia e metila a ladi a la tua fersa, | così dopia a far meza cholona
10 cioè la mitade de la cholona gra(n)de | del trivo. Hora havemo co(m)pido la boneta del ladi dextro. ||

E per lo simile taglia la parechia peza de boneta cioè de ladi si|nistro, haveremi le 2 p(ri)me ferse de sopra. |

15 E se noi vogliamo tagliar le altre 2 bonete soto de q(ue)sta li quali noi | volemo far che habia pedi 2 de chazuda meno de q(ue)llo de sopra, | perché serà più dextra da tuor e meter. ||

In p(ri)mo taglia la sua cholona de mezo ampla de tuto chanevazo | dopia, vole esser longa pedi 11. E meti la sua binda ap(re)sso. E poi | taglia la sua altra inp(ri)ma fersa de fustagno ap(re)sso la cholona pedi | 6, poi taglia li soi denti, sì de sopra come de sotto, pedi 2 ½. |

20 E la s(e)c(on)da fersa de fustagno pedi 7 ½. Meti li soi denti longi pedi || .j. ¾, sì de sopra come de sotto, poi meti la sua binda. |

Et per lo simele va tagliando le tue ferse, denti e binde, infina a fer|se 11 de fustagno cu(m) li denti e binde. Taglia la sua arlenga ampla | de tuta tela dopia, de' esser longa

25 pedi 11, haverà tagliado la mi|tà de q(ue)sta s(e)c(on)do boneta. ||

Hora torna a tagliar l'altra mità de q(ue)sta peza de boneta dal ladi |

[c. 46r]

dentro. Inp(ri)ma taglia la sua binda ap(re)sso la cholona e poi taglia | la p(ri)ma fersa che fa' ap(re)sso la cholona, de' esser longa pedi 6. E me|ti li soi denti sì da erto come da basso de piedi 2 ½ l'uno e poi | meti la sua binda. |

5 Item taglia la s(e)c(on)da fersa de fustagno ap(re)sso q(ue)sta, vole esser pedi 7 ½ || e poi meti li soi denti sì da basso come da erto de pede .j. ¾. E | poi meti la tua binda. E così va tagliando tute le ferse e denti, | crescendo e diminue(n)do sì come nui havemo

10 fato da l'altro ladi de | q(ue)sta n(ost)ra boneta infina ferse 12. Et q(ua)n tu haverai tagliate | ferse 12 de fustagno e denti e binde, taglia la sua cholona || dentro, ugnola, ampla de tuta tela de pedi 11. E poi dopia-la | per longo e meti-la ap(re)sso le ferse. Havemo co(m)pido de soto la bo|neta del ladi dextro. Et per lo simel modo va tagliando

15 l'al|tra peza de boneta del ladi sinistro. Et aricorda-te le p(er)ce(n)te | 3 per passo. Ap(re)sso aricorda-te a meter per ogni peza de bone||ta 6 pedocha per 3 stropi e fa' ch(e) sia sì longi ch(e) azonza | infina a le seconde percente. |

20 E se noi volemo armar q(ue)ste 4 bonete, inp(ri)ma a le tue 2 prime | bonete, cioè q(ue)lle de sopra, vole(no) esser in gratil passa 8 pede .j. Vole | esser armada in arlenga passa 2 e pedi 2, imp(er)ciò che le cresceria || pede .j. per lo tagliar de le arlenghe. La chaxo(n) ch(e) le 2 bonete ha | .j.^a. fersa più ch'al trivo 51 e ch(e) la vol andar posada le 2 bonete | de soto q(ue)ste, arma-le nel modo ch(e) armasti q(ue)ste de sopra. E le arlenghe | vol esser armade pedi 10 1/5 q(ue)lle descenderà mezo pede più. |

25 E se nui volemo tagliar 2 q(ua)rtaroni de q(ue)sta boneta, comenza || a tagliar inp(ri)ma la sua cholona ch(e) vene in mezo de li toi q(ua)rtaro- |

[c. 46v]

ni del ladi dextro e taglia ampla de tuta tela longa e vole | esser dopia pedi 7. Ap(re)ssu meti la soa binda del ladi dextro e | poi taglia la sua fersa de fustagno ap(re)ssu q(ue)sta cholona. E | vole esser longa pedi 4 ½ e meti li soi denti da basso de pe|di 2 ½ et no(n) meter nesun dente da erto e meti le sue bi(n)de. ||

5 E per lo simele va così tagliando fina a ferse 11, cioè per lo | taglio havemo tagliato q(ue)ste 2, così crescendo e sminuendo | le dite ferse e denti da basso. E q(ua)n tu

10 haverai co(m)pito de ta|gliar ferse 11, taglia la sua arlenga de pedi 7 ampla de tu|ta tela. Hora tu hai tagliato mezo el quartaron de la cho||lona dentro a l'arlenga del ladi dextro. Hora torna a taglia|re l'altra metà de q(ue)sto quartaron, cioè de la cholona del | ladi dextro infina chavo de la boneta. E vole q(ua)rtaroni | per lo dito. |

15 E tagliarà ferse 12 cu(m) li soi denti da basso e va cresce(n)do || e descrescendo per el modo ch(e) se ha tagliata l'altra metà | de lo ladi de la bugna. E q(ua)n haverai co(m)pido de tagliare | q(ue)ste 12 ferse, taglia la tua cholona de meza nave de | tuta tela ampla,

20 et ugnola, e longa pedi 7, poi la dopia | de longo. Serà ta(n)to come q(ue)lla del trivo. E haveremo co(m)pi||do q(ue)sta peza de q(ua)rteron del ladi dextro. E ricorda-te | de meter percente e pedocha e parti le soe 4 peze i(n) pedi 7. |

Et per q(ue)sto modo taglia l'altra peza del q(ua)rtaron del ladi | dextro e starà be(n).

25 Arma poi li toi q(ua)rtaroni così da l'uno | ladi. come da l'altro. passa 8 e pede .j. in anten(n)al e in gratil || e da basso altrotanto. E le arlenghe den(n)o esser armade pedi 6 ½. |

[c. 47r]

Arichorda-te de metere mantileti de soto e de sopra e da ladi | q(ua)n tu armi le vele così grande come pichole. |

Questo sì è lo chargo che porta q(ue)sta n(ost)ra chocha la quale è | longa in cholumba

5 passa 13. E andarà in piano in q(ue)ste passa | 13 man 21 de bote. E per ceschaduna man andarà bote || 18, serave in tuto bote 378. |

In choverta de sopra mesura la tua nave ch(e) serà passa 15. | E andarà man 24 de bote,

10 15 per man ch(e) serave in la cho|verta de sopra bote 360. Adoncha in la choverta de sopra e | q(ue)lla de soto starave bote 738, de le q(ua)le abbati una man || de bote de q(ue)lle de fundi et una man de sopra, serano bote | 33. Cioè per lo pozo per l'arborio e per li stanti resterà el suo | chargo neto bote 705. |

15 Questo serà lo amaistrame(n)to de far arbori e anten(n)e de gros|seza. Tuti li arbori sì grandi come pizoli voleno volzer nel || suo rotondo mezo palmo per passo de ciò ch'(e)l arborio fusse tu|to longo. Tute le anten(n)e voleno volzer ¼ de palmo de ciò | ch(e) l'anten(n)a fusse tuta longa. |

20 Chi volesse comprar penoni per far anten(n)e de passa 12, | tu dei co(m)prar un penon longo de passa 8, ciò meno el terzo || de ciò ch(e) l'anten(n)a fusse longa. Cioè passa 8 e pedi 2 più per | doxena, seran(n)o passa 8 pedi 2. |

Vole penon .j. per stello el q(ua)le vole esser longo la metà de ciò | ch(e) è longa tuta l'anten(n)a e 2 pedi più per dodexena, serave | passa 6 pedi 2. Faran(n)o tuti dui

25 q(ue)sti penoni passa 14 pè 4. ||

[c. 47v]

Questa n(ost)ra anten(n)a vole de doppio pedi 2 per passo de ciò ch(e) | tuta l'anten(n)a fosse longa, cioè per dodexena. Adoncha l'anten(n)a | è longa passa 12, el doppio serave

- 5 pedi 14. Adoncha el ven|tame passa 8 pedi 2, el stello passa 6 pedi 2, serave 14 | pedi 4, chavalchando pedi 14. Roma(n) neta l'a(n)ten(n)a passa 12. || Sapi ch(e) q(ues)ti palmi volze li penoni tanti pedi volzerà l'anten(n)a, | siando ingalezada. Per q(ue)sta s'ì fata raxon se taglia rixe de | anten(n)a e inbogial per ligar la dita. |
- 10 Questo è lo amistrame(n)to de far cholzexi de arbori cos'ì gra(n)di co|me picholi. Inp(ri)ma tuti li cholzexi cos'ì gra(n)di come picholi vole(no) || esser longi .j. pede per passo de ciò ch(e) tuto l'arborio fusse longo. | E vole esser alargo el cholzexe el sexto de ciò ch'(e)l cholzexe fus|se tuto longo. Poniamo ch'(e)l fusse un arborio longo passa 24. | Vol esser longo el cholzexe pedi 24 e vole esser largo el chol|zexe el sexto de 24 che è 4. Ado(n)cha lo dito arborio de 24 || passa, vole 24 pedi de cholzese in longeza e pedi 4 i(n) largeza. | E q(ue)sta raxo(n) cos'ì è per cholzexi gra(n)di come picholi. | Tuti li arbori de nave latina, cioè da proda, vole(no) d'anten(n)a | più ch(e) tuto l'arborio pede .j. per passo. Per zeschaduno arborio | da proda ch(e) fusse longo passa più ch(e) 15, vorave esser più cur||to l'arbor de mezo terzo pede per passo de ciò ch(e) fusse tuto lo(n)go. | Arborio de passa 15 vole arborio de mezo de passa 14; per | q(ue)sta raxon farai simelme(n)te le altre. |
- 25 E sapi ch(e) l'arborio de mezo vole pedi 5 $\frac{3}{4}$ de anten(n)a de ciò | ch(e) tuto l'arborio fosse longo più per passo. Arborio de passa 14 || vole anten(n)a longa tuta de passa 16 pede $\frac{1}{2}$. |

[c. 48r]

E se tu volesti ligar le braze de le suste per raxon qua(n)ti passa | è longa l'anten(n)a, tanti pedi dentro de la cima del ventame e | li charuzi ta(n)ti pedi qua(n)to è tuto lo stello longo. |

- 5 Chi volesse sapere per raxon de nave latine ciò che vole de | timon, vole ta(n)to q(uan)to la roda de pope e pedi 7 più i(n) choverta. || E q(uan)ti passi è longo lo timon, tanti pedi vole volzer la timo|nera. E q(uan)ti pedi volze la timonera, ta(n)ti pedi vol esser lar|ga la palla. E s'ì vorave aniza longa come tuto lo timon. El |fuso el schaton vol esser partido per mitade. |
- 10 Timon. ||

Questa s'ì è la raxon de far sartie. Tute le sartie ch(e) se | lavorano a Venetia, a la Tana, de no(n)boli 3 e de fili 12, | de' pesar el passo lbr. .j. E se fosse de no(n)boli 4 e de fili 9, de' | pesar el passo lbr. .j. |

- 15 El fior de chanevo s'el fosse fili 16 e no(n)boli 3, pesarà el passo || lbr. .j. E s'el fosse de nonboli 4 e fosse de fili 12 ,pesarà lbr. .j. | Anchore de megliar .j., vole tortiza de passa 80. E de' haver per |

[c. 48v]

no(n)bolo fili 120 e de' pesar el passo lbr. 10, se la fusse de re|fudio. Et se la fusse de fior de chanevo haverà fili 160 e | de' pesar el passo lbr. 10. |

- 5 Et se tu volesti dar anchora per raxon de sartia, vole de | ferro, cioè de' pesar l'anchora, el quarto più de ciò ch(e) pesas||se la dita tortiza. La tortiza pesarave lbr. 800 in passa 80 | e de' pesar l'anchora el q(ua)rto più serave lbr. 1000. | Et se la tortiza pesa lbr. 10, el prodese vole per mitate cioè lbr. | 5 per passo. E la gripia vorave el terzo, serave lbr. 3 $\frac{1}{3}$. E | per q(ue)sto modo farai le simel raxon. ||

Et se tu volesti manti per raxon, misura da le gole infin a li | ragli del cholzexe e darali
2 ta(n)to, e farà rixa de anten(n)a | el peso del manto. Se l'anten(n)a volzesse pedi 6,
vorave el dopio, | ch(e) serave lbr. 12. E ta(n)to vol pesar el manto per passo. |

15 E per braza de susta per palmo ch(e) volzesse l'anten(n)a, vole || pesar el passo lbr. .j.
La susta de ogni navilio vole esser longa | 2 volte e meza de ciò ch(e) è l'anten(n)a
longa. |

E per charuzi vole esser 2 volte longi q(uan)to è lo stello dal boi|al a proda. |

20 Poza longa como l'anten(n)a, pozal 2 volte come la poza. ||
Morganal vol esser 2 volte longo chome l'anten(n)a. E qui | è finito de far la nave. E
vedereti-la i(n) dessegno andar a | vello come sta nel seq(ue)nte margine. |

[c. 49r]

[disegno. Nava]

[c. 50r]¹⁸²

A stimar la portada di ogni nave, sia de chi conditio(n) | si voglia. Metamo ch(e) la nave
sia de passi .x. in columba e fa boca piè 20 et in cadena piè 8. | E di': 8 via 20 fa 160, e

5 160 fia 10 fa 1600. | Poi parte p(er) 6 entra 266, 2/3 e tante botte | metterà tal nave. ||
Anchora voglio-te dir p(er) confirmar la dicta rason. | Una nave de passi 15 in columba

e in bocha | piè 30, alta in coverta piè 10, tu farai come | di sopra te ho dicto: 10 fiade

10 30 fano 300, et | 15, ch'(è) la longeza, fiade 300 fa 4500. Parte p(er) || 6 entra botte 750.
| E tanto metterà la dicta | nave de botte sotto coverta. Et cossì tu haveray | a far ogni

15 rason p(er) longeza e alteza e q(ue)sto è in | bocha. ||

Anchora p(er) haverti dicto di assai cose et mì p(er) haver | visto et inteso et mesurado,
io te voglio dir di | uno ballanier di passi 15 in columba, di sla(n)zo | a proda piè 20, alto

20 piè 21 a popa di sla(n)zo, | zoè cader l'asta piè 2 ½ alta piè 12 in bocha. || Ogni paso in
columba piè 1 ½ in bocha, in passi | 15 ch(e) sarà longo sarà o vignirà in bocha | piè 22

25 ½. Anchora p(er) aricordarti tute suo rason | ch(e) costruano q(ue)lli de pone(n)te, sì
el ballanier che | passi 15 in columba, vol la corba di cao di || sesto a pope [...] partendo-
ti dal mezo p(er) mittà fin |

[c. 50 v]

a popa, et cossì vol dal mezo a prova. Dichiarando-ti | ch'el mezo vol do corbe di uno
ponto, et a cavo | di corbe 4 a pope, partendo-ti dal mezo la q(ui)nta | corba vol quarte

5 3 di pè di stella. Et parte(n)do-ti | dal meso a prova a cao di corba 5 di stella, vol || p(er)
mittà di quarte 3 di pè. Et venir a popa | cu(m) lato maestri ch(e) in carozo sia alto piè

10 5 et | a proda piè due ¾ zoè la mittà, vol ess(er) alto | in coverta piè 8 in 8 e ½ el cao de
sexto zoè | la corba in fondo 1/3 ch(e) in bocha. Ma vol le||gno in ramo tanto ch(e) fa

15 tute corbe. Vegni uno | pè a crescere et q(ue)llo e q(ue)sto di raso(n) si vole uno |
ballanier. Dichiarando-ti p(er) no(n) ti haver dicto la | raso(n) d(e)l fondo, la sua raso(n)

sì è ch'(e)l vol di fondo | 180 quinti di q(ue)llo è in bocha et di triganto || sì vol q(ue)sto
e di legno in ramo a prova. |

Al nome sia de Dio et di la sua m(a)re verzene Ma|ria, qui sotto notarò p(er) dar ad

20 inte(n)dere a chi no(n) | sa di la coredar nave di chi grandeza si vo|glia, di tute q(ue)lle
cose gli aspecta fina la vella || e(t) prima. |

Nave de botte 100 sì vuol un arborio di passi 12 | e più e mancho secu(n)do co(m)e sarà

25 fornida di | suo raxo(n). Prima vol costiera e stasi e popesi in | suma 12. El suo pese de
le costiere l. 3 el || passo. Stasi e popesi l. 14 el passo, coronella di fras- |

[c. 51 r]

¹⁸² Da qui fino a c. 60v il manoscritto raccoglie un testo di difficile lettura, sia per la grafia che per la sintassi.

- con l. 6 el paso. Chi te doma(n)dase dove | cavi q(ue)sta rason d(e)l peso de la sartia,
5 dorote-lo¹⁸³: | l'arboro è passi 12, parti p(er) quarto l'arboro et | entra 3 e ava(n)za nulla.
 E tante l. vol esser | el passo de le costiere, pupese e stasi. Parti l'arbo||ro p(er) 3 entra
 4 sì ch(e) l. 4 vol pesar el pas|so, coronella e frasconi. Parte l'arboro p(er) mittà, | sì
10 ch(e) vol ess(er) l. 6 p(er) passo. Manti di frasconi | vol ess(er) li do terzi di peso p(er)
 passo di q(ue)llo è la coro|nella, sì ch(e) di q(ue)sto io te ho facto chiaro. ||
 Anchora dirò-te di la longeza di la costiera. L'arbo|ro è passi 12, abatti 2 volte ¼ di
 q(ue)llo è la na|ve in cadena e tanto vol esser mancho di lon|geza zoè de 12 passi. |
15 Sartia menuda zoè menali di brazi, e borina, || e gomina di mezo, e menali di frasconi, e
 briol vol|e maestra e picharessa vol ess(er) di l. j^a 84 el pas|so menaleti de costiera l.
 184 el passo. |
20 Item sì vol gomene 4 de l. 400 e 450 l'una, | zoè passi 80 l'una. ||
 Anchora sì vol uno prodese de l. 4 el passo, | gripia de l. 3 ½ el passo. Anchore 3, una di
 | l. 450, e l'altra di 400, e la 3^a de 500. |
 Questo è qua(n)to aspecta s(e)c(on)do la rason. |
25 Nave de botte 200 sì vol un arboro de passi || 14 e più e meno secondo la nave ch(e) sia
 be(n) |

[c. 51v]

- passuda di bocha e trepiè. Et sì vol fili 14 | p(er) ladi, tanti passi d'arboro tanti fili
5 computando in q(ue)lli stasi e popesi e fraschoni, el | suo peso e la sartia e la longeza
 al modo so|pradicto. Sartia menuda da l. 2 fina l. || .i. ½ p(er) passo. Tutta sartia tie(n)
 sì vol gome|ne 5 di l. 7 fin l. 8 el passo, passi 90 | l'una. Et sì vol anchore 4, 2 di l. 450, | e
 do .j^a. de l. 600 e la 4^a de l. 800. |
10 Nave de botte 300, e di 400, e di 600, e di || 700 vol un¹⁸⁴ arboro una volta e meza |
 q(uan)to l'è in carena. Si¹⁸⁵ l'è in carena, ponamo | passi 14, vol ess(er) 21 passo longo.
 Et si la | nave fosse in carena e pocha bocha digo | ta qua¹⁸⁶ ch'(è) p(er) la longeza no(n)
15 i dar raso(n) d'ar||boro <et anchora> ma guarda zò che la sé in | bocha e dage 4 fiate
 tant'è d'arboro. Et | anchora n'è .j^a. altra raso(n). Mesura .j. 3 piè | et tanti piè, e di 3 piè
 la trovi tanti pas|si la vol d'arboro et q(ue)sta è la sua raso(n). ||
20
 Anchora si vol come te ho dicto la suo sartia | d'arboro tanti fili p(er) ladi quanti passi è
 l'ar|boro longo, computado in q(ue)lli fili popesi et | frasconi e baonesi, staxi 4 fin 400
25 botte, | e da 400 fin 700 vol staxi 6. La gro||seza over el passo dele costiere: parti |

¹⁸³ Sic.

¹⁸⁴ Ms. *um*.

¹⁸⁵ 'se'.

¹⁸⁶ Da emendare e considerare come casi in cui il copista si è dimenticato le abbreviature per *ta(nton) qua(nton)?*

[c. 52 r]

come te ho dicto p(er) quarto e tante l. vol pesar el | passo di la costiera. La longeza
 q(uan)to sì vol ess(er) de | le dicte costiere, q(uan)to tu hai d'arboro bata(n)do | sempre
 5 do volte q(uan)to la nave è in cadena per | cadauna costiera e tanto vol di costiera.
 Pope||si vol ess(er) longi q(uan)to l'hano d'alboro, batando | q(uan)to è la nave una
 10 volta in coverta, el suo | peso partir p(er) 3^o la longeza d'arboro e tanto | quanto entra,
 tanto vol pesar el passo. Et cossì | vol pesar i stasi et qualche onza più p(er) essere ||
 sartia di grandò affano la sua longenza co(m)e | i popesi, coronella di frasconi, la sua
 15 longeza | p(er) mittà di l'arboro, el peso anchora si vol | partir p(er) mittà e se la mittà
 è passi x, in | xij vol pesar l. x, in xij el peso. ||

Manti di frasconi p(er) mittà d(e)l peso de le coronelle | di frasconi. |

Manti d'arboro el peso l. posso passi¹⁸⁷ la longeza | l'uno una volta e meza q(uan)to è
 20 longo l'arbo|ro, e vol esser ch(e) mesi in quarto a muo tor||tiza. |
 Cavo d'argana chomeso pia in quarta di q(uan)to vol ess(er) | i manti di frasconi. |
 25 Menali di frasconi, e borina, e brazi di l. 2 ½ | el paso la peza passi 100 l'una peza. ||
 Menaleti di quarnali e di chinali e schortina |

[c. 52v]

di l. 2 el passo, passi 100 la peza. |
 Arlenga, brioli e picharessa e altra sartia come | aspecta a la nave. |
 5 Anchora de 300 botte e 400 vol ess(er) la suma 5 | di 500 fina 700. Anchore 6 in 8 el suo
 peso || de l. 800 fin 1200 l'una. E di botte 700 | da l. 1300 fin 2000 l'una. |
 10 Anchora nave di 900 botte fin 1500. Vol d'ar|borò p(er) la longeza de la nave o vol p(er)
 .j. 3 | piè o voi 4 volte q(uan)to l'haverà in bocha || tu puol be(n) guardar la nave di ch(e)
 raso(n) la | te pare et ch(e) arboro i conviene et a quella | raxo(n) ti acosta. |
 15 La sua longeza e la groseza p(er) la rason come te ho | dicto di sora. Et più vol una nave
 di tal por||tada tanti fili di costiera qua(n)ti passi d'arboro | là no(n) mettando ni stasi,
 ni popesi, ni frasconi, ni ba|onesi in q(ue)l numero. Metamo ch(e) i havesse passi | 24
 20 d'arboro, vol fili 24 p(er) lado di costiera, | frasconi 3 in 4 p(er) ladi, baonesi 2, popesi
 3 p(er) || ladi stasi da 6 in 7 fin a 8 in suma el peso | come te ho dicto di sopra e cossì
 p(er) raso(n) farai ste | rason. |
 25 Menali di frasconi e mantichi et altri menali di | quarnali de manaleti da l. 4 in 3 e do e
 || meza do p(er) passo e q(ua)n tu hai a ordinar fa a |

[c. 53r]

q(ue)lla nave la sua longeza da 120 l'una peza | p(er) più sparagno di sartia. |
 Altra sartia come aspecta a la nave ma(n)ti di frasco|ni sempre el suo peso p(er) mittà
 5 di q(ue)llo pesa la | coronella di frasconi, si la coronella e di l. 12 || el passo e manti de
 l. 6 el passo. |
 I manti d'arboro tanti passi d'arboro tante l. | vol pesar il passo di dicti manti la sua
 10 longeza l'un¹⁸⁸ vol ess(er) longo una volta e meza in q(uarta) | comesi in tortisa. ||
 Cao d'argana passi 60 l. 14 in 16 el passo, gri|pia l. 8 in 10 el passo e altra sartia haverà
 | di bisogno p(er) altri s(er)vitij di nave, e p(er) mezana e di | respecti la qual no(n)
 15 metto cossì a ponto. Ho· te d(i)co | quello a ti haverà de bisogno p(er) mettere la nave ||
 in ordino. |

¹⁸⁷ Sic.

¹⁸⁸ Ms. *l'um*.

Anchore 8 in 10 de l. 1500 fin a 3000 secu(n)|do q(ue)llo aspectarà a nave de 900 botte fin i 500. |

20 Tortisa da .x. fin .xij. in 14 de l. 22 fin 24 | e 26 e 28 secondo la portata di la nave || e tute vol ess(er) di longeza di passi 80 in 85 l'una. |

Io sì te ho dicto p(er) q(ues)to a mi è parso di arbori p(ri)ma | et poi di la sua sartia

25 aspecta et p(er)ch(é) inte(n)deati be|ne la differentia ch'io fazo da nave di 200 bot|te a quella di 300 fin 700, dirò-telo, io met||terò questa cosa a comparatio(n) di caraturi. |

[c. 53v]

I metterà uno peso honesto in su uno carro et ha|verà uno par de buo' ch(e) tira e tira-lo bene | ch(e) no(n) se aromperà niente et sarà forto p(er) por|tar q(ue)lla fadiga

5 p(er) strada bona e ria. El vegni|rà q(ue)llo caratier i sarà porto più peso, et p(er) gor||dità torà tuto q(ue)llo peso et cargarà molto bene | el carro. Et no(n) fortificarà più el carro di | q(ue)llo sarà stà cu(m) el pocho peso ma anti i mette|rà do bo' più di q(ue)llo

10 l'haveano et riverà el | carro p(er) forza et cu(m) affano asai del carro || in modo ch(e) al mezo d(e)l camino el carro lassa|rà le ruode et no(n) porà seguor el suo via|zo. Et p(er)derà tanto ch(e) meio i saria stato a no(n) | n'haver alevado se no(n) me' p(er)

15 q(uan)to podeano ti|rare i suo par di buo' e ch'(e)l carro sempre || i saria stà forte a tal affan(n)o. A proposito, el | parro(n) over nochier ch(e) inte(n)de, vol parlare | sempre p(er) denari no(n) puol e no(n) sa parlar. Io ho | visto et anchora assai cose ch(e) mi ha

20 pas|sà p(er) le ma(n) et secondo el mio veder et el || mio intellecto ho tracto q(ue)ste raso(n) de mia | fantasia. La raso(n) sì ve la digo¹⁸⁹ et consi|rove-la di dire la p(ri)ncipal cosa ch(e) se die | guardare sì è l'arborio e poi el temo(n). Ma | d(e)l temo(n) lassarò in

25 la pena, p(er)ché è cosa no(n) || tocando la nave tira cu(m) q(ue)llo p(er) altro modo |

[c. 54r]

no(n) se hano dubito. Ma torno al facto de l'arbo|ro, le cosa, miser caro, chi bene sì vol gua(r)|dare come dico p(er) ess(er) affano e p(ri)mo me(m)bro | di la nave e p(er) tanto

5 no(n) vi parà da novo | se io fazo differentia entro i fili da pizola na||ve a granda sì ch(e) ti che lezi s'tu è ma|riner ben l'intendi meglio ch'io no(n) ho sa|puto scrivere. |

10 Anchora ti dico a la nave di botte 200 in|fina 300 tanti passi d'arborio tanti fili p(er) || ladi computando stasi e popesi in q(ue)l, | et nave de botte 400 fina 700 ta(n)ti | passi d'arborio tanti fili no(n) mettendo stasi | ni popesi. Nave de botte 900 fin 1500 | tanti

15 passi d'arborio tanti fili p(er) ladi de co||stiera e 4 in 3 frasconi p(er) ladi, 2 baonesi | p(er) ladi, 3 popesi p(er) ladi e 6 in 8 stasi in su|ma. Vegnirà haver in suma p(er) ladi mettan|do la mittà di stasi fili 38 in 36. |

20 Ho te dicto di arbori e sartia e anchora et || antenna voglion dir de le velle cusì quare | come latine et prima. |

Vella quara cusì granda come pizola siano de | ch(e) grandeza se voglia se taiar p(ri)ma

25 di sop(ra) | quara come un dado da basso dai di raio || un quarto di piè p(er) passo di cazuda e di' |

[c. 54v]

cossi: questa vella vol ess(er) passi 20 in ante|nale, ti ò la mittà chi è .x. passi ch(e) sarà

5 | quarte .x. di piè ch(e) insuma piè 2 ½ . Co|tanto haverà di cazuda più in bugna ch'a | in briol, el taglio come(n)za a la colona di || mezo e ti ve(n) taiando e crescendo in bug(n)a.

| Et cossi farai una vella bona e usila da por|tar da ogni tempo et in ogni temporal. |

¹⁸⁹ Ms. la <dicto> digo.

- 10 La sua p(ri)ma bonetta dai uno piè di taio più in | bugna cha¹⁹⁰ in briolo. E volo uno pocheto di || taio d'alto uno dedo grosso di taio d'alto. |
La secu(n)da ma(n) di bonetta pur q(ue)llo taio di la p(ri)ma | qui sopra come dirò. |
- 15 Ancho p(er) tuo conforto ti voglio dir ch(e) di q(ue)sta raso(n) | non ti partir ch(e) corando una nave uno || temporal habiando la vella poch'a cazuda | e granda somità de la nave e segurtà | di la vella et q(ue)sto no(n) voglio ch'(e)l mi resta in | la pena. |
- 20 Qui sotto notarò la raso(n) di una vella di taglio || p(er) mezana di nave e siano de passi 14 | fin 18 et 20 p(ri)ma. |
- 25 Vella di taglio vol taiar zoè mezana di nave | e vol-se taiar d'alto a pa(n)no tuto e terzo et | q(ue)llo taio vol seguir ai do terzi di la vella || el terzo chi avanza di la vella se ne vol |

[c.55r]

far tanti poncti ch(e) al insir inveniamo la ri|magna tuto pan(n)o¹⁹¹ e da basso o el suo taglio q(uan)to | pan(n)o grasso. |

- 5 Anchora sù voglio dir un'altra raso(n) ch(e) vignirà || bene p(er) una vella di nave da passi 15 fin | 20. E vol-se taiar d'alto a tuto pan(n)o e mezo | e cu(m) q(ue)sto taio si vol andar fina i do terzi de | la vella. Et quando tu sarai ai do terzi tuto | hora uno quarto d(e)l pan(n)o e farane tanti po(n)||cti q(uan)to sarà le ferse a si avanserà et insirà | in ventamo a pan(n)o .j. e questa et da basso | el suo taglio quarto pan(n)o u(n) pocho più. |

[c. 55v]

Li arthimoni ha una raso(n) p(er) si differentiata da | le mezane. Poniamo ch(e) la vella sia de passa | 18, li entrano 3 peze de fustagno p(er) passo et | le velle da 14 passa in su

- 5 vol ess(er) tante nel | filo q(uan)to nel antenal et piè 2 p(er) ogni desena || de peze. Essendo q(ue)lla vella de passa 20, sa|pi ch(e) quarto da la prima fersa è de comenza | banedo¹⁹² el quarto de 20, te rima(n) 15 et | vie[n] numerando in suso tante ferse
- 10 q(uan)te sono | q(ue)lla vella, zoè q(uan)ti passi l'è in l'antenal. Et dirai: || 15 passa sono in antenal o in la bocha, et da filo | al canevaza de 15 fia 14 fa 210, et q(ue)sta è | la mittà d(e)l drapo. Agiongi altratanto, fa passa | 420 vole q(ue)sta vella. Ma fa de peze sapii |
- 15 ch(e) va passa 18 p(er) peza vorà q(ue)sta vella peze 22 || passa 10 p(er) ogni decena de peze voi braza 200 | et 20 de canevaza volese partir p(er) 7 parte | la quarta parte in
- 20 binde et le 3 p(er) pogiamo. | Vole-se taiar q(ue)sta vella a terzo drapo. E vol | q(ue)sta vella ponti 18, li due terzi d(e)l drapo doi si || rima(n) tu farai tanti ponti q(uan)ti som q(ue)sta vella in an|tenal. Essendo a capo di q(ue)sti ponti haverai taiato | ferse 38.
- 25 Prova de q(ue)sto raio fino al stallo, sapii | ch(e) le due p(ri)me ferse de fillo no(n) vol poncto | alcun taia due de q(ue)ste ferse p(er) uno de q(ue)sta po(n)ti. || Et tute se mia a drapo da gratili et armarsi |

[c. 56r]

el quarto mancho di q(ue)llo ch(e) sono l'antenal. | Vella de passa 16 vole-se taiare a

- 5 tertio drapo et | tiorle le nove prime velle da filo et no(n) gli dar | alcu(n) ponto. Et poi parti el drapo et li toi po(n)ti | zoè 16 ponti p(er) ognuno de dicti ponti in die || taiar ferse 21 et insirà fora a tuto drapo et | haverai ferse 40. T'aricordo 65 p(er) ogni passo ch(e) | tu hai d'antena si de dar de cazuda a la sua fersa | dal filo p(er) mezo p(er) passo
- 10 de q(ue)llo ch(e)l sia l'antena longa. | El filo sarà longo ponta 17 et piè 3 de q(ue)sti

¹⁹⁰ 'che', cfr. Stussi (1967: 95): «Item tuo' lo rosmarin et i(n)plantallo in cavo de la vigna enfra tera e faràlla meio cha de prima».

¹⁹¹ Ms. *la ri|magna tuto pan(n)o e farano tanti ponti | q(uan)to sarà la fersa.*

¹⁹² Sic.

- pas||sa et piè 3 ch'(è) longo el filo vol ess(er) el quarto | de canevasia. Seguirà ess(er)
- 15 longa da canevaza | passa 4 et 2 piè, fa ch(e) la scalera de canevasia | mezo pè p(er) fersa descrezia dal gratil p(er) mezo sì o se | vegnirà a discredere p(er) ogni fersa piè uno. Et q(u)a(n) || sarai a cao gratil haverai de canevaza ferse | 220. Nota ch(e) sarà
- 20 ogni passo sta vella a gratil .| T'aricordo ch(e) p(er) ogni passo ch'(è) l'antena in antenal | se die haver piè .j^o. in gratil ch'(e)l sarà passa 12 | piè 4 in gratil, zoè el quarto me(n) de q(ue)llo è || l'antena longa p(er) ogni peza de fustagno ch(e) in ante|na vella vol
- 25 ess(er) de spago sotil livra una. Et | spago grosso tertio meno ch(e) ua de sotil. Ma¹⁹³ vole|mo far la sarzina di q(ue)sta vella, essendo longo in an|tenal passa 16 agiongì la mittà, ch'(è) octo, et multi||plica 8 fia 16, et poi abbati tanti passi qua(n)ti è |

[c. 56v]

- la vella nel antenal. Qua(n)ti passa te rima(n) ta(n)to | e q(ue)llo de' pesar la sarzina. |
- 5 Vella de passa 17 vole de fustagno 22, p(er) ca|nevasia braza 44. El se vol taiarle due | prime ferse da filo a mezo drapo, vole ponti, || et usirà fora a tuto drapo. Et romagnerano ferse 56. |
- Velle de ferse 16 conme(n)tia-si dal stello cusì piccole. | Velle sempre ch(e) vogli armar
- 10 la sua vella et è | facta. Vole comenzar a taiar a tuto drapo meno | quarta¹⁹⁴ e vole usire a tuto drapo et quarto. ||
- Vella de passa 14 canevasia, bra(z)a 200. Et 80 vo|le-se taiar a mezo drapo, et vol ponti 14, usirà | fora a tuto drapo. Te rimanerà ferse 30. |
- 15 Velle passa .xi. vol fustagno peze 8, canevaza br. 150. | Vole-se taiar a tuto drapo meno el tertio, vole po(n)ti || .xi., haverai tuto drapo da erte ferse 30. |
- Velle de passa .x. vol fustagno peze 6 et 1/2 caneva|sia braza 130. Vole-se taiar a tuto
- 20 drapo meno quar|ta et usir a tuto drapo. Nota ch(e) tute le velle | de meze no(n) vole haver alcuna cazuda, ma vole || ess(er) tute rotonde. Nota ch(e) ciascuna mezana de | passa 12 si die taiar a mezo drapo et vol usir | a mezo drapo. Sapi ch(e) te rima(n) mezo
- 25 drapo et | q(ue)llo parti in tanti ponti q(uan)to è la vella in antenale. | Sapi ch(e) nisuna vella nele 2 p(ri)me ferse da filo || no(n) ha taio. Ma li tagli suo su(n) li pizi de la cane-|

[c. 57r]

- vasia da erto. Volendo i(n)te(n)dere q(ues)to vol pesare | una sarzina. |
- Essendo la vella de passa 20 abbasi la mità te rima(n) | .x. Moltiplica 10 fia 20, fa 200:
- 5 tanto vol | pesar una sarzina. Vol abater qui qua(n)ti passa || è l'antenal et la .C. passa 20, abbati qui 20 die | 200, te rima(n) 180: | tanto vol pesar la sarzina, | così de granda come de piccola. |
- 10 Volendo taiar la sartia d'una nave p(er) rasoni. ||
- Coronelle de frasconi la mittà d(e) l'alboro dal fogo(n) in su. | I manti de frasco(n) dui terti de l'alboro et agio(n)gi le | sache. |
- Senali dui terti de l'alboro et giongì le sache. |
- 15 Chinali dui terti de l'alboro, agiongì le sache et piè 3 più longi de senali. ||
- Coronelle de quadrenali et scotine la mità | de l'alboro et dal fogo(n) in suso. |
- Stasi in catsrena¹⁹⁵ dui terzi de l'alboro, agiongì le | sache, et piè 3 più de senali. |
- 20 Manti da l'alboro et rise vol ess(er)¹⁹⁶ longo uno || due volte qua(n)to è l'alboro. |
- Briolo vol ess(er) tanto q(uan)to è l'alboro. |

¹⁹³ Forse per 'mo'.

¹⁹⁴ Ms. *a tuto drapo meno | meno quarta*.

¹⁹⁵ Sic. ma senza significato.

¹⁹⁶ Ms. *rise <vol> vol ess(er)*.

Braze de brazi la mità di q(ue)llo è la crose zorlatena. |
Brazi due tante q(uan)to hai di crose. |
Scote due volte q(uan)to hai di crose. |
Borine due tante q(uan)to hai di crose. |

[c. 57v]

Manti da [e]rto tanto q(uan)to tu hai d'arboro¹⁹⁷ dal fogo(n) | in su. |
Ac(c)oredar una chochia de sartia vole q(ue)lla rasona | ch(e) rec[hie]de una nave, zoè
5 de migliora e però d(e) | l'ancore. Nota ch(e) sopramola in atuti c(he) andena || più in
una chocha da 20 p(er) centenaro: p(er)c(hé) la | dà assai ferrome(n)ta grossa in
fachira, et governo. |
Una chocha vol tanta antenna q(uanto) ei la apre in re|gra, zoè li suo stadi tre tanto, zoè
10 el terzo in nave | e li dui terzi fora de nave. Quando l'antenna || è in posso vol ess(er)
l'arboro p(er) ogni passo ch(e) l'ha d'a(n)|tena piè 4 e ½. Et questa è la sua raso(n). Ma
15 | a Vinetia si fortia qualch(e) più. Nota ch(e) arbo|rando el se die mettere l'arboro li tre
q(uar)ti | lassando i verso la pupa vole qualcosa più de || lanzo p(er) sentado di stasi. |
Volendo fornir uno arboro de sartia de cocha | ch(e) porta migliara 600, vole pesare el
20 passo de | le sue rize da l'arbolò l. .C. el passo, zoè | le coronelle da l'alboro cu(m) senali
6 p(er) lato, chi||nali 4 et popesi 2 p(er) lato. |
El modo de taiar le sue coronelle: vol ess(er) lo(n)ge | el terzo meno q(ue)llo et l'arborò
25 da la coperta in | suso. Tuti li senali et chinalli va a pupa et | primo mezo passo, et
secundo passo uno, || et el tertio uno et ½, el quarto dui. Sapi |

[c. 58r]

ch(e) li soi manti vole pesar el passo port[an]do la co|cha migliara uno, p(er) ogni
centenar de migliara | 22. Adunqua pesarà el passo l. 20. Vole | ess(er) ciascuno due
5 fiate q(uan)to è tuto l'arbor p(er) ha|ver rise, sie p(er) le sue brazie de l'ante||na vole
ess(er) de la groseza de li senali et similii | le rise, li atenali l. 2 p(er) passo. Tuti i altri
10 me|nali di senali et fonde de o(n)z. 22 p(er) passo sal|vo menali de parandieti vole
ess(er) manevolire | so brio et braze de la fonde et troze de l. 6 || e ½ el passo. El so brio
passa 30 longo de passa | nove l'una. Le sue borine l. j^a. el passo. El bom|preso forte et
securò cu(m) le sue Taglie tampagnate. |
15 Acorredar una chocha a taiar le sue velle p(er) la p(ri)ma | raso(n) p(er) tanti passa
q(uan)to è longa l'antenna tanto de || fersa haverà. Nota ch(e) la maestra el mazor
comodo | vol ess(er) p(er) briolo tanto q(uan)to è la mità de l'alboro tuto. | E la boneta
longa p(er) briolo p(er) la mitae d(e)l trio zoè | la maestra over¹⁹⁸ la maggior vella. |
20 Volendo sap(er) q(uan)to drapo haverà q(ue)sta vella, la raso(n) dinati¹⁹⁹ || t'el
dimostra. Nota le passa. Poniamo ch(e) l'habie | ferse 50. Et fa longa p(er) brio passa
10, fa 50 fiate | 10 fa 500 p(er) cadaun centenaro vole passa .xi. | de gotom. Canevasia
25 br. 200 p(er) desena de peze, | el suo taglio e quadro s'el te fusse loro quarta||roni vole
ess(er) meni de la mittae de la bonetta |

[c. 58 v]

far zonte e stropi de parancheti essende fina a li | altri fornimenti. |

Modo di corredar una chocha cusì gra(n)da ove(r) p(icola). |

5 Sapi ch(e) nullo pol be(n) acorredar un navilio ni gre|co ni latino si prima le mesure
d(e)l suo navilio || no(n) ha considerate. Che meglio se corriede | vedendo l'homo el

¹⁹⁷ Ms. *arloro*.

¹⁹⁸ Ms. ~~over~~ *over*

¹⁹⁹ Lettura incerta.

- navilio²⁰⁰ et consyde|rate le sue mesure ch(e) fa te(n)dendo p(er) altri. | Bisogno
- 10** començar da l'arborio p(er)ch(é) da esso se traze og(ni) | rason d'antena, sartia e vella. Poniamo tu vo||li acorredare una chocha de miara 600 o | più o meno: fa a q(ue)sto modo. |
- Una chocha de miara 600 vole arborio quatro fiata | tanto q(uan)to l'è in bocha, essendo
- 15** la nave d'una cop(er)ta. | Essendo de due cop(er)te la vol d'alborio ta(n)to || come l'è de pizo in pizo, zoè da erto. Et se la fus|se bene ingaonada da li 210 verame(n)te 3 piè | più de la sua rason. |
- 20** Sapi ch(e) ogni passo d'arborio vole piè 4 d'antena. | Quanti passi è longo l'arborio tanti mezi palmi et || die vogliere nel più grosso zoè de le sue pia|nete²⁰¹ et ne la cima d'esso, zoè a capo de spadera, die | vogliere p(er) mitae et mezzo palmo più havendo | legno assai. |
- 25** L'antena vol vogliere quarto uno de palmo p(er) ogni || passo ne la sua longeza zoè nel più grosso de la antena²⁰² |

[c. 59r]

- l'arborio p(er) mezo vol ess(er) la mitade longo de q(ue)llo | de proda. |
- El bompreso vole ess(er) longo come l'arborio de mezo. |
- L'antena de mezo vole ess(er) p(er) raso(n) de l'arborio. |
- 5** El lovo q(uan)to tu hai de penon. ||
- Sapi ch(e) p(er) ogni passo ch(e) tu hai d'arborio le sue coronelle | die pesar o(n)z. 30 ½. Et li menali de senali et | chinali vol pesar el passo l. .j^a. o(n)z. 8. |
- 10** L'arborio de passa 18 vole capi 18 p(er) ladi. In arborio | vol 3 frasconi p(er) ladi, vol-se taiar i frasconi, zoè || le coronelle, quanto è la mità de l'arborio sopra | coperta. Et tanto più q(uan)to è q(ue)llo ch(e) va d'intorno | la spadeta. Li altri farà-li un pocho più longi de | q(ue)lli da basso. |
- 15** Poniamo tu habi passa 16 d'arborio sopra coperta et || tu voli taiar sartia al arborio. Li senali vol ess(er) | tuti rotondi, el primo senal se vol taiar, li se|cundi terzi de q(ue)llo
- 20** ch'(è) l'arborio sopra coperta et | tanto più q(uan)to è q(ue)llo ch(e) va d'intorno la spadeta | da erto. El secundo fa' ch(e) sia più longo del p(ri)mo || quarta una de pè, zoè q(ue)lli ch(e) [+] verso pupa, | et q(ue)sto un quarto de piè lasso solame(n)te p(er) el mo(n)|tar de la sartia la qual va una sopra l'altra. |
- 25** El primo chinal vol ess(er) più longo d(e)l senal ch'(è) | verso pupa piè 2 ½. Li altri farai più longi || uno de l'altro tanto q(uan)to tu li porti; te recoma(n)dasi²⁰³ |

[c. 59v]

- a la regla, uno largo da l'altro p(er) rasone de | piè 2 ½ p(er) passo. |
- Li manti soi vole ess(er) de numboli 4 et qua|tro tanto de q(ue)llo è l'arborio sopra
- 5** cop(er)ta. Et li stasi | vol ess(er) tanto come l'arborio è longo, etia(m) farai || de q(ue)sto i bragoti. |
- Le scote vol ess(er) due fiata ciascuna como è l'antena | et vol q(uan)to è longa la nave de pizo | in pizo da erto. |
- 10** E li bragoti vol ess(er) piè 6 longo ciascuno et ta(n)to || più q(uan)to è q(ue)llo tu hai d'intorno a l'arborio. |
- El brio vol la longeza de l'arborio, vol pesare | l. .j^a. o(n)z. 3 de q(ue)llo voglie l'antena. |
- Le borine vol ess(er) longe come le scote. |

²⁰⁰ Ms. *l'homo <et> el navilio.*

²⁰¹ Ms. *de <cose> le sue pia|nete.*

²⁰² Ms. *retena.*

²⁰³ Lettura incerta.

- 15 I manti di frasconi i tre quarti de la longeza de || tuto l'arboro et d(e)l paso de le coronelle. |
I menali di frasconi quatro tanto come è l'arboro | sopra coperta vole pesar l. 2 el passo. |
- 20 I menali de verso prora dui p(er) lato, vole ess(er) de passa | 30 l'uno, et li altri de passa 24. Vole pesar l. .j^a. || o(n)z. 8 el passo. |
I menali di chinali vole passa 15 l'uno de peso l. .j^a. | <...>²⁰⁴ e meza. |
I menali de li quadernelli vole tre a ta(n)to e ½. |
- 25 La scotina essendo dopia vole doa ta(n)to come l'arboro s(opra) || coperta. Et essendo in ternal vol tre ata(n)to, vol pesar | l. .j^a. el passo. |

[c. 60r]

- Menali de fondo ser²⁰⁵ de bragier, vole ess(er) tre atanto e | mezo de q(ue)llo è l'arboro sopra coperta el peso l. .i. | onze octo el passo.²⁰⁶ |
- 5 Borine vole dua tanto de q(ue)llo è l'antena ove||rame(n)te come è la nave da pizo in pizo, vol | pesar da l. 2 in 3 el passo. |
Le braze de l'antena ciascuna vol ess(er) longa | li ²/₃ de q(ue)llo è l'antena, vol pesar
- 10 come fa | le coronelle de l'arboro. ||
I menali de le braze vol peso li ²/₃ de quello | pesa le sue braze, et vol ess(er) longo cias|cuno²⁰⁷ como è l'antena. |
- 15 Le scale da prora vol ess(er) due tante come | è l'arboro sopra coperta e pesar l. 4 el passo. ||
El bisogna uno cao p(er) brio piccolo de l. .j. el | passo. Prancheti 2 de l. .j^a. el passo vole | ess(er) longo cadau(n) tre atanto et ½ de q(ue)llo | e l'arboro sopra coperta. |
- 20 Le braze de funde sorde vol dui teri[t]i de q(ue)llo || è l'arboro sopra coperta. Et cossì q(ue)lle de mezo | [...] raso(n) d(e)l suo arboro. Bisogna dui coli in pro|ra et dui in mezo.
- 25 Quello de prora piè 2 da | una bigota a l'altra vole ess(er) dal capo de le co|ronelle. ||
I manti vol pesar... |

[c. 60v]

- I manti, stasi, bragoti de stasi, brio, borine sa|ze, v[...]e d'antena, manti de frasconi, menali | de frasconi, de funde sorde vol ess(er) de 4 nu(n)|boli. |
- 5 L'arboro de mezo p(er) ogni 2 passa ch'(è) l'arboro vole || uno capo in arboro p(er) ladi. |
Vole una funda, uno chinal mato et volserà | coir q(ue)sti chinali i due tertii de q(ue)llo è l'arboro sopra | coperta. |
- 10 El secundo verso pupa vole ess(er) più longo d(e)l p(ri)mo || quarta una d'un piè. El tertio più longo d(e)l | secu(n)do mezo piè, el quarto più longo d(e)l s(e)c(on)do | ³/₄ de
- 15 piè. Et cossì farai più longo d(e)l s(e)c(on)do ¹/₄ | de piè. El chinal mato taia-lo uno tertio | de q(ue)llo è l'arboro sopra coperta. ||
I menali de funde chinal mato vole tre ata(n)to | et un quarto de q(ue)llo è l'arboro sopra cop(er)ta. |
Le braze de funde vole dui tertii de q(ue)llo è l'ar|borio sopra coperta et p(er) ogni
- 20 palmo ch(e) volge | l'antena le sue bratie vol pesar o(n)z. 10 el passo || et vol 4 numboli. |

²⁰⁴ Testo espunto ed illegibile.

²⁰⁵ Lettura incerta.

²⁰⁶ Ms. *octo el passo.* | <Le braze de l'antena> |.

²⁰⁷ Ms. *ess(er) longo* <cis> *cias/cuno*.

Coronelle vol pesar o(n)z. 3 p(er) ogni passo ch(e) ne hai l'ar|boro tuta la sua longeza,
li soi menali vol | pesar l. j. el passo. |

- 25 I manti vole uno passo meno de q(ue)llo è tuto l'ar||boro p(er) ogni palmo voglie
l'antena, vol pesar l. 2 al | passo. |

[c. 61r]

Gomene vol l. 1 o(n)z. 8 el passo esse(n)do ordite in chi|nal vol ess(er) ciascuna longa
come l'arboro so|pra coperta. |

- 5 Le braze de le soste devano vole ess(er) longe i quatro | quinti²⁰⁸ de q(ue)llo è longa
l'antena et vol ess(er) d(e)l peso || de le sue coronele. I suo menali essendo dopii²⁰⁹ |
vole ess(er) longi co(m)e l'arboro due fiате tuta la sua | longeza, vole pesare i dui tertii
de q(ue)llo pesa le | braze. |

- 10 I morganali vol ciascuno come è 2 fiате l'a(n)tena. ||

L'orza di mezo vol tanto e $\frac{1}{2}$ co(m)e l'a(n)tena el peso | lira una el passo. |

Quando armi una vella grega armela d'antenal | quarta una de pè p(er) passo. Et da

- 15 gratil arma|la mezo p(er) passo. Zò s'intenda la vole ess(er) apo(n)||sada tanto p(er)
passo. |

Volendo sap(er) quanto drappo va in una vella cossì | granda come pizola volendo
taiarla a mezo | drapo men tertio et tuto drapo, q(ue)sta è la regula. |

- 20 Poniamo ch(e) la vella ch(e) tu voi taiar vol ess(er) de || passa 16. Tu die sempre
come(n)tiar la mità più | l. 8 ch(e) fa 24, et m(o)ltiplica 16 fiате 24 | fa 384 p(er) ogni

- 25 centenar de q(ue)sti passa tu die | far raso(n) ch(e) tu vol peze [.] de fustagno ch(e) si |
voria in suma peze $38 \frac{1}{2}$. Volendo taiar la || dicta vella de passa 16 a tertio drapo,
prima |

[c. 61v]

si com(m)intia le due prime ferse da fil et no(n)| vol ponto alcu(n), da poi partir el drapo
et li ponti | zoè 16 p(er) ogni passo, et farne ferse due et infin fuora a tuto drapo ch(e)

- 5 haverai. Aricor|dando-ti ch(e) p(er) ogni passa haverà la vella in ante|nal, tu li dei dar
de cazuda a la fersa da fil || mezo pè più de q(ue)llo ch'(è) l'antenal, che saria | longo
tutto el filo passa 17 et pè 3. |

Qui intendi quante peze de fustagno entra in una | vella granda et piccola taiando-la a

- 10 mezo drapo, | quarto drapo men terzo et a tuto drapo. Ponia||mo ch(e) la vella sia passa
16²¹⁰. Crese-li la mità più | ch'a 24 et multiplica 16 volte 24, fa 384. | Nota ch(e) questi

- 15 sono passa et p(er) ogni centenar de passa | meti peze 10²¹¹ de fustagno meterà peze |
 $38 \frac{1}{2}$. ||

Et p(er) cadauna peza de fustagno ch(e) tu torà, | tu de' metere zoè grosso et sutil p(er)
le binde | el grosso p(er) la pogia. Volendo taiar la vella de | passa 16 a tertio drapo et

- 20 taiar le due prime | ferse de fil e vol dar altri ponto e partir da qui || el drapo li suo ponti
zoè 16. P(er) ogni ponto tu de' | far ferse due et usirai a tuto drapo e haverà²¹². | Nota

- 25 p(er) ogni passo tu hai nel antenal se li dà de ca|zuda a la fersa de filo mezo pè de
q(ue)llo è longa | l'antena ch(e) seria longo tuto el filo passa 17 piè 3 || et de q(ue)sti
passa 17, passi 3 vole ess(er) el quarto |

²⁰⁸ Ms. *i quatro <q> | quinti.*

²⁰⁹ Sic.

²¹⁰ Lettura incerta delle cifre.

²¹¹ Ms. *meti <passa> peze 10.*

²¹² Sintassi non chiara. Sembrano mancare dei riferimenti.

[c. 62r]

de canevaza. Et vegneria ess(er) longa la cane|vaza passa 4 piè 2 et la scalera de
 5 cane|vaza vole pè $\frac{1}{2}$ p(er) fersa e reinsirà de gratil | piè $\frac{1}{2}$, sì ch(e) vegnirà ad essere²¹³
 ogni fersa piè | uno. Et qua(n)do serai a capo d(e)l grado haverai || de canevaza ferse
 22. |

Voglio che sapi quanto sarà q(ue)sta vella in gratil; sapi ch(e) | p(er) ogni passo è la
 10 vella in antena el se die haver | piè uno mancho in gratil sopra passa 12, et piè | 4 in
 gratil, zoè el quinto meno de q(ue)llo e l'a(n)tena || longa p(er) ogni peza de fustagno
 ch(e) ha la vella. El spago | vol ess(er) sotil l. $\frac{1}{2}$, anchora spago grosso el tertio | meno
 de q(ue)llo vol el sotil. |

15 La sarzena de q(ue)sta vella essendo longa in antenal | passa 16 toli la motà ch'(è) 8, et
 m(o)ltiplica 8 fiata 16, || fa 128. Et poi batti tanti passa q(uan)to è la vella | in antenal
 et quel te rimagnirà tante l. die | pesar la sarzina. |

20 La mezana vol q(ue)lla raso(n) medema de l'artimo(n) ma tute | le mezane se fa a le
 nave cussì grande come piccole || vol haver tanto longa la cazuda dal fil q(uan)to è
 lo(n)|ga l'antena et alcune più piè 2 overame(n)te 3 p(er) | ess(er) rotonda. |

25 Volendo crescere uno tertarolo et redurlo artimo(n) bi|sogna discredere dal capo d(e)l
 grandio fino suso l'antene || fa raso(n) queste ferse vol haver q(ue)sto artimo(n)
 ap(er)irlo |

[c. 62v]

p(er) quarto e metti el tertio dove hai discusito da poi | cussi²¹⁴el novo cu(m) el vechio,
 et l'avanzo de le ferse | te rima(n), zoè le due parte, tu le die aconciar | ne lo filo dandoli
 5 de cazuda la raso(n) ch(e) de' havere | l'artimo(n). Et va tagliando i tagli de l'artimo(n)
 de la || vella et comintia dal filo et anderai cressando | la vella d'antena fino le ferse
 ch(e) hai agionto, zoè | da capo grandio. |

10 Modo da corredar una gallea cossì gra(n)da | come piccola, q(ue)llo la vol d'antena et
 arborio. ||

Prima la vol d'antena piè 8 p(er) passo de q(ue)llo è l'arborio. Et | una gallea ha passa
 17 d'arborio, l'antena vol passa | 20 et piè 4. Havendoni 12 pur d'arborio, vol | l'antena
 15 passa 19. Et quella ha piè 11, vol l'a(n)tena | passa 17 et piè 3. De un'altra n'ha 10 passa,
 l'a(n)t||ena vol 16 passa. |

Volendo corredar le gallie p(er) el viazo de Fiandra et de | q(ue)lla misura, l'arborio vol
 20 passa 13, die vogliere | palmi 8 meno quarta. Vol l'antena passa 20 | et piè 4, die vogliere
 palmi 5. Vole ferri 5 || de l. 800 l'uno. Canevi 5 de passa 70 l'uno | et el peso suo l. 490
 l'uno. Gripie 5 de passa | 70 l'una, de fili 36 p(er) nombolo, el peso l. 3 el | passo. Vole
 passa 54 de canevo p(er) i manti. |

[c. 63r]

Prodani de l. 10 el passo et de fili 120 p(er) no(n)|bolo. Vole menali de prodani passa
 60 de fili | 28 p(er) nombolo. Bisogna capo uno de passa 50, de | fili 36 p(er) no(m)bolo
 5 p(er) orze poze, pesarà l. j. el passo. | Vol p(er) sartia d'alborio, nize et coli, passa 150
 de || lirr. 4 et $\frac{1}{2}$ el passo, de fili 54 el no(n)bolo. | Vol capo uno p(er) braze de fonde et
 p(er) braze de | soste et aneli de chinali passa 60, l. 4 el | passo, de fili 48 p(er)
 10 no(m)bolo. Vole capo uno p(er) l'orza | dinaze de passa 40, de fili 20 p(er) no(m)bolo.
 Vol || p(er) funde et sorde et p(er) orza poza peze 2 de | pasa 40 l'una, de fili 28 p(er)
 no(m)bolo. Et vol peze | 3 p(er) menali de chinali de pasa 40 la peza, de fili | 18 p(er)

²¹³ Ms. *ad eser essere*.

²¹⁴ u corretta probabilmente su un'altra lettera non leggibile.

- 15 no(m)bolo. Vole cur|come .j^a.²¹⁵ de passa 70, de fili 18 p(er) no(m)bolo. Per || far dui quadernali vole curcoma .j^a. p(er) me|nal d'anzolo de pasa 40, de fili 16 p(er) no(m)bolo. Bi|sogna curcoma una de passa 70, de fili 18 per | no(n)bolo, p(er) far
- 20 menali de rize et de lieve. Vol | curcoma una de passa 60, de fili 30 p(er) no(n)bolo, p(er) || himboinali de l'antena et p(er) orza. Vole p(er) poza | de posarro de l. 7 el passo, pesarà l. 150. Vole | pozastrelo .j^o. de passa 40 de l. 2 el passo, pesa|rà l. 80. Vole due
- 25 soste de passa 5, de fili 26 | p(er) no(n)bolo, pesarà q(ue)ste do l. 216. ||

[c. 63v]

- Velle sarzina d'artimo(n). Volendo taiar a tuto drapo | me(n) quarto et no(n) li dar alcu(n) ponto. Da poi tu torai | el quarto te rimanerà et parti-lo in ponti 10 et usi|rai
- 5 fuora de q(ue)sti ponti a tuto drapo. Haverai ferse 18 | et se vol cavar el tertio dal gratil. Vole pesare || la sua sarzina l. 57. |
- Vella de passa 20 vole fustagno peze 17, canevaza braza | 530. Vole-se taiar le due
- 10 p(ri)me ferse dal fil a tuto | drapo me(n) quinto, no(n) li dar ponto alcu(n). Toli i tre q(ua)rti | te rima(n) et parti in ponti 6 et usirà fuora de questi || ponti a tuto drapo. Haverai ferse 14. La sua sarzena pe|sarà l. 40. |
- Vella de passa 8 vole fustagno peze 9, canevaza braza 90. | Bisogna taiar le due prime
- 15 ferse da fil a tuto drapo | me(n) sexto, no(n) li dar alcu(n) ponto. Tuto el sexto te rima(n) || parti-lo in ponti 4 et usirai de q(ue)sti ponti a tuto drapo. | Haverai ferse .x. Vol pesar la sua serzena l. 27 e ½. |
- Vella de passa 6 vol fustagno peze 5, canevaza br(aza) 50. | Taia le due p(ri)me ferse da
- 20 filo a tuto drapo me(n) octa|vo, no(n) li dar ponto alcu(n). Et l'octavo te rima(n) parti-lo || in ponti 3 et usirai de q(ue)sti ponti a tuto drapo. Have|rai ferse 8. Vol pesar la sarzina l. 12. |
- Vella de passa 5 vol peze 4 de fustagno, canevaza br(aza) 40. | Vole-se taiar le p(ri)me
- 25 2 ferse da filo a tuto drapo et andar | cu(m) q(ue)llo taio fin in stello. La serzena vol pesso l. 8. ||
- Vella de passa 20 vol fustagno peze 72, canevaza braza |

[c. 64r]

- 100²¹⁶, vcc^o haverà ferse 68. Vole-se taiar a ter|tio drapo et usir a tuto drapo et tertio, vole pu(n)cti 22. |
- Vella de passa 21 bisogna fustagno pezze 65, caneva|za haverà ferse .CC. Vole-se
- 5 com(m)enzar a ta|iar a tertio drapo, vol puncti 21. ||
- Volendo taiar una vella de passa 4 toglì una | bacheta et fai el suo passeto qua(n)to è alto el | pan(n)o. Et tu voi sap(er) dir de qua(n)ti passa la vol | ess(er), dirai cossì: una
- 10 vella de tanti passa raso|neveleme(n)te die haver tante ferse et tanto || pan(n)o. Voglio partir i puncti p(er) tal mainera ch(e) | cadauno di puncti ch(e) li sé de dar ch(e) la vella ve|gna avalida. |
- 15 Volendo far velle piccole de passa 12 in zoso bi|sogna inte(n)dere qua(n)to fustagno et canevaza la || vole. Questa è la raso(n) de passa 40 de l. 180. | Vole la sua serzena de papafico de passa 30, vol | pesar l. 95. Vole sarzena de terzaruol de | passa 35 in 36, vol pesar l. 150. |
- 20 Questo è il modo de taiar sartia a una gallia ar||mada. Prima vol manti 2 ch(e) sia lunge due | volte tanto come è l'arboro, et più 3 piè p(er) | la scala. Vole rise de prove, dano le

²¹⁵ Ms. <Per far dui quadernali> Vole cur|come .j^a.

²¹⁶ Lettura incerta. Forse 700.

25 quatre | parte de q(ue)llo è l'arboro longo ch(e) saria piè 4 p(er) | passo. Vole l'orza divanti due tanta come è || l'antena longa. Vole de orza poza passa 25. |

[c. 64v]

Vole l'orza matta passa 20. Le braze de le | funde passa 7. Vol menali de funde passa |
30. Vole braze de soste 8. Vole braze de soste 8. Vole taiar le | sue rise de chinali dui
5 terzi de q(ue)llo è l'arbo|ro. Vole menali de chinali passa 12 p(er) chinal. || Vole de
menali de quarnali passa 36 p(er) quar|nal. Vole menal de l'anzolo passa 40. Vole | de
10 niza passa 4. Vol menador de niza pas|sa 16. Vole niza curta passa 12 et ½.| Vol de
menador passa 12. ||

Una vella de passa 18 vole fustagno peze | 50, canevaza br(aza) 300. El si vol taiare |
prima le do prime ferse da filo a tertio | drapo, no(n) gli dar alcu(n) ponto ma togli li dui
15 | tertii ch(e) te rima(n). Et parti in pu(n)cti 8, et usi||rai fuora de q(ue)sti puncti a tuto
drapo. Have|rai ferse 18²¹⁷. La sarzina vol pesar l. 132. |

Vella de passa 17 vol fustagno peze 44, cane|vatia bra(za) 440. Taia p(ri)ma le due
20 p(ri)me | ferse da filo a mezo drapo no(n) li dar puncto al||cuno, canevaza br(aza) 440.
Come(n)tia taiar le | due prime ferse da filo a mezo drapo, no(n) gli | dar puncto alcu(n).
25 Et taia la mità d(e)l drapo et q(ue)llo | rima(n) parti in poncti 17 et usirai de q(ue)sti
pu(nc)ti | a tuto drapo. Haverai ferse 76. La sarzina || vol pesar l. 132. |

[c. 65r]

Vela de passa 16 vol de fustagno peze 40, de chanevaza br(aza) | 400. Taglia p(ri)ma le
2 ferse da filo a mezo drapo e non | li dar ponto alcuno. L'altra mità parti-la in po(n)ti
16 e usci|rai fora de q(ue)sti po(n)ti a tuto drapo. Haverai ferse 34. El peso de la sarzina
è lbr. 112. |

5 Vela de passa 14 vol fustagno peze 30, de chanevaza br(aza) 300. || Comenza-sse a
tagliar le due prime ferse da filo a tuto drapo et | haverà ferse 30. El peso de la sarzina
serà lbr. 84. |

10 Vela de passa 12 vole de fustagno peze 20 et de chanevaza | braza 200. | Vol-se
comenzar da le p(ri)me 2 ferse da filo a tagliar a tu||to drapo men q(ua)rto e no(n) li
dar po(n)to alcuno. Da poi el quarto ch(e) | te è rimasto parti-lo in ponti 10, uscirai fora
de tuti q(ue)sti ponti a tu|to drapo e haverai ferse 16 e se vol chavar el terzo dal gra|til.
La sartina vol pesar lbr. 57. |

15 Vela de passa 10 vol fustagno peze 17 e de chanevaza br(aza) 73. || Comenza-se a tagliar
le 2 p(ri)me ferse da filo a tuto drapo me(n) q(ui)nto | e no(n) li dar ponto alcuno. Togli
li 3/5 ch(e) te rimane e parti-li in | ponti 6 e uscirai fora de q(ue)sti ponti a tuto drapo
e haverai | ferse 14. La sarzina peserà lbr. 40. |

20 Vella de passa 8 vol de fustagno peze 9 e de chanevaza braza || 60. Le due p(ri)me ferse
da filo se comenzano a tagliar a tuto drapo | men sexto, no(n) li dar alcuno po(n)to. E
tuto el sexto ch(e) te rimane par|ti-lo in ponti 4 e uscirai fora de q(ue)sti ponti a tuto
drapo; haverai | ferse 10. El peso de la serzena serà lbr. 27. |

25 Vela de passa 6 vole de fustagno peze 5 e de chanevaza br(aza) 50. || Vol-se comenzar
a tagliar le 2 p(ri)me ferse da filo a tuto drapo me(n) |

[c. 65v]

octavo, no(n) la dar ponto alcuno. E q(ue)llo che te rimane parti-lo in | ponti e uscirà
fora de q(ue)sti ponti a tuto drapo e haverà fer|se 8. Vol pesar la sua sarzina lbr. 12. |

²¹⁷ La lettura della prima cifra è incerta.

- 5 Vela de passa 5 vole de fustagno peze 4 e de chanevaza | br(aza) 40. Vol començar a tagliar le p(ri)me 2 ferse da filo a tuto || drapo e andar cu(m) q(ue)llo taglio fin in stelo. La sarzina vol | pesar lbr. 8. |
Vella de passa 20 vol de fustagno peze 72 e de chane|vaza br(aza) 700. Haverai ferse
- 10 68. Vol-se començar a tagliar | a terzo drapo e uscir fora a tuto drapo e terzo. Vole questa || vela ponti 22. |
Vella de passa 21 vol de fustagno peze 65 e de chanevaza | br(aza) 600. Haverai ferse 66. Vol-se començar a tagliar a terzo | drapo e vole ponti 21. |
- 15 Volendo tagliar una vela de passa 4 togli una bacheta e || fa' el tuo passeto quanto el pan(n)o è largo. |
Vela de passa 3 vol br(aza) 25 de tela. |
Vela de passa 4 vole br(aza) 34 de tela e vela de passa 5 vo|le br(aza) 66 de tela. Et vela
- 20 de passa 6 vole br(aza) 80 de chane|vaza, haverà ferse 10. Et vela de passa 7 vol de chanevaza || br. 120, haverà ferse 12. Et vela de passa 8 vol de chaneva|za br. 164, haverà ferse 14. Et vela de passa 9 vol de cha|nevaza br(aza) 220, haverà ferse 16. Et
- 25 vella de passa 10 vole de | chanevaza br(aza) 286, haverà ferse 18. Vela de passa 11 vole | de chanevaza br(aza) 350, haverà ferse 24. Vela de passa 12 || vol de chanevaza br(aza) 400, haverà ferse 28. |

[c. 66r]

- Volendo crescere un terzarolo e farne un artimon bisogna | descosir q(ue)llo dal pede de la chanevaza fin al capo. Da poi azo(n)|zi la mità del drapo intro e va donando tuto
- 5 el drapo | da alto e al terzo da basso. E rimane(n)do alcuna parte, azon|zi al pozame da basso e al pizo del stelo de le peze de cha||nevaza. E va tenendo-lo così finch(é) tu sei fora de la chanevaza | e del filo. Da poi azonzi el drapo insieme e descosi la palo|ma fora.
- 10 E comenza da octavo e veni tagliando fora tu|te le armature da alto e da basso e poi va donando terzo | drapo da basso. ||
Zaschaduna peza de fustagno che va in una vela vol de cha|nevazo br. 10. E de q(ue)ste br. 10, ne va in binde br(aza) 6 $\frac{1}{4}$. Tuto | el resto va in pozame ch(e) sono br. 4 men $\frac{1}{4}$.
- 15 Volendo far una | vela de pani de Candia, volendo-li ffender per mezo, bisogna | sempre ponti 2 per dexena de passa de q(ue)llo se meteria per || le altre ragio(n)e sopradicte. Sapi ch(e) per ogni passo ch(e) tu hai de ve|la, tu voi tanti ponti dui per dexena de q(ue)llo de li pan(n)i de Venesia. | Et così se voleno tagliar le vele a quarto drapo, terxo
- 20 e a me(n) drapo. | A tuto men q(ua)rto e a tuto drapo come seria de altre ragio(n)e. E fa|cendo così no(n) falirai la ragio(n)e de la chanevaza e fustagno bra||za 8. E similiter per ogni ce(n)tenar de fustagno tu meterai br(aza) 80. | Volendo tuor pan(n)i de Candia, Damiata e Soria sfendendo-la | per mezo così de canevasa come de tela purch(é)
- 25 rispondano a la | largeza di fustagni de Candia, va metendo-li cu(m) li integri, vol|taré q(ue)sto taglio ponti 2 ch(e) seria la ragio(n)e del taglio e drapo || de Venesia. Così come scrivi de li drapi de Candia ch(e) voleno po(n)ti |

[c. 66v]

- 2 più per dexena, no(n) volendo sfenderli voleno po(n)ti 2 meno | per dexena de q(ue)llo ch(e) voleno li drapi da Venesia br. 10 p(er) ogni | peza. E così voleno li drapi de Candia br. 30 de chanevaza | per ogni ce(n)tenaro br. fustagno meterai ne la vela. |
- 5 Vela de passa 20 vole bambasina peze 60, haverà ferse || 8 e de chanevaza br. 500. Vol-se començar a tagliar a terzo | drapo, e uscir a tuto drapo fora el terzo, vol po(n)ti 20. Pesa la | sarzena lbr. 156. |
- 10 Volendo acordar una galia ch(e) habia l'arboro de passa 13, l'ante|n(n)a vol passa 20 pedi 4. Una galea ch(e) habia l'arboro de passa || 12, l'anten(n)a vol passa 19 pede .j.

Una galea ch(e) habia l'arborio | de passa 11, vol l'anten(n)a de passa 17 pedi 3. Una galea de pas|sa 10 de arborio, vole l'anten(n)a de passa 16. |

- 15** Uno modo de acordar una galea grossa. L'arborio vole esser | passa 14, vol volzer palmi 7 men q(ua)rto. L'anten(n)a vol passa 20 pe||di 4, vol volzer palmi 5. Vole ferri 5 de lbr. 800 l'una. Vole cha|nevi 5 de passa 70 l'uno, e vol pesar lbr. 580. Vol gripie 5 lo(n)|ge passa 7 l'una e lbr. 210. Vole chanevo .j. de passa 16 per far | li manti e prodani de lbr.
- 20** 40. Vole 2 menali de prodani de | passa 16 l'uno de lbr. 2 el passo. Un capo de passa 50 per far || 2 orzepope de lbr. 3 el passo. Per coronele d'arborio vol passa 15 | de lbr. 4 ½ el passo. Vole menale .j. per orze denanti de passa 50. | Vole per fonda e sorda e orza
- 25** pope peze de passa 70 l'una. Vole | peze 3 per menali de li chinali de passa 60 l'uno. Vol peze 2 per | lieve e incassadori e deschassadori, per menali de nize de passa || 60 l'un. Vole peza .j. de passa 40 per menali d'anzolo el terzo più |

[c. 67r]

suti ch(e) li altri menali. Vol peza .j. de passa 60 per li bozali | de l'antena e orza mata. Vol peze .j. de passa 20 per far la po|za de lbr. 7 el passo. Per menali de q(ua)dernali peza .j. de passa | 60. Vol pozastrelo .j. de passa 40 de lbr. 2 el passo. |

- 5** Modo de tagliar la sartia de una galea. Li manti tanto q(uan)to è lo || arborio longo e pedi 3 più per la scala. Vole de rise de proda|ni lbr. 45 de q(ue)llo ch(e) è l'arborio longo, ch(e) seria pedi 4 per passo. | Vole per orza denanti dua ta(n)to de ciò è longa l'antena
- 10** e 10 più. | Vole per orza pope passa 25 l'una. Vole per orza mata passa 20. | Fonde passa 7 l'una, per menali de fonde passa 30 l'una. Vole || braza de sorda passa 88. El suo menalo²¹⁸ vol passa 24. Vole bra|za de le soste passa 20. Se vol tagliar le coronele de li chinali | li 2/3 di q(ue)llo ch(e) è lo arborio longo. Menali de chinali vole passa | 24 l'uno.
- 15** Menali de q(ua)dernali vole passa 35 l'uno. Menali de | l'anzolo vole passa 40. Coronele de rize vole passa 5. Le || curte vole passa 4. Menali de nize vole passa 15. Le curte | vole 12. Le lieve vol passa 12. Casadori e descasadori | vole passa 8 l'uno. |
- 20** Queste son(n)o ragio(n) de tagliar vele greche e latine. Vela | de passa 22 vol bambasina peze 73, farà ferse 66. Vole || de chanevaza br. 730. Se vol tagliar a terzo drapo e uscir | a tuto drapo e terzo. Vol ponti 20. |
- Vela de passa 21, vol de fustagno peze 65, haverà fer|se 62. Vole de chanevaza br. 800.
- 25** Se vol tagliar a terzo | drapo e uscir a tuto drapo e terzo. Vol po(n)ti 21. ||
- Vela de passa 20 vole de fustagno peze 64, haverà ferse |

[c. 67v]

58. Vol de chanevaza br. 750. Vol-se tagliar terzi drapo | e uscir a tuto drapo e terzo. Vol ponti 20. |
- Vela de passa 18 vole de fustagno peze 48, haverà ferse | 50. Vol de chanevaza br. 600.
- 5** Vol-se tagliar a tezo drapo | e uscir a tuto drapo e terzo. Vol ponti 18. ||
- Vela de passa 16 vole de fustagno peze 41, haverà ferse 41. | Vol de chanevaza br. 530. Vol-se tagliar a mezo trapo e uscir | a tuto drapo e terzo. Vol po(n)ti 16. |
- 10** Vela de passa 14 vol de fustagno peze 33, haverà ferse 35. | Vol de chanevaza br(aza) 420. Vol-se tagliar a mezo drapo e uscir || a tuto drapo terzo. Vol po(n)ti 14. |
- Vela de passa 12 vol de fustagno peze 21, haverà ferse 30. | Vol de chanevaza br(aza) 260. Vol-se tagliar a mezo drapo e uscir | a tuto drapo e terzo. Vol ponti 12. |

²¹⁸ Sic.

- 15 Vella de passa 10 vol de fustagno peze 16, haverà ferse 25. || Vol de chanevaza br(aza) 200. Vol-se tagliar a mezo drapo e uscir | a tuto drapo e terzo. Vol ponti 10. | Vela de passa 8 vole de fustagno peze 10, haverà ferse 20. | Vol de chanevaza br(aza)
- 20 130. Vol-se tagliar a tuto drapo e uscirà | tuto drapo e q(ua)rta. Vol ponti 8. || Tute le vele de passa 8 in zoxo voleno uscir a q(ua)rto drapo. | Ragio(n)e de vele de tela e de chanevaza. Vela de passa 6 | de chanevaza, vedi 6 e 6 fa 12 e la mità de 6 s'è 3 | che
- 25 azonto a 12 fa 15. E 6 via 15 fa 90 e cotante braze | vole de chanevazo over de tela. E q(ue)sto è lo modo de far || la ragio(n)e de q(ua)nte braza de tela o chanevaza va in una vela |

[c. 68r]

- così grande come pizola. | Vela de passa 20 azonzi la mità de 20 ch(e) è 10, fa 30. Mol|tiplica 20 via 30 fa 600. E
- 5 q(ue)sti son(n)o passi e per zasche|duno ce(n)tenar de passi si va peze 2 de fustagno. Adoncha | vorà q(ue)sta vela peze 60 de fustagno. Per ogni peza de || fustagno vole br. 13 de chanevazo. Adoncha vorà questa | vela br. 78 de chanevazo. E per q(ue)sto modo se fano le ra|gione de tute vele. |
- 10 Volendo sapere q(uan)to vole de filo una vela e de gratil, sa|pi ch(e) zeschaduna vela vole pede mezo per passo de più de || q(ue)llo l'ha d'anten(n)al. Veramente una mezana ch(e) vol esser | rotunda, vol tanto da fil qua(n)to d'anten(n)al. Vol de gratil | pede .j. per passo meno de q(ue)llo è l'anten(n)al. Vole adentadu|re de chanevaza el terzo de
- 15 q(ue)llo ch'(è) la vela de ferse. Se una | vela ha ferse 30, vole 10 adentadure e vole esser el pri||mo dente de la fersa da filo el quarto de q(ue)llo che è longa la | fersa da filo. |

[carte vuote]

[c. 73r]

- Tractato de le ragione de le galie de Fiandra e galie grosse e | de tute sorte de galie e fuste. | Incomenza el sexto de le galie de Fiandra choredade e chorete | de tute cose necessarie
- 5 finch(è) siano armade e così simelmente | de Romania e de tute altre manere de galie. || Prima una galia de Fiandra s'è longa da erto passa 23 pedi | 3 ½. E averze in bocha pedi 17 ½. E averze pedi 3 a erto | da la columba pedi 15 e deti 2. E ha de piano pedi 10 e | è
- 10 erta in choverta pedi 8 meno deti 2. E vole esser erto el | mader de bocha a proda pedi 10 ½. E vole esser erto el mader de bocha a proda pedi 10 ½. E vole lanzar pedi 10 || e vole esser erta la impostura da pope pedi 13 e vole lan|zar pedi 12 ½. E fieri la chodiera chorba da proda lonzi | dal mezo passa 8 pedi 2. E fieri la chodiera chorba da | pope
- 15 lonzi dal mezo passa 8 e ha de palmeta a proda pe|di 6 2/3. E ha de palmeta a pope pedi 9. E la soaza del ar||boro se mete a late 18, metando el zodo²¹⁹ da proda. E la so|aza s'è ampla pede 1 ½. E la galia ha in tuto chorbe 88: | l'è 40 a proda e l'è 40 a pope e l'è 8 in mezo. |
- 20 A voler far una galia de la soprascripta misura se vole ha|ver stortami 380 per far chorbe e stortami et mezi legni || in pope e in proda per far la dita galia. Anchora fa luogo | legni driti de rovere 150 per far columbe, parascosole, e cente, | e maderi de bocha, late e corde, paramezal, verzeni e sfoi e | chasele d'alboro, chadene da barcharizo e batali e bachalari. E |

²¹⁹ Sic.

[c. 73v]

vol esser li diti legni de longeza de pedi 26 fin 29 e deno | volzer ceschaduno pedi 4. Anchora fa logo per serar la dita | galea maderi 280 del morel grosso. E s' fa logo
 5 bordenali 35 | de larexe de pede e palmo per morsar la galia dentro e per | far postize e chorsie. Li q(ua)l bordenali voleno esser de longeza de || passa 8 l'uno. Et fa logo bordenali 18 de pezo de passa 8 longi | e de grosseza de pede e palmo, per far bande soprachorsie e ca|stagnole e banchi. Anchora fa logo chiave 50 de albedo usevele | per
 10 far friseti et morti e colmele e po(n)tapedi e pertegette. | Anchora fa logo 300 tavole de albedo per batiporta e pacuol e || serar de sotto. Maistranza de segatori e mara(n)goni. | Anchora fa logo opere 500 de segadori a far la dita galia. | Anchora andaran(n)o opere 1000 de marangoni p(er) far la dita | galia. Anchora andarà opere 1300 de chalafati per
 15 far fichar | e chalchar e impegolar la dita galia. Anchora vorà megliar||ra 8 de feramenti cioè agudi, pironi, arpexi e chozoli, mascholi | e axole. Anchora vorà lbr. 300 de pegola. Anchora vorà | lbr. 300 de stopa lavorada. Anchora vorà chane e scho|voli e molte altre
 20 cose menude ch(e) bisognano p(er) lo mester de li | chalefadi. Arbori e anten(n)e. || Anchora vorà un arboro de longeza de passa 12 pedi 3, sen|za el chalcese. E vole volzer palmi 7 men $\frac{1}{4}$ mesurando | in pedi 16. Anchora vole due peze de anten(n)a ch(e) sia de lon|geza de passa 19, zonte insieme e vole volzer ceschasuno |

[c. 74r]

pezo palmi 5 lavorada, mesurada in pedi 21. Anchora | vole un baonexe timoni 3. Et vole 2 timoni longi pedi 20. | E vole haver de pala per longeza pedi 4. E vole volzer | intero el fuso pedi 3. E vol esser longa tuta la pala ta(n)to | qua(n)to è lo fuso. Vele ch(e) bisognano a la dita galia. ||
 Anchora vole la dita galia uno artimon ch(e) ha de mester | peze 70 de fustagno. E vole braza 900 de chanevazo | de castera. Anchora vole un terzarolo per la dita galia | ch(e)
 10 vole peze 52 de fustagno. E vole per lo dito braza | 650 de chanevaza castellana. Anchora vole p(er) uno || papafigo per la dita galia ch(e) vole peze 64 de fusta|gno. E vole per lo dito papafigo braza 550 de chanevaza | castellana. Anchora vole la dita galia una cochina
 15 | ch(e) vole braza 700 de chanevaza castellana. E vole per | far le dite vele spago lbr. ***. E vole opere. || De le sartie che bisognano per la dita galia. Anchora vole | la dita galia megliara 9 de sartie partide in questo modo. | Prima chanevi 5 de passa 60 l'uno, de lbr. 3 $\frac{1}{2}$ el passo.
 20 E | vole grepie 5 de passa 75 l'una, de lbr. 3 $\frac{1}{2}$ el passo. Et | vole per prodani e per manti in tuto passa 50, de lbr. || 10 el passo. E vole un prodese de passa 80 longo, de lbr. | 5 el passo. E vole 2 suste de passa 90 longe, de lbr. 3 $\frac{1}{2}$ | el passo. Braza de soste de passa 10, de lbr. 5 el passo. Pozal | vol esser passa 45, de lbr. 2 $\frac{1}{2}$ el passo. La poza grossa |

[c. 74v]

vol esser de passa 18, de lbr. 10 el passo. Coronele d'arboro vol | esser de passa 140, de lbr. 5 el passo. Menadori de china|li e q(ua)dernali e de anzolo, e menadori de orza davanti, | e menadori de cagnola, e menadori de sorda, e mena|dori de orza poza, e menadori de timoni, tuti q(ue)sti voleno || esser de una equalità e voleno esser in tuto
 5 passa ***, de lbr. | 1 $\frac{1}{2}$ el passo. Nize de timoni vol esser passa 20, de lbr. 5 el passo. | Orza pope e orza mata vol esser passa 70, de lbr. 4 el passo. | Maistra de antenna e maistra da volzere baroxa vole | esser passa 50, de lbr. 2 el passo. E vole per palombere 2 || e per messetarie per la barcha et inboiadura de antenna | e strope per le braza vol
 10 esser 140, de lbr. *** el passo. E vol | per le braze de le bigote passa 16, de lbr. 4 el passo. Et tuta la | soprascripta sartia vol esser lavorada de bon chanevo. Li ma(n)|ti e prodani,

soste, pozal, braze de soste, poza, chanevi da aqua, || prodese e tuto lo resto de la soprascripta vol essere de chane|vo de refundo. Rampegoni e anchora. |

E vole la dita galia rampegoni 4 de lbr. 1000 l'uno. Et vole | anchora una de lbr. 600. Et

- 20** vole chalzeze uno e taglie de | ogni ragio(n)e ch(e) li bisognano. Chalzeze e taglie. || Anchora vole la dita galea chalzeze uno e taglia una ma|istra. E taglie 7 per prodani, e taglie 24 da chinali, | e taglie 4 da q(ua)dernali, e taglie 9 da fonda, e ta|glie 2 da fonda, e taglie 2 da orza poza, e taglie |

[c. 75r]

2 d'anzolo, e taglie 2 da chagnola, e taglie 8 per le | nize, e taglie 4 da leva p(er) li timoni, e taglie 2 p(er) sost,a | e taglie 2 per orza davanti e uno cholo fornido. E | vole 6 raga per

5 le pasteche. E vole 2 raga p(er) li pozi. | E vole 2 raga per l'anzolo. E vole 2 raga per li argana||li de proda. E vola 6 raga per li arganali da pope. |

Remizo per la dita galia. Anchora fa logo a la dita galia | remi 180 partidi in q(ue)sto modo. Remi 120 per postizi | e per pianeri ch(e) voleno esser longi pedi 28 ½ fin 29. E

10 | voleno de ziron pedi 9 e lo avanzo pala. Lo resto ch(e) son(n)o || remi 60 terzaroli, li q(ua)li voleno esser longi pedi 26 ½. E | voleno haver de ziron pedi 7 ½ e lo avanzo pala. Vale|no tuti q(ue)sti remi lbr. ***. Armadure. |

- 15** Anchora vole la dita galia coraze 120 ch(e) valeno lbr. ***. | Ite(m) arme de testa 120 ch(e) valeno lbr. ***. Item pavesi 120 ch(e) || valeno lbr. ***. E vole lanze 20 da mano e vole lanze | 40 da posta che valeno lbr. ***. Anchora vole casse 30 | de veretoni a 200
- 20** per cassa. Anchora vole balestri 10. | Anchora vole manaresi 12 ch(e) valeno lbr. ***. Anchora vole | rampegoni 2 da hasta. Anchora vole bonbarde 2 forni||de, e vole lumere 2, e vole squarzavele 2. |

[c. 75v]

Sesto de le galie de Romania. A far una galia del sex|to de Romania, vol haver q(ue)sta ragio(n)e sotoscr(i)pta. Pri|ma vol esser longa da erto passa 23 pedi 3. E vole | averzer

5 in bocha pedi 16 ½. E averze erto da la colum|ba pedi 3, averze pedi 14. E ha de piano pedi 10 men || 2 deti. Et vole esser erta in coverta pedi 7 1/3. Et vol | erzer in lo mader de bocha a proda pedi 9, mesurando | a squadra. Et vole lanzar pedi 10 1/3. Fieri la

10 chodera | chorba a proda lonzi dal mezo passa 8 pede .j. E fieri | la chodera chorba da pope lonzi dal mezo passa 9 pe||de .j. E ha de palmetta a proda pedi 7. E ha de pal|meta a pope pede ½²²⁰. La galia ha in tuto chorbe 87, | cioè chorbe 39 a proda, e chorbe 39 a pope, e chor|be 9 in mezo. |

- 15** A voler far una galia de le soprascripte mesure fa logo || haver le cose sotoscripte de legnami e de altre cose. | Prima vole stortami 360 per far chorbe e far cha|vi. Anchora vole chorbeti e mezi legni in pope e in | proda. Anchora vole legni driti de rovere 130
- 20** per | far columbe et paraschosole, zente e maderi de bo||cha, late et chorde, paramezal e verzene, sfoi e chase|le d'arboro, chadene de barcharizo e batali. Et vole|no esser li diti legni de longeza de pedi 26 fin pedi 32. | E de volto de pedi 4 l'uno. Anchora vole per serar la |

[c. 76r]

dita galia maderi 270 del morelo grosso. Et vole per mor|sar la dita galia dentro e per far postize e chorbe, borde|nali 35 de larexe de longeva de passa 8 l'uno. E voleno |

5 volzer pede e palmo. Anchora fa logo bordenali 18 de albedo | de passa 8 l'uno longi e de pede e palmo de ziro, per far bande || e soprachorsie et castagnole e banchi. Et vole

²²⁰ Sic. molto probabilmente manca una cifra che non è possibile reintegrare.

- chiave 50 de | pezo usevele per far friseti e morti, e cholomeli, e po(n)tapedi, | e pertegete. E si vole tavole 300 de albedo per far batiporta | a pope e far paiuol e serar dentro. Maistranza de segadori. | Anchora andarà a far la dita galea opere de segadori 370. || E vole opere de marangoni 450. E vole opere 1100 de cha|lafadi per forar e fichar e chalchar e inpegolar. |
- 10 Feramenti de ogni ragio(n)e. Anchora anderà megliara 7 de fe|ramenti cioè agudi, pironi, asole, arpesi e mascholi. Anchora | vole lbr. 1500 de pegola e vole lbr. 2000 de stopa lavorada. || Anchora vole chane e schovoli e altre cose manude per lo | mester del chalefado. Arboro e anten(n)e. |
- 15 Anchora vole un arboro de passa 11 e pedi 4 longo, senza | el chalzese. E vole volzer palmi 6 $\frac{1}{4}$ lavorando, mesurando | in pedi 15. Anchora vole peze 2 de anten(n)a e vol esser lon||ga zente insieme passa 18 cu(m) le sue zonte. E vole volzer palmi | 4 $\frac{1}{2}$ lavorada. Anchora vole un timon baonesco e vole ti|moni 2 latini, li quali voleno haver de pala pedi 3 e vol | volzer el fuso palmi ***. E vol esser longo el fuso q(uan)to la pala. |
- 20

[c. 76v]

- Vele de ogni ragio(n)e che bisognano per la dita galea. Anchora | vole un artimon de passa 18 e farà ferse 58, vorà peze | 60 de fustagno. E vole p(er) lo dito braza 750 de chanevaza | castellana. Anchora vole un terzarolo de passa *** e farà | ferse 45. Vole peze 43 de fustagno e vole per lo dito braza || 550 de chanevaza castellana. Anchora vole un papafigo de | ferse 41 e vole peze 38 de fostagno. E vole braza 480 | de chanevaza castellana. Anchora vole per una chochina de | passa 8 braze 600 de chanevaza castellana. Anchora vole | per far le dite vele lbr. *** de spago. E vole opere || per far le dite vele. Ragion de sartie da aqua e da arboro. | Anchora vole la dita galia megliara 7 $\frac{1}{2}$ de sartie par|tide in q(ue)sto modo. Et prima chanevi 5 de passa 60 l'uno, | de lbr. 8 el passo. E vole prodese uno de passa 70, de | lbr. 4 $\frac{1}{2}$ el passo. E vole per ma(n)ti e per prodani una || peza de passa 48, de lbr. 9 el passo. Et vole per soste una | peza de passa 80, de lbr. 3 onze 3 el passo. E vole per | pozal una peza de passa 45, de lbr. 2 $\frac{1}{2}$ el passo. Et vole una | poza grossa de passa 16, de lbr. 8 el passo. E tuta q(ue)sta
- 5
- 10 sartia | soprascripta vole esser lavorada de bon chanevo. Anchora || vole per coronelle d'arboro una peza de passa 130, de lbr. | 4 $\frac{1}{2}$ el passo. Et vole per nize de timoni una peza de passa | 20, de lbr. 4 $\frac{1}{2}$ el passo. Et vole per orza pope e per orza | mata una peza de passa 70, de lbr. 3 $\frac{1}{2}$ el passo. E vole |
- 15
- 20

[c. 77r]

- per menadori de chinali e de q(ua)dernali e de anzolo | e de l'orza davanti e de chagnola e de sorda e de | orza pope passa 120, de lbr. 1 $\frac{1}{2}$ el passo. E in q(ue)sta | sum(m)a c'è
- 5 menadori de timoni. Et vole per gripiè 5 de | passa 65 l'una, de lbr. 3 $\frac{1}{2}$ el passo. Et vole per maistra || de antenna e per maistra da volzer e per baroxa | passa 50, de lbr. .j. onze 8 el passo. E vole per palo(m)|bere 2 de passa *** l'una, de lbr. *** el passo. Et per |
- 10 inboiadura d'antenna e per messetaria de la barcha e stro|pi per le bande passa 130, de lbr. 3 onze 4 el passo. || Et vole | per braze de bigotte passa 17, de lbr. 4 el passo. E tuta q(ue)sta | sartia vole esser sartia de refudo. Rampegoni e una | anchora. E vole la dita galia rampegoni 4 de lbr. 900 | l'uno. E vole anchora .j. de lbr. 600. Ite(m) vole la dita ga||lia un chalcese cu(m) li soi ragi. E taglia una maistra, e ta|glie 6 per prodani, e taglie 24 per chinali, e taglie | 4 per quadernali, e taglie 4 da fonde, e taglie 2 da | sorda, e taglie
- 15 2 per orza poza, e taglie 2 d'anzolo, e | taglie 2 de chagnola, e taglie 8 per le nize, e taglie || 4 da leva de timoni, e taglie 2 per sosta, e taglie 2 per l'orza davanti. Et vole ragi 6 per le pasteche, e | ragi 2 per li pozi, e ragi 3 per anzoli, e ragi 2 per | li arganeli da proda, e
- 20

ragi 6 li arganeli da pope. | Remizo ch(e) bisogna a la dita galea. Anchora vole la dita galia |

[c. 77v]

remi 180, li quali voleno esser partidi in q(ue)sto modo. Remi | 120 per postizi e pianeri e voleno esser longi pedi 26 $\frac{1}{2}$ | fin 27. E voleno de ziron pedi 8 $\frac{1}{2}$. E lo resto, ch(e) |
5 son(n)o remi 60, voleno esser longi pedi 25. E voleno de zi|ron pedi 7. ||

Choraze e balestre e bombarde e tute armadure. An|chora vole choraze 120 e arme de testa 120. E panexi | 120 e lanze de man 20 e lanze de posta 40. Casse | 30 de veretoni
10 a 200 per cassa. E balestri 10, e manaresi | 12, rampegoni 2 da hasta, bombarde 2 fornide, lu||mere 2 cu(m) li soi bozoladi e 2 squarzavela. |

Sexto de galie sutil che vano in la guarda vol esser longa | da erto passa 22 pede 1 $\frac{1}{2}$. E ha de bocha pedi 12 $\frac{1}{2}$. E | averze da erto pedi 2, da la columba pedi 10 $\frac{1}{2}$ men .j. dedo.
15 | E ha de piano pedi 7. E è alta in choverta pedi 5 e deta || 2. E vole esser alto el mader de bocha a proda pedi 6 $\frac{1}{2}$ | e lanza pedi 10 $\frac{1}{4}$. Fieri la chodera chorba da proda lon|zi dal mezo passa 7 pedi 3. E fieri cu(m) la chodera chorba | da pope lonzi dal mezo passe
20 7 pedi .j. E ha de palmeta | a proda pedi 6. E ha de palmeta a pope pedi 8. La galia || ha in tuto chorbe 84, cioè chorbe 39 a proda, e chorbe |

[c. 78r]

39 a pope, e chorbe 6 in mezo. |

Legnami ch(e) bisognano per far dita galea. Prima fa logo | haver forchami 175 per far chorbe. E forchami e chor|beti e mezi legni in pope e in proda. Et vole legni 80 de |
5 rovere driti per far columbe e zente e corde e late || e bachalari e chadene de pope e le bandoline. E vo||leno esser longi pedi 26 fin 28. E voleno haver de volto | zeschaduno pedi 4. Anchora vole per serar de fora la | dita galea maderi 170 de morelo bastardo. Et
10 vole bor|denali 20 de larese de longeza de passa 8, del volzer de || pede²²¹ e palmo per far morsade paramezal e verzene | e chorsie, zovi e postize. Anchora vole bordenali 12 | de pezo de passa 8 de pede e palmo per bande e sopra|chorsie e castagnole e pertegete.
15 Et vole chiave 50 | de pezo usevele per far cholomeli e pontapedi e fri||seti e scontri e morti e pianetele del paiuol e le |chadene morte. Anchora vol tavole 200 de pezo per | far batiporta et pannol e serar el tolado da pope. |
20 Maistranza de segadori. Vole dita galia per maistra(n)|za de segadori opere 200. Et vole per maistranza de ma||rangoni opere 600. Et vole de maistranza de chalefadi | opere 600. Vole lbr. 1000 de stopa lavorada. E vole lbr. | 1500 de pegola. E vole chane e schovoli e altre cose ch(e) son(n)o | n[ecessarie]e per lo mester del chalefado. E vole megliara 3 $\frac{1}{2}$ |

[c. 78v]

de feramenta cioè agudi e pironi e arpesi e chozoli | e mascholi e asole. |

Arboro e anten(n)e per la dita galia. Anchora vole | un arboro de longeza de passa 7
5 pedi 4 de volta de | pedi 4 $\frac{1}{4}$, mesurando in pedi 10 lavorando. E vole de || anten(n)a passa 12 zonte, mesurada in pedi 12 lavorada. | E vole un lovoto longo passa 4 $\frac{1}{2}$, senza chalzese. E | vole volzer palmi 2 $\frac{1}{4}$ lavorando. E vole un timon | bahonese. E vole timoni
10 2 latini e voleno esser longi | pedi 12. E vole volzer el fuso pede .j. $\frac{1}{2}$. E vol de pa||la pedi 2. E vole tanto de pala q(uan)to de fuso. E fa|zando per q(ue)sto modo no(n) falarà. |

²²¹ Ms. *volzer de || de pede.*

Ragione de vele co(n)veniente a la dita galea. Vole q(ue)sta | galia un artimon de ferse
15 34, in lo qual andaran(n)o peze | 34 de fustagno. E vole per lo dito braza *** de
chaneva||za chastellana. Et vole un terzarolo de ferse 28, ch(e) vole | peze 18 de
fustagno. E vole per lo dito 225 de chane|vaza chastellana. E vole per le dite vele spago
lbr. | ***. E vole opere. |

20 Sartia per la dita galia. Anchora vole la dita galia || megliara 4 1/2 de sartie partide in
q(ue)sto modo. Prima | chanevi 4 de passa 50 l'uno, de lbr. 6 el passo. Et vole | prodese
uno de passa 40, de lbr. 3 1/2 el passo. Et vole p(er) | manti e per prodani una peza de
passa 70, de lbr. 2 el |

[c. 79r]

passo. E vole per pozal passa 35, de lbr. .j. onze 8 el passo. | E vole per braze de soste
passa 8, de lbr. 3 el passo. Et vole | per poza grossa passa 12, de lbr. 6 el passa. Et tuta
5 la sopra|scripta sartia vol esser lavorada de bon chanevo. Ancho|ra vole per choronele
d'arboro passa 40, de lbr. 3 el passo. || E vole per menadori de chinali e de q(ua)dernali
e d'anzolo | e orza davanti e sorda e menadori de timoni una pe|za de 120, de lbr. .j.
10 onze 3 el passo. Et vole per le nize | de timoni passa 20, de lbr. 3 el passo. Et vole grepie
| 4 de passa 35 l'una e lbr. 2 1/2 el passo. Et vole per || maistra d'antena e per maistra da
volzer passa 25, | de lbr. .j. onze 3 el passo. Et vole per braze de legname | passa 16, de
lbr. 3 el passo. E tuta la dita sartia vol | esser lavorada de chanevo da refudo. |
15 Rampegoni da sorzer. Anchora vole la dita galia ra(m)||pegoni 3 per sorzer de lbr. 300
l'uno. Et vole chalcese | uno per l'arboro. Et vole chalcese uno per l'arboro pizo|lo. Et
20 vole taglie 2 per prodani, e taglie 2 per le | gomene, e taglie 2 per orza poza, e taglie 2
per la | sorda, e taglie 2 per l'anzolo, e taglie 2 per le so||ste, e taglie 4 per le fonde, e
ragi 2 d'arganelli, | e ragi 4 per le pastechie, e taglie 4 per q(ua)dernali, | e taglie 4 per
nize, e taglie 2 per l'orza davanti, | e taglia .j. de chagnola, e taglie 12 per chinali |

[c. 79v]

e taglie .j. per gomene, e taglie 6 per chinali a lo|voto, e taglie 2 da sosta, e taglia .j. per
anzolo | e choli 2 fornidi. E ragi 2 per pastechie d'an|zolo, e ragi 8 de respecto ch(e) in
tuto son(n)o ragi 49²²². |

5 Remizo p(er) la dita galia. Anchora vole dita galia remi || 180, da esser partidi in
q(ue)sto modo. Remi 120 per postizi | e pianeri ch(e) voleno esser longi pedi 24 fin 24
1/2. | E voleno de ziron pedi 7 1/2. Lo resto de li remi, ch(e) son(n)o | remi 60, son(n)o
10 terzaroli ch(e) voleno esser longi pedi 22 1/2 | e voleno de ziron pedi 6. ||

Armadure necessarie a la dita galia. Anchora vole | la dita galia choraze 120 e arme de
testa 120 e | pavesi 120. Lanze de man 20. Lanze da posta 40. | Casse de veretoni 30 a
15 veretoni 200 per cassa. E | vole balestre 10, e vole manaresi 12, e vole ram||pegoni 2 da
hasta, e vole bombarde 2 forni|de de petre e de polvere. E vole luminere 2 cu(m) | li soi
bozoladi e vole squarzavele 2. |

[c. 80r]

Sexto de galiote e de fuste che voleno haver questa | ragione. E p(ri)ma vole esser longa
da erto passa 13 pede .j. | E vole de bocha pede 8 e deti 2. E averze pedi 2 | erto, da la
5 cholomba pedi 7 1/2. E ha de piano pedi 4 2/3 | e vol esser alta in choverta pedi 3 1/3. E
vole esser || alto el mader de bocha a proda pedi 4 1/8. Et vol lan|zar pedi 5. Et vol esser

²²² Sic. Ma i conti non tornano.

alto el mader de bocha a pope | pedi 5 $\frac{1}{4}$. E vol lanzar pedi 6 $\frac{1}{2}$. Ha in tuto chorbe | 58
10 partide in q(ue)sto modo. Chorbe 26 a proda e chor|be 26 a pope e 6 in mezo. In mezo fieri la chodera || chorba da proda lonzi dal mezo a piombin pedi 12 $\frac{1}{2}$. Et | fieri la chodera chorba da pope lonzi dal mezo a pio(m)bino | pedi 14 $\frac{1}{2}$. E vole de palmeta a proda pedi 4 $\frac{1}{2}$ e vole | de palmeta a pope pedi 6 $\frac{1}{4}$. |

15 Legnami de ogni ragio(n)e per la dita galiota. Vole haver stor||tami 70 per far chorbe e forchami e mezi legni e choltri. | Et vole legni 20 de rovere driti de longeza de pedi 26 | l'uno e de volto pedi 3 $\frac{1}{2}$ per cholumbe e timonere e late, | zente, bachalari e la schaza
20 de l'arboro. Et vole per serar lo | dito legno de fora maderi 90 del morelo che parerà a chi || farà la dita galiota. Et vole bordenali 8 de larese useveli | de passa 7 l'uno per far morsade e chorsie, postize e zovi. | Anchora vole bordenali 5 de pezo useveli de passa 7 l'uno | per far friseti e scontro e el morto. Et vole tavole 70 de |

[c. 80v]

pezo de taiuola per serar el paiuol. |

Segadori, marangoni e chalefadi. Anchora vole per far | lo dito legno opere 80 de
5 segadori. E vole de maistranza | de marangoni opere 300. Et vole de maistranza de chalefa|di opere 200 e per fichar. Et vole megliara .j. e lbr. 500 || de ferame(n)ta cioè pironi e agudi mascholi e chozoli e asole. | E vole lbr. 1000 de pegola e vole lbr. 500 de stopa lavo|rada e vole chane e schovoli e molte altre cose menute | che bisognano per el mester del chalefado. |

10 Arboro e anten(n)e timoni e choraze e pavesi et remi che || vole la dita galia. Vole il p(ri)ma un arboro de passa 5 longo, | de volto de palmi 2 $\frac{1}{2}$, senza el chalzese, mesurando in pedi | 6 lavorato. Et vole de anten(n)e passa 8 ch(e) vol volzer pal|mi 2
15 men $\frac{1}{4}$, mesurando in pedi 16. Et vole timoni 2 lati|ni de pedi 8 longi. E vol volzer pede .j. E vol de pala || pede 1 $\frac{1}{4}$. Et vole timon uno baonescho. E vole remi 40 | de longeza de pedi 9 $\frac{1}{2}$. E vol de ziron pedi 5 $\frac{1}{2}$. Et vole | choraze e arme de testa e pavesi e casse de veretoni | e lanze da mano e lanze da posta. |

[c. 81r]

Sexto de una fusta de passa .xj. Prima vol esser longa | da erto passa 11 e pedi 2. Et vole de bocha pedi 6 $\frac{2}{3}$ e | un pede²²³ erto da la columba averze pedi 5 $\frac{2}{3}$. E ha de | piano
5 pedi 4 e deti 2. E è alta in choverta pedi 3. | Et vol esser alta a proda pedi 3 $\frac{3}{8}$. E lanza pedi 4 $\frac{1}{2}$. || in proda. Et vol erzer in pope pedi 4 $\frac{2}{3}$ e lanza pedi 5 $\frac{2}{3}$. | Fieri la chodera chorba da proda lonzi dal piombino | pedi 10. E fieri q(ue)lla da pope lonzi dal piombino
10 pedi 12. | Et vole de palmeta a pope pedi 7. Ha in tuto la fusta | chorbe 48 partide in q(ue)sto modo: corbe 24 a proda, || e chorbe 24 a pope, e una in mezo. |

A far una fusta de le dite misura se vole haver le cose | infrascripte. Prima de legname
15 se vol haver stortami | 50 per imposture e chorbe e forchame e mezi legni | in pope e in proda. Et vole legni 13 driti de rovere || de longeza de pedi 26, de volto de pedi 3 $\frac{1}{2}$, per zescha|duno per far columbe e zente e timonera e chadena | e bachalari e la schaza del arboro. Et vole per serar | de fuora la dita fusta maderi 60 del morelo ch(e) te pa|rerà. Et vole bordenali 5 de larese useveli per far || morsade e postize e zovi. Et vole bordenali 4 | de pezo useveli de passa 70 l'uno per bande e chor|sie et el morto e friseti. Et si vole tavole 30 de pe|zo de taviola per far paiuoli e algune seraglie. |

²²³ Ms. *pedo*.

[c. 81v]

- E vol a farlo dito legno opere 200 e vole de segadori opere | 50. E vole de chalefadi opere 80. Et si vole megliara 5 de | agudi de chonto. E vole lbr. 60 de ferame(n)ta cioè pironi |
5 e chozoli e mascholi e asole. Et vole lbr. 400 de pegola | e vole lbr. 150 de stopa lavorada. Et vole chane e schovo||li e altre cose menute che son(n)o n(e)cc(essar)ie al mester del chale|fado, s(e)c(on)do ch(e) de li altri legni è dito. |
 Arboro e anten(n)a e baonese e timoni. Anchora vole un | arboro de passa 4 pedi 3. E
10 vol volzer palmi 2 $\frac{1}{4}$, mesu|rando in pedi 5. Et vole una anten(n)a de passa 7 $\frac{1}{2}$, de volto || de palmo j $\frac{1}{2}$. Et vole dui timoni latini de longeza de pedi | 7. E vole de pala $\frac{3}{4}$ de pede. Et vole un baonese. E vole | remi 34 longi pedi 17, ch(e) voleno de ziron pedi 5 men $\frac{1}{4}$. | E così è finito l'ordine de la fusta. |
- 15** Queste son(n)o le mesure de la galia de maistro Theodoro || dito Baxon²²⁴, la qual fece ser Thomaso Chasio. Prima è | longa da erto passa 22 e ha de bocha pedi 12 $\frac{1}{2}$. E | averze pedi 2 erto da la columba pedi 10 $\frac{1}{2}$ e deto uno. | E ha de piano pedi 7 $\frac{1}{8}$. E è erta in
20 choverta pedi 6 me(n) | un deto mesurando de tola in tola. E è erta in pope pe||di 8 $\frac{1}{4}$. E è erta in proda pedi 5 $\frac{2}{4}$. E ha in tutto | chorbe 95 partide in q(ue)sto modo: chorbe 45 a pope, e |

[c. 82r]

chorbe 45 a proda, e chorbe 5 in mezo. Ha de palmeta | a pope pedi *** e ha de palmeta a proda pedi. | E è erta in choverta pedi 5 e deta 2. |

- Queste son(n)o le mesure de li falchoni ch(e) se debeno far in l'ar|senà da Venesia. Mo
5 da novo li quali son(n)o ordinati in q(ue)sto || modo. Prima vol esser longa in cholumba passa 18 pedi 1 $\frac{1}{2}$. | Et vol esser longa da alto passa 22. E vole haver de bo|cha pedi 12 $\frac{1}{2}$. E vol haver pedi 2 erto da la cholumba | pedi 10 $\frac{1}{3}$. E ha de piano pedi 7 $\frac{1}{4}$ e è
10 alta in choverta | pedi 5. E è alta in pope pedi 8 $\frac{1}{6}$. E è alta in proda pe||di 6. E vol haver in tuto chorbe 95 partide in q(ue)sto modo: | chorbe 44 a proda e chorbe 44 a pope e chorbe 7 | in mezo. Ha de palmeta a proda pedi 5 $\frac{1}{2}$. Et qui se | compisse le ragione de le galie grosse e sutile e de le suste. |

[c. 82v]

- Qui comenza le ragione de le feramenta cioè agudi de ogni | ragione come debe esser fata. Chi vol far navilii de qual se | vole ragione debe far le soe ferme(n)ta nel modo
5 sotoscripto. | Et p(ri)ma li agudi voleno haver la soa longeza s(e)c(on)do la grosseza | di maderi o paraschosole o zente do(n)de se debeno fichare. || E voleno esser trati cioè per la p(ri)ma futura, imp(er)ciò ch(e) per | la p(ri)ma chonza che se farà al navilio vorà anchora più gros|si agudi. E così vorà andar ingrossando ogni chonza, imp(er)ciò | li
10 agudi no(n) voleno esser sutili ne haver pichol testa ch(e) segua | a la soteglieza de la gamba. Anchora tuti li agudi voleno || esser fati de ferro de Chadore e de ferro de Ungarin per|ché è ferro dolce. E no(n) vole esser de ferro de Viacho²²⁵ p(er)ciò | ch(e)
15 l'è tropo duro. Li agudi de libra e li agudi de septima | e li agudi de cinquena. Queste tre sorte p(er)ch(é) son(n)o li ma|zor che se fazano se voleno esser batudi le teste a palo, imp(er)ciò || ch(e) vengono ad haver tre chalde più ch'el ferro vene re|choto e sì se
20 affina meglio e vene più tenero. E è | a vantazo del lavorero a q(ue)lli ch(e) fan(n)o navilii per miglior | fictura più de lbr. 40 el centenar ch'à q(ue)lli agudi ch(e) se fa|no a

²²⁴ Proto delle galee sottili. A proposito cfr. Bondioli/Penzo 1999.

²²⁵ Corrisponde alla città di Villach (cfr. Monticolo 1890: 443).

giavera da man.²²⁶ Li agudi de q(ue)ste tre sorte i(n)fra||scripte è molto dan(n)o a quelli che fan(n)o lavorare navilii se | son(n)o fati lavorar a giavara da man. E q(ue)sto è che per | chagio(n)e perch(é) fan(n)o li diti agudi in una chalda e così no(n) | possono esser affinati e veneno a modo de bronzo e |

[c. 83r]

- nel fichar stan(n)o a risego de schavezarse. E poi li fan(n)o | sì grossi ch(e) 8 agudi fati a giavera da man pesarà più ch(e) | 10 de q(ue)lli ch(e) sono fati a palo. E q(ue)sto è per
- 5 cagione ch(e) | li fa grossi per meter più ferro in la testa, ma no(n) è così | rotunda come de q(ue)lli che se fan(n)o a palo. E da chagio(n)e || ch(e) lo legname se infrazidisse p(er) chagio(n)e de le teste ch(e) no(n) | son(n)o ben tonde e marcisse donde è la gamba del agu|do. Tute le altre sorte de agudi da q(ue)ste tre sorte in su | se possono b(e)n far fare
- 10 a giavera da man, perciò ch(e) sfen|deno el ferro sutiol ch(e) schaldando-lo più volte e facen||do li agudi el ferro se affina. |
- Agudi de libra se chiamano q(ue)lli ch(e) pesano da lbr. 10 in | su el centenaro. |
- 15 Agudi de septena se chiamano q(ue)lli che pesa(no) da lbr. 8 | fin in 10 el centenaro. ||
- Agudi de cinquena son(n)o q(ue)lli che pesano da lbr 6 | fin in 7 el centenaro. |
- Agudi de sesena debeno pesar lbr. 5 el centenaro. |
- Agudi de quaerno e mezo debeno pesar lbr. 4 ½ el c(entenaro). |
- 20 Agudi de conto. Agudi de quaerno debeno pesar || lbr. 3 ½ el centenaro. |
- Agudi de terno debeno pesar lbr. 2 ½ el centenaro. |
- Agudi da 25 debeno pesar lbr. 2 el centenaro. |
- Agudi da 17 debeno pesar lbr. 14 el megliaro. |

[c. 83v]

- Stoparoli de ogni sorte voleno esser de ferro dolze | e voleno haver le teste sutile e crespe perch(é) son(n)o | assai migliori per tegrir le stope. |
- 5 Queste cinq(ue) sorte de agudi da conto sop(ra)scripte valeno | al precio basso de l'arsenà cioè doe lbr. El centenaro de || peso. Le altre sorte de stoparoli valeno al precio ma|zor doe lbr. el centenaro al modo de l'arsenà a conto. |
- Queste sono le mesure de tuti li legni de ogni ragio(n)e e | etiam el precio loro. Prima
- 10 bordenali de misura se | chiamano tuti q(ue)lli ch(e) passano la longeza de passa 8. Bor||denali de passa 13 se sollevano vendere duc. 28 infina | 30, have(n)do la sua grosseza cioè pede 1 ½ inbanca e in|fin pede 1 ¼. E pede .j. trevisan in chortelo. |
- 15 Bordenali de passa 12 longi se soleno vendere duc. 20 | fin 22 l'uno. ||
- Bordenali de passa 11 longi se soleno vendere duc. 18 | fin 20 l'uno. |
- Bordenali de passa 10 longi se soleno vendere duc. 16 | fin 17 l'uno. |
- 20 Bordenali de passa 8 de larese de pede trevisan se sole||no vendere lbr. 10 de grossi fin 12. |
- Bordenali de larese de pede e palmo de passa 8 se soleno | vendere lbr. 7 de grossi fin lbr. 7 ½. |

[c. 84r]

- Bordenali useveli de passa 8 se soleno vendere duc. 2 | fin lbr. 10. |
- Bordenali de larese useveli son(n)o quelli ch(e) se chiamano de | passa 7 longi be(n)
- 5 che no(n) li arivano, e se soleno vendere lbr. | 5 fin lbr. 6 l'uno. ||
- Chiave de misura de passa 8 de larese se soleno vende(r) | tanto come un bordenal usevele, cioè lbr. 5 fin in 6 l'una. |

²²⁶ Cfr. Penzo (2020: 114)

Qu(a)reli de larese son(n)o quelli ch(e) son(n)o longi cercha passa 6, | se soleno vendere duc. 3 l'uno. |

10 Piane son(n)o q(ue)lle ch(e) son(n)o longe cercha passa 4 e son(n)o am||ple pede 1 ½, fari soleno valer tanto q(uan)to uno quarello. |

Pianchoni de basan son(n)o longi passa 5 o cercha, soleno va|ler lbr. 10 l'uno. |

15 Chiave usevele de larese de passa 7, soleno valer grossi 18 | fin 20 l'una. ||

Travi de larese soleno valer grossi 8 fin 12 l'uno. E nota | che q(ue)sti precii se intende del bon tempo e li ragioneveli | legnami si valeno più o meno s(e)c(on)do le stasone. |

20 Queste son(n)o le misure e li p(re)cii de li pianchoni e bordena|li e chiave. Pianchoni de pezo de misura sì son(n)o me||zane grande e intreghe e son(n)o legni de pedi 20 fin 22 | longi, e ampli cercha pedi 2. Soleno valer ducati 4 ½ | de oro l'uno. |

Pianchoni e mezane de pezo passa 10 longi soleno valer |

[c. 84v]

lbr. 10 l'uno. |

Bordenali de pezo de pede trevisano de passa 8 so||leno valer lbr. 12 fin in 14 l'uno. |

5 Bordenali de pede e palmo de pezo suoleno valer |lbr. 8 l'uno. ||

Bordenali de pezo useveli cioè de passi 8 soleno | valer lbr. 5 l'uno. |

Bordenali de pezo useveli de passa 5 l'uno soleno | valer lbr. 3 l'uno. |

10 Chiave de pezo usevele de passa 7 soleno valer || grossi 12 fin in 13 l'una. |

Chiave de pezo de misura usevele soleno valer | lbr. 3 l'una. |

Travi de pezo soleno valer lbr. 16 fin lbr. 20 l'una. |

15 Nota ch(e) al modo de merchadanti de legname se mete sem||pre a pagame(n)ti chiave 2 de misura per bordenali uno | de pede e palmo. E quareli 2 per bordenali uno de pede | trevisano de larese. Chiave 2 usevele per una de mesu|ra, e travi 2 per chiave una

20 usevele. E no(n) se fa | grande menzion da l'uno a l'altro. ||

Nota anchora ch(e) le gra(n) differe(n)tia da larese a larese e | da pezo a pezo e fasseno e gra(n) differentia da pretio a pretio. | E è da sapere ch(e) li legnami de pezo e de Ampezo²²⁷ è natural|mente fin. E no(n) è da alcuna co(n)trada ch(e) se afaza de bo(n)tà |

[c. 85r]

e q(ue)llo de Ampezo. E s'el se potesse così bellame(n)te menar ar|bori fora de Ampezo come se fa de Arunzo, seriano tropo più | belli e fini quelli de li boschi de Ampezo ch(e)

5 q(ue)lli de li bos|chi de Auronzo. Et è anchora da sapere ch(e) li laresi de li bos|chi de Ampezo son(n)o fini ma no(n) son(n)o così grandi come q(ue)lli || de li boschi de Auronzo. Et chi vole legni de misura si co(n)|viene tuorli de li boschi de Auronzo sì per la gra(n) q(uan)titade | ch(e) è in li diti boschi, e sì etia(m) per el dextro co(n)durli fora

10 | fin a l'acqua. Anchora è da sapere ch'el son(n)o legnami in mol|ti altri lochi li quali no(n) son(n)o così fini come son(n)o quelli de Am||pezo e de Auronzo. |

Taie de ogni ragion tavole. Taie de misura de pedi 12 de | pezo soleno valer duc. .j. l'una.

15 Taie usevele in zatra soleno | valer grossi 13 fin 15 l'una, in le quale sole esser taie 3 fin | taie 5 de larese per zatra e molte volte no(n) ce n'è alcuna. || Sole zetar ceschaduna zata siando ragionevele tavole 320 | fin 330 l'una e scorzi. E molte volte vengono assai taie | senza scorzo e de q(ue)lle no(n) se fa alcun mendo ma el se dà | a ceschaduna zata

20 taia .j. sopra parte, cioè el ven deto | taie 36 per zeschaduna zata e co(n)tando-le a pagame(n)to || se nota 35. E q(ue)sta taia è tenuta darse per usanza be(n)|ch(é) no(n) se adima(n)dasse de pacto. Et se per caso vegnesse taie | de larese, senza taie de pezo,

²²⁷ Sic. ma senza signif.

e che alcuno volesse pur taie | de larese e no(n) de pezo le dite taie de larese usevele so-|

[c. 85v]

leno valer lbr. 3 l'una fin lbr. 4. E più e meno se|cundo la bontà de li legni che son(n)o. |

Questo si è el precio de ogni legname per arbori: |

Legno de palmi 7 sole valer duc. 30 fin duc. 35. |

5 Legno de palmi 7 men $\frac{1}{4}$ sole valer duc. 32. ||

Legno de palmi 6 $\frac{1}{2}$ sole valer duc. 28 fin in 30. |

Legno de palmi 6 $\frac{1}{4}$ sole valer duc. 24 fin 26. |

Legno de palmi 6 sole valer duc. 22 fin 24. |

Legno de palmi 6 men $\frac{1}{4}$ sole valer duc. 18 fin 20. |

10 Legno de palmi 5 $\frac{1}{2}$ sole valer duc. 14. ||

Legno de palmi 5 $\frac{1}{4}$ sole valer duc. 12. |

Legno de palmi 5 sole valer duc. 11. |

Legno de palmi 4 $\frac{3}{4}$ sole valer duc. 9. |

Legno de palmi 4 $\frac{1}{2}$ sole valer duc. 7 fin 8. |

15 Legno de palmi 4 $\frac{1}{4}$ sole valer duc. 5 fin 5 $\frac{1}{2}$. ||

Legno de palmi 4 sole valer duc. 5 fin 5 $\frac{1}{4}$. |

Legno de palmi 4 men $\frac{1}{4}$ sole valer duc. 4 $\frac{1}{2}$. |

Legno de palmi 3 $\frac{1}{2}$ sole valer duc. 4 $\frac{1}{4}$. |

Legno de palmi 3 $\frac{1}{4}$ sole valer duc. 4. |

20 Legno de palmi 3 sole valer duc. 3 $\frac{1}{2}$. ||

Legno de palmi 3 men $\frac{1}{4}$ sole valer duc. 2 $\frac{1}{2}$ fin 3. |

Nota ch(e) q(ue)sti legni fan(n)o molte mutato(n)e de precii e mol|to spesso de sorte in sorte per chagio(n)e ch'(e)l se trova molte |

[c. 86r]

volte manchar quelli de una sorte. E q(ua)n q(ue)lla mancha | quelli ch(e) se trovano valeno più. Fasse anchora molta dif|ferentia da legno a legno de pretio etia(m) ch(e)

5 siano de simele | sorte per chagione de la beleza e de la bontà. Lo legno rotu(n)|do vol esser be(n) cimado e senza iemi, cioè cu(m) pochi gropi || e de bo(n) pezo, ma a ragio(n)e che la sua vena sia menuda e | le sue ventadure voleno andar drite e no(n) voleno andar | roverse ne cu(m) gropi morti. |

10 Nota ch(e) anten(n)a se chiama quella ch(e) ha da palmi 3 me(n) $\frac{1}{4}$ in | zo. E l'anten(n)a de palmi 2 $\frac{1}{2}$ sole valer duc. 2 $\frac{1}{2}$, e de || palmi 2 $\frac{1}{4}$ duc. 2 $\frac{1}{4}$, e de palmi 2 duc. .j. e da là | in zo s(e)c(on)do che se pò. |

Legnami de rovere cioè maderi e per altri lavoreri. | Legno de rovere ch(e) volza pedi 3

15 $\frac{1}{2}$ val lbr. 6 de pizoli, sian|do un legno de pedi 24 vale lbr. 8. E siando un legno de || pedi 24 e habia volto de pedi 4 vale lbr. 8. E havendo | de volto pedi 5 e siando longo pedi 24 vale lbr. 10. E le|gno de volto de pedi 6 è longo pedi 24 vale lbr. 12. | Sortami²²⁸ voleno

20 esser longi pedi 8 $\frac{1}{2}$ fin in pedi 10 e voleno | voltar pedi 4 fin in 5 valeno lbr. 7 l'uno. || Maderi de longeza de pedi 24 siando de morello grosso | segadi de legni de pedi 4 infin 5. E questi valeno lbr. 4 l'uno. | Maderi de morelo bastardo siando longi pedi 24 e siando |

[c. 86v]

segadi de legno de volto de pedi 4 valerà lbr. 3 l'una. Tuti li | altri legni de rovere s(e)c(on)do la sua longeza e s(e)c(on)do la sua grosseza | se pò rezere per li p(re)cii

²²⁸ Sic.

soprascripti, no(n) siando de men longeza | de pedi 24 e q(ua)n fosseno più curte valriano meno. |

- 5 Precio de choraze. Le choraze de galia siando nove e stagnate || de peso de lbr. 18, l'una val duc. 2 l'una senza la vesta. A far | una de le dite choraze vole p(ri)ma lo ferro ch(e) pesa lbr. 18 stagna|do e vole braza 3 ½ de chanevazo per la vestra che vale | soldi 17.
- 10 Et per far tagliar e cusir la vestra p.²²⁹ 20. Anchora | vole per fichar la dita vesta chiodi 500 matazi valeno ss. || 9. Anchora vole scontri e fiube e fiobaroli chosta ss. 2 e | tanto vene una choraza a com(m)une. |
- Lanze e arme de testa. Lanze de albedo desmaiade come | vengono da segna de
- 15 longeza de pedi 18 in 20. Costano co(n)dute | in Venetia lbr. 40 el centenaro. E per far polir le dite haste || e drizarle e inhastarle ss. 2 p. 4 l'una. Et per per lo | ferro de le dite ss. 4 p. 8, sì ch'(e)l vene l'una ss. 16. |
- Lanze de fedan come vengono da segna de longeza de pedi 13 | fin 15. Intra per farle
- 20 polir e indrizar e inhastar p. 20, | e per lo foro ss. 4 pizoli 8, sì ch'el mo(n)ta l'una ss. 17 pizoli 10. || Una arma de testa fata a Milano inverchiata cu(m) la scufia | pesando lbr. 6 a la grossa, sole chostar lbr. 4 ½ de pizoli. |

[c. 87r]

- Pavesi e veretoni. Uno pavese de legno inchorado e de|pento e armado vene ss. 50 l'uno per q(ue)sto modo. Prima | chosta el pavese de legno ss. 10, el chuoro ch(e) va atorno,
- 5 | cioè a inchorarlo, costa ss. 24. E costa a farlo inchorar | ss. 8. A farlo armar e depenzer e vernicar e metere || el pimazo e la lama l. 8. Vene el pavese in tuto l. 50. | El megliar di ferri de veretoni saldadi costa lbr. 18. E lo | legname da far le haste costa l. j. ss. 12. Per
- 10 tirarli driti el | megliar de rastoni e polirli costa lbr. 4 ss.10. Et per ma|starli e scazarli costa lbr. .j. ss.16. Et per impenarli e far||li le penne lbr. .j. ss. 8. Per la cola e charbone per lo dito un | megliar ss. 3. Per le pen(n)e ch(e) vanno a impenar ss. 13 pizoli 4, | e per
- 15 far tirar le penne ss. 4. Sì che uno megliar de ve|retoni veneno chompidi lbr. 28 ss. 6 pizoli 4. El megliar | de veretoni no(n) saldadi, cioè de li useveli, chosta per tute spe||se ta(n)to q(uan)to fan(n)o li saldadi salvo ch(e) li ferri ch(e) no(n) son(n)o salda|di chosta lbr. 14 el megliaro. Sì ch'(e)l vengono el megliar de ve|retoni cu(m) diti ferri lbr. 24 ss. 6 p. 4. |
- 20 Remizo e el costo loro a Venetia. El centenar de le stele | de remi de fo de longeza de pedi 30, de le quale se fanno || remi de le galie de Fiandra, costa a segna duc. 22. | El centener de le stele de fo de longeza de pedi 28 ½, de | le qual se fan(n)o remi de le galie de Romania costa a segna du-|

[c. 87v]

- cati 18 el centenaro. Le stele de fo de longeza de | pedi 25, de le quale se fan(n)o remi de le galie sutile, costa|no a segna duc. 14 el centenaro. |
- 5 Queste son(n)o le spese de portar e condur le dite stele da | segna. Prima costa de nollo duc. 7 de oro el centenaro. || Et per spese del maistro che asorta el dito remizo a segna | duc. 1 per centenaro. Et per far descargar e drizar | a la chavraga²³⁰ de l'arsanà le dite
- 10 stele ss. 50 el centenaro. | El centenar de la stele ch(e) son(n)o longe da 20 pedi in su co|stano a dolarle e piagnarle e a drizarle lbr. 47 ½. E || a farli piombar costano lbr. .j. ss. 10 el ce(n)tenaro. Et costa | a farli drizar q(ua)n se mandano a galia ss. 50 el centenaro. | Et vole lbr. 10 de piombo per remo e per li agudi e piomba|roli ss. 15 sì che
- 15 mo(n)ta lbr. 78 el centenaro, costa un remo | lbr. 2 ss. 10. El centenaro de le stele da

²²⁹ Nel ms. *p* con tratto sovrascritto obliquo; probabilmente per 'piccolo', moneta di basso valore. Cfr. poche righe dopo nella stessa carta e a c. 87r le occorrenze di *pizioli*, a piene lettere.

²³⁰ Sic. ma con significato sconosciuto.

pedi 25 in zoxo || e per dolar e per piagnar e per drizar lbr. 30 el ce(n)te|naro. Costa tute le altre spese soprascripte come fa li altri. |

A far polvere de bombardarda. Poniamo che tu volesti far lbr. | 30 de polvere. El se vole
20 haver lbr. 20 de salnitro refacto | e q(ue)llo se vol pestar. E na(n)ti ch'(e)l sia pesto el se li vole azonzer || lbr. 2 onze 6 de carbon de salese. E pestar le dite due cose | insieme. E poi se vol tore lbr. 3 onze 4 de solfere crudo | e q(ue)llo se vol pestar e tanisar per sì più mo(n)do ch(e) se pò e |

[c. 88r]

più menudo. E simelme(n)te se vol far del salnitro e del char|bone e poi se vole molto
5 b(e)n incorporar ogni cosa insieme e se|rà fata la polvere. Et se tu voi provar se l'è bona e be(n) fata, | piglia la dita polvere e stendi-la sopra una tavola o voi sopra | una charta e bati-li sopra del fogo cu(m) lo azalino. E se subito se || li atacha el fogo e ch(e) la brusa e che no(n) li remanga chadia | quella polvere è fina. E remane(n)do-li chadia dita
10 polvere | se vole reforzare de salnitro o di q(ue)llo ch(e) fusse bisogno. Perch(é) | se la chadia che rimane fosse bianca segno seria de tropo salni|tro, e se fusse zala segno seria de tropo solfere, e se fosse ne||gra segno seria de tropo carbone. E q(ua)n la chadia fusse de due | de q(ue)ste cose segno seria ch(e) la terza li ma(n)charia e q(ue)lla
20 bisogna|ria reforzare. Q(ua)n no(n) se trovasse solfere novo over crudo, q(ue)llo | de le canelle è sufficiente. E qui se finisse le ragi(n)e de le ga|lie e de tuto quelli li è necessario. ||

[c. 88v]

Qui comenza la ragio(n)e de ogni nave quadra e la por|tada d'essa. Prima a voler far una nave de la portada | de bote 500 vol esser longa in columba passa 13. E vole | haver de
5 fondi pedi ***. E vole de bocha pedi 27. E vole | de 3 pedi, pedi 18. E sì vole esser erta in choverta pedi 8 ½ || fin in 9. Et vol esser longa in coverta dal triganto al hasta | de p(ro)da tanti passi q(uan)ti pedi son(n)o li dui terzi de ciò ch(e) l'averze | in bocha,
10 ch(e) è passa 19. Imperciò ch(e) le teste li fan(n)o crescer quel | passo. Et vol esser longa la roda de proda passa 6 1/2, la mi|tà di q(ue)llo che è in columba. Et vole lanzar l'hasta de p(ro)da || tanto q(uan)to è longa, che serave pedi 6 ½. L'hasta de pope vol | esser longa passa 4 1/3, el terzo de ciò che è in cholumba. E vole | lanzar pede 1 ¼ per passo
15 de ciò che è longa, ch(e) seria pedi 5 1/5. | E la nave fata cu(m) questa ragio(n)e serà de portada de botte | 500 vel circa. Et a voler sapere la portada de ogni nave || quara e latina teni q(ue)sto modo. Poniamo ch(e) tu volesti sa|pere di ch(e) portada fusse una
20 nave de passa 10 in columba, | e de bocha pedi 20, e erta in coverta pedi 7 ½. Fa' p(er) | q(ue)sto modo che te dirò e non potrai falare. Prendi q(ue)llo che | l'ha de bocha e multiplica cu(m) q(ue)llo ch'(e)la è erta in coverta, || cioè in chadena. Da poi multiplicado ch(e) hai q(ue)llo ch(e) ha de bo|cha cu(m) q(ue)llo ch(e) ha de erto in chadena, tuto multiplica cum | q(ue)llo ch(e) ha in columba. E di' così: 7 ½ via 20 fa 150, poi | di 150 via 10 ch(e) è la passa ch(e) ha in columba fa 1500. Parti |

[c. 89r]

1500 per 6 ne vengono 250, e cotante bote portarà dita | nave. E per q(ue)sto modo tu poi haver la portada de ogni | nave così grande come pichola. |

5 Io te ho dito la ragione de far la nave e del modo de saper | la sua portada seguita de la ragio(n)e del timone. El timone || vol esser longo 2 pedi più di q(ue)llo ch(e) è l'hasta da pope che | serave passa 4 pedi 3 1/3. E vole haver de pala el quarto | de q(ue)llo che

10 è longo, ch(e) serave pedi 6. E da erto vol esser | longo pedi 4. L'argola vol esser longa tanto q(uan)to è lo ti|mone. E l'hasta de pope vole chanchari 7 e la asola || da basso. |

De la ragio(n)e del arboro vol esser longo l'arboro de proda | tre volte e meza qua(n)to la nave haverà in bocha, ch(e) serave | pedi 94 ½, che serave passi 18 pedi 4 ½. Et vol
15 volzere | el dito arboro in lo suo terzo mezo palmo per passo de ciò ch(e) || è lo arboro longo, ch(e) serave palmi 9 ½. E vol volzere su|la pianeda palmi 13 ½ fin in 14. Et q(ue)sto arboro vol haver | el chalzese longo dui terzi de pede de ciò che è lo arboro
20 longo, | cioè q(uan)ti passe l'è da la coverta in su. El q(ua)le arboro è longo da|la coverta in su passa 16. Adoncha el chalcese de' esser longo || pedi 6 e de' esser longo in li soi ragi pedi 2 ¼, cioè lo q(ui)n|to del chalzese, cioè de q(ue)llo ch(e) è el chalcese longo. |

Ragion de antenna per la dita nave. Sapi ch(e) l'anten(n)a vol | esser tre volte ta(n)to q(uan)to la nave è averta in bocha sia(n)do ligada |

[c. 89v]

che serave passa 16 pede .j. E deve esser ceschaduno de li soi | penoni passa 10 pedi 2 ¼. E vole volzer mezo palmo per | passo. El suo bo(n)preso vol esser longo per passa 10 ciò che è lon|go el penon, che è passa 9 pede 1 ¼. |

5 Ragion de sartia de q(ue)sto arboro, la qual vol esser tagliada || in q(ue)sto modo. Inp(ri)ma vole 4 coronele de fraschoni cioè 2 per | lado, le q(ua)le voleno esser longe tanto q(uan)to è da la mità de l'arboro da la co|verta in su. Ceschaduna d'esse ch(e)
10 serave passa 5 ½. Et vole(no) | esser tute 4 passa 22 e vole pesar lbr. 6 el passo, el ter|zo de ciò ch(e) è longo tuto l'arboro. Et vole coronele 5 per la||do de senali. E vol esser passa 11 e pedi 2 ½ l'una, lo ter|zo mancho de ciò che è lo arboro longo da la coverta in su. E | vole pesar el passo tante lbr. quanti passi è lo q(ua)rto de tuto lo | arboro, ch(e)
15 serave lbr. 4 ½. Et vole 4 manti de fraschoni ta(n)|to longi quanto è l'arboro longo da la coverta in su, ch(e) serave || passa 16 pedi 3. E vole pesar lbr. 5 ½ el passo lo quinto de | ciò che è longo tuto l'arboro. Et vole bragotti 2 de staxi de | passa 3 l'uno, ch(e) serave passa 6. Et vole chinali 7 per ladi | de passa 11 pedi 3 ½, perch(é) voleno esser longi più
20 ch(e) li senali | un pede. E va armando infin a pope e taglia li diti china||li più longi l'uno de l'altro pede 1 ¼. E vegnirà la tua scala | bene. Anchora vole coronele 4 de quadernali, cioè 2 per | lado. E voleno esser longi el terzo de q(ue)llo ch(e) è longo tuto lo ar|boro, che serave passa 6 pedi 2 l'una. E vol pesar lo dui terzi |

[c. 90r]

de q(ue)llo che è le coronele de sopra, ch(e) serave lbr. 3. Et vole staxi | 2 cu(m) li soi bragoti. E voleno esser tanto longi q(uan)to è tuto lo | arboro, ch(e) serave passa 19 l'uno, ch(e) serave tuti dui passa 38. | E vole esser del peso de li soi bragoti. Et vole 2
5 manti | d'arboro longi tanto q(uan)to è l'arboro due volte da le pia||nede in su, ch(e) serave passa 30 l'uno, ch(e) vene ad esser | longi tuti dui passa 76. E insirate mezo pè per passo | e vegnirate li toi manti meza volta intorno el gindazo e | sì starà b(e)n. Le
10 tue rixe de q(ue)sti manti voleno esser ta(n)to lon|ge q(uan)to volze 5 fiade el doppio de l'anten(n)a, ch(e) seriano longe || zeschaduna pedi 25. E q(ue)sti manti e rixe e staxi e | bragoti voleno esser un peso, cioè tante libre q(uan)to è la | mità de tuto l'arboro ch(e) serave libre 9 el passo. Le braze | de la fonda de q(ue)sta anten(n)a voleno esser 4 fiade
15 tanto | qua(n)to è l'anten(n)a longa, imp(er)ciò che voleno esser fonde 2 e || .j. brager e .j. sorda e zeschaduna d'esse vole esser do|pia. E rimane passa 4 l'una. El passo de' pesar

20 libre | 2 ½. Lo legname de q(ue)sto arboro vole haver bulgari | 5, e nuliseli 25, bigote 2 per el so cholo, e bigote | 2 de respecto. ||

Ragio(n)e de l'arboro de mezo lo quale vole esser longo la | mità de quello da proda e .j. passo più, ch(e) serave passa | 10 ½. E vole volzer el suo rotundo mezo palmo per | passo e lo suo chalzese vole esser longo tanti pedi q(uan)to |

[c. 90v]

è li dui terzi del arboro, ch(e) serave pedi 7. |

Anten(n)a de mezo vole esser longa el q(ua)rto meno de q(ue)llo ch(e) è | q(ue)llo da proda siando legada, ch(e) serave passa 12 e sì starà | b(e)n. Lo stelo vole esser longo
5 tanto q(uan)to è li dui terzi de l'arbo|ro, ch(e) serave passa 7. E vole volzere el suo redondo me||zo palmo per passo ch(e) serave palmi 3. El ventame vol | esser longo como è el stelo e pede .j. per passo più de ciò | che è el stelo longo, che vegnirave ad
10 esser passa 8 pedi 2 | longo. Volzerà mezo palmo per passo, ch(e) serave palmi 4. | E deve haver de dopio pedi 15, cioè tanto q(uan)to è longi || li dui pezi de anten(n)a che è lo stelo e lo ventame, che | serave pede .j. per passo. |

Qua de soto scriveremo come se deve tagliar la sartia | de zeschaduna nave quara. E
15 prima coronele de fras|choni voleno esser longe la mità de q(ue)llo ch(e) tu hai de ar||boro da la coverta in su. Manti de frasconi voleno esser | longi dui terzi di q(ue)llo ch(e) è tuto lo arboro longo. Senali | voleno esser longi dui terzi de tuto lo arboro et
20 zonzi le | sache. Anchora se tu volesti tagliar le coronele de li frasco|ni tu poi tagliarle la mitade di q(ue)llo ch(e) è l'arboro longo, || e starà b(e)n. Chinali voleno esser l'uno dui terzi de tuto | l'arboro. E tanto più q(uan)to è la mità dal p(ri)mo fraschon | da pope al primo popese ch(e) serave cerca pedi 4. E zonzi |

[c. 91r]

le sache. Baonesi voleno esser dui terzi de l'arboro e un | passo mancho. Popesi voleno esser longi dui terzi de l'arboro | e .j. passo più longi e zonzi le sache. Coronele de
5 q(ua)dernali | e de scotine vol esser longa chadauna la mità di q(ue)llo che è | l'arboro. Stasi voleno esser longi dui terzi de l'arboro e .j. passo || più e zonzi le sache. Ceschaduna coronela vol esser una de | l'altra più longa qua(n)to è lo chao grosso. Manti d'arboro vol esser | longo l'uno doe volte q(uan)to tu hai d'arboro. E si te avanza le rixe, | e una
10 rixa vol esser longa cinq(ue) volte tanto q(uan)to volze l'an|tenna, e zonzi le piombadure. Borina vol esser longa l'una || due volte tanto q(uan)to tu hai de croxe. Scotte voleno esser lon|ge l'una due volte tanto q(uan)to tu hai de croxe. Brio vole | esser
15 longo tanto q(uan)to tu hai d'arboro e .j. passo più. Ma(n)tichi | vole esser longi l'uno 4 volte tanto q(uan)to è l'arboro da la coverta | in su. Braza de brazi vol esser longa l'una la mità de ciò ch(e) tu || hai de croxe. Menali de fraschoni vole esser longo l'uno 3 vol|te q(uan)to è l'arboro longo. Menali de fraschonzeli cioè de senali | o chinali vol esser
20 longo l'uno passa 13 fin 14, de nave de 500 | bote fin in 800. Da lì in su vol esser l'uno passa 16. Menali | de popesi e de staxi voleno esser longi l'uno passa 9 de una na||ve manevele. Ma de una nave grossa voleno esser passa 11 | fin 12. Menali de fonda e de sorda voleno esser lo(n)gi | 4 volte q(uan)to tu hai d'arboro da la banda in su. Menali de | quadernali vole esser longi l'uno due volte tanto q(uan)to tu hai |

[c. 91v]

de arboro. Scotine vol esser longa l'una una volta e me|za tanto q(uan)to è l'arboro. Braza de fonda et sorda vol esser | de una nave manevele longa passa 7 l'una fin in 8. E
5 | se tu volesti farla de una nave grossa fa-la passa 9 fin 10. | Paranchineti vol esser l'uno

una volta e meza ta(n)to qua(n)to || tu hai d'arborio e lavorara'-te in terzo. Anzolo de brio vol | esser longo una volta et meza tanto q(ua)n)to tu hai de arborio. |

- Ragio(n)e de sartia de una nave de bote 700 fin 750 de bon. | Peso de sartia de un arborio de passa 22 fin 22 ½ serà | q(ue)sta nave de portada de bote 700 fin 750. Prima coronele de fraschoni e aneli de le sue taie peza .j., de passa 80, | de lbr. 7 ½ el passo, e vol esser in terzo. Manti de fraschoni e braze de brazi e stropi del cholo peze 2, de |
15 braze 60 l'una, de lbr. 7 el passo in q(ua)rto. E vol esser de | bon. Manti d'arborio e rixe peze .j., de passa 86, de || lbr. 12 el passo, de bon in q(ua)rto. Staxi in chadena peza | .j., de passa 62, de lbr. 8 el passo, de bon in q(ua)rto. Brazi | e stropi de borene peza .j., de
20 passa 80, de lbr. 3 el passo, | de bon in q(ua)rto. Borine peza .j. de passa 72, de lbr. 3 | el passo de bon. Mantichi peze 2, de passa 76 l'una, || de lbr. 3 onze 4 el passo, de bon in quarto. Braze de | fonde e de sorde e aneli de taglie de mantichi e de | brazi peza .j., de passa 60, de lbr. 4 el passo de bon in |

[c. 92r]

- quarto. Arlenga per 2 vele e brio peza .j., de passa 62, | de lbr. 6 el passo, de bon in q(ua)rto. Gratili e stropi de brio | per 2 vele peza .j., de passa 60, de lbr. 4 el passo, de
5 bon | in q(ua)rto. Manti de mezo e rixe peza .j., de passa 28, de | lbr. 5 el passo, de bon in q(ua)rto. Sorzena per la mezana de || passa 26, de lbr. 5 el passo, de bon in quarto. Strixe | de passa 7 ½ l'una, de lbr. 8 el passo, de bon dal chavo | grosso in quarto. Arlenga
10 e gratili per tre man de bo|nete peza .j., de passa 100, de lbr. 2 el passo de bon in | quarto. Anten(n)ali per due vele e arlenga e gratili per || la p(ri)ma man de bonete e in briolin e per l'altra man | de bonete peza .j., de passa 100, de lbr. 2 ½ el passo de bon. |

- Ragion de sartia de una nave de b[ot]e 700 fin 750 da | refudo. Peso de sartia de un arborio de passa 22 serà q(ue)sta | nave de portada de bote 700 fin 750. Et p(ri)ma vol esser || coronele de senali e baonesi e aneli dele sue taie peze 5, | de passa 60 l'una, de lbr. 7 el passo, de refudo in quarto. | Popesi peze 2, de passa 50 l'una, de lbr. 7 ½ el
15 passo, de re|fudo in terzo. Coronele de q(ua)dernali e chinali mati peza | .j., de passa 60, de lbr. 6 el passo, de refudo in quarto. || Coronele de mezo e coronele de scotine e braze de soste | de mezo peze 2, de passa 50 l'una, de lbr. 4 el passo, de re|fudo in quarto. Menali de fraschoni e de fonde e de sorde |

[c. 92v]

- e quadernali e senali e chinali. Et menali de popesi e | chargiera e maistre de brando e zenture e cavi de | masenete e briolini e gomene de mezo peze 24, de pas|sa 60 l'una,
5 de lbr. 2 onze 3 el passo. Mantichi peze 2 de | passa 64 l'una, de lbr. 3 onze 4 el passo, de bon in quarto. || Arlenga per 2 vele e braze de fonda e sorda e aneli | de taglie de mantichi peza .j., de passa 100, de lbr. 3 ½ el passo, | de bon in quarto. Arlenga e gratili per tre man de bonete pe|za .j., de passa 90, de lbr. .j. ½ el passo, de bon in q(ua)rto.
10 Manti | de mezo e le sue rixe peza .j., de passa 20, de lbr. 4 el passo, || de bon in quarto. Sorzena²³¹ per la mezana vol esser passa 21, | de lbr. 3 ½ el passo, dal chavo grosso in q(ua)rto. Quatro strixe | de passa 7 l'una, de lbr. 6 el passo, de bon in quarto. Anten(n)ali
15 | per 2 vele peza .j., de passi 40, de lbr. 2 el passo, de bon in | quarto. Coronele de fraschoni e aneli dele sue taie peza .j., || de passi 64, de lbr. 5 onze 10 el passo, de bon in q(ua)rto. Manti | de fraschoni e brio e braze di brazi e stropi del cholo de | proda peze 2, de passa 56 l'una, de lbr. 5 ½ el passo, de bon | in q(ua)rto. Manti de arborio e rixe

²³¹ Sic.

- 20 peza .j., de passa 86, de | lbr. 11 el passo, de bon in quarto. Staxi 4 in chadena peza || .j., de passa 62, de lbr. 8 ½ el passo, de bon in q(ua)rto. Scote peza | .j., de passa 68, de lbr. 8 el passo, de bon in q(ua)rto. |

Sartie da aqua per questa nave. |
Tortize 2 de passa 90 de lbr. 12. |

[c. 93r]

- Tortize 2 de passa 90 de lbr. 13. |
Tortize 2 de passa 90 de lbr. 14. |
Tortize 2 de passa 90 de lbr. 15. |
Prodesse .j. de passa 100 de lbr. 7 ½. |
5 Presolina .j. de passa 100 de lbr. 3 ½. ||
Cavo .j. d'argana de passa 50 de lbr. 5. |

- Peso de ferri per la dita nave. |
Ferri 2 de lbr. 800. Ferri 2 de lbr. 900. Ferri | 2 de lbr. 1000. Ferro per la barcha de lbr. 80. | Ferro per lo lauto de lbr. 60. Una tortiza vechia p(er) || imbochar l'arborio e aneli de ancore de lbr. 8 el passo. | Sartia vechia per chodete de le taglie e chonduli de |le ancore e sevizuoli e miseli lbr. 800. Resti per | la schala de la mezana. |
- 15 Ragon de sartia de una nave de bote 600 fin 650. || Peso de sartia de un arborio de passa 20 fin passa 21 | serà de nave de portada de bote 600 fin 650. Et pri|ma coronele de fraschoni e aneli de le sue taglie peza .j., | de passa 75, de lbr. 6 ½ el passo, de bon in
- 20 q(ua)rto. Manti | de fraschoni e braze de brazzi e briol e stropi del cho||lo peze 2, de passa 62 l'una, de lbr. 6 el passo de bon. | Manti de arborio e rixe peza .j., de passa 80, de lbr. .ii. el |

[c. 93v]

- passo, de bon in quarto. Staxi 4 in chadena peza .j., de passa | 65, de lbr. 8 el passo, de bon in quarto. Brazzi et stropi de | borine peza .j., de passi 80, de lbr. 2 onze 10 el passo,
- 5 de bon | in quarto. Borine peza .j., de passa 66, de lbr. 2 onze 4 el | passo, de bon in quarto. Mantichi peze 2, de passa 70 l'una, || de lbr. 3 el passo, de bon in q(ua)rto. Braze de fonde e de sorde | e aneli de taie de mantichi e de brazzi peza .j., de passa 50, | de lbr. 2 ½ el passo, de bon in q(ua)rto. Arlenghe per due vele | peza .j., de passa 38, de lbr. 5 ½
- 10 el passo, de bon in quarto. | Per grateli e stropi de brio de due vele peza .j., de passa || 56, de lbr. 3 onze 10 el passo, de bon in quarto. Arlenghe | e gratili per tre man de bonete peza .j., de passa 100, de | lbr. 2 el passo in q(ua)rto. Manti de mezo e rixe peza .j., | de
- 15 passa 26, de lbr. 4 ½ el passo, de bon in q(ua)rto. Sorzena | de la mezana passa 24, de lbr. 4 ½ el passo, de bon in q(ua)rto. || Staxe 4 de lbr. 7 dal chao grosso de passa 7 l'una, de bon | in quarto. Anten(n)ali per due vele e briolini per la p(ri)ma | man de bonete peza .j., de passa 64, de lbr. 2 onze 2 el pas|so, de bon in quarto. |
- 20 Ragon de sartia de una nave de portada de bote 600 || fin 650 da refudio. Peso de sartia de un arborio de passa | 20 fin 21 serà q(ue)sta nave de portada de bote 600 fin 650. | Prima coronele de senali e baonesi e aneli de le sue taie | peze 4, de passa 60 e .j. de passa 75, de lbr. 6 el passo, |

[c. 94r]

de refudio in q(ua)rto. Popesi peze 2, de passa 50 l'una, de lbr. | 7 ½ el passo. Coronele de quadernali e chinali mati peza | .j., de passa 60, de lbr. 5 ½ el passo. E farà chinali 5

- 5 per | banda. Coronele de mezo e coronele de scotine e braze | de soste de mezo peze 2, de passa 46 l'una, de lbr. 3 on||ze 10 el passo, de refudio in terzo. Serà chinali 4 e | uno chinal mato per banda in q(ua)rto. Menali de frascho|ni e fonda e sorda e chargiera e
- 10 choete de ma|senete e menali de staxi peze 11, de passa 60 l'una, | de lbr. 2 onze 2 el passo in quarto. Menali de sena||li e chinali e q(ua)dernali e gomene de mezo e mai|stre da brande e zenture e menali de popesi peze | 10, de passa 60 l'una, de lbr. 2 onze el
- 15 passo in q(ua)rto. | Menali de chinali mati e soste de mezo e scotine pe|ze 4, de passa 60 l'una, de lbr. .j. ½ el passo in quarto. || Menali de mezo e morgonali e paranchineti e fon|da de mezo e anzolo de brio peze 4, de passa 60 l'u|na, de lbr. .j. onze 2 el passo in
- 20 quarto. Scala de proda | peza .j., de passa 54, de lbr. 3 onze 10 el passo in q(ua)rto. | Choxadure per medolo de le vele e gordili e per || altri servicii per nave e marafoni de la mezana peze | 22 de due ragione. Armaieti in q(ua)rto per le vele peze | 6, de passa 60 l'una, de onze 3 el passo in q(ua)rto. Contra|scote peze 2 de passa 30 l'una, de lbr. 3 e onze 8 el |

[c. 94v]

- passo. E voleno esser affuxade a modo de sorzena | de vela latina. Poze 3 de gripiali de passa 60 l'un,a | de lbr. 5 el passo in q(ua)rto. Inboiadura de anten(n)a peze | 2, de passa
- 5 50 l'una, de lbr. 3 el passo in q(ua)rto. E farà | 4 ingenadure de anten(n)a. E farà schala d'arboro de || mezo. Manteseli de fraschonzeli peza .j. de passa 40, de | lbr. 5 el passo in quarto. |

Peso de sartia de aqua de q(ue)sta nave soprascripta. |

- Tortize 2 de passa 90 de lbr. 13. |
- 10 Tortize 2 de passa 90 de lbr. 14. ||
Tortize 3 de passa 90 de lbr. 15. |
Prodesi .j. de passa 100 de lbr. 6. |
Prosolina .j. de passa 100 de lbr. 3 ½. |
- 15 Peso de ferri per la dita nave. Ferri 2 de lbr. 800 | l'uno. Ferri 2 de lbr. 900 l'uno. Ferro .j. de lbr. 1200. || Ferro .j. de lbr. 1300. Ferro .j. per la barcha de lbr. 80. | Ferro .j. per lo lauto de lbr. 60. |

- Sartia vechia per inboiar l'arboro. Una tortiza vechia | per inboiar l'arboro e far aneli de
- 20 le anchore de lbr. | 11 fin 12 el passo. Pesarà cercha lbr. 1000. Sartia vechia || de l'arsenà per chonduli e schovizuoli e miseli e cho|dete de taie palonie per la banda lbr. 1000 e resti 3 per | el bonpreso e per la schaleta de la mezana. E qui fini|sce el bisogno de l'antedita nave. |

[c. 95r]

- Ragion de sartia de una nave de portata de bote 350 | fin 400. Peso de sartia de un arboro de passa 16 ½ fin 17. | Serà questa nave de portata de bote 350 fin 400. Prima
- 5 | vol coronele de fraschoni e aneli de le sue taglie peza .j., de | passa 58, de lbr. 5 ½ el passo in q(ua)rto. Manti de fraschoni || e brio e braze de brazi peza .j., de passa 100, de lbr. 4 ½ | el passa in q(ua)rto. Manti d'arboro et rixe peza .j., de passa | 70, de lbr. 7 ½
- 10 el passo in q(ua)rto. Brazi peza .j., de passa 74, | de lbr. 2 onze 3 el passo. E stropi de borine in q(ua)rto. Borine | peza .j., de passa 54, de lbr. .j. onze 10 el passo in q(ua)rto. Man||tichi peze 2, de passa 60 l'una, de lbr. 2 el passo in quarto. | Arlenge per due vele peza .j., de passa 36, de lbr. .j. onze 10 | el passo, de bon in q(ua)rto. Arlenge e gratili per
- 15 3 man de | bonete peza .j., de passa 80 de lbr. .j. ½ el passo. Manti de | mezo e rixe e aneli

de taie e aneli de mantichi e de brazì || peza .j., de passa 34, de lbr. 4 onze 4 el passo, dal chao grosso | de bon in q(ua)rto. Strixe 4 de passa 6 ½ l'una, de lbr. 6 el passo, | dal chao grosso de bon in quarto. |

- 20** Ragion de sartia de refudio de .j. nave de portada de bote | 350 fin 400. Peso de sartia de un arboro de passa 16 ½ fin || 17. Serà questa nave de portada de bote 350 fin 400. Et | p(ri)ma vole coronele de baonesi e senali e popesi e aneli | de le sue taie peze 4, de passa 60 l'una, de lbr. 4 ½ el passo, | de refudio in terzo. Coronele de chinali e q(ua)dernali e chi-

[c. 95v]

- nali mati peze 2, de passa 60 l'una, de lbr. 4 el passo. | E aneli de le sue taie de refudio in terzo. Coronele de la | mezana e de le scotine peze 2, de passa 40 l'una, de li|bre 3 el
- 5** passo, de refudio in terzo. Staxi in chadena e | scote peza .j., de passa 84, de lbr. 5 el passo, de refudio || in quarto. Menali de frasconi e de fonda e sorda e | q(ua)dernali e briolini e chargiera e menali de li popesi | e de staxi peze 12, de passa 60 l'una, de lbr. .j.
- 10** onze 8 | el passo, de refudio in q(ua)rto. Menali de scotine e de | paranchineti e de morgonali e menadori de mezo || peze 5, de passa 60 l'una, de lbr. .j. e onze 8 el passo, | de refudio in quarto. Gomene de mezo e menali | de senali e de chinali e zenture peze 4,
- 15** de passa | 60 l'una, de lbr. .j. ½ el passo, de refudio in q(ua)rto. Soste | de mezo e chinali mati peze 2, de passa 60 l'una, de || lbr. .j. onze 4 el passo in quarto. Scala de proda passa | 45, de lbr. 3 ½ el passo, de refudio in quarto. Marafo|ni per dui trii peze 4, de passa 60
- 20** l'una, de onze 9 | el passo in q(ua)rto. Cusadure per 2 vele e gordili e | altre cusadure ch(e) son(n)o n(e)cc(essarie) per nave peze 20, de due || ragione in q(ua)rto, peserano lbr. 260. Anzolo de brio pas|sa 30 in peza .j., de lbr. .j. el passo in q(ua)rto. Armaieti 6 | peze per le bonete de onze 2 ½ el passo, de passa 60 l'u|na in q(ua)rto. Gripiali peze 2 de passa 60 l'una, de lbr. |

[c. 96r]

- 4 el passo, de refudio in terzo. Peze 2 per co(n)trascote, | de passa 25 l'una. E voleno esser affusade al modo | de sorzena de vela de taglio, de lbr. 3 el passo, dal chao | grosso
- 5** in quarto. Inboiadura de anten(n)a peza .j., de | passa 60, de lbr. 2 ½ el passo in q(ua)rto. Sartia vechia || tortiza .j. per imboiar l'arboro e far aneli de le an|chore de lbr. 9 fin 10 el passo, serà circa lbr. 800. | Sartia vechia de l'arsenà per chonduli e chodete | de taie e
- 10** scoizuoli per miseli e palonie per la banda, | lbr. 1000. Resti 2 per la scaleta de la mezana. ||

Sartia da aqua per la dita nave. |

Tortize 4 de passa 90 de lbr. 10. |

Tortize 3 de passa 90 de lbr. 12. |

Prodese .j. de passa 100 de lbr. 5. |

- 15** Prosolina .j. de passa 100 de lbr. 2 ½. ||

Cavo .j. d'argana de passa 40 de lbr. 4. |

Peso de ferri per la dita nave. |

Ferro .j. de lbr. 700. Ferro .j. de lbr. 800. Ferri 2 de | lbr. 900. Ferro .j. de lbr. 950. Ferro

- 20** .j. de lbr. 1000. Fer|ro .j. per la barcha de lbr. 80. ||

Ragion de sartia de una nave de portada de botte | 450. Peso de sartia de .j. arboro de passa 18. Serave | q(ue)sta nave de portada de bote 450. E servirà questa |

[c. 96v]

sartia ad uno arboro de passa 18 ½. Prima vole coronele de fraschoni e aneli de le sue taie peza .j., de passa 65, | de lbr. 6 el passo de bon. Manti de fraschoni e brio e | braza
 5 de brazi e stropi del cholo de proda peze 2, de | passa 57 l'una, de lbr. 5 el passo, de bon in q(ua)rto. Manti || de arboro e rixe peza .j., de passa 72, de lbr. 9 el passo | de bon. Staxi 4 in chadena peza .j., de passa 54, de | lbr. 8 el passo, de bon in quarto. Scote peza
 10 .j., de passa | 60, de lbr. 8 el passo, de bon in quarto. Brazi peza .j., de | passi 84, de lbr. 2 ½ el passo, de bon in q(ua)rto. E stropi || de borine. Borine peza .j., de passa 60, de lbr. 2 el passo. |

Sartia de refudio de .j. arboro de passa 18 fin 18 ½ serà | q(ue)sta nave de portada de
 15 bote 450. Coronele de senali | e baonesi e aneli de le sue taie peze 3, de passa 54, de | lbr. 5 el passo in terzo. Coronele de popesi e aneli de le || sue bigote peze 2, de passa 50 l'una, de lbr. 6 el passo in | terzo. Coronele de chinali e q(ua)dernali e chinalimati | e
 20 aneli dele sue taie peze 2, de passa 60 l'una, de lbr. | 4 ½ el passo, de refudio in terzo. Menali de fraschoni e | de funda e sorda peze 9, de passa 60 l'una, de lbr. .j. onze || 10 el passo in q(ua)rto. Coronele de mezo e coronele de sco|tine peze 2, de passa 40 l'una, de lbr. 3 ½ el passo de re|fudio in terzo. Menali de senali e de chinali e de gomene |

[c. 97r]

de mezo e quadernali e maistre de brando e centu|re e menadori per popesi peze 10, de passa 60 l'una, de | lbr. .j. onze 8 el passo in quarto. Menali e mantichi pe|ze 2, de
 5 passa 60 l'una. de lbr. 2 el passo. Brazi peza | .j., de passi 74, de lbr. 2 ½ el passo in q(ua)rto. E serà stropi de || le borine. Menali de chinali mati e soste de mezo peze | 2, de passa 60, de lbr. .j. ½ el passo in q(ua)rto. Menadori de | mezo e morgonali e scotine
 10 e paranchineti e fonda | de mezo e anzolo de brio peze 6, de passa 60 l'una, de lbr. | .j. onze 2 el passo in q(ua)rto. Scala de proda in terzo peza .j., || de passa 48, de lbr. 3 onze 8 el passo. Marafoni per | 2 vele peze 5, de passa 60 l'una, de onze 9 el passo in q(ua)rto.
 15 | Cusadure per 2 vele e gordili e altri servicii ch(e) biso|gna per nave de due ragione, de lbr. 320 in q(ua)rto. Arma|ieti per le vele peze 6, de passa 60 l'una, de onze 2 ½ el pas||so in quarto, lbr. 75. Contrascote peze 2, de passa 27 l'u|na, de lbr. 3 ½ el passo,
 20 dal chao grosso. E vol esser affusado | come sorzena de vela latina. Peze 2 de gripiali de passa | 60 l'una, de lbr. 4 el passo. Imboiadure de anten(n)a peze 2, | de passa 40 l'una, de lbr. 3 el passo in q(ua)rto. E farà 4 inge||nadure a l'anten(n)a e farà scala de mezo a l'alboro. Mante|seli de fraschonzeli peza .j., de passa 40, de lbr. 4 el passo, de | refudio in quarto. |

Sartie de aqua per la dita nave. |

[c. 97v]

Tortize 4 de passa 90 de lbr. 11. Tortize 3 de passa | 90 de lbr. 12. Prodese .j. de passa 100 de lbr. 5. Presolina | .j. de passa 100 de lbr. 3. Chao .j. d'argana de passa 40 | de lbr. 4 el passo. |

5 Peso de ferri per la dita nave. Ferri 2 de lbr. 700. || Ferro .j. de lbr. 800. Ferro .j. de lbr. 900. Ferri 2 de | lbr. 1000. Ferro .j. per la barcha de lbr. 80. |

Peso de sartia de una nave over de un arboro de passa | 20 fin 2 1/2. Coronele de
 10 fraschoni e aneli de le sue | taie peza .j. de passa 66 in terzo, de lbr. 6 el passo. Manti || de fraschoni peza .j. de passa 80, de lbr. 6 el passo. | Braze de brazi e brio e stropi del cholo peza .j. de pas|sa 42, de lbr. 6 el passo in quarto. Manti d'arboro e | rixe peza .j. de
 15 passa 76, de lbr. 10 el passo in quarto. | Mantichi peze 2 de passa 72 l'una, de lbr. 2 ½

el passo || in quarto. Brazi e stropi de brine e aneli de le sue | taie peza .j. de passa 96, de lbr. 3 el passo in q(ua)rto. Bori|na peza .j. de passa 64, de lbr. 2 onze 6 el passo in
20 q(ua)rto. | Braza de fonda e sorda e aneli de taie de mantichi | peza .j. de passa 50, de lbr. 3 ½ el passo in q(ua)rto. Manti || de mezo e rixe e stropi de brio e aneli de le sue taie | peza .j. de passa 42, de lbr. 4 ½ el passo in q(ua)rto. Arlen|ge per 2 vele peza .j. de passa 40, de lbr. 6 el passo in q(ua)rto. |

[c. 98 r]

Gratili per due vele peza .j. de passa 40, de lbr. 3 ½ | el passo in quarto. Anten(n)ali per 2 vele peza .j. de pas|sa 44, de lbr. 2 ½ el passo in quarto. Strise 4 de pas|sa 9 l'una, de
5 lbr. 7 el passo, dal chao grosso in quarto. | Sorzena per la mezana passa 10 de lbr. 4, dal chao || grosso in quarto. |

Sartia de refudio. Senali e baonesi e chinali e | aneli de le sue taie peze 6 de passa 60
10 l'una, de lbr. 6 el | passo in terzo. Coronele de q(ua)dernali e chianli matti | peza .j. de passa 60, de lbr. 5 el passo in terzo. Sartiuola || de mezo e coronele de scotine braze de soste de mezo | peze 2 de passa 40 l'una, de lbr. 3 ½ el passo in terzo. | Popesi e aneli de le sue bigote peze 2 de passa 50 l'una, | de lbr. 6 ½ el passo. Staxi in chadena e aneli
15 de le sue | bigote peza .j. de passa 62, de lbr. 8 el passo in quarto. || Mantesele de fraschonzeli e senali peza .j. de passa 60, | de lbr. 4 el passo. Menali de fraschoni e q(ua)dernali e | gomene de mezo e fonda e sorda e briolini e cen|ture e maistre da
20 brande e codete de q(ua)dernali peze | 15 de passa 60 l'una, de lbr. 2 el passo in q(ua)rto. Sartia || de refudio. Menali de scotine e soste de mezo e chi|nali mati e menali de fraschonzeli e chinali peze 7 | de passa 60 l'una, de lbr. .j. onze 2 el passo in quarto. | Gripiali peze 3 de passa 60 l'una, de lbr. 5 el passo |

[c. 98v]

in terzo. Scote peza .j. de passa 64, de lbr. 8 el passo in | quarto. Contrascote affusade a modo de sorzena de meza|na peze 2, de passa 30 l'una, de lbr. 3 ½ el passo dal chao |
5 grosso in q(ua)rto. Menadori de staxi e de popesi peze 2 | de passa 60 l'una, de lbr. 2 onze 4 el passo in quarto. || Chavi de maseneta peza .j. de passa 60, de lbr. 2 onze | 6 el passo in q(ua)rto. Scala de p(ro)da e chodete de taie de | meza preti peza .j. de passa 60,
10 de lbr. 3 ½ el passo in | terzo. Sartia vechia. Tortiza .j. vechia per inboiare | l'arborio e aneli de le ancore del peso de lbr. 1050. Et || per scoizuoli e chodete de taie e miseli e palonie da la | banda lbr. 400. Resti 2 per la scala de la mezana. | Cusadure per 2 medoli e armaieti per ochieti. |

Sartia de aqua. |
15 Tortize 2 de passa 90 de lbr. 11. ||
Tortize 2 de passa 90 de lbr. 12. |
Tortize 2 de passa 90 de lbr. 13. |
Tortize 2 de passa 90 de lbr. 14. |
Prodese .j. de passa 100 de lbr. 6. |
20 Presolina .j. de passa 100 de lbr. 3 ½. ||
Chao .j. d'argana de passa 45 de lbr. 5. |

Peso de ferri. Ferro 2 de lbr. 800. Ferri 2 de libre | 900. Ferri 2 de lbr. 1300. Ferri .j. per la barcha lbr. 80. | Ferri .j. per un lauto de lbr. 60. |

[c. 99r]

Peso de sartia de un arborio de una nave de portada | de bote 300. Prima vole coronele de fraschoni e anelli per le sue taie peza .j. de passa 66 de lbr. 5 el passo | in terzo. Manti
 5 de fraschoni peza .j. de passa 80, de libre | 4 el passo in q(ua)rto. Braze de brazì e brio e stropi del || cholo peza .j. de passa 42, de lbr. 4 el passo in quarto. | Mantichi peze 2 de passa 72 l'una, de lbr. 2 el passo | in q(ua)rto. Brazi e stropi de borine e aneli de le sue
 10 taie | pezo .j. de passa 96, de lbr. .j. onze 8 el passo in quarto. | Borine peza .j. de passa 64, de lbr. .j. onzo 8 el passo in q(ua)rto. || Braze de fonda e sorda e aneli de taie de mantichi peza .j. de passa 50, de lbr. 2 el passo in q(ua)rto. Manti de mezo | e rixe e
 15 stropi de brio e aneli de le sue taie peza .j. de passa 42, de lbr. 3 el passo in quarto. Arlenge per 2 vele peza | .j. de passa 30, de lbr. 3 ½ el passo in q(ua)rto. Gratili per 2 || vele peza .j. de passa 30, de lbr. 2 ½ el passo in q(ua)rto. Antenali per 2 vele peza .j. de
 20 passa 30, de lbr. 2 el passo. Strixe 4 de passa 8 l'una, dal chao grosso in q(ua)rto, de lbr. 4 el | passo. Sorzena per la mezana peza .j. de passa 13, de lbr. 3 | el passo dal chao grosso in quarto. Gratili da basso per due || man de bonete peza .j. de passa 80, de lbr. .j. ½ el passo in q(ua)rto. | E a questa nave questo basta. |

Sartia de refudo. Senali e baonesi e chinali e aneli | de le sue taie peze 6, de passa 60 l'una, de lbr. 4 el passo |

[c. 99v]

in terzo. Coronele de q(ua)dernali e de chinali mati peza .j. de passa 60, de lbr. 3 ½ el
 5 passo in terzo. Sartia | de mezo e coronele de scotine e braza de le soste de | mezo peze 2 de passa 40 l'una, de lbr. 2 ½ el passo in terzo. Popesi e aneli de le sue bigote peze 2 de passa 50 l'una, de lbr. 4 el passo in terzo. Staxi e aneli de le sue bigote peza .j. de
 10 passa 62, de lbr. 6 el passo in terzo. | Manteseli de frasconzeli de senali peza .j. de passa 60, | de lbr. 2 ½ el passo in q(ua)rto. Menali de fraschoni e | quadernali e gomene de mezo e fonda e sorda | e briolini e zenture e maistre da brandò e || chodete de q(ua)dernali peze 15, de passa 60 l'una, de lbr. | .j. onze 8 el passo in q(ua)rto. Menali
 15 de scotine e soste | de mezo e de chinali mati e menali de frasconzeli | e chinali peze 7, de passa 60 l'una, de lbr. .j. el passo | in quarto. Menali de mezo e morgonali e paranchineti e fon||da de mezo e anzolo de brio peze 4 de passa 60 l'una, de lbr. .j. onze
 20 2 el passo in quarto. Gripiali | peze 3 de passa 60 l'una, de lbr. 4 ½ el passo in terzo. | Scote peza .j. de passa 50, de lbr. 6 el passo in quarto. | Contrascote peze 2 de passa 20 l'una, affusada a mo||do de sorzena de vela latina, de lbr. 3, dal chao grosso | in quarto. Menadori de popesi e de staxi peze 2 | de passa 60 l'una, de lbr. 2 el passo in q(ua)rto. Per chavo .j. | de maseneta per tirar su le ancore peza .j. de passa |

[c. 100r]

60, de lbr. 2 el passo in quarto. Scala de proda e | chodete de mezo preti peza .j. de passa
 32, de lbr. 3 el | passo in q(ua)rto. Cusadure per medoli e armaieti de bo|nete e per
 5 ochieti. Sartia vecchia. Tortiza vecchia | per imboiar l'arborio e aneli de le ancore lbr. 1500. || Sartia vecchia per scudezuoli e chodete de taie e mise|li e palonie da la banda e resti 2 per la scala de la | mezana. Sartia da aqua. |
 Tortize 3 de passa 90 de lbr. 10. |
 10 Tortize 2 de passa 90 de lbr. 11. ||
 Tortize 2 de passa 90 de lbr. 12. |
 Prodesse .j. de passa 100 de lbr. 5. |
 Prosolina .j. de passa 100 de lbr. 3. |
 Chao .j. d'argana de passa 45 de lbr. 4. |

- 15 Peso de ferri. Ferri 2 de lbr. 700. Ferri 2 de libre || 800. Ferri 2 de lbr. 900. Ferro .j. per la barcha de | libre 60. |

- Ragione de tagliar sartia de .j. arboro de passa 16. | Coronele de fraschoni voleno esser
20 passa 7. Senali vo||leno esser passa 10. Chinali voleno esser passa 10 1/2 . || Popesi voleno voleno esser passa 11. Quadernali voleno | esser passa 8. Manti de fraschoni voleno esser passa | 12. Staxi voleno esser passa 12. Brio vol esser passa | 16. Braze de brazi voleno esser la mità de ciò ch(e) tu hai |

[c. 100v]

- de croce, cioè de anten(n)a. Brazi voleno esser longi due | volte tanto q(uan)to è tuta l'anten(n)a. Borine voleno esser lon|ge due volte tanto q(uan)to è longa l'anten(n)a.
5 Rixe de anten(n)a | 5 volte tanto q(uan)to volze l'anten(n)a, e tanto più q(uan)to è longa | la impiombatura. ||

- Ragione de tagliar sartia de .j. arboro de passa 20 fin | 20 ½. Prima coronele de fraschoni voleno esser passa 8 | pedi 4. Senali voleno esser passa 13 pedi 3. Chinali vo||leno esser
10 passa 14. Popesi voleno esser longi passa 14 pe|di 3. Quadernali voleno esser longi passa 8 pedi 4. Ma(n)ti || de fraschoni voleno esser passa 13 pedi 3 ½. Staxi voleno | esser longi passa 14 pedi 3. Brio vol esser longo passa 21. | Braze de brazi voleno esser
15 longi la mità de q(ue)llo ch(e) tu hai | de antenna. Brazi voleno esser longi 2 volte tanto qua(n)to | tu hai de anten(n)a. Scote voleno esser longe due volte tanto || q(uan)to è l'anten(n)a. Borine voleno esser longe dua [a]ta(n)to q(uan)to ti è | l'anten(n)a. Rixe de anten(n)a voleno esser 5 volte ta(n)to qua(n)to | è l'anten(n)a e ta(n)to più qua(n)to è
20 la piombatura. Questo ar|boro vole esser armado come se dice qui de soto. Prima | vole baonesi 2, fraschoni 6, senali 12, staxi 4, pope||si 6, chinali 8, quadernali 4, scotine 2, la scala, taie | de mantichi 2, fonde 2, sorda .j. E serà armado q(ue)sto | arboro a la venetiana. E qui finisce q(ue)sta opera. |

[c. 101r]

- Qui comenza la ragio(n)e de tagliar vele q(ua)dre e qua(n)to | fustagno e chanevazo ch(e) le voleno. Una vela quara | de passa 8 vole de fustagno braze 225, cioè el trio. Et | vole de chanevazo br. 281. E farà ferse 24. |
5 Vela quara de passa 9 vole de fustagno br. 260 e vole || de chanevazo braza 330. E farà ferse 27. |
Vela quara de passa 10 vole de fustagno br. 360 e vole | de chanevazo braza 455. E farà ferse 30. |
10 Vela quara de passa 11 vole de fustagno br. 390 e vole | de chanevazo br. 430. E farà ferse 33. ||
Vela quara de passa 12 vole de fustagno br. 415 e vole | de chanevazo braza 550. E farà ferse 36. |
Vela quara de passa 13 vole de fustagno br. 430 e vole | de chanevazo braza 558. E farà ferse 39. |
15 Vela quara de passa 14 vole de fustagno br. 445 e vole || de chanevazo braza 610. E farà ferse 42. |
Qui comenza la ragio(n)e del taglio de una vela quara e de | che chazuda e qua(n)to fustagno e chanevazo.|
20 Un taglio de passa 16 vole de chazuda passa 7 in brio e | in arlenga passa 8. Vole de fustagno ferse 50 e vole de || chanevazo ferse 3. Ch(e) son(n)o peze 22 de fustagno e

braza | 940 de chanevazo. E serà ferse 53 in tuto. La p(ri)ma man | de bonete vole de chazuda in mezo pedi 9 e in le bugne | pedi 11 ½. E vole peze 6 ¼ de fustagno e vole de cha-|

[c. 101v]

nevazo br. 260. E farà ferse 52 de fustagno e 3 de | chanevazo. Serà in sum(m)a ferse 55. Per ogni man de bonete | vol crescer 2 ferse. E vol de sartia in sum(m)a come ho | scritto de sopra per ordine. |

- 5 Qui come se deve armar over achordar .j. arboro. Pri||ma se vol meter li 2 baonesi e poi li soi fraschoni e | poi li senali. E q(ue)sti van(n)o a la p(ri)ma scala da basso. A la sca|la de fuora voleno esser p(ri)ma li staxi e poi li popesi e | poi li chinali e poi li quadernali
10 e le scotine e poi la | scala e de fora le taie del mantichio. E per q(ue)sta ra||gione se arma .j. arboro de una nave quara. |

- Braze de fonde de una nave manevele voleno esser lo(n)ge | passa 7 fin 8. De sorda
15 passa 6 fin 6 ½. Et de una | nave de bote 600 e da lì in su le braze de fonde voleno | esser longe l'una passa 9 in 10, over fin 12. E de sorda || 7 in 8 fin in 9, se(con)do ch(e) la nave è gra(n)de. E così tu va | crescendo le braze. |

- Qui scriveremo la ragio(n)e de .j. vela de passa 16. Questa | vela de passa 16, ch'el trio,
20 tu dei sapere per ragione q(uan)to | fustagno li vorà e qu(an)to chanevazo. Io te arichordo || ch(e) q(ue)sto trio vol esser in anten(n)al passa 16. E vole ha|ver de chazuda la mità de q(ue)llo ch(e) è longa in anten(n)al | e .j. passo più, ch(e) serave passa 9. E ta(n)to vol haver de |

[c. 102r]

- chazuda e starà b(e)n. Questa vela ch(e) ha de anten(n)al | passa 16 e de chazuda passa 9, vol haver ferse 3 per | passo de q(ue)llo ch(e) è in anten(n)al, ch(e) seraveno ferse
5 48. E | .j. ch(e) è de la colona, ch(e) seraveno ferse 49. E de q(ue)ste 49 | abatine 5 per le arlenghe e restano ferse 44, le quale || vol esser la mità de ciò ch(e) è l'anten(n)a longa, ch(e) serave | passa 9 la fersa de fustagno. E vole li soi denti, che | serave passa 9.
10 Adoncha ferse 44 de fustagno de passa | 9. E per ogni 100 passa sì vole peze 10 de fustagno, ch(e) | vegnirave(no) peze 39 3/5. E tante peze vole de fustagno q(ue)sta || vela. Et vole tanti denti quante ferse de fustagno, cioè | un dente de soto e un de sopra.
15 Li q(ua)li denti voleno esser | longi pedi 3 ½ e .j. pede 2, ch(e) vegnirave sotosopra pedj | 3 l'uno. E serave pedi 2. Farà denti 88, ch(e) son(n)o passa | 100. E vole(no) tan(n)to de chanevazo q(ue)sti denti. Anchora vol || q(ue)sto trio perzente 3 per passo de ciò ch(e) ha la vela de cha|zuda, ch(e) serave perzente 27. E vol esser zeschadu|na tanto
20 longa qua(n)to è longa la vela in antenal, che è | passa 16. E serave tanto larga l'una da l'altra q(uan)to | è largo el pan(n)o, ch(e) è pede .j. ½. E farà el tuo chaneva||zo sfendedo-lo per terzo perzente 3. Et vol haver | ceschaduna de q(ue)ste perzente pedi 2 più de ciò che è | la vela in anten(n)al, per lo revolzer de l'arlenga. Ado(n)cha | vol esser q(ue)ste 27 perzente chanevazo passa 148, che |

[c. 102v]

- serave br. 370. Anchora vole q(ue)sto trio pedi de ocha | 28, 9 in brio e 8 in le borine, e 6 per ladi per li | stropi de quadernali e per li stinchi. Vol zeschaduno | pedocha br(aza)
5 6 2/3 de chanevazo. Assum(m)a-lo tuto insieme | serave br(aza) 187. E sum(m)a el comenzamento de tuto q(ue)llo || che è in q(ue)sta vela e n'è braza 1412²³². E meterai

²³² Sic.

in nota | quanto chanevazo è andato in q(ue)sta vela, separado un da l'al|tro ch(e) mo
10 qui ap(re)ssso se vederà. In le colone 5 ne va passa | 80, ch(e) son(n)o braza 200. In
binde braza 350. In denti br(aza) | 265. In pedocha br(aza) 187. Intro el manteleto
br(aza) 40. Sum(m)a || come par de sopra 1312. Questa è la sum(m)a de saper q(uan)to
| fustagno e chanevazo va in q(ue)sta vela. |

Qui scriveremo come se debe tagliar una vela. Prima | se de' tagliar la colona de mezo
15 de tuta tela passa 9 lo(n)ga | de chanevazo. E dal lato dextro de la dita colona meti || la
sua binda de chanevazo tanto longa come è la colona. | Et poi comenza a tagliar la prima
fersa de fustagno | longa passa 7 pede .j. E poi meti el suo dente da basso, de | pedi 5,
20 per començar el pede de la colona da basso. E poi | meti el suo dente da alto, de pedi 4,
ch(e) ven ad esser || passa 9. Imp(er)ciò che li denti da basso de la colona vole[n]o |
esser mazori ch(e) q(ue)lli da alto per far ch(e) la colona para | bona. E poi meti la sua
binda arente la s(e)c(on)da fersa | de fustagno de passa 7 pedi 2 $\frac{1}{4}$. Perch(è) la deve
esser |

[c. 103r]

più longa ch(e) l'altra perché lo pede de la colona va man|chando. E poi taglia lo dente
da basso de pedi 4 $\frac{1}{4}$. E | poi meti lo dente da erto de pedi 3 $\frac{1}{2}$, e de continuo meti | la
5 sua binda. Quando tu haverai messo li soi denti taglia | la terza fersa de fustagno de
passa 7 pedi 3 $\frac{1}{2}$, e lo de(n)te || da erto pedi 3 e lo dente da basso pedi 3 $\frac{1}{2}$. E poi meti
| la sua binda. E taglia la quarta fersa de fustagno de pas|sa 8, e poi taglia el suo dente
10 da basso de pedi 2 $\frac{1}{2}$. E poi | meti la sua binda. E haverai compido lo ladi de la colona |
grande dal ladi drito. Et poi taglia la quinta fersa de fu||stagno da ladi drito de passa 7
pedi 3. E meti el suo dente | così da erto come da basso de pedi 3 $\frac{1}{2}$ e serà pedi 2 tuti |
15 dui. Et poi meti ap(re)ssso la sua binda. Et poi taglia la sexta | fersa de fustagno de passa
9. E meti li soi denti così da erto | come da basso de pedi 2 $\frac{1}{2}$ l'uno. E poi meti la sua
binda. || Poi taglia la septima fersa de fustagno de passa 7 pedi 3. | E poi meti li soi denti
20 così da erto come da basso de pedi 3 $\frac{1}{2}$ | l'uno. E poi meti la sua binda. Poi taglia la
octava | fersa de fustagno de passa 9. E ap(re)ssso meti li soi denti così | da erto come da
basso de pedi 2 $\frac{1}{2}$ l'uno. E poi meti la sua || binda. Et taglia la nona fersa de fustagno
ch(e) va ap(re)ssso | q(ue)lla nona de passa 7 pedi 3. E meti li soi denti così da | erto
come da basso de pedi 3 $\frac{1}{2}$ l'uno, come tu hai fato da | l'altro ladi de la colona cioè la
undecima fersa. Ap(re)ssso |

[c. 103v]

meti la sua binda. E va tagliando s(e)c(on)do che te ho amai|strado per ava(n)ti prima
le tue ferse de fustagno e poi | le binde e li denti de chanevazo ch(e) te manchano a
5 tagli|ar de q(ue)sta colona infina a l'arlena del ladi dextro, ch(e) | seraveno ferse 11
cu(m) q(ue)lle ch(e) son(n)o messe ap(re)ssso de la colona. || E va tagliando le dite ferse
e binde e denti la mazor | e la menor como havemo fato a la q(ua)rta colona gra(n)da |
10 infin a le 11 ferse che havemo tagliado, recordando-te | de perzentar la toa vela da erto
e da basso. Qua(n)do | tu ha compido de tagliar queste ferse e binde 22 || e denti 44,
cioè un dente da erto e uno da basso, | taglia poi le tue arlenge dal ladi dextro e impi-le
15 | de tuto chanevazo. E vol esser passa 9. Io te fazo sa|ver ch(e) nui havemo tagliado la
mità de q(ue)sto trio dal | ladi dextro. Et per q(ue)sto modo ch(e) nui havemo taglia||do
da q(ue)sto ladi, per lo simel modo va tagliando dal la|di sinistro cholone e ferse e binde
20 e arlenge. E q(ua)n | serà compida dita vela taglia perzente 27 sfenda(n)do | el
chanevazo per terzo. E farà zeschaduna d'esse p(er)zen|te 3. E serano de longeza de
passa 16 e pedi 2 zes||chaduna. E q(ue)sti 2 pedi sta b(e)n per el volzer de la | arlena.

E meti 3 perzente per passo. E se tu vo|lesti meter lo suo pedocha da lo trio gra(n)do comenza | intro la colona gra(n)de. E vol esser pedi 4 ½ p(er) ladi |

[c. 104r]

ch(e) serave pedi 9 per 2 ladi. E li dui pedi d'ocha, | cioè q(ue)lli ch(e) sono ap(re)sso la colona da un ladi e da l'altro, | voleno andar incroxadi su la colona. E vol esser |
5 zeschaduno de q(ue)sti 8 pedi d'ocha tanto longi ch(e) vegna | infin a la terza percenta. E se tu voi sapere dove tu dei || meter li toi pedocha de le borine conta le tue perzente | e parti-le per q(ua)nto. E lassa le 3 parte da basso e le | 2 da erto e comenza ad armar li
10 toi pedocha de le | borine. E voleno esser 9 pedocha, 4 per ladi e .j. | in mezo. E fa-li tanto longi ch(e) zonzano su la terza || binda. Et se tu voi fare le tue borine in terzo, meti | 5 pedocha. Io te aricordo ch(e) tu debi meter 6 pedi de | ocha per ladi per li stropi de li
15 q(ua)dernali. E voleno | esser tanto longi ch(e) azonzano fin a la secunda perzenta, | imperciò ch(e) voleno esser più curti ch(e) q(ue)lli de brio. Et || questi pedocha de quadernali parti-li da chao de brio | finch(é) tu serai come par a te. Et sapi ch(e) per
20 ogni peza | de fustagno te bisogna lbr. .j. de spago sutil. E de spago | grosso per ogni peza vole li dui terzi de ciò ch(e) è del sutil. | Anchora q(ue)sta vela vol sartia. E p(ri)ma vole anten(n)al || e gratil e arlenga. E lo anten(n)al de q(ue)sto trio vole | esser el q(ua)rto più di q(ue)llo ch(e) è longa l'anten(n)a, serà passa 20. | E avanza passa 2 per ladi per far le baroxe. E vole | pesar q(ue)sto chavo lbr. 2 el passo. Arlenga vol esser peza |

[c. 104v]

.j. de passa 35 da erto e da basso e vol pesar lbr. 3 ½ el | passo. Imp(er)ciò ch(e) la vol esser de più peso lbr. .j. per passo de | q(ue)llo ch(e) è lo anten(n)al. Questo sì è lo
5 amaistrame(n)to come se | debe armar q(ue)sto trio. E per simel modo tute le vele gra(n)|de e pizole come te dirò de soto. Et p(ri)ma le soe sorzene || in gratil bagna-le e meti-le a sugar e tira-le a l'argana | perch(é) no(n) te venga a regrignar, imperciò che ogni chao | novo sé longa mezo pè per passo. E poi arma la | tua vela in antenal dui pedi
10 men de ciò ch(e) è l'an|ten(n)a, che serà passa 15 pedi 3 un per ladi. E se tu || la voi armar in lo gratil da basso, arma-la passa 15 | pedi 2, imp(er)ciò che la te crescerà 3 pedi per lo tirar | de le scote. Tu voi armar la tua vela in arlenga | passa 9 ½, perciò ch(e)
15 l'arlenga sempre taia. E cre|scerà q(ue)llo mezo passo arricordando-te de meter me||dolo e marafoni e stropi da far le tue arlenge | e de soste. Havemo compido de taiar el trio hora | comenzaremo a tagliar le bonete. |

20 Ragon de tagliar le bonete ch(e) son(n)o n(e)cc(essar)ie a q(ue)sta | soprascripta vela. Io te aricordo ch(e) tu tagli 4 bo||nete in 4 pezi e serà 2 bonete per ladi. In pri|ma taglia la p(ri)ma peza de boneta dal ladi dextro | e taglia la p(ri)ma colona dal ladi dextro, e taglia | la p(ri)ma cholona de tuto canevazo e poi meti la sua |

[c. 105r]

binda da ladi. Poi taglia la p(ri)ma fersa de fusta|gno e meti-la ap(re)sso la colona e taglia-la longa pe|di 8. E poi meti-li li soi denti un da erto e l'altro | da basso, pedi 2 ½
5 l'uno. Poi meti la sua binda. | Ap(re)sso taglia la s(e)c(on)da fersa de fustagno de pedi 9 ½ e || meti li soi denti de sopra e de sota de pedi .j. ¾ l'uno. E | poi meti la sua binda. Ap(re)sso crescemo infin a la 11 fersa | cu(m) li soi denti. E crescendo tuta fiada
10 metendo la sua bin|da de chanevazo a ceschaduna fersa. Et q(ua)n tu haverai | tagliate q(ue)ste 11 ferse, taglia poi la tua arlenga e taglia-||la dopia de chanevazo. E vole esser longa passa 2 pedi 3. | E haverai tagliado la mità de q(ue)sta peza de la colona | de mezo
15 infin a l'arlenga de sopra. Hora retornemo a l'altra | mità de q(ue)sta boneta dal ladi dextro de q(ue)sta colona de | mezo infin al chavo. Taglia ferse 12 de la misura de le ||

altre ch(e) tagliasemo da l'altro ladi, e q(ua)n tu haverai taglia|te q(ue)ste 12 ferse de
20 fustagno, taglia la sua colona de chane|vazo longando-la e dopiando-la de tuto drapo,
longa passa | 2 e pedi 3. E poi dopia-la e meti-la a ladi la fersa. Così | dopia farà meza
colona gra(n)da del trio. Havemo co(m)pito || q(ue)sta peza de boneta de sopra del lato
dextro e per lo mede|simo modo se debe tagliar la parechia peza de boneta dal | lato
sinistro. E havemo le due p(ri)me bonete. Nui volemo | tagliar le altre bonete soto
q(ue)ste. E volemo far ch(e) habiano |

[c. 105v]

pedi 2 ½ de chazuda più ch(e) q(ue)lle de sopra, perch(é) q(ue)lle de sopra le son(n)o
| più dextre da tuor e da meter. Quando se vol tagliar | la sua colona de mezo impila de
5 tuto chanevazo. E vol | esser dopia e vol esser longa pedi 12. E poi taglia | la sua binda
e metila apresso. E poi taglia una fer||sa de fustagno ap(re)sso la colona longa pedi 6. E
poi taglia | li soi denti così de sopra come de soto, de pedi 2 ½ l'uno. E | poi meti la sua
10 binda. E taglia la s(e)c(on)da fersa de fustagno, | longa pedi 7 ½. E meti li soi denti da
erto e da basso de | pede .j. ¾. E meti la sua binda. E così per lo simele va ta||iando le
altre ferse e denti e binde. E taglia la sua | arlenga amplia de tuta tela. E vol esser longa
15 pedi 11 | e vol esser dopia. E havem(m)o tagliado la mità de q(ue)sta | seconda boneta.
Hora tornamo a tagliar l'altra mitade | de q(ue)sta boneta de soto del ladi dextro.
Inp(ri)ma taglia la || sua p(ri)ma fersa de fustagno ch(e) va ap(re)sso la colona, debe |
esser pedi 6. E meti li soi denti così da erto come da basso, | de pedi 2 ½ l'uno. E meti la
20 sua binda ap(re)sso. E taglia | la tua s(e)c(on)da fersa ap(re)sso q(ue)sta e vol esser
longa pedi | 7 ½. E poi meti li soi denti da erto e da basso de pede || .j. ¾. E poi meti la
sua binda. E cusì va tagliando le al|tre ferse e denti sì come havemo fato da l'altro ladi
fina | a le 12 ferse. E q(ua)n tu haverai tagliate q(ue)ste 12 ferse de | fustagno e denti e
binde, taglia la sua colona dentro |

[c. 106r]

e no(n) la impir de tuta tela. E fa-la longa de pedi 11 e | poi dopia-la²³³ per longo. E meti
ap(re)sso le sue ferse de fusta|gno. E haverà compido q(ue)sta boneta del ladi dextro.
5 E | per lo simele va tagliando l'altra peza de boneta da lo la|do sinistro, per lo modo
ch(e) havemo tagliado dal ladi dextro. || Hora havemo tagliate q(ue)ste 4 peze de
bonete. Quando | seran(n)o cosite, aricorda-te de meterli le sue perzente 3 per | passo.
E per ogni peza de bonete pedocha 6 per 3 stropi. E | fa ch(e) sian(n)o tanto longi ch(e)
10 azonzano a la s(e)c(on)da perzenta. Nui | volemo armar queste 4 bonete. Inp(ri)ma
arma le 3 p(ri)me peze || de sopra. Vol esser in gratil passa 8 pede .j. e vol esser arma|da
in arlenga passa 2 e pedi 2. P(er)ciò ch(e) le crescerano pede | .j. per lo tirar de l'arlenga.
15 E la chagio(n)e ch(e) le 2 bonete | han(n)o .j. fersa più ch'el trio, perch(é) le vol andar
passade. | Anchora nui volemo le altre due bonete soto q(ue)ste armarle || per lo modo
ch(e) tu armasti quelle de sopra, cioè lo anten(n)al e | in gratil da basso. Le arlenge
voleno esser armade pedi 10 ½ | p(er)ché le se destenderano q(ue)llo mezo pede.
20 Anchora volemo ta|gliar 2 quartaroni de q(ue)ste. Comenza inp(ri)ma a tagliar la | sua
colona ch(e) vene in mezo de li diti q(ua)rtaroni dal ladi dextro. || Taglia-la e impi-la de
tuta tela e dopia-la, e sì vol esser lon|ga pedi 12. Ap(re)sso meti la sua binda dal ladi
dextro e apon|ta la p(ri)ma fersa de fustagno ap(re)sso q(ue)sta colona. E vol esser
longa | pedi 4 ½. E poi meti li soi denti da basso de pedi 2 ½. E non |

[c. 106v]

²³³ Ms. e e poi dopiala.

meter nesun dente da erto. E poi meti la sua binda ap(re)sso. | E poi taglia la s(e)c(on)da fersa de fustagno longa pedi 5 $\frac{1}{4}$. E | meti li soi denti de pede .j. $\frac{3}{4}$. E meti la sua binda.

5 E per lo | simel modo va tagliando fin a le 11 ferse, cioè lo trio ch(e) nui | havemo tagliado q(ue)ste due, crescendo e menuando le dite ferse || e denti da basso. Et q(ua)n tu haverai tagliate q(ue)ste 11 ferse, | taglia poi la sua arlenga longa pedi 7 e impi-la de tuta tela. | Hora tu hai tagliato el tuo mezo q(ua)rtaron cioè de la colona de | mezo infina

10 l'arlenga da ladi dextro. Torna a tagliar l'altra | mitade de q(ue)sto quartaron, la colona dal ladi dextro infina || in chavo de la boneta ferse 12. Fa' li soi denti così da erto co|me da basso. E veni crescendo. E debe esser (siando tagliada)²³⁴ per | lo modo come havemo

15 tagliata l'altra mitade dal lato de la bugna. | Et q(ua)n tu haverai compido de tagliar q(ue)ste 12 ferse, taglia la | tua colona da meza nave de tuta tela. E vegnirà pedi 7. E || poi dopia-la per longo e serà tanto ampia como era la colona | del trio. E haveremo

20 compido de tagliar questa peza de q(ua)rtaron da ladi, aricordando-ti de meter le sue perzente e pedocha. | E parti le sue 4 peze in 7 pedi e starà molto b(e)n. Et per q(ue)sto | simel modo taglia le altre peze de quartaron dal ladi senestro e || poi arma li toi q(ua)rteroni sì da un lato come da l'altro. Passa 9 pede .j. | in anten(n)al e in gratil da basso altrotanto. Le arlenghe voleno | esser armade pedi 6 $\frac{1}{2}$, ricordando-ti far sache da erto come da | basso de le sue arlenghe, ricordando-ti de meter ma(n)teleti de soto |

[c. 107r]

e de sopra e da ladi quando tu armi le tue vele così grande co|me pichole. E qui è finita la ragione de le vele quare e | de le sue bonete. |

Qui comenza la ragio(n)e de le vele de taglio de ogni sorte. Nota ch(e) | te amaistrerò

5 come tu dei saper arsunar²³⁵ el pan(n)o de tute le || vele ch(e) tu volesti far. Prima se tu volesti far una vela de | passa 10 in anten(n)al, a ti fa mester inp(ri)ma de' saper quanto | fustagno e chanevazo vole la dita vela. E q(ue)llo tu lo sape|rai per q(ue)sto modo,

10 ch(e) tu dei dir: 10 e 10 si val 20, e poi | dir 20 via 20 fa 400. E q(ue)sti 400 son(n)o braza. E vol-se || far peze per saper qu(n)te peze tu dei comprar. Hora sapi ch'el | vol q(ua)lche cosa più de 4 peze per 100 de braza. Fa' ch'el sia | 25 br per peza e ch'el te vada 4 peze per 100. Adoncha | per br. 400 voleno esser peze 16. Hora per saper

15 qua(n)to | chanevazo te bisogna sapi ch(e) per ogni peza de fustagno || che te bisogna tu voi br. 10 de chanevazo, ch(e) son(n)o i(n) suma | br. 160. Hora è da partir la dita fra binde e 'l pozal. El | taglio de la dita vela te è dado su la maza e da q(ue)lla no(n) | te

20 partir. Hora sapi ch(e) la dita vela se vol començar q(ua)lche cosa mancho de mezo drapo. E poi far-li de l'avanzo || del drapo ponti 10, cioè parti q(ue)llo avanzo del drapo in 10 | parte tanto ch(e) tu sì à tuo drapo. E per q(ue)llo corso de co(n)vien | insir fuora infin al stelo. E così starà molto bene | la tua vela. |

[c. 107v]

Vela de passa 11. Se tu volesti far una vela de 11 passa, | sapi ch(e) la dita vela se vol començar a mezo drapo e | de l'altra mità se vol far 11 ponti per lo modo sop(ra)sc(ri)pto. | E vol-se prima saper come se deve archoier el pan(n)o ch(e) de' |

5 intrar in la dita vela. Sapi ch(e) tu dei dire: 11 e 11 sì || vale 22. E poi dire: 22 via 22 fa 484. Sapi ch(e) q(ue)sti | 484 son(n)o brazi. E sapi ch(e) 4 peze de fustagno sì è 100 br. | Adoncha per 484 braza voriamo peze 19 $\frac{1}{2}$. E cotanto | fustagno vole la dita vela. Et

10 sapi ch'el chanevazo vol esser | braza 10 per peza de fustagno, ch(e) in sum(m)a voleno esser bra||za 90 de chanevazo. |

²³⁴ Sic. tra parentesi tonde.

²³⁵ Sic.

- Vela de passa 12. Se tu volesti far vela de passa 12 a te | fa mester tagliar la toa vela de
- 15** passa 12 a mezo drapo | e poi parti lo avanzo del drapo in 12 parte, per lo mo|do
soprascripto. E a voler saper q(uan)to drapo vorà la dita || vela tu dei dir: 12 e 12 val
24, poi dir 24 via 24 | fa 576 braze, ch(e) voleno peze 23 de fustagno. E ta(n)to fu|stagno
vole la dita vela. Et per chadauna peza de fustagno | tu voi br. 10 de chanevazo, ch(e) in
sum(m)a son(n)o br. 230. |
- 20** Vela de passa 13. A far una vela de passa 13 se vol començar || a tagliar a mezo drapo.
E se tu volesti ch(e) la dita vela fos|se alqua(n)to grassa, comenza-la q(ua)lche cosa più
de mezo drapo | e del resto ch(e) te avanza tu ne voi far ponti 13, infina ch(e) | tu sei a
tuto drapo. E q(ua)n tu sei a tuto drapo esci fuor per q(ue)llo |

[c. 108r]

- corso fin al stelo. E se tu voi sapere q(ua)nto drapo vole la | dita vela dirai così: 13 e 13
sì valeno 26, et 26 via | 26 fan(n)o 676. E 676 braza de fustagno voleno a far | dita vela,
- 5** ch(e) seraveno peze 27. Et de chanevazo vole | a braza 10 per peza de fustagno braza
270. E q(ue)sto cha|nevazo se vol partir in 7 parte. Le 4 parte per binde e | le 3 parte
per pozal. E q(ue)sto basta a la dita vela. |

- Ragio(n)e de saper qua(n)to drapo vole chadauna vela. Et | nota ch(e) io te fazo asaper
- 10** ch(e) tute vele ch(e) tu volesti far | per q(ue)sto modo del sumar del drapo. E sia la vela
tanto || grande q(uan)to se voglia, tu dei meter altrotanto qua(n)to serà | de passa
q(u)ella vela ch(e) tu voi fare. Et poniamo ch(e) la fosse in an|tenal passa 18. A ti fa
15 mester a dir 18 e 18 fan(n)o 36. E poi | dir 36 via 36 fan(n)o 1296. E cotante braze de
fustagno | vorà la dita vela, ch(e) son(n)o peze 52. E volendo ogni peza || de fustagno
braza 10 de chanevazo, seraveno br. 520. E | cota(n)to chanevazo bisogna, el q(ua)l tuto
se vol partir per binde | e pozal come dito è de sopra. |

- 20** Qui comenza un'altra ragio(n)e de vele de taglio de un altro | maistro. Ragione de vela
de taglio cioè de artimone, p(er)ch(é) || q(ue)sti artimoni han(n)o un'altra ragio(n)e
per sí da le mezane. Et | poniamo ch(e) tu volesti tagliar un artimon de passa 18. E | se
tu volesti saper q(uan)te peze de fustagno vole q(ue)sta vela, sapi |

[c. 108v]

- che la vole ferse 3 per passo. E tute le vele da passa 14 | in su voleno esser tanto in filo
quanto in anten(n)al e pedi 2 | più per ogni dexena de peze. Adoncha serave q(ue)sta
- 5** vela | de la p(ri)ma fersa da filo, se la è da filo 20. Abbati el q(ua)rto | per lo chanevazo,
te restarà passa 15. E veni numera(n)do || in su tante ferse qua(n)te son(n)o q(ue)sta
vela, cioè q(uan)te passa la è | in antenal, e sì dirai 15, e la longeza dal filo senza el
10 cha|nevazo e q(ue)sta sì è la mità del drapo. Azonzi-ne altrota(n)|to e farà passa 420 de
fustagno, vorà questa vela. A ti | fa mester far de queste passa peze, sapi ch'(e)l va per
peza || passa 18. Vorà q(ue)sta vela peze 23 e passa 10 de chane|vazo. Per ogni dexena
de peze de fustagno vole braza 220 | de chanevazo. E q(ue)sto chanevazo se vol partir
15 per 7 | parte. Le 4 parte in binde e le 3 per pozal. Vol-se co|menzar a tagliar q(ue)sta
vela a terzo drapo e insir a tuto || drapo. Vol q(ue)sta vela ponti 18. Li 2 terzi del drapo
che | te avanza fa-ne tanti ponti qua(n)to è q(ue)sta vela in anten(n)al. | E q(ua)n tu
20 serai a chavo de q(ue)sti ponti tu haverai tagliato | ferse 38. Poi va per q(ue)sto taglio
fina al stelo. Et sapi ch(e) | le 2 p(ri)me ferse da filo no(n) voleno po(n)to nesuno. E
taglia || 2 de q(ue)ste per .j. de q(ue)sti ponti. Sapi ch(e) tuti se tagliano | a terzo drapo
da gratil. E arma-se lo quinto meno | de q(ue)llo ch(e) la è de anten(n)al. E fa sempre
così e no(n) | falarà mai. |

[c. 109r]

- Vela de passa 16 se vol tagliar a terzo drapo e tuore | le p(ri)me ferse, cioè le 2 ferse da filo, e no(n) li dar ponto ne|suno. E poi parti li drapi toi e li toi ponti, cioè 16 po(n)ti. | E
- 5 per ogni ponto tu devi tagliar 2 ferse e insirà fora | a tuto drapo. E haverà ferse 40. Io te aricordo ch(e) de || ogni passo ch(e) tu hai de anten(n)al se debe dar de chazuda | a la tua fersa da filo mezo pede per passo de ciò ch(e) è l'an|ten(n)a longa. Serà longo tuto
- 10 lo filo passa 17 pedi 3. De q(ue)sti | passa 17 pedi 3 ch(e) è longo lo filo, vol esser lo q(ua)rto meno | perch(é) el se mete sempre. E così vol esser el q(ua)rto de cha||nevazo. Vegnirà ad esser longo lo chanevazo passa 4 pedi | 2. Fa ch(e) la tua scaleta de chanevazo sia mezo pede per fer|sa de fora de gratil mezo pede. Sì ch'(e)l te vegnirà a
- 15 crescer | per ogni fersa pede .j. E q(ua)n tu serai a chavo del gratil, | tu haverai de chanevazo ferse 22. Hora te voglio far || asaper ciò ch(e) serà q(ue)sta vela de gratil. Io te arichordo | ch(e) per ogni passo che è la tua vela in anten(n)al se debe ha|ver .j. pede
- 20 meno de gratil, ch(e) serà de gratil passa 12, | pedi 4, cioè lo q(ua)rto meno de q(ue)llo che è la tua vela in | anten(n)al. Per ogni fersa de fustagno ch(e) è in la vela bi||sogna esser de spago sutil lbr. .j. E spago grosso lo terzo | meno del sotil. Hora fa mester far la sorzena de q(ue)sta ve|la. Poniamo ch(e) q(ue)sta vela sia longa in anten(n)al passa 16. | Tu dei azonzer la mità de 16 ch(e) è 8, e dir 8 via 16 |

[c. 109v]

- fa 128. E abati tanti passi q(uan)to è longa la vela in anten|nal. E tanti passi q(uan)ti te roman tante lbr. vol pesar q(ue)sta | sorzena e è bona ragio(n)e. E fazando q(ue)sto e per q(ue)sto | modo no(n) potrai falar. |
- 5 Vela de passa 17 vol de fustagno peze 22 e de cha||nevazo braza 440. Vol-se tagliar le 2 p(ri)me ferse da | filo a mezo drapo e vole ponti 17 e insirà fuora | a tuto drapo e serano ferse 56. E starà molto b(e)n. |
- 10 Vela de passa 16, se comenza da stelo così vele grande co|mo pichole perch(é) ogni fiada ch(e) tu voi levar man a la || tua vela sì è bella e fata. Vol-se començar a tagliar a tuto | drapo men q(ua)rta e vol uscir a tuto drapo e quarta. | E è bona ragione. |
- 15 Vela de passa 14 vole de fustagno peze 14 e de chane|vazo br. 280. Vol-se tagliar a mezo drapo e vole uscir || a tuto drapo e vole ponti 14 e haverà ferse 38. |
- 20 Vela de passa 11 vole de fustagno peze 8 e de chanevazo | br. 150. Vol-se tagliar a tuto drapo men terzo e vole ponti | 11. De li 2 terzi ch(e) te rimane parti-li per po(n)ti 11 e ha|verai tuto drapo da erto e haverà ferse 30. ||
- Vela de passa 10 vol de fustagno pese 6 ½ e vol de cha|nevazo br. 130. Vol-se tagliar a tuto drapo men quarta | e uscirà tuto drapo. Sapi che tute vele de mezo no(n) vole|no haver chazuda nesuna ma voleno esser tute tonde. |

[c. 110r]

- Et nota ch(e) zeschaduna mezana da passa 12 in su vol | questo taglio. Vol-se tagliar a mezo drapo e vol uscir so|ra a tuto drapo e sapi ch'(e)l te romane mezo drapo. De
- 5 q(ue)llo | drapo ch(e) te avanza fa-ne tanti ponti quanti passi è q(ue)sta vela | in anten(n)al. E sapi che a nesuna vela le due p(ri)me ferse || da filo se li fa taglio. Ma lo suo taglio se li dà in la zonta | del chanevazo da erto. E q(ue)sta si è la sua ragione. |
- 10 Qui de soto comenza una ragio(n)e de tagliar vele de ta|glio de chanevazo e de tela. Vela de passa 11 | vol de tela br. 315 e farà ferse 22. E vol esser co||menzada a tagliar a mezo drapo e uscir a tuto drapo. |
- Vela de passa 10 vol de tela br. 260 e farà ferse | 20. E vol esser comenza a tagliar a mezo drapo e | insir a tuto drapo. |

- 15 Vela de passa 9 vol de tela br. 211 e farà ferse || 18. E vol esser comenzada a tagliar a mezo drapo e | uscir a tuto drapo. E starà b(e)n. |
 Vela de passa 8 vol de tela br. 182 e farà ferse 16. | Vol esser comenzada a tagliar a tuto
- 20 drapo men q(ua)r|ta e uscir a tuto drapo. ||
 Vela de passa 7 vol de tela br. 120 e farà ferse | 14. Vol esser comenzada a tagliar a tuto drapo men | quarta e uscir fora a tuto drapo. |
 Vela de passa 6 vol de tela br. 90. Farà ferse 12. E |

[c. 110v]

- vol esser comenzada a tagliar a tuto drapo men q(ua)r|ta e uscir a tuto drapo. |
 Vela de passa 5 vol de tela br. 77 e farà ferse 10. | Vol esser comenzada a tagliar a tuto
- 5 drapo e quarta | e uscir a tuto drapo. ||
 Vela de passa 4 vol de tela br. 40 e farà ferse | 8. Vol esser comenzada a tagliar a tuto drapo men q(ua)rta | e uscir a tuto drapo. |
- 10 Vela de passa 3 vol de tela br. 25 e farà ferse 6. | E vol esser comenzada a tagliar a tuto drapo men || quarta e uscir a tuto drapo e quarta. |
 Vela de passa 2 vole de tela br. 12 e farà ferse 4. | E vol esser comenzada a tagliar a tuto drapo men q(ua)r|ta e uscirà a tuto drapo e quarta. |
- 15 Seguita a tagliar vele de chanevazo. Una vela de || chanevazo pizola o gra(n)de e de ogni ragio(n)e. Et p(ri)ma | sia una vela de passa 14, vole braza de chanevazo | 626 e si farà
- 20 ferse 28. E vol-se començar a tagliar | a mezo drapo e uscir a tuto drapo e sì vole q(ue)sta | vela ponti 14. ||
 Vela de passa 13 vol de chanevazo br. 446 e sì farà | ferse 26. E sì se vol començar a tagliar a mezo drapo | e vol uscir a tuto drapo e sì vol ponti 13. |
 Vela de passa 12 sì vole de chanevazo br. 399. E farà |

[c. 111r]

- ferse 24. E sì se vol començar a tagliar a mezo drapo | e uscir a tuto drapo e sì vole ponti 12. |
 Vela de passa 11 vole de chanevazo br. 315 e sì farà | ferse 22. E sì se vol començar a
- 5 tagliar a mezo drapo | e uscir a tuto drapo e sì vol ponti 11. ||
 Vela de passa 10 sì vole de chanevazo br. 260 e sì farà | ferse 20. E sì se vol començar a tagliar a mezo drapo | e uscir a tuto drapo e terzo e vole po(n)ti 10. |
- 10 Vela de passa 9 vol de chanevazo br. 211 e sì farà | ferse 18. E sì se vol començar a tagliar a mezo drapo || e uscir a tuto drapo e terzo e sì vol ponti 9. |
 Vela de passa 8 vol de chanevazo br. 177 e sì farà | ferse 16. E sì se vol començar a tagliar a mezo drapo | e uscir a tuto drapo e terzo e sì vol ponti 8. |
- 15 Vela de passa 7 vol de chanevazo br. 120 e sì farà fer||se 14. E sì se vol començar a tagliar a tuto drapo men | quarta e uscir a tuto drapo e q(ua)rta e sì vol po(n)ti 7. |
 Vela de passa 6, sì vol de chanevazo br. 90 e sì farà fer|se 12. E sì se vol començar a
- 20 tagliar a tuto drapo men | quarta e uscir a tuto drapo e q(ua)rta e sì vol ponti 6. || E qui finisce le ragione de le vele de chanevazo. |

Qui comenza un'altra ragio(n)e de vele de un altro maistro, | così grande come pizole. Una vela de passa 22 vole de | fustagno peze 70 e farà ferse 58 e vole de chane-

[c. 111v]

vazo braza 700. E vol-se començar a tagliar a terzo dra|po e uscir a tuto drapo e terzo. E vole po(n)ti 22. |

- Vela de passa 21 vole de fustagno peze 65 e haverà | ferse 66 e vol de chanevazo br. 650. E vol-se comen|zar a tagliar a terzo drapo e uscir a tuto drapo e terzo. E || si vol ponti 21. |
- 5 Vela de passa 20 vol de fustagno peze 56 e farà fer|se 58 e vol de chanevazo br. 550. E vol-se comen|zar | a tagliar a terzo drapo e uscir a tuto drapo e terzo. E | si vol ponti 20. ||
- Vela de passa 19 vol de fustagno peze 52 e haverà | ferse 55, vol de chanevazo br. 520. Vol-se comen|zar a | tagliar a terzo drapo e uscir a tuto drapo. E sì vol ha|ver ponti 19. |
- 15 Vela de passa 18 vol de fustagno peze 49 e haverà ferse || 49, vol de chanevazo br. 460. Vol-se comen|zar a tagliar a ter|zo drapo e uscir a tuto drapo e terzo. E sì vol po(n)ti 18. |
- Vela de passi 17 vol de fustagno peze 46 e haverà ferse 44 | e vol de chanevazo br. 420.
- 20 Et vol-se comen|zar a tagliar | a terzo drapo e uscir a tuto drapo. E sì vol ponti 17. ||
- Vela de passa 16 vol de fustagno peze 38 e farà ferse | 41 e vole de chanevazo br. 380. E vol-se comen|zar a ta|gliar a terzo drapo e uscir a tuto drapo e terzo. E vol po(n)ti 16. |
- Vela de passa 15 vol de fustagno peze 34 e farà ferse 28. |

[c. 112 r]

- Vol de chanevazo br. 300. Vol-se comen|zar a tagliar a terzo | drapo e uscir a tuto drapo e terzo. E sì vol ponti 15. |
- Vela de passa 14 vole de fustagno peze 28 e haverà ferse 35 | e vole de chanevazo br. 290. Vol-se comen|zar a tagliar me|zo drapo e uscir a tuto drapo e terzo. E vol ponti 14. ||
- Vela de passa 13 vol de fustagno peze 23 e haverà ferse | 30 e vol de chanevazo br. 216. Vol-se comen|zar a tagliar a | mezo drapo e uscir a tuto drapo e terzo. E vole ponti 13. |
- Vela de passa 12 vol de fustagno peze 19 e haverà ferse 28 | e vol de chanevazo br. 180.
- 10 Vol-se comen|zar a tagliar a tuto || drapo e uscir a tuto drapo e terzo. E sì vol ponti 12. |
- Vela de passa 11 vol de fustagno peze 17 e haverà ferse 28. | Vol de chanevazo br. 172. Vol-se comen|zar a tagliar a terzo | drapo e uscir a tuto drapo e terzo. Et sì vol ponti 11. |
- 15 Vela de passa 10 vol de fustagno peze 13 e haverà ferse 25. || Vole de chanevazo br. 130. Vol-se comen|zar a tagliar a mezo | drapo e uscir a tuto drapo e terzo. Et si vol ponti 10. |
- Vela de passa 9 vole de fustagno peze 10 e haverà ferse | 22. Vol de chanevazo br. 104.
- 20 Vol-se comen|zar a tagliar a | mezo drapo e uscir a tuto drapo e terzo. Et vol ponti 9. ||
- Vela de passa 8 vol de fustagno peze 9, farà ferse 20 e vol | de chanevazo br. 84. Vol-se comen|zar a tagliar a tuto drapo me(n) | q(ua)rta e uscir a tuto drapo e q(ua)rta. E vol ponti 8. |
- Vela de passa 7 vol de fustagno peze 8 e farà ferse²³⁶ |

[c. 112 v]

- e vole de chanevazo br. 74. Vol-se comen|zar a tagliar | a tuto drapo men quarta e uscir a tuto drapo et quarta. | E vole ponti 7 e starà bene. |
- 5 Qui de soto scriverà la ragio(n)e de le vele de chanevazo s(e)c(on)do | lo amaistramento del p(re)dicto maestro. Vela de passa 14 || vol de chanevazo br. 626 e haverà ferse 28.

²³⁶ Manca il riferimento numerale.

Vol-se come(n)|zar a tagliar a mezo drapo e uscir a tuto drapo. E sì vol|le ponti 14: e starà b(e)n. |

- 10** Vela de passa 13 vol de chanevazo br. 446 e farà ferse | 26. Vol-se començar a tagliar a mezo drapo e vol uscir || a tuto drapo. E sì vol ponti 13. |
Vela de passa 12 vol de chanevazo br. 370, haverà ferse | 24. Vol-se començar a tagliar a mezo drapo e uscir a tuto | drapo e terzo. E sì vol ponti 12. |
- 15** Vela de passa 11 vole de chanevazo br. 325 e farà ferse || 22. Vol-se començar a tagliar a mezo drapo e uscir a tuto | drapo e terzo. E sì vol ponti 11. |
Vela de passa 10 vole de chanevazo br. 260, farà ferse 20. | Vol-se començar a tagliar a
- 20** mezo drapo e uscir a tuto dra|po e terzo. E sì vol ponti 10. ||
Vela de passa 9 vol de chanevazo br. 178 e farà ferse | 20. Vol-se començar a tagliar a mezo drapo e uscir | a tuto drapo e terzo. E sì vol ponti 9. |
Vela de passa 8 vole de chanevazo br. 178, farà fer-|

[c. 113 r]

- se 16. Vol-se començar a tagliar a tuto drapo men quarta | e uscir a tuto drapo e q(ua)rta. E sì vol ponti 8. |
Vela de passa 7 vol de chanevazo br. 120 e farà fer|se 14. Vol-se començar a tagliar a
- 5** tuto drapo men q(ua)rta | e uscir a tuto drapo e q(ua)rta. E sì vol po(n)ti 7. ||
Vela de passa 6 vol de chanevazo br. 80 e farà ferse 12. | Vol-se començar a tagliar a tuto drapo men q(ua)rta e uscir | a tuto drapo e q(ua)rta. E sì vol ponti 6. |
- 10** Vela de passa 5 vol de chanevazo br. 77, farà ferse 10. | Vol-se començar a tagliar a tuto drapo men quarta e || uscir a tuto drapo e quarta. E vole ponti 5. |
Vela de passa 4 vol de chanevazo br. 44 e farà ferse 8. | Vol-se començar a tagliar a tuto drapo men terzo e vol | uscir a tuto drapo e terzo. E vol ponti 4. |
- 15** Vela de passa 3 vol de chanevazo br. 25 e farà ferse || 6. Vol-se començar a tagliar a tuto drapo e quarta. E vol | ponti 3. E starà b(e)n. |
Questa sì è una ragio(n)e che voleno tute le vele grande e | pichole. Voleno de chanevazo
- 20** braza 10 per passo e de ciò | che è in anten(n)al. E q(ue)ste 10 braze de chanevazo se vole||no partir per 6 e q(ua)rta per le binde. E el q(ua)rto men q(ua)rta | per pozame. Sapi ch(e) tute le vele grande e pizole comen|zano a terzo drapo e mezo e a tuto drapo men quarta. |

[c. 113 v]

- E vole uscir fora de li ponti in tuto drapo. E vole uscir de | gratil a terzo drapo. E quel terzo drapo de gratil vole|no tute le vele de taglio grande e pizole. Et se tu voi far | la
- 5** sua sorzena così grande come pizola, q(ue)sta sì è la sua | regula. Vela de passa 20 faza così: 10 via 20 fa 200, || abatine 10 remangono 190. E cotanto vol pesar q(ue)sta | sorzena. Et sorzena de passa 10 fa così, 5 via 10 fa | 50, abatine 10 remangono 40. E per q(ue)sta via se posso|no fare serzene grande e pizole. |
- 10** Questa sì è una regola de sapere qua(n)to va a in una || vela così grande come pizola. Poniamo che la fosse de passa | 20, e 10 val 30, fa così: 20 via 30 sì fa 600 passa e | zeschaduna sì vol peze 10 de fustagno e br. 100 de cha|nevazo. E per q(ue)sto modo farai vele gra(n)de e pizole. |
- 15** Questa sì è un'altra regola. Poniamo ch'el fose una vela || de passa 20. Se comența a tagliar a terzo drapo e se co|mența a tagliar le 2 p(ri)me ferse de stelo e no(n) li dare | ponto alcuno. E li 2 terzi del drapo parti-li in 20 po(n)ti. | E mesura fora de q(ue)sti 20
- 20**

ponti a tuto drapo e usci|rano ferse 42. E per q(ue)sta regola porai far vele gra(n)||de e pizole a tuo modo. |

Questa sì è un'altra regola de tute vele de passa 22 | infina vele de passa 28. Vol una ragio(n)e andar dimi|nuando .j. ponto. E là donde andarà manchando un po(n)to, |

[c. 114r]

over donde serano diminuiti ponti 5, sì vorà passa 17. |

Vela de passa 17 infin a vela de passa 15 vole q(ue)sta ra|gione. Comenzar a tagliar a
5 mezo drapo la p(ri)ma fersa | da ventame, e la mità de q(ue)sto drapo sì è a partirlo | in ponti 15. E va minuando una vela grande infina || vela de passa 3. E vole ponti 3. |

Vela de passa 14 e vela de passa 12 se vol comenzar | a tagliar le 2 prime ferse da filo a
10 tuto drapo e par|tirlo a ponti 11. E va minuando .j. ponto. Serà minuido | ponti 3. ||

Vela de passa 11 fin vela de passa 8 vol comenzar a ta|gliar a tuto drapo men q(ua)rta. Li 3 quarti co(m)partirli | cu(m) 6 ponti. E a le 2 ferse da ventame no(n) li dar ponto | nesuno. E diminuirla ponti 4. |

15 Vela de passa 7 fin vela de passa 5 se vol comenzar a || tagliar a tuto drapo men q(ua)rta. E ciò che roman parti-lo | in ponti 4 e diminuirà ponti 2 per vela. E per tal | ragio(n)e tu farai vele gra(n)de e pizole e starano b(e)n.|

20 Questa sì è un'altra ragion de tagliar vele de ogni sorte | la qual sì è perfectissima. E sì è provada per la ragione || del spago per lo modo de Mess(er) Marco Zen. La qual ragio|ne sì è da passa 22 in zoxo. Inp(ri)ma per sapere qua(n)te | peze de fustagno va in una vela q(ue)sta sì è la sua reg(o)la. |

[c. 114v]

Poniamo che una vela fosse passa 22. Fa' così. Trova | la mità del filo e multiplica per le ferse. E q(ue)llo che te | vegnirà serà tante passa. E redu-le a peze, ch(e) serave pas|sa
5 9 pedi 3, sì ch(e) una peza e come tu te trovarai e | cotante peze sì vorà q(ue)sta vela sì grande como pizola. ||

Qui comenza un'altra bella ragio(n)e de vele de taglio. An|cora te voglio mo(n)strar un altro modo de saver q(uan)te peze de | fustagno va in una vela de taglio. Sapi che sempre
10 ta(n)to | si vol esser longa la tua vela in filo. Poniamo ch(e) la vela | fosse longa passa 20. Fa' così. Azonzi sempre su lo terzo || e di' così: 20 e 10 fa 30, ch(e) dece è lo terzo de trenta. | Multiplica 20 via 300 fa 600, e q(ue)ste son(n)o passa ch(e) | se voleno reducir
15 a peze, a ragio(n)e de passa 9 pedi 3 la peza. | Sì ch(e) qua(n)te peze te vegnirà tante ne vorà q(ue)sta vela. | E fa' sempre per q(ue)sto modo e no(n) porai falir. ||

Qui comenza un'altra bella ragione de vele de taglio | per saver qua(n)to fustagno va in una vela. Poniamo ch(e) | una vela sia passa 20 longa. Fa' così: 2 via 20 fa 40, | anchora
20 azonzi 10 sopra e di' ch(e) la mità de 10 sì è 5. | Adoncha tuo' el q(ua)rto de 20 ch(e) è la longeza de la vela, || ch(e) serave 5, e sì farà 55. E così farà tute vele così | grande come pizole. |

Qui comenza un'altra ragio(n)e de vele de taglio. Ancho|ra habi a mente ch(e) per ogni
25 10 peze de fustagno ch(e) va | per vela sapi ch'(e)l ge va de chanevazo br. 100. Poniamo ||

[v. 115r]

ch(e) una vela volesse peze 30 de fustagno. Sapi ch(e) vorà br. | 300 de chanevazo. E sì te fornirà la tua vela de binde | e de pozame. Et sapi ch(e) sempre le 2 parte del chane|vazo si va in binde, e la terza parte si va in pozame. E | così fa' sempre per q(ue)sto modo e no(n) falirà. ||

Qui comenza un'altra ragione de vele de taglio. Ancho|ra habi a mente ch(e) per ogni 10 peze de fustagno si vole | br. 100 de chanevazo che andasse per vela. E sì la for|nirà de binde e de pozame. Et una vela de passa 20 | a la q(ua)le fusse mester de mutare lo suo pozame, poniamo || ch(e) la fersa da filo fusse passa 5. Vole de chanevazo per | ogni passo br. 40 e sì haverà q(ue)sto pozame br. 200 de | chanevazo a mudarlo. E si starà b(e)n. |

15 Qui comenza un'altra ragio(n)e de vele de taglio. Ancho|ra se tu volesti saper q(uan)to drapo fosse in una vela come(n)za || così. Conta tute le ferse a ponto e poi toglì la mità de | le ferse ch(e) è in mezo de la vela. E sì passa la binda dal | mezo quanto è larga da gratil a l'anten(n)al. E quella | moltiplica per tute le ferse. E q(ue)llo ch(e) te vegnirà sì se|rà passa. E q(ue)lli passi reduli a peze q(uan)te, a ragio(n)e de passa || 9 pedi 3 la peza. E tante peze q(uan)te ch(e) ne vegnirà, | tante peze ne serà in q(ue)lla vela. Poniamo ch(e) una vela | havebbe ferse 25 e ch(e) la binda de mezo fosse passa 10 | longa. Fa' così: di' 10 via 25 fa 250 e q(ue)sti 250 son(n)o |

[c. 115v]

passi. Hora reduli a peze, a passa 9 pedi 3 per peza, co|me te ho dito de sopra, ch(e) vegnirave ad esser peze 26 | pedi 2 de fustagno. E fa' così sempre in questo mo|do e non porai falire. |

5 Qui de soto comenza un'altra bella ragione de vele || e de le sue sorzene. E chi te adima(n)dase q(uan)to voriano a | pesar dite sorzene, di' così. Una vela de passa 10 q(uan)to vo|ria pesar la sorzena, per la ragio(n)e ch(e) la se fa afusada. | Fa' così. 10 P(ri)ma tuo' la mità de ciò ch(e) la è longa in filo. E | di' 10 passa, sì è la sua longeza. Tuo' la mità de 10 ch(e) è 5, || e di' 5 via 10 fa 50. De q(ue)sti 50 abati la longeza de | la vela ch(e) è 10, e sì resta 40. E lbr. 40 vol pesar la | dita sorzena. E così se fa de tute le vele così grande co|me pizole. E starà bene. |

15 Qui de soto comenza un'altra ragione de vele de taglio, || cioè de la sua sorzena. Sia una vela de passa 20, fa' | così: di' 10 via 20 fa 200, abatine 20 ch(e) è la longeza | de la vela, 20 resta 180. E libre 180 vorà pesar la sua | serzena per la ragio(n)e scripta de sopra. Anchora sì è | bello de saper la ragio(n)e de tagliar vele de fustagno, || e per lo simele de chanevazo grande e pizole, e de tu|te ragio(n)e per la dita regola. Prima una vela de passa | 22 vol peze 70 de fustagno. E sì farà ferse 68. E q(ue)sta | vela sì vol de chanevazo br. 750. E se vol començar

[c. 116r]

a tagliar a terzo drapo e uscir a tuto drapo. E sì vole | questa vela ponti 22. |

Vela de passa 21 vol peze 65 de fustagno e farà fer|se 66, vol de chanevazo br. 650. Vol- se començar a ta|gliar a terzo drapo e uscir a tuto drapo. E sì vole || q(ue)sta vela ponti 21. |

Vela de passa 20 vol peze de fustagno 56 e farà ferse | 58, vol de chanevazo br. 560. Vol- se començar a ta|gliar a terzo drapo e uscir a tuto drapo. E sì vol po(n)ti 20. |

- 10** Vela de passa 19 vol de fustagno peze 52²³⁷ e farà || ferse 55 e vol de chanevazo br. 520. Vol-se començar | a tagliar a terzo drapo e uscir a tuto drapo. E sì vol q(ue)sta | vela po(n)ti 19. |
- 15** Vela de passa 18 vol peze 46 de fustagno e farà | ferse 48 e vol de chanevazo br. 476. Vol-se comen||zar a tagliar a terzo drapo e uscir a tuto drapo. | E sì vol po(n)ti 18. | Vela de passa 17 vol peze 42 de fustagno e farà | ferse 44 e vol de chanevazo br. 420.
- 20** Vol-se co|menzar a tagliar a terzo drapo e uscir a tuto dra||po. E sì vole ponti 17. | Vela de passa 16 vol peze 38 de fustagno e farà ferse 41 | e vol de chanevazo br. 380. Vol-se començar a tagliar a ter|zo drapo e uscir a tuto drapo. E sì vol ponti 16. |

[c. 116v]

- Vela de passa 15 vol peze 30 de fustagno e farà ferse 36 | e vol de chanevazo br. 330. Vol-se començar a tagliar | a terzo drapo e uscir a tuto drapo. E vol ponti 15. |
- 5** Vela de passa 14 vol peze 29 de fustagno e farà ferse 35 | e vol de chanevazo br. 260. Vol-se començar a tagliar a mezo || drapo e uscir a tuto drapo. E vol ponti 14. | Vela de passa 13 vol peze 21 ½ de fustagno e farà fer|se 32 e vol de chanevazo br. 215. Vol-se començar a ta|gliar a mezo drapo e uscir a tuto drapo. E vol ponti 13. |
- 10** Vela de passa 12 vol peze 19 de fustagno e farà ferse 32 || e vol de chanevazo br. 180. Vol-se començar a tagliara a ter|zo drapo e uscir a tuto drapo. E sì vol ponti 12. | Vela de passa 11 vol peze 18 de fustagno e farà ferse 28 | e vol de chanevazo br. 172.
- 15** Vol-se començar a tagliar a | terzo drapo e uscir a tuto drapo. E sì vol ponti 11. || Vela de passa 10 vol peze 15 de fustagno e farà ferse 25 | e vol de chanevazo br. 130. Vol-se començar a tagliar a | mezo drapo e uscir a tuto drapo. E sì vol ponti 10. |
- 20** Vela de passa 9 vol peze 10 de fustagno e farà ferse 22 | e vol de chanevazo br. 114. Vol-se començar a tagliar a || mezo drapo e uscir a tuto drapo. E sì vol ponti 9. | Vela de passa 8 vole peze 9 de fustagno e farà ferse 19 | e vol de chanevazo br. 84. Vol-se començar a tagliar a | mezo drapo e uscir a tuto drapo. E sì vol ponti 8. |

[c. 117r]

- Qui comenzaremo un'altra bella ragio(n)e de vele | per modo ch(e) tu no(n) porà mai falir. Poniamo che | tu volesti far una vela de passa 10 in zoxo. Fa' una | maza ch(e) sia longa a tuto drapo e quarta, ciò se in|tende q(ua)rta de pede. E quella maza habia 8 canto||ni. E segna su q(ue)sta maza de mezo drapo indreto par|ti 5 ponti infina in chavo de q(ue)sta maza. E si començarà | a tagliar q(ue)sta vela a mezo drapo. E taglia le due
- 10** p(ri)me | ferse da filo a q(ue)sto taglio cioè a mezo drapo. E va così | uscendo fuori a fersa. E si farà dagando-li un po(n)to per || fersa infina ch(e) tu serai in chavo de la maza. E q(ua)n tu | serai in chavo de la maza tu haverai tagliado 7 ferse. | Et po' va
- 15** tagliando per q(ue)llo taglio cioè per tuta la maza | infina ch(e) tu haverai ferse 26. E sempre da gratil da li | lo terzo drapo. E haverai bella vela ch(e) haverà peze 15 || de fustagno e braza 115 de chanevazo. Et sapi ch(e) q(ue)sta | vela se vol armar lo q(ua)rto
- 20** men de gratil de ciò ch(e) la è | in anten(n)al. E per q(ue)sto modo tu poi fare vele da passa | 10 fin a vele de passa 6. E da passa 6 in zoxo se tene | altro modo perch(é) le se fan(n)o de tela, e sì voleno altra ra||gione. E qui se compie tute le ragio(n)e e mesure de tagli|ar vele de ogni sorte. |

Qui comenza un'altra ragio(n)e de tagliar vele de un altro | maestro de chanevazo. E p(ri)ma una vela de passa 14 |

²³⁷ Ms. *peze peze 52*.

[c. 117v]

vol br. 616 de chanevazo e farà ferse 28. Vol-se comen|zar a tagliar a mezo drapo e uscir a tuto drapo. E | sì vole ponti 14. |

5 Vela de passa 13 vol br. 446 de chanevazo e farà | ferse 26. Vol-se comen|zar a tagliar a mezo drapo e || uscir a tuto drapo. E sì vol ponti 13. |

Vela de passa 12 vol br. 399 de chanevazo e farà | ferse 24. Vol-se comen|zar a tagliar a

10 mezo drapo e | uscir a tuto drapo. E sì vol ponti 12. |

Vela de passa 11 vol br. 315 de chanevazo e farà fer||se 22. Vol-se comen|zar a tagliar a mezo drapo e uscir | a tuto drapo. E sì vol ponti 11. |

Vela de passa 10 vol br. 260 de chanevazo e farà fer|se 20. Vol-se comen|zar a tagliar a

15 mezo drapo e uscir | a tuto drapo e terzo. E sì vol ponti 10. ||

Vela de passa 9 vol br. 211 de chanevazo e farà fer|se 18. Vol-se comen|zar a tagliar a mezo drapo e uscir | a tuto drapo e terzo. E sì vol ponti 9. |

20 Vela de passa 8 vol br. 177 de chanevazo e farà fer|se 16. Vol-se comen|zar a tagliar a mezo drapo e uscir || a tuto drapo e terzo. E sì vol ponti 8. |

Vela de passa 7 vol br. 120 de chanevazo e farà ferse | 14. Vol-se comen|zar a tagliar a tuto drapo me(n) quarta | e uscir a tuto drapo e q(ua)rta. E sì vole ponti 7. |

[c. 118r]

Vela de passa 6 vol br. 90 de chanevazo e farà fer|se 12. Vol-se comen|zar a tagliar a tuto drapo me(n) q(ua)rta | e uscir a tuto drapo e q(ua)rta. E sì vol ponti 6. |

5 Qui comenza ragion de vele de taglio de un altro ma|istro. A saper sumar q(uan)to fustagno e chanevazo a(n)darà || in una vela. Poniamo che tu volesti far una vela de pas|sa 10 in anten(n)al. Per saper q(uan)to fustagno e chanevazo li | vole, di' così: 10 e

10 10 fa 20, e 20 via 20 sì fa 400 | e q(ue)ste son(n)o braze de le qual se ne vol far peze. Per saper | q(uan)te peze tu dei comprar, hor sapi che br. 400 son(n)o peze || 9 men br. 5, a braza 45 in peza. De chanevazo sapi | ch(e) per ogni peza de fustagno fa mester br. 10 de chanevazo | da partir in binde e in pozame. El taglio de la dita | vela ch(e) t'è dato

15 e no(n) te partir da q(ue)llo. Hora sapi ch(e) la | dita vela sì se vol comen|zar qualche cosa ma(n)cho de mezo || drapo. E poi fa-li intro el mezo drapo po(n)ti 10, cioè parti | quello avanzo de drapo in 10 parte. E vol uscir fuora | fin al stelo. E farà la dita vela e starà molto b(e)n. |

20 Nota che de tute le vele ch(e) tu voi far da passa 13 fin 20, | tu dei tegnir q(ue)sto modo del sumar del pan(n)o, ch(e) siasse la || vela tanto gra(n)de q(uan)to se vole. Tu dei meter altrotanto | q(uan)to serà q(ue)lla vela ch(e) tu vorai fare. E poniamo ch(e) la sia | in anten(n)al passa 18, te fa mester dir 18 e 18 fa 36. | E 36 via 36 fa 1296, e tante braze de fustagno vole |

[c. 118v]

la dita vela ch(e) serave peze 28 br. 36, a braza 45 la pe|za. Facendo-te asaver ch(e) tu vorai braza 10 de chanevazo | per ogni peza de fustagno, el q(ua)le è in sum(m)a br.

5 289 vel | circa de chanevazo, el qual se vol partir in binde e in po|zame per la dita vela. ||

Un'altra ragio(n)e per saper q(uan)to pan(n)o va in una vela de ta|glio. Poniamo ch(e) sì à una vela de passa 20. Tu dei dire: | 20 e 10 fa 30, e 20 via 30 fa 600. E q(ue)sti

10 son(n)o passi | de fustagno. E cotanti ne bisognano ad una vela de passa | 20. Et fazo-te saver ch(e) passa 9 pede ½, sì è braza 25 de fu||stagno. E per q(ue)sta ragione se potrà

sap(er)e q(uan)te peze de | fustagno va in una vela. Ogni peza de fustagno vole | braza
 10 de chanevazo. Ogni 100 braza de chanevazo | vole peze 10 de fustagno. Anchora te
 15 fazo asaper che | in binde de filo de vela sì vol esser minore pedi 2 p(er) || dexena de
 passa. Anchora se una fersa de filo de una | vela fosse passa 20, le binde voriano esser
 20 passa 19. E | q(ue)sta sì è la ragio(n)e che vole zeschaduna vela così pizola | come
 grande. Et vole de chanevazo br. 10 per ogni | peza de fustagno. E de q(ue)ste 10 braza
 ne va br. 6 || e q(ua)rta per binde. E le 4 men q(ua)rta per lo pozame. | E per q(ue)sta
 ragio(n)e tu poi sapere q(uan)to chanevazo va in | binde e q(uan)to ne va in pozame,
 zeschaduna da per sì | face(n)do-te asaver ch(e) tute le vele gra(n)de e pizole ch(e)
 co-|

[c. 119r]

menza a tagliar a terzo drapo e a tuto men quarta. | E se tu volesti refurar de li ponti a
 tuto drapo me(n) q(ua)r|ta, se vol uscir fora de li ponti a tuto drapo d'antenal | e da
 gratil sempre terzo drapo. |
 5 A far de terzarol artimon se vol descosir infina el || pizo de chanevazo, infino el corpo
 de la vela. E azon|zi la mità del drapo e va donando tuto drapo da erto | e terzo da basso.
 E q(ue)llo ch(e) te è rimasto azonzi insi|eme. E azonzi li biasi da erto insieme. E poi
 10 zonzi | lo pozame da basso e lo pizo de stelo. Le poze de chane|vazo dule chonti. E va
 così infin ch(e) tu sei fora del cha|nevazo. E q(ue)llo ch(e) te è rimasto de chanevazo
 vali do|nando so(pra) la ragione. |
 15 A far de artimon mezana sì se vol descosir e trovar | el pizo del chanevazo e tuor una
 fersa fora. E poi azon||zi el pan(n)o insieme. E qua(n)to tu voi manchar la vela,
 ma(n)|cha-la e poi descosi binde e comenza da chavo. E veni | tagliando tute le
 armadure da erto e da basso e q(ua)n tu hai | descosido un terzo de passo. E q(ue)sta
 20 ragio(n)e vol tute vele | de taglio così grande come pizole. Anchora è da saper ch(e)
 zes||chaduna peza de fustagno sì vol de chanevazo br. 10, siando| br. 25 la peza. Come
 se debe far de q(ue)ste braza 10 de chanevazo, | se debe meter braza $6\frac{1}{4}$ in binde e le
 br. $3\frac{3}{4}$ in pozame. | E così se fan(n)o tute le vele de taglio così gra(n)de come pizole.
 E |

[c. 119v]

comenza a tagliar a quarto drapo e a terzo drapo e a | tuto drapo men un octavo. E vol
 uscir fora de li ponti | a tuto drapo, cioè d'anten(n)al e da gratil. Da li terzo dra|po e
 starà b(e)n. |
 5 Ragon de sumar el pan(n)o cioè fustagno e chanevazo ch(e) va || in una vela di ch(e)
 sorte se voglia de taglio. Poniamo ch(e) una | vela sia passa 14, parti lo filo per mità e la
 mità serà 7. | Hora se tu voi saper q(uan)te ferse haverà q(ue)sta vela va a char|te e
 guarda per ordene e trovarai-la a ponto. |
 10 Qui de soto è la ragio(n)e ch(e) vole una vela da proda. Sapi che || ogni vela da proda
 vol esser tanto in filo q(uan)to per anten(n)al. | E vol de chanevazo pede .j. per dexena
 de brazi de fusta|gno. E più e meno come pare a te, ma q(ue)sta è la sua ragio(n)e. | Sapi
 15 ch(e) tute vele si voleno la p(ri)ma fersa de ventame li $\frac{3}{4}$ de | fustagno e $\frac{1}{4}$ de
 chanevazo. E sì se vol saver lo taglio. Tu||te le vele de passa 12 in su una vela de passa
 24 fin a | vela de passa 20, se vol tagliar le 2 ferse da ventame | a terzo drapo, per lo
 q(ua)rto de le ferse ch(e) haverà q(ue)sta vela. | Poniamo ch(e) q(ue)sta vela sia de
 20 passa 40 e habia ferse | 60. Di' così: el q(ua)rto de 60 sì è 15, parti li 2 terzi del || drapo
 in parte 15 e azonzi 2 ferse. E da' .j. ponto infin | ch(e) tu serai a tuto drapo. E serà ferse

32. Voi tu far così, | azonzer q(ue)sto terzo drapo in q(ue)sta vela de le 2 p(ri)me ferse
| da ventame. E parti q(ue)sto terzo drapo per la mità de |

[c. 120 r]

15 che è 7 ½ e azonzi 2 ferse. E da li un ponto infina | ch(e) tu serai a tuto drapo e terzo.
E poi uscirà fuora per |quel taglio infin al stelo. |

- 5 Racion de far una vela grassa e magra come par a te. | Tute le vele se possono tegnir
grasse e magre come l'homo vol || ma al zorno d'anchoi tute le vele latine son(n)o molto
grasse. E | percìo va più pan(n)o in le vele ch(e) andasse mai al taglio ch(e) | se fa al
p(re)sente. Questa ragione è da saver ch(e) tuto lo taglio | zaxe in lo menar de le man e
10 tegnirle grasse e magre | come l'homo vole. Ma qua(n)to a mi, tute le vele ch(e) io
tagli||asse, io le tegniria pur grasse perch(é) al mio parer le son(n)o | più belle. Poniamo
ch(e) una vela sia passa 20, se tu volesti | saper q(uan)te ferse vorà q(ue)sta vela di'
15 così. Moltiplica 2 ta(n)|to e mezo e quarto più. Et di': 2 via 20 fa 40, la | mità de 20 s'è
10, ch(e) fa 50, el q(ua)rto de 20 s'è 5 ch(e) fa 55. || E tante ferse haverà q(ue)sta vela.
E q(ue)sta s'è ragio(n)e de ve|la. Sapi ch(e) vela de passa 20 se vol començar a tagliar
a | terzo drapo e vol uscir a tuto drapo. E tuto q(ue)llo ch(e) ava(n)|za del drapo,
20 parti-lo in ponti 22 e uscirà a tuto drapo. | D'antenal e da gratil da li terzo drapo. E così
voleno tu||te vele e starà b(e)n. |

Racion ch(e) te mostra a partir el guo de tute vele. E qui | mo(n)straremo una bella
ragio(n)e come se tagliano tute vele | de taglio cioè a partir el guo. Poniamo ch(e) tu
volesti ta-|

[c. 120v]

gliar una vela ch(e) fusse tagliata a tuto pan(n)o e tri q(ua)rti | da erto. Fa' .j. guo ch(e)
sia longo tanto q(uan)to è largo el pan(n)o | e tri quarti più. E parti li toi ponti intro li
5 tri quarti | del guo, començando a tagliar da stelo e vegnir a morir | in ventame a tuto
drapo. E q(ue)sta vela serà per mezana || de nave e serà molto bella. Et se tu ne volesti
a mezo | pan(n)o, fa' per lo simel modo come è scripto de sopra, cioè | parti li ponti intro
10 el mezo drapo e vene a morir in ve(n)|tame a tuto drapo. Et se tu voi ch(e) la tua vela
sia bella, | parti el mezo drapo, cioè la sua largeza, in 7 parte e || geta via le 6 e teni la .j.
parte. E q(ue)lla parte ch(e) tu teni | parti-la per terzo. E geta via le 2 parte e teni la .j.
15 parte. | E q(ue)lla zonzi-la al terzo drapo da basso, cioè al gratil. | E q(ue)sto se vol
azonzer da poi tagliato el terzo de la vela. | E da q(ue)sta ragio(n)e no(n) te partir
perch(é) la è perfecta sopra || tute l'altre²³⁸. E q(ue)sta ragio(n)e s'è vol una vela de guo
15. | E da lì in su da li q(ue)sta ragio(n)e sotoscripta. |

- Questa s'è una bella ragio(n)e de vele da gua 15 fin a | gua 45. Poniamo ch(e) tu volesti
20 far una vela de gua | 20, fa' per q(ue)sto modo. Fa' el tuo guo longo una volta e || meza
qua(n)to è largo el pan(n)o e da poi parti el mezo pa(n)|no per 7. E zonzi una de q(ue)ste
7 parte arente el pan(n)o | e mezo e là parti li ponti. E vorà q(ue)sta vela ponti 10, | a
gua 2 per ponto. Et se tu volesti far una vela de |

[c. 121r]

gua 25, zonzi-ne de le 7 parte del mezo pan(n)o, 2 parte. | Et de 30 gua zonzi-ne 3 parte.
E così va zonzendo ogni | 5 gua una parte, infin ch(e) tu sei a chavo de le 7 parte. | E se
5 per ventura la vela te paresse massa spigada, parti | el quarto del pan(n)o per 7, come

²³⁸ Ms. *l'alerte*.

ho dito de sopra e va zon||zendo per ogni 5 gua una parte de q(ue)lle 7. E una de le | parte, parti-le per terzo e zonzi-ne una de le 3 parte al | terzo drapo da basso. E tanto q(uan)to tu vai crescendo da er|to va zonzendo da basso. E sempre parti per terzo. E |
10 questa sì è una perfecta ragio(n)e per far chadauna vela de || taglio, cioè per mezana de nave e per vele de navilii | e de galie, perch(é) tu la poi far grassa e magra come par | a te. Advisando-te ch(e) l'ochio te zudicha de boto come tu hai | partito el guo, se tu dei far bella vela o no(n). |

15 Qui de soto te mo(n)strarò una ragio(n)e come tu dei partir || el guo per taglia .j. vela quara. Poniamo ch(e) tu volesti | far una vela quara de passa 16. Vol de chazuda pedi | 8, che serave mezo pede per passo. E se tu li volesti dar | più chazuda, over menor,
20 s(e)c(on)do la tua voluntà. Ma me|tiamo per adesso ch(e) la voglia pedi 8 de chazuda. Togli || una hasta ch(e) sia per pedi 8 e fa' un mezo tondo cu(m) la | dita hasta. E parti-lo per q(ue)sta via come è q(ue)sta de soto, | intendando ch(e) li ponti voleno esser tolti per lo segno de | mezo. E farà una bella vela. |

[c. 121 v]

[disegno]

Questa sotoscripta sì è una ragio(n)e de vele latine, cioè | de galie e de navilii e de marziliane, fa per q(ue)sto mo|do. Metamo ch'(e)l tuo pan(n)o sia largo palmi 2. Tu
5 farai | questo chartabon per mità de q(ue)llo ch(e) è largo el drapo, | ch(e) serave palmi .j. E da poi parti q(ue)llo ch(e) è largo el || pan(n)o in 18 parte. Lassa star le 15 e teni le 3, e | fa' q(ue)sto chartabon tanto largo come le 3 parte de 18. E | fa-lo per q(ue)sta via come sta q(ue)sto de soto, avisando-ti ch(e) | tu dei aferar prima li ponti pizoli. E poi va
10 scorrandò | così da longo finch(é) tu serai a chavo del chartabon, come(n)||zando a tagliar da stelo. Et se tu volesti començar a tagli|ar de ventame, comenza da li ponti e no(n) porai | falir, avisando-te ch(e) questa sì è una bona ragio(n)e. |

[c. 122r]

Et se tu tagliasti una vela de taglio o gra(n)da o pizola | che se sia, donando-li terzo pan(n)o da basso, te vegnirà ad | esser mancho filo ch(e) l'anten(n)al. E se tu te volesti
5 aiutar | ch(e) l'havesse tanto filo come lo anten(n)al, fa' per q(ue)sto modo. | Parti el pan(n)o per mità e poi parti-lo per terzo. E guar||da q(uan)to è dal terzo a la mità. E q(ue)llo zonzi sopra el terzo | pan(n)o, cioè el taglio da basso, e vegnirà a far bella vela. | Avisando-te che una vela vole tanto filo come anten(n)a. |

[c. 122v]

Ragione del fluxo e refluxo de le aque marine. | Sapi ch(e) q(ua)n la luna sì è in levante l'acqua comenza a cre|scere, infin ch(e) la luna sì è in ostro. E sì è andato hore | 6
5 perch(é) la luna sì ha cerchado 2 venti. Da poi ch(e) la lu|na sì è in ostro, infin ch(e) l'andarà in ponente, l'acqua an||darà zoxo e serà andata hore 6. Da poi ch(e) la serà | in ponente, infin ch(e) la serà in tramo(n)tana, l'acqua cresce | e sì è andata hore 6. Da poi ch(e) la è in tramo(n)tana, infin | ch(e) la va in levante, l'acqua va zoxo e sì è andata hore 6. |
10 Ricorda-te che tra el dì e la note son(n)o hore 24. E sì se fan(n)o || quatro aque, cioè 2 crescente e 2 a zoxana. E per ogni ve(n)|to ch(e) zercha la luna, l'acqua va hore 3. Zeschaduna luna sì | ha aque 2 accedente e 2 a zoxana, cioè 2 aque forte e | 2 aque defele.
15 Zaschaduna aqua forte a raso[n] dura zorni 10, | e zaschaduna fele dura zorni 5. Sapi ch(e) l'acqua no(n) haveria || mai ponto se la non crescesse fin a sol levado, sempre zorni | 5 nanti ch(e) la luna da la volta. E pia lo p(ri)mo dì dal sol | levado avanti 4 quinti
20 e l'altro di 8 e l'altro 12. E | così va montando infin a zorni 10. Comenza a durar zor|ni

5. Quando la luna fa in q(ue)llo sì è gra(n) colmo de aq(ua) || e infina a zorni 5 è gra(n) ponto de aqua. E da li 5 fin | a li 9, ven dema(n)dado fele. E sì per q(ue)sta ragio(n)e de li 5 | zorni fin li 7 pocho se moveno le aque. E sì è la mazor | fele ch(e) sì à da li 7 fin a li 9, l'acqua pocho se move p(er) lo simi- |

[c. 123r]

le, come fa da li 5 a li 7 e da dì 9 fin al tondo de la | luna, sì è ponto de aqua. E nel tondo de la luna sì è ma|zor aqua, che sì à dal tondo fin a li dì 19. Da li 19 fin a|li 23 si vene domandando fele. E sì è per q(ue)sta ragio(n)e de li | 19 fin a 21 dì, l'acqua pocho se

5 move e sì è gra(n) fele. E || così se fa q(ue)sta ragione de aque per sempre mai. |

5.3 Note linguistiche F

I. CENNI DI GRAFIA E FONOLOGIA

Rappresentazione dell'occlusiva velare sorda. /k/ è reso con <ch> anche davanti a vocale non palatale:

- prima di *a*: *adoncha* (20v.4/26; 21r.6/8; 22v.9 e *passim* [25 ess.]), *barcharezo* (8r.6), *bachalari* (73r.24; 78r.6; 80r.19 e *passim* [1 es.]), *barcha* (9r.1; 18v.10; 40v.18 e *passim* [8 ess.]), *bocha/bucha* (1r.17/18/23/25; 2r.15/17; 3r.6 e *passim* [56 ess.]) (ma *boca*), *branchadelle* (39v.23), *ceschaduno* (8r.8; 35v.7; 38v.10 e *passim* [4 ess.]), *chadauna* (12r.15; 21r.11; 91r.4 e *passim* [3 ess.]), *chadena* (2r.16; 15r.16 e *passim* [9 ess.]) (ma *cadena*, 50r.2; 51r.13; 52r.4), *chadauno* (19v.25), *chadernali* (34v.19; 34v.24; 39r.21), *chagione* (37r.10; 86r.4), *chagnola* (10r.9; 19v.19; 75r.1 e *passim* [2 ess.]), *chalchar* (8r.21; 73v.15; 76r.12), *chalefai* (8r.21), *chalzexe* (38v.5), *champo* (7r.4; 17v.9), *chana* (17v.2), *chanchare* (37v.6), *chanevaza/-o* (20v.9/10; 43v.5; 65r.1/5/8/15/20/25 e *passim* [31 ess.]) (ma *canevaza* 55v.11/17; 56r.12/16; 56v.14 e *passim* [11 ess.]), *chanevi* (9v.4; 19r.1; 30v.3; e *passim* [4 ess.]), *chapo* (3v.4), *charga* (12r.2/3), *charta* (11r.1; 88r.5), *charuzi* (35r.14; 48r.3; 48v.18), *chasa* (12r.16), *chavado* (3r.7), *chaval* (12r.10/25), *chavalchada* (8v.6), *chavo/-i* (ma *cavo*), *chavriola* (3r.7), *chaxele* (8r.6), *chazuda* (39v.25; 43r.8/9/10/21; 45v.14 e *passim* [11 ess.]) (ma *cazuda* 54r.26; 54v.4/16; 56r.8 e *passim* [4 ess.]), *chinali* (10r.10; 19v.18/20; 34v.6/7/8/14/16/21; e *passim* [57 ess.]), *chocha* (37r.13/16/18; 37v.8/10/12; 41r.3 e *passim* [11 ess.]) (ma *choca*), *chorbetone* (8r.2), *deschassadori* (19v.15; 66v.25), *fichar* (42v.9; 73v.14; 76r.12 e *passim* [3 ess.]), *forchame/forchami* (3v.16/19; 81r.14; 1r.24 e *passim* [19 ess.]), *inbancha/inbanchare* (2v.24; 83v.12), *inchassadori* (19v.15), *mancha* (43r.1; 44r.24; 86r.1), *schala* (35r.19; 39r.19; 41v.12 e *passim* [2 ess.]), *schalini* (35r.19; 41v.14/15), *schandoler* (15r.23), *schaton* (33r.23; 48r.9) (ma *scaton* 19v.24), *schaza* (2r.19/20; 15r.18; 16r.2);
- prima di *o*: *anchora* (8r.4; 9v.16; 48v.4/5/7 e *passim* [96 ess.]), *achordarla* (1r.4), *arechordati* (20v.25), *bancho* (2v.25/26/27; 15v.24/25), *bavonescho* (13r.1; 30v.), *chochina* (20r.4/5; 23v.; 76v.8), *chodera* (1r.18; 1v.6/13/15; 2r.1 e *passim* [31 ess.]), *cholari* (3r.8), *cholero* (1v.1; 3r.10; 34r.10), *cholo* (2r.16; 15r.16; 35r.18 e *passim* [7 ess.]), *cholona* (43r.12/13; 43v.16/17/18/21/22/23/25; 44r.7/20/22/25/26 e *passim* [19 ess.]) (ma *colona* 54v.5; 102r.4; 102v.14/15/16/19/21/22 e *passim* [25 ess.]), *choltro* (1v.4; 3r.11; 3v.4/20 e *passim* [11 ess.]), *cholomba/cholumba* (7r.1; 14v.3/6/9/12; 17v.12 e *passim* [32 ess.]), *cholzexe* (8v.2/3/4/8; 12r.21; 18v.3 e *passim* [8 ess.]), *chome* (48v.21) (ma *come* 1r.4; 2v.6; 4r.8 e *passim* [138 ess.]), *chomenzar* (21r.28; 22r.21/25; 22v.3; e *passim* [1 es.]) (ma *comenzar* 21v.1/5/14; 56r.9; 58v.9 e *passim* [74 ess.]), *chompita* (7v.1; 24r.1), *chondugi* (10v.4/7), *chopano* (9r.5; 30v.1; 37v.15 e *passim* [1 es.]), *chorba/-e* (1r.18/22; 1v.6/9/11/16/19/21/24; 2r.1 e *passim* [59 ess.]) (*corba* 17v.11; 50r.26; 50v.4/5/10), *chorchoma* (12r.8/12), *chorde* (8r.5; 75v.), *choronella* (35r.1; 35v.14; 41r.10 e *passim* [2 ess.]), *choverta* (1r.17; 2v.6/10; 12v.10 e *passim* [56 ess.]), *inchomenzar* (20r.18), *inchontro* (4v.2; 17v.14; 18v.),

papaficho (10v.1; 20r.3/5), *pichole* (20v.16; 47r.2; 107r.2 e *passim* [3 ess.]), *schotine* (39v.20; 40v.16) (ma *scotine* 57r.16; 91r.4; 91v.1 e *passim* [12 ess.]);

- prima di *u*: *chuolo* (39v.8), *paraschuxula* (1r.8; 3v.12/13/14/21/22; 4r.4/6/11 e *passim* [16 ess.]), *zeschuna* (39v.5).

Come riportato, per alcune delle voci è documentate anche la variante con <c>. Di seguito i casi in cui la grafia con <c> è l'unica attestata: *calchagno* (13r.3), *carena* (51v.11/12), *carenarla* (1r.4), *carro* (53v.1/7/10/11/15), *castagnole* (8r.15; 76r.6; 78r.14), *così* (2v.23; 5v.3/4; 17v.6; 21r.8; 33r.2 e *passim* [75 ess.]), *cosidura* (9v.26), *coxidura/-e* (12r.15/16), *curti* (34v.13/14/15/17; 45r.3; 104r.15).

Rappresentazione dell'occlusiva velare sonora. <g> seguito da vocale palatale può esprimere l'occlusiva velare /g/, cfr. Stussi (1965: xxiv). In F: *largeza* (8r.11; 20v.19; 47v.16; 66r.24; 120v.10) ma *larghi* (19v.23); *longhi* (30r.10; 35v.12) ma *longi/-e*, di cui registriamo, in totale, più di 100 occorrenze; *agionge* (57r.18); *arlenge* (43r.13/26; 43v.13; 44v.5/9/13; 46r.21/23); *dage* (51v.17); *intrege* (84r.21).

Rappresentazione delle sibilanti. La sibilante sonora /z/ è espressa in primo luogo da <s>: *affusado* (5 occ.), *arpesi* (2 occ.), *asole* < lat. tardo ANSŪLA (5 occ.), *baonese/baonesi* 'della città di Bayonne' (16 occ.), *chasele* < lat. tardo CASĚLLA (2 occ.), *cholzese* < lat. CARCHESIUM (3 occ.), *cosidure* < lat. *COSIRE (1 occ.), *crose* < lat. CRUCEM (4 occ.), *larese* < lat. LARICEM (17 occ.), *paraschusula* (5 occ.), *rason* < lat. RATIONEM (quasi 40 occ.), ecc.

In secondo luogo viene usato <x>: *arpexi* 'arpeze' (8r.22; 73v.16), *axole* (8r.22; 73v.17), *baonexe* (74r.2), *baroxa* (43v.11; 74v.9; 77r.), *chaxele* (8r.6), *cholzexe* (8v.2/3/4/8; 12r.21; 18v.3 e *passim* [8 ess.]), *choxadure/coxidura* (94r.20; 12r.15), *croxe* (91r.11/12/16), *dextro* < lat. DĚXTER (44r.7/8/12/25; 44r.8 e *passim* [25 ess.]), *doxena* (47r.22), *dodexena* (47r.24), *fluxo* < lat. FLUXUS (122v.1), *incroxadi* (104r.3), *larexe* (8r.11; 73v.4; 76r.3), *mantixello* (diminutivo di *manto*) (12r.13), *maxineta* 'piccola macina' (40v.21; 42r.11), *panixelo* (3v.5/8/10/22/25; 4r.2; 16r.7/9/11 e *passim* [3 ess.]), *paramexal* (29v.), *paraschuxula* (1r.8; 3v.12/13/14/21/23; 4r.4/6/12 e *passim* [16 ess.]), *pexar* (9v.8; 42r.9) < lat. PĚ(N)SARE, *polixe* (12v.11) 'puleggia', *poselexe* (1v.1/4; 3r.) 'posèllese', *prexe*, *prodexe*, *prexoline*, *pupexi*, *raxon/-e* (19 ess.), *refluso* (< *flusso*), *rixa* 'rizza', *sexto* (< lat. SĚXTUS), *staxi*, *undexena*, *xé*, *zoxo*.

Le attestazioni di *ss* sono ricorrenti, in particolari sono sistematici: *apresso* (17v.11/12; 105v.5), *basso* (2v.17; 3v.12; 4r.3/11 e *passim* [78 ess.]), *chasse* (12r.23), *esser* (1r.23; 1v.2/5/7/10/12/14/17/20/22/25; 2r.2/5/14/16/18 e *passim* [più di 100]) (anche *essendo* 18v.5; 38v.9; 45r.23 e *passim* [10 ess.]), *grosseza* (5v.2; 6r.2; 6v.3 e *passim* [13 ess.]), *inchassadori* (19v.15), *deschassadori* (19v.15; 66v.25), *messetarie* (10v.5; 74v.11), *musselli* (12v.9), *passa/passi/passio* (1r.6; 3r.8; 8r.13/14 e *passim* [più di 100]).

Rappresentazione dell'affricata dentale. L'affricata dentale sorda /ts/ viene resa da <z>, rispettivamente:

- come esito di *c* etimologica davanti a vocale palatale o -*cj*- (Stussi 1965: LIV; Sattin 1986: 75): *braza* 'braccia' (9v.23/24; 19v.3/4/5; 20v.7/9/10 e *passim* [89 ess.]); *dolze* < lat. DŪLCIS (83v.1), *fazo* < lat. FACIO (37r.4; 44v.7; 53r.4 e *passim* [5 ess.]); *lanza* 'lancia' (1r.26; 1v.3; 14r.16 e *passim* [3 ess.]), *postiza* < lat. APPOSITICIUS (2r.24; 2v.13/18; 15v.10/11), *trezola/trezuola* 'trecciola, piccola treccia' (2v.14/15/26; 15v.10/11/12/13/23/24/25; 16r.1/2), *serzena* < lat. CĪRCĪNUS (20v.13/15; 21v.16;

22r.15 e *passim* [5 ess.]), *speronzelo* ‘piccolo sperone’ (3r.4/5), *zenta* < lat. CINCTA (1v.2/7/10/16/19/21/24; 2r.2/6; 6v.3 e *passim* [3 ess.]);

- come esito del nesso -TJ- (Stussi 1965: LIV): *ampieza* (5v.2; 6v.2; 17v.12 e *passim* [7 ess.]), *comenza/incomenza* ‘comincia’ (6r.1; 20v.21; 44v.23 e *passim* [33 ess.]), *grosseza* (5v.2; 6r.2; 6v.3 e *passim* [13 ess.]), *largeza* (8r.11; 20v.19; 47v.16 e *passim* [2 ess.]), *longeza* ‘lunghezza’ (8r.7/13; 20v.14; 33r.23/25 e *passim* [53 ess.]), *orza* < lat. *ORTHIA (9v.19/20/21/24; 19v.6/7; 31r.10/11/17 e *passim* [30 ess.]), *viazio* (32r.1; 62v.17), *terza* < lat. TERTIUS (12v.4/6; 17v.12; 21r.13 e *passim* [9 ess.]), *terzarolo* (15v.20; 20r.3/4; 66r.1 e *passim* [3 ess.]).

Viene resa da <z> anche l’affricata dentale sonora /dz/, esito di:

- G etimologica davanti a vocale palatale e -GJ- (Stussi 1965: LIV): *anzolo* ‘angelo’ (10r.1; 19v.11; 31r.12 e *passim* [24 ess.]), *depenzerà* < lat. DEPINGĒRE (17v.14), *erze* < lat. ERĪGĒRE (1r.24/25; 1v.3; 14r.13/15/17 e *passim* [15 ess.]), *lezi* (54r.6) ‘leggi’, *marzine* < lat. MARGĪNEM (17v.10), *pimazo* ‘piumaggio’ (87r.6), *verzene* < lat. VIRĠNEM (8r.5; 50v.17; 75v.21 e *passim* [1 es.]), *ziron* ‘girone’ (75r.10/12; 77v.3; 79v.8/10 e *passim* [2 ess.]);
- -J- intervocalico (Stussi 1965: LIII): *zovo/zuovo* < lat. IŪGUM (2r.21; 2v.19/20/23; 3r.1 e *passim* [11 ess.]);
- -DJ- (Stussi 1965: LIV): *mezo* < lat. MĒDIUS (1r.8/21/22; 1v.1/4/6/9/11/13/15/19/21/24; 2r.1/9/12/14/16 e *passim* [oltre 100]), *mezana* ‘mezzana’ (8v.10; 10v.1; 31r.25 e *passim* [23 ess.]), *paramezali* ‘paramezzale’ (8r.5), *poza* < lat. tardo PŌDIA (9v.10/20/25; 19r.4; 19v.7/8/9 e *passim* [22 ess.]), *remezo* ‘remeggio’ (9v.3), *zonzi/zonto/zonzi-ne* < lat. ADIŪNGĒRE (90v.18/23; 91r.3/6/10; 119r.9/12 e *passim* [9 ess.]).

Di classificazione incerta: *anize* (9v.15; 19r.11/12; 19v.14 e *passim* [2 ess.]), *barcharezo* ‘barcarizzo’ (8r.6), *chazuda* ‘caduta’ (39v.25; 43r.8/9/10/21; 45v.14 e *passim* [12 ess.]), *chozoli* ‘cossollo?’ (8r.22; 73v.16; 78v.1 e *passim* [2 ess.]), *schaza* ‘scassa’ (2r.19/20; 15r.18; 16r.2 e *passim* [2 ess.]).

Rappresentazione della nasale palatale. Il digramma <gn> rende la palatale /ɲ/: *ugnola* ‘singola’ (12r.18; 45v.7; 46r.11; 46v.19), *calchagno* ‘tallone’ (13r.3), *remagnir* ‘rimanere’ (21r.6), *rimagnirà* ‘rimarrà’ (62r.17).

Nasale preconsonantica. Maggioritaria la presenza del nesso -mp- (*ampla* 15r.6/18; 17v.5/7/8; 45r.18/26 e *passim* [18 ess.]) rispetto ad -np- (*anpezo* 84v.23, *bonpreso* 94v.23 ma anche *bompreso* 59r.2, *inprima* 34v.11, *inperciò* 37r.11, *inpegolar* 76r.12), cambio di tendenza rispetto agli altri due manoscritti del corpus. La medesima situazione anche per il nesso -mb-, ben più attestato in F rispetto ad -nb-, solo in *bonbarde* (75r.20), *inbanca* (2v.24; 83v.12), *inbanchare* (15v.23), *inbogial* (47v.8), *inboiadura* (74v.11; 77r.9; 94v.3 e *passim* [1 es.]), *inboiar* (94v.18/19; 98v.9), *nonboli* (48r.16).

Grafie latineggianti. Abbastanza diffusa la conservazione di alcuni nessi latini:

- -PL-: *ampla* (15r.7/18; 17v.5/7/8; 45r.18/26 e *passim* [8 ess.]), *pla* (37r.10);
- -CT-: *apunctà* (12v.1), *aspecta* (50v.20; 51r.24; 52v.2 e *passim* [3 ess.]), *aspectarà* (53r.18), *dicta/-o* (50r.6/12; 61r.26), *facto* (51r.10; 54r.1), *figtura* (82v.19), *intellecto* (53v.21), *octava* (44r.23; 103r.18), *octo* (44v.19; 56r.25; 60r.4 e *passim* [1 es.]), *pacto* (85r.22), *pectoral/pectoralis* (12v.1/2/5), *perfecta* (120v.15; 121r.10), *perfectissima*

(114r.21), *puncta/-e/-o* (12v.1/10; 21v.11; 64v.20/22), *punctapiè* (8r.16), *refacto* (87r.19), *respecto* (12r.14; 18v.8; 35r.18 e *passim* [3 ess.]), *sopradicto* (51v.4), *tracto* (53v.21), *tractato* (73r.1);

Uso di <h>. Presente nella maggior parte delle forme flesse del verbo *avere* (*ho, ha, hai* ma anche, *havendo, haver, haverà/haverai, habi, habia*). In particolare, segnaliamo che *ha*, III persona, è nettamente maggioritaria rispetto ad *à* (6 ess.).

Tra i sostantivi: *hasta* (75r.21; 77v.10; 79v.16 e *passim* [9 ess.]), *himboinali* (63r.21), *hora* (17v.14; 45r.10; 46r.11/12 e *passim* [15 ess.]).

Uso di <y>. Raro l'uso di questo grafema, attestato in due sole parole: *consyderate* (58v.7), *haveray* (50r.13).

Rappresentazione della laterale palatale. /ʎ/ è prevalentemente rappresentato da <gl>, prob. per influenza toscana: *gli* (50v.21; 56r.3; 64v.14/22), *meglio* (54r.7; 58v.6; 82v.17), *miglior* (82v.18), *migliara/megliara* (57v.4/18; 58r.2; 8r.22 e *passim* [7 ess.]), *soteglieza* (82v.10), *taglia/-e* (21v.22; 22r.13; 35r.18 e *passim* [67 ess.]) (ma *taia* 10r.8; 12r.18; 19v.17 e *passim* [7 ess.]), *tagliar* (20r.6/8; 20v.21/25; 21r.24 e *passim* [162 ess.]), *taglio* (46v.7; 54v.5/20/23 e *passim* [40 ess.]), *voglia* (50r.2; 54r.23; 108r.11 e *passim* [2 ess.]), *voglion* (54r.21), *voglio* (34r.9; 50r.6; 54r.21 e *passim* [7 ess.]), *vogliere* (58v.21/23/25; 62v.13/15) (variante di *volere*).

Rappresentazione delle consonanti geminate. Accanto a casi di chiara influenza toscana come *botte* (50r.4/11/13; 50v.22; 51r.25 e *passim* [11 ess.]), *metterà* (50r.5/7; 53v.1), *sotto* (7v.2; 50r.13; 50v.18 e *passim* [1 es.]), *tutta/-o* (51v.6; 20v.12; 61v.7 e *passim* [1 es.]), resistono irregolarità come *latte* (2r.19/21/26; 2v.6), *mittà* (50r.26; 50v.6/8; 51r.7 e *passim* [10 ess.]). Analoga la distribuzione di doppia *f*: accanto a *differentia* (53r.24; 54r.5; 84v.21), *affanno* (53v.16), *affina* (82v.17; 83r.11), *sufficiente* (88r.19), *affusade* (96r.2; 98v.2), troviamo *ffender* (66r.14) con geminata iniziale simile a quelle del ms. B. Infine, la doppia *pp* di *drappo* è un caso isolato rispetto a *drapo* (21r.25; 45v.7; 55v.13/19/20/26 e *passim* [316 ess.]). Probabile ipercorrettismo, *vella/-o* (20r.6/8; 20v.1/4/13/18) per 'vela'.

II. VOCALISMO TONICO

Esiti di Ě ed Ő toniche. Il dittongamento è ben attestato:

- Ě > iè in *ampieza* < lat. AMPLUS, *conviene* (52v.12), *costiera/-e* [→ **costiera** s.f.] (50v.24; 51r.11/18; 52r.2/5 e *passim* [2 ess.]), *crošie/crusie* < lat. CRUCEM (2v.2/3/4), *fiero* (3r.9/10; 14r.), *insieme* < lat. ĪNSĒMUL (36r.21; 66r.7; 76v.23 e *passim* [6 ess.]), *indrieto* < lat. DE RĒTRO (26r.20), *nochier* 'nocchiere' (53v.17), *ochieti* (98v.13; 100r.4), *piedi* lat. PĚDEM (20r.2; 45r.11; 46r.3), *timoniera* [→ **timonera** s.f.], *tien* < lat. TĚNET (51v.6), *tienteben* [→ **tienteben** s.m.] (40v.1);
- Ő > uò in *buo* 'buoi' < lat. BŎVEM (53v.1/15), *fuora* < lat. FŎRIS (61v.3; 63v.4/10; 64v.16 e *passim* [8 ess.]), *guo* 'gua' (120r.22/24; 120v.2/4), *luogo* < lat. LŎCUS (73r.21), *paiuol* 'pagliolo' (76r.9; 78r.16; 80v.1), *ruode* < lat. RŎDA (53v.12), *scudezuoli* (100r.6), *taiuola*

< lat. TABŪLA (80v.1), *tuor/tuore* < lat. TÖLLERE (12r.5; 20v.18; 45v.15 e *passim* [4 ess.]), *trezuola* [→ **trezòla** s.f.], *vuol/vuole*²³⁹ < lat. *VÖLĒT (9r.6; 50v.22),

Decisamente minoritarie le forme non dittongate: *pò* 'può' (24r.7; 32.2; 86r.12; 86v.3; 87v.23); *voi* 'vuoi' (52v.10; 55v.16; 61r.20; 64r.8; 66r.17 e *passim* [18 ess.]).

Ben documentata anche l'estensione del dittongo a contesti aberranti:

- Ē > iè: *corriede* 'correda' (cong. pres.) (58v.6), *die* 'devi' < lat. DĒBES (20v.18; 53v.23; 56r.5/19 e *passim* [141 ess.]), *lieva* 'leva' (19v.15),
- Ī > iè: *mier/miera* < lat. MĪLĪĀRĪUM (42r.3);
- Ū > uò: *zuovo* < lat. IŪGUM (2r.12/14/19/26)
- Ő in sillaba implicata: *chuolo* < lat. CŌLLUM (39v.13), *puo'* < lat. PŌST (39r.14; 43v.19/21).

Pochi i casi di dittongo in *iò*: *soierà* (8r.15); *sutiol* 'sottile?' (83r.10), *tiorle* (56r.3), *taviola* 'tavola' (81r.24).

Esiti delle vocali in iato. Abbiamo chiusura di *e* in iato in *galie* (7r.4; 73r.1/2/3/5; 75v.1 e *passim* [7 ess.]); ben attestata anche la variante *galea* (1r.6/17; 2v.2/7; 3r.3/8 e *passim* [55 ess.]), (cfr. Gloss. s. v. **galia** s.f.)

III. VOCALISMO ATONO

Vocali atone finali. Il veneziano ha tra le sue peculiarità la conservazione delle vocali finali (Stussi 1965: xxxiii), tendenza che ritroviamo soprattutto negli infiniti verbali: *abbatere* (34r.15) (ma *abbater* 57r.15), *asapere* (44v.7) (ma *asaper* 108r.9; 109r.15; 118v.14), *des-/crescere* (37r.9/15; 50v.12; 62r.24 e *passim* [2 ess.]) (ma *crescer* 88v.8; 101v.3; 109r.13), *essere* (15r.15; 52r.10; 62r.3 e *passim* [1 es.]) (ma *esser*), *havere* (62v.4) (ma *haver* 18v.3; 20v.1; 21r.22 e *passim* [48 ess.]), *intendere* (10v.6), *metere* (4r.14; 16r.4; 44v.23 e *passim* [4 ess.]) (ma *meter* 4v.1; 21r.18/19; 27r.1 e *passim* [19 ess.]), *sapere* (20r.9; 20v.4; 36r.20 e *passim* [12 ess.]) (ma *saper* 20v.1; 44v.21; 89r.4 e *passim* [21 ess.]), *rezere* (86v.3), *scrivere* (54r.9), *vendere* (83v.11/14/16/18/21/23; 84r.1/4/9), *volzere* (8v.6/12; 18v.4; 74v.9 e *passim* [3 ess.]) (ma *volzer* 8r.8; 8v.2/8/10; 10r.7 e *passim* [44 ess.]), *vogliere* (58v.21/23/25; 62v.13/15).

Tuttavia, persiste la caduta in alcuni particolari contesti:

- -e cade dopo *l*, *n*, *r* come nei seguenti casi: *artimon* (20r.4; 31r.24; 66r.1 e *passim* [6 ess.]) (una sola occorrenza di *artimone* 108r.20), *gratil* (20v.17/24; 21r.5/9/26; 22r.3 e *passim* [49 ess.]), *marangon* (2r.20; 15r.19), *mader* (1r.22/25; 1v.2/16/20/22/25; 2r.2/10/13/15; 3r.6 e *passim* [25 ess.]) (ma anche *madero* 2r.17), *pozal* (20v.11; 35r.6/12; 36r.6 e *passim* [10 ess.]), *rason/raxon* (31r.25; 50r.6/13/23; 51r.2 e *passim* [21 ess.]) (solo due occorrenze di *rasone*), *sotil* (27r.2; 30r.1/2; 56r.22 e *passim* [4 ess.]) (contro l'att. unica *sottile*), *timon* (13r.1; 33r.21/26; 33v.1/2 e *passim* [5 ess.]), *vol/vuol* (6r.1; 6v.1/2; 8v.2/6/8/9/10/12 e *passim* [più di 100]) (ma anche *vuole*);
- -o cade in *fil* (20v.26; 61v.1/5/20; 62r.21 e *passim* [3 ess.]) (ma anche *filo* 20v.12; 21v.5/22; 22v.4/7 e *passim* [46 ess.]), *paiuol* (76r.9; 78r.16; 80v.1); dopo *n* solo in *men* (1r.9/15; 1v.7/14/26; 2r.5/6/11/14 e *passim* [88 ess.]) (per il quale registriamo anche la variante meno 1r.13/18/19; 1v.11/12; 14r.5/9/19 e *passim* [37 ess., ben meno attestata]).

²³⁹ L'alternanza con la forma non dittongata *vole* arriva a tal punto che le forme si susseguono di riga in riga, per esempio: *Et vole esser alargo in bocha pedi ***. Et vuole esser in piano pedi. Et vole esser in cholumba pedi ***, come vederai qui de soto* (c.9r.5-7).

•
In controtendenza: *piombino* (26r.3; 81r.8/9) (in B e L sempre tronco); *bene* (39r.19; 53v.2/6; 54r.2 e *passim* [6 ess.]) che prevale su *ben* (54r.7; 83r.7) (altra differenza rispetto agli altri mss.); *zascheduno* (41r.13).

IV. CONSONANTISMO

Occlusive. Sul consonantismo registriamo la caratteristica sonorizzazione: *adentature* 'addentature' (68r.15), *charga* 'carica' (12r.2/3), *cosidure* [→ **coxidura** s.f.] (9v.26), *compida* (103v.18) (ma anche *compita* 11r.1), *digo* (51v.14; 53v.22) correzione di *dicto* (53v.22), *grega* 'greca' (61r.8), *pianeda* [→ **pianeda** s.f.] (34r.3; 89r.17), *risego* 'rischio' (83r.1), *ruode* 'ruote' (53v.12).

Arrivano al dileguo dell'occlusiva: *mare* 'madre' (10v.4), *menaor/-i* [→ **menador** s.m.] (10r.6/11; 19r.10; 19v.14/20 e *passim* [2 ess.]), *mittae* 'metà' (58r.26), *parron* 'padrone' (53r.17), *quara* 'quadra' (54r.23/25; 88v.16; 90v.14 e *passim* [11 ess.]).

Tuttavia, registriamo delle forme non sonorizzate: *alcun* (55v.25; 85r.18), *aparechiata* (1r.2), *fornita* (17v.13), *retondo* (30r.3), *papafico* (64r.17).

Voci coinvolte dal passaggio -P- > /v/: *coverta* (18v.13; 33r.16/20; 34r.19 e *passim* [14 ess.]), *debe* 'deve' (1r.18; 82v.2/3; 102v.13 e *passim* [8 ess.]), *pevere* < lat. PĪPER (12r.2)

Altre consonanti. Pochi i casi di -r- "parassita" (Gambino 2007: LXXXVIII): *arvolzer* 'avvolgere' (43r.26; 44v.13).

V. FENOMENI GENERALI

Sincope. Un unico caso: *zatra* 'zattera' (85r.13/15).

Prefissazione. L'anteposizione di *a-* è ben attestata, come normalmente nei testi settentrionali (Gambino 2007: LXXXV): *aficha* (16r.12; 16v.11), *alargo* (8v.3/9; 9r.6; 30r.4/8 e *passim* [2 ess.]), *ano(m)bra* 'nomina?' (44v.22), *aricordo/arichordate* (56r.7/18; 104r.12; 104v.20 e *passim* [1 es.]), *achordame(n)to* 'insieme delle corde' (35r.20).

VI. MORFOLOGIA (CON NOTE SPARSE SULLA SINTASSI)

Il nome, l'aggettivo, l'accordo. Mantenimento di *-e* nel plurale *botte* 'botti'; in «le quatre parte» (64r.24) il numerale si accorda al sost.

Segnaliamo il metaplasmo di *vello/-lo* (32r.2; 33r.3; 36v.1 e *passim* [82 ess.]) per 'vela'.

Attestata «la tendenza dei dialetti settentrionali a fornire agli aggettivi di II classe latina una desinenza che ne indichi con più chiarezza genere e numero» (Gambino 2007: LXXXIX) nell'agg. *grando* (21r.2; 52r.11; 62r.25; 62v.8);

Infine, una selezione di accordi peculiari: «Anchora p(er) aricordarti *tute suo rason*» (50r.23); «*la suo sartia d'arbor*» (51v.21); «*zoè li suo stadi tre tanto*» (57v.9); «*i suo menali*» (61r.6).

L'articolo. Le forme dell'articolo indeterminativo sono *un/uno* m. sing. (*un arbor*; *un navilio*; *uno raglio*) e *una* f. sing. (*una fusta* 81r.1; *una antenna*); quelle dell'articolo determinativo *lo* m.sing. (*lo legno* 86r.4; *lo ferro*; *lo timone*)/ *el* m.sing. (*el penon* 89v.4; *el ventame*; *el passo*)/ *la*

f.sing. (*la mezana* 8v.10; *la barcha*)/ *li* m.pl. (*li popesi* 95v.7; *li denti*)/ *i* m.pl./ *le* n.pl. (*le binde* 44r.24; *le borine*). Davanti a vocale, la finale si elide: *l'argana* (104v.6), *l'impostuta*, *l'homo*, *l'oro*. Tra gli articoli determinativi m. sing., *el* si afferma su *lo*, tendenza iniziata in L e in F ormai manifesta.

Pronomi personali.

persona	soggetto	complemento diretto	complemento indiretto
I	io		mi
II	tu		te
III masch.		se lo	
III fem.		la	
IV	nui		
V			vi
VI masch.		li ne	
VI fem.		le	

Alcuni esempi:

26r.1: «infina donde **io** fero»; 54v.19: «et q(ue)sto no(n) voglio ch'(e)l **mi** resta in la pena»; 12v.1: «e mete-**se** in pu(n)cta per traverso»; 43r.24: «Serà lo chanevazo *fendendo-lo* per lo terzo percente 3»; 53v.2 «haverà uno par de buo' ch(e) tira e tira-**lo** bene»; 48v.22: «E vedereti-**la** i(n) dessegno andar a vello come sta nel seq(ue)nte margine»; 12r.1: «Una galea la quale **nui** havemo chompida del sexto de Fia(n)dra»; 54r.4: «no(n) **vi** parà da novo»; 61v.11 «Crese-**li** la mità più ch'a 24»; 66r.12: «**ne** va in binde br(aza) 6 ¼»; 121r.7: «parti-**le** per terzo e zonzi-**ne** una de le 3 parte».

Gli avverbi. Abbastanza attestati gli avverbi in *-mente*: *bellamente* (85r.1), *naturalmente* (84v.23), *rasonevelemente* (64r.9), *similmente* (47v.23; 73.4; 88r.1), *solamente* (59r.22), *overamente* (60r.5; 62r.22), *veramente* (58v.17; 68r.4).

Avverbi di modo

- *altrtanto* 'altrettanto' (55v.13)
- *anchora* 'inoltre' (8r.4; 9v.15; 50r.6/16/18 e *passim* [100 ess.])
- *asai* 'assai' (53v.10)
- *chome* 'come' (48v.21); *come/-o* (1r.4; 2v.7; 4r.13 e *passim* [150 ess.])
- *sì* < lat. sic (1r.19; 2v.9, 4r.13 e *passim* [212 ess.])
- *così* (2v.23; 17v.6; 20r.9 e *passim* [99 ess.])

Avverbi di luogo

- *apresso* 'di seguito' (17v.11/12; 105v.5);
- *arente* 'vicino' (102v.23; 120v.22);
- *dentro* (2r.7/15/17; 2v.3/4/11; 8r.12 e *passim* [16 ess.]);

- *devano* 'davanti' (61r.4 *ess.*]);
- *donde* (26r.1/4; 83r.7; 113v.24; 114r.1); *dove* (51r.1; 62v.1; 104r.5);
- *ge* 'ci' (20v.5: «qua(n)te braze de fustagno *ge* bisognano»; 115r.25: «sapi ch'(e)l *ge* va de chanevazo»);
- *indredo* 'indietro' (13r.3; 39r.14);
- *intro* 'dentro' (66r.3; 102v.10; 103v.24 e *passim* [3 *ess.*]);
- *là* (86r.11; 113v.24; 120v.23);
- *lì* (34r.17; 42v.9; 43r.1 e *passim* [4 *ess.*]);
- *qua* (90v.13);
- *qui* (1r.4; 4r.13; 5v.3 e *passim* [56 *ess.*]);
- *zoxo* 'giù' (67v.21; 87v.15; 114r.22 e *passim* [4 *ess.*]); *zò* (51v.16; 61r.15);

Avverbi di tempo

- *inprima* (34v.11); *prima* (20r.9; 50v.24; 58v.5 e *passim* [38 *ess.*]);
- *mo* 'ora' (8r.5; 102v.8).

Avverbi di negazione

- *non* (54.15; 65r.2; 88v.19 e *passim* [31 *ess.*])

Avverbi di quantità

- *mancho* 'meno' (50v.23; 51r.14; 56r.1; 62r.9 e *passim* [4 *ess.*]);
- *men* 'meno' (14v.3; 15r.26; 56r.20 e *passim* [13 *ess.*]);
- *più* (2v.15/16/17; 3v.12; 4r.4/11 e *passim* [140 *ess.*]);
- *quanto* (2v.14; 33r.16; 52r.9 e *passim* [11 *ess.*]);
- *circa* (88v.15; 96r.7; 118v.5), spesso nel sintagma *vel circa* (88v.15: «portada de botte 500 *vel circa*»; 118v.5: «è in sum(m)a br. 289 *vel circa* de chanevazo»).

Le preposizioni.

- *a*: «E meti me(n)te *a* l'armar de q(ue)sta nostra vella»
 - *da*: esprime la destinazione di qsa (cfr. 1r.19: «la chodera chorba *da* proda»; 1v.3: «l'impostura *da* pope»); corrisponde ad 'a partire da' (cfr. 2r.11: «mesura(n)do *da* l'oro de fora dal triganto»); veicola lo scopo (cfr. 10r.7: «vole maistra *da* volzer»; 87r.8: «legname *da* far le haste»; 107.16: «Hora è *da* partir»; 119r.20: «è *da* saper»);
 - *di*: in F, nelle sole cc. 51r-54v, di una mano diversa da quella principale, la preposizione *di* mantiene la sua forma quando parte di una preposizione articolata, cfr. «de Dio et *di* la sua m(a)re» (50v.17); «*di* la longeza di la costiera» (51r.11); «el passo *di* la costiera» (52r.2); «p(er) mittà *di* l'arbor» (52r.13); «*di* la nave» (50v.20; 53r.20); «*di* la sua sartia» (53r.23); «*di* la p(ri)ma» (54v.12); «*di* la vella» (54v.19/25/26).
 - *inver'* 'verso' (16r.2: «va più *inver'* pope»; 42v.9: «le 4 *inver'* pope e le 3 *inver'* proda»);
 - *per*: usato per il complemento di modo, cfr.: 1r.5 «*per* singula» 'singolarmente'; per i complementi di agente-mezzo, cfr.: 20v.13 «far la soa serzena *per* raxon»; 66r.15 «de q(ue)llo se meteria *per* le altre raggio(n)e sopradicte»; 68r.7 «E *per* q(ue)sto modo...»; per i complementi di fine, cfr.: 21r.20 «*per* armar»; 73v.7 «*per* far bande».
- Infine, nella costruzione personale del verbo *bisognare*, *per* regge il complemento indiretto: 74v.16 «De le sartie che bisognano *per* la dita galia»;

- *su* (1r.23; 1v.2/5/6/7/9/10 e *passim* [160 ess.]), ricorrente nelle sezioni relative alla costruzione e, in particolare, all'interno delle regole che forniscono i punti fermi per le misurazioni costruttive.

Le congiunzioni.

- *adoncha* 'dunque' (20v.3/26; 21r.6/8; 22v.9 e *passim* [25 ess.]); *adunqua* (58r.3);
- *ancho* 'anche' (1r.21; 14r.13);
- *i 'e'* (53v.1: «*I metterà uno peso honesto in su uno carro*»; 53v.5: «*El vegnirà q(ue)llo caratier i sarà porto più peso*»), congiunzione coordinativa;
- *imperciò* 'perciò' (39r.16; 43v.22; 45r.13 e *passim* [3 ess.]);
- *item* 'poi' (40r.26; 40v.10/12/13/15/16/20/21/22; 41v.26 e *passim* [4 ess.]);
- *però* (57v.4: «*zoè de migliora e però d(e) l'ancore*»);
- *purché* (66r.23: «*purch(é) rispondano a la largeza di fustagni de Candia*»);
- *vel* (88v.15: «*portada de botte 500 vel circa*»; 118v.5: «*è in sum(m)a br. 289 vel circa de chanevazo*»), sempre nel sintagma *vel circa*;
- *zoè* 'cioè' (50r.20; 50v.8/9; 51r.14/15/20 e *passim* [21 ess.]).

Il verbo.

Indicativo presente

Elenchiamo, di seguito, alcune forme particolari:

- *puol* 'può', III pers. del verbo "potere", analogica su *vuol* (Tomasin 2001: 119);
- registriamo vari casi in cui una forma di VI pers. risulta composta da una forma di III pers + *-no*: *denno/deno* 'devono' (9v.5/7; 41v.3; 42v.3 e *passim* [7 ess.]) anche *debeno* (82r.4; 82v.5; 83v.18/19/20/22/23/24), *veneno* 'vengono' (82v.24; 87r.9), *voleno* 'vogliono' (8r.7/13; 12r.4; 15v.15 e *passim* [133 ess.]), *suoleno* 'sogliono' (84v.4);
- *ene* 'è' (15v.6: «*E tanto ène erta a meza galea*»).
- Infine, notiamo la costruzione personale del verbo *bisognar* 'necessitare' (60r.16: «*el bisogna uno cao*»; 60r.27: «*Bisogna dui coli in prora*»; 74r.16: «*De le sartie che bisognano per la dita galia*»; 76v.1: «*vele [...] che bisognano*» e *passim*), nell'it. contemporaneo ormai in disuso.

Indicativo futuro

- *-er- > -ar-*: *andarai* (20v.23)/ *andarà* (21r.25; 37r.4/7, 39r.17 e *passim* [6])/ *andaranno* (73v.13; 78v.14) ma *anderai* (62v.6)/ *anderà*(57v.5; 76r.13); *aspectarà* (53r.18); *cargarà* (53v.6); *falarà* 'falirà' (78v.12; 108v.24); *farate* (40v.3; 44v.11); *fortificarà* (53v.7); *haverà* (1r.7; 14r.5; 20v.4 e *passim* [78 ess.]); *monstrarò* (121r.15)/ *monstrarà* (26r.20); *notarò* (50v.18); *pesarà* (9v.9; 21r.26; 21v.7 e *passim* [16 ess.]); *restarà* (108v.5); *sarà* (50r.22; 50v.23; 53v.3/5/8 e *passim* [7 ess.]); *trovarai* (114v.4) anche con clitico *trovarai-la* (119v.9);
- *-er-*: *aromperà* (53v.3), *haverà/ haverai* (44v.4; 45r.25; 45v.6 e *passim* [32 ess.])/ *haveremo* (46v.21; 106v.17), *parerà* (80r.20; 81r.79), *peserà* (65r.18), *rimanerà* (63v.3), *serà/ serano* (1r.1/2/4; 3v.1; 4v.2 e *passim* [100 ess.]), *soierà* (8r.15), *valerà* (86v.1), *vederai* (10v.6), *volzerà* (90v.9)
- *usirà* (56v.6/12; 63v.10) (e *usir* 56v.19/22; 64r.2) forme alternative a *insir* (20v.17; 55r.1; 107r.23 e *passim* [2 ess.]), comunque è maggioritario.

Congiuntivo

- *vogli* 'voglia' (20r.8), II persona, e *voglie* 'vuole', III persona del verbo *volere* con tema palatalizzato (cfr. 59v.13: «de q(ue)llo **voglie** l'antena»; 60v.26: «p(er) ogni palmo **voglie** l'antena»);
- *tagliasti* 'tagliassi' (122r.1) e *volesti* 'volessi' (20r.8; 20v.17; 44v.15/21/25 e *passim* [27 ess.]), II persona del cong. imperfetto.

Condizionale

Maggioritarie le forme in *-ia*, seppur documentate le forme in *-ave*: *bisognaria* (88r.12); *cresceria* (46r.20); *haveria* (122v.15); *meteria* (66r.15); *seriano* (38v.3) ma anche *serave/seraveno*; *tegniriai* (120r.11); *vorìa* (20r.8; 61r.25)/ *voriano* (115v.6; 118v.17) ma *vorave* (47v.20; 48r.8; 48v.9/13).

Anche *starave* (47r.10), *vegnirave* (44r.19; 90v.8; 102r.13; 115v.1)/ *vegniraveno* (43r.18/19).

Gerundio

Per il gerundio: *mesurando* (1r.22/25; 1v.1/3/9/11/13/14/15/17/19/20/21/22; 2r.1/3/4/8/12/14/16 e *passim* [99 ess.]), *voltando* (11r.1). E correttamente: *crescendo/cresando* (46r.8; 46v.7/16; 101v.17 e *passim* [5 ess.]), *diminuendo* (46v.26)/ *sminuendo* (46v.6).

Participio passato

Maggioritari i participi in *-do*: *affusado* (97r.17), *alevado* (53v.14), *andado* (122v.3), *armado* (87r.2; 100v.19/22), *chavado* (3r.7), *cerchado* (122v.4), *dado* (54r.25; 107r.18), *demandado* (122v.22), *separado* (102v.7), *tagliado* (45r.22; 45v.24; 103v.8/14 e *passim* [5 ess.]), *amaistrado* (103v.1)

Tra le eccezioni registriamo: *compido/-ta* 'compiuto/-a'; *discusito* 'scucito', *passà* 'passato'; *saputo*.

VII. NOTE STILISTICHE

F è l'unico codice tra i tre completamente a tema marittimo-navale. Al suo interno riconosciamo degli schemi stilistici ricorrenti determinati dall'accostamento delle medesime materie alle medesime strutture sintattiche. Le principali materie a susseguirsi sono: *raxon de fabricar*, regole sui fornimenti, regole per il taglio delle vele. Ciascuna di esse presenta uno stile proprio. In particolare:

- nelle sezioni di costruzione, la sintassi è scandita da espressioni con la seguente struttura:

et mesurando o mesurando + indicazione dei punti di riferimento per le misurazioni +
misure stesse

«E mesurando per mezo la chorba de mezo de l'oro de sul mader de bocha e a l'oro de su de la centa, debe esser pede 1 ½» (F c.1r.21)

«E mesurando a l'oro de fora de la impostura de pope da l'oro de pope da la timoniera, de' esser pedi 3 ½, mesurando soto per la centa» (F 26r.18)

- nelle sezioni dedicate ai fornimenti (soprattutto sartiame, ma non solo), il periodare è breve e conciso, secondo questa struttura:
vole o \emptyset + nome dell'oggetto necessario + misure (di peso e lunghezza)
 «Vole poza .j. de passa 18, de' pesar el passo lbr. 10» (F c.9v.10)
 «Vole mantichio de passa 6, de' pesar el passo lbr. 4» (F c.10r.10)
- nelle sezioni relative al taglio e alla cucitura delle vele ogni periodo è attinente ad una vela di una data misura, e sono fornite le seguenti indicazioni:
 quantità di tessuto necessario per confezionarla (fustagno e canovaccio), tipo di taglio (*a tuto drapo, a mezo drapo...*) ovvero angolazione con cui sagomare le ferse, numero totale di ferse, peso del cercine [→ **sérzena** s.f.].
 «Vella de passa 20 vole fustagno peze 17, canevasa braza 530. Vole-se taiar le due p(ri)me ferse dal fil a tuto drapo me(n) quinto, no(n) li dar ponto alcu(n). Toli i tre q(ua)rti te rima(n) et parti in ponti 6, et usirà fuora de questi ponti a tuto drapo. Haverai ferse 14. La sua sarzena pesarà l. 40» (F: c. 63v.7-12)

Periodo ipotetico. Frequente l'uso del periodo ipotetico:

- *se* + indicativo presente / indicativo presente
 68r.10: «Se una vela ha ferse 30, vole 10 adentadure...»
- *se* + indicativo presente / imperativo
 88r.3: «Et se tu voi provar se l'è bona e be(n) fata, piglia la dita polvere e stendila sopra una tavola»
- *se* + cong. imperfetto / indicativo presente
 48r.13: «E se fosse de no(n)boli 4 e de fili 9, de' pesar el passo lbr. .j.»
 48v.4: «Et se tu volesti dar anchora per raxon de sartia, vole de ferro, cioè de' pesar l'anchora, el quarto più de ciò ch(e) pesasse la dita tortiza»
 103v.22: «E se tu volesti meter lo suo pedocha da lo trio gra(n)do comenza intro la colona gra(n)de»
- *se* + cong. imperfetto / futuro semplice
 122r.1: «Et se tu tagliasti una vela de taglio o gra(n)da o pizola che se sia, donandoli terzo pan(n)o da basso, te vegnirà ad esser mancho filo ch(e) l'anten(n)al. E se tu te volesti aiutar ch(e) l'havesse tanto filo come lo anten(n)al, fa' per q(ue)sto modo» (c.122v.1/4).
- *se* + cong. imperfetto / condizionale presente
 48v.13: «Se l'anten(n)a volzesse pedi 6, vorave el dopio, ch(e) serave lbr. 12»

Discorso riportato e deissi.

Sottolineiamo alcuni casi nel testo di “discorso riportato”, ovvero sezioni testuali che danno rappresentazione di un discorso: «E chi te adima(n)dase q(uan)to voriano a pesar dite sorzene, di' così. Una vela de passa 10 q(uan)to voria pesar la sorzena, per la ragio(n)e ch(e) la se fa afusada. Fa' così. P(ri)ma tuo' la mita de ciò ch(e) la è longa in filo. E di' 10 passa, si è la sua longeza. Tuo' la mita de 10 ch(e) è 5, e di' 5 via 10 fa 50. De q(ue)sti 50 abati la longeza de la vela ch(e) è 10, e si resta 40. E lbr. 40 vol pesar la dita sorzena» (115v.6-11).

Tra i tratti caratteristici:

- l'uso di deittici (rinvio alla II persona nei verbi e nei pronomi),
- l'impiego di forme verbali imperativi,
- l'occorrenza di espressioni riferite all'ambito spazio-temporale (*prima, si*).

Il richiamo frequente all'interlocutore, un immaginario *tu*, è peculiarità dello stile didascalico delle *raxion*, che già abbiamo evidenziato negli altri manoscritti studiati, cfr.: 1r.4: «come te serà dechiarato qui de soto»; 16r.4: «Questo te amaistrarà»; 37r.10: «La chagione p(er)ché le chorbe de soto te toleno q(ue)l mezo pede, e la choverta per grosseza de legname te tuole mezo pede, inperciò te rimane in le choverte pedi 13 dentro»; 44v.7: «E qua(n)to tu li dei afichar, partili come te pare»; «Io te fazo asapere»; 50r.8: «tu farai come di sopra te ho dicto». Unico il riferimento a c. 54r.1-2: «Ma torno al facto de l'arbor, le cosa, miser caro, chi bene s'ì vol gua(r)dare come dico...».

6. Glossario

6.1 Introduzione al glossario

Questo glossario contiene una selezione del lessico attestato nei manoscritti editi. Abbiamo analizzato in maniera esclusiva:

- (i). le voci specifiche del vocabolario delle costruzioni navali e delle attività marittime in genere;
- (ii). le voci del lessico comune con accezioni marinaresche.

Obiettivo primario è creare uno strumento per valorizzare il patrimonio lessicale marinaresco veneziano del tardo medioevo, recuperando voci non altrimenti attestate e fornendo nuovi dati per il materiale lessicale già noto.

Obiettivo secondario, che perseguiamo nel glossario ma anche nel capitolo conclusivo, è istituire delle corrispondenze tra tipi mediterranei, individuando affinità - e difformità - tra i vocabolari marittimo-navali di alcune aree nevralgiche del Mediterraneo settentrionale.

La natura della nostra indagine lessicale è dunque ibrida e supera le caratteristiche tradizionali del glossario di un testo, assumendo le forme di un vocabolario settoriale, con “cardinalità” veneziana e prospettiva mediterranea.

Nello specifico, la struttura di ogni singola voce prevede:

1. Lemma e marca morfologica
2. Rinvio etimologico
3. Varianti grafico-fonetiche attestate nel corpus
4. Rinvii alla lessicografia generale e specialistica
5. Significato/-i e relativi contesti del corpus
6. Approfondimento storico-etimologico
7. Sezione comparativa mediterranea

1. Lemma e marca morfologica

Abbiamo scelto di elevare a lemma le forme grafiche presenti nel corpus, anche quando ciò significava, come di fatto è accaduto nella maggioranza dei casi, promuovere a lemma delle forme “dialettali”. Nelle situazioni più pacifiche interveniamo ricostruendo il lemma, segnalandolo con asterisco. Le ragioni di queste scelte sono le seguenti:

- (i). Per l’arco cronologico esaminato non esiste ancora una lingua nazionale;
- (ii). Molte delle voci non hanno forme corrispondenti nell’italiano moderno. Scegliere una forma regolarizzata avrebbe quindi rappresentato un’operazione impossibile o, nei casi più favorevoli, artificiosa;

- (iii). Come spiegato negli obiettivi, il glossario nasce primariamente come complemento ai testi editi, fortemente connotati linguisticamente e geograficamente. La “cardinalità” veneziana, determinata dalle fonti, è rispettata anche nel lemmario.

Di norma, abbiamo scelto come entrata la forma più rappresentativa del veneziano tardo-medievale tra quelle attestate, che non corrisponde necessariamente alla forma con maggiori occorrenze. La congruità alle caratteristiche linguistiche registrate per il veneziano del XV secolo negli studi di Crifò (2016), Sattin (1986) e Tomasin (2001), e per il veneziano antico in Stussi (1965; 1967) e Formentin (2018), è stato il criterio che ci ha guidato nella selezione.

I lemmi verbali compaiono all’infinito e i sostantivi e gli aggettivi al maschile singolare. Ove tali forme non siano attestate, abbiamo ricostruito i soli infiniti verbali – e non sostantivi e aggettivi - contrassegnandoli con un asterisco, inserito dopo l’entrata.

Le entrate sono classificate con una marca morfologica e sono presentate secondo l’ordine alfabetico italiano.

La scelta di un’entrata veneziana comporta il dovere di ristabilirne l’associazione con la serie paradigmatica di appartenenza, individuata su due piani:

- (i). nel tipo lessicale;
- (ii). nella forma corrispondente dell’italiano contemporaneo.²⁴⁰

La prima garantisce l’uniformità necessaria per l’istituzione della sezione comparativa delle voci, nella quale la forma veneziana viene giustapposta ad attestazioni coincidenti del panorama mediterraneo romanzo. La seconda facilita la ricerca all’interno del glossario attraverso una fitta rete di voci di rinvio, che sottostanno alle seguenti condizioni:

- (i). per l’entrata veneziana deve essere possibile individuare la voce corrispettiva nell’italiano contemporaneo, operazione non scontata trattandosi di materiale tecnico e dialettale;
- (ii). possono giustificare un rinvio cambiamenti del consonantismo interno, alternanza tra grafie scempie e doppie, caduta di vocali finali;
- (iii). il rinvio non deve essere immediatamente contiguo, nell’ordine alfabetico, all’entrata principale;
- (iv). possono costituire voci di rinvio anche varianti grafiche, fonetiche e morfologiche attestate nel corpus che differiscono significativamente dalla forma in esponente.²⁴¹

Costituiscono lemmi separati i verbi che presentano alternanza, come per es. *fender/sfender*, ma, se alla differenza morfologica non corrisponde una differenza semantica, viene considerata principale la forma senza prefisso cui dall’altra si rimanda.

Indichiamo i rimandi con >; se la forma a sinistra del simbolo è in maiuscolo si tratta di una forma dell’italiano moderno (es.: CIURMA > **çurma** s.f.), se in minuscolo costituisce un rinvio tra varianti significative attestate (es.: arboro > **alboro** s.m.).

²⁴⁰ «Come prima caratterizzazione operativa, possiamo assumere che il tipo lessicale sia una forma di ordine superiore alla quale vengono ricondotte *n* forme sulla base di un legame etimologico» (Regis 2019: 1).

Prendiamo, ad esempio, il caso di *albero*: l’entrata scelta - in nome della congruità alle caratteristiche del venez. del XV secolo - è **àlboro** s.m.; la forma corrispondente dell’it. contemporaneo per l’istituzione del rinvio è ALBERO (quindi: ALBERO > **àlboro** s.m.); il tipo lessicale è “albero” (< lat. ARBOR).

²⁴¹ arboro > **àlboro** s.m.

2. Rinvio etimologico

Il presente glossario non nasce con finalità etimologiche, motivo per cui, di regola, ci limitiamo al rinvio agli strumenti di riferimento, indicati con le seguenti sigle:

DEI: *Dizionario etimologico italiano*, 5 voll., a cura di Carlo Battisti e Giovanni Alessio, Firenze, Barbera Editore, 1950-1957.

DELI2: *Dizionario etimologico della lingua italiana*, a cura di Manlio Cortelazzo e Paolo Zolli, seconda edizione a cura di Manlio Cortelazzo e Michele A. Cortelazzo, Bologna, Zanichelli, 1999.

EVLI: Alberto Nacentini, con la collaborazione di Alessandro Parenti, *L'Etimologico. Vocabolario della lingua italiana*, Firenze, Le Monnier, 2010.

LEI: *Lessico etimologico italiano*, a cura di Max Pfister, Wiesbaden, Reichert, 1979-.

Prati: Angelico Prati, *Etimologie venete*, a cura di Gianfranco Folena e Giambattista Pellegrini, Venezia-Roma, Istituto per la collaborazione culturale, 1968.

Precedenza di citazione va al LEI, a seguire DELI2 e DEI. Ricorriamo all'EVLI secondo un principio di complementarità, ovvero solo quando quest'ultimo integra - o confuta - significativamente le proposte etimologiche degli altri dizionari.

Se l'entrata lessicale è derivata da una forma volgare, l'indicazione etimologica è costituita dal solo rinvio alla forma base. Se la forma volgare è anch'essa entrata del glossario, la segnaliamo con la modalità tipica dei rimandi tra voci, ovvero entrata in grassetto con freccia preposta (es.: **inbanchar** v. ~ Da → **bancho** s.m.).

Per alcune voci la sezione etimologica resta vuota. I motivi possono essere principalmente due: (i) l'assenza della voce negli strumenti etimologici di riferimento, (ii) l'assenza nella voce del significato navale documentato nel corpus.

3. Varianti grafico-fonetiche attestate e rinvii alle occorrenze nel corpus

Elenchiamo tutte le varianti grafico-fonetiche di ogni entrata. Nei casi di forme ben documentate, ovvero con più di cinquanta occorrenze in un testo, diamo solo le prime dieci, seguite dal numero complessivo delle attestazioni non citate (a meno che non vi siano dei casi notevoli).

Indichiamo i manoscritti editi nella prima parte di questo lavoro con la lettera iniziale delle città in cui sono conservati:

B: Bergamo, Biblioteca Civica "Angelo Mai", ms. MA334, *Libro de navegar* [XIV ex.].

L: Londra, British Library, Cotton ms., Titus A XXVI, *Taccuino di Zorzi Trombetta da Modone* [1444-1449].

F: Firenze, Biblioteca Nazionale Centrale, ms. Magliabechiano XIX.7, *Fabrica di Galere o Libro di Marineria* [XV pm.].

4. Rinvii alla lessicografia generale e specialistica

Registriamo la presenza di ogni entrata nella lessicografia generale e specialistica (veneziana e marinaresca). Riportiamo i riferimenti solo nei casi in cui le corrispondenze siano significative; per esempio preferendo, nei casi di voci note, gli strumenti settoriali a quelli

generici. Al contrario, nei casi di voci di particolare complicatezza, la rete di correlazioni diventa capillare.

Citiamo gli strumenti spogliati per questa sezione con le seguenti sigle:

Bardesono: Carlo B., *Vocabolario marinaresco. Con illustrazioni fuori testo*, Roma, Lega Navale Italiana, 1932.

Boerio: Giuseppe B., *Dizionario del dialetto veneziano*, Venezia, Andrea Santini, 1829.

Bustico: Guido B., *Dizionario del mare*, Torino, Chiantore, 1931.

DizMarina: Enrico Falqui/Angelico Prati, *Dizionario di marina medievale e moderna*, Roma, 1937.

GDLI: *Grande dizionario della lingua italiana*, diretto da Salvatore Battaglia (poi da Giorgio Bàrberi Squarotti), Torino, Utet 1961-2002, 21 voll.

GlossNautique: Augustin Jal, *Glossaire nautique. Répertoire polyglotte de termes de marine anciens et modernes*, Parigi, Firmin Didot, 1848.

VocMarMilit: Alberto Guglielmotti, *Vocabolario Marino e Militare*, Roma, 1889 (ristampa anastatica Milano, Mursia, 1987).

PanteraGloss: Pantera Pantera, *L'armata navale del capitano Pantera Pantera*, Roma, Egidio Spada, 1614.

Prati: Angelico Prati, *Etimologie venete*, a cura di Gianfranco Folena e Giambattista Pellegrini, Venezia-Roma, Istituto per la collaborazione culturale, 1968.

TLIO: *Tesoro della lingua italiana delle origini*, <http://tlio.ovi.cnr.it/TLIO>.

VocMarina: Simone Stratico, *Vocabolario di marina in tre lingue, italiano-francese-inglese*, 3 voll., Milano, Stamperia reale, 1813-1814.

VocNautico: Francesco Corazzini, *Vocabolario nautico italiano*, 7 voll., Torino, Tipografia San Giuseppe degli Artigianelli, 1900-1907.

Nelle voci, i riferimenti agli strumenti appena citati sono divisi in due fasce:

- nella prima, che segnaliamo con il simbolo ◦, includiamo gli strumenti che ci consentono di datare il materiale lessicale che analizzano (principalmente: GlossNautique; PanteraGloss; TLIO. Per il TLIO riportiamo anno e testo della prima occorrenza, e qualora questa non sia veneziana anche anno e testo della prima attestazione veneziana, secondo la modalità di citazione dei documenti usata dal TLIO stesso);
- nella seconda fascia, individuata con il simbolo •, includiamo, invece, i rinvii ai dizionari ottocenteschi e novecenteschi che non citano attestazioni antiche.

5. Significato e contesti del corpus

Finalità primaria del glossario è ricostruire i significati di ogni entrata, attraverso l'interpretazione dei contesti. Ogni significato registrato è comprovato da una selezione di esempi, esposti in ordine cronologico. Ciò significa che il primo contesto sotto ogni definizione è il più antico reperito nella documentazione. La cronologia delle attestazioni è determinata in base ai manoscritti (in ordine: B, L, F) e non all'ordine in cui i contesti compaiono all'interno di essi. Questo significa che, se all'interno dello stesso manoscritto sono molteplici le forme che attestano il medesimo significato, non abbiamo scelto necessariamente per l'esemplificazione il primo contesto che compare tra le carte, ma preferiamo il più chiaro e rappresentativo.

Sono molti i significati non accertati: dove possibile, ne proponiamo un'interpretazione introducendo la definizione con la dicitura «Signif. incerto» e concludendola con un punto interrogativo. Nei casi in cui non è possibile alcuna interpretazione, usiamo la dicitura «Signif. oscuro».

Abbiamo evidenziato mediante sottolineatura, all'interno delle esemplificazioni, i casi di usi locutivi notevoli, o, in generale, parti degli esempi che desideriamo mettere in evidenza. Corrediamo gli esempi di particolare complicatezza con delle parafrasi in *corsivo*, al fine di favorirne la comprensione. Con lo stesso scopo inseriamo spesso, nei contesti esemplificativi, rinvii ad altre voci del glossario, pur cercando di non appesantire eccessivamente la lettura.

6. Approfondimento storico-etimologico

Nella sezione discorsiva della voce presentiamo, di norma, le seguenti informazioni:

- (i). Considerazioni contestuali sull'interpretazione delle voci;
- (ii). Informazioni sulle attestazioni antiche delle voci, nel lessico comune e/o nel lessico marinaresco, e ricostruzione della loro storia documentale.

Il nostro principale strumento di ricerca è il *Corpus OVI dell'Italiano Antico*, (<http://gattoweb.oivi.cnr.it>). A complemento, spogliamo e citiamo i materiali veneziani e marinareschi di seguito elencati:

-Glossari:

CalmoLettereGloss: *Glossario*, in: Andrea Calmo, *Le lettere*, a cura di Vittorio Rossi, Torino etc., Loescher, 1888 [testi del XVI sec.].

CamerlenghiGloss: *Glossario selettivo*, in: Lorenzo Tomasin, *Il Capitolare dei Camerlenghi di Comun (Venezia, circa il 1330)*, «L'Italia dialettale» LX (1997), pp. 65-103 [testo del XIV sec.].

CapulliGloss: *Glossario dei principali termini nautici*, in: Massimo Capulli, *Le navi della Serenissima. La "galea" di Lazise*, Venezia, Marsilio Editore, 2003.

CortelazzoSqueGloss: Manlio Cortelazzo, *Glossario*, in: Associazione settemari. *Arte degli Squerarioli*, a cura di Giovanni Caniato, Venezia, Stamperia di Venezia, 1985 [sebbene la maggior parte delle voci del glossario registrino particolari costruttivi della gondola].

CrifòGloss: *Glossario*, in: Francesco Crifò, *I «Diarri» di Marin Sanudo (1496-1533). Sondaggi filologici e linguistici*, Berlin, De Gruyter, 2016 [testo del XVI sec.].

FoscariGloss: *Glossario*, in: Giovanni Foscari, *Viaggi di Fiandra 1463-64 e 1467-68*, a cura di Stefania Montemezzo, Venezia, La Malcontenta, 2012 [testi del XV sec.].

LaneGloss: *Glossario*, in: Frederic C. Lane, *L'architettura navale intorno al 1550*, in: Lane 1983.

NavigatioGloss: *Glossario*, in: *La navigatio Sancti Brendani in antico veneziano*, a cura di Francesco Novati [1892], Bologna, Forni, 1973 [testo del XIV sec.].

PenzoGloss: *Glossario*, in: Gilberto Penzo, *Il Bragoso*, Il Leggio Libreria Editrice, Sottomarina (1992) [sebbene le voci del glossario si riferiscano al bragoso].

SattinGloss: *Lessico*, in: Antonella Sattin, *Ricerche sul veneziano del secolo XV (con edizione di testi)*, «L'Italia dialettale» XLIX (1986), pp. 1-172.

-Testi:

ArchNavale 1840: Augustin Jal, *Archéologie navale. Mémoire n°. 5*, Parigi, A. Bertrand, vol. 2.

Crescenzo 1607: Bartolomeo Crescenzo, *Nautica mediterranea*, Roma, Bartolomeo Bonfadino, 1607.

- Capitolari Monticolo: *I capitolari delle arti veneziane*, a cura di Giovanni Monticolo, 3 voll., Roma, Istituto storico italiano, 1896-1914 [in particolari i capitolari di remeri, calafati, carpentieri, falegnami].
- Codice Morosini: *Il codice Morosini. Il mondo visto da Venezia (1094-1433)*, a cura di Andrea Nanetti, Spoleto, Centro Italiano di Studi sull'Alto Medioevo, 2010.
- Falchetta 2009: Piero Falchetta, *Il trattato De Navigatione di Benedetto Cotrugli (1464d-1465). Edizione commentata del ms. Schoenberg 473 con il testo del ms. 557 di Yale*, «Studi Veneziani» LVII, pp. 15- 334.
- Greco 1997: Lucia Greco, *Quaderno di bordo di Giovanni Manzini prete notaio e cancelliere (1471-1484)*, Comitato per la pubblicazione delle fonti relative alla storia di Venezia, 1997.
- Raccolta 1845: *Raccolta di poesie in dialetto veneziano d'ogni secolo*, Venezia, Cecchini, 1845 [contiene testi dal XIII al XIX sec.].

-Studi lessicali e marinareschi:

- Bellarbarba 1988: Sergio Bellarbarba, *The square-rigged ship on the "Fabbrica di galere" manuscript*, in «The Mariner's Mirror» 74.3, pp. 225-240.
- Bellarbarba 2015: Sergio Bellarbarba/Eduardo Guerrieri, *Vele italiane della costa occidentale dal Medioevo al Novecento*, Milano, Hoepli.
- Concina 1988: Ennio Concina, *Pietre parole storia. Glossario della costruzione nelle fonti veneziane (secoli XV-XVIII)*, Venezia, Marsilio Editori [sebbene la maggior parte delle voci appartengono al lessico dell'architettura].
- Cortelazzo 1970: Manlio Cortelazzo, *L'influsso linguistico greco a Venezia*, Bologna, Pàtron, 1970.
- Lazzarini 2014: Antonio Lazzarini, *Boschi, legnami, costruzioni navali. L'Arsenale di Venezia fra XVI e XVII secolo*, in «Archivio Veneto» 145, pp. 111-174.
- Marcato 1982: Carla Marcato, *Ricerche etimologiche sul lessico veneto*, Padova, Cleup.
- Tomasin 2002: Lorenzo Tomasin, *Schede di lessico marinaresco militare medievale*, «Studi di lessicografia italiana» XIX, pp. 11-33 [testo del sec. XIV].

(iii). Eventuali considerazioni etimologiche. Sono repertori di riferimento:

- CICA: Corpus Informatizat del Català Antic, in rete: <http://cica.cat/>.
- CORDE: Real Academia Española, *Corpus Diacrónico del Español*, consultabile online al sito <http://corpus.rae.es/cordenet.html>.
- DCECH: Joan Corominas / José Antonio Pascual (edd.), *Diccionario crítico etimológico castellano e hispánico*, 6 voll., Madrid, Gredos, 1980-1991.
- DCELC: Joan Corominas, *Diccionario crítico-etimológico de la lengua castellana*, Bern, Francke, 1954-1957, 4 voll.
- DOM: *Dictionnaire de l'Occitane Médiéval*, in rete: <http://www.dom-en-ligne.de/>.
- DI: Wolfgang Schweickard, *Deonomasticon italicum*, Berlin etc., De Gruyter, 2002-2013.
- FEW: Walther von Wartburg, *Französisches etymologisches Wörterbuch*, Basel, R.G. Zbinden, 1922-1967.
- OED: *The Oxford English Dictionary*, Oxford University Press, 1989, 2a ed., in rete: <https://www.oed.com/>.
- REW: Wilhelm Meyer-Lübke, *Romanisches Etymologisches Wörterbuch*, Heidelberg, Winter, 3a ed., 1935.

Le sezioni fin qui descritte possono mancare o sovrapporsi.

Completano le schede eventuali collegamenti ad altre voci del glossario, segnalati tra parentesi quadre.

7. Sezione comparativa

L'ultima parte delle voci allarga il campo d'indagine in diatopia, restituendo al vocabolario marittimo-navale la prospettiva mediterranea che gli è propria. Trattandosi di un campo vastissimo, abbiamo dovuto limitare lo studio al solo Mediterraneo settentrionale, indagato con una ricerca a campione. Oltre a Venezia, abbiamo scelto tre punti nevralgici della vita marittima e dei commerci del XV secolo, nei quali abbiamo compiuto delle incursioni con il fine di raccogliere dei primi materiali utili alla stesura di un vocabolario mediterraneo. Le aree indagate sono indicate con le abbreviazioni dell'area stessa o della varietà linguistica corrispondente:

- venez. per Venezia,
- genov. per Genova,
- Francia med. per l'area della Francia mediterranea,
- cat. per la Corona d'Aragona.

La comparazione così istituita ci restituisce la diffusione di un termine nel Mediterraneo settentrionale e ci permette di notare:

- (i). eventuali mutamenti di significato di un determinato tipo lessicale;
- (ii). casi di vere e proprie difformità lessicali.

Riportiamo i casi riconducibili alla situazione (i) all'interno delle voci stesse del glossario; scegliamo di raccogliere in un capitolo a parte gli episodi riconducibili alla circostanza (ii). La sezione comparativa di ogni voce è costruita, infatti, su base "formale" ed è il tipo dell'entrata veneziana che funge da termine di comparazione. Ciò significa che tutti i casi di documentate difformità lessicali, ovvero situazioni in cui lo stesso oggetto viene indicato nei testi delle zone indagate con voci appartenenti a tipi linguistici diversi rispetto a quello veneziano, non sono registrati nel glossario ma sono raccolti nel capitolo conclusivo di questo lavoro.

Non è sempre possibile presentare per le entrate veneziane un riscontro lessicale con tutte le aree indagate. L'assenza di un termine in un'area è essa stessa segnale importante per la ricostruzione della lingua e delle tecniche. Tuttavia, data la parzialità della documentazione analizzata, riteniamo sia più cauto imputare, per ora, l'assenza di corrispondenze a lacune nelle fonti, per loro natura eterogenee.

Nonostante tutti i limiti menzionati, il quadro che ne ricaviamo offre dei primi spunti in un campo d'indagine in buona parte ancora inesplorato. Sulla base dei criteri abitualmente applicati, l'area da noi indagata è da considerarsi come una zona di continuità: l'unità culturale mediterranea è caratterizzata da lingue di base romanza e dalle medesime tecniche costruttive. Come sottolinea Pujol (2016), però, anche all'interno di quest'area vi possono essere delle eccezioni. Un caso singolare, ad esempio, è quello delle lingue neolatine che non condividono l'affaccio sul mare: lingue apparentemente "vicine" come castigliano e catalano, hanno repertori marineschi fortemente diversificati, dovuti all'influenza dell'area costiera in cui si sono formate. Lo studioso, infatti, fa notare che se la prima si sviluppa come lingua marittima atlantica, diffondendosi sulle coste cantabriche e poi a sud, seguendo l'espansione del Regno di Castiglia, la seconda si diffonde, invece, seguendo la crescita tutta mediterranea della Corona d'Aragona (Pujol 2016).

Nonostante le lingue romanze che prendiamo in considerazione si siano formate, in ugual modo, sulle coste mediterranee settentrionali, riteniamo sia opportuno valutarne sistematicamente la compattezza. Sulla base delle attestazioni a nostra disposizione ci proponiamo di indagare, in un capitolo a parte, la portata delle fratture lessicali documentate, con lo scopo di offrire uno spunto per una valutazione del Mediterraneo come spazio linguistico-lessicale.

Di seguito riportiamo l'elenco dei materiali consultati per ciascuna area. Si tratta di documenti editi o inediti, che abbiamo spogliato di prima mano. Dato il prolungato soggiorno, Barcellona è stata tra tutte la zona più approfondita; riteniamo sia un valore aggiunto alla ricerca il fatto che alle massime distanze (Venezia-Barcellona) corrisponda la maggior entità di materiale indagato.

Innanzitutto, abbiamo consultato le edizioni dei testi veneziani tipologicamente simili e coevi a quelli del corpus. Come già esposto in altre parti di questo lavoro, i testi da noi trascritti non sono gli unici testimoni della tradizione veneziana dei taccuini pratici. Diamo sistematicamente conto delle corrispondenze riscontrate in:

- ❖ XV pm. MichRodi: Pamela O. Long/David McGee/Alan M. Stahl, *The book of Michael of Rhodes: a fifteenth-century maritime manuscript*, Cambridge (Mass.), The MIT Press, 3 voll., 2009
- ❖ 1444-1445 RaxMarineri: Annalisa Conterio (ed.), Pietro di Versi, *Raxion de' Marineri. Taccuino nautico del XV secolo*, Venezia, Comitato per la pubblicazione delle fonti relative alla storia di Venezia, 1991.
- ❖ XVex. RagAntique: Giorgetta Bonfiglio Dosio et al. (ed.), *Ragioni antique spettanti all'arte del mare et fabriche de vasselli*, Venezia, Comitato per la pubblicazione delle fonti relative alla storia di Venezia, 1987.
- ❖ XV AlgRaxion: Ornella Pittarello, *Algune raxion per marineri. Un manuale veneziano del secolo XV per gente di mare*, Padova, Il Poligrafo, 2006.

Si tratta di quattro zibaldoni dai contenuti eterogenei, di cui consideriamo esclusivamente il materiale marittimo-navale. Solo due di essi (MichRodi e AlgRaxion) presentano indici o glossari; per RaxMarineri e RagAntique abbiamo effettuato, invece, un lavoro completo di spoglio e schedatura del materiale lessicale.

Il risultato ottenuto dall'incrocio del materiale proveniente da queste fonti è una solida banca dati che in sede di glossario consente di confermare o arricchire le ipotesi semantiche fatte sul corpus e fornire indicazioni sulla frequenza di utilizzo di alcune voci, sulla diffusione di determinate forme grafico-fonetiche, sui collegamenti tra testi simili e coevi.

Prima di passare ai documenti delle altre aree mediterranee ripetiamo, una volta ancora, che per l'arco cronologico analizzato, nessuna altra realtà conserva volumi simili agli zibaldoni marittimi veneziani. Questo provoca necessariamente disuguaglianze anche nei dati lessicali. Con la volontà di costituire una raccolta che, nonostante le premesse, sia il più possibile omogenea (e quindi comparabile a quella veneziana), abbiamo riunito materiali eterogenei per storia, finalità ed enti produttori come inventari, contratti di costruzione e riparazione: i primi ricchi di lessico relativo agli equipaggiamenti, i secondi di lessico costruttivo. È stata, lo ripetiamo, l'unica modalità possibile per garantire un certo grado di corrispondenza, necessaria ai fini comparativi del lavoro.

Per descrivere la situazione delle fonti navali genovesi tardo-medievali, facciamo nostre le parole di Luciana Gatti (1975: 23):

Nonostante un'attività cantieristica che si protrasse ininterrottamente per secoli, è mancata a Genova e alla regione ligure una trattatistica nel campo delle costruzioni navali. Nei secoli fra Medio Evo ed Età Moderna non esistettero istituzioni interessate per natura o funzione a conservare e codificare le conoscenze: mancò un arsenale inteso come sede di produzione regolare, mancò una corporazione artigiana che avesse compiti diversi dal controllo economico-politico della manodopera attiva nel settore.

Di fronte a questa situazione documentale, abbiamo composto il corpus per le attestazioni marinaresche accorpendo sia documenti editi che inediti, in particolare:

- ❖ GattiTesti: Luciana Gatti, *Costruzioni navali in Liguria fra XV e XVI secolo*, in Bresc/Gatti/Grendi/Borzone 1975, pp. 23-72.

Si tratta di ventidue contratti, per lo più in latino medievale, da cui traiamo preziose attestazioni di lessico costruttivo.

- ❖ Cornagliotti 2016: Anna Cornagliotti, *Lessico marinaresco in documenti liguri dei secoli XV e XVI*, in «Carte Romanze» 4.2, pp. 317-361.

Rinviamo, a seconda della pertinenza, sia ai cinque testi editi dalla studiosa, sia al glossario che li accompagna.

- ❖ Archivio di Stato di Genova, Antico Comune, *Galearum Marinariorum introitus et exitus*, regg. 690 [1351] / 713 [1377] / 729 [1390] / 730 [1390] / 735 [1392].

La serie inedita *Galearum Marinariorum introitus et exitus* rappresenta una delle fonti marinaresche più compatte ed importanti nell'ambito della documentazione genovese. Ha natura alquanto eterogenea e contiene al suo interno 66 registri datati tra il 1350 e il 1460. Essendo priva di uno strumento archivistico che ne faciliti lo spoglio, abbiamo dovuto analizzare l'intera serie per individuare i registri contenenti inventari navali, da cui trarre le attestazioni per il nostro glossario. I registri contenenti materiale significativo sono i cinque di cui abbiamo riportato la segnatura, con datazione tra parentesi quadre.

Nella sezione genov. forniamo, laddove registri del materiale antico, il rinvio a:

- ❖ Aprosio: Sergio A., *Vocabolario ligure storico-bibliografico. Secc. X-XX*, Savona, Società Savonese di Storia Patria, Sabatelli Editore, 2001-2003, parte II.I/II voll.

Spostandoci verso occidente, arriviamo all'area occitanica, qui etichettata, con una definizione consapevolmente anacronistica, "Francia mediterranea" a causa dell'eterogeneità dei materiali editi che consideriamo, che spesso non sono altro che parole provenzali o languadociane scritte alla francese:

- ❖ Fourquin/Rigaud: Noël Fourquin/Philippe Rigaud (Ed.), *De la nave au pointu. Glossaire nautique de la langue d'oc (Provence, Languedoc). Des origines à nos jours*, St. Tropez-Toulon: Objectif Met et Capian Méditerranée, 1993.

Questo è un glossario storico fondato su un corpus di testi dal IX al XX secolo – di cui consideriamo solo le attestazioni più antiche – che ha come obiettivo quello di raccogliere ed indagare il patrimonio marittimo lessicale della *langue d'oc*:

The great value of the *Glossaire* is that it assembles a large amount of Occitan textual material from a variety of relatively inaccessible sources. It is a treasury of nautical language that will provide a solid basis for the historical study of seafaring in the south of France. And its value reaches far beyond its stated boundaries: the nautical vocabulary of the Mediterranean comprises a marvellously complex network of lexical exchange extending through many centuries and across innumerable physical, cultural and linguistic boundaries. Any serious study – especially one as comprehensive as this – of nautical language anywhere in the Mediterranean contributes to our understanding of the lexical network as a whole (Hartley: 278)

- ❖ STO: Jan Fennis, *La «Stolonomie» et son vocabulaire maritime marseillais*, Amsterdam, Holland University Press, 1978.

STO è un testo diverso dalle altre opere qui usate e citate, sia per cronologia – risale alla metà del XVI secolo – sia per caratterizzazione linguistica, trattandosi di un testo in francese che tuttavia è uno dei pochi testimoni del vocabolario marittimo marsigliese:

La langue générale de la *Stolonomie* est le français, mais son vocabulaire technique – surtout maritime – est essentiellement marseillais. C'est à Marseille que l'auteur se réfère quasi exclusivement; c'est au parler de ce port qu'il a emprunté la grande majorité de ses termes. Le langage socio-technique du port de Marseille [...] n'était ni italien, ni français, mais provençal (STO: 191).

Si tratta quindi di un documento estremamente interessante, che abbiamo ritenuto opportuno considerare. Inoltre, il glossario che chiude l'edizione, ha un'impronta comparativa aperta al panorama romanzo che fa da parametro di riferimento al nostro lavoro e che consente di ottenere attestazioni anche per l'arco cronologico precedente al manoscritto. Nei rinvii a STO riportiamo sempre le occorrenze della voce in esame nel testo e qualora essa costituisca anche un'entrata del glossario comparativo lo segnaliamo con la seguente formula: *cfr. vc. nel gloss.*

Infine, in alcuni casi ricorriamo a:

- ❖ TLG: Jan Fennis, *Trésor du langage des galères. Dictionnaire exhaustif, avec une introduction, des dessins originaux de René Burlet et des planches de Jean-Antoine de Barras de la Penne, un relevé onomasiologique et une bibliographie*, Tubingen, Niemeyer, 1995, 3 voll.

I rinvii non sono sistematici, nonostante la mole di dati che TLG raccoglie, dal momento che non si tratta di un lavoro limitato alla Francia mediterranea, che è invece la nostra area di interesse principale.

Infine, per l'area catalana, abbiamo considerato un corpus composto per lo più da materiali di prima mano. Tra le fonti conservate e da noi consultate negli archivi di Barcellona²⁴², abbiamo preferito unità documentali che contenessero anche materiali inediti e

²⁴² ACA (**Arxiu de la Corona d'Aragó**): Generalitat, Sèrie G, Drassanes, Comptes, 130; Generalitat, Sèrie G, Drassanes, Comptes, 129; Generalitat, Sèrie G, 133 - *Acordaments i pagues de l'armament de la galera bastarda Santa Maria i Sant Celoni de la Generalitat, destinada al viatge dels ambaixadors de la Diputació a Nàpols*; Generalitat, Sèrie R, 44,5 - *Comptes d'una galera (1470) / Mestre racional, Volums, Sèrie general, 2295; Llibre d'entrades i sortides de*

dai margini archivistici netti, così da poter fornire nuovi dati e al contempo chiarezza alle premesse della ricerca.

- ❖ INV1: Arxiu de la Corona d'Aragó, Generalitat, Drassanes, *Inventaries* 132.1 [1419]
- ❖ INV2: Arxiu de la Corona d'Aragó, Generalitat, Drassanes, *Inventaries* 132.2 [1438-1457]
- ❖ INV3: Arxiu de la Corona d'Aragó, Generalitat, Drassanes, *Inventaries* 132.3 [1455-1471]
- ❖ sm. XV ARX: Arxiu Històric de la Ciutat de Barcelona (AHCB), Arxiu Notarial. IX.10 [XV secolo]

Non si tratta di materiali sconosciuti agli addetti ai lavori. Gli inventari spogliati sono stati studiati approfonditamente, e in minima parte editi, in Garcia/Coll 1994, a cui spesso nelle voci facciamo riferimento. Anche i documenti dell'Arxiu Històric sono stati in parte editi da Madurell 1968, a cui rinviamo. Madurell, in particolare, pubblica quattro degli otto testi da noi studiati.²⁴³

Nella sezione cat. forniamo sistematicamente il rinvio a:

- ❖ DCVB: Antoni Maria Alcover/Francesc de Borja Moll, *Diccionari català-valencià-balear*, 1926-1962, consultabile online all'indirizzo <http://dcvb.iec.cat/>.

Secondo un principio di complementarità citiamo anche:

- ❖ VFARAUDO: Lluís VFarauo de Saint-Germain, *Vocabulari de la llengua catalana medieval de Lluís VFarauo de Saint-Germain*, sota la direcció de Germà Colón, Barcelona, Institut d'Estudis Catalans, consultabile online all'indirizzo <https://www.iec.cat/VFarauo/>.
- ❖ DELCat: Joan Coromines, *Diccionari etimològic i complementari de la llengua catalana*, 9 voll., Barcelona, Curian Ediciones Catalanes Caixa de Pensions, 1988-1991.

La comparazione tra i dati ottenuti dai materiali presentati avviene sulla base del tipo lessicale dell'entrata veneziana. Qualora per le zone di comparazione non manchi una forma lessicale corrispondente, anche con altro significato, omettiamo la segnalazione. Rinviamo al capitolo conclusivo per le difformità lessicali.

vaixells i objectes del seu aparell a les Drassanes reials de Barcelona, del drassaner Jaume de Cabanyals; Mestre racional, Volums, Sèrie General, 2304,2 - *Compra d'efectes per a la reparació de la galera reial i la galera Santa Maria, del comissionat Berenguer Simó* (1367-1368); Mestre racional, Volums, Sèrie General, 2311,2 - *Comptes de l'acordament de la galera Victòria i d'una tafurea, destinades a la campanya de Sardenya, i del posterior avarament de la galera Santa Maria de la Mercè a Barcelona* (1372)

Biblioteca de Catalunya: Ms. 1470/bis Missa pro navigantibus; Ms. 1478/1 Documents referents al drassaner; Ms. 252. Publicat per Antoni Rubió i Lluch, *Diplomatari de l'Orient Català (1301-1409)*, pp. 265 i ss.

AHCB (Arxiu Històric de la Ciutat de Barcelona): Consolat de Mar (02.03/11.III Llibre d'èpoques i albarans; 02.03/11.IV Llibre de rebudes i dates; 02.03/11.VIII Documentació diversa del Consolat de Mar); Armades i port (1C.VII - 1 Èpoques (1342); 1C. VII - 2 Llibres dels clavaris (1342-1343); 1C. VII - 3 Èpoques de l'armada contra el rei de Castella (1359); 1C. VIII - 24 Inventaris); Llibres d'èpoques i albarans (1I. III - 1 (1451-1453); Testaments dels consellers (AMM - C - 87).

AHPB (Arxiu Històric de Protocols de Barcelona): Addenda 7, Bernat Nadal; Addenda 11; Addenda 24, Antoni Vilanova; Addenda 25; Addenda 35, Esteve Mir; Addenda 37

²⁴³ Che corrispondono ai testi 3,5,7,8 del suo studio.

Disponiamo il materiale nelle aree secondo l'ordine cronologico delle attestazioni, siano esse tratte da strumenti editi o inediti. Per gli strumenti lessicografici, il rinvio viene fatto alla voce corrispondente. Inseriamo eventuali commenti dopo doppia barra verticale (||).

Legenda formattazione

TUTTO MAIUSCOLO: forma dell'italiano moderno

grassetto: entrata lessicale

corsivo: forme lessicali. Parafrasi di contesti del corpus particolarmente complessi.

spaziato: forma dell'entrata lessicale all'interno di esempi dal corpus

sottolineato: parti dell'esempio da mettere in evidenza (locuzioni, usi significativi ecc.)

“virgolette alte”: tipo lessicale

‘apici’: significato

«virgolette basse (o caporali)»: citazione da fonti e da testi

(parentesi tonde): rinvio bibliografico

[parentesi quadre]: datazioni e collocazioni delle attestazioni antiche rinvenute nella bibliografia. Rinvii ad altre entrate del glossario

doppie barre ||: inizio di un nostro commento

6.2 Glossario

achaveçar* v. ~ Da *cavezza*; cfr. LEI XI s.v. **capitius* (I.3a¹)

achavaçi (B: c.16v)

* * *
• GDLI s.v. *accavezzare* 'legare con la cavezza'

* * *

Signif. incerto: legare?

B (c. 16v): P(er) lo fato de le rixe d'antena, se tu le vuo' far nove, fa-le p(er) questo muodo. P(er)ché tu le a ch a v a ç i speso, tuo' senp(re) le 3 parte de quello pesa li tuo manti e se li pesase l. 16 lo paso de li manti voria pesar le ryse d'antena l. 12.

Per quanto riguarda le drizze dell'antenna, se tu le vuoi fare nuove, falle in questo modo. Dal momento che le leghi spesso, prendi sempre i 3/4 di quello che pesano i tuoi manti, e se questi ultimi pesassero 16 libbre per ciascun passo le drizze dell'antenna dovrebbero pesare rispetto ai manti 12 libbre (= 3,6 kg per ogni 1,67 m).

Dal sost. *cavezza*, originariamente 'fune per legare gli animali', poi genericamente 'fune, corda' usato negli ambiti più disparati. Cfr. LEI s.v. **capitius* al signif. I.3a¹: «it.a. *accapezzare* (*la nave*) v.tr. 'assicurarla con il cavo' (ante 1472)».

Nell'esempio in corpus notiamo l'assimilazione vocalica in protonia: *a...a...e...à > a...a...a...à*.

Nel contesto di B, *accavezzare* si riferisce alle drizze [→ **rixa** s.f.] dell'antenna, i canapi destinati a tenerla sollevata e salda nella sua posizione. Ipotizziamo, perciò, che il significato sia un generico 'legare'.

aconciar v. ~ Da *conciare*

aconciar (F: c.62v)

* * *
◦ TLIO s.v. *acconciare* [*St. de Troia e de Roma Amb.*, 1252/58; *Doc. venez., Cedola di Marino Soranzo*, 1311 (Stussi 1965)]

• Boerio s.v. *conzar*

* * *

Predisporre qsa in maniera consona ad uno scopo.

F (c. 62v): [...] et l'avanzo de le ferse [→**fersa** s.f.] te rima(n), zoè le due parte, tu le die a c o n c i a r ne lo filo [→**filo** s.m.] dando-li de cazuda la raso(n) ch(e) de' havere l'artimo(n) [→**artimon** s.m.].

...e l'avanzo di ferzi che ti rimane, cioè le due parti, lo devi predisporre nel lato di caduta della vela facendo in modo che quest'ultimo abbia le misure che si confanno all'artimone.

achordamento s.m. ~ Da → **achordar** v.

achordamento (F: c.35r)

* * *
◦ DizMarina s.v. *achordamento* 'attrezzatura' [sec. XIV e XV]

* * *

Sartame che costituisce il corredo dell'albero, modernamente detto *armo*.

F (c. 35r): Questo è lo *achordame(n)to* de l'arboro de mezo.

achordar v. ~ Da *corda*

acordar (F: 66v); *achordar* (F: cc.9v, 34v, 101v); *achordarla* (F: c.1r); *achordase* (B: c.17v)

* * *

• DizMarina s.vv. *achordar* 'attrezzare'; *acordar* 'fornire di cordami un bastimento', GlossNautique s.v. *acordar*

* * *

1 Munire del cordame necessario.

F (c. 9v): Questo serà lo fornime(n)to de sartie ch(e) vole la nostra galea de Fiandra per *achordar* l'arboro grande e lo pizolo...

2 Signif. incerto: lo stesso che *corredare*?

F (c. 1r): Questo serà lo amaistrame(n)to de far una galea del sexto de Fiandra e de far tute le cose pertine(n)te a quella, finch(é) la serà aparechiata de andar a vela o a remi. Cioè de farla integra, *achordarla*, carenarla, come te serà dechiarato qui de soto per singula.

F (c. 66v): Uno modo de *acordar* una galea grossa. L'arboro vole esser passa 14, vol volzer palmi 7 men q(ua)rto. L'anten(n)a vol passa 20 pedi 4, vol volzer palmi 5.

3 Armonizzarsi alle proporzioni, seguire le misure.

B (c.17v): Doma(n)do i(n) che muodo posemo far de trar lo sesto de le mesure de quela nave che vegnisse a le portade, che nuy vosemo farla menor chomo è longixia, e bocha, e plan, e i(n) 3 palmy, e alti, sia che se *achordase* chosì a le portade predite chomo è la nave che sé maçor, p(er) aver sì bona nave chomo quela è.

Domando in che modo possiamo trarre il modello delle misure di quella nave che avesse quella portata, dal momento che noi vogliamo farne una più piccola in lunghezza, bocca, piano, 3 palmi, e alti, in modo che corrisponda alle portate predette come fa la nave più grande, per avere una nave tanto buona quanto quella.

Il verbo può riferirsi all'albero dell'imbarcazione o all'imbarcazione stessa. Nel secondo caso, evidenziamo una certa equivocità tra *achordar* e →**achoredar** v.: la somiglianza grafica può aver portato, con l'uso, all'ambiguità semantica confermata anche da DizMarina s.v. *achordar* 'attrezzare'.

achoredar v. ~ Da *corredare*.

achoreda (L: c.12v); *achoredar* (B: cc.16v, 41r; L: c. 12v); *acorredar* (F: cc.58r, 58v); *acorredare* (F: c.58v)

* * *

◦ TLIO s.v. *corredare* [Fiore, XIII u.q.; *Doc. venez., Deposizione di Matteo a Cartis*, 1300 (Stussi 1965)]

* * *

Fornire un'imbarcazione dei complementi necessari per la navigazione.

B (c. 16v): Questa sì è la raxio(n) de a choredar .ja. galia de tuto quello che la volese d'alboro, d'antena, a tute galie sì grande chomo piçiole.

L (c.12v): Notta che nesu(n) no(n) puol a choredar algun navilio hover latten se i(n)prima l'omo non sa la soa misura dei navili, p(er)ché megio se a choreda uno navilio veda(n)do le misure...

F (c. 58v): Sapi ch(e) nullo pol be(n) a corredar un navilio ni greco ni latino, si prima le misure d(e)l suo navilio no(n) ha considerate.

venez. XV pm. MichRodi (*achoredar, achoredarla*); XVex. RagAntique (*achoredar; acoredado; corredar una nave; modo de incorredar un arbore*)

In MichRodi e RagAntique, il verbo può riferirsi all'imbarcazione ma anche specificatamente al solo albero. Le esemplificazioni rappresentano materiale supplementare a favore dell'ipotesi, già esposta, di una sovrapposizione semantica tra i verbi →**achordar** v. e *achoredar*.

adentadura s.f. ~ Da → **dente** s.m.

adentadure (F: c.68r)

- * * *
- DizMarina s.v. *adentadura* 'commettitura, calettatura'
- * * *

Signif. incerto: commettitura degli orli dei ferzi [→**fersa** s.f.], necessaria affinché la vela acquisisca la forma insaccata che le consente di gonfiarsi con il vento?

F (c. 68r): Veramente una mezzana ch(e) vol esser rotunda, vol tanto da fil qua(n)to d'anten(n)al²⁴⁴. Vol de gratil [→**gratil** s.m.] pede .j. per passo meno de q(ue)llo è l'anten(n)al. Vole a d e n t a d u r e de chanevaza el terzo de q(ue)llo ch'(è) la vela de ferse. Se una vela ha ferse 30, vole 10 a d e n t a d u r e e vole esser el primo dente [→**dente** s.m.] de la fersa da filo el quarto de q(ue)llo che è longa la fersa da filo.

Una mezzana che vuole essere rotonda, deve avere la stessa lunghezza di caduta ed antennale. Il gratile deve essere più corto dell'antennale un piede per ogni passo di quest'ultimo. Richiede una commettitura delle tele di canovaccio pari a un terzo di quello che la vela ha di ferzi. Se una vela ha 30 ferzi, necessita di 10 commettiture, e il primo dente del lato di caduta della vela, deve corrispondere a un quarto di quello che è lungo il lato di caduta.

Rinviamo a → **dente** s.m., sost. che designa il *pescio* (VocNautico s.v.) ovvero ciascuna delle sezioni di tessuto, presenti sugli orli dei pezzi di tela che compongono le vele, che venivano sovrapposte nelle operazioni di cucitura degli stessi: «Nella cucitura dei ferzi non si lasciavano i bordi completamente paralleli fra loro: nei pressi della relinga di inferitura e del gratile li si sovrapponevano in misura gradualmente maggiore. [...] la vela veniva tagliata così con una forte "borsa"» (Bellabarba 2015: 20).

²⁴⁴ Cfr. Bellabarba (2015: 20): «Per quanto riguarda la forma generale della vela, il principio che vigea all'Arsenale di Venezia, e che molto probabilmente veniva applicato anche nelle costruzioni mercantili, era che la lunghezza dell'antennale e della caduta (detta "filo" a Venezia) dovessero essere uguali ("tanto darai in filo quanto in antennale" era la formula)».

agudo s.m ~ LEI I s.v. *acutus*

agudi (F: cc.7v, 73v, 76r, 78v, 80v, 81v, 82v, 83r, 83v)

* * *

◦ TLIO s.v. *aguto 1* [*Doc. pis. Conto navale pisano*, XII pm. [Castellani 1982]; *Cronica de li imperadori*, 1301]

• GDLI s.v. *aguto2*

* * *

Lo stesso che *chiodo*.

F (c. 7v): E vole megliara 8 de feramenti a g u d i, pironi, arpexi, chozoli, mascholi, axole.

F (c. 82v): Et p(ri)ma li a g u d i voleno haver la soa longeza s(e)c(on)do la grosseza di maderi o paraschosole o zente do(n)de se debeno fichare.

venez.	XVex. RagAntique (<i>agudi</i>)
genov.	Aprosio I.I s.v. <i>acutus</i> 1221; 1351 Reg. 690 (c.8v: «Item <i>aguts</i> de banco [...]. Item <i>aguts</i> de bancheta...») la forma del contesto sembrerebbe occitanica più che genov.; Aprosio II.I s.v. <i>aguto</i> 1512
Francia med.	Fourquin/Rigaud s.v. <i>agut</i> 1301 'gros clou'
cat.	DCVB s.v. <i>agut</i> 1320; 1419 INV1 (c.13v: «Ítem <i>aguts</i> de gualaverna [...] Ítem <i>aguts</i> de plomades...»); sm. XV ARX: «E lo dit Jacme Pertagas convé e promet que darà al dit Gaspar Basso tot compliment de ferro per los dits perns de carena de rodon, perns taulars, <i>aguts</i> taulars, <i>aguts</i> de rodon, <i>aguts</i> de corda e anells de stiba...»

albedo s.m. ~ LEI I s.v. *abies*.

albedo (F: cc.73v, 76r, 86v)

* * *

◦ TLIO s.v. *abete* [*Ruggieri Apugliese* (ed. Contini) XIII m.; *Arte Am. Ovid.* (D) 1388]

• Boerio s.v. *albeo*

* * *

Legno di abete.

F (c. 73v): Anchora fa logo 300 tavole de a l b e d o per batiporta...

F (c. 76r): Anchora fa logo bordenali 18 de a l b e d o de passa 8 l'uno longi...

venez.	XVex. RagAntique (p. 10: «E fa luogo tavolle <i>d'albedo</i> per far batiporta e 'l pagiuollo e serà huovre dixeoitto»)
--------	---

ALBERARE > **alborar** v.

ALBERO > **àlboro** s.m.

alborar v. ~ Da → **àlboro** s.m.

alborar (B: cc.41r, 41v, 47r); *alborase* (L: c.56r)

* * *

• Bardesono s.v. *alberare*, Boerio s.v. *alborar*, Bustico s.v. *alberare*, DizMarina s.v. *alberare* 'drizzare e fissare, secondo scienza, gli alberi di una nave, o anche guarnirla di alberi con ogni loro complemento', VocMarina s.v. *alberare*, VocNautico s.v. *alberare*

1 Dotare un'imbarcazione dell'alberatura appropriata, in base alle proprie dimensioni || con riferimento alla sua progettazione

B (c. 41r): Chi volese alborar una nave sì la vuol alborar p(er) raxio(n) de ciò che l'avesse de plan e de bocha, chomo io te mostrerò qua de soto p(er) singolo.

L (c. 56r): E alborar se anchora p(er) questa alitra raxo(n). El se dà tta(n)tti pasa d'alboro quantti piè la nave averze el so 3 piè.

2 Ergere e fissare gli alberi di una imbarcazione || con riferimento all'esecuzione fisica.

B (c. 47r): Chi volese alborar .j^a. nave sì piçiola chomo granda questo sì è lo so muodo lo qual se de' far: de' meter li so anely entro lo terço e lo quarto che serano a dir chosì.

Francia med.	Fourquin/Rigaud s.v. <i>arborar</i> , <i>alborar</i> 1294 'arborer, mâter'; 1547-1550 STO (c. 11: «Le vecte pour <i>arborer</i> pesant quatre quintaulx...») [cfr. v. nel gloss.]
cat.	DCVB s.v. <i>arborar</i> Desclot, <i>Crònica</i> ; 1419 INV1 (c. 2r: «Ítem una veta d' <i>arborar</i> ...»); c. 81r: «Ítem cobram .iiii. p(ro)das d' <i>erborar</i> ...»); 1452 INV2 (c. 275r: «Primo hun pern de fero gran per la talla del prodó de la talla d' <i>arborar</i> ...»)

àlboro s.m. ~ LEI III s.v. *arbor*

alboro (B: cc.16r, 16v, 17r, 41r, 41v, 42r, 42v, 43r, 43v, 44r, 44v, 45r, 45v, 46r, 46v, 47r, 47v; F: cc.7v, 8v, 18v, 35v, 38v, 51r, 52r, 57r, 58r, 58v, 59v, 73r, 97r; L: cc.12v, 13r, 13v, 14r, 14v, 46r, 47v, 48r, 49r, 56r, 56v); *albori* (L: cc. 13r, 16r, 46r); *albory* (B: cc.16v, 41r, 42r, 47v); *alporo* (L: c.12v); *arboro* (F: cc.8v, 9v, 30r, 30v, 34r, 34v, 35r, 35v, 36r, 38v e *passim* [59 ess.]); *arbori* (F: cc.47r, 47v, 53r, 53v, 73v, 85v).

◦ TLIO s.v. *àlbero* 1 [con signif. marinaresco: Bono Giamboni, *Orosio*, 1292; *Doc. venez., Contratto per armamento e noleggio di una galea*, 1311 (Stussi 1965)]

• Bardesono s.v. *albero*, Boerio s.v. *alboro*, Bustico s.v. *albero*, DizMarina s.v. *albero*, VocMarina s.v. *albero*, VocNautico s.v. *albero*

Sostegno verticale di legno che porta le antenne e i pennoni.

B (c. 41r): E p(er) questo muodo se fa tute raxio(n) de albory de proda a tute nave sì grande chomo piçiole.

B (c. 42r): Nave che avesse alboro i(n) proda de pasa 18 vorave d'alboro de meço pasa 16 piè 4.

B (c. 47v): Se tu vos saver ço che tu vuos de antenna i(n) meço, fa senpre chosì: p(er) ogni paso che tu as d'alboro i(n) pope fali .j^o. pè plu d'antenna p(er) paso.

L (c. 48r): Questo sì è un alboro destexo i(n) ttera de pasa 40.

L (c. 48r): Questo sì è un alboro schavazado de pasa 16. E la zima ttocha i(n) ttera e su xé pasa 10. El ttrocho(n) xé pasa 6 e tte doma(n)do quanto che sé da la zima p(er) fina al pè.

F (c. 35r): Vole legname d'arboroda proda bolgare 5, bigote 4, miniselli 25.

F (c. 47v): Arboroda de passa 15 vole arboroda meço de passa 14; per q(ue)sta raxon farai simelme(n)te le altre.

Le locuz. sottolineate sono tre: i) *alboro da/de/in proda*; ii) *alboro de mezo*; iii) *alboro in pope*. Per comprendere cosa designino è fondamentale considerare le tipologie di imbarcazioni descritte nelle sezioni da cui le locuz. sono estrapolate. Ognuno dei manoscritti editi, infatti, riporta le regole per la costruzione sia di galee che di navi tonde, le quali presentano alberature differenti.

Possiamo dunque affermare che le locuzioni i) e ii) si riferiscono sempre, nel corpus, a navi a due alberi a vela latina (ad eccezione dell'attestazione *albero in mezo* di B, per cui vedi sotto). Confermiamo, quindi, la terminologia in uso tradizionalmente per questa tipologia di imbarcazioni che indica con i) l'albero principale, ovvero quello destinato alla vela più grande, e con ii) l'albero di mezzana, a poppavia di i).

Meno chiara, invece, l'individuazione del referente della locuzione iii), la quale è documentata in B in una sola attestazione, all'interno della descrizione di una cocca alla bavonesca. È fatto noto che, fin dal Trecento, si diffonda l'abitudine di fornire le cocche [→ **chocha** s.f.], armate a vela quadra, di un secondo albero a poppa (Bellabarba 2015: 16). Si immagina che la locuzione iii) si riferisca a quest'ultimo, anche se poche righe prima e nel medesimo paragrafo, si fa riferimento anche all'*albero in mezo*, che abbiamo detto essere posizionato sulla parte poppiera. Considerando impossibile che vi fossero due alberi con la medesima dislocazione, si immagina che le locuzioni ii) e iii) potessero essere sinonimiche per le navi tonde; si tratterebbe quindi di un caso di instabilità lessicale coerente con il momento di passaggio determinato dall'introduzione di un'innovazione tecnica.

Cfr. B (c. 47v): «Se tu vuos saver ço che tu vuol d'alboro i(n) meço a questa chocha, falo p(er) mitade de quello tu à d'alboro i(n) proda, se lo terà i(n)tro do choverte. E se lo to chasaro [→ **chasaro** s.m.] fose da 4 piè i(n) suso erto, fa-lo tanto plu. Digamo che lo to alboro de proda fose de pasa 20, tu vuo' far quelo de pope de pasa 11 o pluy».

[Se tu vuoi sapere quanto deve essere alto l'albero di mezzana di questa cocca, tu devi farlo alto la metà dell'albero a prua, se questo si trova ad una distanza compresa all'interno di due coperte. Ma se il tuo castello di poppa fosse più lontano di 4 piedi (=1,34 m circa), fallo più grande. Ipotizziamo che il tuo albero di prua sia alto 20 passi, allora tu dovrai fare quello di poppa di passi 11 o più.]

Per quanto riguarda l'aspetto fonetico delle forme, sottolineiamo il mantenimento della vocale postonica latina in tutte le attestazioni del corpus. Forme piene con dissimilazione consonantica (-l-/-r) sono le uniche attestate in B e L. Al contrario, forme senza dissimilazione consonantica (-r-/-r-) sono documentate esclusivamente in F.

venez.	XV pm. MichRodi (<i>alboro, albori, albori</i>); XVex. RagAntique (<i>alboro, albory, arbore, arboro</i>)
genov.	1351 Reg. 690 (c. 2r: <i>albor magnus; alboro de proa</i>); 1390 Reg. 729 (c. 12v: «Item <i>arborum</i> de proda [...]. Item <i>arborum</i> de medium...»)
Francia med.	Fourquin/Rigaud s.v. <i>arbre, albre</i> 1248; 1547-1550 STO (c. 7: «Pour l'acoursier, apostis, ragioles, tappieres et trinquet fault dix <i>arbres</i> sapin à dix escuz la piece, et le <i>grand arbre</i> à vingt escuz sol...» [cfr. v. nel gloss.])

cat.	DCVB s.v. <i>arbre</i> Pere IV, <i>Crònica</i> ; 1419 INV1 (c. 1r: «Ítem, <i>arbra</i> de la migana, ab car e pena...»); 1452 INV2 (<i>alber, arbre</i>)
------	--

alieva s.f. ~ Etimo non chiaro: da *allevare* oppure da una locuz. avv. *a leva*.

alieva (B c. 17v)

* * *

• DizMarina s.v. *leva* [*a leva*, 'del modo di issare, alare, tirare camminando e traendo la fune cui è attaccata la resistenza, di maniera che il moto sia continuato']

* * *

Signif. incerto: *leva*?

B (c. 17v): [V]ol de alieva pasa 12 de menador.

Vuole 12 passi di menadore come leva.

Secondo Bellabarba (1988: 226), i *menadori* [→ **menador** s.m.] rientrerebbero tra le funi necessarie per il sistema di tiraggio delle sartie dell'albero. Modernamente anche noti con il nome di *corridori*, si tratta genericamente di cavi che servono a tesarne degli altri di maggiori dimensioni.

Sosteniamo che *alieva* sia forma prefissata per *leva*. Argomenti a favore di questa ipotesi sono il contesto di F a c. 19r (*Menaor per anize de passa 120 de' pesar el passo lbr. ***. E de q(ue)sto se fa lieva in chassadori e deschassadori e aniza e fren de timo(n) e maistra.*).

venez.	XV pm. MichRodi (c. 158b: «Menaor per anize de passa 120 el paso libre***. E de questo se fa <i>lieva</i> in chasadori e deschasiadori e anize e fren de timon e maistra» identico al contesto di F (c. 19v).
--------	--

alliza s.f. > **aniza** s.f.

amaistramento s.m. ~ Da → **amaistrar** v.

amaistramento (B c.47r; F cc.1r, 3v, 5v, 14r, 16r, 20r, 27r, 33r, 45r, 47r, 104v, 112v)

* * *

◦ TLIO s.v. *ammaestramento* [*Parافر. Decalogo*, XIII m.; *Cronica de li imperadori*, 1301]

* * *

Insieme di indicazioni teoriche finalizzate ad un risvolto applicativo; insegnamento.

B (c. 47r): ...sì è .jº. chapitolo lo qual fa me(n)cion ed amaistramento a tuti quely che vuolese alborar una nave, lo qual i(n) tuto chosì chontien.

F (c. 1r): Questo serà lo amaistrame(n)to de far una galea del sexto de Fiandra...

F (c. 27r): Questo serà lo amaistrame(n)to come se de' meter le maistre de questa n(ost)ra galea sotil.

Sost. attestato anche in *Zibaldone da Canal*, 1310/30 (Stussi 1967: 34).

venez.	XV pm. MichRodi (<i>amaistramento</i>); 1444-1445 RaxMarineri (p. 99: « <i>amaistramento</i> de tayar vele de passa 5 inchina de passa 22»); XVex. RagAntique (p. 153: « <i>amaistramento</i> de taiar velle»)
--------	--

amaistrar v. ~ Da *maestro*

amaistra (B: c.43v), *amaistrado* (B: c.16r), *amaistrar* (B: cc.16r,17v,20r,42r), *amaistrarà* (F: c.16r), *amaistrerò* (F: c.107r)

* * *

◦ TLIO s.v. *ammaestrare* [*Proverbia que dicuntur*, XII u.q.²⁴⁵]

* * *

Spiegare qsa a scopo didattico, per fornire competenza professionale.

B (c. 16r): Anchora te voio a maistrar questa raxio(n) la qual si enseña a dar groseça a tuta sartia che fa luogo a chadaun navilio p(er) molti scleti muody e bony.

B (c. 17v): P(er) questa raxio[n] chomo apar, te voio a maistrar p(er) che muodo se pò far .j^a. nave piçiola d'un galipo d'una gra(n)da che fose bona. Questo si è lo so modo.

F (c. 16r): Questo te a maistrarà come se de' metere le maistre del sexto de la galea dita cioè de Romania.

venez. XV pm. MichRodi (*amaistrar, amaistrarà*); XV ex. RagAntique (p. 24: «Note che te *amaistra* como tu die' saver...»); XV AlgRaxon (*amaistrar*)

AMANTE > **manto** s.m.

AMANTICELLO > **manteseli** s.m.pl.

AMMAESTRAMENTO > **amaistramento** s.m.

AMMAESTRARE > **amaistrar** v.

amo s.m. ~ DEI s.v. *amo*.

amo (F: cc.9v, 31r)

* * *

◦ GlossNautique s.v. *amo* [rinvia ad *anco*, XV pm. F]

* * *

Signif. incerto: canapo che salda l'antenna all'albero?

F (c. 9v): Vole a m o uno de passa 50, de' pesar el passo lbr. 4.

F (c. 31r): Questa nostra galea sutile vole un a m o de passa 35, de' pesar el passo lbr. 3.

Trattandosi di un canapo lungo, tra i 50 e gli 80 metri, Jal (GlossNautique s.v.) suppone un errore del copista per *anco*, basandosi sul fatto che il peso attribuitogli corrisponda esattamente a quello dell'*anqui* in STO (c. 11v).

Effettivamente l'*anchino* (cfr. VocMarina s.v. *anchini* 'funi poste tra le costiere che servono per tenere congiunta l'antenna all'albero col mezzo delle trozze) non è mai documentato nel corpus. Il primo paragrafo citato dichiara di riportare tutte le sartie necessarie per *achordar l'arbor*, indicazione che avalla l'ipotesi di Jal, seppur non in maniera dirimente. In assenza di riscontri più convincenti accettiamo la corrispondenza *amo* = *anco*, senza necessariamente supporre un errore del copista.

²⁴⁵ In realtà s.v. *ammaestrare* (datata 07.07.1999) il TLIO non cita come prima att. l'occorrenza nei *Proverbia que dicuntur* ma quella in Ugucione da Lodi, *Libro* (XIII in.), probabilmente perché il testo venez. è stato inserito successivamente nel *Corpus OVI*.

venez.	XV pm. MichRodi (<i>amo</i>); XVex. RagAntique (p.99: «I ^a peza I ^a per <i>amo</i> e per soste passa 120...»)
--------	---

ànchora s.f. ~ LEI s.v. *ancora*

anchora (B: c.16r; F: cc.48v, 54r, 77r), *anchore* (B: cc.16r, 43v, 44r, 44v, 45r, 46r, 46v; F: cc. 42v, 48r, 51r, 51v, 52v, 53r, 74v, 93r, 94v, 96r, 98v, 99v, 100r)

* * *

◦ TLIO s.v. *ancora 1* [*Pamphilus volg.*, 1250]

• Bardesono s.v. *ancora*, Boerio s.v. *ancora*, Bustico s.v. *ancora*, DizMarina s.v. *ancora*, GlossNautique s.v. *ancora*, VocMarina s.v. *ancora*, VocNautico s.v. *ancora*

* * *

Strumento di ferro usato per ormeggiare l'imbarcazione.

B (c. 16r): Vol .j. anchora de l. 500.

F (c. 51r): Anchore 3 una di l. 450 e l'altra di 400 e la 3^a de 500.

venez.	XV pm. MichRodi (<i>anchore, anchure</i>); XV ex. RagAntique (p. 12: <i>anchora</i> ; pp. 15, 18, 100: <i>anchore</i>)
genov.	1351 Reg. 690 (<i>anchore, ancora, anquora</i>)
Francia med.	Fourquin/Rigaud s.v. <i>ancora, ancola</i> 1178 ca.; 1547-1550 STO (c. 16v: «Fault aussi en un une galere trois roissons et une <i>anchre</i> de respit...» [cfr. v. nel gloss.])
cat.	DCVB s.v. <i>ànchora</i> Lull, <i>Libre de Contemplació en Deu</i> ; 1419 INV1 (c. 4v: «Ítem, una <i>ànchora</i> de dues maras cepada»; c. 37v: «Ànchoras e ruçons de la dita gallera "Sent Chr(i)stòfol"»)

aneli s.m.pl. ~ LEI II s.v. *anellus*

aneli (B: cc.43r; F: cc.63r, 91v, 92r, 92v, 93r, 93v, 94v, 95r, 95v, 96r, 96v, 97v, 98r, 98v, 99r, 99v, 100r; L: c.14v), *anelli* (F: c.10v), *anely* (B: cc.41v, 43v, 47r)

* * *

• Bardesono s.v. *anello*, DizMarina s.v. *anello*, VocMarina s.v. *anello*, VocNautico s.v. *anello*

* * *

1 Strumento di forma circolare di corda o di metallo.

F (c. 99v): Popesi e aneli de le sue bigote peze 2, de passa 50 l'una, de lbr. 4 el passo in terzo. Staxi e aneli de le sue bigote peza .j., de passa 62, de lbr. 6 el passo in terzo.

1.2 Rif. agli alberi.

B (c. 47r): Chi volese alborar .ja. nave s'i piçiola chomo granda questo s'è lo so muodo lo qual se de' far: de' meter li so anely entro lo terço e lo quarto che serano a dir chosì.

1.3 Rif. all'ancora.

F (c. 93r): Una tortiza vechia p(er) imbochar l'arborio e aneli de anchore de lbr. 8 el passo.

F (c. 100r): Sartia vechia. Tortiza vechia per imboiar l'arborio e aneli de le anchore lbr. 1500.

venez.	XV pm. MichRodi (<i>anelli</i>); XVex. RagAntique (<i>aneli</i>)
cat.	DCVB s.v. <i>anell</i> Muntaner, <i>Crònica</i> ; 1419 INV1 (c. 161r: «Ítem, una scala per entrar e exir de galea gornjda de <i>anells</i> e xapons e rambador»); s.m. XV ARX (<i>anells d'estiva</i>)

aniza s.f.

allize (F c.10r), *aniza* (F: cc.19v, 48r), *anize* (F: cc.9v, 19r, 19v, 31r, 33v), *niza* (F: c.64v), *nize* (F: cc.63r, 66v, 74v, 75r, 76v, 79r)

* * *

◦ GlossNautique s.v. *aniza* [XV pm. F], VocNautico s.v. *aniza* [XV pm. F]

* * *

Signif. incerto: cima dell'albero e del timone?

F (c. 10r): Vole menaor .j. per allize de passa 120, de' pesar per passo lbr. 2 ½.

F (c. 19r): Anize 2 de passa 5 l'una de' pesar el passo lbr. ***.

F (c. 19v): Menaor per anize de passa 120 de' pesar el passo lbr. ***.

F (c. 31r): E vole 2 menaori d'anize de passa 8 l'uno, el passo lbr. 2.

F (c. 33v): E vole esser longe le anize tanto q(uan)to è tuto lo timon longo.

F (c. 64v): Vole de niza passa 4. Vol menador de niza passa 16. Vole niza curta passa 12 et ½.

F (c. 79r): Et vole per le nize de timoni passa 20 de lbr. 3 el passo.

Per Jal (1840: 69) *allize* sarebbe forma corrotta di *anize*. Pare plausibile ipotizzare un'alternanza laterale/nasale per la varietà venez. pensiamo, ad esempio, al celeberrimo caso di *lenzuolo/niziol*.

A favore del trattamento delle due entrate come varianti formali, avanziamo anche un dato contestuale; cfr. in particolare gli ess. a cc. 10r e 19v di F.

Sottolineiamo l'alternanza tra forme con e senza *a* iniziale (nettamente maggioritarie le prime). Jal (1840: 69) sostiene che l'*aniza* sia una drizza, ovvero una cima usata per issare le vele e i pennoni. Dello stesso avviso anche VocNautico s.v. Non possiamo fare a meno di notare, però, che i contesti del corpus appartengono a paragrafi relativi all'albero e al timone. Nei primi casi, le *anize* ricorrono tra le sartie necessarie per corredare l'alberatura, soprattutto in concomitanza con il →**menador** s.m. Negli altri, l'*aniza* ha la stessa lunghezza del timone, al quale sembrerebbe afferire.

venez.	XV pm. MichRodi (<i>alliza, anise, anize, anyze</i>)
--------	--

antena s.f. ~ LEI II s.v. *antemna*

antena (B cc. 16v, 17r e *passim* [58 ess.]; F 30 occ.), *antene* (B c. 40r; F c. 62r), *antenna* (F 148 occ.), *antenne* (F 8 occ.), *anttena* (L c. 15v)

* * *

◦ TLIO s.v. *antenna* [Bono Giamboni, *Orosio*, 1292; *Doc. venez., Contratto per armamento e noleggio di una galea* 1311 (Stussi 1965)]

• Bardesono s.v. *antenna*, Boerio s.v. *antena*, Bustico s.v. *antenna*, DizMarina s.v. *antenna*, GlossNautique s.v. *antenna*, VocMarina s.v. *antenna*, VocNautico s.v. *antenna*

* * *

Asta di legno, in posizione trasversale rispetto all'albero, a cui si allaccia il lato superiore di una vela.

B (c. 16v): Antena vuol piè 8 p(er) paso de quello che sé longo l'alboro.

L (c. 15v): Raxo(n) de anttene. Tta(n)tti pasi quantto è lo(n)ga ligada ttanti piè à de dopio, e questo tte digo p(er)ché el tte bisogna saverlo p(er) poder far un ve(n)ttame hover un stelo.

F (c. 47r): Questo serà lo amaistrame(n)to de far arbori e antten(n)e de grosseza.

venez.	XV pm. MichRodi (<i>antena, antene</i>); XVex. RagAntique (<i>antena, antene</i>)
genov.	1351 Reg. 690 (<i>antena, antene, anthene</i>)
Francia med.	Fourquin/Rigaud s.v. <i>antenna, antena</i> 1180-1225; 1547-1550 STO (c. 12v: «Cap pur faire engins aulx <i>antennes</i> au poix d'ung quintal...» [cfr. v. nel gloss.].
cat.	DCVB s.v. <i>antena</i> Llull, <i>Libre de Contemplació en Deu</i>

antenal s.m. ~ Da → **antena** s.f.

antenal (B: cc.20r, 20v), *antentali* (F: cc.56r, 98r), *antental* (F: cc.20v, 21r, 31r, 43r, 43v, 45r, 47r, 72v, 101v, 102r, 104r, 104v, 106r, 106v, 108v, 109r, 110r, 113r, 115r, 117r, 118r, 119r, 122r), *antentali* (F: cc.92r, 92v, 93v), *antental* (L: c.15r), *atentali* (F: c. 58r)

* * *

◦ GlossNautique s.v. *antental* [XV pm. F], PanteraGloss s.v. *antennale* [1614]

• Bardesono s.v. *antennale*, Bustico s.v. *antennale*, DizMarina s.v. *antennale*, VocMarina s.v. *antennale*, VocNautico s.v. *antennale*

* * *

Lato di inferitura della vela all'antenna.

B (c. 20r): E questa raxio(n) vuol chadauna vela de chocha sì grande chomo piçiola, e senpre quanto sì è p(er) antental la mità de quello vuol de chaçuda.

L (c. 15r): Raso(n) de vele de choche de passa 16. I(n) antental vuol de chazuda a la cholona de mezo passa 8 e a le bugne quantto piase a chi l'à far.

F (c. 20v): E chi volesse far la soa serzena per raxon, vella de passa 20, 10 via 20 fa 200. Abati la longeza de l'antental, reman 180 e tante lbr. de' pesar la soa serzena de passa 20.

F (c. 31r): E vole velle 3. Artimon longo in antten(n)al passa 15. Terzarolo de passa 12. La mezana de passa 8. Le rason de far dite velle è scripta de sopra.

Secondo alcuni strumenti (cfr. LEI, VocMarina, VocNautico) *antennale* indicherebbe in maniera specifica il lato di inferitura delle vele latine. In molti dei nostri contesti, *antennale* viene usato in riferimento alle vele quadre di una cocca [→**chocha** s.f.]. Sosteniamo perciò che il significato della voce vada esteso a tutti i tipi di vela.

venez.	XV pm. MichRodi (<i>antental</i>); XVex. RagAntique (<i>antental</i>); XV AlgRaxon (<i>antental</i>)
Francia med.	Fourquin/Rigaud s.v. <i>antental, antenau</i> 1316-18 'envergure d'une voile latine, côté fixé à l'antenne, longueur de cette envergure'
cat.	1452 INV2 (c. 55r: «Primo .ij. tre(us) no(us) de cotó quascú de .xxxxviii. vessos p(er) <i>antental</i> ...») prima att. in cat., DCVB non registra la v.

ànzolo s.m. ~ Etimo incerto: secondo alcuni da *acia* per altri da ANGELUS.

ançolo (B: cc.17r, 43v, 44r, 44v, 45r, 46r, 46v, 47r), *ançolo* (B: cc.45v, 47v), *anzolo* (F: cc.10r, 19v, 31r, 35r, 35v, 36r, 39v, 40v, 41v, 62v, 64v, 66v, 67r, 74v, 75r, 77r, 79r, 79v, 91v, 94r, 95v, 97r), *anzoli* (F: cc.77r)

* * *

◦ GlossNautique s.v. *anzolo* [XV pm. F], TLIO s.v. *acciolo* [*azolo* 'corda di una nave, elemento del sartame': Jacopo della Lana, *Inf*, 1324-28]

• DizMarina s.v. *angelo* 'guida di pedarola di una randa'

* * *

Cavo dell'alberatura.

B (c. 17r): Vol de menali d'ançolo pasa 40.

F (c. 10r): Vole anzolo longo de passa 40, de' pesar per passo lbr. 2 ½.

F (cc. 39v-40r): L'anzolo de l'arboro da proda vole esser tanto longo q(uan)to è lo tuo arboro 3 volte da la choverta in su, de' pesar el passo lbr. j. ½.

Cfr. Corpus Ovi per att. in *Poes. music. XIV*: «-Ado' le fonde? - Cala l'anzolelo. - / - Adentra pozza, mola de la sosta.-» (Maestro Pietro, madr. 3, p. 5). Non sono d'aiuto le note dell'editore, che sostengono l'ipotesi di Jal, per noi non convincente.

Nei testi del corpus, l'*anzolo* è sempre citato in paragrafi relativi ai fornimenti dell'albero. Consideriamo ragionevole, per questo, accantonare l'attribuzione semantica maggioritaria nella bibliografia che vuole l'*anzolo* come un 'cordino di una randa' (cfr. DizMarina s.v. *angelo*, LEI s.v. *angelus*, VocNautico s.v. *angiolo*).

Più interessante la posizione di Jal (cfr. GlossNautique v. *anzolo*), il quale sostiene che *anzolo* rappresenti la variante veneziana dell'italiano *ancholo* (VocMarina s.v. *anchini* 'funi poste tra le costiere che servono per tenere congiunta l'antenna all'albero col mezzo delle trozze), diminutivo di *ancho*. La proposta è tanto intrigante dal punto di vista semantico, quanto improbabile da quello formale. Va ricordato, inoltre, che alla voce [→ **amo** s.m.], abbiamo avanzato l'ipotesi di una corrispondenza tra l'*anco* e l'*amo*. Non è economico postulare che il medesimo referente avesse a Venezia anche il nome di *anzolo*.

A favore della corrispondenza si schiera anche Bellabarba (1988:231). Pur essendo difficile controbattere a ricostruzioni tanto accurate, per i motivi sopra esposti preferiamo essere cauti nella definizione.

venez.	XV pm. MichRodi (<i>anzelo, anzolo, anzollo</i> [«L'anzollo del'alboro da proda vol eser tanto longo chomo è lo tuo alboro 3 fiade de la choverta in suxo»]); XVex. RagAntique (pp. 98, 106: <i>anzolo</i> ; pp. 12, 15, 16, 18: <i>anzello</i> ; p. 199: <i>anzeli</i> ; p. 12: <i>anzelli</i> ; pp. 16, 18: <i>anzelly</i>)
--------	---

APOSTICCIA > **postiza** s.f.

APRIRE > **averzer** v.

arboro s.m. > **alboro** s.m.

àrgana s.f. / **àrgano** s.m. ~ DE LI2 s.v. *àrgano*

argana (F: cc. 52r, 53r, 93r, 96r, 97v, 98v, 100r, 104v), *argano* (F c.12r)

* * *

◦ GlossNautique s.v. *argano* [XV pm. F], TLIO s.v. *àrgano* [1314 Fr. da Barberino, *Doc. Am.* || *argana*²⁴⁶]
 • Bardesono s.v. *argano*, Bustico s.v. *argano*, DizMarina s.v. *argano*, VocMarina s.v. *argano*,
 VocNautico s.v. *argano*

* * *

Apparecchio meccanico usato per manovre di forza. «La corda da tirare viene avvolta attorno alla campana. Il movimento di rotazione viene dato all'argano [...] dalla forza di uomini che spingono delle aste di legno infisse radialmente in opposti fori praticati superiormente alla campana. A bordo gli argani sono usati per salpare le ancore, tirare cavi per l'ormeggio e il tonneggio» (DizMarina s.v. *argano*).

F (c. 12r): Vole un a r g a n o longo passa 3 ½ grosso pedi 4.

F (c. 52r): Cavo d'argana chomeso pia in quarta di q(ues)to vol ess(er) i manti di frasconj.

F (c. 104v): Et p(ri)ma le soe serzene in gratil bagna-le e meti-le a sugar e tira-le a l' a r g a n a perch(é) no(n) te venga a regrignar, imperciò che ogni chao novo sé longa mezo pè per passo.

Non stupisce che la variante *àrgana* sia la più attestata nel corpus. Sull'alternanza tra esiti con *-a* e con *-o* rinviamo a Castellani (2000: 155-156):

l'area d'elezione per il passaggio da τάργνα a (el)l'argana (da cui secondariamente (el)l'argano) è a parer mio quella esarcale-veneziana: Venezia ha conservato fedelmente fino a oggi il primitivo *-a*, e nell'Esarcato s'avevano le condizioni più favorevoli per una trasposizione ragionata del sintagma greco.

venez.	XV pm. MichRodi (<i>argano</i>); XV ex. RagAntique (<i>argano, argani</i>)
Francia med.	Fourquin/Rigaud s.v. <i>arguil, argue</i> 1298 'cabestan'
cat.	DCVB s.v. <i>argue Consolat</i> ; 1452 INV2 (<i>arga</i>)

arganeli s.m. ~ Da → **àrgano** s.m.

arganali (F: c.75r), *arganeli* (F: c.77r), *arganelli* (F: c.79r)

* * *

◦ GlossNautique s.v. *arganello* [1607 Crescenzo]

* * *

Piccolo *argano*.

F (c. 75r): E vole 2 rahi per li arganali de proda. E vola 6 rahi per li arganali da pope.

F (c. 77r): [...] e rahi 2 per li arganeli da proda, e rahi 6 li arganeli da pope.

venez.	XVex. RagAntique (<i>arganeli; arganelli; arganelly</i>)
genov.	1351 Reg. 690 (<i>arganels de p(ro)a; arganels a pope</i>) le forma sembrerebbe occitaniche più che genov.
Francia med.	Fourquin/Rigaud s.v. <i>arganel, arganellus</i> 1301 'sort de bossoir basculant utilisé sur les galères et les chaloupes annexes de plus grands navires pour déraiper l'ancre'
cat.	DCVB s.v. <i>arganel</i> 1331 Capmany, <i>Memorias Històricas</i> ; 1419 INV1 (<i>arganel, arguanel</i>); 1452 INV2 (c. 234r: «Íte(m), .ij. <u>arganellos de proa...</u> »)

²⁴⁶ «Francesco da Barberino trae i suoi vocaboli nautici dal veneziano» (Castellani 2000: 155).

argòla s.f. ~ DEI s.v. *argòla*

argola (F c.89r), *arguola* (L c.56r)

* * *

◦ TLIO s.v. *argudola* [*Lio Mazor* (ed. Elsheikh), 1312-14], GlossNautique s.v. *arguola* [1431 *Viaggi di P. Quirino* (Ramusio 1550)]

* * *

Barra del timone.

L (c. 56r): La soa *arguola* die e(sser) lo(n)ga ttantto quantto xé lo(n)go ttutto el ttimo(n).

F (c. 89r): L'*argola* vol esser longa tanto q(uan)to è lo timone.

Sull'etimologia cfr. anche Cortelazzo 1970 (s.v. *argola*, *arigola*) e Marcato 1982 (s.v. *argola*), da un *ERGATULA < lat. ÉRGATA 'argano', a sua volta dal gr. *ergátes*, con l'influsso del suff. *-ola*, *-uola*; è voce che si trova anche nei dial. istriani e dalmati.

arlenga s.f. ~ DE LI s.v. *ralinga*

arlenga (F cc.43v, 44r, 45r, 45v, 46r, 46v, 52v, 92r, 101r, 102r, 103v, 104r, 104v, 105r, 106r, 106v), *arlenge* (F cc. 43r, 43v, 44v, 46r, 46v, 92r, 92v, 93v, 95r, 99r, 102r, 103v, 104v, 106r, 106v)

* * *

• Bardesono s.v. *ralinga*, Bustico s.v. *ralinga*, VocMarina s.v. *ralinga*

* * *

1 Corda di rinforzo che viene cucita lungo i bordi della vela.

F (c. 43v): Raxon de sartia ch(e) va in q(ue)sta, cioè anten(n)al e gratil e arlenga.

F (c. 43v): E vole una peza de chavo de passa 35 per arlenge da erto e da basso, e vole pesar per passo lbr. 3 ½.

F (c. 52v): Arlenga, brioli e picharessa e altra sartia come aspecta a la nave.

F (c. 99r): Arlenge per 2 vele peza .j., de passa 30, de lbr. 3 ½ el passo in q(ua)rto.

2 Un lato della vela.

F (c. 45r): E arma la tua vella in arlenga passa 8 ½, imperciò ch(e) la tua arlenga sempre tira, crescerà ½ passo. Aricorda-ti a meter meulo e marafoni e stropi et de far le sache de l'arlenga e de le schote [→ **schote** s.f.pl.].

F (c. 101r): Un taglio de passa 16 vole de chazuda passa 7 in brio e in arlenga passa 8.

F (c. 106v): Et q(ua)n tu haverai tagliate q(ue)ste 11 ferse, taglia poi la sua arlenga longa pedi 7 e impila de tuta tela.

2.1 Signif. incerto: guaina formata ripiegando su sé stesso un bordo della vela usata per cucirvi i cavi di rinforzo?

F (c. 43r): [...] e vole haver ceschaduna d'esse pedi 2 longa più ch(e) la vella per lo arvolzer de le arlenge.

F (cc. 45r/45v): E q(ua)n haverai tagliato 11 ferse, taglia la tua arlenga tanto ampla de tuto chanevazo dopia, vole esser longa passa 2 pedi 3.

F (cc. 106v-107r): Le arlenghe voleno esser armade pedi 6 ½, ricordando-ti far sache da erto come da basso de le sue arlenghe, ricordando-ti de meter ma(n)teleti de soto e de sopra e da ladi quando tu armi le tue vele così grande come pichole.

Oltre che in F, *arlenga* è documentata in MichRodi, con cui F condivide alcune sezioni. In mancanza di altri riscontri di *arlenga* in varietà italiane antiche, possiamo solo segnalare l'esistenza a distanza di secoli della forma *ralinga*, forma metatetica anche se non è dato stabilire in quale direzione. Le *ralinghe* sono le corde cucite tutt'intorno alle vele, per rinforzarle (cfr. VocMarina s.v.).

Nel corpus la situazione semantica non è chiara. Sotto il signif. 1 riuniamo i periodi in cui le attestazioni sono elencate in concomitanza a riferimenti a sartie e cavi; sotto il significato 2 collochiamo alcuni dei contesti in cui *arlenga* sembra riferirsi ai bordi delle vele.

venez. XV pm. MichRodi (*arlenga, arlenghe*)

armadura s.f. ~ LEI III s.v. *armātūra*

armadure (B: c. 19v; F: cc.75r, 77v, 79v, 119r), *armature* (F: c. 66r)

* * *

◦ TLIO s.v. *armatura* ['equipaggiamento di armi, armamento': Ugucione da Lodi, *Libro*, XIII in.; Fr. Grioni, *Santo Stady*, 1321]

• Bustico s.v. *armatura* ['qualità e disposizione degli alberi e delle vele'], GlossNautique s.v. *armatura*, VocNautico s.v. *armatura*

* * *

1 Rifornimento di armi.

F (c. 79v): Armadure necessarie a la dita galia. Anchora vole la dita galia choraze 120 e arme de testa 120 e pavesi 120. Lanze de man 20. Lanze da posta 40.

2 Signif. incerto: insieme dei rinforzi di una vela?

B (c. 19v): E puo' açonçi lo drapo i(n)senbre e puo' deschusi la paloma fuora e schome(n)ça da chavo e vien taiando fuora tute le armadure da alto o da baso.

F (c. 66r): E comenza da octavo e veni tagliando fora tute le armature da alto e da basso e poi va donando terzo drapo da basso.

F (c. 119r): E qua(n)to tu voi manchar la vela, ma(n)cha-la e poi descosi binde e comenza da chavo. E veni tagliando tute le armadure da erto e da basso e q(ua)n tu hai descosido un terzo de passo.

venez. XV ex. RagAntique (*armadura*)

armaieti s.m.

armaieti (F: cc.94r, 95v, 98v, 100r)

* * *

Signif. oscuro.

F (c. 94r): Armaieti in q(ua)rto per le vele peze 6, de passa 60 l'una, de onze 3 el passo in q(ua)rto.

F (c. 95v): Anzolo de brio passa 30 in peza .j. de lbr. .j. el passo in q(ua)rto. Armaieti 6 peze per le bonete de onze 2 ½ el passo, de passa 60 l'una in q(ua)rto.

F (c. 100r): Cusadure per medoli e arma i eti de bonete [→**boneta** s.f.] e per ochieti.

Signif. oscuro. L'analisi dei contesti offre spunti minimi per l'interpretazione: le occorrenze sembrano riferirsi proprio alle vele.

armar v. ~ LEI III s.v. *armare*

arma (F: cc.45r, 46v, 101v, 104v, 106r, 106v), *armada* (B: cc.17r, 17v; F: cc.46r, 106r), *armade* (B: c.17v; F: cc.46r, 46v, 73r, 106r, 106v), *armado* (F: c.87r), *armala* (F: c.61r), *armando* (F: c.89v), *armar* (F: cc.21r, 45r, 46r, 56v, 101v, 104r, 104v, 106r, 117r), *armarle* (F: c.106r), *armarsi* (F: c.55v), *arma-se* (F: c.108v), *armasti* (F: c.46r), *arme-la* (F: c.61r), *armi* (F: cc. 47r, 61r, 107r)

* * *

◦ GlossNautique s.v. *armar* [*Navig. Alvise Ca' da Mosto*, 1454], TLIO s.v. *armare* [con signif. marinaresco: *Memoriali bologn.*, 1279-1300; *Zibaldone da Canal*, 1310/30 (Stussi 1967)]

• Bardesono s.v. *armare*, Bustico s.v. *armare*, DizMarina s.v. *armare*, VocNautico s.v. *armare*.

* * *

1 Dotare qsa di maggior resistenza; rinforzare.

F (c. 87r): Uno pavese [→ **pavese** s.m.] de legno inchorado e depento e armado ...

2 Munire qsa del necessario; equipaggiare di tutto il necessario per la navigazione.

F (c. 101v): Qui come se deve armar over achordar .j. arboro.

F (c. 89v): E va armando infin a pope e taglia li diti chinali più longi l'uno de l'altro pede 1 ¼.

2.1 Rif. a una vela. Preparare secondo le giuste misure.

F (c. 45r): E arma la toa vella in anten(n)al dui pedi meno de ciò ch(e) è l'antenna longa, serà passa 15 pedi 3, imp(er)ciò ch(e) te crescerà q(ue)lli 2 pedi.

F (c. 106r): Anchora nui volemo le altre due bonete [→**boneta** s.f.] soto q(ue)ste armarle per lo modo ch(e) tu armasti quelle de sopra, cioè lo anten(n)al e in gratil da basso. Le arlenghe [→**arlenga** s.f.] voleno esser armade pedi 10 ½ p(er)ché le se destenderano q(ue)llo mezo pede.

2.1.2 Sost.

F (c. 21r): E meti me(n)te a l'armar de q(ue)sta nostra vella de sopra...

venez. XVex. RagAntique (*arma; armada; armade; armar*)

arpese s.m. ~ DE LI2 s.v. *arpese*

arpesi (F: cc.76r, 78v), *arpexi* (F: cc.8r, 73v)

* * *

◦ DizMarina s.v. *arpese* 'sorta di grappa' [sec. XIV e XV]

• Boerio s.v. *arpese*, VocMarina s.v. *arpese*

* * *

Grappa di ferro con le estremità piegate ad angolo retto con si fissano gli elementi lignei di costruzione.

F (c. 8r): E vole megliaira 8 de feramenti agudi, pironi, ar p e x i, chozoli, mascholi, axole.

F (c. 76): Anchora anderà megliaira 7 de feramenti cioè agudi, pironi, asole, ar pesi e mascholi.

venez. XVex. RagAntique (*arpexi*)

arsenà s.m. ~ DE LI2 s.v. *arsenale*

arsenà (F: cc.83v, 94v, 96r)

* * *

◦ TLIO s.v. *arsenà* [*Doc. venez., Vendita di cavo*, 1305 (Stussi 1965)]

• Bardesono s.v. *arsenale*, Boerio s.v. *arsenàl*, Bustico s.v. *arsenale*, DizMarina s.v. *arsenale*, GlossNautique s.v. *arsena*, VocMarina s.v. *arsenale*, VocNautico s.v. *arsenale*

* * *

Complesso architettonico destinato alla costruzione di imbarcazioni.

F (c. 83v): Queste cinq(ue) sorte de agudi da conto sop(ra)scripte valeno al precio basso del a r s e n à, cioè doe lbr. el centenaro de peso.

F (c. 95): Sartia vecchia de l' a r s e n à per chonduli e schovizuoli e miseli e chodete de taie palonie per la banda lbr. 1000 e resti 3 per el bonpreso e per la schaleta de la mezana.

Cfr. Cortelazzo 1970 (s.v. *arsenàl*).

Francia med. Fourquin/Rigaud s.v. *arsenal*, *arsena* 1274; 1547-1550 STO (c. 4v: «Pareillement de l'arcenal qu'il fault pour le reduict des fournimens et autres choses de la dicte armée...» [cfr. v. nel gloss.]

cat. DCVB s.v. *drassana* 1230; 1452 INV2 (c. 235v: «en lo portal maior d(e)la dita *draçana*...»)

artimon s.m. ~ LEI III s.v. *artemo*

artemon (B: c.19v; F: c.20r), *artimon* (B: cc.19v, 20r; F: cc.20r, 31r, 31v, 66r, 74r, 76v, 78v, 119r), *artimone* (F: c.108r), *artimoni* (F: c.108r), *arthimoni* (F: c.55v)

* * *

◦ GlossNautique s.v. *artimo 1* [Dante, *Commedia, Inf.*, 1321], TLIO s.v. *artimone* [Dante, *Convivio*, 1304-7; *Doc. venez. Contratto per armamento e noleggio di una galea*, 1311 (Stussi 1965)]

• Bardesono s.v. *artimone*, Bustico s.v. *artimone*

* * *

Vela maggiore.

B (c. 20r): [...] se può far le dite vele chomo è a r t i m o n e terçaruoel e papafigo.

F (c. 31r): E vole velle 3. A r t i m o n longo in anten(n)al passa 15. Terzarolo de passa 12. La mezana de passa 8.

F (c. 76v): Vele de ogni ragio(n)e che bisognano per la dita galea. Anchora vole un a r t i m o n de passa 18..

Vidos (1939: 163) propone Genova come centro di irradiazione della voce; la paternità sarebbe garantita dalla presenza dell'att. più antica della voce nella traduzione di un atto di noleggio («I voile pour l'*artimon* de LXVI goues»).

Se la storia documentale della voce è continua e di ampia diffusione, non altrettanto stabile è il suo signif.: *artimon* acquisisce una vasta gamma di signif. designando diverse tipologie di vele (principali o secondarie) e spesso anche l'albero stesso da cui sono portate.

venez.	XV pm. MichRodi (<i>artemon, artimon</i>); XV ex. RagAntique (<i>artimon</i>); XV AlgRaxon (<i>artimon</i>)
genov.	1351 Reg. 690 (<i>altimonum, artimono, artimonum</i>); Aprosio II.I s.v. <i>artimone</i> 1513
Francia med.	Fourquin/Rigaud s.v. <i>artimon, artemon</i> 1248 'mât et voile de l'avant d'un navire'; 1547-1550 STO (c. 14: «A une galere y fault aussi les voiles ensuyvantes, qui est ung bastard assez grand qui servira pour <i>artimon</i> ...»[cfr. v. nel gloss.]) «Au Moyen âge c'était la voile et le mât d'avant, vers 1515 à Bordeaux la substitution s'est opérée et à l'inverse des autres langues, dans le domaine français, la misaine est devenue le mât de l'avant et l' <i>artimon</i> celui de l'arrière» (Fourquin/Rigaud s.v. <i>artimon</i>)
cat.	DCVB s.v. <i>artimó</i> Muntaner, <i>Crònica</i> ; 1419 INV1 (c. 1v: «Primo <i>artimó</i> de .xxxx. vesos...»); 1452 INV2 (<i>arthimó, ertimó</i>) «En primer lloc, en els inventaris de galeres que hem estudiat hem pogut comprovar que l' <i>artimó</i> és sempre la més grande de totes les veles de la galera». (Garcia/Coll 1994: 123)

asta s.f. ~ DELI2 s.v. *asta*.

asta (L: cc.55v, 56r, 56v; F: cc.37r, 37v, 50r), *hasta* (F: cc.88v, 89r, 121r), *haste* (F: c.86v)

* * *

◦ GlossNautique s.v. *asta* 3 (*Introd. all'arte nautica* 1715)

• DizMarina s.v. *asta*

* * *

1 Elemento ligneo posto e alle estremità della chiglia.

L (c. 55v): Raxo(n) de nave de botti 700, vole di chavo a prova piè 36. Ertta l'a s t a da pope piè 21.

L (c. 56r): El ttimo(n) vol e(sser) piui lo(n)go de l'a s t a piè 2.

F (c. 37r): Longa l'a s t a da proda de q(ue)sta n(ost)ra chocha el terzo de la cholu(m)ba fosse longa, seran(n)o passa 4 2/3 de pede.

F (c. 88v): Et vole lanzar l'h a s t a de p(ro)da tanto q(uan)to è longa, che serave pedi 6 1/2. L'h a s t a de pope vol esser longa passa 4 1/3, el terzo de ciò che è in cholumba.

2 Signif. incerto: strumento di misura usato dal velaio? Modernamente noto come *brusca*.

F (c. 121r): Ma metiamo per adesso ch(e) la voglia pedi 8 de chazuda, toglia una h a s t a ch(e) sia per pedi 8 e fa un mezo tondo cu(m) la dita h a s t a. E parti-lo per q(ue)sta via come è

q(ue)sta de soto, intendando ch(e) li ponti voleno esser tolti per lo segno de mezo, e farà una bella vela.

Buona parte della bibliografia ritiene che *asta* equivalga a *ruota* [→ **roda** s.f.]. Per VocMarina (s.v. *ruota*), *asta* è il nome peculiare con cui si designa a Venezia questo pezzo costruttivo. In *L roda* non è mai attestato; in *F asta* e *roda* convivono, motivo per cui riteniamo azzardato sostenerne l'identificazione: ci sembra, infatti, una scelta poco economica l'utilizzo di due nomi diversi per lo stesso oggetto nel giro di poche righe.

Poco prima dell'esempio citato da c. 37r di F, ad esempio, leggiamo: *La roda da proda de q(ue)sta n(ost)ra chocha vole esser longa passa 6 1/2, cioè la mità de la cholumba*. A c. 88v la situazione è la stessa: *Et vol esser longa la roda de proda passa 6 1/2, la mità di q(ue)llo che è in columba. Et vole lanzar l'hasta de p(ro)da tanto q(uan)to è longa, che serave pedi 6 1/2. L'hasta de pope vol esser longa passa 4 1/3 el terzo de ciò che è in cholumba*.

Ipotizziamo che in questi casi *roda* designi in modo generico la parte strutturale poppiera dello scafo, mentre *asta* sarebbe il pezzo costruttivo specifico.

A questo proposito, specifichiamo che l'asta di poppa e quella di prua avevano conformazioni diverse determinate dalla rispettiva posizione: «Quella di poppa era rettilinea e a piombo, tutt'al più leggermente inclinata all'infuori. [...] L'asta di prua era più complessa a causa della sua accentuata curvatura» (Penzo 2020: 122).

venez. XV pm. MichRodi (*asta*)

averzer v. ~ LEI II s.v. *aperire* (1.c). Per la formazione cfr. Rohlfs §617.

averça (B: c.47r), *averçer* (B: c.16r), *averze* (F: cc.34r, 73r, 75v, 77v, 80r, 81r, 81v), *averzer* (F: c.75v), *avra* (B: c.16v), *avre* (F: cc. 1r, 2r, 2v, 14r, 15r, 15v, 37r, 38v), *avrir* (F: cc.13r, 18v, 30v, 33r, 37r)

* * *

◦ TLIO s.v. *aprire* [Doc. venez., *Querela di Marco Gradenigo contro Marco Delfino*, 1300 (Tomasin 2013)]

* * *

Del verbo *averzer* 'aprire' ci interessa soltanto l'uso intrans. per introdurre la misura di massima larghezza dello scafo, detta boccatatura [→ **bocha** s.f.].

B (c. 16r): *Chocha che fose de 2 over 3 chover(t)e vorave alboro de questa raxion, çoè a veder quello l'averç[er] in la choverta sovrana, sapiando che tute choche sì grande chomo piçiole vorave averçer i(n) bocha da altratanto et .j^a. p(er) desena de quello avesse de pla(n)...*

Una cocca di 2 o 3 coperte vorrà un albero che rispetti questa regola, ovvero deve tenere conto di quanto è larga la coperta principale, sapendo che tutte le cocche grandi e piccole devono misurare di boccatatura, ovvero di larghezza massima, tanto quanto misurano in piano più una unità per ogni sua decina...

F (c. 30r): *E vole un chopano longo pedi ***. Vol esser un piano pedi, vol esser erto pedi ***. Vole avrir in bocha pedi ***.*

F (c. 34r): *Arboro da proda de q(ue)sta n(ost)ra nave vole esser longo tre volte qua(n)to la nave averze in bocha.*

L'albero di prua di questa nostra nave deve essere alto tre volte quanto la nave si estende a boccatatura.

avrir v. > **averzer** v.

àsola s.f. ~ LEI II s.v. *ansula*

asola (F: c.89r), *asole* (F: cc.76r, 78v, 80v, 81v), *axole* (F: c.8r, 73v)

* * *

◦ DizMarina s.v. *axola* [sec. XIV e XV]

• Boerio s.v. *asola*, VocNautico s.v. *axola*

* * *

1 Femmina delle staffe metalliche che fissa il timone.

F (c. 80v): [...] e lbr. 500 de ferame(n)ta cioè pironi e agudi mascholi e chozoli e *asole*.

F (c. 89r): L'argola vol esser longa tanto q(uan)to è lo timone. E l'hasta de pope vole chanchari 7 e la *asola* da basso.

venez.	XV pm. MichRodi (<i>axola</i>); XV ex. RagAntique (<i>axolle</i>)
--------	---

bachalari s.m. pl. ~ LEI IV s.v. **baccum/*baccus* (1.a.)

bachalari (F: cc.73r, 78r, 80r, 81r)

* * *

◦ GDLI s.v. *baccalare 3* [1607 Crescenzi]; PanteraGloss s.v. *baccalari* [1614]

• Boerio s.v. *bacalai*, DizMarina s.v. *baccalare*, VocMarina s.v. *baccalari*, VocNautico s.v. *baccalare*

* * *

Mensole disposte lateralmente, sopra coperta [→ **choverta** s.f.], per tutta la lunghezza dell'imbarcazione a sostegno degli scalmi dei remi

F (c. 73r): A voler far una galia de la soprascripta misura [...] fa luogo legni dritti de rovere 150 per far columbe, parascosole e cente e maderi de bocha, late e corde, paramezal, verzemi e sfoi e chasele d'alboro, chadene da barcharizo e batali e b a c h a l a r i .

Baccalare 'elemento costruttivo navale', da *bacco* 'bastone', va disambiguato rispetto all'omografo *baccalare* 'giovane di rango nobile' o 'laureato', da **baccalaris* 'giovane' (cfr. LEI IV s.v.).

venez.	XV pm. MichRodi (<i>bachalari</i>); XV ex. RagAntique (<i>bachalari</i> ; <i>bachalary</i> ; <i>bachallary</i>)
--------	---

Francia med.	Fourquin/Rigaud s.v. <i>baccalar</i> 1493-94; 1547-1550 STO (c. 8: «Cent doxhuict pieces <i>baccalatz</i> à six solz la piece...») [cfr. v. nel gloss.].
--------------	--

cat.	1452 INV2 (c. 128v: «Ítem, .xxxxj. <i>bacallar</i> de galea...») DCVB registra <i>bacallà</i> ma senza att. antiche. «Reforçament de la postissa» (Garcia/Coll 1994: 61).
------	--

bacheta s.f. ~ LEI IV s.v. **baccus/*baccum*

bacheta (F: cc.64r, 65v)

* * *

Lo stesso che asta [→ **asta** s.f. §2], strumento di misura usato dal velaio?

F (c. 64r): Volendo taiar una vella de passa 4 toglì una bacheta et fai el suo passeto qua(n)to è alto el pan(n)o.

All'area venez. appartiene la prima att. (cfr. TLIO s.v. *Cronica de li imperadori*, 1301), con il significato metaforico di 'simbolo di potere e comando'. Ulteriori att. ed usi della *bacchetta* sono registrati in Boerio s.v.: b. per battere la lana, b. per prendere le rane, b. per accendere le candele e le lampade (*b. da impizzar*), b. per la caccia (*b. da vischio*). Nel contesto marinairesco qui considerato, *bacheta* sembra indicare uno strumento di misura usato dal velaio.

Per trovare traccia di un oggetto impiegato nella manifattura delle vele che corrisponda alla *bacheta*, dobbiamo cercare s.v. *brusca* (cfr. VocMarina s.v. 'regolo o bacchetta divisa in parti eguali, la quale serve ai trevieri per tagliare con le dovute proporzioni di lunghezza e di obliquità i ferzi delle vele, specialmente latine').

ballanier s.m. ~ LEI IV s.v. *ballaena* (III.1.)

ballanier (F: cc.50r, 50v)

* * *

◦ DizMarina s.v. *baloniere* [sec. XIV]

• Bardesono s.v. *baleniera*, Bustico s.v. *baleniera*, VocNautico s.v. *baleniera*

* * *

Imbarcazione veloce di dimensioni minori rispetto ad una galea.

F (c. 50r): [...] io te voglio dir di uno ballanier di passi 15 in columba, di sla(n)zo a proda piè 20, alto piè 21 a popa di sla(n)zo, zoè cader l'asta piè 2 ½ alta, piè 12 in bocha, ogni paso in columba piè 1 ½ in bocha in passi 15 ch(e) sarà longo, sarà o vignirà in bocha piè 22 ½.

Nella bibliografia spesso definita come 'nave adibita a caccia delle balene'; def. non opportuna per i nostri contesti.

La prima att. risale al 1439 (cfr. LEI s.v.). La *baleniera* è citata anche nel *De Navigazione* (1464-1465) di Benedetto Cotrugli (Falchetta 2009), testo coevo al manoscritto F. L'imbarcazione descritta da Cotrugli, il cui uso egli attribuisce ai *biscaini*, ha misure simili a quelle che leggiamo nel corpus: *in colomba XXXV gubiti*, circa 25,5 m, vicini ai 15 passi, 25 m circa, di F; *in bocca XXVIII palmi*, circa 6,9 m, paragonabili ai 22 ½ piè, 7,4 m circa, del manoscritto di Firenze.

Data la sezione del manoscritto in cui è menzionato, è probabile che *ballanier* non fosse una imbarcazione di origine adriatica.

banbaxin s.m. / **bambasina** s.f. ~ Da *bambagia*

bambasina (F cc.66v, 67r); *banbaxin* (B c.20r)

* * *

◦ TLIO s.v. *bambagino* / *bambagina* [*Doc. sen.* 1277-82; *Doc. venez., Capi di accusa in volgare*, 1281/84]

* * *

Tessuto di cotone usato per la manifattura delle vele.

B (c. 20r): Questa si è la raxion che ap(er)tien a chi vuole tute vele si grande chomo piçiole. Vuole çaschaduna peça de banbaxin che va i(n)n una vela.

F (c. 66v): Vela de passa 20 vole bambasina peze 60, haverà ferse [→*fersa* s.f.] 8 e de chanevaza br. 500.

Cfr. Cortelazzo 1970 (s.v. *bombaso*). Come spiega Bellabarba (2015: 21), il cotone con cui venivano confezionate le vele era probabilmente diverso dal cotone moderno; il solo fatto che non venisse tessuto con telai meccanici, per esempio, aveva probabilmente conseguenze sulla sua resistenza. Per questo motivo «i veneziani sentivano la necessità di rinforzarlo con *canovaccio*, un tessuto più forte, misto di cotone e canapa». Cfr. [→**chanevaza** s.f.]

Francia med. Fourquin/Rigaud s.v. *bambeysina, bombaina* 1312

bancho s.m. ~ LEIGerm s.v. **panc* 'sedile'

banchi (L cc.28r, 42v, 43r, 55v; F cc.2v, 8r, 15v, 73v, 76r), *bancho* (L c.43r; F cc. 2v, 15v), *banco* (F c.15v)

* * *

◦ GlossNautique s.v. *banco* (1607 Crescenzo), PanteraGloss s.v. *banchi* (1614)

• Bardesono s.v. *banco*, Boerio s.v. *banco*, Bustico s.v. *banco*, DizMarina s.v. *banco*, VocMarina s.v. *banchi*, VocNautico s.v. *banco*

* * *

Tavola di legno sulla quale siedono i rematori, posta perpendicolarmente alla direzione della chiglia.

L (c. 28r): Sé lo(n)ga questa fusta de ba(n)chi 26 da ertto pasa 19.

L (c. 43r): E chi vuol i(n)banchar metta la ttrizuola [→**trezola** s.f.] su el charmo postizo e faza-la andar el ba(n)cho da la ttrizuola p(er) me' la qursia [→**chorsia** s.f.] q^c.j^o. ...

F (c. 2v): E qua(n)do le inbancha la se meta la trezuola su lo schermo [→**schermo** s.m.] postizo e lo banch o bava da la trezola per mezo de la crosia ¼ de pè...

F (c. 8r): E vole bordenali 18 de albeo de passa 8 de pede .j. per far bande e soierà crusie [→**chrox**e s.f.] e castagnole e banchi.

Voce del lessico corrente, documentata nei testi del corpus con un significato specialistico, da cui deriva [→**inbanchar** v.].

La risemantizzazione e specializzazione di elementi lessicali della lingua comune è un meccanismo frequente nel vocabolario marittimo-navale, e in generale in tutti i vocabolari tecnici soprattutto se legati a mestieri ed arti pratiche.

venez.	XV pm. MichRodi (<i>bancho, banchi</i>); XV ex. RagAntique (<i>bancho; banchi; banchy</i>)
genov.	1351 Reg. 690 (<i>banchy</i>)
Francia med.	Fourquin/Rigaud s.v. <i>banc, bancus</i> 1301; 1547-1550 STO (c. 1v: «[...] il me semble estre grandement duysible à Vostre Treshaulte Maiesté avoir et tenir en ceste mer Mediterranee le nombre de soixante galeres subtiles de vingt quatre <i>bancz</i> chescune...» [cfr. v. nel gloss.])
cat.	DCVB s.v. <i>banc</i> 1493; 1419 INV1 (c. 8r: «Comta del inventarj della gallera sotil de .xxviiiij. <i>banchs</i> ...») «Lloc dels remers» (Garcia/Coll 1994: 68)

L'att. in MichRodi è la prima in it. ant.

La tendenza già visibile in alcuni esempi dal manoscritto L (*Raxo(n) de fuste de ba(n)chi* 10 [c. 55v]; *Raxo(n) de fuste de ba(n)chi* 15 [c. 55v]), è confermata dalle attestazioni del la Francia mediterranea e per il regno d'Aragona: i *banchi* venivano usati come una sorta di

unità di misura per indicare la lunghezza di alcune navi e, di conseguenza, per identificarne la tipologia.

banda s.f. ~ LEIGerm s.v. got. *bandwo* 'segno' (1.c)

banda (L cc.42r, 43r, 56v; F cc.2v, 3r, 15v, 91r, 94r, 95r, 96r, 98v, 100r), *bande* (F cc.8r, 73v, 76r, 77r, 78r, 81r)

* * *

◦ TLIO s.v. *banda 1* [con signif. navale: Anonimo Genovese, 1311]

• Bardesono s.v. *banda*, Boerio s.v. *banda*, Bustico s.v. *banda*, DizMarina s.v. *banda*, VocMarina s.v. *banda*, VocNautico s.v. *banda*

* * *

1 Lato dell'imbarcazione.

L (c. 56v): E l'alboro vuol e(sser) largo da prova pasa 8 e la prima portta da la ba(n)da dretta sì vuol e(sser) larga da prova pasa 4 ½.

F (c. 94r): E farà chinali 5 per b a n d a .

2 Elemento strutturale, parte esterna del fianco della nave.

F (c. 2v): Mesurando de l'oro de fora de la crosia et a l'oro dentro de la b a n d a de' esser pedi 9.

F (c. 73v): Et fa logo bordenali 18 de pezo de passa 8 longi e de grosseza de pede e palmo, per far b a n d e soprachorsie e castagnole e banchi.

venez.	XV pm. MichRodi (<i>banda, bande</i>); XV ex. RagAntique (<i>banda, bande</i>)
Francia med.	Fourquin/Rigaud s.v. <i>banda, bande</i> 1336 '3° côté d'un navire'
cat.	DCVB s.v. <i>banda</i> 1404; 1455-1471 INV3 (c. 42r: «[...] les vogues <i>bandes bacallars</i> e los perns»)

bandolina s.f. ~ Da *banda*.

bandolina (L c. 43r; F c.15r), *bandoline* (F c.78r), *bandullina* (F c.2r)

* * *

◦ GlossNautique s.v. *bandolina* [pm. XV F]

* * *

Signif. incerto: lo stesso che *banda* → **banda** s.f. §2?

L (c. 43r): E misura(n)do p(er) me' la chadena da cholo da l'oro de fuora del madier de bocha e a l'oro de(n)ttro de la b a (n) d o l i n a ·de xé q^c 3 de pè.

F (c. 78r): Et vole legni 80 de rovere driti per far columbe e zente e corde e late e bachalari e chadene de pope e le b a n d o l i n e . E voleno esser longi pedi 26 fin 28.

venez.	XV pm. MichRodi (<i>bandolina, bandulina, badullina</i>); XV ex. RagAntique (<i>bandaline, badolina, bandoline</i>)
--------	---

baonescho agg.

baonescha (B c. 47r), *baonescho* (F c.80v), *baonesco* (F c.76r), *bavoneschi* (F c.30r), *bavonescho* (F cc.13r, 30v)

* * *

◦ DizMarina s.v. *baonesca* 'aggettivo relativo a navi acquistate in Ispagna' [genov. sec. XIV]

* * *

1 Locuz. *alla (maniera) baonesca*: [rif. a un'imbarcazione:] con scafo tondo e vele quadre.

B (c. 47r): Se una chocha a la baonescha fose longa da erto de pasa 165 suso...

2 [Rif. al timone:] assiale.

F (c. 76r): Anchora vole un timon baonesco e vole timoni 2 latini...

L'agg. deriva dal nome della città di Bayonne, oggi nel Paese Basco francese, importante, in epoca medievale, sia per la costruzione navale che per i commerci marittimi (Bellabarba 2015: 11). La contrapposizione tra *timon baonesco* e *timoni latini* esplicita come i due modelli tecnici venissero distinti mediante la loro origine geografico-culturale.

La nave o cocca *baonescha* è una nave tonda, dallo scafo largo a prua e più stretto a poppa, con i bordi piuttosto alti e alberi attrezzati a vele quadre.

Il timone *baonesco* è di tipo assiale, posizionato a poppa e manovrato da una barra. Secondo gli archeologi navali, si tratterebbe di un'innovazione tecnica di origine atlantica, apparsa nel Mediterraneo intorno al XII secolo, dove si è contrapposto al timone laterale (Bellabarba 2015: 11), invece posizionato a lato dello scafo: con l'aumentare delle dimensioni delle navi iniziò ad essere poco funzionale, motivo che probabilmente ne determinò la sostituzione.

Segnaliamo che la galea di Boccalama, ritrovata in corrispondenza dell'isola sommersa di San Marco in Boccalama, nella laguna veneziana, datata dagli esperti al 1312, presenta timone assiale. La scoperta è rilevante poiché aiuta a tracciare con evidenze archeologiche l'introduzione di questa innovazione nei nostri mari (Arici 2003).

venez.	XV pm. MichRodì (<i>bavonescho, bavoneschi</i>); XVex. RagAntique (<i>baonescho, baonexe</i>)
genov.	1351 Reg. 690 (<i>baonesse, baoneyse, baoneysse</i>)
Francia med.	TLG s.v. <i>bayonnais</i> : 1336 (<i>timon baiones</i>)
cat.	VFarauto s.v. <i>baionesc</i> 1342-1343 (<i>cocha bayonescha</i>); 1419 INV1 (<i>timons bayonesos</i>)

Per Cornagliotti (2104: 103) si tratterebbe di un catalanismo in italiano: pur essendo plausibile che il catalano abbia fatto da tramite tra la zona atlantica e quella mediterranea, con i dati disponibili riteniamo non sia possibile dare indicazioni certe sui movimenti che hanno interessato l'agg.

baonese agg./s.m.

baonese (B c. 18r, F c.81v); *baonesi* (F cc.51v, 52v, 54r, 91r, 92r, 93v, 95r, 96v, 98r, 99r, 100v, 101v).

* * *

1 Lo stesso che → **baonescho** agg.

B (c. 18r): E s'ela fose nave a la baonese...

2 Signif. incerto: manovra fissa dell'albero?

F (c. 81v): Arboro e anten(n)a e **baonese** e timoni.

F (c. 91r): Baonesi voleno esser dui terzi de l'arboro e un passo mancho.

F (c. 98r): Sartia de refudio. Senali e baonesi e chinali e aneli de le sue taie peze 6, de passa 60 l'una, de lbr. 6 el passo in terzo.

L'affinità formale con →**baonescho** agg., ci fa pensare che anche il sost. *baonese* derivi dal nome della città di Bayonne. La denominazione deonomastica, in questo caso, non ci pare del tutto calzante poiché il sost. si riferisce con ogni probabilità ad una fune dell'albero e non a un'invenzione tecnica degna di portare il nome del luogo in cui ha avuto origine.

Cfr. Bellabarba (1988: 227) secondo cui i *baonesi* dovevano avere una funzione simile a quella dei frasconi [→**frasconi** s.m.].

venez.	XV ex. RagAntique (p. 21: «Anchora li fa luogo uno alboro de passa quatro e pie tre [...] E vuol uno <i>baonexe</i> »; <i>baonexì</i>)
--------	---

Per il quadro mediterraneo riferito a baionese agg. rinviamo a → **baonescho** agg.

BARCARIZZO > **barcharezo** s.m.

barcha s.f. ~ LEI IV s.v. *barca* / **barica*

barcha (F cc.9r, 10v, 18v, 37v, 40v, 74v, 77r, 93r, 94v, 96r, 97v, 98v, 100r), *barche* (B c.47v; L cc.51r, 52r, 55v; F c.42v)

* * *

◦ TLIO s.v. *barca* 1 [Brunetto Latini, *Rettorica*, c. 1260-61; *Doc. venez., Deposizione di Vitale*, 1299 (Stussi 1965)]

• Bardesono s.v. *barca*, Boerio s.v. *barca*, Bustico s.v. *barca*, DizMarina s.v. *barca*, VocMarina s.v. *barca*, VocNautico s.v. *barca*

* * *

1 Nome generico per una imbarcazione di piccole-medie dimensioni.

L (c. 51r): P(er) barche da riviera.

L (c. 52r): P(er) barche ttagiade.

2 Imbarcazione ausiliaria, battello che si porta a bordo della nave maggiore per calarlo in mare in caso di necessità.

B (c. 47v): E una chocha che portase miera 900 vuol senali 6 p(er) lady, chinali 9 e quadernaly 2, e chinal .j^o. meto e ançolo .j^o. E s'tu volesi .j^o. frascho seria bon p(er) ladi p(er) tirar le barche.

L (c. 55v): Rason de barche de galie grose.

F (c. 9r): E vole la nostra galea de Fiandra barcha .j. longa passa *** et pedi ***.

F (c. 40v): E vole una taglia de bra(n)do per tirar la barcha a proda, .j^a. taglia grossa cu(m) un raglio inte(m)pagnada. E vole pastechie 3 per tirar la barcha.

Le att. di *barca* sotto il signif. 1, inducono a pensare che il referente sia genericamente un'imbarcazione di piccole-medie dimensioni; signif. conservatosi anche nell'it. contemporaneo.

Come esemplificato sotto il significato 2, ipotizziamo che *barca* potesse designare, in alcuni casi, quelle imbarcazioni ausiliarie di cui si servivano le navi maggiori per assolvere alle funzioni di salvataggio o di collegamento.

venez.	XV pm. MichRodi (<i>barcha, barche</i>); XV ex. RagAntique (<i>barcha, barche</i>)
Gen.	Aprosio II.I s.v. <i>barca</i> ca. 1570 'imbarcazione da carico a rimorchio di navi di grande portata'
Francia med.	Fourquin/Rigaud s.v. <i>barca, barcha</i> 1248 'petit bateau, chaloupe d'une nave'
cat.	DCVB s.v. <i>barca</i> 1274 'vaixell de fusta apte per servir de vehicle damunt l'aigua, mogut a remos o a veles'; 1419 INV1 (c. 1r: «Ítem fo stimada la <i>barcha...</i> »); s.m. XV ARX (<i>barques [...] per la nau</i>)

A differenza dell'uso che attesta la nostra documentazione antica, nel cat. moderno *barco* può designare anche delle navi di grandi dimensioni (cfr. DCVB s.v. *barca*: «Hi ha moltes classes de barques; és més freqüent anomenar *barques* els bastiments relativament petits que s'empren per pescar o per viatges costers; però també es dona aqueix nom a bucs més grossos, i hi ha barques de quatre i de cinc pals»). Forse su influenza del cast. (cfr. DLE s.v. *barco* 'embarcación de estructura cóncava y, generalmente, de grandes dimensiones').

barcharezo s.m. ~ Da *barca*?

barcharezo (F c.8r), *barcharizo* (F c.75v)

* * *

◦ GlossNautique s.v. *barcharezo* [XV pm. F]

• Bardesono s.v. *barcarizzo*, Bustico s.v. *barcarizzo*, DizMarina s.v. *barcarizzo*, VocNautico s.v. *barcarizzo*

* * *

Parte del ponte di coperta all'altezza del quale è presente l'apertura per salire e scendere da bordo.

F (c. 8r): E vole anchora legni de rovere cioè driti 140 per far [...] chaxele de l'alboro, paraschuxule, chadene de *barcharezo*...

F (c. 75v): Anchora vole legni driti de rovere 130 per far [...] chaxele d'alboro, chadene de *barcharizo* e batali.

venez.	XV pm. MichRodi (<i>barcharezo</i>); XV ex. RagAntique (pp. 13, 176, 182: <i>barcharezo</i>)
--------	---

L'att. in MichRodi è la prima in it. ant.

baroxa s.f.

baroxa (F cc.43v, 74v, 77r), *baroxe* (F c.103v)

* * *

• Bardesono s.v. *borosa*, Boerio s.v. *borose* ['funicelle che a guisa di rami partono dalla bolina e vanno ad attaccarsi alla base delle vele in più punti'], Bustico s.v. *borosa*, DizMarina s.v. *borosa*, VocNautico s.v. *borosa*

* * *

Signif. incerto: cavo per la manovra di riduzione della vela o la manovra stessa?

F (c. 43v): E vole ch(e) l'anten(n)al sia longo $\frac{1}{4}$ più de ciò ch(e) è longa l'anten(n)a, serà passa 20. Avanzarà-te per ladi passa 2 per baroxa, peserà el passo lbr. 2 $\frac{1}{2}$.

Ed è necessario che l'antennale sia lungo $\frac{1}{4}$ di più di quanto è lunga l'antenna, saranno 20 passi. E per ciascun lato avanzeranno 2 passi per la borosa, peserà 2 $\frac{1}{2}$ libbre per ciascun passo.

F (c. 74v): Maistra de antenna e maistra da volzere baroxa vole esser passa 50, de lbr. 2 el passo.

La maestra dell'antenna e la maestra per volgere la borosa devono essere di 50 passi, e di 2 libbre per ciascun passo.

F (c. 103v): Anchora q(ue)sta vela vol sartia. E p(ri)ma vole anten(n)al e gratil e arlenga. [...] E avanza passa 2 per ladi per far le baroxe.

Cfr. VocNautico s.v.: «*borose* sono pezzi di cavo piano [...] messe sopra le ralinghe di caduta delle vele, provviste di terzaruoli, e che servono a cingere le punte del pennone [...] nel fine di scorciare la ralinga di caduta». In questa direzione l'esempio da c. 103v.

Per gli altri contesti dal corpus, che corrediamo di parafrasi, l'interpretazione è meno chiara. In modo particolare, il capoverso che attesta la locuz. *volzere baroxa* di c. 74v, induce a pensare che il sost. possa indicare anche la manovra necessaria per ridurre la vela oltre che il cavo usato a tale scopo.

venez. XV pm. MichRodi (*baroxa*); XVex. RagAntique (*borossa*)

bastarda s.f.

bastarda (L cc.28v, 42v; F cc.2r, 15r), *bastarde* (L c.42v, F c.2r)

* * *

◦ GlossNautique s.v. *bastarda* 2 [pm. XV F]

* * *

Signif. incerto: tavola che sorregge la coperta, baglio minore?

L (c. 42v): E à bastarde 5 p(er) ladi e la schaza e sé la porta del mara(n)gon a latte 11 con el zovo.

F (c. 2r): Et è la schaza a latte 18 cu(m) lo zuovo da proda e ha bastarde 8...

Secondo GlossNautique s.v., le *bastarde* sono delle travi minori. L'agg. *bastardo* è effettivamente polisemico ed utilizzato, anche nel linguaggio comune, per indicare tutto ciò che viene fatto rientrare in una categoria a cui non appartiene. Nel vocabolario marittimo-navale non è raro trovarlo per qualificare oggetti che differiscono dalle misure o dalle caratteristiche preponderanti. Pensiamo ad es. al caso della *galea bastarda*, mai documentata nel corpus ma ben nota alla bibliografia (cfr. VocNautico s.v. *galea bastarda*), la quale si differenzia dalla più diffusa ed antica *galea sottile* per le dimensioni maggiori e per la poppa più pronunciata.

venez. XV pm. MichRodi (*bastarda*, *bastarde*, *banstarde*); XVex. RagAntique (*bastarde*)

L'att. in MichRodi è la prima in it. ant.

baston s.m. ~ LEI V s.v. **bastō*

baston (F cc.20v, 22v).

* * *

Signif. incerto: strumento usato dal velaio per la misura e il taglio dei ferzi. Lo stesso che *asta* [→*asta* s.f. §2] e *bacchetta* [→*bacheta* s.f.]?

F (c. 20v): E se volesti inchomenzar a taiar la toa vella de passa 20, tu die tuor un *baston* de la largeza del fustagno e partir le 2 parte del *baston* cioè $\frac{2}{3}$, e questi $\frac{2}{3}$ tu li partirai in parte.

F (c. 22v): E vole tagliar le due p(ri)me ferse da filo a tuto pan(n)o men 20 del 20, cioè che se de' dir a terzo pan(n)o perché serà insido de $\frac{2}{3}$ del *baston*.

Strumento modernamente noto con il nome di *brusca*: «si crea una bacchetta lunga in proporzione all'allunamento [curvatura nel taglio delle vele] massimo prescelto, suddiviso per il numero di ferzi» (Penzo 2020: 183).

batelo s.m. ~ DELI2 s.v. *battello*

batelli (F cc.8r, 33v, 37v), *batello* (F cc.33v, 37v), *batelo* (B cc.18r, 18v), *batteli* (L c.56r)

* * *

◦ TLIO s.v. *battello* [*Fatti di Cesare*, XIII ex.]

• Boerio s.v. *batèlo*, DizMarina s.v. *battello*, GlossNautique s.v. *battello* 2, VocMarina s.v. *battello*

* * *

1 Imbarcazione ausiliaria, usata come scialuppa di bordo, di dimensioni di poco maggiori rispetto alla barca [→*barcha* s.f.].

B (c. 18r): Qua scriverò tuto quello che preçiede a dover far .j^o. *batelo* de piè 34 i(n) suso e le misure e li sessty e la tolela e li po(n)ti che vorà questo *batelo* p(re)dicto a far star ben p(er) tuto.

L (c. 56r): Raxo(n) a chi volese far *batteli* de nave. Lo(n)go el gra(n)do piè 2 p(er) paso de quel che la chovertta xé lo(n)ga da pope a prova.

F (c. 33v): E vole q(ue)sta n(ost)ra nave *batelli* 2 e gondole .j. El p(ri)mo *batello* vole esser tanto longo de pedi qua(n)to è la nave longa de passi in choverta 2 volte, cioè pedi 30 e uno de più, cioè 31.

venez. XV pm. MichRodi (*batei, batelli, batey*)

batali s.m.pl.

batali (F cc.73r, 75v)

* * *

Signif. incerto: pezzo costruttivo? La collocazione nei testi è sempre accanto a [→ **barcharizo** s.m.].

F (c. 73r): Anchora fa luogo legni dritti de rovere 150 per far columbe, parascosole e cente, [...] chasele d'alboro, chadene da *barcharizo* e *batali* e *bachalari*.

venez. XVex. RagAntique (p. 153: *batal*; pp. 176, 177, 180: *batali*; p. 13: *batally*)

batiporta s.m. ~ LEI V s.v. *batt(u)ere* (III.12)

batiporta (F cc.73v, 76r, 78r)

* * *

• Boerio s.v. *bocaporta*, GlossNautique s.v. *battiporto*, VocMarina s.v. *boccaporta*, VocNautico s.v. *boccaporta*

* * *

Apertura nella coperta dell'imbarcazione.

F (c. 73v): Anchora fa logo 300 tavole de albedo per batiporta e pacuol [→ **pagiol** s.m.] e serar de sotto.

venez. XV pm. MichRodi (*batiporta*); XV ex. RagAntique (pp. 10, 14: *batiporta*)

BATTAGLIOLA > **battigiola** s.f.

BATTELLO > **batelo** s.m.

battigiola s.f. ~ LEI V s.v. *battualia* (III.2.)

battigiola (L cc.55v, 56v)

* * *

◦ PanteraGloss s.v. *battagirole* [1614]

• Bardesono s.v. *battagiola*, Bustico s.v. *battagiola*, DizMarina s.v. *battigirole*, GlossNautique s.v. *battagiola*, VocMarina s.v. *battagirole*

* * *

Balastra sul bordo dell'imbarcazione.

L (c. 55v): E lo(n)ga la battigiola piè 31.

L (c. 56v): E sì vuol de battigiola piè 22. E sì vuol e(sser) avertta piè 11, e sì vuol e(sser) 14 piè de battigiola de(n)ttro da la nave e de fuora 8.

L'att. in L è la prima in it. ant.

BATTIPORTA > **batiporta** s.m.

bavar v. ~ Denominale da *bava* 'sbavatura'.

bava (F cc.2v, 15v), *bavar* (F c. 15v)

* * *

[Rif. alla sovrapposizione di tavole lignee:] oltrepassare un bordo, fuoriuscire da un margine.

F (c. 2v): E qua(n)do le inbanca la se meta la trezuola su lo schermo postizo e lo banco bava da la trezola per mezo de la crosia $\frac{1}{4}$ de pè...

F (c. 15v): E qua(n)do se vole inbanchar se mete una trezola su lo schermo postizo e vol bavar el banco da la trezola per mezo la crosia $\frac{1}{4}$ de pè...

venez. XV pm. MichRodi (*bava*, *bavar*)

BENDA > **binda** s.f.

bigota s.f. ~ LEI V s.v. *biga* (III.1.a)

bigota (F c.60r), *bigote* (F cc.35r, 36r, 39v, 40v, 41v, 74v, 89v, 96v, 98r, 99v), *bigotte* (c.77r)

* * *

◦ GlossNautique s.v. *bigota* [pm. XV F], PanteraGloss s.v. *bigotta* [1614]

• Bardesono s.v. *bigotta*, Boerio s.v. *bigota*, Bustico s.v. *bigotta*, DizMarina s.v. *bigotta*, VocMarina s.v. *bigotta* 2, VocNautico s.v. *bigotta*

* * *

Sfera piatta di legno duro, con tre fori in cui far passare la cima per tesare le sartie. «Le bigotte si mettono in numero di due alle estremità di ognuna di quelle corde che, una volta tese, non si devono più toccare nella ordinaria pratica di bordo (manovre fisse o dormienti). Le due bigotte con un canapo (collatore o corridore) che passa dall'una all'altra, alternatamente per i loro fori, formano una specie di paranco, con cui la manovra dormiente viene tesa e fermata» (DizMarina s.v. *bigotta*).

F (c. 35r): Vole legname d'arbore da proda bolgare 5, bigote 4, miniselli 25. Le 2 bigote al cholo e le 2 per respecto taglia .j. de gordelli per la schala per passo schalini 4.

F (c. 74v): E vol per le braze de le bigote passa 16 de lbr. 4 el passo.

Il LEI s.v. registra un esempio cinquecentesco in CalmoLettereGloss, dove alla v. *bigotta* è attribuito il significato navale, che tuttavia l'editore stesso giudica inappropriato per il contesto: *Besognava esser bon strologo a saver indivinar de tior cossa che v'andasse per la fantasia, per la bigota e la golositate...* (Rossi 1888: 285). Illusorio anche l'esempio del GDLI s.v. che interpreta come antica una definizione di Jal (1842: 72).

venez.	XV pm. MichRodi (<i>bigotte</i>); XV ex. RagAntique (p. 18: <i>bigote</i> ; p. 15: <i>bigotte</i>)
genov.	1351 Reg. 690 (<i>bigota</i>)
Francia med.	Fourquin/Rigaud s.v. <i>bigota</i> , <i>bigotte</i> 1298 Blancard
cat.	DCVB s.v. <i>bigota</i> 1331; 1438-1457 INV2 (<i>bigotes</i>)

binda s.f. ~ LEIGerm s.v. germ. **bindo* 'legame'

binda (F cc. 20v, 43v, 44r e *passim* [32 ess.]), *binde* (B cc.18v, 20r; F F cc. 20v, 43v, 44r e *passim* [31 ess.])

* * *

◦ GlossNautique s.v. *binda* 2 [pm. XV F]

• Bardesono s.v. *binda*, Boerio s.v. *binda* ['striscia di tela cucita all'intestatura della vela per fortificarla'], Bustico s.v. *binda*, DizMarina s.v. *binda*, VocMarina s.v. *binda*, VocNautico s.v. *binda*

* * *

Striscia di tela cucita su punti strategici per rinforzare le vele.

B (c. 18v): E p(er) questa raxio(n) puos tu veder qua(n)ta te ne va [*de canevasa*] i(n) le b i n d e o i(n) poçame e çaschun p(er) s[é].

F (c. 44r): La terza fersa de fustagno de passa 7 pedi 3 ½ e lo dente da erto de pedi 3, poi meti la sua b i n d a.

L'att. del manoscritto B è la prima in it. ant. Notiamo che tutte le forme del corpus presentano vocalismo in *i*.

venez.	XV pm. MichRodi (<i>binda</i>); 1444-1445 RaxMarineri (<i>binde</i>); XVex. RagAntique (<i>binda, binde</i>); XV AlgRaxon (<i>binde</i>)
genov.	1351 Reg. 690 (<i>binda</i>)
Francia med.	Fourquin/Rigaud s.v. <i>banda, benda</i> 1301 '1 ^o bande de toile pour renforcer une voile'
cat.	1455 INV3 (c. 2r: «Ítem, un troç de cotóvell molt sutil p(er) fer <i>bendes...</i> ») «Sembla que els tres costats de la vela eren reforçats per mitjà de caps de cànem, coberts de canemàs, que rebien els noms següents: el costat inferior <i>pujam</i> , el superior o de l'antena <i>banda o benda</i> , i el lateral o de caiguda, batetor » (Garcia/Coll 1994: 90)

BOCCA > **bocha** s.f.

BOCCAME > **bochame** s.m.

bocha s.f. ~ LEI VII s.v. *bucca* (5.c.)

bocha (B cc. 16r, 17v, 18r, 41r, 47r; L cc. 12v, 28r, 28v, 42v, 43r, 44r, 44v, 45v, 46r, 46v, 47r, 55v, 56r, 56v; F cc. 1r, 1v, 2r e *passim* [63 ess.])

* * *

◦ TLIO s.v. *bocca* ['in larghezza all'imbocatura': *Stat. sen.* (Gangalandi), 1309-10], *GlossNautique* s.v. *boca* [*Ordini di P. Mocenigo*, 1420]

• Boerio s.v. *boca*, Bustico s.v. *bocca*, DizMarina s.v. *bocca*, VocMarina s.v. *bocca*, VocNautico s.v. *bocca*

* * *

Larghezza massima dello scafo di un'imbarcazione.

B (c. 16r): [...] sapiano che tute choche sì grande chomo piçiole vorave averçer i(n) bocha da altratanto et .j^a. p(er) desena de quello avese de pla(n)...

B (c. 41r): Nave che fose de .j^a. choverta che avese de plan piè 10, vorave piè 20 de bocha.

L (c. 46v): Queste mesure sì è d'una nave de botte 500. Lo(n)ga i(n) cholo(n)ba pasa 14 ½. Ertta i(n) proda piè 34. Ertta i(n) pope piè 25. E à de bocha piè 25.

L (c. 55v): E averze i(n) bocha piè 12 ½ e de pian piè 7 ¼.

F (c. 9r): Et vole esser averta in bocha pedi ***.

F (c. 9r): Et vole esser alargo in bocha pedi ***.

F (c. 18v): E de' avrir in bocha pedi ***.

F (c. 50r): [...] sarà o vignirà in bocha piè 22 ½.

F (c. 88v): Poniamo ch(e) tu volesti sapere di ch(e) portada fusse una nave de passa 10 in columba e de bocha pedi 20, è erta in coverta pedi 7 ½.

1.1 Generic. Larghezza.

F (c. 1r): E ha de bocha la chodera chorba da proda pedi 8 meno deta 2 in alto pedi 12 1/3 e sì ha chorbe 42 in sexto.

F (c. 12r): Vole un chaval de bocha de pedi 12.

Sottolineiamo le locuz. *averçer* (*averze, averta*) in *bocha* [→**averzer** v.] ma anche *alargo in bocha, sarà o vignirà in bocha* che caratterizzano lo stile formulare dei passi in cui si forniscono, nei testi, le misure base delle imbarcazioni.

venez.	XV pm. MichRodi (<i>bocca, bocha, bucha</i>); 1444-1445 RaxMarineri (<i>boca, bocha, bucha</i>); XVex. RagAntique (<i>bocha</i>)
Francia med.	Fourquin/Rigaud s.v. <i>boca</i> 1318 '1 ^o ouverture de la coquie'

bochame s.m. ~ Da →**bocha** s.f.

bochame (B cc.41v, 42r, 47r)

* * *

• DizMarina s.v. *boccame* 'incavo', VocNautico s.v. *boccame*

* * *

Apertura, incavo.

B (c. 41v): Doncha des tu ligar li toi anely a chavo de 7 pasa e misura dalo bochame de lo cholçese e vegnir a chavo de 7 pasa.

B (c. 42r): E fa tanti manti e rise d'antena mesurando senpre da lo bochame del cholçese i(n) çoso...

B (c. 47r): Doncha de· ligar li soi anely a chavo de 7 pasa e mesurar dal chavo del bochame del cholçexe e vegnir a chavo de 7 pasa.

Riferito esclusivamente al *calcese* [→**chalcese** s.m.], ovvero la parte superiore dell'albero contenente un numero variabile di pulegge destinate alle manovre delle funi. Si tratta, quindi, di un oggetto che presenta, per sua conformazione, delle aperture. L'attribuzione semantica è controversa: da un lato *bochame* 'apertura, incavo' ci pare un riferimento troppo generico per essere fornito come punto fermo per delle misurazioni, come si legge nei contesti, dall'altro DizMarina s.v. *boccame* confermi la nostra ipotesi.

bolgara s.f.

bolgara (F c.36r); *bolgare* (F cc.35r, 39v, 41v)

* * *

◦ DizMarina s.v. *bolgara* 'mastietta della trozza' [sec. XV], GlossNautique s.v. *bolgara* [pm. XV F]

• VocNautico s.v. *bolgara*

* * *

Signif. incerto: piccoli pezzi di legno, simile a spolette, che fanno parte del collare di trozza?

F (c. 35r): Vole legname d'arborio da proda *bolgare* 5, bigote 4, miniselli 25.

Secondo le ricostruzioni di Jal in ArchNavale (1840: 99-100) e Bellabarba (1988: 231), *bolgara* designa uno di quei tasselli di legno inseriti tra le sfere del collare di trozza.

venez.	XV pm. MichRodi (<i>bolgare</i>)
--------	------------------------------------

L'att. in MichRodi è la prima in it. ant.

Nei testi indagati per il bacino mediterraneo il tipo lessicale "bolgara/bulgara" è documentata in uno degli inventari catalani, cfr. INV2 c. 258r: «Ítem, lo lexam d(e)la trossa

maior buga, v(er)tells e bigot extimats...», che Garcia/Coll (1994: 486) interpretano invece: «Item, lo lexi de la trossa major, bugarrells e bigot...».

Tuttavia:

- (i). la coincidenza del referente descritto; esattamente come nei testi venez., anche nel contesto dell'inventario catalano si sta parlando del collare di trozza (cfr. VocMarina s.v. *trozza* 'specie di collare con cui si cinge l'albero e si tiene il pennone applicato di mezzo all'albero');
- (ii). in entrambi i manoscritti si stanno citando le parti che compongono l'oggetto in esame;
- (iii). infine, non abbiamo motivo per pensare che le parti costitutive del collare non si corrispondessero, motivo per cui ricerchiamo anche nel manoscritto catalano la costruzione a tre elementi del venez. Le *bigote* hanno la stessa denominazione in entrambe le lingue [→**bigota** s.f], i *miniselli* [→**miniselli** s.m.pl.] coincidono con i *vertells* (cfr. DCVB s.v. *vertell* anche it. *verticchi* s.v. VocMarina), le *bolgare* venez. immagino quindi corrispondano alla *buga*.

Nonostante la corrispondenza, resta aperta la questione etimologica; l'att. cat. non è registrata in nessuno strumento.

BOLINA > **borina** s.f.

bolson s.m.

bolson (F c.3r)

* * *

◦ GlossNautique s.v. *bolson* (pm. XV F)

• Bardesono s.v. *bolzone*, Bustico s.v. *bolzone*, DizMarina s.v. *bolzone*, VocMarina s.v. *bolzone*, VocNautico s.v. *bolzone*

* * *

Curvatura del tavolato di legno che costituisce il ponte della nave.

F (c. 3r): Et ha de bolson la dita galea de me[n] ¾ de pè.

Etimologia non accertata, forse da *bulga*/**bulgia* 'sacco, otre' (LEI VII s.v.).

venez.	XV pm. MichRodì (<i>bolson</i>); XVex. RagAntique (<i>bolzon</i>)
genov.	Aprosio II.I s.v. <i>bòssùn</i> 'bolzone, convessità di un tavolato, del ponte della nave' v. senza indicazione di data.

bombarda s.f. ~ LEI VI s.v. **bomb-*, **brom-*

bombarda (F c. 87v), *bombarde* (F cc. 77v, 79v), *bonbarde* (F c. 75r)

* * *

◦ TLIO s.v. *bombarda* [Giovanni Villani (ed. Porta), 1348]

• Bustico s.v. *bombarda*

* * *

Arma da fuoco di grandi dimensioni, cannone.

F (c. 87v): A far polvere de b o m b a r d a .

F (c. 75r): Anchora vole b o n b a r d e 2 fornide e vole limere 2 e vole squarzavele 2

venez.	XV ex. RagAntique (<i>bombarda, bombarde, bonbarda, bonbarde</i>)
genov.	1390 Reg. 729 (<i>bumbarda</i>)
Francia med.	Fourquin/Rigaud s.v. <i>bombarda, bombarde</i> 1379
cat.	DCVB s.v. <i>bombarda</i> Pere IV, <i>Crònica</i> ; 1419 INV1 («Ít(em), .i. bonbarda cepada...»)

boneta s.f. ~ DEI s.v. *bonetta 1*

boneta (B c.20v; F 21 occ.), *bonete* (B c.20v; F 26 occ.), *bonette* (L c.15r), *bunete* (F c.45r)

* * *

◦ GlossNautique s.v. *bonetta* [1607 Crescenzo]

• DizMarina s.v. *bonetta*, VocMarina s.v. *bonetta*, VocNautico s.v. *bonetta*

* * *

Vela di rinforzo, da aggiungere ai lati delle vele fisse per aumentarne la superficie.

B (c. 20v): Anchora sepi che çaschaduna boneta de chocha vuol eser tanto p(er) bugna quanto s'è la mitade de la bugna de lo i(n)triago.

L (c. 15r): E le bonette ttagiare p(er) raso(n) del ttajo...

F (c. 104v): Ragon de tagliar le bonete ch(e) son(n)o n(e)cc(essar)ie a q(ue)sta soprascripta vela. Io te aricordo ch(e) tu tagli 4 bonete in 4 pezi e serà 2 bonete per ladi.

venez.	XV pm. MichRodi (<i>bonetta, bonette, bunetta, bunette</i>); XVex. RagAntique (<i>bonete</i>)
Francia med.	Fourquin/Rigaud s.v. <i>boneta, bouneto, bonnette</i> 1462 'voile qui s'ajoutait soit en bas soit sur le côté d'une autre voile'
cat.	DCVB s.v. <i>boneta</i> 1331; 1438-1457 INV2 (<i>bonetes</i>) «La particularitat més característica, que tenia el treu, tant a les galeres grosses com als vaixells rodons, era la seva superfície regulable, puix que, quan el temps ho permetia, s'hi podien afegir pel pujam uns suplementes, anomenats <i>bonetes</i> » (Garcia/Coll 1994: 93)

L'att. in MichRodi è la prima in it. ant.

bonpresso s.m. ~ DE LI2 s.v. *bompresso*

bonpresso (B c.47v; F c.89v), *bonpresso* (F c.38v)

* * *

◦ GDLI s.v. *bompresso* [1607 Crescenzo]

• Bardesono s.v. *bompresso*, Boerio s.v. *bompresso*, Bustico s.v. *bompresso*, DizMarina s.v. *bompresso*, VocMarina s.v. *bompresso*, VocNautico s.v. *bompresso*

* * *

Albero obliquo che sporge dalla prua.

B (c. 47v): Se tu vuos saver çò che tu vos de bonpresso, tu vo· far chosì. Digamo che tu avesi pasa 28 d'a(n)tena, tu vuos p(er) ogni paso che tu a' d'antena pè 1÷ de me(n) p(er) paso de bonpresso.

F (c. 38v): E lo suo bo(n)presso vol esser longo passo .j. men de ciò che son(n)o li penoni. Serave passa 9 pedi 2 ¼.

venez.	XV pm. MichRodi (<i>bonpreso, bonpresso</i>)
cat.	DCVB s.v. <i>bouprès</i> 1331

bordenal s.m. ~ DEI s.v. *bordonale*

bordenal (F c.84r), *bordenali* (F cc.8r, 73v, 76r, 78r, 80r, 81r, 83v, 84r, 84v)

* * *

◦ TLIO s.v. *bordonale* [Anonimo Genovese, 1311], GlossNautique s.v. *bordenal* [XV pm. F]

• DizMarina s.v. *bordonali* 'travi per le coperte delle navi', VocNautico s.v. *bordonal*

* * *

Tavola di legno.

F (c. 8r): E vole bordenali 36 de larexe e largeza de pede .j. o de un palmo per morsade dentro e per far postize e crusie.

F (c. 84r): Chiave de misura de passa 8 de larese se soleno vende(r) tanto come un bordenal usevele, ciò lbr. 5 fin in 6 l'una.

venez.	XV pm. MichRodi (<i>bordunali, bordunalli</i>); XVex. RagAntique (<i>bordinally, bordonalli, bordonally</i>)
--------	--

borina s.f. ~ DE LI2 s.v. *bolina*.

borene (F c.91v), *borina* (F cc.51r, 52r, 91r), *borine* (B c.47v; L c.14r; F cc.39v, 44v, 57r, 58r, 59v, 60r, 91v, 93v, 95r, 96v, 97r, 99r, 100v, 102v, 104r), *burina* (F cc.40v, 43v, 44v), *burine* (F c.40v)

* * *

◦ GlossNautique s.v. *borina* [1607 Crescenzo]

• Bardesono s.v. *bolina*; Boerio s.v. *borina*, Bustico s.v. *boline*, DizMarina s.v. *bolina*, VocMarina s.v. *bolina*, VocNautico s.v. *bolina*

* * *

Corda per tirare il lato di caduta della vela verso prua.

L (c. 14r): Volemu 2 chavi de 4 no(n)boli p(er) far borine e zaschaduna de queste borine vuol ess(er) 2 a ttanto quantto sé l'a(n)ttena.

F (c. 39v): E vole le sue borine longe 2 volte q(uan)to l'anten(n)a fosse longa, de' pesar el passo lbr. .j. onze 9.

F (c. 51r): Sartia menuda zoè menali di brazì, e borina, e gomina di mezo, e menali di frasconi e briol...

venez.	XV pm. MichRodi (<i>borine, burina, burine</i>); XVex. RagAntique (p. 98: <i>borina</i> ; pp. 98, 100, 101, 102: <i>borine</i>)
Francia med.	Fourquin/Rigaud s.v. <i>bouline, burrine</i> 1526
cat.	1446 INV2 (<i>borines</i>) DCVB registra att. solo in cat. moderno

L'att. in MichRodi è la prima in it. ant.

BOROSA > **baroxa** s.f.

bozoladi s.m.

bozoladi (F cc.77v, 79v).

* * *

Munizione di arma da fuoco.

F (c. 77v): E balestri 10 e manaresi 12, rampegoni 2 da hasta, bombarde 2 fornide, lumere 2 cu(m) li soi bozola di e 2 squarzavela.

Il *lumere* (Boerio s.v. *schio*) è il foro della canna dello schioppo o del cannone. I *soi bozoladi* immaginiamo siano le munizioni necessarie per caricarlo. Forse dal lat. tardo *buccellatum* 'biscotto' ma anche 'strumento a forma di cerchio' (s.v. LEI VI 1.d.).

venez. XV ex. RagAntique (pp. 16, 19: *bozollady*)

BRACCIA > **braze** s.f.pl.

bragier s.m.

brager (F cc.39v, 90r), *bragier* (L c.14v; F c.60r)

Signif. oscuro.

L (c. 14v): Le braze de le fo(n)de e sorde e bragier vuol ess(er) la mittade de le braze de zò che sé l'alboro de mezo da chovertta i(n) suso.

F (c. 90r): Le braze de la fonda de q(ue)sta anten(n)a voleno esser 4 fiade tanto qua(n)to è l'anten(n)a longa, imp(er)ciò ché voleno esser fonde 2 e .j. brager e .j. sorda e zeschaduna d'esse vole esser dopia.

Le braccia della fonda di questa antenna devono essere 4 volte più lunghe dell'antenna, perciò devono essere 2 fonde e .i. braghiera e .i. sorda e ciascuna d'esse deve essere doppia.

Riconduciamo le att. del corpus al tipo lessicale "braghiera", che comunemente ha il significato di 'cintura, fascia che si stringe attorno alla vita per sostenere gli indumenti' (cfr. DEI s.v. *brachiere*). A partire da questa definizione ci sembrano evidenti, da un lato, la vicinanza formale e materiale tra una 'corda' e una 'cintura', dall'altro, il corrisondersi del loro scopo, che è genericamente quella di legare degli oggetti. Anche in questo caso, quindi, sosteniamo di essere di fronte a un esempio di rideterminazione semantica, sebbene non siamo in grado di attribuire al *brager* una definizione tecnica soddisfacente (cfr. anche Bellabarba 1988: 233)

venez. XV pm. MichRodi (*brager*)

bragoto s.m. ~ LEI VI s.v. *bracae*

bragoti (F cc.39v, 59v, 60v, 90r), *bragotti* (L cc.13v, 15r, 14v; F cc.39r, 89v), *bravoti* (F c.39r), *bravotti* (F c.39r)

* * *

◦ GlossNautique s.v. *bragotto* [1607 Crescenzo], PanteraGloss s.v. *bragotto* [1614]

• Boerio s.v. *bragoto*, Bustico s.v. *bragotto*, DizMarina s.v. *bracotto*, VocMarina s.v. *bracotto*, VocNautico s.v. *bracotto*

* * *

Cavo terminante con due ganci o due bozzelli.

L (c. 14r): Anchora volemo 2 rise de anttena cho(n) bragotti de stasi. I bragotti di stasi vuol ess(er) zaschadu(n) pasa 5, con le voltte che va i(n)ttorno.

F (c. 59v): E li bragoti vol ess(er) piè 6 longo ciascuno et ta(n)to più q(uan)to è q(ue)llo tu hai d'intorno a l'alboro.

F (c. 39r): E vole esser li toi stazi cu(m) tuti li bravoti tanto longi como tuto l'arboro è longo, cioè passa 19. Seraveno tuti dui passa 38, de' esser al peso de li bravotti.

Cfr. Vidos (1939:253).

venez.	XV pm. MichRodi (<i>bragotti, bravotti</i>)
genov.	1390 Reg. 729 (<i>bragoto, bragoti</i>)
Francia med.	Fourquin/Rigaud s.v. <i>bragot, brago, bragotus, braga, braguet</i> 1294 '1° pantoire, pendeur'; 1547-1550 STO (c. 12v: <i>Cap pour faire bragotz pour le timon...</i> [cfr. v. nel gloss, 'cordage qui empêche le gouvernail ou un canon de sortir de sa place']]
cat.	DCVB s.v. <i>bragot</i> 1354; 1419 INV1 «Són aquells caps que fermen les talles d'un aparell per la seva part inferior, bo i subjectant-lo, bé al buc o bé a un altre element ferm del vaixell» (Garcia/Coll 1994: 105)

L'att in MichRodi è la prima in it. ant.

BRANCA > **branche** s.f.pl.

branchadelle s.f.pl. ~ Da **branche** s.f.pl.

branchaele (F c.39v), *branchadelle* (F c.39v)

* * *

• Bardesono s.v. *brancarella*, Bustico s.v. *brancarelle*, DizMarina s.v. *brancarella*, VocMarina s.v. *brancarelle*, VocNautico s.v. *brancarelle*

* * *

Funicelle legate agli occhielli delle vele.

F (c. 39v): Branchadelle voleno esser 8 per ladi, de' esser zescheduna passa 2, serave passa 16 per ladi. Serà longe le tue branche cu(m) bra(n)chaele pedi 9, cioè ta(n)to qua(n)to ha lo tuo trio de chazuda.

venez.	XV pm. MichRodi (<i>branchadelle</i>)
--------	---

branche s.f.pl. ~ LEI VII s.v. *branca* (I.1d).

branche (F c.39v)

* * *

• Bardesono s.v. *branca*, Bustico s.v. *branca*, DizMarina s.v. *branca*, VocNautico s.v. *branca*

* * *

Piccolo pezzo di corda, terminante con un occhio a ciascuno dei capi per stringere insieme degli oggetti.

F (c. 39v): Branchadelle voleno esser 8 per ladi, de' esser zescheduna passa 2, serave passa 16 per ladi. Serà longe le tue branche cu(m) bra(n)chaele pedi 9, cioè ta(n)to qua(n)to ha lo tuo trio de chazuda.

venez.	XV pm. MichRodi (<i>branche</i>)
cat.	1455-1471 INV3 c. 50r: «Íte(m) tres <i>branques</i> destran...»

braze s.f.pl./**brazi** s.m.pl. ~ LEI VII s.v. *bracchium* (III.1.a).

braça (B cc. 17r, 18v, 19r, 19v, 20r, 20v, 42r, 44v, 45r, 45v, 46r), *braçe* (B cc.17r, 41v, 42r, 42v, 44r, 45r, 45v, 46v, 47r), *braza* (F cc. 9v, 19v, 20v e *passim* [88 ess.]), *braze* (L cc. 14r, 14v; F cc. 20v, 35v, 40r e *passim* [50 ess.]), *brazi* (F cc. 51r, 52r, 57r, 91r, 91v, 92v, 93r, 93v, 95r, 96v, 97r, 97v, 99r, 100r, 100v, 107v, 119v), *brazie* (F c.58r)

* * *

◦ PanteraGloss s.v. *braccia* [1614]

• Bardesono s.v. *braccio*, Bustico s.v. *braccio*, DizMarina s.v. *braccio*, VocMarina s.vv. *braccia*, *bracci*

* * *

1 Funi allacciate alle estremità dell'antenna per muoverla orizzontalmente.

L (c. 14r): Volem u 2 braze e vuol ess(er) lo(n)ge zaschaduna de queste 2 tterzi de zò che sé l'a(n)ttena lo(n)ga.

F (c. 40v): Braza d'anten(n)a passa 16 per la longeza de l'anten(n)a, de' pesar el passo lbr. 5, cioè de terzo de l'anten(n)a. Farà-te braza 2 un per ladi.

F (c. 100v): Braze de brazi voleno esser longi la mità de q(ue)llo ch(e) tu hai de antenna. Brazi voleno esser longi 2 volte tanto qua(n)to tu hai de anten(n)a.

1.1 [In generale:] funi minori.

B (c. 17r): Vol de braça de schote pasa 8.

B (c. 45r): Vol peça .ja. de braçe de fonde de pasa 50, de fili 60 p(er) no(n)bolo e de l. 5 lo paso.

2 Misura usata per esprimere la lunghezza.

B (c. 18v): Vol de chanevaço braça 10 p(er) peça de f(o)stagno.

F (c. 67v-68r): E q(ue)sto è lo modo de far la ragio(n)e de q(ua)nte braza de tela o chanevaza va in una vela così grande come pizola.

La sovrabbondanza della documentazione è dovuta alla difficoltà di attribuire significati alle attestazioni senza contesti chiari.

venez.	1 signif. 'corda': XV pm. MichRodi (<i>braza</i> , <i>braze</i> , <i>brazi</i> , <i>brazo</i>); 1444-1445 RaxMarineri (<i>braze</i>); XV ex. RagAntique (pp. 98, 99: <i>braza</i> ; pp. 11, 12, 15, 18, 98, 100, 102: <i>braze</i> ; pp. 98, 99, 100, 101, 102: <i>brazi</i> ; p. 99: <i>brazo</i>) 2 signif. 'unità di misura': XV pm. MichRodi (<i>braza</i>); XV ex. RagAntique (pp. 11, 14, 15, 17, 24 (+ 9 occ.): <i>braza</i>); XV AlgRaxon (<i>braza</i>)
genov.	1351 Reg. 690 (<i>brace</i> , <i>bracie</i>); 1390 Reg. 729 (<i>brase</i>); 1390 Reg. 730 (<i>brasse</i>) tutti gli esempi si riferiscono al signif. 1 della v.
Francia med.	1 Fourquin/Rigaud s.v. <i>bras</i> , <i>bratz</i> 1289 '2° bras, pantoire', 1491 '3° bras, cordage servant à manoeuvrer une vergue'; 1547-1550 STO (c.

	13v: «Pour les fournimens du trinquet fault tant pour la vecte de guinder, escotte, <i>brasses</i> et costieres et autres fournitures..» [cfr. v. nel gloss.]
	2 Fourquin/Rigaud s.v. <i>brassa</i> 1469 'mesure de longueur'
cat.	1 VFarauo s.v. <i>braça</i> , <i>brassa</i> 1391 'corda lligada a l'extremitat d'una verga per a imposar-li el moviment'; 1455-1471 INV3
	2 DCVB s.v. <i>braça</i> Jaume I, <i>Crònica</i> 'mida longitudinal'

brazolar s.m. ~ Da *braccio*.

brazolar (F c.22v).

* * *

Strumento per misurare i tessuti.

F (c. 22v): Adoncha remanirà el terzo del *brazolar* e vole la dita vela ponti 20. Insirà fora de po(n)ti in ferse 42.

Cfr. Contarini (1844) s.v. *brazzoler* 'canna da misurare'. Anche Boerio s.v. *quarta*, *quarta del brazzoler* 'quarta parte del braccio che serve a misurare dei panni'.

venez.	XV pm. MichRodi (<i>brazzoler</i>)
--------	--------------------------------------

briol s.m.

brial (F c.43v), *brio* (F cc. 40r, 58r, 59v, 60r, 91r, 91v, 92r, 92v, 93v, 94r, 95v, 96v, 97r, 97v, 99r, 100r, 100v, 101r, 102v, 104r), *briol* (L cc.14r, 14v; F cc.40v, 45r, 51r, 93r), *briolo* (B c.20r; F cc.54v, 57r, 58r)

* * *

• VocMarina s.v. *imbrogli*

* * *

Signif. incerto: cavo che serve a ripiegare la vela?

B (c. 20r): Chi volese taiar chadauna vela de chocha sì grande chomo piçiola, die chome(n)çar a taiar la fersa de meço de lo *briolo* e farà-la tanto larga quanti ponti deverave meter i(n) li doi quartery de la vela.

L (c. 14r): Sapi ch'el *briol* vuol ess(er) tta(n)tto quantto sé l'alboro e vuol pesar l. .ja. o. 3 p(er) palmo de zò che volta l'a(n)ttena.

F (c.43v): E vole q(ue)sto trio pedocha 28, cioè in lo *brial*...

F (c. 52v): Arlenga, *brioli* e picharessa e altra sartia come aspecta a la nave.

F (c. 54v): La sua p(ri)ma bonetta dai uno piè di taio più in bugna cha in *briolo*. E volo uno pocheto di taio d'alto uno dedo grosso di taio d'alto.

F (c. 57r): *Briolo* vol ess(er) tanto q(uan)to è l'alboro.

Le attestazioni sono formalmente unitarie, ad eccezione di *brial* a c. 43v di F.

Bellabarba (1988: 232) collega *briol* all'it. *imbroglio*, corrispondenza forse accettabile sul piano semantico (cfr. VocMarina s.v. *imbrogli*) ma non sul piano formale.

venez.	XV pm. MichRodi (<i>brio</i> , <i>briol</i>); XV ex. RagAntique (<i>briol</i> , <i>brioli</i>)
--------	--

briolin s.m. ~ Da → **briol** s.m.

briolin (F cc.40r, 92r), *briolini* (F cc.92v, 93v, 95v, 98r, 99v)

* * *

Briol di minori dimensioni.

F (c. 40r): Lo suo briolin picholo vol esser longo 2/3 de ciò che è longo lo grande, cioè passa 12, el passo lbr. .j. onze 9.

F (c. 99v): Menali de fraschoni e quadernali e gomene de mezo e fonda e sorda e briolini e zenture e maistre da brando e chodete de q(ua)dernali peze 15, de passa 60 l'una, de lbr. .j. onze 8 el passo in q(ua)rto.

venez. XV pm. MichRodi (*briolin*); XVex. RagAntique (*briolin, briolini*)

bugna s.f.

bogna (B c.20v), *bugna* (B cc.20r, 20v; F cc.46v, 54v, 106v), *bugne* (L c.15r; F c.101r)

* * *

• Bardesono s.v. *bugna*, Bustico s.v. *bugne*, DizMarina s.v. *bugna*, VocMarina s.v. *bugna*, VocNautico s.v. *bugne*

* * *

Ciascuno degli angoli inferiori della vela quadra. Oppure l'angolo inferiore poppiero delle vele latine.

B (c. 20r): Ponamo chel sia.^a vela de pasa 16, vuol eser la bugna pasa 8 che vien ad eser la mitade de quello che s'è l'antenal.

L (c. 15r): Raso(n) de vele de choche de pasa 16. I(n) antenal vuol de chazuda a la cholona de mezo pasa 8 e a le bugne quantto piase a chi l'ha far.

F (c. 101r): La p(ri)ma man de bonete vole de chazuda in mezo pedi 9 e in le bugne pedi 11 ½...

La bibliografia è concorde nell'attribuire a *bugna* il significato 'angolo della vela'. Sottolineiamo però che, nei contesti del corpus, viene spesso attribuita alla *bugna* una misura di lunghezza, indicazione che non riteniamo pertinente rispetto al significato di 'angolo'.

venez. XV pm. MichRodi (*bugna*)

cat. 1453 cfr. Madurell (1962): «Primerament és concordat entre les dites parts que lo dit Anthoni Morell fassa un treu qui sia de trenta vuyt vesos e haia a brullons quatorza gues de cayguda e a *buyges* quinze gues e mitge de cayguda» || il testo è riferito ad una caravella.

CADUTA > **chazuda** s.f.

CALAFATO > **chalefado** s.m.

CALCESE > **chalzese** s.m.

calchagno s.m. ~ LEI IX s.v. *calcaneum* (4.c.)

calchagno (F: cc. 13r)

* * *

- Bardesono s.v. *calcagnuolo*, Boerio s.v. *calcagnol*²⁴⁷, Bustico s.v. *calcagnolo*, DizMarina s.v. *calcagnolo*, GlossNautique s.v. *calcagno*, VocMarina s.v. *calcagno*, VocNautico s.v. *calcagnolo*

* * *

Estremità posteriore della chiglia [→**cholonba** s.f.] sulla quale poggia la ruota di poppa [→**roda** s.f.].

F (c. 13r): Vole questa nostra galea de Fiandra un timon bavonescho che s(e)c(on)do lo suo diametro infina al dente sia passa 4 pedi 2 ½, e dal culo del dito *calchagno* indredo passa 4 pedi 2 ½. E de' avrir in pala pedi 5 e al suo terzo pedi 4.

È frequente, nel vocabolario navale, trovare elementi con nomi anatomici. Sull'argomento citiamo Gilberto Penzo (1992: p. 214):

se si parla della parte alta o avanzata di un oggetto, si dirà testa, mentre andando verso il basso le parti prendono i nomi di *nómbolo* (lombo), *piè* (piede) o *calcagno* (tallone). La parte arretrata è la *cóa* (coda). Una parte cava ma con il fondo si dirà *boca* o *góla*, se è cava ma parzialmente aperta *mòrso*. Una piccola sporgenza si dirà *dente*. I pezzi simmetrici e sporgenti lateralmente sono chiamati *ala*. Una parte interna nascosta di una vela o di una cima *ànema* o *meolo*.

Cfr. →**bocha** s.f.; **choda** s.f.; **dente** s.m.; **meulo** s.m.; **nònbolo** s.m.; **piè** s.m.

venez.	XV pm. MichRodi (<i>chalcagno</i>)
Francia med.	Fourquin/Rigaud s.v. <i>talon</i> 1622 '1° talon de rodes. Pied des rodes'
cat.	DCVB s.v. <i>taló</i> 'extrem de la carena a la part de popa'

Anche nelle aree mediterranee indagate il pezzo costruttivo in esame è chiamato con le corrispettive forme per 'tallone'. Notiamo però che le att. spesso non vengono datate o sono più tarde di almeno un secolo rispetto a quelle veneziane.

CANAPO > **chanevo** s.m.

CANOVACCIO > **chanevaza** s.f./**chanevazo** s.m.

CAPO > **chavo 1** s.m.

CARACCA > **charache** s.f.pl.

carena s.f. ~ LEI XII s.v. *carina/carena*

carena (F: c. 51v)

* * *

◦ TLIO s.v. *carena* ['imbarcazione, nave': Legg. S. Caterina, XIV in.]

- Bardesono s.v. *carena*, Boerio s.v. *carena*, Bustico s.v. *carena*, DizMarina s.v. *carena*, VocMarina s.v. *carena*, VocNautico s.v. *carena*

* * *

Elemento longitudinale portante dello scafo, oggi noto con il nome di *chiglia*.

²⁴⁷Boerio registra per *calcagno* solo accezioni anatomiche, mentre la designazione nautica qui trattata la attribuisce alla forma suffissata *calcagnol*.

F (c. 51v): Nave de botte 300, e di 400, e di 600, e di 700 vol un arboro una volta e meza q(uan)to l'è in carena. Si le fa carena ponamo passi 14, vol ess(er) 21 passo longo.

Dal lat. CARĪNA, in antico già con signif. navale; voce di ampia diffusione, irradiatasi probabilmente da Genova (Vidos 1939:16; 294). Nel panorama mediterraneo fa eccezione Venezia, dove la *carena* è detta *colomba* [→**cholonba** s.f.], come mostra compattamente la bibliografia e la frequenza delle att. nel nostro corpus.

Sorprende, perciò, l'att. in F. Come già ipotizzato alla v. →**ballanier** s.m., sospettiamo un'origine extra adriatica del testo da cui il trascrittore copia questa sezione del codice.

La composizione del manoscritto F è effettivamente singolare: monotematico e troppo ordinato per essere un taccuino personale, il volume venne probabilmente composto con il preciso scopo di raccogliere alcuni dei testi a tema costruttivo all'epoca in circolazione. Veneziana è sicuramente la lingua in cui i testi vengono trascritti ma non abbiamo motivi evidenti per pensare che tale dovesse essere anche la loro provenienza. Anzi, trattandosi di conoscenze condivise e per loro natura sottoposte al contatto, ci pare pacifico immaginare che dovessero circolare in maniera estesa per tutto (e da tutto) il bacino del Mediterraneo. Gli strumenti lessicografici registrano per *carena* anche il significato 'parte sommersa, opera viva di un'imbarcazione' mai documentato nel corpus (cfr. Boerio s.v., TLIO s.v. l'att. più antica ha proprio questo significato).

venez.	XV ex. RagAntique (p. 106: <i>Voiendo a meter una nave a charena o ganda o pechola quante bote li bexognan. E per meter a cha[rena] le bisogna 30 per zento, zoè zentener de bote</i>)
genov.	GattiTesti (1451 <i>carenis</i> , 1515 <i>carinas</i>); Aprosio II.1 s.v. <i>carena</i> (1512)
Francia med.	Fourquin/Rigaud s.v. <i>carena</i> , <i>careno</i> 1253 'quille et par extension les oeuvres vivres de la coque'; 1547-1550 STO (c. 5v: «Premierament le bois et coust d'icelluy pour les rodes de pouppe et proue, <i>carene</i> , palmegeaulx...») [cfr. v. nel gloss.]
cat.	DCVB s.v. <i>carena</i> Desclot, <i>Crònica</i> ; XV pm. ARX: <i>Ítem, a .viii. d(e)l dit m(e)s d'en Anthoni Figuerola d(e) S(an)c(t)a Ascla .i. alzino p(er) carena p(er) preu d(e)...</i>

Meter a charena (cfr. RagAntique) dovrebbe corrispondere a 'mettere una nave su un fianco' [→**carenarla** v.]. Se così fosse, il significato va presupposto da *carena* 'parte sommersa di un'imbarcazione, opera viva', e non da *carena* 'chiglia', immaginando che il primo signif., a differenza del secondo, fosse diffuso a Venezia nel periodo medievale, o che lo fosse quantomeno nella locuzione in esame. A questo proposito, non è strano che la parola sia sopravvissuta in un contesto marcato, come quello locutivo, scomparendo altrove.

Il catalano è l'unica lingua romanza ad aver mantenuto la forma *carena* 'chiglia' anche in epoca moderna.

carenar* v. ~ Da *carena*.

carenarla (F: c. 1r)

* * *

• Bardesono s.v. *carenare* Boerio s.v. *carenar*, Bustico s.v. *carenare*, DizMarina s.v. *carenare* 'mettere fuori dall'acqua la carena di una nave per nettarla dalle incrostazioni, calafatarla, rifoderarla o ripararla', VocMarina s.v. *carenare*, VocNautico s.v. *carenare*

* * *

Mettere un'imbarcazione su un fianco per portare a termine le operazioni di calafatura ed impermeabilizzazione, oppure per rattopparlo.

F (c. 1r): Questo serà lo amaistrame(n)to de far una galea del sexto de Fiandra e de far tute le cose pertine(n)te a quella, finch(é) la serà aparechiata de andar a vela o a remi. Cioè de farla integra, achordarla, c a r e n a r l a , come te serà dechiarato qui de soto per singula.

CARGHIERA > **chargiera** s.f.

CARNALE > **quadernal** s.m.

casadori s.m.

casadori (F: c. 67r)

* * *

Signif. oscuro.

F (c. 67r): C a s a d o r i e descasadori vole passa 8 l'uno.

Nessun riscontro nella bibliografia. Le informazioni che ricaviamo dal testo sono poche: il legame con la forma *descasadori* [→**descasadori** s.m.pl.], che immaginiamo abbia funzione opposta; la lunghezza di circa 13 m; la collocazione in un paragrafo dal titolo *Modo de tagliar la sartia de una galea*.

Sinonimica la forma *incassadori* attestata a cc. 19v e 66v di F: «Vol peze 2 per lieve e i n c a s s a d o r i e deschassadori per menali de nize de passa 60 l'un».

La vicinanza a *lieva* ci fa ipotizzare che i *casadori* facessero parte di un congegno per tendere le sartie dell'albero; un legame con *cazzar* 'tendere una fune' (cfr. DEI s.v. *cazzare* dal lat. *CAPTIARE) pare, tuttavia, improbabile. Se l'affricata palatale, tipica dell'esito toscano *cacciare*, può effettivamente subire assibilazione in area veneta, consideriamo precoce presupporre un passaggio ad <s> a questa altezza cronologica.

venez.

XVex. RagAntique (*chassadori, chassaori*)

CASSERO > **chasaro** s.m.

castagnola s.f. ~ LEI XII s.v. *castanea* (III.3.)

castagnole (F: c. 8r, 76r, 78r)

* * *

• Boerio s.v. *castagnola*, DizMarina s.v. *castagnola*, VocMarina s.v. *castagnola*, VocNautico s.v. *castagnola*.

* * *

Pezzo di legno sporgente a cui si fissano i cavi.

F (c. 8r): E vole bordenali 18 de albeo de passa 8 de pede .j. per far bande e soierà crusie e castagnole e banchi.

Cfr. Vidos (1939: 304-308) per un approfondimento sulla voce, lo studioso conosce e cita l'att. di F.

venez. XV pm. MichRodi (*chastagnolle*); XVex. RagAntique (*chastegnuolle*)

CATENA > **chadena** s.f.

CAVALLO > **chaval** s.m.

CAVO > **chavo 2** s.m.

CÉRCINE > **sérzena** s.f.

chadena s.f. ~ LEI XII s.v. *catēna* (I.1.a.)

cadena (F: cc. 50r, 51r, 52r); *chaena* (B: c. 17v); *chadena* (L: cc. 43r; F: cc. 2r, 15r, 18v, 81r, 88v, 91v, 92v, 93v, 95v, 96v, 98r), *chadene* (L: cc. 56v; F: cc. 8r, 73r, 75v, 78r)

* * *

• Boerio s.v. *caèna*, VocNautico s.v. *catena*

* * *

Trave che fa da sostegno alla coperta, modernamente nota come *baglio*. Cfr. anche → **latta** s.f.

B (c. 17v): Faremo chosì: nuy devemo proveder quello ch'ela è de roda i(n) choda, che avemo dito pasa 18, e prendi la ch a e n a che sé pasa 12, e devemo meter i(n)senbre 18 e 12 fano 30.

L (c. 43r): E misura(n)do p(er) me' la ch a d e n a da cholo da l'oro de fuora del madier de bocha e a l'oro de(n)ttro de la ba(n)dolina ·de xé q^c 3 de pè. E xé anpia la schaza pè .j^o.

F (c. 18v): E vole la dita galea barcha .j. longa pedi *** de sopra e vole esser in cholumba longa pedi ***. E vol esser in piano pedi ***. E vol esser erta in ch a d e n a pedi ***.

F (c. 88v): Prendi q(ue)llo che l'ha de bocha e multiplica cu(m) q(ue)llo ch(e) la è erta in coverta, cioè in ch a d e n a .

Cfr. CapitolariMonticolo (III: 45) per la prima attestazione della v. datata 1279: «Item, quod aliquis non audeat mittere aliquod lignum subtus catenas de suis platis...». Nella nota corrispondente dell'editore: «Credo che *catenas* non significhi catene di ferro che tenessero ferme quelle barche, perché a tale effetto si usavano le funi di canape, ma piuttosto le travi che riposavano sui contrafforti della barca per sostenere la coperta correndo normalmente alla catena del timone nelle imbarcazioni d'alto mare». Anche in SellaGloss 1944 s.v. *catena*. TLIO s.v. registra *catena* solo in ambito architettonico, con il significato di 'elemento costruttivo di rinforzo'.

venez. XV pm. MichRodi (*chadena, chadene, chadine*); XVex. RagAntique (*chadena, chadene*)

Francia med. Fourquin/Rigaud s.v. *cadena, catena, cathena* 1288 2^o 'bau d'un navire'

cat. 1450 in Madurell 1968 (*cadenas*); 1452 INV2 (*cadenes*) || «El buc de la galera era sempre cobert i aquesta coberta era sostinguda per les *llates*, les quals feien aquesta funció transversalment i encaixaven en les dents d'unes bigues llargues, anomenades *cadenes*, que corrien la

coberta en sentit longitudinal i completaven la mateixa funció de sosteniment» (Garcia/Coll 1994: 59)

chagnola s.f.

chagnola (F: c. 74v); *chagnola* (F: cc. 10r, 19v, 75r, 77r, 79r)

* * *

Signif. incerto: fune?

F (c. 10r): Vole chagnola .j. de passa 36, de' pesar per passo lbr. 2 ½.

F (c. 74v): Menadori de chinali e q(ua)dernali e de anzolo, e menadori de orza davanti, e menadori de cagnola, e menadori de sorda, e menadori de orza poza, e menadori de timoni.

VocNautico registra *cagnòla* ma con signif. non pertinente: 'bugigattolo'.

I contesti lasciano pochi dubbi, si tratta evidentemente di una fune dell'albero, ma con i dati disponibili non è possibile attribuirle una funzione specifica.

venez.	XV pm. MichRodi (<i>chagnola</i>); XV ex. RagAntique (pp. 111, 199: <i>chagnola</i> ; pp. 12, 104: <i>chagnolla</i> ; p. 12: «Menadory de <i>chinally</i> e de quarnalli e l'anzollo e menadory de l'orza davanti e menadory de <i>chagnuolly...»</i>)
--------	---

chalchar v. ~ LEI IX s.v. *calcare*

chalchar (F: cc.7v, 73v, 76r)

* * *

◦ TLIO s.v. *calcare* ['comprimere stoppa catramata tra le tavole degli scafi per impermeabilizzarli': Anonimo Genovese, 1311; *Doc. venez., Contratto per armamento e noleggio di una galea*, 1311 (Stussi 1965)]

• DizMarina s.v. *calcar*

* * *

Esercitare pressione su del materiale impeciato inserito tra le tavole dello scafo per impermeabilizzarlo.

F (c. 76r): E vole opere 1100 de chalafadi per forar e fichar e chalchar e inpegolar.

venez.	XVex. RagAntique (<i>chalchar</i>)
--------	--------------------------------------

chalefado s.m. ~ DE LI2 s.v. *calafato*

chalafati (F: c. 73r); *chalefado* (F: cc. 76r, 78r, 80v); *chalefadi* (F: cc. 73v, 78r, 80v, 81v); *chalefai* (F: c. 8r)

* * *

◦ GlossNautique s.v. *calafatto* [1607 Crescenzi], TLIO s.v. *calafato* [Fr. da Barberino, *Doc. Am.*, 1314]

• Bardesono s.v. *calafato*, Boerio s.v. *calafà*, *calafao*, Bustico s.v. *calafato*, DizMarina s.v. *calafato*, VocMarina s.v. *calafao*, VocNautico s.v. *calafato*

* * *

Artigiano che si occupa dell'impermeabilizzazione dello scafo.

F (c. 73v): Anchora vorà chane e schovoli e molte altre cose menude ch(e) bisognano p(er) lo mester de li ch a l e f a d i .

F (c. 80v): Segadori, marangoni e ch a l e f a d i .

venez.	XVex. RagAntique (pp. 10, 17, 20: <i>chalafado</i> ; pp. 10, 17: <i>chalafadi</i> ; p. 14: <i>chalafady</i> ; pp. 19, 21: <i>galafady</i>)
Francia med.	Fourquin/Rigaud s.v. <i>calafat</i> , <i>carafe</i> 1253; 1547-1550 STO (c. 24: «Pour les ferramentes et utensiles necessaires aux maistres d'aisse, <i>calefactz</i> , remolars et barrillars...») [cfr. v. nel gloss.]
cat.	DCVB s.v. <i>calafa</i> Llull, <i>Art de Contemplació</i> .

Cfr. Cortelazzo 1970 (s.v. *calafà*).

chalzese s.m. ~ LEI XI s.v. *carchesium/calcēse*

chalcese (F: cc. 73v, 74v, 77r, 79r, 89r); *chalçexe* (B: c. 41v); *chalzese* (F: cc. 74v, 76r, 78v, 80v, 89r, 90r); *cholçese* (B: cc. 41v, 42r, 47v); *cholçexe* (B: c. 47r); *cholzese* (F: cc. 30r, 41r); *cholzexe* (F: cc. 8v, 12r, 18v, 24r, 38v, 41r, 47v, 48v), *cholzexi* (F: c. 47v)

* * *

◦ GDLI s.v. *calcese* [1492 LucaPulci *Ciriffo Calvaneo*], PanteraGloss s.v. *calcese* [1614]

• Bardesono s.v. *calcese*, Boerio s.v. *calcese*, Bustico s.v. *calcese*, DizMarina s.v. *calcese*, VocMarina s.v. *calcese*, VocNautico s.v. *calcese*

* * *

Estremità superiore degli alberi; presenta solitamente forma quadrata e al suo interno un numero variabile di raggi per la manovra delle funi.

B (c. 41v): Questa sì è la raxio(n) ciò che vuol uno alboro de ch a l ç e x e .

F (c. 89r): Adoncha el ch a l c e s e de' esser longo pedi 6 e de' esser longo in li soi raji pedi 2 ¼, cioè lo q(ui)nto del ch a l z e s e , cioè de q(ue)llo ch(e) è el ch a l c e s e longo.

F (c. 73v): Anchora vorà un arboro de longeza de passa 12 pedi 3, senza el ch a l c e s e .

Notiamo che le att. con affricata palatale (*chalcese*) sono minoritarie rispetto a quelle con affricata dentale, resa graficamente con <ç>, <z>. La <x> rende la sibilante alveolare sonora, come tipico delle *scriptae* settentrionali, ma spesso al suo posto troviamo anche <s>.

venez.	XV pm. MichRodi (<i>cholzese</i> , <i>cholzexe</i> , <i>cholzexi</i>); XVex. RagAntique (<i>chalzexe</i>)
genov.	1351 Reg. 690 (<i>caceyse</i> , <i>calcese</i> , <i>calceisse</i>)
Francia med.	Fourquin/Rigaud s.v. <i>causset</i> , <i>caucet</i> 1301
cat.	1419 INV1 (c. 1r: «Ítem, fo stimat l'arbre ab so(n) <i>calsés</i> , e car, e pena...»)

chàneva s.f. ~ DEI s.v. *cànova*

chaneva (B: c. 17r)

* * *

◦ TLIO s.v. *canova* ['bottega di generi alimentari': *Contempl. Morte*, 1265; 'dispensa, cantina': *Doc. venez., Cedola di Pangrati Barbo* (Prima), 1309 (Stussi 1965)]

• Boerio s.v. *caneva* 'stanza dove si tengono i vini'

* * *

Spazio sottocoperta adibito a cantina.

B (c. 17r): Ite(m) de' aver la chaneva piè 4.

Cfr. SellaGloss s.v. *canipa* 'cantina', 1264. Dal lat. tardo *canaba*, a sua volta prestito dal greco *kánabos* (cfr. DEI s.v.). Se designasse la camera adibita a magazzino di generi alimentari, non chiara la differenza rispetto alla *glava de meço* [→**glava** (de meço) s.f.] ugualmente attestata nel manoscritto B. Più probabile, come documentano le att. più antiche di area veneta, si tratti della camera destinata alla conservazione del vino.

chanevaza s.f. / **chanevazo** s.m. ~ Da *canapa*

canevasia (F: cc. 56r, 56v, 58r); *canevaza* (F: cc. 55v, 56r, 56v, 62r, 63v, 64r, 64v, 66r); *chanevaça* (B: cc. 18v, 19r, 19v); *chanevaza* (L: c. 12r; F cc. 19r, 43v, 65r, 65v, 66r, 66v, 67r, 67v, 68r, 74r, 76v); *chanevazi* (F: c. 21r); *chanevazo* (L: cc. 12r, 12v, 15r; F: 21r, 21v, 22r e *passim* [155 ess.])

* * *

◦ TLIO s.v. *canovaccio* ['panno grosso di canapa': *Doc. sen.*, 1277-87; *Zibaldone da Canal* 1310/30 (Stussi 1967); 'tipo di vela; tela da rinforzo per le vele': *Doc. venez., Contratto per armamento e noleggi di una galea*, 1311 (Stussi 1965)]

• Boerio s.v. *canevazza*, DizMarina s.v. *canovaccia* (*de vele*), VocMarina s.v. *canovaccia*

* * *

Panno di cotone e canapa usato per rinforzare le vele.

B (c. 19r): Vela de pasa 20 vuol peçe 60 de fostagno e vuol de chanevaça braça 600.

L (c. 12r): Questa sì è la raxo(n) de ttiagar vele de pignolado ett simel de chanevazo pizole e gra(n)de de ttutte raso(n) p(er) dretta riegiola a raso(n) provada.

F (c. 63v): Vella de passa 20 vole fustagno peze 17, canevaza braza 530.

F (c. 107r): Prima se tu volesti far una vela de passa 10 in anten(n)al, a ti fa mester in p(ri)ma de saper quanto fustagno e chanevazo vole la dita vela.

Per un quadro completo dei materiali utilizzati nella manifattura delle vele cfr. anche →**banbaxin** s.m./**bambasina** s.f., →**fostagno** s.m. e →**pignolado** s.m.

Le canevasse rappresentavano una categoria alquanto eterogenea di prodotti, diversificati gli uni dagli altri sia dal punto di vista delle caratteristiche merceologiche, sia da quello dell'utilizzo. Tali differenze derivavano dalla qualità della fibra e dal numero di fili d'ordito per filo di trama, un parametro che identificava le tipologie di pezze ed al quale corrispondevano prodotti finali destinati ad una pluralità di impieghi, dalla realizzazione di teloni per galere, a quella di divise, alla fabbricazione di vele. La quota più rilevante dei tessuti, comunque, era indirizzata a quest'ultimo uso, dapprima come semplice inserto su tele di fustagno, poi, dal secondo Cinquecento, per realizzarne di sola canapa, un'evoluzione che segnò un passaggio fondamentale nella storia della marina e del mercato della fibra (Celetti 2005).

venez.	XV pm. MichRodì (<i>chanavazo</i> , <i>chanevaza</i> , <i>chanevazo</i>); 1444-1445 RaxMarineri (<i>chanavaza</i> , <i>chanevaza</i>); XVex. RagAntique (<i>chanevaza</i>); AlgRaxon (<i>chanevazo</i>)
genov.	1351 Reg. 690 (<i>canavacium</i> , <i>canavazo</i>)

Francia med.	Fourquin/Rigaud s.v. <i>canevas, cannabacium</i> 1301
cat.	DCVB s.v. <i>canemàs</i> 1331

chànevo s.m. ~ Da *canapa*

canevo (F: c. 62v); *canevi* (F: c. 62v); *chanavi* (B: cc. 44v, 46r, 46v); *chanavy* (B: cc. 16v, 17v, 46r); *chanevi* (F: cc. 9v, 19r, 30v, 74r, 74v, 76v, 78v); *chanevy* (B: cc. 16v, 46v); *chanevo* (F: cc. 48r, 48v, 66v, 74v, 76v, 79r)

* * *

◦ TLIO s.v. *canapo* [‘cavo da ormeggio o per manovrare le vele’: *Doc. pis. Conto navale pisano*, XII pm. (Castellani 1982); ‘grossa fune di canapa formata da corde più piccole attorcigliate insieme’: *Doc. venez., Vendita di cavo*, 1305 (Stussi 1965)]

• Boerio s.v. *canevo*, DizMarina s.v. *canapo* ‘grossa corda fatta di canapa’, VocMarina s.v. *canapo*, VocNautico s.v. *canapo*

* * *

1 Materiale filato usato per il sartame.

F (c. 48v): Et se la fusse de fior de chanevo haverà fili 160 e de’ pesar el passo lbr. 10.

F (c. 74v): Et tuta la soprascripta sartia vol esser lavorada de bon chanevo.

F (c. 79r): E tuta la dita sartia vol esser lavorada de chanevo da refudo.

2 Signif. incerto: cavo d’ormeggio o fune dell’albero?

B (c. 16v): Vol rampegony 3, chanevy 2. Vol chanavy 5 de pasa 80 l’un de l. 490 l’un, vuol pesar l. 7 lo paso.

F (c. 9v): Questo serà lo fornime(n)to de sartie ch(e) vole la nostra galea de Fiandra per achordar l’arborio grande e lo pizolo e sartie per remezo e fornime(n)to de anten(n)a. Vole chanevi 5 longi de passa 70 l’uno, de’ pesar per passo lbr. 70, den(n)o pesar tuti cinque lbr. 3500.

F (c. 74v): Li ma(n)ti e prodani, soste, pozal, braze de soste, poza, chanevi da aqua, prodese...

Sottolineiamo l’opposizione tra le locuz. *bon chanevo* e *chanevo de refudo* documentate negli esempi dal manoscritto F. Cfr. CortelazzoSqueGloss s.v. *cànevo de refudo* ‘funi e corde ormai inservibili, svolgendo le quali un tempo si ricavava la stoppa’.

Incerta la definizione del signif. 2; spesso le forme di “canapo” compaiono in cooccorrenza con strumenti per l’ormeggio (*rampegony*, ma anche *ancore* in contesti non citati tra gli ess.), in altri esempi invece (cfr. F c. 9v) è palese l’attribuzione alle sartie dell’albero. La stessa duplicità di significati è registrata anche da TLIO s.v.§1.1.

venez.	XV pm. MichRodi (<i>chanavi</i>); XVex. RagAntique (<i>chanevo, chanevy</i>)
Francia med.	1547-1550 STO (c. 10v: «Après toutes les dictes choses, il fault la menue sarcie et cordages ensuyvant, qui est le prodou de l’arbre pesant ung quintal et demy <i>cheneve</i> acoustré...» [cfr. anche cc. 11, 11v, 12, 12v, 13v, 14v, 16, 65v e la v. nel gloss.]

chapoly s.m.

chapoly (B: c. 18v)

* * *

Signif. incerto: elemento costruttivo non meglio identificato, probabilmente parte del corbame?

B (c. 18v): E chorbe 5 li vuos tu dar al meço a .j^o. ponto. E averà questo batelo chorbe 35 e li cha poly da proda e da pope 2.

Anche l'accentazione è incerta.

charache s.f.pl. ~ DEI s.v. *caracca* 1

charache (L: c. 51v)

* * *

◦ DizMarina s.v. *caracca* [sec. XII-XVI], TLIO s.v. *caracca* [*Vita di S. Antonio*]

• Bustico s.v. *caracca*, VocMarina s.v. *caracca*, VocNautico s.v. *caraca*

* * *

Bastimento di grandi dimensioni, di origine probabilmente atlantica, da carico o da guerra, con fianchi rotondi e ampi castelli a poppa e a prua.

L (c. 51v): P(er) cha ra che. A drapo e qui(n)tto da ertto e da baso l'à 2/5. Vole po(n)tti .j. p(er) paso. E vol-se chome(n)zar a tutto drapo me(n) quintto e i(n)sir a tutto drapo e quintto bela vela p(er) cha ra che.

L'att. unica compare in un paragrafo in cui non si descrive l'imbarcazione ma la modalità con cui confezionare le sue vele. Perciò non abbiamo dati sulle sue dimensioni e le sue caratteristiche costruttive.

Per Bellabarba (2015: 16-17), la *caracca* del 1400 è caratterizzata da un alto castello di prora su cui è impiantato un terzo albero, come raffigurato in un manoscritto catalano del 1406. Discussa, la sua derivazione specifica, per alcuni portoghese (cfr. VocMarina s.v.), per altri genovese (cfr. GDLI s.v.), e anche il punto di irradiazione della voce stessa. Vidos (1939: 7) sostiene la paternità genovese, sia costruttiva che lessicale. All'epoca dei nostri testi la *caracca* è destinata soprattutto al trasporto. Nel Cinquecento diventerà un mezzo da guerra e si armerà sempre più pesantemente.

L'etimo non è accertato; la proposta più accreditata è quella di un arabismo (cfr. DEI s.v.), ipotesi tuttavia osteggiata da Corominas (DCECH s.v. *carraca*).

chargiera s.f.

chargiera (F: cc. 92v, 94r, 95v)

* * *

Signif. incerto: fune?

F (c. 94r): Menali de fraschoni e fonda e sorda e cha rg i e r a e choete de masenete e menali de staxi peze 11, de passa 60 l'una, de lbr. 2 onze 2 el passo in quarto.

Chargiera è documentata in una sezione di F in cui si elencano le sartie dell'albero. Probabilmente da ricondurre al tipo "carghiera", dal verbo *caricare*.

Difficile attribuirvi un significato tecnico. Per l'unica corrispondenza nella bibliografia cfr. VocMarina, s.v. *macchina*, dove la *carghiera* è una corda usata per l'utilizzo di una macchina scavatrice.

charuzi s.m. ~ Da *carro*?

charochi (B: c. 44r); *charoçi* (B: cc. 44v, 45r, 45v, 46r, 46v); *charoço* (B: c. 46r); *charuçi* (B: cc. 41v, 42v, 44r, 44v, 45v); *charuzi* (F: cc. 35r, 48r, 48v)

* * *

Signif. incerto: cavo dell'antenna?

B (c. 42v): Braçe de ch a r u ç i vuol eser tanto longe quanto sé lo stelo da meça l'antena i(n) stelo.

B (c. 44v): Vol peça .ja. de menal de ch a r o ç i de pasa 70 de fili 49 p(er) nonbolo.

F (c. 48r): E se tu volesti ligar le braze de le suste per raxon qua(n)ti passa è longa l'anten(n)a, tanti pedi dentro de la cima del ventame e li ch a r u z i ta(n)ti pedi qua(n)to è tuto lo stello longo.

L'unico dato a nostra disposizione per la ricostruzione è di tipo contestuale: nel corpus la v. è sempre documentata in sezioni che si riferiscono all'antenna.

Segnaliamo l'esito aberrante con velare finale *charochi*, che intrepriamo come un errore grafico; ancora più inspiegabile, se possibile, sarebbe una reinterpretazione fonetica.

venez. XV pm. MichRodi (*charuzi*)

chasa s.f.

chasa (F: c. 12r); *chasse* (F: c. 12r)

* * *

Signif. oscuro.

F (c. 12r): Vole chorchome 2 de coxidura de passa 50 l'uno per stropelli de le tole e per coxidure de costere e ch a s a e vananti e agi.

F (c. 12r): Vole ch a s s e 2 de pedi 3 l'una.

Il nesso <ss> è solitamente associato alla sibilante sorda, laddove <s> può indicare sia la variante sorda che sonora (cfr. Crifò 2016: 242; Stussi 1965: XXIX; Sattin 1986: 83). Per questo motivo le att. degli esempi andrebbero ricondotte ad un tipo "cassa"; incerta, però, l'attinenza rispetto ai contesti.

chasaro s.m. ~ DE LI2 s.v. *cassero*

chasaro (B: c. 47v)

* * *

• Bardesono s.v. *cassero* 'sui velieri a tre alberi e particolarmente sulle antiche navi da guerra a vela, così si chiamava la parte del ponte scoperto compresa tra il casseretto e l'albero centrale', Bustico s.v. *cassero*, DizMarina s.v. *cassero*, VocMarina s.v. *cassero*, VocNautico s.v. *cassaro*

* * *

Parte elevata rispetto alla coperta, che va generalmente da poppa fino all'albero di mezzana.

B (c. 47v): Se tu vuos saver çò che tu vuol d'alboro i(n) meço a questa chocha, fa-lo p(er) mitade de quello tu à d'alboro i(n) proda, se lo terà i(n)tro do choverte. E se lo to ch a s a r o fose da 4 piè i(n) suso erto, falo tanto plu.

Se tu vuoi sapere quanto deve essere alto l'albero di mezzana di questa cocca, fallo alto la metà di quanto è alto l'albero di prua, se posizionato dentro lo spazio di due coperte. E se il cassero fosse alto da 4 a più piedi, allora fallo più alto.

Cassero in it. ant. si riferisce a fortificazioni terrestri e mai navali (cfr. TLIO s.v. *càssero*). Cfr. DELI2 s.v. dall'ar. *qasr* 'castello', a sua volta dal lat. *castrum*.

Francia med.	Foquin/Rigaud s.v. <i>castel, castellum</i> 1246 Fourquin/Rigaud s.v. <i>casser</i> (vén. <i>cassero</i>) 1462
cat.	DCVB s.v. <i>castell</i> 1331

Notiamo che la forma veneziana è l'unica ad aver risentito dell'influenza dell'ar., laddove nel resto del Mediterraneo si registrano in maniera esclusiva forme dal lat. *castrum*.

chasele s.f.pl.

chasele (F: cc. 73r, 75v); *chaxele* (F: c. 8r)

* * *

Signif. incerto: alloggiamenti degli alberi?

F (c. 8r): E vole anchora legni de rovere cioè driti 140 per far cholo(m)ba, paraschuxule, maderi de bocha, late, chorde, paramezali, verzene, chaxele de l'alboro...

Le forme, da ricondurre ad un tipo "casella", compaiono tutte in locuz.: *chasele/chaxele d'/de l'alboro*. Essendo la *casella* solitamente uno 'scompartimento o spazio quadrato', ipotizziamo che il signif. sia 'alloggiamento dell'albero', elemento solitamente noto come *scassa* [→**schaza** s.f.], termine attestato anche nel nostro corpus, e che mette in dubbio la corrispondenza ipotizzata.

Cfr. Penzo 2020: *cassela d'ambuoro*, cassetina ricavata da un blocco di legno massiccio per contenere gli strumenti di tracciatura, ogni squerariolo se la autocostruiva con molte varianti ma in genere aveva alcuni scompartimenti quadrilaterali e rotondi.

chatavi s.f.

chatavi (F: c. 36r, 41v); *chatavo* (B: c. 42v); *chatavy* (B: c. 42v)

* * *

◦ GlossNautique s.v. *chatavo* [XV pm. F]

• VocNautico s.v. *chatavo*

* * *

Puleggia, ruota scannellata su cui si fa passare una fune per il sollevamento di altri oggetti.

B (c. 42v): E chosì ch a t a v i 'la vorà-se chon 4 ragli e l'alboro fose pasa 12, vorave far 8 via 12 fa 96, e chotanto vorave de gomene. E senpre me fa do atanto de quello tu as de ragli e lo to ch a t a v o .

F (c. 36r): Ch a t a v i 4 de ragli 4 l'una intempagnade taglie 12 de 2 ragli intempagnade taglie 2 de fraschoni da erto cu(m) uno raglio intempagnado.

venez.	XV pm. MichRodi (<i>chatavo</i>); XVex. RagAntique (p. 110: <i>Ragi per le taie dei chatavi n°2</i>).
--------	--

chaval s.m.

chaval (F: c. 12r); *chavali* (F: c. 12r)

* * *

Signif. incerto: trave di legno destinata allo stivaggio di alcune merci voluminose?

F (c. 12r): Vole un chaval de bocha de pedi 12.

F (c. 12r): Vole chavali 6 per la trava, li freni de li diti se toleno di chinalli.

La definizione è incerta. Le att. appartengono allo stesso paragrafo: *Et perch(é) le galee de Fiandra over de Londra se voleno stivar de lana, se vol tuore de Venesia tole 120*. Immaginiamo che tra le *tole* necessarie per lo stivaggio della lana vi fosse anche il *caval*, documentato, appunto. poche righe dopo. Cfr. Lane 1962, il quale sostiene che nelle navi da trasporto venissero usate talvolta delle travi finalizzate alla compressione e allo stoccaggio delle merci voluminose come il cotone e la lana.

Cfr. Vidos (1939:52) che registra il fr. *cavalet* ‘arnese per reggere caicchi sul bordo della galea’, probabilmente dall’it. *cavalletto*, dal momento che è l’unica tra le lingue romanze in cui la voce presenta signif. navale.

venez.	XV pm. MichRodi (<i>chaval</i>); XVex. RagAntique (p. 152: <i>chaval, chavalli</i>)
Francia med.	Fourquin/Rigaud s.v. <i>cavale, cavaletus, cavalet</i> 1301 ‘1° chevalet pour poser le mât’, 1435 ‘3° chevalet servant comme établi au remolar’
cat.	1439 INV2 (<i>cavall de remolar</i>) 1419 INV1 (c. 1v: «Ítem, .j. <i>cavalet</i> d(e) ramllar...»)

Le att. dalle RagAntique (cfr. p. 152: *Vuol l° chaval de bocha de pie 12. Vuol chavalli 6 per la trava*) sono documentate in contesti identici a quelli di F, e compaiono in un paragrafo dal titolo *Stiva: suoi argani*; indizio che avvalora la nostra ricostruzione.

Diversi i riscontri per il tipo “cavallo” che raccogliamo nel resto del Mediterraneo, i quali indicano dei ‘sostegni’, talvolta per l’albero talaltra per i remi.

chavalada agg.

achavalada (L: c. 16r); *chavalada* (L: cc. 16r, 56r), *chavalchada* (B: c. 41v; F: c. 8v).

* * *

[Rif. all’antenna:] composta di due pezzi sovrapposti.

B (c. 41v): Una antenna che volçese palmi 6, volçerà palmi 6 i(n)chavalchada.

L (c. 56r): Raxo(n) d’antenna. Vole d’a(n)tenna chadauna nave 3 fiade quanto l’à de bocha siando chavalada.

F (c. 8v): E vole la dita galea anten(n)a de passa 19. Vole esser grossa nel suo rotundo palmi 4 $\frac{3}{4}$ e vol volzere sia(n)do chavalchada pedi 3 $\frac{3}{4}$.

Il riferimento è all’antenna. Probabilmente da *accavallare* ‘sovrapporre’. In alcuni casi, in base alle dimensioni e alla tipologia della nave, l’antenna poteva essere composta da più aste di legno, legate assieme nella parte centrale (cfr. VocMarina s.v. *antenna*). Ed è forse a questa caratteristica che si riferisce l’agg. in esame.

chavo 1 s.m. ~ LEI XI s.v. *caput/capus*, DELI2 s.v. *cavo 1*

capo (F: cc. 3v, 55v, 58v, 60r, 62r, 62v, 66r); *cavo* (F: cc. 2r, 16v, 50v); *chapo* (F: c. 3v); *chavo* (B: cc. 18r, 41v; L: cc. 13r, 15v, 16r, 42v, 55v, 56r, 56v; F: cc. 4v, 5r, 12r, 16r, 21r, 30r, 43r, 43v, 45r, 45v, 46v, 105r, 106v, 108v, 109r, 117r, 119r, 121r, 121v); *chavi* (F: cc. 2v, 3r, 26v)

* * *

◦ TLIO s.v. *capo* [‘uno degli estremi entro cui si estende in lunghezza o in larghezza uno spazio; il lato di una superficie’: *Doc. venez., Designazione di terre nel ferrarese*, 1253 (Stussi 1965)]

* * *

1 Estremità.

F (c. 3v): Mesurando da l’oro del poselexe del choltro da proda infina in ch a p o de le maistre de la paraschusula de’ esser pedi 4 ½, misura(n)do per la via del panixelo.

F (c. 58v): Sapi ch(e) ogni passo d’arborio vole piè 4 d’antena. [...] Et ne la cima d’esso, zoè a c a p o de spadeta [→**spadeta** s.f.], die vogliere p(er) mitae et mezo palmo più havendo legno assai.

F (c. 60r): Bisogna dui coli in prora et dui in mezo. Quello de prora piè 2 da una bigota a l’altra vole ess(er) dal c a p o de le coronelle.

2 Signif. incerto. [Locuz. rif. al taglio delle vele:] *essere a capo?*

F (c. 55v): Essendo a c a p o di q(ue)sti ponti haverai taiato ferse 38.

F (c. 109r): E q(ua)n tu serai a c h a v o del gratil tu haverai de chanevazo ferse 22.

F (c. 119r): E qua(n)to tu voi manchar la vela, ma(n)cha-la e poi descosi binde e comenza da c h a v o. E veni tagliando tute le armadure da erto e da basso e q(ua)n tu hai descosido un terzo de passo. E q(ue)sta raggio(n)e vol tute vele de taglio così grande come pizole.

- Locuz.

F (c. 62r): Volendo crescere uno tertarolo et redurlo artimo(n) bisogna discredere dal capo d(e)l grande fino suso l’antene...

F (c. 62v): Et va tagliando i tagli de l’artimo(n) de la vella et comintia dal filo et anderai cressando la vella d’antena fino le ferse ch(e) hai agionto, zoè da capo grande.

3 Rif. a un pezzo costruttivo: parte terminale della struttura portante, sia a poppa che a prua?

L (c. 55v): Raxo(n) de nave de botti 700 vole di c h a v o a prova piè 36.

F (c. 2r): Et ha de palmata in proda pedi 8 1/8 mesurando da l’oro de fora de la impostura, e al mezo e al c a v o misura(n)do per la via del mader de bocha.

F (c. 3r): E getta suli c h a v i del zovo de p(ro)da 1/3 de pede.

F (c. 4v): Questo inchontro serà el c h a v o de q(ue)sta nostra galera de Fiandra cioè da proda.

F (c. 5r): Questo de soto serà el c h a v o da pope de q(ue)sta nostra galea de Fiandra.

F (c. 30r): Vole esser longo da l’uno c h a v o a l’altro pedi ***.

3.1 Lo stesso che le *chodere/qudiere chorbe* [→**chorba** s.f.].

L (c. 56v): E sì la vuol 90 chorbe p(er) i(n) fina i(n) chavo del sesto. E sì la vuol 59 latte da pope a prova.

La bibliografia non aiuta nell'individuazione dei significati. VocMarina s.v. *capo* registra i seguenti significati: i) striscia di terra che si sporge in mare, ii) parte anteriore dell'imbarcazione, iii) responsabile di un gruppo di persone, iv) cavo o estremità di una corda.

A proposito del significato 3.1 citiamo un capovero dal contributo di Alvise Chiggiato nell'introduzione alle RagAntique (pp. LXII-LXIII): «i confini far il corpo centrale e i *ferir* sono identificati in due ordinate cospicue, chiamate fino a circa metà del '400 *chodere* o *qudiere chorbe* e successivamente *chavi* o *cai de sesto*».

venez. XV pm. MichRodi (*chavo, chavy*); XVex. RagAntique (*chavo, chavy*)

chavo 2 s.m. ~ LEI XI s.v. *caput/capus*, DELI2 s.v. *cavo 2*.

capo (F: cc. 60v, 63r); *capi* (F: c. 59r); *cavo* (F: cc. 52r, 93r, 96r); *cavi* (F: c. 92v); *chao* (F: cc. 91r, 93v, 95r, 96r, 97r, 97v, 98r, 98v, 99r, 99v, 100r, 104r, 104v); *chavo* (B: cc. 16v, 45r, 45v, 46r, 47r; L: cc. 14r, 14v; F: cc. 43v, 45r, 92r, 92v, 99v, 104r); *chavi* (B: cc. 16r, 43v, 44v, 45r, 46r; L: c. 14r; F: c. 98v)

* * *

◦ TLIO s.v. *cavo 2* [Anonimo Genovese, 1311; *San Brendano ven.*, XIV]

• Bardesono s.v. *cavo*, DizMarina s.v. *cavo*, VocMarina s.v. *cavo*, VocNautico s.v. *cavo*

* * *

[In generale:] qualsiasi corda navale.

B (c. 16v): Vol *chavo* .j^o. de pasa 50, de fili 36 p(er) no(n)bolo e farà-te 2 orçe pope.

L (c. 14r): L'alboro da ertto e le rise vuol ess(er) de *chavo* nuovo e vuol ess(er) 5 a tta(n)tto de zò che volze l'antenna.

F (c. 43v): E vole una peza de *chavo* de passa 35 per arlenge da erto e da basso, e vole pesar per passo lbr. 3 ½.

F (c. 59r): L'arboro de passa 18 vole *capi* 18 p(er) ladi.

F (c. 63r): Bisogna *capo* uno de passa 50 de fili 36 p(er) no(m)bolo p(er) orze poze, pesarà l. .j. el passo.

F (c. 93r): *Cavo* .j. d'argana de passa 50 de lbr. 5.

F (c. 93v): Staxe 4 de lbr. 7 dal *chao* grosso de passa 7 l'una de bon in quarto.

Di etimo incerto, cfr. DEI s.v. *cavo 3* dallo sp. *cabo* a sua volta dal lat. *capulus* 'cappio' o dal lat. *caput* 'estremità'.

venez. XV pm. MichRodi (*chavo*); XVex. RagAntique (*cao, cavo, chavi*)

genov. 1351 Reg. 690 (*cavo per osta, c. per veta, c. per orciapopa, c. per quarnali, c. per amantis, c. per coronis, c. per gropia, c. per baronis*)

Francia med. Fourquin/Riagud s.v. *cap* 1294 2^o 'cordage, aussière, câble'; 1547-1550 STO (c. 11v: «Le cap pour ostes et la trosse pesant deux quintaulx audict pris, vient à quatorze livres ts.» [cfr. anche cc. 12, 12v, 14v, 15v, 16, 16v e la v. nel gloss.])

cat.	1419 INV1 (c. 2r: «Ítem, .i. <i>cap</i> p(er) palomera... Ítem, dos <i>caps</i> d(e) barons...»); INV2 (c. 54r: «Ítem .j. <i>cap</i> p(er) amants... Ítem .viiij. caps p(er) exàrcia... Ítem .j. <i>cap</i> p(er) guarnjme(n)t de bonetes...»)
------	--

chavriola s.f. ~ LEI XI s.v. *capreolus* (3.α.).

chavriola (F: c. 3r)

* * *

• DizMarina s.v. *capriolo*, VocNautico s.v. *capriolo*

* * *

Pezzo di costruzione a forma di V rovesciata.

F (c. 3r): Mesurando da l'oro de su dal mader de bocha infino a basso chavado da la chavriola de' esser pedi 3 men 1/6.

VocNautico s.v. sostiene che il pezzo costruttivo in esame possa chiamarsi anche *forcaccio*, forma mai attestata nel nostro corpus.

Segnaliamo, però, che s.v. *capreolus* del LEI (XI 3.α.) sono registrate alcune forme, mai attinenti all'ambito navale, che indicano oggetti in legno con aspetto analogo a quello dei *forcacci*, una corrispondenza a nostro parere significativa. Cfr. anche TLIO s.v. *capriolo* 2 'puntello, travicello'.

chazuda s.f. ~ LEI IX s.v. *cadere* (2.c.ζ.)

chaduta (F: c. 21r); *chaçuda* (B: c. 20r), *chazuda* (L: c. 15r; F: cc. 39v, 43r, 45v, 101r, 101v, 102r, 105v, 109r, 109v, 121r)

* * *

• Bardesono s.v. *caduta*, Bustico s.v. *caduta d'una vela*, DizMarina s.v. *caduta*, GlossNautique s.v. *caduta*, VocMarina s.v. *caduta*, VocNautico s.v. *caduta*

* * *

Ciascuno dei lati verticali delle vele quadre ed il lato verticale di poppa delle vele latine.

B (c. 20r): E questa raxio(n) vuol chadauna vela de chocha sì grande chomo piçiola, e senpre quanto sì è p(er) antenal la mità de vuol de ch a ç u d a.

E questa regola è valida per tutte le vele di una cocca, grandi e piccole, ovvero che la caduta misura sempre la metà di quanto misura l'antennale.

L (c. 15r): Raso(n) de vele de choche de pasa 16. I(n) anttenal vuol de ch a z u d a a la cholona de mezo pasa 8 e a le bugne quantto piase a chi l'à far.

F (c. 21r): E per far q(ue)sta vella tonda vole tanto de ch a d u t a come ha d'antrual.

La bibliografia non registra att. antiche.

Non sempre le forme di *caduta* compaiono in sezioni del testo in cui si può cogliere esplicitamente il riferimento alle vele quadre; in particolare l'interpretazione di alcune delle att. di F è controversa.

Un dubbio analogo lo aveva posto il sost. *antennale* [→**antenal** s.m.], per il quale abbiamo appoggiato la possibilità che il significato 'lato di inferitura della vela all'antenna' possa riferirsi per traslato sia alla vela latina che a quella quadra. In ugual modo per *caduta* sosteniamo l'ipotesi di una estensione semantica.

venez.	XV pm. MichRodi (<i>chazuda</i>); XV ex. RagAntique (p. 103: <i>cazuda</i> , <i>chazuda</i>)
Francia med.	Fourquin/Rigaud s.v. <i>caduta</i> 1318 ('chute d'une voile')
cat.	1453 ARX («Prim(er)ament es concordat [...] q(ue) lo dit Anthoni Morell fassa un treu qui sia de trenta vuyt vesos e haia a brullo(ns) quatorza gues de <i>cayguda</i> e a buyges quinze gues e mitge de <i>cayguda</i> »)

chiave s.f.

chiave (L: c. 43r; F: c. 8r, 73v, 78r, 78r, 84r, 84v)

* * *

◦ TLIO s.v. *chiave* ['parte strutturale della galea': Niccolò da Poggibonsi, 1345]

• VocMarina s.v. *chiave*, VocNautico s.v. *chiave*

* * *

1 Signif. incerto: incastro a paella fatto suddividendo in tre parti l'altezza delle tavole da unire?

L (c. 43r): E quando che ttu azo(n)zi le *chiave* del magier de bocha de una galia sottil ho grosa, partti la peza del magier de bocha i(n) 3 partte.

2 [In generale:] tavola di legno.

F (c.8r): E vole *chiave* 50 de albeo usevele per far friseti e morti e coloneli e punctapiè e scalete e pertegete.

F (c. 84r): *Chiave* usevele de larese de passa 7 soleno valer grossi 18 fin 20 l'una.

venez.	XV pm. MichRodi (<i>chiave</i>); XVex. RagAntique (<i>chiave</i>)
Francia med.	Fourquin/Rigaud s.v. <i>clau</i> 1512 '1° sens incertain: linguet de cabestan?', 1512 '2° sens incertain: renfort de la course?'
cat.	1455-1471 INV3 (c. 41r: «Ítem .iij. <i>claus</i> grosses noves dels panys de la dita botiga»)

chinal s.m. ~ DEI s.v. *quinale*

chinal (B: cc. 17r, 42v, 43r, 43v, 44r, 44v, 45r, 45v, 46r, 47v; F: cc. 41v, 59r, 60v, 94r); *chinali* (B: c. 43r, 43v, 44r, 44v, 46v, 47v; L: cc. 13v, 14r; F: cc. 10r, 19v, 34v, 35r, 35v, 36r, 39r, 40r, 40v, 41r, 41v, 52r); *chinaly* (B: cc. 17r, 43r, 43v, 44v, 45r, 45v, 46r), *chinalli* (F: c. 12r, 31r, 57v)

* * *

◦ TLIO s.v. *quinale* [Fr. da Barberino, *Doc. am.*, 1314]

• DizMarina s.v. *quinale* 'fune che si mette sopra vento per tenere l'albero forte', GlossNautique s.v. *quinale*, VocNautico s.v. *quinale*

* * *

Canapo di cinque legnoli.

B (c. 17r): Vol menaly de *chinal* pasa 12 p(er) *chinal*.

L (c. 13v): Li suo' *chinali* vuol ess(er) lo prjmo i(n)ver pope piè 2 ½ piui lo(n)gi dei senali.

F (c. 10r): Vole *chinali* 7 per ladi de passa 8 l'uno, de' pesar per passo lbr. 4.

Cfr. Corpus Ovi, *chinal* è attestato in *Poes. Music.*, XIV: «“Aiòs aiòs” e l’arboro drizando, / chinai e ’1 quadernal tutti tirando» (Maestro Pietro, madr. 3, p. 4).

venez.	XV pm. MichRodi (<i>chinali, chinalli</i>); XVex. RagAntique (<i>chinali, chinalli, chinally</i>)
genov.	1390 Reg. 729 (<i>chinay</i>)
Francia med.	Fourquin/Rigaud s.v. <i>quina</i> 1492
cat.	1438-1457 INV2 (c. 36r: «Ítem totes les vetes dels dessus dits .xviii. costers e <i>quinals...</i> »)

chocha s.f. ~ Etimologia discussa; DEI s.v. *cocca 2* da un poco probabile lat. tardo *caudica*, per altri dal lat. *concha*, ugualmente incerto, parrebbe in ogni caso da avvicinare ai termini ingl. *cog* (cfr. OED s.v.), ted. *Kogge*

chocha (B: cc. 16r, 20r, 20v, 47r, 47v; L: c. 12v; F: cc. 37r, 37v, 42r, 42v, 47r, 57v, 58r, 58v); *choche* (B: c. 16r; F: c. 38v); *chochia* (F: c. 57v)

* * *

◦ GlossNautique s.v. *chocha* [1399 *Chronica de Dandolo* (Pastorello 1938)], TLIO s.v. *cocca 2* [Giordano da Pisa, *Prediche*, 1309; *Doc. ven.*, 1380 (Dotto 2008)]

• DizMarina s.v. *cocca*, VocNautico s.v. *cocca*

* * *

Imbarcazione di origine nordica a forma rotonda, di alto bordo e con più di un ponte. È destinata al trasporto ed è fornita di un numero variabile di alberi (da due a tre), attrezzati principalmente a vela quadra. Nel Mediterraneo fu la progenitrice delle grandi navi a vela quadra.

B (c. 47r): Raxion de ch o c h a . Qua de soto scriverò raxion de ch o c h a de ciò che vuol una ch o c h a sì granda chomo piçiola d’alboro e de antena o de vele e demostra-se tuto p(er) raxion e p(er) singolo ordenadame(n)te.

L (c. 12v): Ponamo che ttu voi achoredar una ch o c h a de 600 miera ho mazor hover menor che la fose, fa p(er) questo muodo chome tte demosterà questi chapittoli fraschritti.

F (c. 58v): Una ch o c h a de miara 600 vole arboro quatro fiate tanto q(uan)to l’è in bocha, essendo la nave d’una cop(er)ta.

La *cocca* è comunemente classificata come una nave tonda, per la forma tozza e spaziosa del suo scafo, funzionale al trasporto delle merci. Secondo gli archeologi, avrebbe origini nordiche e si sarebbe diffusa nel Mediterraneo dalla fine del XIII secolo. A Venezia le *cocche* furono preferite dagli armatori indipendenti, laddove l’armamento statale poggiava, per le funzioni di carico e trasporto, sulle galee da mercato. Le *cocche* sostenevano abitualmente gli scambi di merci meno pregiate e più ingombranti come il frumento, il sale e il legname e si dirigevano verso i mercati più prossimi come le coste adriatiche, l’Africa settentrionale e le città spagnole (Montemezzo 2012: 40).

Tutti e tre i manoscritti del corpus dedicano delle sezioni alla *cocca*:

- i) B: c. 16r misure di una *chocha*; c. 20r *raxion de vele de chocha*; c. 47r *raxion de chocha a la baonesca*.
- ii) L: c. 12v regole per corredare una *chocha de 600 miera*; c. 15r: *raxon de vele de choche de pasa 16*.
- iii) F: cc. 37r-49v descrizione *nave quadra* anche detta *chocha*; cc. 88v-90r nave quadra con portata di 500 botti.

venez.	XV pm. MichRodi (<i>chocha</i>)
Francia med.	Fourquin/Rigaud s.v. <i>coca, cocha, coqua</i> 1219
cat.	DCVB s.v. <i>coca</i> 2 Jaume I, <i>Crònica</i>

chochina s.f. ~ Da → **chocha** s.f

chochina (F: cc. 20r, 23v, 76v)

* * *

◦ TLIO s.v. *cocchina* (*Lett. Pis.* 1323)

• DizMarina s.v. *cocchina* 'vela quadra di fortuna, piccola e forte, tagliata a somiglianza di quelle usate nelle cocche', VocNautico s.v. *cocchina*

* * *

Vela quadra di rinforzo.

F (c. 20r): Vole la dita galea velle 4: artimon, terzarolo, papaficho et *chocchina*.

F (c. 76v): Anchora vole per una *chocchina* de passa 8 braze 600 de chanevaza castellana.

Tutte le att. occorrono in sezioni del manoscritto che descrivono la galea *de Romania*, dal nome della rotta che percorreva con destinazione Costantinopoli e Tana, nel Mar Nero.

Chochina da *cocca*, nave a vele quadre per antonomasia. Il diminutivo indica probabilmente la misura minore rispetto alle vele maggiori con cui la galea era attrezzata, ovvero (cfr. c. 20r di F negli ess.): → **artimon** s.m., → **terzarolo** s.m., → **papafigo** s.m.

La forma può significare anche 'piccolo bastimento' come registrato s.v. TLIO.

venez.	XV pm. MichRodi (<i>chochina</i>); XVex. RagAntique (<i>cochina</i>)
--------	--

Confermiamo che anche nelle altre fonti venez. spogliate, *chochina* designa esclusivamente la vela.

choda s.f.

choda (B: c. 17v)

* * *

• VocNautico s.v. *coda*

* * *

Ruota di poppa. Locuz.: *da roda in choda*: per tutta la lunghezza dello scafo.

B (c. 17v): Ponamo che nuy avese mo fato una nave che fosse longa de roda i(n) choda pasa 18.

Con il medesimo significato anche la locuz. *da roda in roda* (cfr. F c. 37r: *serà longa da roda in roda passa 19*); in cui la prima *roda* indica la ruota di prua e la seconda quella di poppa [→ **roda** s.f.].

Come accennato s.v. → **calchagno** s.m., è frequente che entrino a far parte del vocabolario navale voci del lessico anatomico sottoposte a trasformazioni semantiche. Se con *coda* si indica abitualmente la parte terminale posteriore di un corpo, allora nello stesso modo si potrà indicare anche la parte terminale posteriore della struttura portante dello scafo.

chodeta s.f. ~ Da *coda*

chodeta (B: c. 43v); *chodete* (B: cc. 43r, 44v, 45r, 45v, 46r, 46v; F: cc. 93r, 96r, 98v, 99v, 100r);
choete (F: c. 94r)

* * *

• Bardesono s.v. *codetta* 'in ogni imbarcazione a remi si dà il nome di *codetta* ad un pezzo di corda che si tiene a poppa per l'eventualità d'un ormeggio o per altri usi', Bustico s.v. *codetta*, DizMarina s.v. *codetta* 'pezzo di corda che le imbarcazioni tengono a poppa per l'eventualità di un ormeggio', VocMarina s.v. *coda*, VocNautico s.v. *coda*

* * *

Cavo di piccole dimensioni.

B (c. 43v): Vol peça .j^a. de ch o d e t a de chinal de pasa 60 la peça de l.3 lo paso e averà fili 36 p(er) no(n)bolo e serà l. 180.

F (c. 93r): Sartia vechia per ch o d e t e de le taglie e chonduli de le anchore e sevizuoli e miseli lbr. 800.

Notiamo come l'associazione semantica con *coda* 'parte terminale posteriore ed assottigliata di un corpo' avvenga, in questo caso, secondo un meccanismo diverso rispetto a quello di →**choda** s.m. 'ruota di poppa'. L'elemento comune che consente l'associazione dei significati non è più la collocazione, ma l'aspetto formale: la *coda* anatomica e le *codette* degli esempi hanno tutte una foggia sottile ed affusolata.

cholo s.m.

choli (B: cc. 44r, 44v; F: c. 79v); *choly* (B: c. 16v, 45v, 46r, 46v), *cholo* (F: cc. 2r, 15r, 35r, 75r, 90r, 91v, 92v, 96v, 97v, 99r); *chuolo* (F: c. 39v)

* * *

• DizMarina s.v. *collo* 'ciascuna delle spire con cui si ripiega un qualsiasi cavo', GlossNautique s.v. *collo*, VocMarina s.v. *colli (delle late)*, VocNautico s.v. *collo*.

* * *

1 Rif. a un cavo

B (c. 16v): Vol de sartia d'alboro, e p(er) niçe, e p(er) ch o l y pasa 150 de l. 4÷ lo paso, de fili 54 p(er) nonbolo.

B (c. 44r): Vol de braçe de schote e de charuçi e p(er) ch o l i peça .j^a. pasa 60 de l. 6 lo paso, averà fili 76 p(er) no(n)bolo e peserà questa peça l. 420.

2 Rif. all'albero? Probabilmente indica una parte specifica dello stesso.

F (c. 35r): Le 2 bigote al ch o l o et le 2 per respecto.

F (c. 90r): Lo legname de q(ue)sto arboro vole haver bulgari 5 e nuliseli 25, bigote 2 per el so ch o l o, e bigote 2 de respecto.

F (c. 92v): Manti de fraschoni e brio e braze di brazzi e stropi [→**stropi** s.m.pl.] del ch o l o de proda peze 2 de passa 56 l'una, de lbr. 5 ½ el passo de bon in q(ua)rto.

3 Rif. a un pezzo costruttivo: parte incurvata delle late che si ricongiunge alle sponde dell'imbarcazione. Signif. registrato anche in DizMarina s.v.

F (c. 2r): [...] mesurando per mezo la chadena da cholo de l'oro de fora del madero de bocha, e a l'oro dentro de la ba(n)dolina de' esser pede .j. e meza quarta de pè.

I signif. attribuibili alle forme di “collo” sono molti, la maggior parte dei quali relativi a corde che devono il loro nome al fatto di cingere, avvolgendolo, l’elemento a cui sono fissate. L’Unico dei significati ritrovato nella bibliografia è il 3, cfr. VocMarina s.v.

venez.	XV pm. MichRodi (<i>cholo, chuolo</i>); XVex. RagAntique (<i>chollo, cholo, colo</i>)
cat.	419 INV1 (c. 3r: «Ítem, una mola p(er) un grup(i)al de <i>coyll...</i> ») «Els seus elements essencials [de la <i>xàrcia d’arborar</i>] eren els obencs, anomenats <i>costers</i> que es componien de diverses parts, les quals sembla que habitualment eren tres, en ordre descendent: la <i>corona</i> abraçava l’arbre pel cap d’amunt, per sota del calcès, i per l’extrem inferior anava subjecta al <i>guinal</i> , el qual per mitjà d’una talla era tibat pels <i>grupials de coll</i> o de <i>collar</i> , dits també, a vegades, <i>colladors</i> , els quals treballaven també per mitjà de talles» (Garcia/Coll 1994: 107)

cholero s.m.

cholero (F: cc. 1v, 3r, 34r); *cholari* (F: c. 3r)

* * *

• DizMarina s.v. *collare* ‘nome generico dei cerchi di ferro o corda, di uso vario nell’attrezzatura navale’, VocNautico s.v. *collare*

* * *

Signif. incerto: pezzo costruttivo?

F (c. 1v): E leva per mezo el poselexe del cholero deto .j. e mesurando de su la zenta a l’oro de su el mader de bucha de’ esser pede .j. ½.

F (c. 3r): Et è lo(n)ga q(ue)sta nostra galea de Fiandra da l’uno poselexe a l’altro da cholari passa 19 pedi 3. E fiero cu(m) la chodera chorba de proda lonzi dal poselexe dal cholero pedi 7 men 1/8 de pè.

F (c. 34r): E voglio insegnare do(n)de se mete lo pede de l’arborio de proda. Vole esser tanti mezi pedi dal cholero de proda inverso pope q(uan)te passa è longa la cholumba, serano pedi 6.

Dai contesti del corpus ipotizziamo che *colero* indichi un pezzo costruttivo, ma la bibliografia non aiuta nella definizione. Secondo Jal (ArchNavale 1840: 40) si tratta di un errore del copista per *choltro* [→**choltro** s.m.]; posizione improbabile, da cui prendiamo le distanze.

cholona s.f.

45r, 45v, 46r, 46v, 104v); *colona* (F: cc. 54r, 102r, 102v, 103r, 103v, 104r, 104v, 105r, 105v, 106r, 106v); *colone* (F: c. 102r)

* * *

• Bardesono s.v. *colonna della vela* ‘lo stesso che *caduta*’, Bustico s.v. *colonne delle vele* ‘i lati verticali delle vele quadre’, DizMarina s.v. *colonna* (*d’una vela*, cfr. *caduta* ‘lato verticale della vela’)

* * *

Signif. incerto: lo stesso che ferzo [→ **ferse** s.f.pl.], striscia di tela usata per la manifattura delle vele? Oppure un punto preciso della vela stessa?

L (c. 15r): I(n) anttenal vuol de chazuda a la cholona de mezo pasa 8 e a le bugne quantto piase a chi l’à far.

F (c. 43v): Al nome de Dio se vol chomenzar a tagliar la cholona de mezo de tuta tela passa 19 e dopia lo lato de la dita cholona, cioè el dextro, e meti la soa binda de chanevazo tanto longa q(uan)to la cholona.

F (c. 102v): Qui scriveremo come se debe tagliar una vela. Prima se de' tagliar la colona de mezo de tuta tela passa 9 lo(n)ga de chanevazo. E dal lato dextro de la dita colona meti la sua binda de chanevazo tanto longa come è la colona.

Sia VocMarina che VocNautico registrano l'entrata *colonna* ma non le attribuiscono un signif. appropriato per i contesti del corpus. Dall'analisi degli esempi notiamo che le forme occorrono sempre in contesti relativi alle procedure di taglio e cucitura delle vele, a cui immaginiamo si riferisca.

venez. XV pm. MichRodi (*cholona, cholone*)

cholomba s.f. ~ DEI s.v. *colomba 2*

columba (F: cc. 17r, 33r, 50r, 73r, 77v, 81r, 81v, 88v); *columbe* (F: cc. 73r, 75v, 78r, 81r); *cholomba* (F: cc. 7r, 8r, 14v, 17v, 18v, 26r, 27v, 80r), *cholonba* (L: cc. 44v, 45v, 46v, 47r, 55v, 56r, 56v), *cholumba* (F: cc. 1v, 9r, 14r, 16v, 17r, 18v, 26r, 27r, 33r, 34r, 37r, 42v, 47r, 80r, 82r, 88v)

* * *

• Boerio s.v. *colomba*, Bustico s.v. *colomba*, DizMarina s.v. *colomba*, VocMarina s.v. *colomba*, VocNautico s.v. *colomba*

* * *

Dritto di legno che corre longitudinalmente da poppa e prua e fa da base all'ossatura dello scafo.

L (c. 44v): E la vuol es(ser) lo(n)ga i(n) chololo(n)ba pasa 17...

F (c. 33v): In p(ri)ma nui volemo far una nave latina la quale nui volemo ch(e) sia longa in cholumba passa 12.

F (c. 50r): Metamo ch(e) la nave sia de passi .x. in columba e fa boca piè 20...

Cholonba è denominazione tipicamente veneziana del pezzo costruttivo oggi noto con il nome di *chiglia*. In molti altri porti mediterranei, in epoca tardo medievale, lo stesso referente era chiamato *carena* [→**carena** s.f.].

Secondo Alessio (cfr. DEI s.v.), *colomba* è deverbale dal lat. tardo *columbare*, a sua volta dal greco *χολυμβάω* 'tuffarsi, immergersi'. Per Cortelazzo 1970 (s.v. *colomba*) dal dal gr. *ὀχόμβοζ* 'la parte inferiore della stiva, immediatamente vicina alla chiglia'. Rinviamo al contributo completo per le altre ipotesi.

venez. XV pm. MichRodi (*cholonba; colonba*); XVex. RagAntique (*chollonba, cholonba*)

choltro s.m.

choltri (F: cc. 6v, 14r, 80r); *choltro* (F: cc. 1v, 3r, 3v, 4r, 4v, 6v, 14r, 16r, 16v, 17v, 34r); *cholttro* (L: cc. 28r, 42v)

* * *

◦ DizMarina s.v. *coltro* [sec. XIV e XV], GlossNautique s.v. *choltro* [XV pm. F]

• VocNautico s.v. *coltro*

* * *

Pezzo costruttivo della sezione più bassa dello scafo, che serve come punto dove far terminare il fondo, tramezzo di chiusura.

L (c. 42v): E lieva p(er) me' el poselexe del cholttro z^c.j^o.

F (c. 4v): Questo se de' meter sul poselexe del choltro de pope.

F (c. 16r): Mesurando dal poselexe dal choltro da proda infina in chavo de le maistre de la paraschuxula, de' esser pedi 4 mes(uran)do p(er) la via del panixelo.

Il *coltro* del DEI s.v., così come quello registrato nel TLIO s.v., è il 'vomere dell'aratro', dal lat. *culter* 'coltello'. In analogia con i meccanismi semantici già analizzati in altre voci di questo glossario, ipotizziamo che il pezzo costruttivo in esame potesse avere una forma simile a quella del vomere, da cui il nome comune.

Nei pochi riscontri bibliografici disponibili pare che il *choltro* potesse essere posizionato sia a prua che a poppa (*choltro da proda*, *choltro de pope*).

venez.	XV pm. MichRodi (<i>choltri</i> , <i>choltro</i> , <i>coltro</i>); XV ex. RagAntique (p. 176: <i>choltri</i> ; pp. 191, 197: <i>choltro</i>)
--------	---

chondugi / chondulli s.m.pl

condugi (F: c. 11r); *chondugi* (F: c. 10v); *chonduli* (F: cc. 93r, 94v, 96r)

* * *

◦ GlossNautique s.v. *chondugo* [XV pm. F]

• VocNautico s.v. *chondugio*.

* * *

Signif. oscuro.

F (c. 10v): Vole cho(n)dugi per le mare [→**marre** s.f.pl.], vole chondugi 2 per anelli, anchora vorà messetarie 2 per la barcha.

F (c. 11r): Ferri. Co(n)dugi.

F (c. 93r): Ferro per la barcha de lbr. 80. Ferro per lo lauto de lbr. 60. Una tortiza vecchia p(er) imbochar l'arboro e aneli de anchora de lbr. 8 el passo. Sartia vecchia per chodete de le taglie e chonduli de le anchora e sevizuoli e miseli lbr. 800.

F (c. 94v): Sartia vecchia de l'arsenà per chonduli e schovizuoli e miseli e chodete de taie palonie per la banda lbr. 1000 e resti 3 per el bon preso e per la schaleta de la mezana.

Incerta l'individuazione del referente. Nel manoscritto F le att. sono documentate sempre in capoversi in cui si elencano i *ferr*i, a c. 10v, in particolare, in concomitanza con le *marre* 'estremità uncinata delle ancore' e gli *anelli*. L'att. a c. 11r fa da didascalia al seguente disegno:

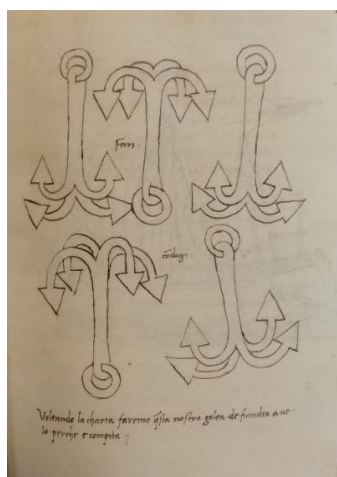

F c. 11r

GlossNautique s.v., pur ammettendo di non poter determinare il significato preciso di *chondugi*, propone: «le renflemnet formé par la soudure des pattes à verge».

venez.	XV pm. MichRodi (<i>chondugi, condulli</i>); XV ex. RagAntique (p. 104: <i>Per chonduli de feri ingrossi passa 9 l'uno de lire 4 e passo</i> ; p. 106: <i>Per chonduli passa 6 l'uno de lire 2 e passo. Per chonduli ssotil de passa 4 l'uno de lire 2 e passo</i>)
--------	--

chòpano s.m. ~ DEI s.v. *chopano 1*.

chopane (F: c. 18v); *chopano* (F: cc. 9r, 30v, 37v, 38r)

* * *

◦ GlossNautique s.v. *copano* [XV pm. F]

• Boerio s.v. *copano*, DizMarina s.v. *copano*, VocMarina s.v. *coppano*, VocNautico s.v. *copano*

* * *

Barca a remi usata come lancia, imbarcazione ausiliaria.

F (c. 30v): E vole un chopano longo pedi ***. Vol esser un piano pedi, vol esser erto pedi ***. Vole avrir in bocha pedi ***.

Cfr. anche →**barcha** s.f.; →**batelo** s.m.; →**gondola** s.f.

venez.	XV pm. MichRodi (<i>chopano</i>); XV ex. RagAntique (pp. 106, 109, 110: <i>chopano</i>)
--------	--

chorba s.f. ~ DEI s.v. *còrba 2*, DELI2 s.v. *corbame*

corba (F: cc. 17v, 50r, 50v); *chorba* (B: cc. 18r, 18v; L: cc. 28r, 28v, 42v, 43r, 56v; F: cc. 1r, 1v, 2r, 2v, 3r, 3v, 4r, 7r, 14r, 14v, 16r, 16v, 17r, 17v, 26r, 27r, 27v, 28v, 73r, 75v, 77v, 80r, 81r); *chorbe* (B: cc. 18r, 18v; L: cc. 28r, 42v, 45r, 46v, 55v, 56v; F: cc. 1r, 8r, 14r, 37r, 73r, 75v, 77v, 78r, 80r, 81r, 81v, 82r)

* * *

◦ GlossNautique s.v. *chorba* [XV pm. F], TLIO s.v. *corbame* [*Stat. pis.*, 1322-51]

• Boerio s.v. *corba*, Bustico s.v. *corba*, DizMarina s.v. *corba* 'quinto', VocMarina s.vv. *corba/costa*, VocNautico s.v. *corba*

* * *

Pezzo costruttivo dalla forma ricurva, anche detto *costa* o *ordinata*, che si salda sulla chiglia, formando l'ossatura portante dello scafo. Per la locuz. *chodera/qudiera chorba* rinviamo a →**chodera** agg.; *chorba de mezo* è la corba maestra, con la massima ampiezza, sulla cui misura si calcola l'ampiezza e la curvatura di tutte le altre corbe [→**sesto** s.m.].

B (c. 18r): Vorà questo batelo ch or be 35 i(n) partixon [→**partixon** s.f.] e vora-se meter ch or be 7 p(er) paso.

L (c. 28r): E fiero con la qudiera ch or ba de proda lo(n)zi dal pionbin piè 17. E fiero con la qudiera ch or ba de pope lonzi dal pionbi(n) piè 19 ½.

L (c. 45r): E se ttu vuol parttir le ch or be de una galia c(on) un schagion, ttuo' el morelo de la parttixo(n) quantto l'è lo(n)go e partti tta(n)tte partte quantte ch or be che ttu vuol metter, che le partte sia tta(n)tto largo una cho l'altra.

F (1r): E ha de bocha la chodera ch or ba da | proda pedi 8 meno deta 2, in alto pedi 12 1/3, e sì ha ch or be 42 in sexto. E a prode ch or be 42, e a pope, e anche in mezo ch or be 4. E mesurando per mezo la ch or ba de mezo de l'oro de sul mader de bocha e a l'oro de su de la centa, debe esser pede 1 ½.

F (c. 75v): La galia ha in tuto ch or be 87, cioè ch or be 39 a proda, e ch or be 39 a pope, e ch or be 9 in mezo.

F (c. 78r): Prima fa logo haver forchami 175 per far ch or be.

- Locuz.: *chodera/qudiera chorba*: letteralmente *corba di coda*, ovvero che segna il confine tra le ordinate centrali e quelle terminali; in ogni imbarcazione ve ne erano solitamente due, una verso prua e una verso poppa.

L (c. 28r): E fiero con la qudiera chorba de proda lo(n)zi dal pionbin piè 17. E fiero con la qudiera chorba de pope lonzi dal pionbi(n) piè 19 ½.

F (c. 1r): E ha de bocha la chodera chorba da proda pedi 8 meno deta 2 in alto pedi 12 1/3 e sì ha chorbe 42 in sexto.

F (c. 26r): E mesurando per mezo la chodera chorba da pope de su la colu(m)ba e a l'oro de su de la centa de' esser pedi 4, mesurando al quadro.

F (c. 75v): Fieri la chodera chorba a proda lonzi dal mezo passa 8 pede .j.

Corba è marcata come v. tipicamente veneta dal VocMarina.

Il metodo per la costruzione navale più diffuso nei cantieri mediterranei medievali prevedeva di iniziare i lavori con la realizzazione dello scheletro dello scafo, composto da un'asse portante longitudinale [→**cholonba** s.f.] e delle assi trasversali, le *corbe* appunto. A seconda del loro posizionamento rispetto alle estremità della nave, le *corbe* presentavano curvatura differente, la quale veniva elaborata dal maestro d'ascia secondo specifici principi di proporzione.

In it. ant. il significato marittimo è attestato solo per la forma collettiva *gurbame*, di area pisana (cfr. TLIO, s.v. *corbame* 'legname appartenente all'ossatura di una nave', anche DE LI2, s.v. *corbame*). Risulta assai probabile la derivazione di *corbame* da *corba*, per la quale, però, non si registra in ant. un'accezione marinaresca ma solo quella di 'recipiente di vimini (o di stecche di legno) usato per contenere o trasportare prodotti agricoli, alimentari o altro; cesta, canestro' (TLIO, s.v. *corba*), dal latino CŌRBIS 'cesta'. Alla medesima radice etimologica viene fatta risalire dal DEI e da dal vocabolario etimologico di Prati (1968 s.v.) anche la *corba* navale. Immaginiamo che la forma sia passata dal designare tutta la cesta ad indicarne

solamente la trama, le singole stecche di legno o di vimini, fatta appunto di pezzi di legno incrociati.

Di diversa opinione Alessio (1965: 21) che preferisce derivare la *corba* navale dal lat. CŪRVUS/A ‘curvo/a’, presupponendo una locuz. ‘cosa curva’. Del medesimo parere anche VocNautico s.v., che a favore di questa ipotesi cita un’attestazione da un documento angioino del 1275 (cfr. Del Giudice 1871: 26):

Item habet corvas de sexto nonaginta quinque et quelibet corva est longitudinis plante sive dimidii palmi et una corva distat ad alias patio unius summissi vel medii pedis. Et quelibet corva est coniunta cum pede suo in palmis duo bus et medio et alique in tribus

Il testo, datato 17 febbraio e localizzato a Brindisi, è la prima attestazione dell’accezione navale; in esso viene dichiarata l’avvenuta esecuzione dell’ordine reale di costruire un certo numero di galee secondo il tipo e la forma della Galea Rossa di Provenza.

Per analizzare le due proposte etimologiche è utile ripartire dalla cronologia delle forme di cui disponiamo: lat. tardo *corva* a Brindisi nel 1275, *gurbame* a Pisa nel XIV secolo, *corba* a Venezia dall’inizio del XV secolo.

Per quanto riguarda il vocalismo, la situazione è piuttosto caotica. Tra coloro che gli attribuiscono un significato navale, solo GDLI e VocMarMilit stampano *còrba* con accento grave sulla vocale, che fa presupporre la prima delle due origini. Boerio, dal canto suo, pur non collocando alcun segno diacritico sulla voce, ingloba sotto la stessa entrata sia la forma per ‘cesta’ che quella con accezione navale, nonostante faccia risalire quest’ultima a *curva*. Lo stesso fa anche VocNautico (s.v. *corba*).

Il fatto che in altre lingue romanze, come il catalano, *corbam* (cfr. DCVB s.v.) sia parola rimasta ad indicare non tanto le *coste*, dette *quadernes*, ma in generale tutti i pezzi curvi usati per la struttura della chiglia è un ulteriore indizio in direzione del lat. CŪRVUS all’interno di questa rotta non ancora del tutto chiara. Resta da chiedersi infatti se la forma per ‘cesta’ non abbia influito almeno sulla semantica, soprattutto in contesto veneziano dove l’accezione sembra essersi specializzata ulteriormente.

venez.	XV pm. MichRodi (<i>corba, corbe, chorba, chorbe</i>); XVex. RagAntique (<i>corba, corbe, chorba, chorbe</i>)
Francia med.	Foquin/Rigaud s.v. <i>corba, curba</i> 1252 ‘couple d’un navire’ Foquin/Rigaud s.v. <i>corbam, corbamen</i> 1336 ‘bois courbe entrant dans la construction d’un navire, particulièrement la membrure’

chorbeti s.m. ~ Da → **chorba** s.f

chorbeti (F: c. 75v)

* * *

• DizMarina s.v. *corboti*, VocMarina s.vv. *corbotti/riempimento*.

* * *

Pezzi di riempimento per la struttura dello scafo.

F (c. 75v): A voler far una galia de le soprascripte mesure fa logo haver le cose sotoscripte de legnami e de altre cose. Prima vole stortami 360 per far chorbe e far chavi. Anchora vole *chorbeti* e mezi legni in pope e in proda. Anchora vole legni driti de rovere 130 per far columbe et paraschosole...

S.v. *corbotti* il VocMarina rinvia alla v. *riempimento* 'nella costruzione delle navi quei legni collocati per occupare l'intervallo tra i membri principali'.

L'opposizione con i *legni driti*, che sottolineiamo nell'esempio, ci fa pensare che *chorbeti* veicoli semanticamente il tratto 'curvo', acquisito dalla sua radice etimologica [cfr. → **chorba** s.f].

venez. XVex. RagAntique (pp. 9, 16, 176: *chorbeti*)

chòrchoma s.f. ~ DEI s.v. *curcuma* 2

curcoma (F: c. 63r); *chorchoma* (F: c. 12r); *chorchome* (B: cc. 16r, 17r, 43v, 44r, 44v, 45r, 45v, 46r, 46v; F: 12r)

* * *

◦ GlossNautique s.vv. *corcoma/curcuma* [XV pm. F]. TLIO s.v. *curcuma* 1 ['ruota del cavo': *Doc. veneziano, Contratto per armamento e noleggio di una galea*, 1311 (Stussi 1965)]

• DizMarina s.v. *curcuma*, VocNautico s.v. *corcoma*

* * *

Ruota di cavo, assunta come unità per descrivere la lunghezza di alcuni canapi navali.

B (c. 45r): Vol chorchome 6 de menaly de pasa 60, de fili 18 p(er) nonbolo.

F (c. 12r): Vole ch o r c h o m a .j. de passa 50, vol pesar el passo lbr. 2 ½...

F (c. 63r): Bisogna c u r c o m a una de passa 70 de fili 18 per no(n)bolo p(er) far menali de rize et de lieve.

La bibliografia è concorde nell'attribuire a *chorchoma* il significato di 'aduglia, ruota di cavo'. Dai contesti ricaviamo che una *curcuma* aveva lunghezze notevoli, da 80 a 115 m circa.

venez. XV pm. MichRodi (*chorchoma. chorchome*); XVex. RagAntique (*chorchoma, chorchome*)

chorda s.f.

corde (F: cc. 73r, 78r); *chorda* (L: cc. 28v, 43r; F: c. 15v); *chorde* (F: cc. 8r, 75v)

* * *

◦ PanteraGloss s.v. *corde* [1614 'sono quei legni che vanno dalla poppa alla prora e tengono unite le latte']

• DizMarina s.v. *corda* 'robusti panconi posti al di sopra dei bagli nel senso della lunghezza della nave', VocMarina s.v. *corde*, VocNautico s.v. *corda*

* * *

Pezzo corrente disposto sottocoperta che attraversa longitudinalmente lo scafo da poppa e prua.

L (c. 43r): E misura(n)do da l'oro de fuora de la qursia e a l'oro de fuora de la ch o r d a .de sé piè 3 e q^c.

F (c. 15v): E avre la crosia a pope pede mezo terzo de pè mesurando da l'oro dentro de la crosia e mesurando da l'oro de fora de la crosia e da l'oro de fora de la ch o r d a de' esser pedi 4 men ¼.

F (c. 73r): Anchora fa luogo legni driti de rovere 150 per far columbe, parascosole, e cente, e maderi de bocha, late e c o r d e, paramezal...

venez.	XV pm. MichRodi (<i>chorda, chorde</i>); XVex. RagAntique (pp. 180, 195: <i>chorda</i> ; pp. 9, 176: <i>chorde</i> ; pp. 13, 16, 22: <i>corde</i>)
Francia med.	Fourquin/Rigaud s.v. <i>corda, cordo</i> 1268 'pièces de bois longitudinales d'une galère sur lesquelles s'appuie la coursie'; 1547-1550 STO 'pièce de bois posée sur la couverte, de chaque coté de la coursie, et sur laquelle s'appuient les bancs' (c. 5v: <i>Premierament le bois et coust d'icelluy pour les rodes de poupe et pröue, carenne, palemegeaulx, enceinctes, cordes de couverte et reix de cousier...</i> [cfr. v. nel gloss.]).
cat.	DCVB s.v. <i>corda</i> 'peça gruixuda de fusta, treballada a escaire, que va endentada de popa a proa per davall els baus entre escotilles i fognadures, i descansant damunt els peus drets o puntals, de manera que serveix de reforç al buc contra la flexió longitudinal' non sono registrate att. antiche

"Corda" 'pezzo costruttivo', tipo lessicale di comprovata diffusione mediterranea, non è registrato in nessuno strumento etimologico. Il *tertium comparationis* su cui si basa la polisemia è probabilmente il fatto che sia la *corda* di canapo che la *corda* di legno garantiscano l'unione tra parti per loro distinte.

chorsia s.f. ~ DELI2 s.v. *correre*

chorsia (L: c. 43r); *chorsie* (F: cc. 73v, 76r, 78r, 80r); *chursia* (L: cc. 28v, 43r); *qursia* (L: cc. 28v, 43r)

* * *

◦ GlossNautique s.v. *corsia* [1607 Crescenzo], TLIO s.v. *corsia* ['tavolato che collegava la poppa con la prua, permettendo ai marinai di spostarsi all'interno della nave': Senisio, *Declarus*, 1348]

• Boerio s.v. *corsia*, DizMarina s.v. *corsia*, VocMarina s.v. *corsia*, VocNautico s.v. *corsia*

* * *

Tavolato di panconi che consente l'attraversamento della coperta da poppa a prua, collegando le estremità della nave.

L (c. 43r): E xé avertta la chursia a proda z^c.j^o. de pè mesura(n)do-lo de(n)ttro de le qursie.

F (c. 73v): Et fa logo bordenali 18 de pezo de passa 8 longi e de grosseza de pede e palmo per far bande sopra chorsie e castagnole e banchi.

venez.	XVex. RagAntique (<i>chorsie, chorssia, chorssie, corsssie</i>); XV AlgRaxon (<i>corssia</i>)
Francia med.	Fourquin/Rigaud s.v. <i>corsia</i> 1317 'sorte de passavant d'une galère allant de la poupe à la proue'
cat.	DCVB s.v. <i>corsia</i> Eximenis, <i>Crestià</i> ; 1419 INV1 (c. 1r (foto 3): <i>P(ri)mo fo stimat lo buch d(e)lla g(a)ll(e)ra ab rembad(e)s entaulat, ab cambres ale reyal, ab cortés de quosies ab so(n) tendal...</i>)

choverta s.f. ~ Da *coprire*

coverta (F: cc. 18v, 33r, 34r, 50r, 50v, 52r, 75v, 88v, 89r, 89v, 90v, 91r); *choverta* (B: cc. 16r, 17v, 18r, 41r, 42r, 42v, 43r, 43v, 47r, 47v; F: cc. 1r, 2v, 12v, 14r, 15v, 33v, 34r, 34v, 35r, 35v,

36r, 37r, 37v, 39r, 40r, 41r, 41v, 42v, 43r, 47r, 48r, 73r, 77v, 80r, 81r, 81v, 82r, 88v); *choverte* (B: cc. 16r, 41r, 42v, 43r, 47v; F: c. 37r); *chovertta* (L: cc. 12v, 13v, 14r, 14v, 28v, 44v, 45v, 46v, 47r, 55v, 56r); *chovertte* (L: c. 12v)

* * *

◦ TLIO s.v. *coperta* [Milione, XIV in.]

• Bardesono a.v. *coperta*, Boerio s.v. *coverta*, Bustico s.v. *coperta*, DizMarina s.v. *coperta*, GlossNautique s.v. *coverta*, VocMarina s.v. *coperta*, VocNautico s.v. *coverta*

* * *

Ponte superiore della nave, che si estende per tutta la lunghezza.

B (c. 41r): Nave che fosse de .j^a. *choverta*, che avesse de plan piè 10, vorave piè 20 de bocha.
B (c. 41r): Nave che avesse do *choverte* e volesse meter .j^o. alboro i(n) proda de' far 3 atanto de ciò ch'ela à de bocha.

B (c. 43r): Navilio ch'avesse una *choverta* vor dà de popese tanto quanto l'albor fosse longo, e s'elo fosse de do *choverte* o de 3 voria de popese piè 6 p(er) paso de quello che l'alboro fosse sovra choverta.

L (c. 14r): P(er) i menali di charnali vuol ess(er) 3 fiade e meza de zò che sé l'alboro de souvra chovertta...

L (c. 56r): Raxo(n) a chi volesse far batteli de nave. Lo(n)go el gra(n)do piè 2 p(er) paso de quel che la *chovertta* xé lo(n)ga da pope a prova.

F (c. 15v): E mesurando a proda de su le tole de *choverta* a l'oro de su de la crosia de' esser pede 1 ½...

F (c. 34v): L'arborio è longo da la *choverta* in su passa 11...

F (c. 82r): E ha de piano pedi 7 ¼ e è alta in *choverta* pedi 5.

Come per i *banchi* [→**bancho** s.m.], anche la *coperta* può essere utilizzata come riferimento per indicare la grandezza della nave descritta (*de .j^a. choverta; de do choverte o de 3*).

venez.	XV pm. MichRodi (<i>choverta, choverte, choverta</i>); XVex. RagAntique (<i>choverta, chonverta, chorverta</i>); XV AlgRaxon (<i>choverta</i>)
Francia med.	Fourquin/Rigaud s.v. <i>cuperta</i> 1253; 1547-1550 STO (c. 8v: «Pour les rambades, pailions, et autres fournitures pour le dedans d'une galere, qui sont les chambres dessoubz <i>couverte</i> ...» [cfr. v. nel gloss.]
cat.	DCVB s.v. <i>coberta</i> con att. antiche a partire da <i>Consolat</i>

chozoli s.m.pl.

chozoli (F: cc. 8r, 73v, 78v, 80v, 81v)

* * *

◦ GlossNautique s.v. *chozolo* [XV pm. F]

• DizMarina s.vv. *chozolo* 'galoccia di ferro', *cossollo*

* * *

Signif. incerto: piccole colonne metalliche su cui fissare le manovre correnti? cfr. GlossNautique s.v. 'bitta di ferro'.

F (c. 8r): E vole megliara 8 de feramenti agudi, pironi, arpexi, *chozoli*, mascholi, axole.

F (c. 81v): E vole lbr. 60 de ferame(n)ta cioè pironi e *chozoli* e mascholi e asole.

L'essere sempre citati tra gli oggetti metallici e sempre al plurale induce a pensare che i *chozoli* fossero utilizzati a bordo in grandi quantità. Jal (cfr. GlossNautique s.v.) propone di identificarli con delle bitte di ferro, senza ulteriori precisazioni. Per DizMarina la v. rientrerebbe nel tipo "cozzorro" 'bernoccolo'.

venez.	XV pm. MichRodi (<i>chozulli</i>); XVex. RagAntique (p. 21: <i>chozelly</i> ; p. 17: <i>chozulli</i> ; p. 10: <i>cozelly</i>)
--------	--

cholomeli s.m.pl

cholomeli (F: cc. 76r, 78r); *colmele* (F: c. 73v); *coloneli* (F: c. 8r)

* * *

Puntelli in legno d'abete.

F (c. 8r): E vole chiave 50 de albeo usevele per far friseti e morti e *coloneli* e punctapiè e scalete e pertegete.

F (c. 73v): Anchora fa logo chiave 50 de albedo usevele per far friseti et morti e *colmele* e po(n)tapedi e pertegette.

F (78r). Et vole chiave 50 de pezo usevele per far *cholomeli* e pontapedi e friseti e scontri e morti e pianetele del paiuol e le chadene morte.

Sostegni in legno d'abete [→**chiave** s.f.], 'puntelli'; cfr. VocMarina s.v. *puntello*: «*puntello* o *colonna* tra ponti; servono a sorreggere i ponti e i pesi caricati sopra di essi».

La forma con *-m-* è registrata, pur senza signif. navale, dal solo DEI s.v. *colmello*, che rinvia ad un lat. tardo *columellus* 'piccolo pilastro'.

venez.	XV pm. MichRodi (<i>cholomelli</i>); XV ex. RagAntique (pp. 180, 194: <i>cholomel</i> ; p. 189: <i>cholomelo</i>)
--------	--

CIMA > **zima** s.f.

CINTA > **zenta** s.f.

CINTURA > **zentura** s.f.

CIURMA > **çurma** s.f.

contrascote s.f.pl. ~ Da →**schote** s.f.pl.

contrascote (F: cc. 97r, 98v, 99v)

* * *

◦ GlossNautique s.v. *contra scotta* [1607 Crescenzo]

• DizMarina s.v. *contrascotta*, VocNautico s.v. *controscotta*

* * *

Manovre della vela con funzione opposta a quella delle scotte. «Ciascuno dei due imbrogli di una vela quadra che, per sottrarla all'azione del vento, portano le due bugne al centro, o alle estremità del pennone» (DizMarina s.v. *contrascotta*).

F (c. 97r): *Contrascote* peze 2, de passa 27 l'una, de lbr. 3 ½ el passo dal chao grosso.

F (c. 98v): Scote peza .j., de passa 64, de lbr. 8 el passo in quarto. Contra scote affusade a modo de sorzena de mezana peze 2, de passa 30 l'una, de lbr. 3 ½ el passo, dal chao grosso in q(ua)rto.

Cfr. Bellabarba (1988: 230) che glossa il capoverso di c. 98v di F: «i.e. tacks tapered like the lateen sail bolt rope». La *contrascota* avrebbe la funzione della *mura*, da VocMarina s.v. 'cavo che serve a murare le vele cioè a tirare e fermare dalla parte della prua la bugna'. Cfr. [→ **bugna** s.f.].

COPERTA > **choverta** s.f.

coronela s.f. ~ Da *corona*

coronela (F: c. 91r); *coronele* (F: cc. 61r, 66v, 67r, 74v, 89v, 90r, 90v, 91r, 92r, 92v, 93r, 93v, 94r, 95r, 95v, 96v, 97v, 98r, 99r, 99v, 100r, 100v); *coronella* (F: cc. 50v, 51r, 52r, 53r); *coronelle* (F: cc. 52r, 57r, 57v, 59r, 59v, 60r, 60v, 76v); *choronela* (L: cc. 13r, 13v); *choronele* (L: cc. 13v, 14v); *choronella* (F: cc. 35r, 35v, 41r); *choronelle* (F: cc. 34r, 35r, 39r, 41r)

* * *

◦ GlossNautique s.v. *coronella* [1607 Crescenzo]

• DizMarina s.v. *coronella* 'penzolo', VocNautico s.v. *coronela*

* * *

Canapo a penzolo fissato sulla sommità dell'albero.

L (c. 13r): Sapi che uuno alboro che fose pasa 18, el vuol pesar la suo *choronela* el paso l. 5 o(n)z. 3 ett aver p(er) no(n)bolo fili 63.

L (c. 13v): Alboro de pasa 18 vuol 18 *choronele* ett vuol 3 fraschoni p(er) ladi.

F (c. 35r): *Choronelle* de fraschoni el terzo de ciò ch(e) l'arboro fosse longo de la choverta in su, serve passa 4 men 1/3 el passo lbr. 5 ½.

F (c. 57r): *Coronelle* de frasconi la mittà d(e) l'arboro dal fogo(n) in su.

F (c. 60r): Le braze de l'antena ciascuna vol ess(er) longa li 2/3 de q(ue)llo è l'antena, vol pesar come fa le *coronelle* de l'arboro.

GlossNautique s.v. rinvia a *corona* 'pendeur, ainsi nommé parce qu'il est fixé par une boucle au mât, dont il ceint la tête comme une couronne'.

venez.	XV pm. MichRodi (<i>choronele, choronella, choronelle, choronole</i>); XVex. RagAntique (<i>coronele, coroneli, coronela, choronele</i>)
genov.	1351 Reg. 690 (<i>corone</i>)
cat.	DCVB s.v. <i>corona</i> 1331 Capmany; 1438-1457 INV2 (<i>corona</i>); 1455-1471 INV3 (c. 21r: Ítem, <i>coronas de p(ro)da p(er) arborar lo dit arbe...</i>) «La corona abraçava l'arbre pel cap d'amunt» (Garcia/Coll 1994: 107). «Aparell denominat de <i>corones de proda</i> o simplement <i>de proda</i> , el qual durant la navegació reforçava la subjecció de l'arbre per la banda de barlovent» Garcia/Coll 1994: 108)

costiera s.f. ~ Da *costa*

costere (F: c. 12r); *costiera* (F: cc. 50v, 51r, 52r, 52v); *costiere* (F: cc. 50v, 51v, 52r)

* * *

◦ PanteraGloss s.v. *costiere* [‘sono le funi che dall’una e dall’altra parte dell’arbore s’attaccano al calze e a basso sono attaccate ai collatori’, 1614]

• Boerio s.v. *costiere* ‘funi dall’una e dall’altra parte dell’albero’, Bustico s.v. *costiere* ‘pezzi robusti di legname di costa agli alberi maggiori e minori’, DizMarina s.v. *costiera* ‘nei piccoli velieri ciascuno dei cavi che fanno l’ufficio delle sartie’, VocMarina s.v. *costiere*, VocNautico s.v. *costiera*

* * *

Funi che sorreggono l’albero lateralmente.

F (c. 12r): Vole chorchome 2 de coxidura de passa 50 l’uno per stropelli de le tole e per coxidure de costere e chasa e vananti e agi.

F (cc. 50v-51r): Prima vol costiera e stasi e popesi in suma 12, el suo pese de le costiere l. 3 el passo, stasi e popesi l. 14 el passo, coronella di frasconi l. 6 el paso.

venez.	XV pm. MichRodi (<i>chostiere</i>); XVex. RagAntique (<i>chostiere</i>)
genov.	1351 Reg. 690 (<i>costere/custere de alboro</i>); 1390 Reg. 729/730 (<i>c. de prora/proda; c. de/del lovoto</i>)
Francia med.	Fourquin/Rigaud s.v. <i>costeria, costiere</i> 1301 ‘hauban de galères’; 1547-1550 STO (c. 11: «Dix <i>costieres</i> pour l’arbre pesantes six quintaulx cheneve...») [cfr. anche c. 13v e la vc nel gloss.]
cat.	1438-1457 INV2 (c. 34v: «Ítem, los costés d(e)la migana... Ítem, los <i>costers</i> d(e)l artimó...»); 1455-1471 INV3 (c. 19v: «Íte(m) sis <i>costers</i> de mijana ab ses talles.» / c. 45r: «Íte(m) dotze <i>costers</i> p(er) banda del abre major e dos cornals p(er) banda...»)

COTONE > **gotton** s.m.

coxidura s.f. ~ Da *cucire*

choxadure (F: c. 94r); *cosidure* (F: c. 9v); *coxidura* (F: c. 12r); *coxidure* (F: c. 12r); *cusadure* (F: cc. 95v, 97r, 98v, 100r)

* * *

• Bardesono s.v. *cucitura* [‘legature con cordicelle sottili che si fanno per unire parallelamente, ed a contatto l’una dell’altra, due corde o due parti di una stessa corda’]

* * *

Signif. incerto: cavo di piccolo diametro?

F (c. 9v): Vole *cosidure* 4 de passa 3 l’una, de’ pesar per passo lbr. 1 ½.

F (c. 94r): *Choxadure* per medolo de le vele e gordili e per altri servicii per nave...

F (c. 98v): *Cusadure* per 2 medoli e armaieti per ochieti.

Da ricondurre al tipo “cucitura”; i riferimenti nella bibliografia alla cucitura delle vele, intesa come ‘atto del cucire’, non sono calzanti rispetto ai contesti. Dagli ess. pare che *coxidura* designi, in generale, un cavo, che dal nome immaginiamo di piccolo diametro, per il quale vengono fornite le misure di lunghezza (cfr. F c. 9v, circa 5 m ciascuna) e le funzionalità (*per medolo/medolo* [→**meulo** s.f.]).

venez.	XVex. RagAntique (pp. 152: «Vuol chorchome 2 con 2 <i>chusadure</i> de pasa 5 a l’una per stropeli de le tavolle e per <i>chusadure</i> de chostiere e chase e vananti e agi»)
--------	--

croxe s.f.

chroxe (L: c. 56r); *crose* (F: c. 57r); *crošie* (F: c. 2v); *croxe* (F: c. 91r); *crusie* (F: c. 8r)

* * *

• DizMarina s.v. *croce*, GlossNautique s.v. *croce*, VocMarina s.v. *dragante*, VocNautico s.v. *dragante*

* * *

1 Pezzo di costruzione che si incrocia con la ruota di poppa. Anche noto come *dragante*. Cfr. → **triganto** s.m.

F (c. 2v): Et mesurando a meza galea sono averte le *crošie* pede e meza q(ua)rta, mesurando a l'oro dentro dale *crošie*.

F (c. 8r): E vole bordenali 36 de larexe e largeza de pede .j. o de un palmo per morsade dentro e per far postize e *crusie*.

2 Signif. incerto: rif. all'antenna?

L (c. 56r): Vole d'a(n)ttena chadauna nave 3 fiade quantto l'à de bocha siando chavalada . E die volzer una quartta de palmo de la soa *chroxe* p(er) paso.

F (c. 91r): Borina vol esser longa l'una due volte tanto q(uan)to tu hai de *croxe*. Scote voleno esser longe l'una due volte tanto q(uan)to tu hai de *croxe*.

La bibliografia registra solo il significato 1. In Bustico s.v. *croce* (*in*) 'posizione dei pennoni quando sono bracciati ad angolo retto colla chiglia', troviamo l'unico riferimento a pennoni e antenne, che fatichiamo, però a calare nei nostri contesti.

venez.	XV pm. MichRodi (<i>crošia, crošie, crossia, crossie, crusia, crussie, chrossia</i>)
--------	--

CÙBITO > **gua** s.f. / **guveto** s.m.

CUCITURA > **coxidura** s.f.

CURCUMA > **chòrchoma** s.f.

dedo s.m. ~ DEI s.v. *dito*

deda (L: cc. 28v, 43r, 55v); *dedo* (L: cc. 28r, 28v, 43r; F: cc. 15r, 54v, 77v)

* * *

◦ TLIO s.v. *dito*

• VocNautico s.v. *deda*

* * *

1 Unità di misura di lunghezza, pari a 1/16 di piede (Lazzarini 2014: 147n; Penzo 2020: 47).

L (c. 43r): E tta(n)tto xé la ertta a meza galia pè .jº. ½ e a pope sé ertta pè .jº. ½ e 2 *deda*.

F (c. 77v): Sexto de galie sutil che vano in la guarda vol esser longa da erto passa 22 pede 1 ½. E ha de bocha pedi 12 ½. E averze da erto pedi 2, da la columba pedi 10 ½ men .j. *dedo*.

2 *Dedo grosso*: unità di misura di lunghezza pari a 1/12 di piede.

L (c. 28r): Erze p(er) me' el poselexe del cholttro de pope ½ pè m(en) .jº. *dedo grosso*.

L (c. 28v): E ttantto xé la anche p(er) me' la chorba de mezo pè .j^o. e q^cm(en) .j^o. de do grosso.

Lane (1983: 292) sostiene che 1 *piede* veneziano, pari a 33,5 cm, corrisponda a 16 *deda*. Di avviso diverso VocNautico s.v., secondo il quale un *dito* corrisponde alla sesta parte del *piede* veneziano. Tale disaccordo non stupisce; è abbastanza frequente, infatti, quando si parla di unità di misura antiche, incappare in corrispondenze disomogenee. Le difformità possono essere certamente imputate agli strumenti, ma va ricordato anche che le misure stesse erano spesso instabili nello spazio e nel tempo. Per ulteriori approfondimenti rinviamo s.v. → **pasa s.m.pl.**; **piè s.m.**

venez.	XV pm. MichRodi (<i>deda, dedi, dedo</i>); XVex. RagAntique (<i>adeda, deda, dedo</i>)
--------	--

dente s.m. ~ LEI s.v. *dēns*

dente (F: cc.3r, 13r, 43r, 43v, 44r, 44v, 46v, 72v, 102r, 102v, 103r, 103v, 106v); *denti* (F: cc.43r, 43v, 44r, 44v, 45r, 45v, 46r, 46v, 102r, 102v, 103r, 103v, 105r, 105v, 106r, 106v)

* * *

• VocMarina s.v. *dente*, VocNautico s.v. *dente*

* * *

1 Sporgenze o concavità presenti su pezzi costruttivi.

F (c. 3r): E mesurando da l'oro de fora de l'impostura da pope infina al dente de lo speronzelo de' esser pedi 4.

F (c. 13r): Vole questa nostra galea de Fiandra un timon bavonescho che s(e)c(on)do lo suo diametro infina al dente sia passa 4 pedi 2 ½, e dal culo del dito calchagno indredo passa 4 pedi 2 ½.

2 Signif. incerto: sporgenze presenti sugli orli dei ferzi [→ **fersa** s.f.]; utili per favorirne la sovrapposizione nella fase di cucitura?

F (c. 43r): E vole tanti denti qua(n)te ferse de fustagno, cioè un dente de sop(ra) e l'altro de soto.

F (cc. 43v-44r): La seco(n)da fersa ap(re)ssò de q(ue)sta de passa 7 pedi 2 ¼, imp(er)ciò ch(e) la de' esser longa più ch(e) la prima p(er)ch(é) lo pede de la cholona se va diminuendo. E poi taglia el suo dente da basso de pedi 4 ¼...

F (c. 46v): E tagliarà ferse 12 cu(m) li soi denti da basso e va cresce(n)do e descrescendo per el modo ch(e) se ha tagliata l'altra mità delo ladi de la bugna.

F (c. 102r): Et poi comenza a tagliar la prima fersa de fustagno longa passa 7 pede .j. E poi meti el suo dente da basso de pedi 5 [...]. E poi meti el suo dente da alto de pedi 4, ch(e) ven ad esser passa 9.

Il probabile secondo significato di *dente* parrebbe lo stesso dell'it. moderno *pescio*: «porzione di tessuto dei ferzi destinata ad essere accavallata nelle operazioni di cucitura della vela, con il fine di consentirle di formare una "sacca" necessaria per prendere il vento» (VocNautico s.v. *pescio*).

Nei testi editi, e nelle fonti veneziane spogliate, *pescio* è documentato esclusivamente nella forma diminutiva plurale *pesseti* [→ **pesseti** s.m.pl.].

Basiamo l'ipotesi della corrispondenza tra *denti* e *pescio* sul fatto che ambedue sono documentati all'interno di sezioni che descrivono le operazioni di cucitura delle vele. Inoltre, le attestazioni di *dente* occorrono in usi locutivi con specificazioni come *da alto/ de sopra o da basso/ de soto*, che sono le stesse che accompagnano anche la forma *pessetti*. Tuttavia, l'ipotesi semantica resta incerta; ad esempio, non chiaro il motivo dell'alternanza tra le due voci qualora effettivamente sinonimiche.

descasadori s.m.

descasadori (F: c. 67r); *deschassadori* (F: c. 19v, 66v)

* * *

Signif. oscuro.

F (c. 19v): Menaor per anize de passa 120, de' pesar el passo lbr. *** e de q(ue)sto se fa lieva inchassadori e deschassadori e aniza e fren de timo(n) e maistra.

F (c. 66v): Vol peze 2 per lieve e incassadori e deschassadori per menali de nize de passa 60 l'un.

F (c. 67r): Casadori e descasadori vole passa 8 l'uno.

Come argomentato nella v. →**casadori**, i contesti forniscono delle misure di lunghezza che ci portano a pensare che i *descasadori* siano delle funi. Difficile però attribuire loro in significato certo.

descosir v. ~ Da *cucire*

deschosir (B: c. 19v); *deschusi* (B: c. 19v); *descosi* (F: cc. 66r, 119r); *descosido* (F: c. 119r); *descosir* (F: cc. 66r, 119r)

* * *

Rif. alle vele: disfarne le cuciture.

B (c. 19v): Chi volese far de .j^o. terçaruoł [→**terzarolo** s.m.] .j^o. artemon [→**artimon** s.m.], se vuol deschosir i(n) lo pè del chanevaço defina a lo chorpo...

B (c. 19v): Chi volese far de artimon meçana [→**mezana** s.f.], s' vuol deschosir fuora lo piço de la chanevaça e tuo'.j^a. fersa fuora e puo' açonçi lo drapo i(n)senbre e deschusi ferse 6 i(n)ver lo filo.

F (c. 66v): Volendo crescere un terzarolo e farne un artimon bisogna descosir q(ue)llo dal pede de la chanevaza fin al capo.

Il verbo è att. esclusivamente in contesti che forniscono le regole per ottenere una determinata tipologia di vela, usandone un'altra come punto di partenza; a giudicare dai testi la pratica di riutilizzo del tessuto delle vele²⁴⁸ sembra piuttosto diffusa.

DITO > **dedo** s.m.

drapo s.m. ~ DELI2 s.v. *drappo*

drapi (B c. 20r; L c. 54r; F cc. 66r, 66v, 109r), *drapo* (B cc. 18v, 19r, 19v, 20r, 20v; L cc. 12r, 12v, 49v, 50r, 50v, 51r, 51v, 52r, 52v, 53r, 53v, 54r, 54v; F 21r, 45v, 55v e *passim* [300 ess.])

* * *

²⁴⁸ E in generale delle materie prime, →**chànevo** s.m., *chanevo de refudo*.

◦ TLIO s.v. *drappo* [*Proverbia que dicuntur*, XII u.q.]

* * *

1 [In generale:] tessuto destinato alla manifattura delle vele.

B (c. 20r): Anchora te voio amaistrar a saver tute raxio(n) che aspeta a taiar vele sì piçiole chomo grande de drap(i) de Chandia chomo de sovra p(re)ordené.

F (c. 58r): Volendo sap(er) q(uan)to drapo haverà q(ue)sta vella...

F (c. 66v): E così voleno li drapi de Candia br. 30 de chanevaza per ogni ce(n)tenaro br. fustagno meterai ne la vela.

1.1 In locuz.: angolata con cui tagliare la parte superiore dei ferzi.

B (c. 19r): Vela de pasa 22 vuole peçe de fostagno 73 e vuol chome(n)çar a taiar quarto drapo.

Una vela di 22 passi (= 36, 70 m circa) necessita di 73 pezzi di fustagno ed è tagliata nel suo angolo superiore con una ampiezza pari a quarto drappo.

B (c. 19r): Vela de pasa 21 vuol peçe 65 de fostagno e de chanevaça braça 650. E vuol chome(n)çar a terço drapo e le 2 p(ri)me ferse da filo no· li dar ponto.

B (c. 19r): E ti vo' la mità che te roman e parti-lo i(n) po(n)ti 16 i(n)sir fuora de questi ponti a tuto drapo a ferse 34.

L (c. 12r): E vuol-se questa vela chome(n)zar a ttagiar a tterzo pano ett i(n)sir a ttutto drapo.

E vuoi iniziare a tagliare questa vela con un angolo superiore di 71° e, all'uscita, con un angolo di chiusura di 45°

L (c. 12v): Vela de pasa 13 vuol peze 21 ½ de fostagno e vuol ferse 32 e vuol de chanevazo braza 226 e vol-se chome(n)zar a ttaiar a mezo drapo ett i(n)sir a ttutto drapo. E vuol po(n)tti 13.

F (c. 109v): Vela de passa 14. Vole de fustagno peze 14 e de chanevazo br. 280. Vol-se tagliar a mezo drapo e vole uscir a tuto drapo. E vole ponti 14 e haverà ferse 38.

Vela di 14 passi (=23,40 m circa). Necessita di 14 pezzi di fustagno e di 280 braccia di canovaccio. Il primo ferzo deve essere tagliato con un'angolata che corrisponda a mezza asta, e l'ultimo ferzo deve avere un angolo di 45°. Vuole punti 14 e sarà composta da 38 ferzi.

Le forme sotto il significato 1.1 sono parte di locuz. che forniscono indicazioni sulle angolature con cui tagliare i ferzi [→**ferse** s.f.pl.]: *a tuto d., a mezo d., a terço d., a quarto d.* Le singole strisce di stoffa che costituiscono le vele presentavano, infatti, angolature differenti a seconda della tipologia di vela che andavano a comporre e alla posizione che assumevano in esse.

Come spiega Sergio Bellabarba (2015: 19-20):

la vela veniva tagliata dando alla relinga di inferitura (o antennale) un angolo più o meno acuto, ed una curvatura più o meno accentuata a seconda del tipo di vela che si voleva realizzare. Il velaio iniziava il taglio cominciando dall'angolo di penna (al vertice superiore) e procedeva tagliando i ferzi con angoli via via più acuti, rispetto al senso della lunghezza del ferzo.

Il taglio *a tuto d.* corrispondeva a Venezia ad un taglio con un angolo pari a 45 gradi, altrimenti si poteva partire *a terço d.* ovvero con un angolo di 71 gradi. Gli angoli di partenza più comuni variavano da 71 a 33 gradi.

Non del tutto chiare le corrispondenze dei tagli *a mezo d. e a quarto d.*

Per maggiore semplicità di calcolo, soprattutto quando il numero dei ferzi era considerevole, i tagli, e la loro variazione, non venivano determinati per ogni ferzo, ma ogni due. Nel farlo il velaio si aiutava con un'asta graduata; su di essa era riportata una tacca, detta *punto* [→**punto** s.m.], per ciascuna variazione nell'angolatura del taglio. Se l'angolatura, quindi, variava ogni due ferzi, il numero dei punti sull'asta corrispondeva esattamente alla metà delle bande di stoffa necessarie per confezionare la vela.

venez. XV pm. MichRodi (*drapo*); XVex. RagAntique (*drapo*)

DRAGANTE > **triganto** s.m.

DRIZZA > **rixa** s.f.

fender v. ~ DELI2 s.v. *fendere*

fendando (F: c. 20r), *fendendo* (F: c. 44v), *fendendo-lo* (F: c. 43r); *fender* (B: c. 20r); *ffender* (F: c. 66r); *findando-ly* (B: c. 20r), *sfendando* (F c. 103v), *sfendendo-fendendola* (F c. 66r), *sfendendo-lo* (F c. 102r), *sfendeno* (F c. 83r), *sfenderli* (F c. 66v)

* * *

◦ TLIO s.v. *fendere*

• Boerio s.v. *sfender*

* * *

[Riferito ai tessuti per la manifattura delle vele:] eseguire un taglio.

B (c. 20r): Chi volese taiar de li diti drapi de Chandia p(er) far vela o vele, voiando-li fender p(er) meço, vuol senpre ponty 2 p(er) desena de pasa.

B (c. 20r): E chosì chomo scrive che dei drapi de Chandia findando-ly p(er) meço vuol ponti 2 plu p(er) dexena, chosì no(n) li fendando vuol ponti 2 men p(er) desena de ciò che scryve la raxion de li drapi de Veniexia.

F (c. 44v): [...] e q(ua)n serà fata e chosita la dita fersa, farai tagliar percente 27 fendendo el tuo chanevazo per longo...

F (c. 66r): Volendo far una vela de pani de Candia, volendo-li ffender per mezo bisogna sempre ponti 2 per dexena de passa de q(ue)llo se meteria per le altre ragio(n)e sopradicte.

F (cc. 66r-66v): Così come scrivi de li drapi de Candia ch(e) voleno po(n)ti 2 più per dexena, no(n) volendo sfenderli voleno po(n)ti 2 meno per dexena de q(ue)llo ch(e) voleno li drapi da Venesia br. 10 p(er) ogni peza.

Pur non trattandosi di un vocabolo strettamente navale, la v. intende registrare un uso del verbo mai evidenziato negli strumenti. *Fender* è usato con riferimento specifico al taglio dei tessuti per la fabbricazione delle vele.

Ci è difficile, purtroppo, dire di più dal momento che i primi documenti che consentono di ricostruire taglio, cucitura e forma delle vele medievali sono proprio i nostri manoscritti veneziani.

venez. XV pm. MichRodi (*sfendando*)

feramenta s.f.pl. ~ DEI 2 s.v. *ferro*

feramenta (F: cc. 78v, 82v), *feramenti* (F: cc. 8r, 73v, 76r), *fermenta* (F: c. 82v); *ferromenta* (F: 57v)

* * *

◦ TLIO s.v. *ferramento* ['oggetto o strumento di ferro; corredo di attrezzi': *Doc. sen.*, 1277-82; *Doc. venez.*, *Deposizione anonima*, 1304 (Stussi 1965)]

• Boerio s.v. *feramenta*, DizMarina s.v. *ferramenta*, VocMarina s.v. *ferramenti*, VocNautico s.v. *ferramenta*

* * *

Insieme delle componenti metalliche necessarie per la costruzione di un'imbarcazione.

F (c. 8r): E vole megliara 8 de fer a m e n t i: agudi, pironi, arpexi, chozoli, mascholi, axole.

F (c. 80v): Et vole megliara .j. e lbr. 500 de fer a m e (n) t a cioè pironi e agudi mascholi e chozoli e asole.

F (c. 82v): Qui comenza le ragione de le fer a m e n t a cioè agudi de ogni ragione come debe esser fata.

I manoscritti documentano sia forme con plurale in *-a* che forme con plurale maschile *-i*, senza una preponderanza significativa di una delle due varianti.

venez.	XV pm. MichRodi (<i>feramenta</i>); XVex. RagAntique (<i>feramenta</i> , <i>feramenti</i> , <i>ferramente</i>)
Francia med.	Fourquin/Rigaud s.v. <i>ferramenta</i> , <i>ferramente</i> , 1318-1320 1° 'ensemble des outils des maître d'aisse e des calafats'; 1418 2° 'ensemble des ferrures entrant dans la construction et l'armement d'un navire'; 1547-1550 STO (c.17v: «Le bois pour enfuster ladictie artillerie vault tout oeuvré avecq' la <i>ferramente</i> qu'y est necessaire, vingt cinq livres ts.» [cfr. v. nel gloss.]
cat.	1419 INV1 (c. 94r: «Comta de les coses que manquen a compliment de la <i>ferrera...</i> ») è la prima att. in cat. antico con questo signif.

ferro s.m. ~ DEI 2 s.v. *ferro*

feri (B: cc. 16r, 16v), *ferrì* (F: cc. 10v, 11r, 31r, 32r, 62v, 66v, 87r, 93r, 94v, 96r, 97v, 98v, 100r), *ferro* (F: cc. 48v, 82v, 83r, 83v, 86v, 93r, 94v, 96r, 97v, 98v, 100r)

* * *

◦ GlossNautique s.v. *ferro* ['ancora': XV pm. F; 1431 *Naufragio Quir.* (Ramusio 1550)], TLIO s.v. *ferro* ['metallo': Uguccione da Lodi, *Libro*, XIII in.; *Doc. venez.*, c. 1280 (Folena 1968-70)]

• Boerio s.v. *fero*, DizMarina s.v. *ferro*, VocMarina s.v. *ferro*, VocNautico s.v. *ferro*

* * *

1 Metallo argenteo.

F (c. 82v): Anchora tuti li agudi voleno esser fati de ferro de Chadore e de ferro de Ungarin perché è ferro dolce.

F (c. 86v): A far una de le dite choraze vole p(ri)ma lo ferro ch(e) pesa lbr. 18 stagnado e vole braza 3 ½ de chanevazo per la vestra che vale soldi 17.

1.1 Meton. Ancora.

B (c. 16r): E se tu li [*tortice e chavi plany*] volesi far plu de 75 fili, pesar l. 50 me(n) de ço che pesa li fati, sì a nave grande chomo a piçiole; e senpre fa-le p(er) raxio(n) de le anchora, voiando-lo far tignano li feri maçior.

B (c. 16v): Vol feri 5 de l. 550 l'un.

F (c. 48v): Et se tu volesti dar anchora per raxon de sartia, vole de ferro, cioè de' pesar l'anchora, el quarto più de ciò ch(e) pesasse la dita tortiza.

E se tu volessi determinare l'ancora sulla base delle regole delle sartie, vuole di ferro, ovvero di ancora, un quarto in più di quello che pesa la torticcia.

F (c. 97v): Peso de ferri per la dita nave. Ferri 2 de lbr. 700. Ferro .j. de lbr. 800. Ferro .j. de lbr. 900. Ferri 2 de lbr. 1000. Ferro .j. per la barcha de lbr. 80.

Tutti gli strumenti specialistici (GlossNautique, VocMarina, VocNautico) registrano tra i signif. di *ferro* anche il metonimico 'ancora'; corrispondenza non documentata in Boerio e TLIO.

venez.	XV pm. MichRodi (<i>feri, fero</i>); XV ex. RagAntique (<i>feri, fero, ferri</i>)
Francia med.	Fourquin/Rigaud s.v. <i>ferre, ferrum</i> 1318-1320 1° 'ancre, grappin'

fersa s.f. ~ DE LI2 s.v. *ferzo*

fersa (B: cc.18v, 19v, 20r, 20v; F: cc.20v, 21r, 43v, 44r, 44v, 45r, 45v, 46r, 46v, 55v, 56r, 58r, 61v, 62r, 72v, 102v, 103r, 105r, 105v, 106r, 106v, 108v, 109r, 114r, 114v, 117r, 118v, 119r, 119v); *ferse* (B: cc.18v, 19r, 19v, 20r, 20v; F: cc. 290 att, L: cc. 12r, 12v)

* * *

◦ GlossNautique s.v. *ferzo* [1607 Crescenzi]

• Bardesono s.v. *ferzo*, Boerio s.v. *ferzo*, Bustico s.v. *ferzi*, DizMarina s.v. *ferzo*, VocMarina s.v. *ferzo*, VocNautico s.vv. *ferza/ferzo*

* * *

Ciascuna delle strisce di tela che, cucite insieme, compongono la vela.

B (c. 18v): E le do ferse da filo non se vuol dar algun ponto. E sì vuol de poçame lo q(u)a(r)to deçimo che sì è la fersa da filo de chanevaça, e s'ela fose 20 e la 'n ge vorave 5.

B (c. 20r): Chi volese taiar chadauna vela de chocha sì grande chomo piçiola, die chome(n)çar a taiar la fersa de meço de lo briolo e farà-la tanto larga quanti ponti deverave meter i(n) li doi quartery de la vela.

F (c. 45r): Et per q(ue)sta raxo(n) e modo ch(e) tu hai tagliato la p(ri)ma e s(e)c(on)da *fersa* cusì va tagliando infina a *ferse* 11...

La forma, corrispondente all'it. mod. *ferzo*, è documentata nel corpus solo al femminile; al maschile già sono le att. tardo-trecentesche di area genov. che riportiamo nella sezione comparativa.

Etimo incerto; DE LI2 v. *ferzo* e v. *sferza* fa risalire entrambe le forme a un arabo *firsa* 'pezzo (di drappo)'. Di avviso diverso Ian Fennis, che nel TLG (s.v. *ferse*) propone per le forme con accezione navale un'origine dal greco *phársos* 'pezzo di stoffa'.

venez.	XV pm. MichRodi (<i>ferse</i>); XV ex. RagAntique (<i>fersa, ferse, fersse</i>)
genov.	1315 Reg. 690 (<i>fersi</i>); 1377 Reg. 713 (<i>ferssi</i>)
Francia med.	Fourquin/Rigaud s.v. <i>fers, feis</i> , 1301 'laize de toile à voile'

Per il cat. rinviamo al §7 di questa tesi.

FERZO > **ferse** s.f.pl.

fichar v. ~ DE LI2 v. *ficcare*

aficha (F: cc. 16r, 16v; L: c.56r); *afichar* (F: c. 37v; L: c.56r); *ficha* (F: c. 43r); *fichar* (F: cc.42v, 73v, 76r, 80v, 83r, 86v); *fichare* (F: c.82v).

- * * *
- TLIO v. *ficcare* [*St. de Troia e de Roma Amb.*,1252/58; *Vang. Venez.*, XIV pm. (Gambino 2007)]
 - Boerio v. *fichar*, DizMarina s.v. *ficcare*

* * *

1 Inserire qsa in una superficie, piantare.

L (c. 56r): E p(er) a fi char la piedega partti la choverta i(n) 7 partte, le 4 lasa a pope e le 3 a prova e là l'afi cha.

F (c. 82v): Et p(ri)ma li agudi voleno haver la soa longeza s(e)c(on)do la grosseza di maderi o paraschosole o zente do(n)de se debeno fi ch a r e .

1.1 Introdurre del materiale impeciato tra le tavole dello scafo per impermeabilizzarlo.

F (c. 73v): Anchora andarà opere 1300 de chalafati per far fi ch a r e chalchar e impegolar la dita galia.

Segnaliamo che in due occorrenza il verbo in esame è attestato con uso pronominale: F c. 16r: *E mes(uran)do per mezo la chodera chorba da proda le s'aficha l'oro de su da la maistra de la paraschuxula più basso ch'el poselexe de la paraschuxula 1/4 de pede*; F c. 16v: *E mesura(n)do per mezo la chodera chorba de pope la s'aficha l'oro de su da la maistra da la parascuxula più basso ch'al poselexe de la paraschuxula ¼ de pè.*

venez. XV pm. MichRodi (*afichar, ficha, fichar*); XVex. RagAntique (*fichar*)

filo s.m. ~ DELI2 s.v. *filo*

fili (B cc. 16v, 44r; L cc. 13r, 44r; F cc. 48r, 48v, 51v, 52v, 54r, 62v, 63r); *filo* (B: cc. 18v, 19r, 19v; F: cc. 20v, 21v, 22v, 55v, 56r, 56v, 61v, 62v, 63v, 64v, 65r, 65v, 68r, 108v, 109r, 109v, 110r, 114r, 114v, 115r, 115v, 117r, 118v, 119v, 122r)

- * * *
- GlossNautique s.v. *filo* 2 [1607 Crescenzo], PanteraGloss s.v. *filo* [1614 'parte della vela che viene dalla vela a basso']
 - DizMarina s.v. *filo*, VocMarina s.v. *filo*, VocNautico s.v. *filo*

* * *

1 Elemento costitutivo del *nòmbolo* [→ **nònbolo** s.m.].

B (c. 16v): Vol gripie 5 de pasa 80 l'una, de fili 36 p(er) nonbolo, de l. 3 p(er) paso.

B (c. 44r): Vol p(er) poçal de p(ro)da pasa 44 de l. 3 lo paso che averà fili 36 p(er) nonbolo.

L (c. 13r): Sapi che uuno alboro che fose pasa 18, el vuol pesar la suo choronela el paso l. 5 o(n)z. 3 ett aver p(er) no(n)bolo fili 63.

F (c. 48r): Questa sì è la raxon de far sartie. Tute le sartie ch(e) se lavorano a Venetia, a la Tana, de no(n)boli 3 e de fili 12, de' pesar el passo lbr. .j.

F (c. 52v): La sua longeza e la groseza p(er) la rason come te ho dicto di sora et più vol una nave di tal portada tanti fili di costiera qua(n)ti passi d'arboro la no(n) mettando i stasi, ni popesi, ni frasconi, ni baonesi in q(ue)l numero.

2 Rif. alle vele: a Venezia, lo stesso che *caduta* [→ **chazuda** s.f.] (cfr. Bellabarba 2015: 20).

F (c. 21v): Vella de passa 13 vole de fustagno peze 22 passa 7 ½ e vole de chanevazo br. 227 ½. Taglia le due p(ri)me ferse da filo men 11 del 20, haverà q(ue)sta vella ponti 10.

F (c. 61v): Aricordando-ti ch(e) p(er) ogni passa haverà la vella in antenal, tu li dei dar de cazuda a la fersa da fil mezo pè più de q(ue)llo ch'(è) l'antenal, che saria longo tutto el filo passa 17 et pè 3.

Ricordati che per ogni passo che la vela avrà in antennale, tu dovrai contare mezzo piede in più di lunghezza per la fersa di caduta rispetto a quella che è la lunghezza dell'antennale, di modo che alla fine sia lungo il lato di caduta 17 passi e 3 piedi.

F (c. 62v): [...] et l'avanzo de le ferse te rima(n), zoè le due parte, tu le die aconciar ne lo filo dandoli de cazuda la raso(n) ch(e) de' havere l'artimo(n).

F (c. 72v): Volendo sapere q(uan)to vole de filo una vela e de gratil, sapi ch(e) zeschaduna vela vole pede mezo per passo de più de q(ue)llo l'ha d'anten(n)al. Veramente una mezana ch(e) vol esser rotunda, vol tanto da fil qua(n)to d'anten(n)al.

3 Lista del fasciame esterno (cfr. Diz.Marina)

L (c. 44r): In una galia de Fiandra anderà a serarla madieri 240. Inn una galia de Romania anderà a serarla madieri 220. I(n) una galia sottil deva a serarla madieri 180. [...] Una galea de Fiandra anderà fili 9. E una de Romania fili 8. E una sottil fili 6.

venez.	XV pm. MichRodi (<i>fili, filli</i>); 1444-1445 RaxMarineri (<i>fillo</i>); XVex. RagAntique (<i>fil, fili, filo</i>)
genov.	1351 Reg. 690 (<i>filo de vela</i>); 1377 Reg. 713 (<i>filo de parma</i>) non chiaro il secondo sintagma.
cat.	DCVB s.v. <i>fil</i> 1395 (<i>f. d'empalomar</i>); 1419 INV1 (c. 5v: «Ítem, .j. ll. d(e) <i>fil</i> d'empalomar... Ítem, .j. ll. d(e) <i>fil</i> de veles...»)

fogon s.m.

fogon (F: cc. 57r, 57v)

* * *

• DizMarina s.vv. *focone, fogon*, VocMarina s.v. *fogonadura*

* * *

Apertura attraverso cui passa un albero per arrivare alla sua scassa [→ **schaza** s.f.].

F (c. 57r): Coronelle de frasconi la mittà d(e)l alboro dal fog o (n) in su. I manti de frasco(n) dui terti de l'alboro et agio(n)gi le sache. [...] Coronelle de quadrenali et scotine la mità de l'alboro et dal fog o (n) in suso.

In altri contesti di F, oltre a quelli che documentano le att. di *fogon*, si descrivono le *coronelle* [→ **coronela** s.f.], e in essi il riferimento fornito per determinarne la lunghezza è la *coperta*:

F (c. 57v): *El modo de taiar le sue coronelle vol ess(er) lo(n)ge el terzo meno q(ue)llo è l'arboro da la coperta in suso.*

F (c. 59v): *zoè le coronelle quanto è la mità de l'arboro sopra coperta.*

A nostro avviso, la corrispondenza non suggerisce che i due termini, *fogon* e *coperta*, fossero sinonimici, quanto piuttosto, probabilmente, che si trovassero alla stessa altezza, sullo stesso piano, così da poter funzionare entrambi come punto di riferimento per la misurazione delle *coronelle*.

venez.	XV AlgRaxon (<i>fugon</i> 'luogo della nave dove si fa fuoco')
--------	---

Vidos (1939: 51) sostiene che il termine marittimo sia di origine venez., poiché a quest'area appartengono le attestazioni più antiche della v., e che da Venezia si sia diffusa alle altre lingue romanze del Mediterraneo, di cui purtroppo non ritroviamo tracce nei nostri testi.

fonda s.f

fonda (B: cc. 45v, 46v; F: cc. 66v, 74v, 90r, 91r, 91v, 92v, 94r, 95v, 97r, 97v, 98r, 99r, 99v);
fonde (B: cc. 17r, 43v, 44r, 44v, 45r, 45v, 46r, 46v, 47r; L: c. 14v; F: cc. 66v, 74v, 90r, 91r, 91v, 92v, 94r, 95v, 97r, 97v, 98r, 99r, 99v); *funda* (F: cc. 60v, 96v); *funde* (F: cc. 9v, 19v, 31r, 35v, 39v, 40r, 40v, 41v, 60r, 60v, 63r, 64v)

* * *

[In generale:] fune dell'albero.

B (c. 45r): Vol peça .j.^a. de braçe de fo n d e de pasa 50, de fili 60 p(er) no(n)bolo e de l. 5 lo paso.

B (c. 46v): Vol braçe de fo n d a e de sorda de pasa 60 de l. 4 lo paso.

L (c. 14v): Le braze de le fo (n) d e e sorde e bragier vuol ess(er) la mittade de le braze de zò che sé l'alboro de mezo da chovertta i(n) suso.

F (c. 66v): Vole per fo n d a e sorda e orza pope peze de passa 70 l'una.

F (c. 90r): Le braze de la fo n d a de q(ue)sta anten(n)a voleno esser 4 fiade tanto qua(n)to è l'anten(n)a longa, imp(er)ciò ché voleno esser fo n d e 2 e .j. brager e .j. sorda e zes Chaduna d'esse vole esser dopia.

Cfr. Corpus Ovi per att. in *Poes. Music.*, XIV: «-Ado' le fonde? - Cala l'anzolelo. - / - Adentra pozza, mola de la sosta. -» (Maestro Pietro, madr. 3, p. 5). L'editore attribuisce a *fonde* il signif. di 'cavi per l'ormeggio'.

Nella bibliografia non troviamo riscontri di *fonda*, tranne in Bellabarba (1988: p. 233):

the term funde was generic and included the actual funde, the sorda and the bragier. [...] It can be stated that the funde and sorda pendants were stropped to the mast above deck.

venez.	XV pm. MichRodi (<i>fonde, funde</i>); XV ex. RagAntique (pp. 12, 98, 99, 102, 109: <i>fonda</i> ; pp. 15, 16, 18, 100: <i>fonde</i>)
--------	--

fondo s.m.

fondo (B: cc. 17r, 42r; F: cc. 50v, 60r), *fondi* (B: c. 18r; L: 46v, 56v; F: 88v), *fondy* (B: cc. 18r, 42v)

* * *

• DizMarina s.v. *fondo*, GlossNautique s.v. *fondo*, VocMarina s.v. *fondo*, VocNautico s.v. *fondo*

* * *

1 Fondo della nave? È duplice: all'esterno, la parte più bassa della sua carena; all'interno, la parte più bassa interna.

B (c. 18r): Chi vol far uno batelo de piè 34 vorave questo batelo de pla(n) piè 4 ÷. E vorà andar lo so fo nd i plan. E vorà eser erto zonta a lo meço i(n) piè 2...

L (c. 46v): E à de fo (n) di piè 7.

F (c. 50v): Dichiarando-ti p(er) no(n) ti haver dicto la raso(n) d(e)l fo nd o, la sua raso(n) sì è ch'(e)l vol di fo nd o 180 quinti di q(ue)llo è in bocha, et di triganto sì vol q(ue)sto e di legno in ramo a prova.

2 Signif. incerto: fune dell'albero? Lo stesso che → **fonde** s.f.?

B (c. 17r): Vol de menal de fo nd o pasa 30.

B (c. 42v): Menali de fo nd y vuol eser tre ata(n)to e meço de quello che è longo l'alboro sopra choverta.

F (c. 60r): Menali de fo nd o ser de bragier, vole ess(er) tre atanto e mezo de q(ue)llo è l'arborio sopra coperta...

venez. XVex. RagAntique (*fondi*) || tutte le att. documentano il signif. 1

FORBICE > **fòrfese** s.f.

forchame s.m.

forchame (F: cc. 3v, 81r), *forchami* (F: cc. 1r, 1v, 2r, 4r, 8r, 16r, 16v, 27r, 27v, 78r, 80r)

* * *

◦ PanteraGloss s.v. *forcacci* (1614)

• Boerio s.v. *forcamèlo* 'pezzi di legno onde componesi la terza giunta dell'ossatura navale', DizMarina s.v. *forcame*, GlossNautique s.v. *forcamo* 'bracci superiori delle corbe', VocMarina s.v. *forcami*, VocNautico s.v. *forcame*

* * *

1 Estremità superiore delle corbe.

F (c. 1v): Et mesurando p(er) mezo la chodera chorba da proda da l'oro de su da la zenta e a l'oro de su al mader de bocha, de' esser pedi 1 ½, mesurando per la via di fo r ch a m i.

F (c. 78r): Legnami ch(e) bisognano per far dita galea. Prima fa logo haver fo r ch a m i 175 per far chorbe. E fo r ch a m i e chorbeti e mezi legni in pope e in proda.

F (c. 81r): A far una fusta de le dite misura se vole haver le cose infrascripte. Prima de legname se vol haver stortami 50 per imposture e chorbe e fo r ch a m e e mezi legni in pope e in proda.

venez. XV pm. MichRodi (*furcami, furchame, furchami, furchamy*); XVex. RagAntique (*forchame, forchame, forchamy*)

Francia med. Fourquin/Rigaud s.v. *fourcat* 1622 1° 'membrure de l'avant e de l'arrière d'une navire en forme de fourche'

fòrfese s.f.

forfese (F: c. 43r)

* * *

◦ PanteraGloss s.v. *forbici* ['archi di poppa e di prua': 1614]

• DizMarina s.v. *forbice*, VocNautico s.v. *forfice*

* * *

Si tratta probabilmente di lunghi e forti legni legati assieme ad angolo acuto che formano parte della macchina usata a bordo per le manovre di forza, come il sollevamento degli alberi e il caricamento dei pesi (cfr. VocMarina s.v. *forca*)

F (c. 43r): E q(ue)sta sì è la raxon del sguindazo lo quale vole esser longo ta(n)ti mezi pedi qua(n)te passa l'arboro è longo da la choverta in su, e vole volzere el suo ritondo tanto q(uan)to è longo el q(ua)rto più, e vole haver fo r f e s e 2, un per respecto, e vole 2 mozioli.

Il capoverso raccoglie la *raxon de sguindazo* [→**sguindazo** s.m.], ovvero le regole relative all'apparecchio con cui si alberava l'imbarcazione. Scartiamo, perciò, l'ipotesi in PanteraGloss s.v. «sono doi archi, uno nel principio e l'altro nel fine della poppa, sopra i quali si posa la freccia, trave che copre la lunghezza della poppa».

In assenza di elementi più certi, riportiamo l'unica corrispondenza che ci sembra significativa da VocMarina s.v. *forca*: «si dà questo nome ad un apparecchio fatto con due forti bighe, disposte sull'alto ad angolo acuto, e serve per inalberare un bastimento o per altre operazioni di forza all'interno di un porto». La descrizione coincide in maniera abbastanza precisa con lo *sguindazo* e comprende una componente a due elementi che ben si addice alla *forfese*, con la quale perciò proponiamo l'identificazione.

venez.	XV pm. MichRodi (<i>forfixe</i>)
--------	------------------------------------

fornimento s.m. ~ Da *fornire*

fornimenti (F: c. 58v); *fornimento* (B: cc. 17v, 43v, 44r, 44v, 45r, 46r, 46v; F: c. 9v)

* * *

[In generale:] corredo, equipaggiamento, riferito soprattutto al sartame.

B (c. 43v): Nave che porta 1400 miera, vuol miera 28 de sartia a tuto so fo r n i m e n t o .

F (c. 9v): Questo serà lo fo r n i m e (n) t o de sartie ch(e) vole la nostra galea de Fiandra per achordar l'arboro grande e lo pizolo, e sartie per remezo e fo r n i m e (n) t o de anten(n)a.

F (cc. 58r-58v): Canevasia br. 200 p(er) desena de peze, el suo taglio e quadro s'el te fusse loro quartaroni vole ess(er) meni de la mittae de la bonetta far zonte e stropi de parancheti essende fina ali altri fo r n i m e n t i .

venez.	XV pm. MichRodi (<i>fornymento</i>); XV ex. RagAntique (p. 104: <i>fornimento</i>)
--------	---

Francia med.	Fourquin/Rigaud s.v. <i>forniment</i> , <i>fornimentum</i> 1318 'd'une manière générale se dit de tous les accessoires d'armement, de grément, etc...'
--------------	--

cat.	DCVB s.v. <i>forniment</i> Pere IV, <i>Crònica</i> ; 1419 INV1
------	--

fostagno s.m. ~ DELI2 v. *fustagno*

fostagno (B: cc. 19r, 19v, 20r, 20v; L: cc. 12r, 12v, 15r); *fostagny* (B: c. 20r); *fustagno* (F: 204 occ.)

* * *

◦ TLIO s.v. *fustagno* [*Lett. sen.*, 1269; *Doc. venez.*, *Cedola di Marino Davanzago*, 1312 (Stussi 1965)]

• Boerio s.v. *fustagno*, DizMarina s.v. *fustagno*, GlossNautique s.v. *fustagno*, VocNautico s.v. *fustagno*

* * *

Tessuto di cotone o di lana di fattura grezza e di grande resistenza, usato per la manifattura delle vele.

B (c. 19r): Vela de pasa 22 vuole peçe de fostagno 73 e vuol chome(n)çar a taiar quarto drapo.

L (c. 12r): Vela de pasa 17 si vuol peze 42 de fostagno e si farà ferse 44 e si vorà de chanevazo braza 420. E vol-se chome(n)zar a ttagiar a tterzo drapo ett i(n)sir a tutto drapo. E vol questa vela pontti 17.

F (c. 20r): E poniamo ch(e) tu volesti tagliar una vella de passa 20 e ch(e) tu vogli sapere q(uan)to fustagno andarà in la dita vella, fa così.

venez.	XV pm. MichRodi (<i>fostagno, fustagno</i>); 1444-1445 RaxMarineri (<i>fustagno</i>); XV ex. RagAntique (<i>fostagno, fostagnio, fustagno</i>); XV AlgRaxon (<i>fustagno</i>)
--------	---

fraschon s.m. ~ Da *frasca*

fraschon (F: c. 90v); *fraschoni* (L: cc. 13v, 14r, 14v; F: cc. 35r, 35v, 36r, 39r, 40r, 40v, 51v, 89v, 91r, 91v, 92r, 92v, 93r, 95r, 96v, 97v, 98r, 99r, 99v, 100r, 100v, 101v); *frasconi* (F cc. 51r, 51v, 52r, 52v, 53r, 54r, 57r, 59r, 59v, 60v, 90v, 95v)

* * *

◦ GlossNautique s.v. *frasconi* ['caliorna': 1431 *Viaggi di P. Quirino* (Ramusio 1550)]

• DizMarina s.v. *frascone* 'paranchi degli alberi maggiori', VocMarina s.v. *frasconi* [> *senali*], VocNautico s.v. *frascone* ['o *senale*']

* * *

Lo stesso che *senale* [→ **senal** s.m.]. Canapo torticcio, commesso a sei cordoni.

L (c. 13v): Alboro de pasa 18 vuol 18 choronele ett vuol 3 *fr a s c h o n i* p(er) ladi.

F (c. 35v): Manti 2 de *fr a s c h o n i* de passa 11 ceschaduno al dito peso.

F (c. 90v): Chinali voleno esser l'uno dui terzi de tuto l'arborio. E tanto più q(uan)to è la mità dal p(ri)mo *fr a s c h o n* da pope al primo popese ch(e) serave cerca pedi 4.

F (c. 100v): Questo arborio vole esser armado come se dice qui de soto. Prima vole baonesi 2, *fr a s c h o n i* 6, *senali* 12, *staxi* 4, *popesi* 6, *chinali* 8, *quadernali* 4, *scotine* 2, la scala, taie de mantichi 2, *fonde* 2, *sorda* j.

La maggior parte della bibliografia rinvia a *senali*. A riguardo, riportiamo di seguito un passo di Bellabarba (1988: 225):

The rigging of Venetian ships included multiple stays and various types of shrouds, distinguished by name and therefore, one must suppose, according to function, but this difference of function is not clear. It is certain that some of these ropes, in addition to the function of supporting the mast as shrouds, were also used as tackles for hoisting loads or as running rigging. There are two types of these ropes, *frasconi* and *quadernali*. [Il sartame delle navi veneziane comprendeva molteplici soste e vari tipi di sartie, distinte per nome e quindi, si deve supporre, a seconda della funzione, ma questa differenza di funzione non è chiara. È certo che alcune di queste corde, oltre alla funzione di sostegno dell'albero come sartie, venissero utilizzate anche come paranchi per il sollevamento di carichi o come manovre. Questa tipologia di corde si distingue in due tipi, *frasconi* e *quadernali*].

venez. XV pm. MichRodi (*frasconi, fraschuny, frascony, frascuny*); XV ex. RagAntique (pp. 97, 98: *frascon*; pp. 97, 98, 100, 101, 103: *frasconi*)

fraschonzeli s.m.pl. ~ Da → **fraschon** s.m.

fraschonzeli (F: cc. 91r, 94v, 97r, 98r, 99v); *frasconzeli* (F: c. 99v)

* * *

Signif. incerto: fune con la stessa funzione del [→ **fraschon** s.m.] ma più piccola?

F (c. 91r): Menali de *fraschonzeli* cioè de senali o chinali vol esser longo l'uno passa 13 fin 14, de nave de 500 bote fin in 800.

F (c. 99v): Mantesele de *frasconzeli* de senali peza .j. de passa 60, de lbr. 2 ½ el passo in q(ua)rto.

FRASCONE > **fraschon** s.m.

fren s.m.

fren (F: c. 19v); *freni* (F: c. 12r)

* * *

◦ GlossNautique s.v. *freno de chaval de bocha* ['haubans pour soutenir cette bigue (*chaval*): XV pm. F]
• Bustico s.v. *frenello* 'indica quell' apparecchio di cavo o di catene per manovrare il timone; in genere qualunque canapo che tiene a freno alcuna manovra, ma specialmente il doppino col quale si legava nelle navi il giglione del remo alla pedagna colla pala fuori d'acqua per impedire che il remo cadesse in mare', VocNautico s.v. *freno* 'freno del timone'

* * *

Signif. incerto: cavi per il fissaggio degli oggetti?

F (c. 12r): Vole chorchoma .j. de passa 50, vol pesar el passo lbr. 2 ½, e de q(ue)sta se fa rizade 2 de la stella de passa 8 l'una e per *freni* 2 de chaval de bocha [→ **chaval** s.m.] de passa 9 l'uno.

F (c. 12r): Vole chavali 6 per la trava, li *freni* de li diti se toleno di chinalli.

Se si accetta la def. che abbiamo proposto per [→ **chaval** s.m.], i *freni* potrebbero essere dei cavi minori usati per il fissaggio delle tavole per lo stoccaggio delle merci voluminose.

venez. XV pm. MichRodi (*fren, freny*); XV ex. RagAntique (p. 152: «Vuol chorchoma 1^a de passa 50 de lire 2 ½ el passo over do; questa se fa rizade 2 de la stella de pasa 8 l'una e per *freni* 2 de chaval de bocha de passa 9 l'un e per far sachetti 6 per terar le tavolle. [...] Vuol chavalli 6 per la trava. I *freni* dei diti se vuol di chinalli»).

genov. 1351 Reg. 690 (*frenell*); Aprosio II.I s.v. *fernellu* 'frenello del remo'; s.v. *frenelu, frenello* 'il cavo che unisce il remo allo scalmò'

Francia med. *frenel*: s.v. Fourquin/Rigaud 1512 ~ *farneau*: s.v. Fourquin/Rigaud 1672, it. *frenello* 'corda per fissare i remi'.

cat. DCVB s.v. *frenell* Muntaner *Crònica*, 'cap de corda amb què es lligaven els rema dins una nau o bé unes naus amb altres'; 1419 INV1 (*franells*).

friseti s.m.pl.

friseti (F: cc. 8r, 73v, 76r, 80r, 81r)

* * *

◦ GlossNautique s.v. *frisetto* 'la parte exterieure du plat-bord' (XV pm. F)

• Bardesono s.v. *frisata* > *capo di banda* 'nella struttura delle navi, si dà questo nome ad un pezzo di costruzione che, correndo da poppa a prua su ciascun fianco, copre e collega le sommità delle coste, formando l'orlo superiore della parte emersa dello scafo', Boerio s.v. *frisar* 'steccare, circondare di steccate', DizMarina s.v. *frisata* 'capo di banda'

* * *

Pezzi costruttivi, appoggiati sopra le catene, che cingono superiormente lo scafo.

F (c. 8r): E vole chiave 50 de albeo usevele per far fr i s e t i e morti e coloneli e punctapiè e scalete e pertegete.

F (c. 80r): Anchora vole bordenali [→ **bordenal** s.m.] 5 de pezo useveli de passa 7 l'uno per far fr i s e t i e scontro e el morto.

Cfr. anche Girolamo Alberti (1737: 72): «gran pezzi di tavolazzi grossi dieci o dodici ditta, che scorrono d'intorno del bordo e riposano sopra li sbaggi, e cadene delle coperta».

venez. XV pm. MichRodi (*frixetti*); XV ex. RagAntique (*frixety*)

fuso s.m.

fuso (L: c. 46r; F: cc. 19v, 20r, 48r, 74r, 76r, 78v)

* * *

◦ GlossNautique s.v. *fuso dell'ancora* [1607 Crescenzo]

• DizMarina s.v. *fuso*, VocMarina s.v. *fuso*, VocNautico s.v. *fuso*

* * *

Signif. incerto: cilindro, corpo del timone?

L (c. 46r): E vol una g^o più de schatton cha de fuso, stre(n)zi el fu s o i(n) la ttimonera e da li tta(n)tto de pala e un palmo piui.

F (c. 48r): E q(uan)ti pedi volze la timonera ta(n)ti pedi vol esser larga la palla. E sì vorave aniza longa come tuto lo timon. El fu s o e l schatton vol esser partito per mitade.

F (c. 78v): E vole timoni 2 latini e voleno esser longi pedi 12. E vole volzer el fu s o pede .j. ½. E vol de pala pedi 2. E vole tanto de pala q(uan)to de fu s o . E fazando per q(ue)sto modo no(n) falarà.

I riferimenti che traiamo dalla bibliografia indicano soprattutto pezzi legati all'argano o all'ancora (cfr. DizMarina s.v. 'fuso dell'ancora, la sua parte centrale rettilinea', VocMarina s.v. 'pezzo principale dell'argano', VocNautico s.v. 'cilindro dell'argano', GlossNautique s.v. *fuso dell'ancora*). Dai nostri contesti è evidente, però, che il *fuso* si riferisca al timone. In particolare, ipotizziamo che designi il corpo principale del timone stesso, riconducibile alla forma tipica del fuso usato per filare.

venez. XV pm. MichRodi (*fluxo*); XV ex. RagAntique (*fluxo*)

fusta s.f.

fusta (L: cc. 28r, 28v; F: c. 81r); *fuste* (L: c. 55v; F: cc. 73r, 80r)

* * *

◦ GlossNautique s.v. *fusta* [1431 *Viaggi di P. Quirino* (Ramusio 1550)], TLIO s.v. *fusta* ['tipo di imbarcazione': *Lett. comm.*, 1387]

• Bardesono s.v. *fusta*, Boerio s.v. *fusta*, Bustico s.v. *fusto*, DizMarina s.v. *fusta*, VocMarina s.v. *fusta*, VocNautico s.v. *fusta*

* * *

Imbarcazione leggera e veloce, a vela e a remi, simile alla galea sottile ma più piccola.

L (c. 28r): Sé lo(n)ga questa fusta de ba(n)chi 26 da ertto pasa 19.

L (c. 55v): Raxo(n) de fuste di ba(n)chi 10...

F (c. 80r): Sexto de galiote e de fuste che voleno haver questa ragione.

F (c. 81r): Sexto de una fusta de passa .xj.

Il significato metonimico è att. fin dall'it. ant. (cfr. TLIO s.v.). Nei testi del nostro corpus non abbiamo attestazione di *fusta* 'legno', corrispondenza frequente, invece, nel resto del Mediterraneo.

venez.	XV pm. MichRodi (<i>fusta</i>); XV AlgRaxon ('nave, galea leggera': <i>fusta</i>)
Francia med.	Fourquin/Rigaud s.v. <i>fusta</i> , <i>fustis</i> , <i>fuste</i> , <i>futo</i> 1319 1° 'bois (matière)'; 1469 2° 'd'abord nom générique pour désigner des petits bateaux qui se substitue à lignum. Au XV° et XVI° siècles bâtiment à rames de la famille des galères intermédiaire entre la galiotte et le brigantin'; 1547-1550 STO (c. 68: <i>Mais seroit bon y tenir deux fustes de dixsept bancz chescune...</i> [cfr. v. nel gloss.])
cat.	DCVB s.v. <i>fusta</i> 1252 Capmany, <i>Memorias</i> 'matèria dura i fibrosa que forma la major part del tronc i branques dels arbres i arbusts'

galia s.f. ~ DELI 2 s.v. galea

galea (F: cc. 1r, 2v, 3r, 3v, 5r, 5v, 8r, 8v, 9r, 9v, 10v, 11r, 12r, 12v, 13r, 14r, 15r, 15v, 16r, 17v, 18v, 19r, 20r, 24r, 26r, 27r, 30r, 30v, 31r, 32r, 66v, 67r, 73v, 74v, 76r, 76v, 77r, 78r, 78v); *galia* (B: cc. 16v, 17r, 17v; L: cc. 16r, 28v, 42v, 43r, 43v, 44r, 45r, 48v; F: cc. 7v, 8r, 66v, 73r, 73v, 74r, 74v, 75r, 75v, 76r, 76v, 77r, 78r, 78v, 79r, 79v, 80v, 81v, 86v, 87v); *galie* (B: cc. 16v, 17r, 17v; L: cc. 49v, 55v, 56r, 56v; F: cc. 7r, 73r, 75v, 77v, 82r, 87r, 87v, 121r, 121v); *galee* (F: cc. 12r, 28v, 29v); *gallee* (F: c. 29r)

* * *

◦ PanteraGloss s.vv. *galea sottile/galea bastardella/galea quartierata* [1614], TLIO s.v. *galèa 2* [*Ricordo d'imprese pis.*, 1246; *Doc. venez., Deposizione anonima*, 1304 (Stussi 1965)]

• Bardesono s.v. *galea*, Boerio s.v. *galia*, Bustico s.v. *galea*, DizMarina s.v. *galea*, GlossNautique s.v. *galea*, VocMarina s.v. *galera*, VocNautico s.v. *galea*

* * *

Imbarcazione veloce, bassa e stretta, in origine principalmente a remi, utilizzata per scopi militari. In alcune sue tipologie medievali venne attrezzata con uno o due alberi a vela latina e adattata per il trasporto delle merci.

B (c. 16v): Galia granda de Flandra vuol d'alboro pasa 13...

B (c. 17r): Questa sì è la raxion del toçio de ço che vuol j^a. galia armada sotil del cholfo over altra.

B (c. 17r): Ed è da veder e saver a chi volese hordeny che ap(er)tien a galie da marchado, li qual sé questi chomo par qua de soto.

L (c. 43v): Questo sesto sì è d'una galia sottil da apope.

L (c. 44r): In una galia de Fiandra anderà a serarla madieri 240. Inn una galia de Romania anderà a serarla madieri 220.

L (c. 49v): Per galie grose.

L (c. 55v): Rason de barche de galie grose e la vuol e(sser) lo(n)ga pasa 5.

F (c. 1r): Questo serà lo amaistrame(n)to de far una galea del sexto de Fiandra e de far tute le cose pertine(n)te a quella.

F (c. 9v): Questo serà lo fornime(n)to de sartie ch(e) vole la nostra galea de Fiandra per achordar l'arboro grande e lo pizolo...

F (c. 14r): Questo serà lo amaistrame(n)to de far una galea del sexto de Romania, cioè de la Tana...

F (c. 17v): Nui havemo fornita q(ue)sta galea de Romania de legname...

F (c. 28v): Questi son(n)o morelli de le galee sutile.

L'ipotesi etimologica oggi più accreditata sostiene l'origine di *galea* dal greco medievale γαλα 'nave' (cfr. DELI 2 s.v.). Punto di irradiazione sarebbe Bisanzio, da cui il sost. si diffuse a tutto il Mediterraneo occidentale.

In merito alla storia della v. a Venezia, Cortelazzo (1970: s.v. *galia*), fa risalire la prima occorrenze di *galea* al 1097 e di *galia* al 1304 (cfr. TLIO s.v.). Sull'alternanza tra *galea* e *galia* rinviando a Castellani (2000: 167-168), che dimostra come la netta prevalenza di *galea* nei testi latini veneziani del *Dugento* e del Trecento, venga ribaltata a favore di *galia* fin dai primi testi volgari. Castellani spiega l'avvicendamento tra *galea* e *galia* come l'esito della chiusura della *e* in iato, prendendo le distanze dall'ipotesi dei Kahane (1958: 432-433) sulla derivazione di *galia* da una variante γαλία 'nave' documentata fin dal X sec.

Discussa è anche la derivazione tecnica. Alcuni studiosi sostengono la parentela della *galea* con il dromone bizantino (Tangheroni 1996); altri, tra cui Bondioli (2003: 88), preferiscono essere cauti non valutando come prova sufficiente il fatto che le due imbarcazioni dovessero assolvere ai medesimi compiti all'interno delle medesime flotte.

Quel che è certo è che in origine la *galea* era un'imbarcazione dalle dimensioni ridotte, priva di ponte e con un'unica fila di rematori per banda.

Il suo non era certo un ruolo da protagonista nell'ambito del Mediterraneo, fungendo da appoggio e sostegno della flotta bizantina che disponeva di scafi e di armamenti ben più importanti. Tuttavia, proprio queste caratteristiche vennero sfruttate dalle piccole marine italiane che, ancora soggette al dominio dell'impero bizantino, cominciarono ad espandersi. Non potendo disporre di capitali sufficienti per costruire grandi navi, i costruttori amalfitani, pisani e veneziani modificarono e svilupparono quella piccola imbarcazione per i loro traffici. Con l'espandersi dei commerci in tutto il bacino del Mediterraneo, nonché nel Mar Nero, e conseguentemente al declino dell'autorità bizantina in tutta la penisola, la *galea* svolse un compito fondamentale per l'autonomia e l'ascesa delle repubbliche marinare italiane: la nave venne dotata di un ponte e venne poi aggiunta una seconda fila di rematori. Lo sviluppo della velatura latina e l'introduzione della bussola nella navigazione completarono il quadro evolutivo. (Bondioli 2003a: 88)

Nei contesti che abbiamo selezionato sono documentate diverse locuz. che definiscono altrettante tipologie di galee. La distinzione più conosciuta è quella tra *galea sutile* e *galie grose* o *galie da marchado*. Le prime, ben più antiche, usate per scopi bellici, avevano una forma allungata e un movimento veloce grazie alla combinazione della propulsione a remi e a vela. Le seconde, invece, come indica il nome stesso, nacquero come evoluzione delle

prime e furono utilizzate principalmente per il trasporto di merci e persone, avendo uno scafo più largo e capiente e dei bordi più alti.

Le *galie grose* potevano ricevere diverse denominazioni a seconda della rotta commerciale percorsa. L'organizzazione statale veneziana, infatti, non si limitava alla costruzione delle imbarcazioni per il commercio, ma comprendeva anche la loro gestione. Le *galia di Fiandra* e le *galie di Romania* battevano le omonime rotte. La muda di Fiandra aveva come meta la città di Bruges e richiedeva tra i 14 mesi e i 2 anni di traversata (Montemezzo 2013: 58). La muda di Romania, invece, era diretta a Costantinopoli e Tana, nel Mar Nero (Montemezzo 2013: 41).

venez.	XV pm. MichRodi (<i>galia, galie, gallia, gallie</i>), XV ex. RagAntique (<i>galea, galee, galia, galie, gallia, gallie</i>), XV AlgRaxon (<i>gallia</i>)
Francia med.	Fourquin/Rigaud s.v. <i>galea</i> 1154.
cat.	VFarauo s.v. <i>galea</i> (anche s.vv. <i>galea bastarda, galea grossa, galea oberta, galea sotil</i>); 1419 INV1 («Comta dels inventaris de lles .viii. <i>galleres...</i> »); INV2 (c.121r: «Ítem, un artimó de <i>gualea</i> grossa...»; c. 247r: «Primo lo buch de la <i>gualea</i> bastarda appellada Sent Bertran... [...] <i>gualea</i> grosa... [...] <i>gualea</i> sotil...»)

Nelle RagAntique è attestata, tra le altre varianti, anche la *galia bastarda*, mai documentata nei nostri manoscritti. Si tratta di una tipologia di imbarcazione dalle dimensioni intermedie, tra la *galea sottile* e la *galea grossa da mercato*.

galera s.f. ~ DELI 2 s.v. *galea*
galera (F: cc. 2v, 4v, 7v, 31r)

- * * *
- TLIO s.v. *galera* [Jacopo della Lana, *Purg.*, 1324-28]
 - Boerio s.v. *galia*, VocMarina s.v. *galera*, VocNautico s.v. *galea*
- * * *

Lo stesso che → **galia** s.f.²⁴⁹

F (c. 4v): Questo inchoontro serà el chavo de q(ue)sta nostra galera de Fiandra cioè da proda.

F (c. 31r): E vole q(ue)sta n(ost)ra galera sutile ferri 3 del peso de lbr. 400 l'uno.

DELI2 s.v. *galea* attribuisce al tipo *galera* un'origine forse aragonese o catalana, mentre i Kahane (1958: 435-429) registrano le prime att. di *galera* in fonti catalane. Cfr. anche Castellani (2000: 168-169).

venez.	XV pm. MichRodi (<i>galera</i>)
genov.	Aprosio II.I s.v. <i>galera</i> le att. registrate sono tardo cinquecentesche
Francia med.	Fourquin/Rigaud s.v. <i>galera, galero, galère</i> 1477; 1547-50 STO (c. 1v: « il me semble estre grandement duysible à Vostre Treshaulte Maiesté avoir et tenir en ceste mer Mediterraine le nombre de soixante <i>galeres</i> subtiles...»; c. 12v: «Colladures pour la <i>galere</i> pesant ung quintal, qui vault six livres ts»)

²⁴⁹ Abbiamo preferito tenere distinte le entrate [→**galie** s.f.] e [→**galera** s.f.] sulla scorta del confronto con gli altri strumenti lessicografici, cfr. TLIO e VocMarina.

cat.	DCVB s.v. <i>galera</i> Desclot, <i>Crònica</i> ; 1419 INV1 (<i>gallera bastarda, galleres, gualera</i>)
------	--

galiota s.f. ~ Da → **galia** s.f.

galiota (F: c. 80r); *galiote* (F: c. 80r)

* * *

- TLIO s.v. *galeotta* [*Doc. rag., Spese per il nolo e la riparazione di una nave*, 1312-14 [Dotto 2008]]
- Bardesono s.v. *galeotta*, Boerio s.v. *galiota*, Bustico s.v. *galeotta*, DizMarina s.v. *galeotta*, VocMarina s.v. *galiotta*, VocNautico s.v. *galeotta*

* * *

Imbarcazione simile alla galea ma di dimensioni ridotte. Solitamente con un solo albero a vela latina.

F (c. 80r): Sexto de galiote e de fuste che voleno haver questa ragione.

F (c. 80r): Legnami de ogni ragio(n)e per la dita galiota.

F (c. 80r): Et vole per serar lo dito legno de fora maderi 90 del morelo che parerà a chi farà la dita galiota.

Francia med.	Fourquin/Rigaud s.v. <i>galiota, galeota, galiote</i> 1323 'petit navire de la famille des galères, en général non ponté à une seule rame per banc'
cat.	DCVB s.v. <i>galiot, galeot</i> Jaume I, <i>Crònica</i> ; 1419 INV1 (<i>galiota</i>)

gàlipo s.m.

galipo (B: c. 17v)

* * *

- PanteraGloss s.v. *garbo* [1614]
- DizMarina s.v. *galibo*, VocNautico s.v. *garbo*

* * *

Modello per la costruzione. Lo stesso che → **sesto** s.m.

B (c. 17v): P(er) questa raxio[n] chomo apar, te voio amaistrar p(er) che muodo se pò far .ja. nave piçiola d'un galipo d'una nave gra(n)da che fose bona.

Seguendo questa regola così come è, ti voglio insegnare in che modo ricalibrare una nave piccola dalla sagoma di una grande che sia ben fatta.

Att. unica nel corpus. *Galipo* è termine tipico del vocabolario costruttivo genov. (cfr. DizMarina s.v.) e genericamente tirrenica per indicare l'oggetto che invece a Venezia prende il nome di *sesto*. Si tratta del principale sistema di progettazione dello scafo usato nei cantieri mediterranei: una sagoma lignea che, attraverso rotazioni e scorrimenti guidati dai segni marcati sulla sua superficie, permette di disegnare le ordinate [→ **chorba** s.f.].

genov.	Aprosio s.v. <i>garibo</i> 1552-1585 'sagomatura di forme del legname per la costruzione di navi, procurata sul vivo durante la crescita delle piante'
cat.	DCVB s.v. <i>gàlib</i> 1467 'contorn del motlle o patró que serveix per a assenyalar una peça de construcció d'un vaixell, especialment una quaderna'; VFaraudo s.v. <i>galip</i> : 'mar. Model per a la construcció d'un

Galipo non è att. nei testi d'archivio genovesi da noi analizzati, fatto singolare ma comprensibile se si pensa che si tratta di inventari e che il *galipo* era invece uno strumento per la costruzione, impiegato esclusivamente nei cantieri.

Di etimo incerto. Alessio (cfr. DEI s.v. *garbo* 'figura, forma. Sagoma dello scafo'), rifiutando come foneticamente insufficiente una proposta da un got. **garwi* 'preparazione' (cfr. REW 3695), propone invece l'arabo *qālib*, da cui anche l'it. *calibro*.

gindazo s.m. ~ DEI s.v. *ghindare*

gindaço (B: c. 47v); *gindazo* (L: c. 56r; F: c. 90r); *guindaço* (B: c. 47v), *sguindaço* (B c. 47v), *sguindazo* (F cc. 39v, 43r)

* * *

• Bardesono s.v. *ghindazzo* 'il paranco su cui si forza per ghindare un albero di gabbia', Boerio s.v. *ghindazzo* 'cavo che serve a ghindare la vela', Bustico s.v. *ghindazzo* [> *drizza*], DizMarina s.v. *ghindazzo*, GlossNautique s.v. *ghinda*, VocMarina s.v. *ghindazzo* 'cavo che serve per ghindare gli alberi di gabbia', VocNautico s.v. *ghindare*

* * *

1 Canapo per alzare l'albero.

B (c. 47v): Se tu vuos saver ço che tu vuos de s gu i n d a ç o , lo to gu i n d a ç o vuol eser e vuol çençer tanto quanto fa lo to alboro sovra le planede e aver belo gi n d a ç o e vuole-se partir senpre p(er) quarto.

L (c. 56r): El gi (n) d a z o vol e(sser) longo tta(n)tti mezi piè quantti pasa xé l'alboro da chovertta i(n) su.

Il ghindazzo deve essere lungo tanti mezzi piedi quanti passi è alto l'albero misurandolo dalla coperta in su.

F (c. 43r): E q(ue)sta sî è la raxon del s gu i n d a z o lo quale vole esser longo ta(n)ti mezi pedi qua(n)te passa l'arbore è longo da la choverta in su...

2 Signif. incerto: paranco, apparecchio destinato al sollevamento di carichi, come la vela?

F (c. 39v): E vole ma(n)ti tanto longi q(uan)to è tuto lo arbore da le pianede in su cioè 2 volte, serave passa 30 l'uno. Serano tuti dui passa 60 e vegnirà intorno el s gu i n d a z o ½ volta.

F (c. 90r): E insirà-te mezo pè per passo e vegnirà-te li toi manti meza volta intorno el gi n d a z o e sî starà b(e)n.

Concordiamo con la bibliografia sul fatto che *gindazo* debba designare un cavo usato per 'alzare un albero o una vela', dal verbo *ghindar* (cfr. Boerio s.v.). Dai contesti del corpus immaginiamo però che l'uso del *ghindazzo* vada esteso a tutti gli alberi e non sono solo a quelli di gabbia (come in Bardesono e VocMarina s.vv.) mai esplicitamente citati nei nostri manoscritti.

Non del tutto chiara, invece, l'interpretazione del significato 2. L'attribuzione semantica può però avvalersi dell'appoggio di Bellabarba (1988: 230), secondo il quale «the sguindazo was a windlass as it lends itself better, as far ad we can tell, to exerting an equal force on two ropes simultaneously».

venez.	XV pm. MichRodi (<i>squindazo</i>)
Francia med.	Fourquin/Rigaud s.v. <i>quindal</i> , <i>quindas</i> 1498 'guindeau, sorte de cabestan horizontal' Fourquin/Rigaud s.v. <i>quindar</i> , <i>quinder</i> , <i>quinda</i> 1419 'hisser une antenne ou un mât'

GIOGO > **zovo** s.m.

giron s.m.

giron (L: c. 42r).

* * *

Signif. incerto: spazio tra la corsia e la banda?

* * *

L (c. 42r): À de giron piè 7 men .j. z^c misura(n)do da l'oro de fuora de la qursia e a l'oro de(n)ttro de la ba(n)da. E tta(n)tto à de giron a proda e tta(n)tto a pope.

Il contesto è tratto da una sezione che comprende la descrizione di una fusta [→ **fusta** s.f.]. Trattandosi delle uniche att. nel corpus, è lecito pensare che il vocabolo sia collegato in modo particolare a questa tipologia di imbarcazione.

Lane (1925: 147), che prima di noi trascrive il manoscritto L, nella traduzione all'inglese con cui accompagna il testo, parafrasa il passo nel modo che segue: *She [the corsia] has 7 ft. minus 1/3 of giron measuring from the outer side of the corsia to the inner side of the banda and the same amount of giron forward an aft.* E in una nota a piè della stessa pagina specifica:

The giron was clearly the space between the corsia and the banda and was the same for the whole lenght.

Segnaliamo l'ambiguità con l'omonimo *girone* 'impugnatura del remo', in questo glossario → **ziron** s.m.

GIRONE > **ziron** s.m.

glava s.f. ~ DEI s.v. *giava*.

glava (B: c. 17r)

* * *

• Boerio s.v. *giava*, DizMarina s.v. *giava* 'magazzino della galea', GDLI s.v. *giava*, GlossNautique s.vv. *giava/glava*, VocNautico s.v. *glava*

* * *

Camera che fungeva da dispensa.

B (c. 17r): Ite(m) de' aver de glava de meço p(er) poer meter la vianda de la çurma .ij.

La v. è attestata in uno statuto veneziano del 1255 («pro *glaua* ab arbore de medio»), cfr. Cortelazzo (1970: 102), con il significato di 'spazio di una imbarcazione da lasciare obbligatoriamente libero'. Solo a partire dalla fine del XV sec. *glava* acquisisce il signif. che anche qui le attribuiamo e che le assegna la maggior parte della bibliografia. Il manoscritto B è datato alla prima metà del XV sec., fatto che lo retrodaterebbe di qualche decennio.

La specificazione *de meço* aggiunta alla v., indica probabilmente la posizione che il magazzino aveva sottocoperta.

gola s.f.

gola (F: cc. 19v, 30r, 33r)

* * *
• DizMarina s.v. *gola*, VocNautico s.v. *gola*

* * *

Signif. incerto: parte del timone?

F (c. 19v): Vole timoni 2 latini longi pedi ***. Voleno esser grossi a la *gola* pedi ***. Et voleno esser larghi in pala pedi ***.

F (c. 30r): E vole timoni 2 latini longhi pedi ***. Vol esser el sea(n)to pedi ***. Vol volzer la *gola* pedi ***. Vol esser larga la pala pedi.

F (c. 33r): E vole esser el timon de q(ue)sta nostra nave el terzo de ciò ch(e) è la longeza de la cholumba. Serà adoncha passa 4, el schaton serà passa 2, el fuso passa 2 e de volzer la *gola* pedi .j. per passo de la longeza del timon. Serà adoncha pedi 4.

L'entrata è registrata in molti strumenti ma raramente il signif. fa riferimento al timone, come accade, invece, nel nostro corpus. Solo VocNautico s.v. propone un significato compatibile: 'g. del timone, il foro attraverso cui passavano i vecchi timoni latini'. In tutti i capoversi che documentano *gola*, in effetti, si descrivono dei timoni latini (c. 19v: galea di Romania; c. 30r: galea sottil; c. 33r: nave latina); ma ci pare, nonostante ciò, che il sost. si riferisca più ad una parte costitutiva del timone stesso che al foro su cui è fissato. Sosteniamo questa ipotesi dal momento che, negli esempi, *gola* è citata sempre in periodi che forniscono le misure che il timone deve avere in relazione alle singole parti che lo compongono (*voleno esser grossi a la gola pedi...; vol volzer la gola pedi...*).

venez. XV pm. MichRodi (*gola, golla*); XVex. RagAntique (p. 187: «Largo el sspiron de bocha in ne la *gola* zenza la tapa mezo pe' e I deo e à de tapa 3 adea») || anche lo *spiron* [→ **spiron** s.m.] ha una *gola*

gòmene s.f.pl. ~ DELI 2 s.v. *gomena*

gomene (B: cc. 16v, 42v, 43v, 44r, 44v, 45r, 45v, 46r, 46v, 47r; F: cc. 9v, 19r, 31r, 35v, 51r, 61r, 79r, 79v, 92v, 94r, 95v, 96v, 98r, 99v)

* * *

◦ PanteraGloss s.v. *gumena* [1614], TLIO s.v. *gòmena* [*Compasso de navegare*, 1296 (Debanne 2011)]

• Bardesono s.v. *gòmena*, Boerio s.v. *gomena*, Bustico s.v. *gomena*, DizMarina s.v. *gomena*, GlossNautique s.v. *gomena*, VocMarina s.v. *gomona*, VocNautico s.v. *gomena*

* * *

Grosso canapo torticcio usato per diversi scopi.

B (c. 16v): Vol *gomene* 2 de pasa 60 l'una, de fili 30 p(er) no(n)bolo.

B (c. 43v): Vorà de *gomene de p(ro)da* pasa 170 de fily 36 p(er) no(n)bolo. Peserà queste 2 *gomene* l. 736.

B (c. 44r): Vole peçe 2 de *gomene de meço* de pasa 110 l'una, de l. 2 lo paso, de fili 24 p(er) no(n)bolo.

F (c. 9v): Vole *gomene* 2 de passa 70 l'una, de' pesar el passo lbr. 4.

F (c. 92v): Et menali de popesi e chargiera e maistre de brando e zenture e cavi de masenete e briolini e gome e de mezo peze 24 de passa 60 l'una de lbr. 2 onze 3 el passo.

La derivazione di *gomena* da (σχουία) ἠγούμενα è ben argomentata da Arrigo Castellani (2000: 172):

[Il vocabolo] si diffonde in Occidente nel periodo del massimo splendore dell'impero d'Oriente, il VI secolo; a Genova e in Toscana si mantiene pressoché intatto durante tutto il medioevo, salvo per il cambiamento dell'inconsueto iniziale nel frequentissimo a- (il passaggio di e postonica a i in Toscana è dovuto a una norma fonetica locale); in Provenza e Catalogna perde la vocale iniziale, che - se già divenuta a - viene attribuita all'articolo; nell'Esarcato partecipa al fenomeno per cui u tonica s'apre in o dinanzi a nasale - e la forma risultante, aferetica o non aferetica che fosse, si trasmette a Venezia, dove compare senza vocale iniziale già nel primo Dugenta. In tempi relativamente recenti, infine, il veneziano (ed emiliano) *gomena* o *gomona* è accolto nella lingua nazionale.

La bibliografia attribuisce quasi unanimemente a *gòmena* il significato di 'corda per l'ancora'. Dai contesti del corpus traiamo informazioni sulla sua lunghezza, solitamente tra i 60 e 70 passi equivalenti a 104 e i 120 metri circa, e sul suo uso. Ipotizziamo che le *gomene* potessero essere utilizzate anche per scopi diversi dall'ormeggio per il fatto che le att. della voce compaiono spesso in sezioni dedicate alle sartie per gli alberi.

venez.	XV pm. MichRodi (<i>gomene</i>); XVex. RagAntique (<i>gomena, gomene</i>)
genov.	1351 Reg. 690 (<i>agumena nova/ a. plana/ a. tortizia, torticia/ a. vega, vegia</i>); 1377 Reg. 713 (<i>a. ihana</i>)
Francia med.	Fourquin/Rigaud s.v. <i>gumena, gumo</i> 1248 'cable d'ancre'; 1547-1550 STO (cc. 16, 37, 65: «Seroit bon redresser à Marseille l'arcenal qui est ia fait en partie, tant pour y faire les galeres que pour besongner de toutes les choses appartenantes à icelles galeres, comme des arbres, antennes, sarcye, rames, <i>gumenes...</i> »)[cfr. v. nel gloss.]]
cat.	DCVB s.v. <i>gúmena</i> Desclot <i>Crònica</i> ; 1419 INV1 (<i>g. plana, g. tortiça/ tortisa/ tortissa</i>).

In molte delle aree mediterranee indagate, le *gomene* sono descritte con aggettivi come *piane* e *torticce*, che indicano il modo in cui venivano lavorate ed intrecciate: con dei legnoli, le prime, con dei cavi piani, le seconde. Il secondo aggettivo diventa spesso nel nostro corpus un sost., cfr. → **tortize** s.f.pl.

gòndola s.f. ~ DE LI 2 s.v. *gondola*

gondola (F: cc. 33v, 37v); *gondole* (F: c. 33v)

* * *

- TLIO s.v. *gondola* [Fr. Da Barberino, *Doc. Am.*, 1314; *Zibaldone da Canal*, 1310/30 (Stussi 1967)]
- Bardesono s.v. *gondola*, Boerio s.v. *gondola*, Bustico s.v. *gondola*, DizMarina s.v. *gondola* 'bastimento in servizio delle navi più grandi', GlossNautique s.v. *gondola*, VocMarina s.v. *gondola*, VocNautico s.v. *gondola*

* * *

Barca di piccole dimensioni, sottile e leggera, usata dalle galee come imbarcazione ausiliaria.

F (c. 33v): E vole q(ue)sta n(ost)ra nave batelli 2 e gondole .j. [...] La gondola vole esser lo(n)ga ta(n)ti pedi q(uan)ti è la bocha, cioè 24.

F (C. 37v): E la gondola de q(ue)sta nostra chocha vole esser longa pedi 24.

Cortelazzo (1970: s.v. *gondola*) registra la prima att. di *gondola* al 1094 in un testo latino venez., la seconda al 1299, dove la v. ha il signif. di 'imbarcazione di bordo', documentato anche nel nostro corpus.

Sosteniamo la proposta etimologica di Castellani (2000: 183), che confuta l'ipotesi secondo cui *gondola* sarebbe la variante di *condùra* dal gr. *χοντούρα*, forma documentata nei testi latini venez. dal 1278, proponendo invece di partire dal greco *χόνδυ* originariamente 'vaso da bere':

come in altri casi il nome d'un recipiente può esser diventato il nome d'un'imbarcazione. La g iniziale in corrispondenza di k- è normale nei prestiti latini dal greco (governare ecc.). Un lat. volg. *GONDULU (diminutivo *<GONDULU, divenuto *GONDA (diminutivo *<GONDULA) per associazione con BARCA, NAUCULA e simili, conviene perfettamente al veneziano, genovese e pisano medievale *gondola* 'barca snella' la sola che fosse adatta alla galea come scialuppa di bordo, e quella che, quando si parlava dell'equipaggiamento delle navi maggiori, era indicata anche come "barcheta".

venez.	XV pm. MichRodi (<i>gondola, gondulla</i>)
genov.	Aprosio II.I s.v. <i>gundura</i> : 'scialuppa, gondola' att. non datata.
Francia med.	Fourquin/Rigaud s.v. <i>gondola</i> 1253 'gondole, petite embarcation'

gordili s.m.pl.

gorde li (F: c. 40v); *gordelli* (F: cc. 35r, 40v); *gordili* (B: c. 44v; F: cc. 94r, 95v, 97r); *gordily* (B: c. 45v)

* * *

• DizMarina s.v. *cordino* 'nelle galee, cavo guarnito a metà della ralinga poppiera di ciascuna vela, per tirarla a bordo quando si ammainava', GlossNautique s.vv. *gourdin 1/cordino*

* * *

Cavi per la manovra della vela.

B (c. 45v): Vol peça .ja. d'ançolo e de gordily e p(er) tie(n)teben de p(ro)da de pasa 80, de fily 16 p(er) no(n)bolo.

F (c. 35r): Vole legname d'arborio da proda bolgare 5, bigote 4, miniselli 25. Le 2 bigote al cholo el le 2 per respecto. Taglia .j. de gordelli per la schala per passo schalini 4.

F (c. 40v): E vole taglie 2 de braza de raglio .j. simele. Ite(m) 2 de stinchi de raglio .j. simele. Ite(m) taglie 4 de schotine e de gordelli de un raglio e bigote 2 per li gorde li.

Da ricondurre probabilmente al tipo "cordino", cfr. PanteraGloss s.v. 'è la fune che si attacca alla metà del filo della vela perché la tiri nella galea' oppure VocNautico s.v. *cordino* 'imbroglio della vela latina'.

venez.	XV pm. MichRodi (<i>gordilli</i>)
--------	-------------------------------------

Francia med.	Fourquin/Rigaud s.v. <i>gordin, gordinum</i> 1298 'fili servant à carguer une voile latine'; 1547-1550 STO (cc.12, 15v: «Et pour garnir lesdictes tendes pour megenins et <i>gordins</i> , fault ung cap pesant ung quintal, qui vault six livres ts.» [cfr. v. nel gloss.; tra i signif. registrati quello documentato in STO è 'cordage servant à tirer la voile en dedans de la galère']
cat.	<i>gordins</i> : s.v. DCVB 1331 Capmany Mem. 'cordes o caps que sostenien les portes de l'artilleria'; 1455-1471 INV3 c. 48r: «Íte(m) los <i>gordins</i> no(us) fornits ales scotines».

gotton s.m. ~ DELI 2 s.v. *cotone*

gotton (L: c. 15r); *gotom* (F: c. 58r)

* * *

◦ TLIO s.v. *cotone* [*Doc. sen.*, 1281-82; *Zibaldone da Canal*, 1310/30 (Stussi 1967)]

• Boerio s.v. *goton*

* * *

Cotone.

L (c. 15r): E le bonette ttagiale p(er) raso(n) del ttajo e rasonase che i(n) oni vela quadra el vaga chanevazo braza 28 i(n) zò p(er) peza de *gotton* gra(n)de.

F (c. 58r): Poniamo ch(e) l'habie ferse 50. Et fa longa p(er) brio passa 10, fa 50 fiate 10 fa 500 p(er) cadaun centenaro vole passa .xi. de *gotom*.

gua s.f. ~ Dal lat. CUBITUM

gua (F: cc. 120v, 121r)

* * *

• GDLI s.v. *gòa*, GlossNautique s.v. *goa*

* * *

Misura di lunghezza pari a 0,744 m (Martini 1883).

F (c. 120v): Questa sì è una bella ragio(n)e de vele da *gua* 15 fin a *gua* 45.

genov.	Apro시오 II.I s.v. <i>goa</i> '(mar.) braccio, misura di lunghezza, pari a tre palmi genovesi' att. non datate
Francia med.	Fourquin/Rigaud s.v. <i>goa, goza</i> 1248 'mesure de longueur utilisée dans la construction navale à Marseille valant trois pan (0,755 m)'
cat.	1441 INV2 (c. 39r: «Ítem, una altra boneta de .xxxxiiii. vessos e .iiii. <i>gues</i> de cahuta... Ítem, .vii. triquet de .x. vessors e .viii. <i>gues</i> d(e) cahuta...») più che per fornire misure costruttive, dagli ess. cogliamo che la <i>gua</i> fosse usata soprattutto per la misura dei tessuti e delle vele. DCVB registra la v. ('mesura de longitud equivalent a quatre pams, que s'empra per a midar embarcacions') ma senza att. antiche

gratili s.m. ~ DEI s.v. *gratile*

gratili (F: c. 93v); *gratili* (B: cc. 18v, 19r; F: cc. 20v, 21r, 22r, 45r, 46r, 46v, 56r, 61r, 62r, 68r, 104r, 104v, 106r, 106v, 108v, 109r, 113r, 115r, 117r, 119r, 119v, 120r); *gratili* (F: cc. 55v, 92r, 92v, 93v, 95r, 98r, 99r)

* * *

- PanteraGloss s.v. *gratillo* [‘è una fune che si mette all’orlo inferiore della vela per fortezza’ 1614]
- Bardesono s.v. *gratile*, Bustico s.v. *gratile*, DizMarina s.v. *gratile* ‘cavo che si cuce in giro agli orli della vela o delle tende, per accrescerne la resistenza. Significa non soltanto il cavo in sé stesso considerato, ma anche quella parte della vela da esso costituito dopo che è stato guarnito. Anche ralinga’, GlossNautique s.v. *gratil*, VocMarina s.v. *gratile*, VocNautico s.v. *gratile*

* * *

Signif. incerto: cavo che orla la vela nel suo lato inferiore. Anche lato della vela?

B (c. 18v): E tute vele che se taia, sì grande chomo piçiole, a meço drapo e a terço drapo e a tuto drapo, da orlo o da g r a t i l , tuta fiada cho(n) drapo.

B (c. 19r): [...] e tuta fiada se vuol taiar terço drapo dalo g r a t i l . E vuol pesar la so serçena l. 57.

F (c. 20v): Tute le velle sì grande come pichole da tuti li tagli de le velle, tu dei insir fora a tuto pan(n)o e da g r a t i l sempre a terzo panno.

F (c. 68r): Volendo sapere q(uan)to vole de filo una vela e de g r a t i l , sapi ch(e) zeschaduna vela vole pede mezo per passo de più de q(ue)llo l’ha d’anten(n)al. Veramente una mezana ch(e) vol esser rotunda, vol tanto da fil qua(n)to d’anten(n)al. Vol de g r a t i l pede .j. per passo meno de q(ue)llo è l’anten(n)al.

F (c. 104v): E poi arma la tua vela in antenal dui pedi men de ciò ch(e) è l’anten(n)a che serà passa 15 pedi 3 un per ladi. E se tu la voi armar in lo g r a t i l da basso, armala passa 15 pedi 2 imp(er)ciò che la te crescerà 3 pedi per lo tirar de le scote.

Di etimo sconosciuto.

venez.	XV pm. MichRodi (<i>gratel, gratil</i>), 1444-1445 RaxMarineri (<i>gratil</i>); XVex. RagAntique (<i>gratil, gratili</i>)
Francia med.	Fourquin/Rigaud s.v. <i>gratil, gratillus</i> 1318 ‘à l’origine ralingue d’une voile latine puis désignera ultérieurement uniquement la bordure’
cat.	1438 INV2 (c. 2v: «Ítem, un <i>gratill</i> per lo cap... un <i>gratill</i> per lo artimó... un <i>gratill</i> per la mijana...») DCVB registra la v. (cfr. s.v. <i>gratil</i> ‘vora de la vela, reforçada per un doblec o per una corda, i guarnida de cordetes i filets per a enganxar-se a la verga’) ma senza att. antiche

gripia s.f. ~ DEI s.v. *grippia*

gripia (F: cc. 48v, 51r); *gripie* (B: cc. 16r, 16v, 17v, 43v, 44v, 45r, 46r, 46v; F: cc. 9v, 30v, 42r, 62v, 66v)

* * *

- PanteraGloss s.v. *grippa*
- Bardesono s.v. *grippia*, Boerio s.v. *gripia*, Bustico s.v. *grippia*, DizMarina s.v. *grippia*, GlossNautique s.v. *grippa2*, VocMarina s.v. *grippia*, VocNautico s.v. *grippia*

* * *

Cavo legato con una estremità all’ancora con l’altra al gavittello.

B (c. 16v): Vol gripie 5 de pasa 80 l’una, de fili 36 p(er) nonbolo, de l. 3 p(er) paso.

B (c. 45r): Vol gripie 5 de pasa 60 l’una, averà fili 42 p(er) nonbolo. Peserà lo paso l. 3.

F (c. 30v): Vole gripie 4 de passa 50 l’una, de’ pesar el passo lbr. 3.

F (c. 66v): Vole chanevi 5 de passa 70 l’uno e vol pesar lbr. 580. Vol gripie 5 lo(n)ge passa 7 l’una e lbr. 210. Vole chanevo .j. de passa 16 per far li manti e prodani de lbr. 40.

Cfr. il Corpus Ovi per la prima att. di *gripia* a Venezia in *Doc. venez., Contratto per armamento e noleggio di una galea*, 1311 (Stussi 1965).

Di etimo incerto, secondo DEI s.v. da **cryp(p)ia* per *cryphia*, dal grec. *kry'phios* 'nascosto'.

venez.	XV pm. MichRodi (<i>gripia, gripie</i>); XVex. RagAntique (<i>gropie, gripie</i>)
genov.	1351 Reg. 690 (<i>gropia</i>); 1390 Reg. 729 (<i>grupia</i>)
Francia med.	Fourquin/Rigaud s.v. 1248 <i>gropial, grupia</i> s.v. 'orin d'ancre' non chiaro il rapporto con le forme del tipo <i>cruopial, croupière</i> per 'corde d'ormeggio' da <i>croupe</i> 'derrière' (TLG s.v. <i>groupil</i>) ricondotte ad una base germanica <i>kruppa</i> (REW 4789) e <i>cruppa</i> 'grossa corda' (REW 2344)

gripiali s.m. ~ Da → **gripia** s.f.?

gripiali (F: cc. 94v, 95v, 97r, 98r, 99v)

* * *

◦ PanteraGloss s.v. *gavitello* [1614]

• Bustico s.v. *grippiale*, DizMarina s.v. *grippiale* 'il galleggiante della grippia', GlossNautique s.v. *gripial*, VocNautico s.v. *grippiale*

* * *

Signif. incerto: *gavitello*, boa dell'ancora o lo stesso che → **gripia** s.f.?

F (c. 97r): Peze 2 de *gripiali* de passa 60 l'una de lbr. 4 el passo. Imboiadure de anten(n)a peze 2 de passa 40 l'una de lbr. 3 el passo in q(ua)rto.

F (c. 99v): *Gripiali* peze 3 de passa 60 l'una de lbr. 4 ½ el passo in terzo. Scote peza .j. de passa 50 de lbr. 6 el passo in quarto.

Cfr. Corpus Ovi per la prima att. di *gripiali* a Venezia in *Doc. venez., Contratto per armamento e noleggio di una galea*, 1311 (Stussi 1965).

L'intera bibliografia è concorde nell'attribuire a *gripiale* il significato di 'gavitello, rudimentale boa dell'ancora che serviva per identificarne la posizione'. Dall'interpretazione dei contesti, l'oggetto designato sembra essere piuttosto un canapo; vengono fornite, infatti, indicazioni sulla sua lunghezza, pari a 60 passi. Non chiara, a questo punto, la differenza con la → **gripia** s.f.

venez.	XV pm. MichRodi (<i>cripiali</i>)
Francia med.	Fourquin/Rigaud s.v. <i>gropial, grupia</i> 1248 'orin d'ancre'
cat.	DCVB s.v. <i>gropial, grupial Consolat</i> 'corda gruixuda per a lligar i transportar càrregues' «La corona de l'arbe per l'extrem inferior anava subjecta al guinal, el qual per mitjà d'una talla era tribat pels grupials de coll o de collar» (Garcia/Coll 1994)

guveto s.m. ~ DELI 2 s.v. *cubito*

govi (L: cc. 15r, 49r), *guveto* (B: c. 20r)

* * *

◦ TLIO s.v. *cùbito 1* [*St. de Troia e de Roma Amb.*, 1252/58; *San Brendano ven.*, XIV]

• Boerio s.v., VocNautico s.vv. *cubito/gomito/govo*

* * *

Misura di lunghezza che corrisponde al *cubito*, equivalente a circa 44 cm.

B (c. 20r): E de' saver che tu die piar .j^o. guveto e trarlo de la largeça del drapo, e quante pasa serà p(er) antenal tu die meter p(er) ogni pasa 2, ponto .j^o. e p(er) chadaun ponto 3 ferse. E quando tu y(n)seràs fin a la bugna de la volta de la fersa de meço de lo briolo e va p(er) lo cho(n)trario de lo to guveto i(n)fin a l'altra bugna.

L (c. 15r): Uno paso sì xé govi e palmi.

L (c. 49r): Ado(n)cha in 20 di l'a(n)derà un brazo e puo' dirà l'è alto govi 50 p(er) 30, molttipichemu vi(n)tti via 50 fa 1000.

Forme per "gomito" derivate dal sost. dotto *cubito*. Il *cubito* era un'antica misura di lunghezza calcolata dal gomito all'apice del dito medio, da cui le forme dialettali registrate nel corpus (cfr. DEI s.v.).

impegolar v. ~ Da → **pégola** s.f.

impegolar (F: c. 73v); *inpegolar* (F: c. 76r); *pegolar* (F c. 8r)

* * *

◦ TLIO s.v. *impegolare* [*Doc. venez., Contratto per armamento e noleggio di una galea*, 1311 (Stussi 1965)]

• Boerio s.v. *impegolar*, DizMarina s.v. *impegolar*, VocMarina s.v. *impeciare*, VocNautico s.v. *impegolare*

* * *

Ricoprire di pece le tavole di uno scafo per impermeabilizzarlo; calafatare.

F (c. 8r): E vole chalfai 1300 per forar e chalchar e pegolar.

F (c. 73v): Anchora andarà opere 1300 de chalafati per far fichar e chalchar e impegolar la dita galia.

F (c. 76r): E vole opere 1100 de chalafadi per forar e fichar e chalchar e inpegolar.

venez.	XV ex. RagAntique (p. 10: <i>fichar, chalchar et impegolar la ditta gallia</i> ; p. 14: <i>fichar e chalchar et inpegolar ladita gallia</i> ; p. 19: <i>per fichar, chalchar e inpegollar</i>).
--------	--

inbanchar v. ~ Da → **bancho** s.m.

inbancha (F: c. 2v, 83v); *inbanchar* (L: c. 43r); *inbanchare* (F: c. 15v)

* * *

• DizMarina s.v. *inbanicare*, VocNautico s.v. *inbanicare*

* * *

Fornire un'imbarcazione dei banchi.

L (c. 43r): E chi vuol i(n)banchar metta la ttrizuola su el charmo postizo...

Cfr. DEI s.v. *inbanicare* 'mettere i banchi ad un bastimento a remi', con att. dal XVI sec., che le occorrenze di L consentono di retrodatare di un secolo.

venez.	XV pm. MichRodi (<i>inbancha, inbanchar</i>)
Francia med.	Fourquin/Rigaud s.v. <i>enbanicare, inbanicare</i> 1373 'mettre des bancs à una galère'
cat.	1419 INV1 (c.78r: «Primo fou stimat lo buch de la gallera <i>enbanicat</i> , entaulat, fornit ab sos timons latins e bayonesos...»; c. 43r: «Primo, lo

inboial s.m.

himboinali (F: c. 63r); *inbogial* (F: c. 47v); *inboial* (B: c. 46v); *inboialy* (B: c. 44r, 45r, 45v, 46r)

* * *

• Bardesono s.v. *imbroglio* 'ognuna di quelle corde attaccate alle vele e che si tirano dal basso per chiuderle rapidamente e sottrarle all'azione del vento', Boerio s.v. *imbogio*, Bustico s.v. *imbrogli*, DizMarina s.v. *imbroglio* 'cavo semplice o ghia, attaccato alle ralinghe delle vele per avvilupparle e raccogliere nei propri pennoni', GlossNautique s.v. *imbogli* 'cargues du car', VocNautico s.v. *imbrogli*

* * *

Signif. incerto: ciascuno dei cavi che nelle manovre correnti serve ad avviluppare rapidamente le vele?

B (c. 44r): Vol peça .j^a. p(er) far inboialy da l'antena de proda e de meço de pasa 60. Vuol pesar l.3 p(er) paso e averà fili 36 p(er) nonbolo.

B (c. 46v): Vol peça .j^a. de inboial de p(ro)da e de meço de pasa 54 de l. 3[÷] e de' eser de no(n)boly 4.

F (c. 47v): Per q(ue)sta sì fata raxon se taglia rixe de anten(n)a e inbogial per ligar la dita [*antena*].

F (c. 63r): Vol curcoma una de passa 60 de fili 30 p(er) no(n)bolo p(er) himboinali de l'antena et p(er) orza.

La def. è ripresa dalla v. *imbroglio* in CapulliGloss. Le att. del corpus sono sempre accompagnate da indicazioni di lunghezza e, riguardo la loro funzionalità, viene detto che si usano per legare. Non sosteniamo, quindi, il signif. di GlossNautique s.v. *imboglio* «pour *invoglio*, toile vieille dont on se sert pour fourrer les cordages», ma pensiamo piuttosto che l'*inboial* sia una cima.

Non del tutto pacifica la corrispondenza tra il venez. *inboial* e l'it. *imboglio*, probabilmente sostantivo a suffisso zero da *involgere*, 'avvolgere, arrotolare' (GDLI s.v. *involgere*), quindi *imboglio*, con un fenomeno di betacismo, e poi *imbogio* (cfr. anche Boerio s.v.). Per giustificare la forma del corpus dobbiamo postulare, infine, un caso di suffissazione in -ALE(M).

Cfr. →**briol** s.m., rispetto al quale non sono del tutto chiare le relazioni formali e semantiche.

venez. XV pm. MichRodi (*bogial*)

inboiadura s.f. ~ Da → **inboial** s.m.

inboiadure (F: c. 97r); *inboiadura* (F: cc. 74v, 77r, 94v, 96r).

* * *

Signif. incerto: legatura, congiungimento dell'antenna?

F (c. 74v): E vole per palombere 2 e per messetarie per la barcha et inboiadura de antenna e strope per le braza vol esser 140 de lbr. *** el passo.

F (c. 94v): Inboiadura de anten(n)a peze 2 de passa 50 l'una de lbr. 3 el passo in q(ua)rto e farà 4 ingenadure de anten(n)a.

F (c. 97r): Imboiadure de anten(n)a peze 2 de passa 40 l'una de lbr. 3 el passo in q(ua)rto.

inboiar v.

inboiar (F: cc. 96r, 100r); *inboiar* (F: c. 94v); *inboiare* (F: c. 98v); *inboiarly* (B: c. 41v)

* * *

Signif. incerto: avvolgere?

B (c. 41v): Mo sapi che quanti palmy volçerà la toa antena, chota(n)ty piè volçerà i(n)chavalchada. E p(er) questo modo pora' saver quel tu vos de rise ad inboiarly p(er) ligar le toe antene.

F (c. 94v): Sartia vecchia per inboiar l'arboro. Una tortiza vecchia per inboiar l'arboro e far aneli de le ancore de lbr. 11 fin 12 el passo. Pesarà cercha lbr. 1000.

F (c. 96r): Sartia vecchia tortiza .j. per inboiar l'arboro e far aneli de le ancore de lbr. 9 fin 10 el passo, serà circa lbr. 800.

Cfr. GDLI s.v. *invogliere*, 'avvolgere, arrotolare' o VocNautico s.v. *imbrogliare* 'una vela, raccoglierla con gli imbrogli', il secondo non del tutto calzante dal momento che i rif. nel corpus sono tutti all'albero e all'antenna più che alla vela.

venez.	XVex. RagAntique (p. 100: «Sartia vecchia per <i>inboiar</i> l'alboro e aneli de le ancore de libre 8 el paso»)
--------	---

inchadenada agg. ~ Da → **chadena** s.f.

inchadenada (L: c. 55v)

* * *

Fornita di catene, ovvero di contrafforti che sostengono la coperta.

L (c. 55v): E i(n)chadenada piè 10 e q.

L'att. è unica. Il contesto è estratto da un paragrafo in cui si danno le misure base di una nave di 700 botti. Riteniamo verosimile, pertanto, che la v. sia derivata di → **chadena** s.f., e faccia parte del lessico costruttivo.

inchassadori s.m.pl. ~ Da → **casadori** s.m.pl.?

incassadori (F: c. 66v); *inchassadori* (F: c. 19v)

* * *

• DizMarina s.v. *incassare* 'mettere a posto nella sua cassa o scassa il piede dell'albero o fermarvelo'

* * *

Signif. incerto: fune per incassare l'albero?

F (c. 19v): Menaor per anize de passa 120, de' pesar el passo lbr. *** e de q(ue)sto se fa lieva in chassadori e deschassadori e aniza e fren de timo(n) e maistra.

F (c. 66v): Vol peze 2 per lieve e incassadori e deschassadori per menali de nize de passa 60 l'un.

Cfr. → **casadori** s.m.pl. che consideriamo sinonimo di *incassadori*. Il verbo *incassare* (cfr. DizMarina s.v. ma anche VocNautico) indica l'azione di incastrare il piede dell'albero nella sua cassa.

incollo s.m.

incollo (F: c. 21r).

* * *

Signif. oscuro.

F (c. 21r): Arichorda-te de meter l'incollo de stropazo per armar la toa vella de passa 20.

Di difficile definizione. Sicuramente il sost. si riferisce alle vele e a qualche finimento ad esse necessario, ma è difficile dire di più.

ingaonada agg. ~ Da *gavone*

ingahonada (L: c. 12v); *ingaonada* (F: c. 58v)

* * *

• VocMarina s.v. *gavone*

* * *

Signif. incerto: rif. al corpo della nave: cavo e tondeggiante?

L (c. 12v): Una chocha che fose de 600 miera²⁵⁰ vuol d'alboro 4 atta(n)tto plui ch'ela sé i(n) bocha, siando la nave de una chovertta. E se la nave fose de 2 chovertte, la vuol d'alboro 4 atta(n)tto la fose de pizo i(n) pizo, zoè da ertto. E se la fose be(n) i(n) gahonada faria be(n) a darly 2 hover 3 piè de piui.

Una cocca con una portata di 600 migliaia necessita di un albero che sia lungo 4 volte più di quello che è larga alla bocatura, se la nave è di una coperta. E se la nave fosse di 2 coperte, necessiterebbe di un albero lungo 4 volte tanto quanto fosse da pezzo a pezzo, cioè dall'alto. E se fosse ben cava sarebbe bene che l'albero fosse anche di 2 o 3 piedi in più.

F (c. 58v): Et se la fusse bene ingaonada da li 210 verame(n)te 3 piè più de la sua rason.

Rifiutiamo la proposta di DizMarina s.v. *ingavonarsi* 'd'una nave che, sorpresa da un forte colpo di vento, sbanda', considerandola non opportuna rispetto al contesto di L.

Cfr. DEI s.v. *gavone* 1 dal lat. *cavus* 'lo spazio estremo a poppa e a prua presente negli scafi delle galee'. Il TLIO s.v. registra *govone* 'ingrossamento, rigonfiamento'.

A questa seconda accezione va ricondotto, a nostro avviso, anche l'agg. di L, il quale sembra indicare una caratteristica dello scafo: trattandosi della descrizione di una nave con una portata consistente non ci sorprenderebbe se l'agg. indicasse uno scafo spazioso, ovvero ben cavo. A sostegno di questa tesi anche il glossario di Frederic Lane (1983) s.v. *ingornado* 'curvatura (verso l'interno) della parte alta di corbe', ad indicare, appunto, una fattura concava della struttura del corpo dell'imbarcazione.

genov. Aprosio II.I s.v. *gaòn* 'camera prodiera della nave'.

Aprosio II.I s.v. *gavùn* 'cabina prodiera della nave'

²⁵⁰ Non è specificato nel manoscritto se si tratta di *miera* di libbre leggere (uguali a 301 grammi) o pesanti (paria a 477 grammi). Lane (1983: p. 147): «I regolamenti dei secoli XV e XVI, invece, non specificano il tipo di libbra. Si può presumere che si trattasse di della libbra pesante, poiché ciò corrisponde ad altri dati conosciuti se rapportato ai molti riferimenti ai *milliaria* negli statuti marittimi veneziani del Duecento».

Francia med.	Fourquin/Rigaud s.v. <i>gavon</i> 1622 (<i>gavon de puope/gavon de proue</i>).
cat.	DCVB s.v. <i>gaó</i> 1458 'part exterior del buc de la barca, que va des de les escues fins a popa o a proa'

ingenadure s.f.pl. ~ Da *inghinare*

ingenadure (F: c. 94v)

* * *

◦ GlossNautique s.v. *inghinare* [1607 Crescenzo], PanteraGloss s.v. *inghinare* ['legare' 1614]

• DizMarina s.v. *inghinatura*, VocNautico s.v. *inghinatura*

* * *

Legature dell'antenna per tenere unite le due parti che la compongono, oggi note come *penna e carro*.

F (c. 94v): Inboiadura de anten(n)a peze 2, de passa 50 l'una, de lbr. 3 el passo in q(ua)rto. E farà 4 *ingenadure* de anten(n)a.

Il contesto è tratto da un paragrafo in cui si elencano le sartie di una nave con una portata da 600 a 650 botti e *ingenadure* è v. riferita all'antenna. Da ricondurre probabilmente al tipo "inghinatura" (cfr. Crescenzo (1607: 26): «La inghinatura della penna, cioè dove ella co'l suo carro si lega...») da *inghinare* (cfr. GlossNautique s.v. 'lier, attacher' ma anche PanteraGloss s.v. 'vuol dire ligare'). È noto che l'antenna potesse essere composta da due pezzi sovrapposti, la penna e il carro, legati uno all'altro con legature molto robuste e tesate periodicamente (Bellabarba 2015: 245).

Non del tutto convincente la proposta di DEI s.v. *inghinare*: dal lat. tardo *anquīna*, nome della fune che lega l'antenna all'albero. *Anchino*, però, come già sottolineato s.v. [→ **amo** s.m.], non è mai documentato nel nostro corpus.

inpostura s.f.

inpostura (F: cc. 1r, 1v, 2r, 3v, 6v, 14r, 15r, 17v, 26r, 27r, 73r); *inposture* (F: c. 81r); *inpostura* (L: cc. 28r, 28v, 42v)

* * *

◦ GlossNautique s.v. *inpostura* [XV pm. F]

• DizMarina s.v. *inpostura* 'altezza dove la centa va ad unirsi alla ruota di prua e alla ruota di poppa', VocNautico s.v. *inpostura*

* * *

Signif. incerto: struttura lignea posta a poppa e a prua?

L (c. 42v): E à de palmetta a proda piè 6, misura(n)do da l'oro de fuora da l'i(n)postura i(n)fin a mezo el zovo, misura(n)do p(er) la via del madier de bocha.

F (c. 1r): E misura(n)do per la via di forchami erze la centa a l'inpostura de proda pedi 9.

F (c. 6v): Tanto vol esser grossa l'inpostura da pope e da proda per mezo li choltri intrambe. Tanto vol esser l'ampiezza de la inpostura da pope e da proda per mezo lo choltro e deta 4 più. Grosseza de l'inpostura de proda per mezo el mader de bocha e tanto q(ue)lla da pope per mezo la zenta.

Nonostante la ricorrenza quantitativamente significativa nel corpus, che ci fa pensare che il sost. fosse di uso comune, non troviamo alcuna corrispondenza significativa di *impostura* nella bibliografia.

Cfr. VocNautico s.v. *impostare* 'mettere sulle vase o sul cantiere lo scheletro di un naviglio, o cominciarne la costruzione' e VocMarina s.v. *impostato* 'per indicare che una nave è ben costruita'.

Dall'interpretazione degli esempi, immaginiamo si tratti di un pezzo ligneo costruttivo, che veniva posizionato sia a prua che a poppa (cfr. gli usi locutivi *impostura da pope / impostura da proda*), ma con i dati disponibili è difficile andare oltre. Dello stesso avviso anche Jal in GlossNautique s.v.:

ce mot [...] resta sans explication positive dans la traduction que nous essayâmes de ce document [...]. Nous émîmes cette opinion tout hypothétique que l'impostura était la limite de l'emplacement des rames.

Non aiuta nemmeno la traduzione in inglese («main wale» (MichRodi II p. 417) che ne fa l'editore di MichRodi. Si potrebbe trattare della *falca*, ovvero di quel pezzo che si mette ad incassatura sul bordo delle imbarcazioni (cfr. VocNautico s.v. *falca*). Se la corrispondenza fosse corretta si tratterebbe della trave posta sul bordo di poppa o di prua, a concluderlo e conchiuderlo.

venez. XV pm. MichRodi (*inpostura*)

insir v.

insir (B: c. 19r; L: cc. 12r, 12v, 49v, 50r, 51r, 51v, 52r, 52v, 53r, 53v, 54r, 54v; F: cc. 20v, 55r, 107r, 108v, 110r); *insirà* (B: cc. 19r, 19v; F: cc. 20v, 21r, 21v, 22r, 22v, 55r, 56r, 62r, 109r, 109v); *insiràs* (B: cc. 19r, 19v)

• Boerio s.v. *insir*

* * *
* * *

Signif. incerto: uscire?

B (c. 19r): Tu i(n) s ir à s fuora de questi ponty a tuto drapo ferse 46. Vuol de chavaço braça 730.

B (c. 19r): E vuol la mità delo drapo che te roman e parti-lo i(n) ponti 17 e d'in s ir fuora de questi ponti a tuto drapo a ferse 36. Vuol pesar la soa serçena l.132.

L (c. 12r): Vela de pasa 21 sì vuol peze 70 de pignolado e sì farà ferse 61. Questa vela sì vorà de chanevazo braza 650 e vuolse chomenzar a ttagiar a tterzo drapo ett i(n) s ir a ttutto drapo. E vol questa vela po(n)ttj 21.

F (c. 20r): Tute le velle sì grande come pichole da tuti li tagli de le velle, tu dei i n s ir fora a tuto pan(n)o e da gratil sempre a terzo panno.

Forma dialettale veneta (ma anche lombarda) del verbo *uscire*. La semantica in questo caso non è del tutto chiara; probabilmente si tratta di un signif. metaforico del verbo. In tutti i contesti del corpus *insir* è utilizzato con riferimento alle vele o ai cavi. Per questo motivo abbiamo scelto di dedicargli un'entrata all'interno di questo glossario, pur non trattandosi di un verbo di per sé specialistico.

intempagnadi agg. pl. ~ Da *tampagno* (non att. nel corpus)

intempagnade (F: cc. 35r, 35v, 40v, 41v); *intempagnadi* (F: c. 36r)

* * *

• Boerio s.v. *tampagno*, DizMarina s.v. *intampagnare* 'imbronzare', VocNautico s.v. *intampagnatura*

* * *

Fornito di dadi di bronzo.

F (c. 35r): Taglie 4 de fonde *intempagnade*. Taglie 2 per morganal de ragli 2 e de .j. *intempagnade*. Taglie 4 de mantichio 2 de dui ragli et 2 de un raglio *intempagnade*. Taglie 3 del pozal, 2 de dui ragli e una de uno *intempagnade*.

F (c. 40v): Taglie de q(ue)sto n(ost)ro arboro. P(ri)ma vole taglie 4 de fraschoni da erto de un raglio *intempagnade*. E vole taglie 8 de q(ue)sti fraschoni de 2 ragli *intempagnade*.

Da *tampagno* (cfr. DEI s.v.) 'dado che si mette nelle pulegge', a sua volta dal gr. *tympanion* (REW 9022; Cortelazzo 1970 s.v. *tampagno*; Prati 1968 s.v. *tampagno*) Per arrivare all'agg. dei manoscritti, alla base sostantivale va aggiunto il prefisso *in-*, per il quale non postuliamo un valore privativo-negativo ma piuttosto locativo, dal momento che il dado va inserito nelle pulegge. Cfr. VocMarMilit s.v. *tampagnare* 'mettere il *tampagno*, cioè infilare il dado bronzino, ai tagli, alle pulegge, ai perni'. A questo proposito cfr. anche Carena (1889) s.v. *imbronzare*, con significato sinonimico.

venez.	XV pm. MichRodi (<i>intampagnade, intampagnad</i>); XVex. RagAntique (p. 110: «Taie <i>intampagnade</i> n°5. Monta lire 10. Ferizol de la barcha a ssoldi 3 la lira».)
Francia med.	Fourquin/Rigaud s.v. <i>tampagnon</i> fine XVII sec. 'premier lé de toile à l'entrée de la voile' il significato è tutt'altro rispetto a quello delle forme venez., sebbene l'origine etimologica sembri effettivamente la stessa

lama s.f.

lama (F: cc. 34r, 87r)

* * *

◦ GlossNautique s.v. *lama* ['jonction et ligature des deux parties de l'antenne': XV pm. F]

• VocNautico s.v. *lama* 'congiunzione o legatura delle due parti dell'antenna. Là dove la penna è doppiata con il carro'

* * *

1 Sezione che corrisponde alla sovrapposizione tra le due aste che compongono l'antenna.

F (c. 34r): Questa è la raxon de l'anten(n)a. Lo stello [→ **stello** s.m.] da proda vol esser el quarto meno de ciò che l'arboro fosse longo da la coverta in su, serà passa 9. E vole volzer nel suo rotundo ½ pede per passo. E lo ventame [→ **ventame** s.m.] de q(ue)sto n(ost)ro stello vole esser più longo ch'al stello pede .j. per passo. Lo ventame de' esser longo passa 10 pedi 4. Questo ventame e stello longo passa 19 pedi 4 ch(e) vole esser longa la *lama* de' esser pede .j. per passo, seran(n)o pedi 19. Remagnirà neta l'anten(n)a de passa 16 e 19 pedi, va in dopio.

2 Parte dello scudo.

F (c. 87r): Pavesi e veretoni. Uno pavese de legno inchorado e depento e armado vene ss. 50 l'uno per q(ue)sto modo. [...] A farlo armar e depenzer e vernicar e metere el pimazo e la lama l. 8. Vene el pavese in tuto l. 50.

Il signif. offerta dalla bibliografia calza per il primo dei due contesti citati. Nel paragrafo di c. 34r si legge, infatti, la regola da seguire per confezionare un'antenna, dove lo *stello* corrisponde al *carro* e il *ventame* alla *penna*.

Nel secondo esempio si descrivono invece le operazioni e i costi necessari per avere un [→ **pavese** s.m.], uno scudo. La lama è evidentemente una parte dello scudo stesso, ma ci è difficile ricostruire quale.

lanzar v.

lanza (L: cc. 28r, 42v, 55v, 56r; F: cc. 1r, 1v, 14r, 77v, 81r); *lanzar* (F: cc. 73r, 75v, 80r, 88v); *slanزار* (F c. 37v)

* * *

Protendersi di un pezzo costruttivo.

L (c. 55v): Raxo(n) de fuste de ba(n)chi 15, chavo a prova piè 4 me(n) 1/3 p(er) fina a l'oro del spiro(n). E dal spiro(n) in suxo piè 2 e deda 2 e la (n)za piè 5 e de chavo a pope piè 5 e lanza piè 6.

F (c. 37v): L'asta da pope vol slanزار pede 1 ¼ per passo de ciò ch(e) è longa l'asta, che serave passo .j. e per lo simele tute le coltre.

F (c. 73r): E vole esser erto el mader de bocha a proda pedi 10 ½. E vole lanzar pedi 10 e vole esser erta la impostura da pope pedi 13 e vole lanzar pedi 12 ½.

F (c. 88v): Et vole lanzar l'hasta de p(ro)da tanto q(uan)to è longa, che serave pedi 6 ½. L'hasta de pope vol esser longa passa 4 1/3, el terzo de ciò che è in cholumba. E vole lanzar pede 1 ¼ per passo de ciò che è longa, ch(e) seria pedi 5 1/5.

Il verbo *lanzar* non è di per sé un verbo specialistico. Tuttavia i contesti del corpus ne registrano un uso singolare, mai riportato nella bibliografia. Nelle sezioni in cui vengono fornite le misure base per la costruzione di una determinata tipologia di imbarcazione, il verbo *lanzar* è il verbo che viene sempre usato per descrivere le caratteristiche dei pezzi costruttivi che hanno uno slancio verso l'alto. In particolare, la forma verbale introduce le regole costruttive che riportano la distanza, espressa come misura di lunghezza, che il costruttore deve mantenere tra l'oggetto che si sta descrivendo e la chiglia.

Lo slancio [→ **slanzo** s.m.] è una delle dimensioni costruttive fondamentali ed è un'indicazione fornita spesso, all'interno dei testi, per le ruote [→ **roda** s.f.], le aste [→ **asta** s.f.], lo spiron [→ **spiron** s.m.].

lanze s.f.pl. ~ DEI s.v. *lancia* 1.

lanze (F: cc. 75r, 77v, 79v, 80v, 86v)

* * *

◦ TLIO s.v. *lancia* [Uguccione da Lodi, *Libro*, XIII in.; *Cronica de li imperadori*, 1301]

• Boerio s.v. *lanza*, DizMarina s.v. *lancia*, VocMarina s.v. *lancia* 3, VocNautico s.v. *lancia* 1

* * *

Arma composta da un'asta di legno con una punta in metallo.

F (c. 75r): E vole lanze 20 da mano e vole lanze 40 da posta che valeno lbr. ***.

F (c. 79v): Armadure necessarie a la dita galia. Anchora vole la dita galia choraze 120 e arme de testa 120 e pavesi 120. Lanze de man 20. Lanze da posta 40.

F (c. 86v): Lanze e arme de testa. Lanze de albedo desmaiade come vengono da segna de longeza de pedi 18 in 20. [...] Lanze de fedan come vengono da segna de longeza de pedi 13 fin 15.

Secondo VocMarina s.v., *lancia* può indicare sia un cannone in legno che la più comune asta con la punta in ferro, signif. che riteniamo più adatto per le att. del corpus.

Registriamo la presenza di due usi locutivi significativi che identificano due tipologie differenti di arma: *l. da man* e *l. da posta*, la prima indica probabilmente l'arma da lancio (cfr. TLIO s.v. *lancia manesca*), la seconda una sua variante stabile.

Le att. delle forme compaiono all'interno di paragrafi che descrivono le seguenti imbarcazioni: galea di Fiandra (c. 75r); galea di Romania (c. 77v); galea sottile (c. 79v); galeotta (c. 80v). Da queste contestualizzazioni traiamo ulteriori prove di un fatto già largamente noto, ovvero che anche le galee con scopi mercantili erano solite viaggiare armate, per motivi più difensivi che offensivi. Nella legislazione marittima veneziana sono raccolti i cambiamenti in tema di armamento delle imbarcazioni, una responsabilità che nel corso dei secoli passò dall'essere dei singoli marinari agli armatori o comandanti (Lane 1983: 240-250).

genov.	1315 Reg. 690 (<i>lancie guascurte, lancie longe</i>)
cat.	DCVB s.v. <i>llança</i> 1387; 1419 INV1 (<i>lanses largues, lanses gurtas, lanses maneses</i>)

làrese s.f. ~ DELI 2 s.v. *larice*

larese (F: cc. 78r, 80r, 81r, 83v, 84r, 84v, 85r); *laresi* (F: c. 85r); *larexe* (F: cc. 8r, 73v, 76r)

* * *

◦ TLIO s.v. *larice* [*Lucano volg.*, 1330-40]

• Boerio s.v. *larese*, VocNautico s.v. *larice*

* * *

Larice ed il suo legno.

F (c. 80r): Et vole bordenali 8 de larese useveli de passa 7 l'uno per far morsade e chorsie postize e zovi.

F (c. 83v): Bordenali de passa 8 de larese de pede trevisan se soleno vendere lbr. 10 de grossi fin 12. Bordenali de larese de pede e palmo de passa 8 se soleno vendere lbr. 7 de grossi fin lbr. 7 ½.

F (c. 85r): Et è anchora da sapere ch(e) li laresi de li boschi de Ampezo son(n)o fini ma no(n) son(n)o così grandi come q(ue)lli de li boschi de Auronzo.

V. del lessico comune. La inseriamo nel glossario considerandola *latu sensu* parte del vocabolario navale. Il larice era, infatti, una delle principali tipologie di legname usate nella costruzione navale. In particolare, veniva impiegato per le sovrastrutture, mentre per lo scafo si preferiva la quercia (Lane 1983: 18).

venez.	XV pm. MichRodi (<i>larexi</i>); XVex. RagAntique (<i>larexe</i>)
--------	---

latta s.f. ~ DEL s.vv. *lata* / *latta* 2

late (F: cc. 2r, 3r, 8r, 12v, 15r, 29v, 73r, 75v, 78r, 80r); *latta* (L: cc. 43r, 56v); *latte* (L: cc. 28v, 42v, 43r, 56v; F: cc. 2r, 2v)

* * *

◦ GlossNautique s.v. *lata* [1607 Crescenzo]

• Bustico s.v. *lata*, DizMarina s.v. *latta* 'ciascuno dei tavoloni adoperati in luogo dei bagli nelle costruzioni leggere', VocMarina s.v. *latte*, VocNautico s.v. *lata*

* * *

Lo stesso che → **chadena** s.f., trave che sostiene la coperta. Oppure travi più piccole ma con lo stesso scopo.

L (c. 28v): E lo sogier da proda xé a latte 14 con el zovo da pope.

L (c. 56v): E si vuol eser largo da prova la prima latta pié 6 ¼, e si vuol avrir la ditta prima latta pié 18 1/2.

F (c. 3r): Et geta sulì chavi de le late de mezo 2/3 de pè, mesura(n)do per mezo la banda.

F (c. 8r): E vole anchora legni de rovere cioè driti 140 per far cholo(m)ba, paraschuxule, maderi de bocha, late, chorde, paramezali, verzene, chaxele del alboro, paraschuxule, chadene de barcharezo, batelli, bachalari e li diti legni voleno esser de longeza pedi 24 o 26...

F (c. 80r): Et vole legni 20 de rovere driti de longeza de pedi 26 l'uno e de volto pedi 3 ½ per cholumbe e timonere e late, zente, bachalari e la schaza de l'arboro.

Per quel che riguarda la semantica, l'intera bibliografia (cfr. anche CapulliGloss s.v. *latta*) è concorde nell'attribuirle un'origine mediterranea, pur non riuscendo ad individuare una particolare zona d'irradiazione.

L'etimo rimane discusso. L'ipotesi più accreditata è quella sostenuta da DEI, che s.v. propone una probabile base germanica (cfr. REW 4933 v. *latta* 'asticella'). Meno convincente la proposta di Jal in GlossNautique s.v., dall'agg. e participio lat. *latus*.

La stessa tavola prende anche il nome di *baglio*, mai attestato nel nostro corpus e secondo GDLI s.v. documentato in it. solo in epoca moderna.

venez.	XV pm. MichRodi (<i>late, latta, latte</i>); XVex. RagAntique (<i>lata, late, latte</i>)
Francia med.	Fourquin/Rigaud s.v. <i>lata, latte</i> 1318-20 'bau, barrot d'un navire'; 1547-50 STO (c. 6v: «Et pour la poupe et pröue fault cent cinquante lattes, au pris de huict solz pour piece, que monte soixante livres ts.»)
cat.	DCVB s.v. <i>llata</i> 1367 'peça de fusta o de ferro que va posada de babord a estribord i serveix, combinada amb les altres, per a sostenir les taules de la coberta; ve a esser un bau, però més prim que els ordinaris'; 1438-1457 INV2 (<i>lates</i>)

lovo s.m.

lovo (B: c. 47v; L: c. 13r; F: c. 59r)

* * *

◦ TLIO s.v. *lupo* ['tipo di vela': Fr. da Barberino, *Doc. Am.*, 1314]

• GlossNautique s.v. *lupo*, VocNautico s.v. *lupo*

* * *

Signif. incerto: vela nera?

B (c. 47v): Se tu vuos saver ço che tu vuos de lovo tu vuos le do parte de quello vuos d'antena ligada. E se l'antena fose de pasa 18 tu vuos de lovo pasa 12 e avera gra(n) lovo.

L (c. 13r): Sapi che lovo vuol ess(er) 2 tterzi de quello che sé l'a(n)ttena lo(n)ga. Se l'a(n)ttena sé lo(n)ga pasa 14 piè 2, lo lovo vuol ess(er) pasa 9 e piè 4, ett un tterzo de pé p(er) questa raso(n).

F (c. 59r): El lovo q(uan)to tu hai de penon.

Si tratta sicuramente di un tipo di vela; non convince il signif. 'vela nera' attribuito da una parte della bibliografia per spiegarne il nome (*lovo* 'lupo'). Notiamo come in tutti e tre i paragrafi che documentano *lovo* si descrivono delle cocche (B c. 47v: *chocha a la baonesca*; L c. 13r: *chocha de 600 miera*; F c. 59r: *chocha*).

Francia med.	Fourquin/Rigaud s.v. <i>lop</i> 1470 'voile noire d'approche nocturne et discrète'
cat.	1419 INV1 (c. 1r: «Ítem, vela lop d(e) .xxxv. vesoss»); DCVB s.v. <i>llop</i> 1467 'la segona vela de les galeres grans'

lovoto s.m. ~ Da → **lovo** s.m.

lovato (B: c. 47v); *lovoto* (B: c. 47v; F: c. 78v); *lovotto* (L: c. 13r)

* * *

Vela identica al *lovo* ma più piccola.

B (c. 47v): Se tu vo saver ço che tu vuos de .j^o. lo v a t o, tu vo' far chosì. De' abater .j. pè me(n) de quello tu as de lovo. E se lo lovo fosse de pasa 12, lo lo v o t o vuol eser de pasa 9 e piè 3 e averas gra(n) lo v o t o.

L (c. 13r): Sapi che lo lo v o t t o vuol ess(er) pasa .j. ma(n)cho che lo lovo. E se lo lovo grande fosse pasa 10, lo lo v o t t o vuol ess(er) pasa 9. E p(er) questo muodo vuol ess(er) lo lo v o t t o. *Sappi che il lovotto è un passo più piccolo del lovo. E se il lovo grande fosse di 10 passi, il lovotto vuole essere di 9 passi. E in questo modo deve essere il lovotto.*

F (c. 78v): E vole un lo v o t o longo passa 4 ½ senza chalze e vole volzer palmi 2 ¼ lavorando.

genov.	1351 Reg. 690 (<i>lovoto de medio, lovoto de proda, vella per lovoto</i>)
--------	---

lumere s.f.pl. ~ DEI s.v. *lumiera* 1

lumere (F: c. 75r); *luminere* (F: c. 79v)

* * *

• Boerio s.v. *lumiera*, VocMarina s.v. *lumiera*, VocNautico s.v. *lumiera*

* * *

Arma.

F (c. 75r): Anchora vole bonbarde 2 fornide e vole lu m e r e 2 e vole squarzavele 2.

F (c. 79v): E vole balestre 10 e vole manaresi 12, e vole rampegoni 2 da hasta, e vole bombarde 2 fornide de petre e de polvere. E vole lu m i n e r e 2 cu(m) li soi bozoladi e vole squarzavele 2.

Boerio s.v. precisa che la *lumiera* 'canna entro cui inserire la polvere per innescare la carica' può essere sia una parte *del schiopo* che *del canon*. Per VocMarina s.v. la *lumiera* sarebbe in maniera esclusiva l'apertura del cannone.

Nel caso dei contesti di F ci sembra che per metonimia la parola indichi un'arma e non solo una sua parte; interpretazione più vicino a quell offerta da VocNautico s.v. 'specie di tromba a fuoco che si adoperava in guerra nel XV secolo'.

venez.

XVex. RagAntique (p. 16: *lomiero*; pp. 13, 19: *lumiere*)

madier s.m. ~ DELI 2 s.v. *madiere*

mader (F: cc. 1r, 1v, 2r, 3r, 6v, 14r, 14v, 15r, 17v, 73r, 75v, 77v, 80r); *maderi* (F: cc. 8r, 73rr, 73v, 75v, 76r, 78r, 80r, 81r, 82v, 86r); *madero* (F: c. 2r); *madier* (L: cc. 28r, 42v, 43r, 44r); *maderi* (L: c. 44r); *magier* (L: cc. 28r, 28v, 42v, 43r)

* * *

◦ TLIO s.v. *madero* 'asse dell'ossatura delle navi' [*Doc. venez. Deposizione di Marco Verardo*, 1307 (Stussi 1965)]

• Bardesono s.v. *madiere*, Boerio s.v. *magèri* (*madièro*, *maièro*), Bustico s.v. *madiere*, DizMarina s.v. *madiere*, VocMarina s.v. *madiere*, VocNautico s.v. *madriere*

* * *

1 Tavola del fasciame esterno.

F (c. 73v): Anchora fa logo per serar la dita galea *m a d e r i* 280 del morelo grosso.

F (c. 78r): Anchora vole per serar de fora la dita galea *m a d e r i* 170 de morelo bastardo.

F (c. 80r): Et vole per serar lo dito legno de fora *m a d e r i* 90 del morelo che parerà a chi farà la dita galiota.

F (c. 86r-86v): *M a d e r i* de morelo bastardo siando longi pedi 24 e siando segadi de legno de volto de pedi 4 valerà lbr. 3 l'una.

1.1 Locuz. *madier de bocha*: pezzo più alto del fasciame che percorre esteriormente lo scafo dell'imbarcazione nel punto massimo della sua larghezza.

L (c. 28v): E misura(n)do a l'i(n)postura de prova de su la ze(n)tta e a l'oro de su del *magier de bocha* sì xé pè .j^o. e q^cm(en).j^o. dedo grosso.

L (c. 43r): E quando che tu azo(n)zi le chiave del *magier de bocha* de una galia sottil ho grosa, partti la peza del *magier de bocha* i(n) 3 partte.

F (c. 1v): Et mesurando p(er) mezo la chodera chorba da proda da l'oro de su da la zenta e a l'oro de su al *mader de bocha*, de' esser pedi 1 ½, mesurando per la via di forchami.

F (c. 73r): E vole esser erto el *mader de bocha* a proda pedi 10 ½. E vole esser erto el *mader de bocha* a proda pedi 10 ½.

F (c. 80r): E vole esser alto el *mader de bocha* a proda pedi 4 1/8. Et vol lanzar pedi 5. Et vol esser alto el *mader de bocha* a pope pedi 5 ¼. E vol lanzar pedi 6 ½.

Dal lat. MATĒRIA (cfr. TomasinGloss 2002: s.v.) da cui le forme in lat. med. *maderium* (cfr. Sella 1944 s.v. 'grosso trave') e *maderiis* («medietatem de maderiis necessariis navis» in un doc. lig. lat. del 1192, cfr. Apro시오, s.v. *maderia*), la seconda già con signif. navale.

La sonorizzazione di *-t-* intervocalica non stupisce in area settentrionale; sorprendente, invece, l'esito con affricata palatale nelle forme *magier*.

La *v* è attestata nella forma *matieia*, con pl. in *-a*, nel *Conto navale pisano* (Castellani 1982: 3-6), all'interno della locuz. *serratura di matieia*.

Nel nostro corpus *madier* registra una sfumatura semantica peculiare; se nel vocabolario navale fuori Venezia i *maderi* sono le parti iniziali delle ordinate [→*chorba* s.f.], che

poggiano direttamente sulla chiglia (cfr. VocMarina e VocNautico svv.), nei nostri testi, il rinvio è al fasciame, al rivestimento dello scafo. *Madier de bocha* (cfr. signif. 1.1) designa, in particolare, il primo pezzo del fasciame esterno, il più alto, oggi a Venezia noto come *sercio*²⁵¹.

Segnaliamo che Boerio s.v. non registra questo signif.

venez.	XV pm. MichRodi (<i>madier, madieri</i>); XVex. RagAntique (<i>magier, magiery, maier, maieri</i>)
Francia med.	Fourquin/Rigaud s.v. 1301 <i>madier, maderium</i> 'varangue'; 1547-1550 STO (c.6r: «Pour les costes ou courbans dictes <i>madiés</i> de poinct, y fault cent trente deux pieces dudict bois...» [cfr. v. nel gloss.])
cat.	DCVB s.v. <i>madero</i> 1443 'peça grossa de fusta, especialment cadascuna de les que en la construcció naval van des de l'orla a la carena i a les quals van adherides les posts o planxes que formen el buc de l'embarcació' entrata marcata come castiglianismo. DCVB registrano anche la v. <i>madís</i> 'peça de fusta forçada formant corbes simètriques, posada de través i emmetxada sobre la carena, i que constitueix la base o peu de la quaderna' ma solo con att. moderne

MAESTRA > **maistra** s.f.

MAESTRANZA > **maistranza** s.f.

maistra s.f.

maistra (F: cc. 3v, 4r, 10r, 16r, 16v, 17r, 19v, 27r, 27v, 31r, 74v, 77r, 79r); *maistre* (F: cc. 3v, 4r, 16r, 27r, 92v, 97r, 98r, 99v)

* * *

◦ GlossNautique s.vv. *maistra 1* 'lisse' (XV pm. F) / *maistra 2* 'cordage solide et d'une certaine grosseur' (XV pm. F)

• Bustico s.v. *maestre* 'listelli o rigoni diritti, squadrati e flessibili che impiegansi nella costruzione di una nave, sia per mantenere a posto momentaneamente alcune parti della sua ossatura, sia per dare l'avviamento gli intermedi', DizMarina s.v. *maestra* 'garbo, anche forma', VocMarina s.vv. *maestre* 'forme', VocNautico s.vv. *maestra/maistra*

* * *

1 Liste flessibile che vanno da poppa e prua e vengono collocate a delle specifiche altezze nelle prime fasi di costruzione dello scafo.

F (c. 3v): Questo serà lo amaistrame(n)to a che modo se mete le maistre de q(ue)sta nostra galea del sexto de Fiandra.

F (c. 3v): Mesurando da l'oro de su de la maistra de mezo e a l'oro de su de la maistra de sopra, de' esser pedi 4 ½, misura(n)do per la via del forchame.

F (c. 16v): E mesurando da l'oro de su da la maistra da la paraschuxula et a l'oro de su da la maistra de mezo, de' esser pede 2 ¼. mesurando per la via di forchami.

²⁵¹ Cfr. CortelazzoSqueGloss s.v. *sercio*.

2 Signif. incerto: cavo dell'antenna?

F (c. 10r): Vole maistra da volzer de passa 12, de' pesar per passo lbr. 2 ½. Vole rixa .j. de taia maistra de passa 8, de' pesar per passo lbr. 10.

F (c. 19v): Maistra .j. da volzer de passa 12, de' pesar el passo lbr. ***. Rixa de taia maistra de passa 8 de' pesar el passo lbr. ***.

F (c. 74v): Maistra de antenna e maistra da volzere baroxa vole esser passa 50, de lbr. 2 el passo.

F (c. 92v): Et menali de popesi e chargiera e maistre de brando e zenture e cavi de masenete e briolini e gomene de mezo peze 24, de passa 60 l'una, de lbr. 2, onze 3 el passo.

Maistra, nel corpus, ha sempre valore sostantivale ma generalmente nel vocabolario nautico (cfr. VocMarina e VocNautico s.vv.) è usata anche come agg. per indicare l'oggetto principale in una determinata categoria (per es. *albero maestro*, *vela maestra*...).

In F *maistra* è il nome di due oggetti diversi: un pezzo costruttivo (*m. de mezo*, *m. de sopra*) e un cavo piuttosto robusto che, a giudicare dagli ess., sembra rientrare tra i cavi dell'antenna (cfr. c.74v *maistra de antenna*; ma sono indizi utili a questa ricostruzione anche gli altri fornimenti citati nei contesti, effettivamente attinenti all'antenna: →**baroxa** s.f.; →**briolin** s.m.; →**rixax** s.f.; →**zentura** s.f.).

venez.	XV pm. MichRodì (<i>maistra</i> , <i>maistre</i>); XV ex. RagAntique (1: p. 106; 2: p. 99: <i>maistra</i> ; 1: pp. 189, 196, 197, 199: <i>maistre</i> ; 2: pp. 12, 15, 18, 104, 106: <i>maistre</i>)
genov.	Aprosio s.v. <i>maestra</i> 1529 'vela maestra'
Francia med.	Fourquin/Rigaud s.v. <i>magistra</i> , <i>meistra</i> 1447 'grande voile, maistre' Fourquin/Rigaud s.v. <i>maîtresse latte</i> 1691 'maître bau'

maistranza s.f.

maestranza (F: c. 78r); *maistranza* (F: cc. 73v, 76r, 78r, 80v)

* * *

• Bardesono s.v. *maestranza*, Boerio s.v. *maestranza*, Bustico s.v. *maestranze*, DizMarina s.v. *maestranze*, VocMarina s.v. *maestranze*, VocNautico s.v. *maestranza*

* * *

Con riferimento agli artigiani specializzati che lavorano all'Arsenale: complesso di professionisti che svolgono il medesimo mestiere.

F (c. 73v): Maistranza de segatori e mara(n)goni.

F (c. 78r): Maistranza de segadori. Vole dita galia per maistra(n)za de segadori opere 200. Et vole per maestranza de marangoni opere 600. Et vole de maestranza de chalefadi opere 600.

F (c. 80v): E vole de maistranza de marangoni opere 300. Et vole de maistranza de chalefadi opere 200 e per ficher.

Tra le maestranze presenti all'interno dell'Arsenale ricordiamo i falegnami [→**marangon** s.m.], i calafatti [→**chalefado** s.m.], i velai, i remeri e i cordaioli. Un fatto curioso è che la Repubblica metteva a loro disposizione anche degli alloggi, usanza di cui ancora oggi troviamo traccia nella toponomastica e in particolare nelle targhe marmoree presenti nelle

zone immediatamente adiacenti all'Arsenale, che spesso riportano i nomi delle maestranze stesse (Zanon 2006: 14).

venez. XVex. RagAntique (p. 10: *Maistranza de segadory*)

manaleti s.m.pl. ~ Da *menale*?

manaleti (F: c. 52v), *menaleti* (F: c. 51r)

* * *

Lo stesso che → **menal** s.m. ma di dimensioni minori?

F (c. 51r): Sartia menuda zoè menali di brazì, e borina, e gomina di mezo, e menali di frasconi, e briol vole maestra e picharessa vol ess(er) di l. j^a 84 el passo menaleti de costiera l. 184 el passo.

F (c. 52v): Menali di frasconi e mantichi et altri menali di quarnali de manaleti da l. 4 in 3 e do e meza do p(er) passo...

manaresi s.m.pl. ~ DEI s.v. *manarese*

manaresi (F: cc. 75r, 77v, 79v)

* * *

◦ TLIO s.v. *mannarese* [Stat. Sen., 1309-10]

• GDLI s.v. *mannarese*

* * *

Roncone, piccola scure.

F (c. 75r): Anchora vole balestri 10. Anchora vole manaresi 12 ch(e) valeno lbr. ***. Anchora vole rampegoni 2 da hasta. Anchora vole bonbarde 2 fornide, e vole lumere 2, e vole squarzavele 2.

F (c. 77v): E balestri 10, e manaresi 12, rampegoni 2 da hasta, bombarde 2 fornide, lumere 2 cu(m) li soi bozoladi e 2 squarzavela.

Cfr. TomasinGloss, che tra le schede registra anche la v. in esame.

venez. XVex. RagAntique (p. 13: «Anchora vuol *maneressi* dodexe»)

MANNARESE > **manaresi** s.m.pl.

MANTELLETTO > **mantileti** s.m.pl.

mantileti s.m.pl. ~ Da *mantile*

mantileti (F: c. 47r); *manteleto* (F: c. 102v)

* * *

◦ GlossNautique s.v. *manteletto* [1607 Crescenzio]

• VocMarina s.v. *mantelletti*, VocNautico s.v. *manteletto*.

* * *

Pezzi di tela di canovaccio che fungono da rinforzo alla vela.

F (c. 47r): Arichorda-te de metere mantileti de soto e de sopra e da ladi q(ua)n tu armi le vele così grande come pichole.

F (c. 102v): E meterai in nota quanto chanevazo è andato in q(ue)sta vela, separado un da l'altro ch(e) mo qui ap(re)sso se vederà. In le colone 5 ne va passa 80, ch(e) son(n)o braza 200. In binde braza 350. In denti br(aza) 265. In pedocha br(aza) 187. Intro el m ante le to br(aza) 40. Sum(m)a come par de sopra 1312. Questa è la sum(m)a de saper q(uan)to fustagno e chanevazo va in q(ue)sta vela.

In it. ant. abbiamo occorrenze di *mantile*, dal lat. MANTILE (cfr. DEI s.v.), con il signif. di 'pezzo di tessuto usato per asciugarsi le mani o per apparecchiare la tavola' (cfr. TLIO s.v. *mantile*). Anche Boerio registra per il venez. la v. *mantil* 'tovaglia'. Non ci stupisce, allora, che, nei contesti del corpus, il sost. possa indicare i pezzi di canovaccio usati per rinforzare le vele, signif. attribuitogli anche da VocMarina s.v.

venez.	XV pm. MichRodi (<i>mantiletti</i>); 1444-1445 RaxMarineri (<i>mantiletti</i>); XVex. RagAntique (p. 154: «E le ferse de chanevaza da basso sia ogni torza dopia. Arechordatte da meter <i>manteleti</i> da erto e da basso per armar»); XV AlgRaxon (<i>mantiletti</i> 'piccoli cavetti per sostenere, raccogliere e serrare le vele')
Francia med.	1547-1550 STO (c.6v: «Deux <i>manteletz</i> , à quatre escuz sol la piece, sont dixhuict livres ts.» [cfr. <i>mantelet</i> nel gloss]) il signif. è diverso rispetto a quello delle att. venez., in questo caso infatti la v. indica 'panneau mobile, fait de planches de liège encadrées par quatre pièces de bois et qui servait de défense à la rembade des galères du XV eau XVIIIe siècles'

manteseli s.m.pl. ~ Da → **manto** s.m.

manteseli (F: cc. 94v, 98r, 99v)

* * *

• DizMarina s.v. *manticello*, GlossNautique s.v. *mantesello*, VocMarina s.v. *amanticello*, VocNautico s.vv. *amanticello/mantixelo*

* * *

Piccolo amante.

F (c. 94v): *Manteseli* de fraschonzeli [→ **fraschonzeli** s.m.pl.] peza .j., de passa 40, de lbr. 5 el passo in quarto.

F (c. 98r): *Manteseli* de fraschonzeli e senali peza .j., de passa 60, de lbr. 4 el passo.

venez.	XV pm. MichRodi (<i>mantixello</i>); XV ex. RagAntique (p. 152: «Vuol chorchoma la de passa 70 de lire 1 ½ per far rizade 3 del fasio; die' eser longa chadauna passa 9 e per <i>mantexelo</i> pasa 8 de lo resto per respeto de le ditte choxe»)
--------	---

mantichio s.m. ~ Da → **manto** s.m.

mantichi (F: cc. 40r, 52v, 91v, 92v, 93v, 95r, 97r, 97v, 99r, 100v); *mantichio* (F: cc. 10r, 19v, 35r, 101v.)

* * *

◦ GlossNautique s.v. *mantichio* [1607 Crescenzo]

• Bardesono s.v. *amantiglio*, DizMarina s.v. *mantichio*, VocMarina s.v. *manticchi*, VocNautico s.v. *manticchia*

* * *

Cavo dell'antenna; solitamente ve ne erano due, uno per ciascuna estremità, e servivano per manovrarla o bilanciarla. Per Penzo (2020: 177): «paranco leggero».

F (c. 10r): Vole mantichio de passa 6, de' pesar el passo lbr. 4.

F (c. 40r): E vole ch(e) li soi mantichi de' esser longi 4 volte q(uan)to è l'arboro da la choverta in su, serà longo passa 60, el passo lbr. 2.

F (c. 97r): Menali e mantichi peze 2, de passa 60 l'una, de lbr. 2 el passo.

F (c. 100v): Questo arboro vole esser armado come se dice qui de soto. Prima vole baonesi 2, fraschoni 6, senali 12, staxi 4, popesi 6, chinali 8, quadernali 4, scotine 2, la scala, taie de mantichi 2, fonde 2, sorda .j. E serà armado q(ue)sto arboro a la venetiana.

Cfr. VocNautico s.v. «è la forma che i Veneti usano per *mantiglia*». Anche GlossNautique e VocMarina s.vv. rinviano ad *amantiglio/mantiglie*.

venez.	XV pm. MichRodi (<i>mantichi, mantichio</i>); XVex. RagAntique (<i>mantichi, mantichio</i>)
genov.	Aprosio II.I s.v. <i>amantiggia</i> 'mantiglia, fune che regge l'estremità del pennone' Aprosio non riporta la datazione della forma
Francia med.	Fourquin/Rigaud s.v. <i>amantil</i> 1464
cat.	1441 INV2 (c. 36v: «Ítem, los <i>amantins</i> e scotines del dit arbre maior...») «els <i>amantins</i> eren dos: un per la car de l'antena i l'altre per a la pena» (Garcia/Coll 1994: p. 118) DCVB s.v. <i>amantina</i> 1331 Capmany 'corda que va de l'arbre al penol o extrem d'una verga i serveix per mantenir aquesta en posició horitzontal o en una inclinació fixa'.

manto s.m. ~ DEI s.v. *amante* 2

manti (B: cc. 16v, 17r, 42r, 43v, 44r, 44v, 45r, 45v, 46r, 46v, 47r, 47v; F: cc. 9v, 10r, 19r, 31r, 35v, 39r, 41r, 48v, 51r, 52r, 53r, 57r, 58r, 59v, 60r, 60v, 62v, 64r, 66v, 67r, 74r, 78v, 89v, 90r, 90v, 91r, 91v, 92r, 92v, 93r, 93v, 95r, 96v, 97v, 99r, 100r); *manty* (B: cc.16v, 17r, 42r, 46v); *mantti* (L: cc. 13v, 14r, 14v); *manto* (F: cc. 12r, 35v, 48v)

* * *

◦ GlossNautique s.vv. *amante/mante* [1607 Crescenzo], TLIO s.v. *amante* 2 [Fr. da Barberino, *Doc. Am.*, 1314]

• Bardesono s.v. *amante*, Boerio s.v. *manto*, Bustico s.v. *amante*, DizMarina s.v. *amante*, VocMarina s.vv. *amante/manto*, VocNautico s.vv. *amante/manto*

* * *

1 Fune usata per tenere sospesi alcuni elementi del corredo navale, tra cui principalmente l'antenna.

B (c. 42r): Chi volese far man ti d'alboro sì de p(ro)da chomo de meço, sì grandi chomo piccioly, faça senpre tre ata(n)to de ço che luy à de alboro de sovra choverta.

Chi volesse fare amanti dell'albero tanto di prua come di mezzo, tanto grandi come piccoli, li faccia sempre di una lunghezza pari a tre volte l'altezza dell'albero è alto sopra coperta.

B (c. 42r): Antena che volça palmi 5, vorà pesar li soi ma n ti l. 12 ÷ p(er) paso e averà fily 150 p(er) no(n)bolo.

L (c. 13v): I ma(n)tti di fraschoni vuol esse(er) 3 quartti lo(n)gi de zò che sé l'alboro lo(n)go. E vuol ess(er) 6 manti. Ado(n)cha se ttu à d'alboro pasa 18 el vuol ess(er) pasa 13.

F (c. 31r): E vole manti 2 de anten(n)a de passa 10 l'uno el passo lbr. 6. E vole manti 2 de p(ro)deni de passa 8 l'uno el passo lbr. 6.

F (c. 48v): Et se tu volesti manti per raxon, misura dale gole infin ali ragli del cholzexe e darali 2 ta(n)to, e farà rixa de anten(n)a el peso del manto. Se l'anten(n)a volzesse pedi 6, vorave el dopio ch(e) serave lbr. 12. E ta(n)to vol pesar el manto per passo.

E se tu volessi amanti secondo la regola, misura dalle gole fino ai raggi del calcese e falli di due volte tanto e la drizza dell'antenna corrisponderà al peso dell'amante. Se l'antenna fosse di 6 piedi, allora l'amante peserà il doppio ovvero 12 libbre. E tanto è necessario che pesi l'amante per ogni passo.

1.1 Signif. incerto. Fune che ordisce un paranco, ovvero con un'estremità legata ad un punto fisso e l'altra che passa in una carrucola mobile cui è agganciato l'oggetto da sollevare.

F (c. 12r): Et perch(é) le galee de Fiandra over de Londra se voleno stivar de lana, se vol tuore de Venesia tole 120. Et vole un manto de stiva de passa 50 de lbr. 10 el passo. E vole un ma(n)to da reparar de passa 20, de' pesar el passo lbr. 8.

Dal gr. ἰμάς, -αντος 'correggia'. Secondo Castellani (2000: 183) la prima att. risale al *Liber Plegiorum* di Venezia (1227), già con forma aferetica *manto*, unica attestata anche nel nostro corpus. Cortelazzo (1970: s.v. *mante*) appunta: «Prestito, comunque, molto antico, non tanto per la caduta della *i*- quanto per la conservazione di *-nt-*».

Sottolineiamo le locuz. *m. de antenna*, *m. d'arboro*, *m. de fraschoni*, *m. de mezo*, specificazioni che ci aiutano ad individuare le funzioni a cui era adibita la fune in esame.

La bibliografia sostiene che con questo nome si potessero indicare più funi dalla funzione analoga, cfr. Jal 1840: 67:

Manto était un nom qui s'appliquait à plusieurs cordages ayant des fonctions analogues. Quelquefois, comme ici, manto désignait l'itague qui supportait l'antenne, d'autre fois, et c'est dans ce sens que le mot est resté dans le vocabulaire vénétien, il indiquait la balancine de l'antenne.

Difficile distinguere i casi in cui la fune era anche parte di un sistema per il sollevamento dei pesi; signif. che abbiamo ipotizzato per il contesto sotto 1.1. A questo proposito cfr. Jal (1840: p. 78):

Manto de stiva est proprement un palan de charge: encore aujourd'hui les Provencaux l'appellent *amant* de cargue.

venez.	XV pm. MichRodi (<i>manti, manto</i>); XV ex. RagAntique (pp. 11, 12, 15, 97, 98, 99, 100, 101, 102, 103, 105, 106, 198, 199: <i>manti</i> ; pp. 105, 152: <i>manto</i>)
genov.	Aprosio II. I s.v. <i>amante</i> 1476 Castellani (2000: 183) riporta alcune att. di <i>amantus</i> da doc. lat. di Genova del 1246
Francia med.	Fourquin/Rigaud s.v. <i>aman, amante</i> 1248 'itague de drisse'

La v. è una delle più tipiche del vocabolario nautico mediterraneo. Lo testimoniano la diffusione delle att. nelle diverse aree geografiche analizzate, la loro rilevanza quantitativa e la stabilità nel significato.

marafoni s.m.pl. ~ EVLI s.v. *matafione*

marafoni (F: cc. 45r, 94r, 95v, 97r, 104v)

* * *

• DizMarina s.v. *matafione*, GlossNautique s.v. *matafione*, VocMarina s.v. *mattafioni*, VocNautico s.v. *mattafioni*

* * *

Piccoli cavi della vela usati per inferirla stabilmente all'antenna o, in caso di riduzione della stessa, per raccoglierla e chiuderne le parti non utilizzate.

F (c. 45r): Aricorda-ti a meter meulo e m a r a f o n i e stropi et de far le sache de l'arlunga e de le schote.

F (cc. 94r-94v): Choadure per medolo de le vele e gordili e per altri servicii per nave e m a r a f o n i de la mezana peze 22 de due ragione. Armaieti in q(ua)rto per le vele peze 6, de passa 60 l'una, de onze 3 el passo in q(ua)rto. Contrascote peze 2, de passa 30 l'una, de lbr. 3 e onze 8 el passo.

F (c. 97r): M a r a f o n i per 2 vele peze 5, de passa 60 l'una, de onze 9 el passo in q(ua)rto.

Di etimo incerto. L'ipotesi più convincente la ritroviamo in EVLI s.v., da *MATAZIONE, derivato del lat. volg. MATAXA 'treccia'. L'ipotesi che vede nel sost. un composto di *fune* è orma minoritaria, seppur non si possa escludere un accostamento paraetimologico avvenuto in un secondo momento.

venez. XV pm. MichRodi (*marafuny*)

genov. Aproso s.v. *matafione/matafiùn* 1476

Francia med. Fourquin/Rigaud s.v. *matafion* 1301

marangon s.m.pl. ~ DEI s.v. *marangone* 2

marangon (F: cc. 2r, 15r); *marangoni* (F: cc. 8r, 73r, 76r, 80v); *marangony* (B: c. 18v)

* * *

◦ GlossNautique s.v. *marangone* [1607 Crescenzo]

• Boerio s.v. *marangon*, DizMarina s.v. *marangone*, VocMarina s.v. *marangone*, VocNautico s.v. *marangone*

* * *

Maestro d'ascia.

B (c. 18v): Chomo è dito e fato questo batelo che apertien qua de soto e questa è bona raxion e neçesaria de saverla tuti maistry m a r a (n) g o n y p(er)ché la p(re)çiede i(n) so mestier.

F (c. 8r): E vole maistri 1000 cioè m a r a n g o n i.

F (c. 80v): Segadori, m a r a n g o n i e chalefadi. Anchora vole per far lo dito legno opere 80 de segadori. E vole de maistranza de marangoni opere 300.

Cfr. Corpus Ovi per la prima att. in it. ant. in *Due capitolari per la milizia cittadina*, 1318 (Belloni/Pozza 1987). Il signif. professionale documentato nel corpus è att. solo in venez. L'etimologia è discussa. La derivazione da *marangone* 'uccello acquatico, smergo' proposta da Frey (1962) non convince ormai la maggior parte degli studiosi (cfr. tra tutti Petrolini 2008 e Schmitt 2008).

venez.	XV pm. MichRodi (<i>marangon, marangony</i>); XVex. RagAntique (<i>marangon, marangoni, marangony</i>)
genov.	Aprosio II.I s.v. <i>maistro dassa</i> 1382 Aprosio II.I s.v. <i>maistro d'assia</i> 1577
Francia med.	1547-1550 STO (cc. 10, 24, 26, 30, 66: «[...] et les aultres seront les <i>maistres d'aisse</i> , calefactz, remolars, barillars...») [cfr. v. nel gloss.]
cat.	DCVB s.v. <i>mestre d'aixa</i> 1413

Nel Mediterraneo settentrionale il corrispettivo di *marangon* è *maestro d'ascia*, locuz. che, secondo Fennis (cfr. STO s.v. *maistre d'aisse*), ha il suo punto di irradiazione a Genova, ipotesi che trova conferma nella cronologia delle nostre att.

mare s.f.pl. DEI s.v. *marra1*

mare (F: c. 10v)

* * *

◦ GlossNautique s.v. *marra* [1607 Crescenzio]

• Bardesono s.v. *marra*, Bustico s.v. *marra*, DizMarina s.v. *marra*, VocMarina s.v. *marre*, VocNautico s.v. *marra*

* * *

Bracci dell'ancora.

F (c. 10v): Vole q(ue)sta nostra galea de Fiandra ferri 5 li quali deno pesar per passo per chadaun lbr. 120, in suma tuti 5 lbr. 600. Vole cho(n)dugi per le m a r e, vole chondugi 2 per anelli, anchora vorà messetarie 2 per la barcha.

venez.	XV pm. MichRodi (<i>mare</i>)
Francia med.	Fourquin/Rigaud s.v. <i>marra, marre</i> 1301
cat.	1419 INV1 (c. 4v: «Primo .j. rucó de .iiii. <i>maras</i> ... Ítem, una anchora de dues <i>maras</i> cepada...») «El ferros de fondejar. Els inventaris de les galeres, per regla general, són molt explícits en aquesta mena d'arres. Entre ells s'hi troben gairebé sempre àncores amb cep i ruixons, normalment de quatre marres» (Garcia/Coll 1994: p. 73)

MARINAIO > **mariner** s.m.

mariner s.m. ~ DEI s.v. *marinaio*.

marinar (L: c. 49r); *mariner* (L: c. 49r)

* * *

• Boerio s.v. *mariner*, GlossNautique s.v. *marinaro*, VocMarina s.v. *marinaio*, VocNautico s.v. *marinaio*

* * *

Colui che naviga di professione.

L (c. 49r): Una nave si à l'alboro alto govi 50 e un mariner si ttuo' a mo(n)ttar su la zima de questo alboro e honi di mo(n)tta un q° de govo. E la notte ttorna i(n)driedo un qui(n)tto de govo. E doma(n)do i(n) quanti di | questo marinar serà mo(n)ttado i(n) zima.

Cfr. il Corpus Ovi per la prima att.del sost. in it. ant. e per la più antica occorrenza in venez.: *Rime di Ruggieri Apugliese*, XIII m.; *Doc. venez., Registrazione di una lite tra un mercante veneziano e uno raguseo*, 1284 (Dotto 2008).

Non stupisce il suffisso in *-er*, esito atteso di *-arius* nelle parlate lagunari, contro *-aro* egemone nelle parlate venete occidentali e centrali (cfr. Stussi 1965, xxix; Tomasin 2004: 99).

genov.	1311 Anonimo Genovese (ed. Cocito); Aproso s.v. <i>marinaro</i> 1487
Francia med.	Fourquin/Rigaud s.v. <i>marinier</i> , <i>maronier</i> 1240-41
cat.	Alcover/Moll s.v. <i>mariner</i> Llull, <i>Contemplació</i>

MARRA > **mare** s.f.pl.

MASCOLO > **mascholi** s.m.pl.

MATTAFIONE > **marafoni** s.m.pl.

marziliane s.f.pl. ~ DEI s.v. *marcigliana*

marziliane (F: c. 121v)

* * *

◦ TLIO s.v. *marcigliana* [Lio Mazor, 1312-14]

• Bustico s.v. *marcigliana*, DizMarina s.v. *marcigliana*, GlossNautique s.v. *marsiliana*, VocNautico s.v. *marsiliana*

* * *

Imbarcazione adriatica, bassa, solitamente a tre alberi con vele sia latine che quadre, adibita al trasporto delle merci.

F (c. 121v): Questa sottoscripta si è una ragio(n)e de vele latine, cioè de galie e de navilii e de marziliane, fa per q(ue)sto modo.

Secondo la maggior parte degli storici, le *marziliane* sarebbero navi di origine veneziana, apparse nell'Adriatico a partire dal XVI secolo. Si tratterebbe di imbarcazioni larghe, basse, dal fondo piatto, caratterizzate da un albero di prua molto meno inclinato rispetto a quello di bompresso.

Le att. antiche del lemma confermerebbero il legame con Venezia, cfr. il già citato TLIO s.v., ma anche i *Diari* di Marin Sanudo (Crifò 2016:194): *El qual sier Francesco Sanudo con do marziliane partì de qui il zorno sequente di note.*

Sottolineiamo che Boerio non ha la vc.

L'etimologia è discussa:

alcuno vorrebbe dedurlo da Marsiglia, città marittima della Francia, ove in questi secoli frequente era il concorso de' Veneziani. Tale congettura va però priva di appoggio; anzi v'è chi, rigettandola, vuol credere che essa derivi da merciaja, quasi dir volesse nave per mercanzia, portatrice di merci. Altri invece pensano che, per una specie di

devozione verso il patrio nostro protettore San Marco, ciò che appunto li caratterizza per nazionali. Noi però ci asteniamo dal proferire opinione (Casoni 1847: 115).

mascholi s.m.pl.

mascholi (F: cc. 73v, 76r, 78v, 80v, 81v)

* * *

• Boerio s.v. *mascolo*, Bustico s.v. *maschi*, DizMarina s.v. *mascoli del timon*, GlossNautique s.v. *maschio*, VocMarina s.v. *mascoli*, VocNautico s.v. *mascoli*

* * *

Agugliotti, i cardini che sostengono e fanno girare il timone.

F (c. 73v): Anchora vorà megliara 8 de feramenti cioè agudi, prioni, arpexi e chozoli, m a s c h o l i e axole.

F (c. 76r): Feramenti de ogni ragio(n)e. Anchora anderà megliara 7 de feramenti cioè agudi, pironi, asole, arpesi e m a s c h o l i .

F (c. 81v): E vole lbr. 60 de ferame(n)ta cioè pironi e chozoli e m a s c h o l i e asole.

venez.	XV pm. MichRodi (<i>masculli</i>); XV ex. RagAntique (<i>mascholli, mascholly</i>)
genov.	Aprosio s.v. <i>maschio</i> XVI sec. 'gancio del timone della nave'

maxinetta s.f. ~ Da *macina*?

masenette (L: c.14v); *maxineta* (F: cc. 40v, 42r)

* * *

Signif. incerto: piccola macina?

L (c. 14v): E vuol 4 paranchetti de l. .j^a. el paso e vuol ess(er) ttantto lo(n)gi quantto sé l'orza pizola. E vuol una peza de pasa 60 p(er) far m a s e n e t t e e vuol uno chavo da metter entro i aneli del be(n) de liuvra l. .j^a. el paso.

F (c. 40v): E vole pastechie 3 per tirar la barcha. Ite(m) taglie 4 de m a x i n e t a de .j. raglio.

F (c. 42r): E vole menali de m a x i n e t a e per altre cose peza una de passa 60, de' pesar el passo lbr. 2.

Il contesto di L che documenta *masenette* fa parte di un paragrafo dedicato alla descrizione del sartame dell'albero. Lo stesso vale per i contesti di F, dove le att. ricorrono tra le *taglie de q(ue)sto n(ost)ro arboro* (c. 40v). Con questi soli dati contestuali è difficile avanzare un'ipotesi semantica convincente.

Su base fonetica proponiamo che le forme vadano ricondotte ad un tipo "macinetta", forse 'piccola macina', che fatichiamo però a giustificare semanticamente.

venez.	XV pm. MichRodi (<i>maxinetta</i>); XV ex. RagAntique (p. 99: «Menali de frasconi e de fonda e de sorda e quarnali e senali e popexi e charigiera e maistra de brando e zentura e chavi de <i>maxenete</i> e briolini e gomene de mezo...»)
--------	---

maza s.f.

maza (F: cc. 107r, 117r)

* * *

Signif. oscuro.

F (c. 107r): El taglio de la dita vela te è dado sula maza e da q(ue)lla no(n) te partir.
 F (c. 117r): Qui comenzaremo un'altra bella ragio(n)e de vele per modo ch(e) tu no(n) porà mai falir. Poniamo che tu volesti far una vela de passa 10 in zoxo. Fa una maza ch(e) sia longa a tuto drapo e quarta, ciò se intende q(ua)rta de pede. E quella maza habia 8 cantoni. E segna su q(ue)sta maza de mezo drapo indreto parti 5 ponti infina in chavo de q(ue)sta maza. E si comenzerà a tagliar q(ue)sta vela a mezo drapo.

Per l'unico riscontro bibliografico cfr. Viviano Utenti (1865) *L'arte del velaio ovvero manuale pratico col mezzo del quale s'impara a costruire qualunque vela*, che, come nel contesto di F, cita *maza* in rif. al taglio delle vele: *m. di sopra, m. di sotto* insieme a *bolina* e *filo*.

Le att. del sost. occorrono nelle ultime carte del manoscritto F, le stesse che documentano anche occorrenze già evidenziate in questo glossario [cfr. → **marzialiane** s.f.pl.], perché appartenenti ad un lessico apparentemente più tardo rispetto a quello usato nella prima parte del manoscritto.

menador s.m. ~ Da *menar*?

menador (B: cc. 17v, 42v; F: cc. 9v, 31r, 64v); *menadori* (F: cc. 35r, 74v, 77r, 79r, 95v, 97r, 98v, 99v); *menadory* (B: cc. 17r, 17v, 43v, 44v, 46v); *menaor* (F: cc. 10r, 19r, 19v, 31r); *menaori* (F: cc. 10r, 19v, 31r)

* * *

◦ GlossNautique s.v. *menador* 'garan d'un palan' [XV pm. F]

• DizMarina s.v. *menador*, VocNautico s.vv. *mena/ menador de prodeni/ menale*

* * *

Canapo attaccato ad una puleggia che fa parte del sistema per tesare le funi fisse dell'albero.

B (c. 17r): Vol de menadory de fonde, e p(er) orça poça, e p(er) sorda, e p(er) quadernaly, e p(er) menaly de meço, chorchome 6 de pasa 60 l'una, de fili 18 p(er) no(n)bolo, peserà la peça l. 90.

B (c. 42v): Vuol de menador do atanto e meço de q(ue)lo che sé l'alboro sovra choverta.

B (c. 44v): Vol chorchome 7 de menadory de chinal de pasa 60 la peça, de fili 18 p(er) no(n)bolo.

F (c. 10r): Vole menaori 7 per ladi de passa 9 l'uno, de pesar per passo lbr. 2 ½.

F (c. 35r): Volemo menadori 24 longo ceschadun passa 9, el passo lbr. 1 ½.

F (c. 74v): Menadori de chinali e q(ua)dernali e de anzolo e menadori de orza davanti e menadori de cagnola e menadori de sorda e menadori de orza poza e menadori de timoni.

Gli esiti con sonorizzazione e dileguo dell'occlusiva intervocalica sono assolutamente attesi per l'area in esame da una base del tipo "menatore".

È difficile determinare con precisione di quale fune si tratti. Sergio Bellabarba (1988: 226) sostiene che il *designatum*, almeno in F, sarebbe ben distinto rispetto al *menale* [→ **menal** s.m.], con il quale tuttavia la forma condivide probabilmente l'etimo. Il *menador* rientrerebbe tra quelle corde che facevano parte del sistema per tesare le funi fisse dell'albero [cfr. → **stazi** s.m.pl.]. A giudicare dai dati che ricaviamo dagli esempi, si tratta di canapi medi, tra i 12 e i 16 m circa.

In una delle note alla conclusione del suo articolo, Bellabarba (1988: 238) farebbe corrispondere al *menadore l'accollatore*, di cui, però, non troviamo riscontro nella bibliografia.

venez.	XV pm. MichRodi (<i>menador, menaduri, menaor, menaori</i>); XV ex. RagAntique (pp. 104, 105, 106, 199: <i>menador</i> ; pp. 10, 12, 104, 106, 199: <i>menadori</i> ; pp. 10, 12, 15, 18: <i>menadory</i> ; p. 104: <i>menaor, menaori</i>)
cat.	1464 INV3: (c. 32v r.20: «Ítem .vii. <i>menador</i> d(e) ferro») cfr. s.v. <i>menador</i> DCVB 'instrument o conducte per on se mena alguna cosa. Barra'. Ma non registra alcuna att. antica

menal s.m.

menal (B: cc. 17r, 42r, 43r, 44r, 44v, 45r, 46v; F: cc. 35v, 40r, 41v, 64v); *menali* (B: cc. 16v, 17r, 42v, 45r, 45v, 46r; L: cc. 14r, 14v; F: 76 occ.); *menaly* (B: cc. 17r, 42r, 42v, 43v, 44r, 44v, 45r, 45v, 46r, 46v, 47r); *menalo* (F: c. 67r)

* * *

◦ GlossNautique s.v. *menale 1* ['nom de tout cordage composant un palan': 1607 Crescenzi]

• Boerio s.v. *menal* 'tirante', DizMarina s.v. *menale* 'funne che si passare attorno ai raggi delle taglie per tirare i pesi. Lo stesso che menadore', VocMarina s.v. *menale* 'vetta, tirante', VocNautico s.v. *menale*

* * *

Cavo che, collegato ad un paranco, ha la funzione di tirante di una sartia.

B (c. 16v): Vol m e n a l i de p(ro)dany de pasa 60 l'un, de fily 30 p(er) no(n)bolo.

B (c. 17r): Vol m e n a l y de chinal pasa 12 p(er) chinal. Vol de m e n a l i de quadernaly pasa 36. Vol de m e n a l i d'anciolo pasa 40.

B (c. 43v): Vol chorchome 7 de m e n a l y de menadory de popexi e de chinal de pasa 60 la peça de fili 18 p(er) no(n)bolo.

B (c. 46r): Vol m e n a l y 2 de gomene de p(ro)da de fili 24 de pasa 150.

L (c. 14r): I m e n a l i di senali vuol ess(er) pasa 30. Queli di chinali p[a]sa 24.

L (c. 14v): Sapi che ma(n)tti e stasi e m e n a l i e braze e schotte e briol e choronele de fraschoni e mantti e braze de legname, le rise de anttena e bragotti di stasi e vuol ess(er) de bo(n) e vuol ess(er) de 4 no(n)boli.

F (c. 35v): Anzolo de mezo la sua choronella passa 3 ½, el passo lbr. 2. El m e n a l del dito 2 ½ volta q(uan)to l'arboroda la choverta in su. Serà passa 28, el passo lbr. 2.

F (c. 40r): El m e n a l de la sorda vol esser 3 volte tanto longo q(uan)to è l'arboroda la choverta in su. Serà passa 48 el passo, lbr. .j. ½.

F (c. 64v): Vole m e n a l de l'anzolo passa 40.

F (c. 67r): M e n a l i de chinali vole passa 24 l'uno. M e n a l i de q(ua)dernali vole passa 35 l'uno. M e n a l i de l'anzolo vole passa 40.

F (c. 99v): M e n a l i de mezo e morgonali e paranchineti e fonda de mezo e anzolo de brio peze 4 de passa 60 l'una, de lbr. .j., onze 2 el passo in quarto.

Cfr. DEI s.v. *menale* 'funne che si fa passare tra i raggi delle taglie per tirare i pesci', non così lontana semanticamente dal 'cavo che ordisce il paranco e funge da tirante delle sartie'; si tratta in entrambi i casi di canapi che per assolvere alla loro funzione attraversano un sistema di taglie.

Menal è attestato in tutti e tre i manoscritti del corpus con una frequenza decisamente alta. A giudicare dai contesti il cavo in esame aveva dimensioni variabili e poteva essere lungo dai 12 ai 60 passi, ovvero dai 20 ai 100 m circa.

Sergio Bellabarba (1988: 226), nella sua ricostruzione, indica i *menali* con il corrispondente inglese *runner*, ‘corridore’, ulteriore riscontro della funzione dei cavi in esame (cfr. Costé 1839: 41: «in generale chiamasi corridore ogni cavo che col mezzo di bigotte e radanchie serve a tesarne un altro ordinariamente di maggior dimensione»).

venez.	XV pm. MichRodi (<i>menal, menalli</i>); XVex. RagAntique (<i>menali</i>)
cat.	<i>mena</i> : 1419 INV1 (<i>menes</i>): c. 38v: «Ítem, un bragot d’ostas e bragot d(e) caragar dava(n)t ab totas les palomes quis tene(n) en les tayes stimat tot ab les <i>menes</i> d(e)l migana... Ítem, les <i>menes</i> d(e)l artimó...»

MENATORE > **menador** s.m.

messetaria s.f. ~ DEI s.v. *messetta* ‘tassa’ dal gr. e bizant. μεσίτης «mediatore», der. di μέσος «mezzo»?

messetaria (F: c. 77r); *messetarie* (F: cc. 10v, 74v)

* * *

◦ GlossNautique s.v. *messetaria* [XV pm. F]

• DizMarina s.v. *messetaria*, VocNautico s.v. *messetaria*

* * *

Signif. incerto: grappino?

F (c. 10v): Vole cho(n)dugi per lemare, vole chondugi 2 per anelli, anchora vorà messetarie 2 per la barcha.

F (c. 74v): E vole per palombere 2 e per messetarie per la barcha et inboiadura de antenna e strope per le braza vol esser 140 de lbr. *** el passo.

F (c. 77r): Et per inboiadura d’antenna e per messetaria de la barcha e stropi per le bande passa 130 de lbr. 3 onze 4 el passo.

La v. è documentata sempre in locuz. con *per la barcha/ de la barcha*.

Secondo GlossNautique e VocNautico s.v., la *messetaria* è il ‘grappino’, ovvero il ferro o ancora a quattro marre [→ **mare** s.f.pl.].

In Boerio s.v., *messetaria* è ‘uno dei più antichi dazi imposti alle merci e ai contratti de’ Veneziani’. Con il medesimo signif. anche in TomasinGloss s.v. Difficile immaginare quale passaggio semantico abbia portato dal signif. commerciale a quello navale.

venez.	XV pm. MichRodi (<i>messetarie</i>); XVex. RagAntique (pp. 12, 15: <i>mesetaria</i> ; p. 199: «l ^a peza una per i genavie de antene, <i>messetarie</i> de barcha e chonduli passa 120 de lire 4 el passo»)
--------	---

meulo s.m.

medolo (c. 94r); *medoli* (F: cc. 98v, 100r); *meulo* (F: c. 45r)

* * *

• DizMarina s.v. *midolla*, VocMarina s.v. *midolla* > *bigorello*, VocNautico s.v. *midolla*

* * *

Cavo usato per orlare alcune vele con il fine di rinforzarle.

F (c. 45r): Aricorda-ti a meter me u lo e marafoni e stropi et de far le sache de l'arlenga e de le schote.

F (c. 94r): Choxadure per m e d o l o de le vele e gordili e per altri servicii per nave e marafoni de la mezana peze 22 de due ragione.

F (c. 98v): Sartia vecchia. Tortiza .j. vecchia per inboiare l'arborio e aneli de le anchoro del peso de lbr. 1050. [...] Cusadure per 2 m e d o l i e armaieti per ochieti.

Semanticamente la v. rappresenta un altro caso di mutamento per somiglianza: il cavo navale cucito all'interno della ripiegatura dei ferzi per sostenere le vele, ricorda per posizione e costituzione il midollo umano o vegetale.

Boerio registra il lemma *meolo* (cfr. s.v.) con signif. navale, ma in riferimento ad un omonimo pezzo del lessico costruttivo.

venez.	XV pm. MichRodi (<i>meollo, meulo</i>); XVex. RagAntique (p. 154: «Arichordatte de meter el <i>meollo</i> de stopazo per armar la tua vella de pasa 20»); XV AlgRaxon (<i>meollo de stopazo</i>)
--------	--

mezana s.f. ~ DEI s.v. *mezzana* 1.

meçana (B: c. 19v); *mezane* (L: cc. 52v, 53r, 53v; F: cc. 55v, 62r, 84r, 108r); *mezana* (L: c. 52v; F: cc. 8v, 10v, 31r, 31v, 53r, 54v, 56v, 62r, 68r, 92r, 92v, 93r, 93v, 94r, 94v, 95v, 96r, 98r, 98v, 99r, 100r, 110r, 119r, 120v, 121r)

* * *

◦ TLIO s.v. *mezzana* ['vela quadra posta nella parte inferiore dell'albero di mezzana': Fr. da Barberino, *Doc. Am.*, 1314; Zibaldone da Canal, 1310/30 (Stussi 1967)], GlossNautique s.v. *mezana, mezzana* [1607 Crescentio]

• Boerio s.v. *mezana*, DizMarina s.v. *mezzana*, VocMarina s.v. *mezzana*, VocNautico s.v. *mezzana*

* * *

1 Vela posta sull'omonimo albero.

B (c. 19v): Chi volese far de artimon m e ç a n a , s'ì vuol deschosir fuora lo piço de la chanevaça e tuo' .ja. fersa fuora e puo' açonçi lo drapo i(n)senbre e deschusi ferse 6 i(n)ver lo filo.

L (c. 52v): P(er) m e z a n e . A drapo e tterzo vol tta(n)tti po(n)tti quantti pasa chome i(n)drio tte mostra p(er) ordene e da baso e tterzo.

F (c. 31r): E vole velle 3. Artimon longo in anten(n)al passa 15. Terzarolo de passa 12. La m e z a n a de passa 8. Le rason de far dite velle è scripta de sopra.

F (c. 62r): La m e z a n a vol q(ue)lla raso(n) medema de l'artimo(n), ma tute le m e z a n e se fa a le nave cussì grande come piccole vol haver tanto longa la cazuda dal fil q(uan)to è lo(n)ga l'antena et alcune più piè 2 overame(n)te 3 p(er) ess(er) rotonda.

F (c. 119v): A far de artimon m e z a n a s'ì se vol descosir e trovar el pizo del chanevazo e tuor una fersa fora e poi azonzi el pan(n)o insieme.

2 Signif. incerto: pezzo costruttivo?

F (cc. 84r-84v): Pianchoni e m e z a n e de pezo passa 10 longi, soleno valer lbr. 10 l'uno.

venez.	XV pm. MichRodi (<i>mezana</i>); XVex. RagAntique (pp. 98, 100, 101: <i>mezana</i>)
--------	--

Francia med.	Fourquin/Rigaud s.v. <i>mezane</i> 1521 'la trose de mezane et du trinquet'
cat.	DCVB s.v. <i>mitjana</i> 1354 'la vela que va posada en aqueix arbre'; 1419 INV1 (<i>migana</i>)

La def. proposta da Apro시오 s.v. *mezana* sostiene l'identità tra la vela di mezzana e l'artimone. Come emerge dai contesti scelti dal nostro corpus, a Venezia la *mezzana* è una vela diversa e minore rispetto all'artimone (cfr. B (c. 19v): *Chi volese far de artimon meçana...*; F (c. 31r): *E vole velle 3. Artimon longo in anten(n)al passa 15. Terzarolo de passa 12. La me z a n a de passa 8*). Sull'instabilità semantica che interessa altre vv. relative alle vele e agli alberi cfr. → **albero** s.m.; → **artimon** s.m.

mezi legni s.m.pl.

mezi legni (F: cc. 8r, 73r, 75v, 78r, 80r, 81r)

* * *

Signif. oscuro.

F (c. 73r): A voler far una galia de la soprascripta misura se vole haver stortami 380 per far chorbe e stortami et me z i l e g n i in pope e in proda per far la dita galia.

F (c. 75v): Prima vole stortami 360 per far chorbe e far chavi. Anchora vole chorbeti e me z i l e g n i in pope e in proda.

F (c. 81r): A far una fusta de le dite misura se vole haver le cose infrascripte. Prima de legname se vol haver stortami 50 per imposture e chorbe e forchame e me z i l e g n i in pope e in proda.

Nessun riscontro nella bibliografia. La locuz. è documentata solo in F e sempre in contesti in cui si elencano i pezzi di legname necessari per la costruzione.

In assenza di maggiori informazioni, si propone la corrispondenza con i *mezzi-travi*, *bagli* (cfr. VocNautico s.v. 'i Veneti dicono quelli tagliati che fan capo alle boccaporte', citato anche in DizMarina s.v. *mezzi-travi*).

venez.	XV pm. MichRodi (<i>mezi legny</i>); XVex. RagAntique (p. 176: <i>mezi legni</i> ; pp. 9, 16, 19, 20: <i>mezi legny</i>)
--------	---

MIDOLLO > **meulo** s.m.

miniseli s.m.pl.

miniseli (F: c. 39v); *miniselli* (F: cc. 35r, 36r)

* * *

Sfere di legno che compongono il collare di trozza.

F (c. 35r): Vole legname d'arboro da proda bolgare 5, bigote 4, m i n i s e l l i 25. Le 2 bigote al cholo el le 2 per respecto

F (c. 36r): Legname d'arboro: bolgara 4, m i n i s e l l i 20, bigote 4, li dui d'avanzo. E q(ue)sto è fato e dito.

F (c. 39v): E vole de legname q(ue)sto n(ost)ro arboro bolgare 5, m i n i s e l i 25, bigote 2 al suo chuolo e 2 d'avanzo.

Cfr. Sergio Bellabarba (1988: 230) per l'unico riscontro bibliografico della vc.; dal suo studio traiamo la definizione che proponiamo.

Per quanto riguarda l'etimologia, ArchNavale (1840: 101) sostiene che *miniseli* vada ricondotto all'it. *minuccioli*, in ultima analisi dal lat. MINUTIA, con il valore semantico originario di 'piccolo pezzo', che ben si adatterebbe effettivamente al referente navale. La derivazione ci pare tuttavia difficile per le regole della fonetica storica. La questione etimologica resta dunque aperta.

venez. XV pm. MichRodi (*miniselli, minisielli, minyselli, misieli*),

montagnana s.f.

montagnana (F: c. 19v); *montaniana* (F: c. 10r)

* * *

• VocNautico s.v. *montagnana*.

* * *

Signif. incerto: cavo dell'albero o dell'antenna?

F (c. 10r): Vole montaniana .j. de passa 13, de' pesar per passo lbr. 4.

F (c. 19v): Montagnana dopia de passa 10, de' pesar el passo lbr. ***.

Ipotizziamo che la *montagnana* sia un cavo di medie dimensioni, destinato alla fornitura di alberi ed antenne.

Non possiamo non sottolineare, in questa sede, una suggestione significativa sulla v.

Montagnana, città del contado padovano, era uno dei luoghi principali da cui Venezia traeva la canapa necessaria per la fabbricazione delle funi all'interno dell'Arsenale. La canapa, infatti, rappresentò, durante l'età della mariniera velica, un prodotto strategico per l'industria navale, e Venezia dovette affrontare presto il problema di assicurare continuità e prezzi convenienti alle forniture di tale fibra. Per farlo dapprima incrementò le importazioni dal Bolognese e dalle Marche e, successivamente, decise di integrare il prodotto estero con la produzione interna. Alcune zone del contado, tra cui Montagnana, vennero quindi adibite alla canapicoltura. (cfr. Poni/Fronzoni 2005)

Sulla base di queste considerazioni, trovandoci di fronte ad un cavo sicuramente fatto di questa fibra, non possiamo scartare a priori l'ipotesi che *montagnana* deriva dal toponimo.

morelo s.m.

morel (F: c. 73v); *morelo* (L: cc. 42v, 45r, 47r; F: cc. 2r, 5v, 15r, 76r, 78r, 80r, 81r, 86r); *morelli* (F: cc. 28v, 29r, 29v).

* * *

• Boerio s.v. *morelo* 'legni de morelo, t. de' costruttori navali, legni di misura, sono quelli che hanno le dimensioni ricercate nella costruzione', DizMarina s.v. *morello* 'dimensioni in larghezza e altezza di un pezzo di legno per costruzione navale', Prati s.v. *morelò* 'legni di misura per le costruzioni navali', VocNautico s.v. *morelo*

* * *

Legno di misura, ovvero pezzo dalle dimensioni corrispondenti a quelle di uno specifico elemento costruttivo.

L (c. 45r): E se ttu vuol partir le chorbe de una galia c(on) un schagion, ttuo' el m o r e l o de la parttixo(n) quanto l'è lo(n)go e partti tta(n)tte partte quantte chorbe che ttu vuol metter, che le partte sia tta(n)tto largo una cho l'altra.

F (c. 5v): Questo de soto serà lo amaistramento del m o r e l o de q(ue)sta nostra galea de Fiandra, cioè grosseza e ampieza vederai qui de soto.

F (c. 73v): Anchora fa logo per serar la dita galea maderi 280 del m o r e l g r o s s o.

F (c. 78r): Anchora vole per serar de fora la dita galea maderi 170 de m o r e l o b a s t a r d o.

F (c. 80r): Et vole per serar lo dito legno de fora maderi 90 del m o r e l o che parerà a chi farà la dita galiota.

F (c. 86r-86v): Maderi de m o r e l o b a s t a r d o siando longi pedi 24 e siando segadi de legno de volto de pedi 4 valerà lbr. 3 l'una.

Da Penzo (2020: 47):

Nella pratica dei cantieri [...] la maggior parte delle misure che si prendevano erano relative e non assolute, cioè non importava quotare una distanza (in centimetri o onces che fossero) ma memorizzarla semplicemente spezzando con l'unghia un frammento di canna palustre: un modo che potremo definire "analogico". Questo pratico sistema di memorizzazione detto morelo è attestato nei manoscritti di costruzione navale come Fabrica di galere e Michele da Rodi, che li riportano graficamente in segmenti in scala naturale.

La v. è di etimo incerto. Gli strumenti lessicografici registrano un numero considerevole di omografi che per DEI s.v. hanno a che fare con il colore bruno. Sulla stessa linea anche TLIO s.v., che glossa 'di colore scuro' se agg., oppure 'tessuto scuro' se sost., il secondo documentato anche in TomasinGloss (2002) s.v. *morelo* 'tessuto misto di fili neri'. Valutiamo improbabile, tuttavia, che il *morelo*, strumento di misura, debba il suo nome alla caratteristica cromatica del materiale da cui è ricavato, ancor più perché non si hanno notizie di alcun genere su questo aspetto.

venez.	XV pm. MichRodi (<i>morelli, morello, morelo, murello, murelo</i>); XVex. RagAntique (<i>morei, morello, morelo</i>)
--------	--

morganal s.m.

morganal (B: cc. 42v, 44r, 44v, 45r, 46r; F: cc. 35r, 48v); *morganali* (F: cc. 35r, 36r, 41v, 61r); *morganaly* (B: cc. 42v, 44r, 46v, 47r); *morgonali* (F: cc. 94r, 95v, 97r, 99v)

* * *

◦ GlossNautique s.v. *morganal* 'fort cordage ou une sorte de palan servant à apiquer l'antenne, c'est-à-dire à rapprocher son car du pied du mât' (XV pm. F), TLIO s.v. *morganale* (Jacopo della Lana, *Inf.*, 1324-28)

• DizMarina s.v. *morganale* 'forte cavo o paranco di poppa', VocNautico s.v. *morganal*

* * *

Signif. incerto: fune dell'antenna?

B (c. 42v): Morganal de p(ro)da vuol eser do atanto e meço longo de quello che sé longo l'antenna. [...] Morganal de meço vuol eser do atanto e meço de quello ch'è longa l'antenna.

B (c. 44v): Vol peça de m o r g a n a l de fili 24 de l. 3 lo paso.

B (c. 46v): Vol peçe 2 de m o r g a n a l y de meço.

F (c. 35r): Taglie 2 per m o r g a n a l de ragli 2 e de .j. intempagnade.
 F (c. 36r): Menali de m o r g a n a l i 3 volte q(uan)to el stello fusse longo, el passo lbr. 2.
 F (c. 48v): M o r g a n a l vol esser 2 volte longo chome l'anten(n)a.
 F (c. 94r): Menali de mezo e m o r g o n a l i e paranchineti e fonda de mezo e anzolo de brio peze 4 de passa 60 l'una de lbr. .j. onze 2 el passo in quarto.
 F (c. 99v): Menali de mezo e m o r g o n a l i e paranchineti e fonda de mezo e anzolo de brio peze 4 de passa 60 l'una de lbr. .j. onze 2 el passo in quarto.

Etimologia incerta. Escludiamo la possibilità che *morganal* possa riferirsi ad un paranco perché nei contesti è quasi sempre seguito dalla sua lunghezza. Sottolineiamo le locuz. *m. de proda e m. de meço*. Tuttavia non possiamo escludere che il cavo con questo nome fosse utilizzato in alcuni sistemi di sollevamento di elementi navali o tesatura di sartie.

venez.	XV pm. MichRodi (<i>marganalli, morganal, morganali, morganelli</i>)
Francia med.	Fourquin/Rigaud s.v. <i>morgenale</i> 1298 'palan servant à rapprocher le car de l'arbre'
cat.	1419 INV1 (c. 15v: «Ítem, una veta d(e) <i>morgonal...</i> »); 1441 INV2 (c. 256v (foto 453): «Ítem, lo <i>morgonal</i> d(e)la mijana, e orse, e orsepoche...») «L'aparell denominat <i>estrall</i> sembla que tenia funció de reforçament de popa [...]. A l'arbre de mitjana aquest aparell sembla qu rebia el nom de <i>morgonal</i> » (Garcia/Coll 1994: 108)

morsade s.f.pl.

morsade (F: cc. 8r, 78r, 80r, 81r)

* * *

- Bardesono s.v. *morsa* 'ciascuno dei sostegni su cui poggiano rispettivamente la prua e la poppa delle imbarcazioni che si tengono all'interno della nave sui ponti scoperti', Bustico s.v. *morse* 'specie di selle situate sulle tughe della nave, su cui trovano posto le imbarcazioni atte al trasporto delle persone e del materiale', DizMarina s.v. *morsata* 'corso di fasciame posto ad incastro', GlossNautique s.v. *morsada* 'fourrures intérieurs', VocNautico s.v. *morsada*.

* * *

Signif. incerto: assi del fasciame interno o appoggi per le imbarcazioni ausiliarie?

F (c. 8r): E vole bordenali 36 de larexe e largeza de pede .j. o de un palmo per m o r s a d e dentro e per far postize e crusie. Li quali bordenali voleno esser de longeza de passa 8 l'uno.
 F (c. 78r): Et vole bordenali 20 de larese de longeza de passa 8 del volzer de /de/ pede e palmo per far m o r s a d e , paramezal e verzene e chorsie, zovi e postize.
 F (c. 80r): Et vole bordenali 8 de larese useveli de passa 7 l'uno per far m o r s a d e e chorsie postize e zovi.
 F (c. 81r): Et vole bordenali 5 de larese useveli per far m o r s a d e e postize e zovi.

Gli elementi che traiamo dai contesti del corpus non ci consentono di prendere una posizione rispetto alle definizioni che la bibliografia propone per *morse/morsade*. L'unico elemento che ci potrebbe aiutare è il signif. di → **morso** s.m., con cui la v. non può non avere legami. *Morsade* potrebbe riferirsi a delle assi dentellate, intagliate per l'incastro di alcuni pezzi.

venez.	XVex. RagAntique (p. 20: <i>morsade</i> ; p. 19: <i>morssade</i> ; p. 14: <i>morsal</i> ; p.v10: <i>morssal</i>)
--------	---

morsar v. ~ Da *morsa*?

morsar (F: c. 73v)

* * *

Lo stesso che incastrare. Forse anche rinforzare?

F (c. 73v): E sî fa logo bordenali 35 de larexe de pede e palmo per m o r s a r la galia dentro e per far postize e chorsie.

Cfr. GDLI s.v. *immorsare*²: 'unire ad incastro due parti di una struttura' oppure 'per estens. tenere avvinto saldamente, serrare fortemente'. Ipotizziamo, ma non senza dubbi, che nell'unico contesto del corpus che documenta *morsar*, il signif. sia passato da 'serrare fortemente' a 'rinforzare'.

genov. Aprosio II.I s.v. *amorsare* 'morsellare, incastrare; fissare'
Aprosio II.I s.v. *amorsato* 1512 stretto ad *incastro*': *in medio lo
piam per contra la carena uno filo de trape de rovere amorsade
per paramegiar* (cfr. Pandiani 1935).

morso s.m.

morso (L: c. 43r)

* * *

◦ GlossNautique s.v. *morso* ['adent': XV pm. F]

* * *

Dente intagliato per facilitare l'incastro, scanatura.

L (c. 43r): E quando che tu azo(n)zi le chiave del magier de bocha de una galia sottil ho grosa, partti la pèza del magier de bocha i(n) 3 partte. Le 2 partte lasa i(n)ttro el vivo de la chiave de sovra p(er) el m o r s o de la latta che no(n) tte schavaza la chiave.

Cfr. GlossNautique s.v., il quale sostiene che *morso* corrisponda all'it. *morsi*, da cui il verbo *immorsare* 'incastrare'. Jal ritiene che l'att. di F non indichi tanto le dentature attraverso cui avviene l'incastro, ma un pezzo costruttivo che probabilmente doveva esserne caratterizzato. Ipotesi lecita ma che non ci sentiamo di appoggiare del tutto, perché il contesto che att. *morso* è piuttosto controverso.

VocMarina e VocNautico s.vv. attribuiscono alle *morse* la funzione di sostenere, con il loro incastro, le scialuppe che si tengono sui ponti, funzione che non ci sentiamo di attribuire alle att. del nostro corpus.

morto s.m./agg.

morto (F: cc. 80r, 81r); *mortto* (L: cc. 46r, 56v); *morti* (F: cc. 8r, 73v, 76r, 78r, 86r)

* * *

• VocMarina s.v. *morti*, VocNautico s.v. *morto*

* * *

1 Signif. incerto: tavole del fasciame interno?

L (c. 46r): Ertta i(n) chovertta piè 11. Ertta i(n) m o r t t o piè 11.

L (c. 56v): E sî vuol 10 piè i(n) chadena e altrotta(n)tto de m o r t t o .

F (c. 8r): E vole chiave 50 de albeo usevele per far friseti e morti e coloneli e punctapiè e scalete e pertegete.

F (c. 80r): Anchora vole bordenali 5 de pezo useveli de passa 7 l'uno per far friseti e scontro e el morto.

2 Signif. oscuro.

F (c. 86r): Lo legno rotu(n)do vol esser be(n) cimado e senza iemi, cioè cu(m) pochi gropi e de bo(n) pezo, ma a ragio(n)e che la sua vena sia menuda e le sue ventadure voleno andar drite e no(n) voleno andar roverse ne cu(m) gropi morti.

I pochi riferimenti bibliografici fanno riferimento alle colonne, disponibili nei porti, a cui assicurare le funi dell'imbarcazione; signif. non adatto ai contesti dal nostro corpus, in cui i *morti* sono documentati accanto ai *bordenali* [→**bordenal** s.m.], alle *catene* [→**chaena** s.f.], ai *friseti* [→**friseti** s.m.pl.]. Per questo motivo ipotizziamo si tratti di tavole del fasciame interno, dette *morti* perché non a diretto contatto con l'acqua, in forza del medesimo ragionamento per cui si definisce *opera morta* la sezione dell'imbarcazione che emerge dall'acqua, in contrapposizione con l'*opera viva*, locuz. con la quale si indica invece la parte sommersa.

venez.	XV pm. MichRodi (<i>morti</i>); XVex. RagAntique (<i>morti, morto</i>)
cat.	1455- 1471 INV3 (c. 47r: «Ítem dos <i>morters</i> de fust. Ítem un <i>morter</i> de pedra»; c. 48v: «Ítem dos <i>morters</i> de trompa» nessun riscontro nella bibliografia

mozioli s.m.pl.

mozioli (F: c. 43r)

* * *

Signif. oscuro.

F (c. 43r): E q(ue)sta sì è la raxon del sguindazo lo quale vole esser longo ta(n)ti mezi pedi qua(n)te passa l'arboro è longo da la choverta in su, e vole volzere el suo ritondo tanto q(uan)to è longo el q(ua)rto più, e vole haver forfese 2, un per respecto, e vole 2 mozioli.

venez.	XV pm. MichRodi (<i>muziollì</i>)
--------	-------------------------------------

musselli s.m.pl. ~ DEI s.v. *morselli*

musselli (F: c. 12v)

* * *

◦ GlossNautique s.v. *mussello* ['bout de corde': XV pm. F]

• Bardesono s.v. *morsello* > *muscello*: 'treccia fatta con filacce di corda fuori uso, che si adopera per legature temporanee', Bustico s.v. *morselli* 'pezzi di cavo talvolta fatti ad anello, coi quali si fanno delle legature provvisorie specialmente alle gomene, od alle catene, per fissarle al cavo piano', DizMarina s.v. *morsello*, VocMarina s.v. *morselli*, VocNautico s.v. *morselli*

* * *

Piccoli cavi per legature provvisorie.

F (c. 12v): Vole la dita galea per la dita stiva musselli per retenir li sachi. Vole stropaeli, vole puncte per la trava, per ladi e per la choverta.

Di etimo incerto, ipotizziamo dal lat. basso MORSELLUM ‘parte’, attestato nel glossario di Du Cange, con passaggio semantico pacifico da ‘parte, pezzo’ a ‘cavo più corto del normale’. Per quanto riguarda l’aspetto formale invece è necessaria qualche spiegazione in più: innanzitutto va postulata un’assimilazione del nesso -RS- in -ss-; per il dittongo, invece, dovremmo accettare una casistica come quella per cui da *CAMPITELLUM si è avuto *campiello*, quindi sarebbe necessario presupporre una forma base suffissata *MORSITELLI > **mursi(d)elli* > *muksielli* (con caduta della dentale).

venez. XV pm. MichRodi (*muksielli*)

nave s.f. ~ DE LI 2 s.v. *nave*.

nava (F: c. 49r); *nave* (B: cc. 16r, 16v, 17v, 18r, 41r, 41v, 42r, 42v, 43r, 43v, 44r, 44v, 45r, 45v, 46r, 46v, 47r; L: cc. 12v, 13v, 44v, 45r, 45v, 46v, 47r, 49r, 52v, 53r, 55v, 56r; F: 105 occ.)

* * *

• Bardesono s.v. *nave*, Boerio s.v. *nave*, Bustico s.v. *nave*, DizMarina s.v. *nave*, GlossNautique s.v. *nave2*, VocMarina s.v. *nave*, VocNautico s.v. *nave*

* * *

Mezzo galleggiante a vela, di solito di grandi dimensioni, fornito di tre alberi ed utilizzato per il trasporto in acqua di persone e merci o per scopi bellici.

B (c. 16r): E p(er) questa raxio(n) puos tu far tute raxion de chore dar n a v e sì grande chomo piçiole secondo le suo portade...

L (c. 12v): Una chocha che fose de 600 miera vuol d’alboro 4 atta(n)ttto plui che la sé i(n) bocha, siando la n a v e de una chovertta.

L (c. 47r): Queste mesure sì è d’una n a v e de botte 250.

- *Nave latina* : grande imbarcazione munita di vele triangolari.

F (c. 33r): In p(ri)ma nui volemo far una n a v e latina la quale nui volemo ch(e) sia longa in cholumba passa 12.

- *Nave quadra*: grande imbarcazione munita di vele dalla forma quadrata.

F (c. 88v): Qui comenza la ragio(n)e de ogni n a v e quadra e la portada d’essa. Prima a voler far una n a v e de la portada de bote 500 vol esser longa in columba passa 13. E vole haver de fondi pedi ***. E vole de bocha pedi 27.

- *Nave a la baonese*: imbarcazione con scafo tondo e vele quadre.

B (c. 18r): E se la fose n a v e a la baonese ho panfilo devemoli dar palmy 4 p(er) ster...

- *Nave chomunal*.

B (c. 18r): E ponamo che la fose n a v e chomunal daga(n)doly palmy 3÷ p(er) ster, vorave stera 5486 che serave i(n) suma palmy 19200.

La prima att. di area venez. (cfr. Corpus Ovi) è documentata in *Proverbia que dicuntur*, XIII u.q.. Come notiamo dalla selezione di ess. dal corpus, *nave* è spesso accompagnata da agg. o specificazioni che ne precisano la tipologia. Se i casi di *nave latina* e *nave quadra* non causano dubbi, riferendosi alla tipologia di velatura di cui erano fornite, lo stesso non si può dire per le locuz. *nave a la baonese* e *nave chomunal*.

Ala baonese è una specificazione che abbiamo già incontrato nei testi [cfr → **baonescho** agg.] e che rinvia all'omonima città di Bayonne, sulla costa Atlantica francese, importante centro cantieristico di epoca medievale. Ipotizziamo si tratti, dunque, di un'imbarcazione fatta secondo le regole dei cantieri della suddetta città, che per la loro posizione geografica risentivano fortemente degli influssi nordici. Non chiara, tuttavia, la differenza rispetto alla *nave quadra*.

Ancora più oscura l'interpretazione della locuz. *nave chomunal*, per la quale ipotizziamo un banale 'costruita nel cantiere di Stato', ovvero 'nave costruita all'Arsenale' e non in uno squero privato.

venez.	XV pm. MichRodi (<i>nave</i>); XVex. RagAntique (<i>nave</i>)
genov.	Aprozio II.I s.vv. <i>nae, nave</i>
Francia med.	Fourquin/Rigaud s.v. <i>nau, navis</i> 1060
cat.	DCVB s.v. <i>nau</i> 1249 <i>Capítols de Leuda</i>

navilio s.m. ~ DEI s.v. *naviglio*

navili (L: cc. 12v, 50v); *navilii* (F: cc. 82v, 121r, 121v); *navilio* (B: cc. 16r, 17v, 18r, 43r; L: cc. 12v; F: cc. 34r, 48v, 58v, 82v); *navjlio* (L: c. 12r)

* * *

• Bustico s.v. *naviglio*, DizMarina s.v. *naviglio*, GlossNautique s.v. *navilio*, VocMarina s.v. *naviglio*, VocNautico s.v. *naviglio*

* * *

Lo stesso che → **nave** s.f.

B (c. 43r): *Na vilio che avese chinaly nuove p(er) lady vol eser li soi senaly piè 2 me(n) de ço che sé l'alboro sovra choverta...*

L (c. 12v): *Notta che nesu(n) no(n) puol achoredar algun n a v i l i o , hover lattin, se i(n)prima l'omo non sa la soa misura dei n a v i l i , p(er)ché megio se achoreda uno n a v j l i o veda(n)do le mesure...*

L (c. 50v): *P(er) n a v i l i r e d o (n) d i .*

F (c. 58v): *Sapi ch(e) nullo pol be(n) acorredar un n a v i l i o ni greco ni latino, si prima le mesure d(e)l suo n a v i l i o no(n) ha considerate.*

F (c. 121v): *Questa sotoscripta si è una ragio(n)e de vele latine, cioè de galie e de n a v i l i i e de marziliane, fa per q(ue)sto modo.*

Cfr. Corpus Ovi per la prime att. assoluta e in venez. di *naviglio*: Bono Giamboni, *Vizi e Virtudi*, 1292; *Cronica de li imperadori*, 1301.

Secondo la bibliografia, la *v.* è usata per indicare uno specifico bastimento a tre alberi, attrezzato come i vascelli di linea. Sulla base dell'interpretazione dei contesti del corpus non appoggiamo questa lettura, ma ipotizziamo un signif. più generico, sinonimico di 'nave, imbarcazione di grandi dimensioni'.

venez.	XV pm. MichRodi (<i>navillio, naviglo, navigli, navilli</i>); XVex. RagAntique (<i>navilio</i>)
genov.	Aprosio II.I s.v. <i>naveilio, navirio</i>
Francia med.	Fourquin/Rigaud s.v. <i>navili, naville</i> , 1153 'navire, embarcation, nave'

nochier s.m. ~ DE LI 2 s.v. *nocchiere*

nochier (F: c. 53v)

* * *

◦ TLIO s.v. *nocchiero* [Giacomo da Lentini, *Rime*, 1230/50; *Pamphilus volg.*, 1250]

• Boerio s.v. *nochier*, DizMarina s.v. *nocchiero*, GlossNautique s.v. *nocchier*, VocMarina s.v. *nocchiero*, VocNautico s.v. *nocchiero*

* * *

Signif. incerto. Proprietario dell'imbarcazione oppure capitano, colui che guida la navigazione?

F (c. 53v): A proposito el parro(n), over nochier...

Sull'incertezza legata alla definizione del sost. riportiamo di seguito la specificazione in DizMarina s.v. *nocchiero*: «Quando il comandante di una nave da guerra o il capitano di una nave mercantile non avevano la necessaria competenza in arte nautica e marinaresca [...] il nocchiero era l'esperto per la condotta della navigazione e per la manovra della nave».

venez.	XV pm. MichRodi (<i>nochier, nochiero</i>)
Francia med.	Fourquin/Rigaud s.v. <i>nauchier, naucler</i> 1241
cat.	DCVB s.v. <i>nauxer</i> Jaume I, <i>Crònica</i>

nònbolo s.m.

nombolo (F: cc. 62v, 63r); *nonboli* (L: cc. 13v, 14r, 14v; F: cc. 35r, 48r); *nonbolo* (B: cc. 16v, 42r, 43v, 44r, 44v, 45r, 45v, 46r, 46v; L: cc. 13r, 14r; F: cc. 48v, 63r); *numboli* (F: cc. 59v, 60v)

* * *

• Boerio s.v. *nònbolo*, DizMarina s.v. *nombolo*, GlossNautique s.v. *nombolo1*, VocMarina s.v. *nonboli*

* * *

Composto di fili ritorti con cui si fanno i canapi, lo stesso che legnolo.

B (c. 16v): Vol gripie 5 de pasa 80 l'una, de fili 36 p(er) n o n b o l o , de l. 3 p(er) paso.

B (c. 45r): Vol de rise d'alboro de p(ro)da pasa 370 de l.5 lo paso. Averà fili 60 p(er) n o n b o l o .

L (c. 14r): Volemu 2 chavi de 4 n o (n) b o l i p(er) far borine e zaschaduna de queste borine vuol ess(er) 2 attanto quantto sé l'a(n)ttena.

F (c. 59v): Li manti soi vole ess(er) de n u m b o l i 4 et quarto tanto de q(ue)llo è l'arbore sopra cop(er)ta.

F (c. 62v): Gripie 5 de passa 70 l'una, de fili 36 p(er) n o m b o l o , el peso l. 3 el passo.

Secondo Cortelazzo (1970: 156), la voce è panveneta e va ricondotta al gr. το εμπουλο 'insieme di fili intrecciati per formare un cavo'. Il DizMarima ipotizza una derivazione dal

venez. *nombolo* 'finco, lombo', ma, secondo Cortelazzo, che sosteniamo, potrà aver influito solo come accostamento accessorio.

venez. XV pm. MichRodi (*nonbollo, nonboli, nonbulli*)

nudo s.m.

nudo (F: cc. 16r, 17v).

* * *

Signif. incerto: unità di misura?

F (c. 16r): E metando la trezola su lo schermo postizo e lo schermo pianer va più inver' pope ch'è la trezola un nudo e va la schaza sula chorba che va in 20 a proda.

F (c. 17v): E de' esser grossa la impostura da proda in mezo el mader de bocha $\frac{1}{4}$ $\frac{1}{2}$ e nudo.j. e de' esser grossa q(ue)lla da pope p(er) mezo la zenta.

venez. XV pm. MichRodi (*nudo, nudi, nuodo*)

òngia s.f. ~ DELI2 s.v. *unghia*

ongia (L cc. 13r, 15v, 16r)

* * *

• DizMarina s.v. *unghia* 'intestatura, ovvero estremità di tavole o di alti pezzi tagliata ad unghia, cioè a sbiego'

* * *

Rif. all'antenna: estremità.

L (c. 15v): E questo si è lo stelo da meza lama avanti e azonzi quantto sé da meza lama p(er) fina a chavo d'o(n)gia, che sé pasa 2.

L (c. 16r): E quantti piè che volze una anttena chavalada, ttantti palmi la volze ugnola a chavo d'o(n)gia.

Entrambi i contesti attestano la locuz. aggettivale "a capo d'unghia".

ORLO > **oro (2)** s.m.

orza s.f. ~ DE LI2 s.v. *orza*.

orça (B cc. 17r, 42v, 43v, 44r, 44v, 45r, 45v, 46r, 46v, 47r), *orçe* (B c. 16v), *orza* (L c. 14v; F cc. 9v, 19v, 31r, 35r, 36r, 61r, 63r, 64r, 66v, 67r, 74v, 75r, 76v, 77r, 79r), *orze* (F cc. 9v, 19v, 41v, 63r, 66v)

* * *

◦ TLIO s.v. *orza* [Tomaso da Faenza, *Rime*, XIII sm.]

• Bardesono s.v. *orza*, Boerio s.v. *orza*, Bustico s.v. *orza*, DizMarina s.v. *orza*, GlossNautique s.v., VocMarina s.v. *orza*, VocNautico s.v. *orza*

* * *

Canapo legato al carro, parte anteriore dell'antenna, per portarla dal lato di sopravvento.

B (c. 16v): Vol chavo .jº. de pasa 50, de fili 36 p(er) no(n)bolo e farà-te 2 orçe pope.

B (c. 17r): Vol la soa orça davanti do atanto de quello che sé l'antenna longa. Vol l'orça pope pasa 25. Vol l'orça mata pasa 20.

B (c. 45v): Vol peçe 5 p(er) menaly de fonde e d'orça poça de pasa 50 la peça, de fili 20 p(er) no(n)bolo.

L (c. 14v): E volemu uno briol pizolo de l. .j^a. ½ el paso ett .j^a. orza piziola. E vuol ess(er) 2 a ttantto lo(n)ga de zò che sé l'alboro del peso dei quarnali.

F (c. 9v): Vole orza dava(n)ti .j. longa de passa ***, de' pesar el passo lbr. 2. Vole orza poza de passa 36, de' pesar el passo lbr. 2. Vole orza pope 2, longa l'una passa 20, de' pesar el passo lbr. 4.

F (c. 64v): Vole l'orza matta passa 20.

Per DELI s.v. di origine sconosciuta. Di avviso diverso Castellani (2000: 180-181), secondo il quale *orza* rispecchia il femm. dell'agg. ὄρθιος 'diritto' o 'alto' (forse 'la corda alta', in contrapposizione a ποδα 'corda bassa e orizzontale'), da cui il lat. *ORTHIA.

Come evidenziano le sottolineature negli ess., *orza* è quasi sempre attestata in locuz. che consentono di specificarne la funzione o le caratteristiche:

- ◆ *orça poça/ poça/ poza*,
- ◆ *orça pope*
- ◆ *orça mata*
- ◆ *orça davanti/ dananti/ dinanze*
- ◆ *orza piziola*
- ◆ *orza di mezo*

venez.	XV pm. MichRodi (<i>orza, orze</i>); XVex. RagAntique (<i>orza, orzapope, orzapozza, orzepope, orzepoze</i>)
genov.	1351 Reg. 690 (<i>orza, orze</i>)
Francia med.	Fourquin/Rigaud s.v. <i>orsa, orse</i> 1298 'manoeuvre amarrée au car de l'antenne' ['orse à proue appelée aussi orse devant, sorte d'amure d'une voile latine'; orse à poupe, sorte de bras de l'antenne venant de l'arrière']; 1547-1550 STO (c.11v: «Cap d'orse à poupe pesant soixante livres, qui vault audict pris qautre livres quatre solz ts. [...] Cap d'orse devant pesant huitante livres cheneve, qui valent audict pris cinq livres douze solz ts»; c.12r: «Cap d'orse nouvelle pesant demy quintal, vault audict pris trois livres dix solz ts.» [cfr. v. nel gloss.])
cat.	DCVB s.v. <i>orsa</i> 1354 Bofarull Mar. 78 [<i>orça davant</i>] «Eren els aparells per mitjà dels quals era feta la maniobra del car de l'antena. Les més antigues sembla que eren l'orça de popa i l'orça de proa. Els segles XIV e XV variaren una mica els noms d'aquestes orces: de la de proa se'n digué orça d'avant, i de la de popa orçapop (orçapoch). La segona meitat del segle XV fa aparició en els inventaris de les galeres grans una orça nova, orça novella, que sembla propria de l'arbre de trinquet» (Garcia/Coll 1994: 115)

oro s.m. ~ DELI2 s.v. *orlo*

oro (L c. 55v; F 154 occ.)

* * *

◦ TLIO s.v. *orlo* ['lembo di tessuto ripiegato e ricucito': Giordano da Pisa, *Quar. Fior.*, 1306]

• Boerio s.v. *oro*, DizMarina s.v. *oro*, VocMarina s.v. *orlo*, VocNautico s.v. *orlo*

* * *

Orlo, bordo dell'imbarcazione.

L (c. 55v): Raxo(n) de fuste di ba(n)chi 10, vole di chavo a prova piè 3 e un tterzo e dea 4 p(er) fina a o r o de spiro(n).

F (c. 1v): Et misura(n)do per mezo la chodera chorba da proda de su la cholu(m)ba e a l'o r o de su da la zenta, de' esser pedi 7 men deto 1, misura(n)do al quadro.

F (c. 14v): E poi mesurando per mezo la chorba de mezo e a l'o r o de su de la cholomba e a l'o r o de su de la centa, de' esser pedi 6 men mezo terzo de pè.

GlossNautique registra l'entrata lat. s.v. *orlum* 'bord supérieur du navire'.

Per altri riferimenti cfr. anche ArchNavale (Jal 1848: 637): «oro pour orlo, l'arête d'une pièce de bois».

venez.	XV pm. MichRodi (<i>oro</i>); XVex. RagAntique (<i>oro</i>)
Francia med.	Fourquin/Rigaud s.v. <i>orle, orlum</i> 1253 'plat bord d'un navire, bastingage'

PADRONE > **paron** s.m.

paiuol s.m. ~ DEI s.v. *pagli(u)olo*

pacuol (F c. 73v); *pagnoli* (F c. 8r); *paiuol* (F cc. 76r, 78r, 80v); *paiuoli* (F c. 81r); *pannol* (F c. 78r)

* * *

◦ GlossNautique s.v. *pagliolo* 'stanza dove si ripongono cibarie' [1607 Crescenzo], PanteraGloss s.v. *pagliolo* ['è la stanza dove si ripone il biscotto, il pane, la farina, i legumi e simili cose cibarie': 1614]

• Bardesono s.v. *pagliuolo* 'insieme delle tavole o lamiere che coprono il fondo delle stive', Bustico s.v. *pagliolo* 'magazzino', DizMarina s.v. *pagliuolo* 'l'insieme delle tavole o delle lamiere che coprono il fondo della stiva. Qualunque strato di tavole disteso per collocarvi merci o materiali all'asciutto', VocMarina s.v. *pagliuolo* 'tavolati sostenuti da travi fatte dello stesso legname che servono per il collocamento di munizioni e viveri. Nelle galee è un ripostiglio', VocNautico s.v. *pagliotto/ pagliuolo*

* * *

1 Tavola del fasciame interno per il rivestimento del fondo dell'imbarcazione o per la creazione di spazi per lo stivaggio; il rivestimento stesso || rinviamo al commento per le forma aberranti *pacuol* e *pannol*.

F (c. 73v): Anchora fa logo 300 tavole de albedo per batiporta e p a c u o l e serar de sotto.

F (c. 76r): E si vole tavole 300 de albedo per far batiporta a pope e far p a i u o l e serar dentro.

F (c. 78r): Anchora vol tavole 200 de pezo per far batiporta et p a n n o l e serar el tolado da pope.

F (c. 81r): Et si vole tavole 30 de pezo de taviola per far p a i u o l i e algune seraglie.

2 Signif. incerto: deposito?

F (c. 78r): Et vole chiave 50 de pezo usevele per far cholomeli e pontapedi e friseti e scontri e morti e planelete del p a i u o l e le chadene morte.

F (cc. 80r-80v): Et vole tavole 70 de pezo de taiuola per serar el p a i u o l .

Nella bibliografia *pagliolo* è attestato principalmente con due signif.: ‘tavolato del fondo dell’imbarcazione’ o ‘spazio sottocoperta destinato a deposito’, il secondo probabilmente dal primo dato che per creare gli spazi per lo stivaggio spesso erano utilizzate tavole e stuoie come pareti divisorie, in modo da evitare la commistione delle merci.

Alla maggior parte delle forme del corpus attribuiamo il primo dei due signif. sulla base dell’interpretazione dei contesti: il *paiuolo* del signif. 1 è sempre documentato negli elenchi delle parti che sono costituite da tavole di legno, perciò pensiamo che designi un oggetto più che uno spazio. Diverso il caso dei contesti sotto signif. 2, dove l’interpretazione dei periodi richiama ad un’area che necessita di sostegni in legno [→ **pianelete** s.m.pl.] oppure ad uno spazio da chiudere con delle coperture lignee.

Sia GlossNautique che VocNautico registrano l’entrata *portapagnoli*, che entrambi gli strumenti, in ultima analisi, collegano a *pagliuolo*, ma che nasce dall’errata lettura del manoscritto F, di cui qui sotto riportiamo un’immagine:

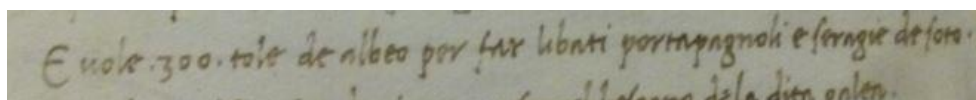

Lo spazio dopo *bati* induce ad interpretare *portapagnoli* come una parola a sé stante. Più logico a nostro avviso leggere, come in molti altri contesti simili documentati in F: *E vuole 300 tole de albeo per far li batiporta* [→ **batiporta** s.m.], *pagnoli e seragie de soto*

Infine, sottolineiamo l’eccezionalità fonetica di alcuni degli esiti documentati. Se diamo credito alla proposta di DEI s.v. secondo cui la derivazione ultima di *pagliuolo* sarebbe *paglia*, materiale con cui in antico si ricopriva il fondo dei natanti, non è difficile spiegare le forme con dileguo della laterale palatale tipo *paiuol*. Più complicati, invece, gli esiti *pagnoli* e poi *pannol* (forse per l’avvicinamento equivoco con *panno*? Secondo Vidos (1939: 495), che commenta la forma cast. *pañol*, per l’influenza di *pane*); ancora più anomala l’att. con velare *pacuol*.

venez.	XV ex. RagAntique (<i>paiuolo</i> , <i>paiuolo</i>)
genov.	Aprosio s.v. <i>paggiö</i> XVI sec. ‘cambusa, deposito di vivere sulla nave’, anche ‘tavolato sul fondo dell’imbarcazione’ Aprosio s.v. <i>paiuolo</i> XVI sec. ‘cambusa’; 1512 ‘tavolato sul fondo della nave’
Francia med.	Fourquin/Rigaud s.v. <i>paillot</i> , <i>paillou</i> 1510 ‘chambre d’une galère’ Fourquin/Rigaud s.v. <i>palhol</i> , <i>païou</i> 1430 ‘payol, vaigrage de fonde de cale’ 1547-1550 STO (c.8v: «Pour les rembades, <i>paillons</i> , et autres fournitures pour le dedans d’une galere, qui sont les chambres dessoubz couverte, y fault seize douzaines de postz sapin ou pin...»)
cat.	DCVB s.v. <i>pallol</i> 1331 Capmany ‘departament d’un vaixell, dins el qual es guarda el pa, llegums i altres queviures’

L’ambiguità semantica sottolineata per il venez. è diffusa anche nelle altre aree romanze indagate.

pala s.f. ~ DE LI2 s.v. *pala* 1

pala (L cc. 46r, 56r; F cc. 13r, 19v, 20r, 30r, 33r, 37v, 74r, 75r, 76r, 78v, 80v, 81v, 89r); *palla* (F cc. 30r, 48r)

* * *

◦ GlossNautique s.v. *pala* [*La Coca Quirina (pale de li nostri postici timoni)*, 1431]

• Bardesono s.v. *pala*, Boerio s.v. *pala (pala de remo)*, Bustico s.v. *pala* (del timone parte poppiera del timone'), DizMarina s.v. *pala*, VocMarina s.v. *pala (di remo)*, VocNautico s.v. *pala*

* * *

1 Rif. al timone: parte estrema.

L (c. 46r): E la vuol volzer tta(n)tti palmi i(n) la ttimonera, zoè un palmo p(er) paso. E vol una q^c più de schatton ch'à de fuso, stre(n)zi el fuso i(n) la ttimonera e da-li tta(n)tto de p a l a e un palmo piui.

L (c. 56r): El ttimo(n) vol e(sser) piui lo(n)go de l'asta piè 2. E largo i(n) la p a l a el quartto de zò che l'è longo tutto.

F (c. 13r): Vole questa nostra galea de Fiandra un timon bavonescho che s(e)c(on)do lo suo diametro infina al dente sia passa 4 pedi 2 ½, e dal culo del dito calchagno indredo passa 4 pedi 2 ½. E de' avrir in p a l a pedi 5 e al suo terzo pedi 4.

F (cc. 33r-33v): E vole esser larga la p a l a de q(ue)sto nostro timon ta(n)to qua(n)to volze el timon a la gola, seran(n)o ado(n)cha pedi 4.

2 Rif. al remo: parte estrema dalla forma allargata che si immerge nell'acqua.

F (c. 75r): Remi 120 per postizi e per pianeri ch(e) voleno esser longi pedi 28 ½ fin 29. E voleno de ziron pedi 9 e lo avanzo p a l a.

venez.	XV pm. MichRodì (<i>pala; palla</i>); XVex. RagAntique (1 pp. 11, 14, 17: <i>palla</i> ; 2 pp, 12, 13: <i>palla</i>)
genov.	1351 Reg. 690 (<i>pala de ramo</i>)

palmeta s.f. ~ Da *palma*?

palmeta (F cc. 2r, 73r, 77v, 80r, 81r, 82r); *palmetta* (L cc. 28r, 42v; F cc. 15r, 75v)

* * *

◦ GlossNautique s.v. *palmeta* ['deux parties du pont de la galère qui étaient en avant du joug de proue et en arrière du joug de poupe': XV pm. F]

• Bustico s.v. *palmetta* 'parola ormai arcaica: dinotava quella sporgenza che avevano le galere tanto da poppa quanto da prora fuori dello scafo, DizMarina s.v. *palmetta*, VocNautico s.v. *palmetta* 'parte sporgente sopra il tagliamare'

* * *

Sezioni sporgenti dei ponti a prua e poppa.

L (c. 42v): E à de palmetta a proda piè 6, misura(n)do da l'oro de fuora da l'i(n)postura i(n)fin a mezo el zovo, misura(n)do p(er) la via del madier de bocha. E à de palmetta a pope piè 7 ½ misura(n)do da l'oro de fuora dal ttriga(n)tto e a mezo el zovo, misura(n)do p(er) la via del madier de bocha.

F (c. 2r): Et ha de palmeta in proda pedi 8 1/8, mesurando da l'oro de fora de la impostura, e al mezo e al cavo misura(n)do per la via del mader de bocha.

F (c. 80r): E vole de palmeta a proda pedi 4 ½ e vole de palmeta a pope pedi 6 ¼.

La def. è sostenuta anche da LaneGloss s.v.

palm s.m. ~ DE LI2 s.v. *palm*

palm (B cc. 41r, 41v, 42r, 47r; L cc. 13r, 13v, 14r, 16r, 43r, 46r, 56r; F cc. 2v, 4r, 15v, 34r, 38v, 47r, 48v, 58v, 60v, 73v, 76r, 78r, 81v, 83v, 84v, 89r, 89v, 90r, 90v); *palmi* (B cc. 16r, 17v, 41r, 41v, 42r, 42v; L cc. 13r, 14r, 15r, 15v, 16r, 46r, 55v; F cc. 8v, 18v, 30r, 34r, 38v, 47v, 58v, 62v, 66v, 73v, 74r, 76r, 78v, 81v, 85v, 86r, 89r, 90v, 121v)

* * *

◦ TLIO s.v. *palm* 1 [*Doc. venez., Capi di accusa in volgare*, 1281/84 (Belloni/Pozza 1987)]

• DizMarina s.v. *palm*, GlossNautique s.v. *palm*, VocMarina s.v. *palm*

* * *

Antica unità di misura pari alla distanza tra la punta del pollice e del mignolo della mano aperta di un adulto, corrispondente a circa 25 cm.

B (c. 18r): Ponamo che. j^o. faça una nave che abia p a l m i 16 de plan e averà i(n) bocha palmi 34, e sia p a l m i 16 erta, e sia p(er) chara(n) p a l m i 100, e vole-se saver che porterà de grano.

B (c. 41v): Sapi che a tute antene sì grande chomo piçiole vuol volçer quarto de p a l m o p(er) paso de quanto l'antena è longa.

B (c. 42r): Questa sì è bela riegola che p(er) çaschadun p a l m o che volçe l'antena vuol pesar li soi manty l. 2 p(er) paso.

L (c. 13r): Sapi che l'antenna vuol volzer $\frac{1}{4}$ de p a l m o honi paso che la sé lo(n)ga.

L (c. 46r): E ttimoni lattini quantti pasa che sé lo(n)go el ttimo(n). E la vuol volzer tta(n)tti p a l m i i(n) la ttimona, zoè un p a l m o p(er) paso.

F (c. 34r): Vole volzer nel suo terzo de sopra la pianeda mezo p a l m o per passo de ciò ch(e) tuto l'arborio fosse tuto longo, serano palmi 7.

F (c. 48v): E per braza de susta per p a l m o ch(e) volzesse l'anten(n)a vole pesar el passo lbr. j.

F (c. 90v): Lo stelo vole esser longo tanto q(uan)to è li dui terzi de l'arborio ch(e) serave passa 7 e vole volzere el suo redondo mezo p a l m o per passo ch(e) serave p a l m i 3.

Non troviamo traccia del *palm* nel manuale di metrologia di Angelo Martini (1883), probabilmente perché, come sostiene Lazzarini (2014: 148), è un'unità di misura non molto diffusa a Venezia.

Caniato (1985: 225) attribuisce al *palm* veneziano una misura pari a 26 cm, considerandolo come 1/7 di passo. È sempre Lazzarini, però, nella succitata pagina, a far notare che i conti non tornano: se un passo [→ **paso** s.m.] a Venezia misura 173,87 cm, 1/7 di passo è pari a 24,84 cm (25 cm) e non a 26 cm.

venez.	XV pm. MichRodi (<i>palm</i> , <i>palmi</i> , <i>palmy</i>); XVex. RagAntique (<i>palm</i> , <i>palmi</i> , <i>palmy</i>)
genov.	Aprosio II.I s.vv. <i>palm</i> , <i>parmo</i> , <i>parmu</i> 1382 'misura lineare' un <i>palm</i> a Genova è pari a 0,2480 m (Martini 1883: 223)
Francia med.	Fourquin/Rigaud s.v. <i>palm</i> , <i>pal</i> , <i>palmus</i> 1268 'mesure de longueur valant à Marseille 0,2516 m'
cat.	DCVB s.v. <i>palm</i> Lull, <i>Contemplació</i>

paloma s.f. ~ DEI s.v. *paroma*

paloma (F c. 66r)

* * *

◦ TLIO s.v. *paroma* [Lunardo d. G., XIII sm.]

• Boerio s.v. *paroma*, Bustico s.v. *paroma*, DizMarina s.v. *paloma* 'corda con rotella, entro alla quale passavano gli amanti dell'antenna', GlossNautique s.v. *paroma*, VocMarina s.v. *paroma*, VocNautico s.v. *paroma*

* * *

Lo stesso che ralinga [→ **arlenga** s.f.].

F (c. 66r): E va tenendo-lo così fin ch(e) tu sei fora de la chanevaza e del filo. Da poi azonzi el drapo insieme e descosi la paloma fora. E comenza da octavo e veni tagliando fora tute le armature da alto e da basso e poi va donando terzo drapo da basso.

L'intera bibliografia ripete la medesima def.: 'corda raddoppiata e legata verso un terzo dell'antenna, insieme all'amante usata per sospendere l'antenna stessa'. Unica eccezione in TLIO che s.v. glossa 'fune per l'ormeggio'.

In base all'interpretazione dell'unico contesto che documenta *paloma*, non sosteniamo nessuna delle def. appena esposte. Nel periodo di F, infatti, si fa esplicitamente riferimento alle vele e *paloma* sembra essere sinonimo di *arlenga*, termine che designa la corda di rinforzo cucita lungo alcuni bordi della vela.

Sia DEI (s.v. *paroma*) che Vidos (1939: 510) riconducono l'it. *paroma* al sost. cat. *paloma* «un cap curt i gruixut» (Garcia/Coll 1994: 98) da cui il verbo *empalomar* 'cucire la ralinga della vela' (1395 DCVB s.v.).

Le entrate attribuibili a questa famiglia lessicale sono diverse (→**palòmbere** s.f.pl.; →**palònie** s.f.pl.?) e dai significati non sempre coincidenti e chiari; ciò che possiamo affermare con certezza è che tutte designano corde nautiche e che per la loro diffusione nel Mediterraneo orientale Genova giocò un ruolo fondamentale.

genov.	Aprosio II.I s.v. <i>paroma</i> 'cavo di manovra dell'antenna'
Francia med.	Fourquin/Rigaud s.v. <i>paloma</i> , <i>palmeria</i> , signif. 1 1290 'cordage, petite aussière'; signif. 2 1298 'aiguillette liant l'antenne à l'amant' [<i>palome de antenna</i>]
cat.	1419 INV1 (c. 38v: «Ítem, un bragot d'ostas e bragot d(e) caragar dava(n)t ab totas les <i>palomes</i> ...») «La subjecció [de la talla] era feta per mitjà d'un cap curt i gruixut anomenat paloma, al qual s'entravessava un cassonell pern metàl·lic curt que, fermat a un altre cap, subjectava la paloma transversalment» (Garcia/Coll 1994: p. 98)

palòmbere s.f.pl. ~ Da → **paloma** s.f.

palomere (F cc. 10r, 19v); *palombere* (F cc. 74v, 77r); *palonbere* (B c. 17v)

* * *

◦ DizMarina s.v. *palomera* 'ormeggio' [1420 Ordini di Mocenigo]

• GlossNautique s.vv. *palombera* 'amarre', VocNautico s.v. *palombera*

* * *

Signif. incerto: fune per l'ormeggio?

B (c. 17v): Vol palonbere 4 de pasa 30 l'una de l. 2 p(er) paso. Peserà queste 4 palonbere l. 120.

F (c. 10r): Vole palomere 2 de passa 40 l'una, de' pesar el passo libre 4.

F (c. 19v): Palomere 2 longe passa 40 l'una, de' pesar el passo lbr. ***.

F (c. 74v): E vole per palomere 2 e per messetarie per la barcha et inboiadura de antenna e strope per le braza vol esser 140 de lbr. *** el passo.

Sottolineiamo la presenza nel corpus di due tipi lessicali: "palomere" e "palombere", ugualmente citati nei manoscritti in paragrafi in cui si elencano le sartie degli alberi. Nelle att. riportate tra gli ess. le funi in esame misurano dai 30 ai 40 passi, ovvero tra i 52 e i 69 m circa.

venez.	XV pm. MichRodi (<i>palomera, palomere</i>); XVex. RagAntique (p. 106: « <i>Palobere</i> 2 passa 40 l'una lire 3 e passo»)
Genov.	Aprosio II. Il s.v. <i>palamara, paramara</i> 'cavo d'ormeggio'
cat.	DCVB s.v. <i>palomera</i> 1317 'corda que servia per a treure les embarcacions de la mar i amarrar-les'

palònie s.f.pl.

palonie (F cc. 94v, 96r, 98v, 100r)

* * *

Signif. oscuro.

F (c. 94v): Sartia vechia de l'arsenà per chonduli e schovizuoli e miseli e chodete de taie palonie per la banda lbr. 1000 e resti 3 per el bonpreso e per la schaleta de la mezana.

F (c. 96r): Sartia vechia de l'arsenà per chonduli e chodete de taie e scoizuoli per miseli e palonie per la banda lbr. 1000 resti 2 per la scaleta de la mezana.

F (c. 98v): Et per scoizuoli e chodete de taie e miseli e palonie da la banda lbr. 400.

F (c. 100r): Sartia vechia per scudezuoli e chodete de taie e miseli e palonie da la banda e resti 2 per la scala de la mezana.

Doc. esaustiva. Nessun riferimento nella bibliografia. La v. è attestata solo in F, in contesti tra loro molto simili, nei quali si fa riferimento a elementi secondari del cordame composti con materiale di riciclo (cfr. →**chodeta** s.f.; →**chondulli** s.m.pl.). Ipotizziamo si possa trattare di un cavo; la parola fa parte probabilmente della famiglia lessicale di →**paloma** s.f.

panexelo s.m.

panexelo (F c. 3v); *panixelo* (F cc. 3v, 4r, 16r, 16v); *panixello* (F c. 3v)

* * *

• Boerio s.v. *paneselo*, DizMarina s.v. *paneseli* 'torelli', *GlossNautique* s.v. *pannisello*, *VocNautico* s.v. *panniseli*

* * *

Prima tavola del fasciame, che si innesta direttamente sulla chiglia [→**cholonba** s.f.].

F (c. 3v): Mesurando da l'oro de su de la maistra de mezo e da l'oro de su de la maistra de sopra, de' esser pedi 5 e deta 2, per la via del panixelo.

F (c. 16r): Mesurando dal poselexe dal choltro da proda infina in chavo de le maistre de la paraschuxula, de' esser pedi 4, mes(uran)do p(er) la via del panixelo.

In VocMarina *panneselli* compare nell'appendice che raccoglie le v. venete in coppia con *torrelli*, registrato come corrispettivo italiano.
Di etimo oscuro.

venez. XV pm. MichRodi (*panixello, panixelo, panyxello*)

pànfilo s.m. ~ DE LI2 s.v. *panfilo*

panfilo (B c. 18r)

* * *

• Bustico s.v. *panfilio/panfano*, DizMarina s.v. *panfilo*, VocNautico s.v. *panfilo*

* * *

Nave da guerra armata di due castelli posticci, di dimensioni minori rispetto ad una galea.

B (c. 18r): E s'ela fose nave a la baonese ho panfilo devemo-li dar palmi 4 p(er) ster, e chosì i(n)tendo de quei palmi che montase lo multiplichio façando la raxio(n) p(er) lo muodo fato e scritto de sopra, che ap(er)tien a chadaun navilio secondo le sue mesure, chomo è dito de sopra p(er) singolo e p(er) figura...

Cfr. Corpus Ovi per la prima att. del sost. in venez. in *Doc. venez. Querela di Marco Michele lo Tataro*, 1306 (Tomasin 2013).

Francia med.	Fourquin/Rigaud s.v. <i>pamfil, panfil</i> 1343 'type de navire à rame analogue à la galère, mais dont la poupe et la proue sont plus élevées, grée de deux mâts'
--------------	---

cat.	DCVB s.v. <i>pàmfil</i> 1375 'vaixell de guerra i de comerç, de construcció i procedència oriental, que originàriament portava un castell postís a proa i un altre a popa'
------	--

PANNISELLO > **panexelo** s.m.

pano s.m. ~ DE LI2 s.v. *panno*

pano (L c. 12r); *panno* (F cc. 20v, 21r, 21v, 22r, 22v, 36r, 54v, 55r, 64r, 65v, 66r, 102r, 107r, 107v, 118r, 118v, 119r, 119v, 120r, 120v, 121r, 121v, 122r); *panni* (F c. 66r)

* * *

• Boerio s.v. *pano*, VocNautico s.v. *panno* 'si disse pure così la tela delle vele'

* * *

1 [In generale:] tela fatta di lana usata per la fabbricazione delle vele.

F (c. 36r): Pe· sapere q(uan)to pan(n)o va in una vella.

F (c. 64r): Volendo taiar una vella de passa 4 togli una bacheta et fai el suo passeto qua(n)to è alto el pan(n)o. Et tu voi sap(er) dir de qua(n)ti passa la vol ess(er), dirai cossi: una vella de tanti passa rasoneveleme(n)te die haver tante ferse et tanto pan(n)o.

F (c. 66r): Sapi ch(e) per ogni passo ch(e) tu hai de vela, tu voi tanti ponti dui per dexena de q(ue)llo de li pan(n)i de Venesia. [...] Volendo tuor pan(n)i de Candia...

F (c. 118v): Un'altra ragio(n)e per saper q(uan)to pan(n)o va in una vela de taglio.

F (c. 119v): Ration de sumar el pan(n)o cioè fustagno e chanevazo ch(e) va in una vela di ch(e) sorte se voglia de taglio.

1.2 Locuz. *a terzo panno, a tutto panno*: angolature con cui tagliare i ferzi.

L (c. 12r): E vuol-se questa vela chome(n)zar a ttagliar a tterzo panno ett i(n)sir a tutto drapo. E vuol questa vela po(n)tti 22.

F (c. 20v): Tute le velle sì grande come pichole da tuti li tagli de le velle, tu dei insir fora a tuto pan(n)o e da gratil sempre a terzo panno.

F (c. 21r): Vella de passa 6 vole de fustagno peze 4 2/3 e de chanevazo braza 47. E chomenza a tagliar le due p(ri)me ferse a tuto pan(n)o men 3 po(n)ti del 20, insirà fora de ponti in ferse 8, andarà fora a tuto drapo e da gratil terzo pan(n)o.

F (c. 122r): Et se tu tagliasti una vela de taglio o gra(n)da o pizola che se sia, donando-li terzo pan(n)o da basso, te vegnirà ad esser mancho filo ch(e) l'anten(n)al. E se tu te volesti aiutar ch(e) l'havesse tanto filo come lo anten(n)al fa per q(ue)sto modo. Parti el pan(n)o per mità e poi parti-lo per terzo. E guarda q(uan)to è dal terzo a la mità. E q(ue)llo zonzi sopra el terzo pan(n)o, cioè el taglio da basso, e vegnirà a far bella vela. Avisando-te che una vela vole tanto filo come anten(n)a.

La struttura semantica della *v.* è la medesima di →**drapo** s.m., di cui *panno* sembra essere sinonimo (cfr. c. 66r di F: «panni de Venesia e panni de Candia che poche righe dopo diventano drapi de Venesia e drapi de Candia»).

papafigo s.m. ~ DELI2 s.v. *pappafico*.

papafigo (B cc. 17r, 20r); *papaficho* (F cc. 10v, 20r, 23v); *papafico* (F c. 64r)

* * *

◦ GlossNautique s.v. *papafico* [XV pm. F]

• Bardesonos.v. *pappafico*, Boerio s.v. *papafigo* ['albero'], Bustico s.v. *pappafico* ['piccola vela'], DizMarina s.v. *pappafico*, VocMarina s.v. *papafico*, VocNautico s.v. *pappafico*

* * *

Vela minore.

B (c. 20r): E p(er) significacion e p(er) figura de tute queste raxion che ap(er)çiede a vele chomo è p(re)alegade dava(n)ty se può far le dite vele chomo è artimon e terçaruoel e papafigo.

F (c. 20r): Vole la dita galea velle 4: artimon, terzarolo, papaficho et chochina. Lo artemon de passa ***. Lo terzarolo de passa ***. Lo papaficho de passa ***. La chochina de passa ***.

F (c. 64r): Questa è la raso(n) de passa 40 de l. 180, vole la sua serzena de papafico de passa 30 vol pesar l. 95.

Come evidenzia la bibliografia, la *v.* può indicare sia una vela secondaria che il piccolo albero che la sostiene. I contesti del nostro sono chiari: il *papafigo* è sempre citato tra le vele e negli elenchi che le nominano in ordine decrescente si posiziona, senza eccezioni, dopo il *terzarolo* [→**terzarolo** s.m.].

venez.	XV pm. MichRodi (<i>papaficha, papaficho</i>); XVex. RagAntique (<i>papafigo</i>)
genov.	1351 Reg. 690 (<i>pappafigum</i>)
Francia med.	Fourquin/Rigaud s.v. <i>papafiga, paapfigue, papofigo</i> 1318-20 'petite voile carrée'

cat.	DCVB s.v. <i>papafigues</i> Non ha att. antiche: secondo M. Pujol, «El papafico és la petita vela quadra que fan servir les galeres grosses de mercaderia que naveguen a Flandes, com a alternativa a la llatina, quan naveguen per l'Atlàntic» (comunicazione personale).
------	---

paramezal s.m. ~ DEI s.v. *paramezzale*

paramexal (F c. 29v), *paramezal* (F cc. 73r, 75v, 78r), *paramezali* (F c. 8r)

* * *

◦ GlossNautique s.v. *paramezal* (XV pm. F)

• Bardesono s.v. *paramezzale*, Boerio s.v. *paramezal*, Bustico s.v. *paramezzale*, DizMarina s.v. *paramezzale*, VocMarina s.v. *paramezzale*, VocNautico s.v. *paramezzale*

* * *

Legno di costruzione posizionato esattamente sopra le ordinate [→**chorba** s.f.] che attraversa l'imbarcazione in tutta la sua lunghezza, seguendo la chiglia [→**cholonba** s.f.].

F (c. 29v): Ampieza de late. Ampieza de paramexal. Alteza de late. Grosseza de paramexal.

F (c. 73r): Anchora fa luogo legni dritti de rovere 150 per far columbe, parascosole, e cente, e maderi de bocha, late e corde, p a r a m e z a l, verzemi e sfoi e chasale d'alboro, chadene da barcharizo e batali e bachalari.

venez.	XV pm. MichRodì (<i>paramexal</i> , <i>paranexal</i> , <i>paramezalli</i>); XVex. RagAntique (<i>paramezal</i> , <i>paramezali</i>)
genov.	Aprosio s.v. <i>paramegiar</i> , <i>paramegiare</i> 1512
Francia med.	Fourquin/Rigaud s.v. <i>parameal</i> , <i>parameial</i> 'contrequille, carlingue' 1336; 1547-1550 STO (c.5v: «Premierement le bois et coust d'icelluy pour les rodes de poupe et pröue, carenne, <i>paramegeaulx</i> , enceinctes, cordes de couverte et reix de coursier... » [cfr. <i>palemegeaulx</i> nel gloss.])
cat.	DCVB s.v. <i>paramitjal</i> Consolat 'gran reforç de fusta, compost de diverses peces juxtaposades, que de popa a proa va empernat amb la quilla d'un vaixell o embarcació'; 1450 Madurell 1962, testo 3: «E q(ue) haia vii palms menys i q(ua)rt de puntal e dues vies de enserament dessota e entaulament d(e)sobre lo <i>paramitjal</i> ...»; 1462 Madurell 1962, testo 8: «It(em) ven lo dit Loys Pon al desus dit moss(èn) Miq(ue)l d(e) Gualb(e)s tants trencanils co(m) aura(n) mest(re), e cordes, rodons e sobre rodons, <i>paramigals</i> , paramola, taulels, cadena d'ormejar...»

paranchineti s.m.pl. ~ Da *paranco* || mai att. nel nostro corpus

paranchetti (L c. 14v); *paranchineti* (F cc. 91v, 94r, 95v, 97r, 99v)

* * *

• Boerio s.v. *paranchineto*, DizMarina s.v. *paranchino*, GlossNautique s.v. *paranchinetto*, VocMarina s.v. *paranco*, VocNautico s.v. *paranchinetto/paranchino*

* * *

Piccolo paranco, sistema formato solitamente da una coppia di bozzelli attraversati da una fune. Serve a ridurre lo sforzo necessario per vincere una resistenza. Dei due bozzelli

(carrucole) uno è destinato ad essere legato ad un punto fisso, l'altra ad agganciarsi alla resistenza da vincere.

L (c. 14v): E vuol 4 paranchetti de l. .ja. el paso e vuol ess(er) ttantto lo(n)gi quantto sé l'orza pizola.

F (c. 91v): Paranchineti vol esser l'uno una volta e meza ta(n)to qua(n)to tu hai d'arboro e lavorate in terzo.

F (c. 97r): Menadori de mezo e morgonali e scotine e paranchineti e fonda de mezo e anzolo de brio peze 6 de passa 60 l'una de lbr. .j. onze 2 el passo in q(ua)rto.

Nei contesti del corpus i *paranchineti* sono decritti come fossero delle sartie, eppure il paranco nella bibliografia è sempre un sistema volto a gestire e sfruttare le forze per le manovre di bordo.

venez.	XV ex. RagAntique (p. 98: <i>paranchineti</i>)
genov.	1390 Reg. 730 (<i>paranchineti per prodano, p. de proda</i>)
Francia med.	Fourquin/Rigaud s.v. <i>paranquile, paranquin</i> 1298 'petit palan'
cat.	DCVB s.v. <i>paranquil</i> 1331 Capmany 'palanquí de treure embarcacions'; 1438-1457 INV2 (c. 3r: «Ítem una veta de <i>paranqual</i> d(e)la migana...») DCVB s.v. <i>paranquilet</i> 1331 Capmany

paraschene s.m.

parascena (F c. 3r); *paraschene* (L c. 42v; F cc. 2r, 15r)

* * *

• GlossNautique s.v. *paraschene* [XV pm.F]

* * *

Signif. oscuro.

L (c. 42v): Avre i(n) parascene piè 2 men . .j^o. z^c de pè, misura(n)do a l'oro de(n)ttro de le parascene.

F (c. 2r): Et mesurando da l'oro de fora de la impostura de pope e a l'oro de pope de la timonera, de' esser pedi 5 men ¼, misura(n)do soto p(er) la zenta avre in parascene pedi 4 men ¼, misura(n)do a l'oro dentro de le parascene.

Accentazione incerta. Nessun riferimento utile in GlossNautique s.v.

Ipotizziamo che *paraschene* possa avere un signif. simile o uguale a *parascossola* [→**paraschusula** s.f.], lo immaginiamo sulla base dell'interpretazione degli esempi della vicinanza formale della parola con altre vv. navali accomunate dall'iniziale elemento di origine greca *para-* 'presso, vicino' (*parascossola*, appunto, ma anche →**paramezal** s.m.).

Sottolineiamo che *paraschina* è vocabolo usato tutt'oggi usato nel vocabolario marittimo venez. ma non per la costruzione, bensì per lo scalo di alaggio, ovvero per le operazioni di traino dell'imbarcazione a terraferma.

paraschùsula s.f.

paraschusula (F cc. 3v, 27r), *paraschuxula* (F cc. 1r, 3v, 4r, 6v, 7r, 14r, 16r, 16v, 17r, 27r, 27v), *paraschuxule* (F c. 8r), *parascosole* (F c. 73r), *paraschusula* (F c. 27r), *paraschuxule* (F c. 8r)

* * *

- DizMarina s.v. *parascosole* ‘serrette’

* * *

Pezzo del fasciame interno posto in corrispondenza del *possélese* [→ **posélexe** s.m.]. Si tratta di uno dei pezzi più grossi poiché rinforza un punto de licato dello scafo, ovvero l’inizio della curva del fianco.

F (c. 1r): Et primo la galea de Fiandra è longa da alto passa 23, pedi 3 ½. Haverà de piano la dita pedi 10. E leva lo sexto de le chorbe per mezo el posselexe de la *parascuxula* 1/3 de pede e avre ½ pede. In alto pedi 12 men 2/3 de pede.

F (c. 3v): Mesurando da l’oro de su de la *parascuxula* infina a l’oro de su de la maistra de mezo, de’ esser pedi 3 men 1/3, mesurando per la via del forchame.

F (c. 27r): Erze le maistre de mezo a la *parascuxula* a proda pedi 4 1/6, mesurando al quadro.

F (c. 73r): Anchora fa luogo legni dritti de rovere 150 per far columbe, *parascosole*, e cente, e maderi de bocha, late e corde, paramezal, verzemi e sfoi e chasele d’alboro, chadene da barcharizo e batali e bachalari.

Pochi i riscontri nella bibliografia. Cfr. LaneGloss s.v. *paraschosola* ‘altezza terminale della linea di fondo, a poppa e a prua’ e Lazzarini (2014: 146) ‘rinforzo laterale’.

L’etimologia è incerta; v. di probabile origine greca. Per l’unica proposta etimologica rinviando a Maltezos (1994: 285) dal gr. Παραξύλωσις nel lessico nautico ‘complesso di travi congiunte ed incastrate’.

PAROMA > **paloma** s.f.

paron s.m. ~ DE LI2 s.v. *padrone*.

paron (B c. 17v); *parony* (B c. 17v, 41v)

* * *

- DizMarina s.v. *parone* ‘chi soprintende alla barca e alla regola’

* * *

Proprietario di un’imbarcazione.

B (c. 17v): [E]d è da veder che questa raxio(n), che ap(er)tien a questa galia armada, è bona e frutuosa a saverla p(er) molte raxio(n) che se porave dir. Çoè a tuti quelli che se de leta d’andar chon galie p(er) lo mondo armade, spezialmente a quelli che p(er) andar ed eser *parony* d’ese over d’esa.

B (c. 17v): Ponamo che .j^o. *paron* à fato far .j^a. nave de çerta mesura...

B (c. 41v): Qui te doma(n)dase de subito, chomo fa asè fiade alguny *parony de nave* over altri...

parttixon s.f. ~ DEI s.v. *partigione 1*

parttison (L cc. 44v, 46v, 47r); *parttixon* (L cc. 15v, 45r)

* * *

- Boerio s.v. *partizion* ‘ripartizione, divisione in più parti’

* * *

1 Metodo per la riduzione graduale di una misura, usato in particolare per la tracciatura delle ordinate.

L (c. 45r): E se ttu vuol parttir le chorbe de una galia c(on) un schagion, ttuo' el morelo de la parttixo(n) quantto l'è lo(n)go e partti tta(n)tte partte quantte chorbe che ttu vuol metter, che le partte sia tta(n)tto largo una cho l'altra.

L (c. 47r): E sé lo(n)go el morelo de la parttison de pope piè .j. ½ z°.

2 [In generale:] lo stesso che suddivisione.

L (c. 15v): Mettemu che l'antenna sia pasa 20, ttu die saver che zaschaduna antenna si è parttida i(n) 7 partte. Da meza lama se fa le parttixo(n): li 3/7 si è lo stelo e li 4/7 lo venttame.

Il signif. 1 si riferisce al metodo della *partison*, uno dei più utilizzati per la progettazione delle ordinate e in particolare per la definizione del loro progressivo restringimento verso le estremità dello scafo. Questo sistema consentiva al maestro d'ascia di ridurre il numero delle misurazioni necessarie a determinare la riduzione delle linee, portate gradualmente a zero verso le terminazioni di poppa e di prua (Lane 1983: 288).

The problem is the gradual change, which does not mean a constant variation, but an increasing one, starting from the most imperceptible differences at the centre of the ship to the quite marked reduction in width and increase in height near the hull extremities. The ancient shipwrights did not have mathematical methods on hand to form these progressions (Bellabarba 1993: 279)

Secondo alcuni studiosi, tra cui Chiggiato (di seguito in Bonfiglio Dosio 1987: LXI [nota1]), il metodo appena citato non era usato solo per la tracciatura delle ordinate, ma veniva utilizzato anche per il restringimento di altre linee dello scafo:

partixon indica un concetto più complesso del suo puro e semplice significato di 'ripartizione'. Potremmo renderlo con: ripartizione graduale su ogni elemento della struttura di un restringimento totale prefissato.

passo s.m. ~ DE LI2 s.v. *passo* 2

pasa (B 318 occ.; L 100 occ.; F cc. 22v, 63r), *paso* (B 154 occ.; L cc. 12v, 13r, 13v, 14r, 14v, 15r, 15v, 16r, 46r, 48r, 51v, 52r, 54r, 54v, 56r; F cc. 35r, 50r, 51r, 52r, 59v); *passa* (B c. 19r; F 1066 occ.); *passi* (F cc. 9v, 30v, 33v, 48r, 50r, 50v, 51r, 51v, 52r, 52v, 53r, 54r, 54v, 55r, 55v, 56r, 58v, 61v, 68r, 84v, 88v, 89r, 89v, 92v, 93v, 96v, 97r, 109v, 110r, 111v, 115v, 118v); *passo* (F 527 occ.)

* * *

• Boerio s.v. *passo*, DizMarina s.v. *passo* 'misura per cavi e manovre lunga come due braccia', GlossNautique s.v. *passo* 1, VocMarina s.v. *passo*, VocNautico s.v. *passo*

* * *

Unità di misura pari a 5 piedi [→**piè** s.m.], ovvero circa 1,7 m.

B (c. 16v): Galia che avese p a s a 12 d'alboro vuol d'antenna p a s a 19, pè .j°.

B (c. 44r): Vole peçe 2 de gomene de meço de p a s a 110 l'una, de l. 2 lo p a s o, de fili 24 p(er) no(n)bolo.

L (c. 12v): Sapi che p(er) ogni p a s o che ttu à d'alboro, ttu vuol 4 piè de antenna.

L (c. 46r): E ttimoni lattini quantti p a s a che sé lo(n)go el ttimo(n). E la vuol volzer tta(n)tti palmi i(n) la ttimonera, zoè un palmo p(er) paso.

F (c. 9v): Vole prodexe uno, vole esser longo passi 80, de' pexar el passo lbr. 5, pesarà tuto lbr. 400.

F (c. 31r): E vole anzolo longo de passa 20 el passo lbr. 2.

F (c. 111v): Vela de passa 15 vol de fustagno peze 34 e farà ferse 28.

La forma in *-a* è la più att. nel corpus.

Secondo Martini (1883: 817) il passo a Venezia corrisponde a cinque piedi, ovvero a 1,738 m. Ricordiamo che nell'atrio dell'Arsenale è ancora visibile l'unità di misura, realizzata in bronzo, del passo veneto.

venez.	XV pm. MichRodi (<i>pasa, paso, passa, passe, passi, passo</i>); XVex. RagAntique (<i>passa, passi, passo</i>)
genov.	Aproso s.v. <i>passo</i> 1577 'misura di lunghezza per corde' il passo genov. è pari a 1,49 m (Martini 1883: 223).
Francia med.	Fourquin/Rigaud s.v. <i>pas</i> pm. XIII 'mesure de longueur, en général le pas est le pas romain de 1, 479 m'
cat.	«Sobretot en els inventaris dels vaixells catalns medievals la <i>passa</i> és emprada molt sovint per amidar els caps llargs – gúmenes i proïssos – i les cadenes de ferro, contràriament a l'altra eixàrcia, que és mesurada normalment a pes. No hem vist documents en què hi hagi expressada l'equivalència de la <i>passa</i> ni de la milla...» (Garcia/Coll 1994: p. 28)

passeto s.m.

passeto (F cc. 64r, 65v)

• GDLI s.v. *passetto* 1, VocMarina s.v. *passetto*

* * *
* * *

Signif. oscuro.

F (c. 64r): Volendo taiar una vella de passa 4 togli una bacheta et fai el suo passeto qua(n)to è alto el pan(n)o.

F (c. 65v): Volendo tagliar una vela de passa 4 togli una bacheta e fa el tuo passeto quanto el pan(n)o è largo.

La *v.* ha poche att. nel corpus, tutte in contesti in cui si descrive il taglio delle vele per la galea di Fiandra.

Nel dizionario genovese-italiano di Casaccia (1876) s.v. 'unità di misura anche detta *mezzacanna*, equivalente a quattro passi e mezzo o cinque'. Dello stesso avviso anche GDLI e VocMarina, secondo i quali la diffusione della *v.* si concentra nell'Italia centrale. Dubitiamo che questo sia il signif. da attribuire a *passeto* in F; da preferire forse 'verga di legno, a volte composta da più segmenti snodabili, corrispo-dente a tale misura di lunghezza, usata per lo più per misurare panni' (sempre GDLI s.v.).

pasteche s.f.pl. ~ DEI s.v. *pastecca*.

pasteche (F cc. 75r, 77r), *pastechi* (F c. 35r), *pastechie* (F cc. 35r, 40v, 79r, 79v)

* * *

◦ GlossNautique s.v. *pastecca* [1607 Crescenzo]

• Bardesono s.v. *pastecca*, Boerio s.v. *pastecca*, Bustico s.v. *pastecca*, DizMarina s.v. *pastecca*, VocMarina s.v. *pastecca*, VocNautico s.v. *pastecca*.

* * *

Bozzello in legno ad una puleggia e con cassa aperta per potervi passare la fune.

F (c. 35r): Taglie 2 de anzolo inte(m)pagnade, p a s t e c h i 2 de morginali, p a s t e c h i e 2 a pope per le suste.

F (75r): E vole 6 rahi per le p a s t e c h e. E vole 2 rahi p(er) li pozi. E vole 2 rahi per l'anzolo.

venez.	XV pm. MichRodi (<i>pasteche</i>); XVex. RagAntique (<i>pasteche, pastege, pastecha</i>)
genov.	1351 Reg. 690 (<i>pastecha</i>); Aprosio s.v. <i>pastecca</i> 1530
Francia med.	Fourquin/Rigaud s.v. <i>pastecca, pastequa</i> 1301 'poulie coupée'; 1547-1550 STO (c.13v: «Deux tailles <i>pasteques</i> de retour, deux livres ts» [cfr. v. nel gloss.])
cat.	1419 INV1 (c. 87v: «Ítem, falen dues <i>pasteques</i> soberques per los governs...»); 1455-1471 INV3 (c. 20r: «Íte(m) la <i>pestecha</i> de proch de dos hulls de arborar matellades e a punt») «Les <i>pasteques</i> eren talles d'una sola galta, és a dir que no feien ull, sinó que la seva politja restava al descobert per una de les seves cares» (Garcia/Coll 1994: 100)

pavese s.m. ~ DELI2 s.v. *pavese*.

pavese (F c. 87r); *pavesi* (F cc. 75r, 78v, 80v, 87r)

* * *

◦ DizMarina s.v. *pavese* [1420 Ordini de Mocenigo], TLIO s.v. *pavese* [Egidio Romano volg., 1288]

• Boerio s.v. *pavese*, VocNautico s.v. *pavese*

* * *

Tipo di scudo.

F (c. 79v): Armadure necessarie a la dita galia. Anchora vole la dita galia choraze 120 e arme de testa 120 e p a v e s i 120. Lanze de man 20. Lanze da posta 40.

F (c. 80v): Arboro e anten(n)e timoni e choraze e p a v e s i et remi che vole la dita galia.

F (c. 87r): P a v e s i e veretoni. Uno p a v e s e de legno inchorado e depento e armado vene ss. 50 l'uno per q(ue)sto modo.

venez.	XVex. RagAntique (<i>pavexi, pavexy</i>)
genov.	1351 Reg. 690 (<i>pavenses, paveyssi</i>)
Francia med.	Fourquin/Rigaud s.v. <i>pavés, pavesia</i> 1334 'grand bouclier rectangulaire'; 1547-1550 STO (c.8v: «Le bois de cent cinquante <i>pavés</i> ou environ, vault vingt cinq livres ts.» [cfr. v. nel gloss.])
cat.	DCVB s.v. <i>pavés</i> 1313 Capmany 'escut oblong'; 1419 INV1 (<i>pavesos de posta</i>); 1438-1457 INV2 (<i>pavesos de talla royal</i>) «Les més característiques d'aquestes proteccions són els <i>pavesos</i> , que eren 'escuts llargs i grans', els quals, durant els combats, eren penjats de

les batalloles, als costat del vaixell [...]. D'aquesta operació de posar els pavesos a les batalloles se'n deia empavesar la galera» (Garcia/Coll 1994: 178)

pectoral s.m.

pectoral (F c. 12v); *pectorali* (F c. 12v)

* * *

• DizMarina s.v. *pettorale* 'parapetto'

* * *

Signif. oscuro.

F (c. 12v): Vole esser a puncta el pectoral e mete-se in pu(n)cta per traverso e le ponte per le late e per da basso. Vole pectorali 4 per la proda de pedi 10, 11, 12 ½, 13. A la prima sachi 11 un cu(m) zorlanda, la s(e)c(on)da 12, la terza 13, la quarta 14. Pectorali per pope. El p(ri)mo pedi 13. El s(e)c(on)do de pedi 13 ½. El terzo de pedi 14. El q(ua)rto de pedi 14 ½. A la p(ri)ma sachi 14, a la s(e)c(on)da sachi 15, a la terza sachi 15, a la quarta sachi 15 e de forzo ciò che te pare.

Nessun riscontro nella bibliografia. Unico riferimento in Boerio s.v. *petoral* 'armatura di ferro'; sulla base di questa corrispondenza la v. potrebbe indicare dei pezzi di rinforzo posizionati a prua e a poppa, ma l'attribuzione è incerta.

venez.	XV pm. MichRodi (<i>petural, peturalli</i>); XVex. RagAntique (p. 152: <i>petoral, petoralli</i> [<i>per la proda; per pope</i>])
--------	---

pedocha s.f.

pedocha (F c. 43v, 44v, 45r, 46r, 46v, 102v, 103v, 104r, 106r, 106v)

* * *

Signif. incerto. Rinforzo per gli angoli delle vele dalla forma triangolare? Oppure complesso di funi che si diramano da un medesimo punto allo scopo di ripartire uno sforzo?

F (c. 44v): E se tu volesti meti li soi pedocha del trio grande, chomenza ap(re)sso la cholona grande e vole esser pedi 4.

F (c. 46r): Et aricorda-te le p(er)ce(n)te 3 per passo. Ap(re)sso aricorda-te a meter per ogni peza de boneta 6 pedocha per 3 stropi e fa ch(e) sia sì longi ch(e) azonza infina a le seconde percente.

F (c. 104r): E se tu voi sapere dove tu dei meter li toi pedocha de le borine conta le tue perzente e partile per q(ua)nto. E lassa le 3 parte da basso e le 2 da erto e comenza ad armar li toi pedocha de le borine.

Cfr. fr. *patte-d'oie* 'zampa d'oca', di cui il TLF s.v. *patte(-)d'oie* «subst. fém., Assemblage de pièces de charpente présentant en plan la forme triangulaire».

VocMarina s.v. *patta (d'oca)*, *ragna* 'sistema di funi multiple'. Anche modernamente, nel voc. architettonico l'espressione *piè d'oca* indica il gradino a ventaglio, con la tipica forma triangolare che ricorda la zampa dell'animale palmato. Difficile a questo punto disambiguare la semantica della v. navale; non aiutano la sintassi ostica degli esempi citati e l'assenza di una proposta etimologica convincente.

venez.	XV pm. MichRodi (<i>pedocha, piedocha</i>)
--------	--

pegola s.f. ~ DEI s.v. *pegola*

pegola (F cc. 8r, 73v, 76r, 78r, 80v, 81v)

* * *

◦ GlossNautique s.v. *pegola* [XV pm. F], TLIO s.v. *pegola* [*Stat. sen., Addizioni*, 1303; *Zibaldone da Canal*, 1310/30 (Stussi 1967)]

• Boerio s.v. *pegola*, DizMarina s.v. *pegola*, VocNautico s.v. *pegola*

* * *

Pece; sostanza di colore scuro e di consistenza vischiosa usata nella cantieristica navale per il calafataggio dello scafo.

F (c. 76r): Anchora vole lbr. 1500 de pegola e vole lbr. 2000 de stopa lavorada.

F (c. 81v): Et vole lbr. 400 de pegola e vole lbr. 150 de stopa lavorada.

venez.	XV pm. MichRodi (<i>pegola</i>); XVex. RagAntique (<i>pegola, pegolla</i>)
genov.	Aprosio II.I s.v. <i>pexa</i> 1476 Aprosio II.I s.v. <i>péixe</i> 1513
Francia med.	Fourquin/Rigaud s.v. <i>pega, pegola</i> 1336
cat.	DCVB s.v. <i>pega</i> 1249 <i>Leuda</i> ; 1455-1471 INV3

pegolar > **impegolar** v.

penon s.m. ~ DE LI2 s.v. *penna*

penon (F cc. 8v, 18v, 47r, 59r, 89v); *penoni* (F cc. 38v, 47r, 47v, 89v)

* * *

◦ GlossNautique s.v. *penon 2* [1410 *Ordini di Mocenigo*]

• Bardesono s.v. *pennone*; Boerio s.v. *penon*, Bustico s.v. *pennone*, DizMarina s.v. *pennone*, VocMarina s.v. *pennone*, VocNautico s.v. *pennone*

* * *

1 Asta orizzontale alla quale è allacciato il lato superiore di una vela quadra.

F (c. 8v): E vole anten(n)a per la mezana da passa *** e vol volzer nel suo dopio pedi ***. E vole la dita galea un penon de passa 14. Vol volzere passa 3 2/3 come vedrai qui de soto per figura.

F (c. 38v): E vole anten(n)a per la dita nave vole esser longa 3 fiade q(uan)to apre in bocha essendo ligata, serave pedi 81 cioè passa 16 pede .j.. De' esser ceschaduno di penoni de passa 10 pede 2 ¼, de' volzer mezo palmo per passo. E lo suo bo(n)presso vol esser longo passo .j. men de ciò che son(n)o li penoni.

F (c. 59r): L'antena de mezo vole ess(er) p(er) raso(n) de l'arborio. El lovo [→**lovo** s.m.] q(uan)to tu hai de penon.

1.1 [In generale:] asta di legno?

F (c. 47r): Chi volesse comprar penoni per far anten(n)e de passa 12, tu dei co(m)prar un penon longo de passa 8, ciò meno el terzo de ciò ch(e) l'anten(n)a fusse longa. Cioè passa 8 e pedi 2 più per doxena, seran(n)o passa 8 pedi 2.

Cfr. VocNautico s.v. ‘asta che sostiene le vele quadre’. Ma i contesti di F mettono in dubbio questa definizione: molti di essi, infatti, fanno parte di paragrafi in cui si descrivono galee (per es. l’att. a c. 8v si riferisce ad una galea di Fiandra e quella ad c. 18v a una galea di Romania), notoriamente attrezzate con vele latine. Immaginiamo quindi che il *pennone* potesse essere utilizzato, in questi casi, per le vele secondarie.

venez.	XV pm. MichRodi (<i>penon, penoni, penony, penuny</i>)
genov.	Aprosio II.II s.v <i>penun</i>
Francia med.	Fourquin/Rigaud s.v. <i>penon, penonus</i> . 1516 ‘vergue’ in realtà è att. fin dal 1301 con il signif. ‘sort de flamme’

percenta s.f.

percenta (F cc. 44v, 104r); *perzenta* (F cc. 104r, 106r); *perzente* (F cc. 46r, 46v, 103v, 104r, 106r, 106v)

* * *

Signif. oscuro.

F (c. 44v): Adoncha per ladi pedi 8 e li 2 pedocha cioè q(ue)lla che è ap(re)sso la cholona da l’uno e dal altro lato voleno andar incrosate su a la cholona. E vole esser ceschaduno de q(ue)sti pedi octo tanto longi ch(e) vegnirave fin a la terza per centa.

F (c. 102r): Anchora vol q(ue)sto trio perzente 3 per passo de ciò ch(e) ha la vela de chazuda, ch(e) serave perzente 27.

Nessun riferimento nella bibliografia. In cat. moderno con il termine *percinta* si indica la fodera di tela che ricopre un cavo (cfr. DCVB s.v.), forse da una forma lat. PERCINGO ‘cingere intorno’.

pertegete s.f.pl. ~ Da *pertica*.

pertegete (F cc. 8r, 76r, 78r); *pertegette* (F c. 73v)

* * *

• DizMarina s.v. *pertica* ‘lunga asta di legno’, GlossNautique s.v. *pertegeta* ‘c’etait une pièce de bois de hêtre, arrondie comme une manche de pique, et qu’on posait en croix sur la flèche de la poupe de la galère’, VocMarina s.v. *perteghette* ‘battagliole’

* * *

Signif. incerto: balaustre?

F (c. 8r): E vole chiave 50 de albeo usevele per far friseti e morti e coloneli e punctapiè e scalete e per te gete.

F (c. 76r): Et vole chiave 50 de pezo usevele per far friseti e morti e cholomeli e po(n)tapedi e per te gete.

F (c. 78r): Anchora vole bordenali 12 de pezo de passa 8 de pede e palmo per bande e sopra chorsie e castagnole e per te gete.

Secondo VocMarina s.v., sarebbe forma veneta per le *battagliole*, le balaustre poste sui bordi delle imbarcazioni.

In due casi il pezzo è esplicitamente ricavato da una *chiave* [→**chiave** s.f.], ovvero una lunga trave di abete di una decina di metri e con spessore di 10-12 cm (Lazzarini 2014: 144); in

un solo caso, invece, le *pertegete* sono ricavate da un *bordenale* [→ **bordenal** s.m.], ovvero una trave di larice o abete, lunga quasi 14 m e grossa circa 35 cm.

Notiamo, infine, che le att. compaiono tutte in sezioni dedicate a galee (cfr. tabella sulle navi descritte nei ms. §).

genov.	Aproso II.II s.v. <i>pertega</i> l'asta che sostiene la tenda di poppa della galea; sostegno della pavesata; sostegno di balestra' senza att. antiche
--------	--

perzentar v. ~ Da → **percenta** s.f.?

perzentar (F c. 103v)

* * *

Signif. oscuro.

F (c. 103v): E va tagliando le dite ferse e binde e denti la mazor e la menor como havemo fato a la q(ua)rta colona gra(n)da infin a le 11 ferse che havemo tagliado, recordando-te de perzentar la toa vela da erto e da basso.

pesseti s.m.pl. ~ Forse da *pescio*.

pesseti (F cc. 21r, 43v)

* * *

• VocNautico s.v. *pescio*

* * *

Sovrapposizioni dei ferzi in fase di cucitura delle vele. Cfr. [→ **dente** s.m. §2]

F (c. 21r): Arichorda-te de far li toi pesseti sì da basso come da erto. E le ferse de chanevazo da basso sia ogni terza dopia. Arichorda-te de meter ma(n)tileti da erto e da basso per armar. Arichorda-te de meter l'incollo de stropazo per armar la toa vella de passa 20.

F (c. 43v): E vole per spago sutil lbr. .j. per peza e de spago grosso onze 8 per ogni peza de fustagno. Aricorda-ti de far li toi pesseti da erto e da basso.

Come spiega Bellabarba (2015: 20), nella fase di cucitura dei ferzi per la manifattura delle vele, le singole strisce non veniva sovrapposte tra loro parallelamente, ma i bordi erano accavallati in misura graduale formando i cosiddetti *pesci*, o *pescetti*, necessari perché la vela prendesse una forma a "borsa", ideale per prendere il vento.

pianchoni s.m.pl.

pianchoni (F c. 84r)

* * *

• VocMarina s.v. *piantone* ['ogni pezzo di legno lungo e dritto che si può ridurre in assi più o meno grosse']

* * *

Grosse travi in legno.

F (c. 84r-84v): Queste son(n)o le mesure e li p(re)cii de li pianchoni e bordenali e chiave. Pianchoni de pezo de misura sì son(n)o mezane grande e intrege e son(n)o legni de pedi

20 fin 22 longi, e ampli cercha pedi 2. Soleno valer ducati 4 ½ de oro l'uno. Pianchoni e mezane de pezo passa 10 longi, soleno valer lbr. 10 l'uno.

L'esempio ha valore di glossa: i *pianchoni* sono pezzi di legno lunghi da piedi 20 a 22 (ovvero fino a 7,6 m) e grossi piedi 2 (69, 6 cm).

Probabilmente da avvicinare a → **piane** s.f.pl. 'travi di legno per la costruzione dello scafo', contigua anche in termini di att. nelle carte del manoscritto F. Sugeriamo che *pianchoni* sia un derivato per suffissazione da *piane*, per giustapposizione di suffisso accrescitivo.

pianeda s.f.

planede (B c. 47v); *pianeda* (F cc. 34r, 89r); *pianede* (F c. 39v)

* * *

◦ GlossNautique s.v. *pianeda* ['emplanture du mât': XV pm. F]

* * *

Base dell'albero.

B (c. 47v): Se tu vuos saver ço che tu vuos de sguindaço, lo to guindaço vuol eser e vuol çençer tanto quanto fa lo to alboro sovra le planede e aver belo gindaço e vuole-se partir senpre p(er) quarto.

F (c. 34r): Arboro da proda de q(ue)sta n(ost)ra nave vole esser longo tre volte qua(n)to la nave averze in bocha. Seria passa 14, pedi 2. Vole volzer nel suo terzo de sopra la pianeda mezo palmo per passo de ciò ch(e) tuto l'arboro fosse tuto longo, serano palmi 7.

F (c. 39v): E vole ma(n)ti tanto longi q(uan)to è tuto lo arboro dale pianede in su cioè 2 volte, serave passa 30 l'uno.

venez.	XV pm. MichRodi (<i>pianeda, pianede</i>); XVex. RagAntique (p. 17: «E fa luogo chiave cinquanta de pezo per uxevelle per far challomelly e punta pie e fuxeti e scontry e morei e <i>planede</i> del proriter e le chadene morte»)
--------	---

piane s.f.pl.

piane (L c.13r; F c. 84r)

* * *

• Boerio s.v. *piana* > *madiere*, GlossNautique s.v. *piana* 'varangue plate', DizMarina s.v. *piana*, VocMarina s.v. *piana* > *pianposato* 'prima parte dei madieri che è in linea retta, poco rialzata', VocNautico s.v. *piana* 'la prima parte della costa'

* * *

La prima parte della corba [→**chorba** s.f.], la più bassa e meno curva.

L (c. 13r): Notta che tta(n)tti pasa quantto sé l'alboro lo(n)go, ttantti mezi palmi vuol volttar l'alboro entro el piui grosso, zoè a chavo de le piane.

[In generale:] travi di legno per la costruzione dello scafo.

F (c. 84r): Piane son(n)o q(ue)lle ch(e) son(n)o longe cercha passa 4 e son(n)o ample pede 1 ½ fari soleno valer tanto q(uan)to uno quarello.

Secondo Lazzarini (2014: 174) le *piane* rientrano tra le parti curve dell'ossatura dell'imbarcazione, signif. che appoggiamo nella prima sezione semantica della nostra vc.

Per l'attestazione di F preferiamo ipotizzare che il sost. indichi genericamente una tavola in legno. A favore di questa tesi, il fatto che *piane* sia documentata all'interno di un paragrafo che si apre nel modo seguente: *Queste sono le misure de tuti li legni de ogni ragio(n)e e etiam el precio loro*. Inoltre, nella stessa posizione delle *piane*, a inizio riga, compaiono nelle frasi seguenti *bordenali de larese* [→**bordenal** s.m.], *chiave* [→**chiave** s.f.], *travi de larese, quareli de larese* [→**quarelol** s.m.], tutti sost. e locuz. che definiscono, appunto, dei pezzi di legno in base alle loro misure e tipologie.

pianelete s.f.pl. ~ Da → **piane** s.f.pl. ?

pianelete (F c. 78r)

* * *

Signif. incerto: travi in legno dalle dimensione inferiori rispetto alle → **piane** s.f.pl. ?

F (c. 78r): Et vole chiave 50 de pezo usevele per far cholomeli e pontapedi e friseti e scontri e morti e *pianelete* del paiuol [→ **paiuol** s.m.] e le chadene morte.

Att. unica; v. priva di riscontro nella bibliografia. Probabilmente la forma fa parte della famiglia di *piane* (come →**pianchoni** s.m.pl.), da cui potrebbe derivare mediante suffisso alterativo diminutivo. L'indicazione *del paiuol*, con cui si accompagna, suggerisce forse che le travi minori in esame fossero utilizzate per lo stivaggio delle merci.

pianer s.m./agg.

pianer (F c. 16r); *pianeri* (F cc. 75r, 77v, 79v)

* * *

• VocNautico s.v. *pianero*

* * *

1 Nelle galee con più remi per banco: il remo maggiore ovvero il più lungo.

F (c. 75r): Remizo per la dita galia. Anchora fa logo a la dita galia remi 180 partidi in q(ue)sto modo. Remi 120 per postizi e per *pianeri* ch(e) voleno esser longi pedi 28 ½ fin 29.

F (c. 77v): Remi 120 per postizi e *pianeri* e voleno esser longi pedi 26 ½ fin 27.

F (c. 79v): Remizo p(er) la dita galia. Anchora vole dita galia remi 180 da esser partidi in q(ue)sto modo. Remi 120 per postizi e *pianeri* ch(e) voleno esser longi pedi 24 fin 24 ½.

2 Per il remo *pianero*.

F (c. 16r): E metando la trezola su lo schermo postizo e lo schermo [→**schermo** s.m. 'scalmò'] *pianer* va più inver' pope ch'a la trezola un nudo e va la schaza sula chorba che va in 20 a proda.

In VocMarina s.v. l'unico riscontro bibliografico di *pianero* 'il vogatore più vicino alla corsia', signif. non del tutto calzante rispetto ai nostri contesti. In base all'interpretazione dei testi preferiamo: 'con rif. alle triremi: il remo più lungo, mosso dal vogatore più vicino alla corsia centrale', cfr. Lazzerini (2014: 150). In antico, e a giudicare dagli ess. ancora al tempo dei nostri manoscritti, infatti, la voga era condotta con il metodo alla sensile, ovvero con tre rematori per banco, dotati ciascuno del proprio remo. I remi erano di misura diversa in base alla loro posizione, in ordine crescente: *terzichi* [→**terzarolo** s.m.], *postizi* [→**postizo** s.m.] e *pianeri*. Non del tutto chiara la direzione del traslato semantico: a giudicare dalla cronologia

delle nostre att. sembra che i nomi dei remi siano passati ad indicare i vogatori ad essi addetti e non viceversa, ma la questione può essere approfondita.

Dalle att. a nostra disposizione ricaviamo la lunghezza dei remi maggiori per ciascuna delle galee descritte: la *galea di Fiandra* (c. 75r) aveva *pianeri* lunghi da piedi 28 ½ a 29 (10 m circa); la *galea di Romania* (c. 77v) aveva *pianeri* lunghi fino a piedi 27 (9,4 m circa); una *galea sottile* (c. 79v) aveva *pianeri* fino a piedi 24 ½ (8,5 m circa).

venez. XVex. RagAntique (p. 12: *pianieri*; pp. 16, 18: *pianieri*)

Le misure che per i *pianeri* vengono date in RagAntique combaciano con quelle in F: per la *galea di Fiandra* si arriva fino a piedi 29, per la *galea sottile* fino a 24 ½.

PIANO > **plan** s.m.

picharessa s.f. ~ DEI s.v. *piccaressa*.

picharessa (F cc. 51r, 52v)

* * *

• Bardesono s.v. *piccaressa*, Bustico s.v. *piccaressa* 'bozza che tiene appesa per la cicala l'ancora sotto la prua', DizMarina s.v. *piccaressa*, GDLI s.v. *piccaressa*, VocMarina s.v. *piccaressa*

* * *

Paranco che tiene sospesa l'ancora quando non svolge la sua funzione.

F (c. 51r): Sartia menuda zoè menali di brazì, e borina, e gomina di mezo, e menali di frasconi, e briol vole maestra e picharessa vol ess(er) di l. j^a 84 el passo menaleti de costiera l. 184 el passo.

F (c. 52v): Arlenga, brioli e pich a r e s s a e altra sartia come aspecta a la nave.

Le att. da F sono le prime in it. ant.

Francia med. Fourquin/Rigaud s.v. *picaressa* 1540 'bosse du bout'

piè s.m. ~ DE LI2 s.vv. *piè* /*piede*.

pè (B cc. 16v, 18v, 19v, 42r, 47v; L cc. 27r, 28r, 28v, 42v, 43r, 47r, 48r, 56r; F cc. 2r, 2v, 3r, 14r, 15r, 15v, 17v, 47r, 50v, 56r, 61r, 61v, 62r, 90r, 104v), *piè* (B cc. 16v, 17r, 17v, 18r, 18v, 41r, 41v, 42r, 42v, 43r, 47r, 47v; L 173 occ; F cc. 1v, 18v, 50r, 50v, 51v, 52v, 54r, 54v, 55v, 56r, 57r, 57v, 58v, 59r, 59v, 60r, 60v, 61v, 62r, 62v, 64r)

* * *

• Boerio s.v. *piè*, DizMarina s.v. *piede*, VocMarina s.v. *piede*, VocNautico s.v. *pié*

* * *

Unità di misura di lunghezza, a Venezia pari a 34,78 cm (Martini 1883: 817).

B (c. 16v): Galia che avese pasa 12 d'alboro vuol d'antena pasa 19, pè .j^o.

B (c. 17v): Faremo chosì: nuy devemo proveder quello che la è de roda i(n) choda, che avemo dito pasa 18, e prendi la chaena che sé pasa 12, e devemo meter i(n)senbre 18 e 12 fano 30. Po' dovemo prender la mità, che s'è 15 pasa, e deno far pi è, che seria pi è 75.

L (c. 47r): E sé lo(n)go el morelo de la parttison de pope pè .j. e ½ z^o.

L (c. 55v): Raxo(n) de nave de bott(e) 700. Vole di chavo a prova pi è 36. Ertta l'asta da pope pi è 21. E de pian pi è 10. E de siepiè pi è 25. E de bocha pi è 28.

F (c. 2r): Et mesurando per la via de mezo la chodera chorba de pope de l'oro de su da la zenta e a l'oro de su al mader de bocha, de' esser pedi $2\frac{1}{2}$, $1/3$ de pè mesurando per la via di forchami.

F (c. 64r): Questo è il modo de taiar sartia a una gallia armada. Prima vol manti 2 ch(e) sia lunghe due volte tanto come è l'arboro et più 3 piè p(er) la scala.

Cfr. Corpus Ovi per la prima att. venez. della v. in *Doc. venez., Designazione di terre nel ferrarese*, 1253 (Stussi 1965).

Per quanto riguarda l'accentazione, rinviemo alle note linguistiche che precedono le edizioni dei testi. Sottolineiamo in questa sede, invece, una difformità riscontrata nella bibliografia: la misura attribuita al piede venez. non è sempre coincidente, Lane (1983: 191 [nota 5]), infatti, sostiene equivalga a 33,5 cm, laddove Martini (1883: 817) propone la misura che anche noi riportiamo nella def.

venez.	XV pm. MichRodi (<i>piè, pè, pedi</i>), XV ex. RagAntique (<i>pie</i>), XV AlgRaxon (<i>piè, piede</i>)
--------	---

pièdega s.f.

pièdega (L c. 56r); *pedega* (F cc. 34r, 34v, 42v, 43r)

* * *

Piede dell'albero.

L (c. 56r): E p(er) afichar la pi e d e g a partti la choverta i(n) 7 partte, le 4 lasa a pope e le 3 a prova e là l'aficha. Ho vol mexurar la cholo(n)ba e partti p(er) 5, lasa da pope le 3 me(n) un pè. E là aficha la pi e d e g a.

F (c. 34r): E l'arboro de mezo vole esser longo passa 13 e la p e d e g a de q(ue)sto n(ost)ro arboro de mezo se de' abbattere el q(ua)rto de la cholu(m)ba, serà pedi 9. Et tanto se vole mesurare dal choltro de pope in verso proda et li se mete la p e d e g a del dito arboro.

F (c. 42v): Questa è la raxon de meter la p e d e g a de q(ue)sto n(ost)ro arboro da proda et de q(ue)sto ne habiamo due regule. La p(ri)ma raxon si è ch(e) alcuni parte la longeza de la choverta per 7, le 4 inver' pope e le 3 inver' proda et li se de' fichar la p e d e g a. La choverta de q(ue)sta n(ost)ra chocha è longa passa 18, adoncha dentro li 3 septimi da proda et li 4 da pope se de' meter la p e d e g a e starà molto b(e)n.

Le att. dal corpus sono le prime in it. ant.; nessun riscontro della v. navale nella bibliografia. Nell'attribuzione semantica ci aiutano alcuni rif. etimologici. In DEI (s.v. *pedica* 2), Alessio fa risalire al lat. PEDICA, originariamente 'ceppo ai piedi', le forme omografe per 'laccio'; il rinvio semantico è effettivamente pertinente anche al signif. navale che attribuiamo a *pedega* in base all'interpretazione dei contesti.

venez.	XV pm. MichRodi (<i>pedega</i>)
--------	-----------------------------------

pignolado s.f.pl. ~ DEI s.v. *pignolato*

pignolado (L cc. 12r, 12v)

* * *

◦ TLIO s.v. *pignolato* [*Stat. sen., Addizioni*, 1303; *Doc. venez., Cedola di Sofia Barbarigo*, 1307 (Stussi 1965)]

• GDLI s.v. *pignolato*

* * *

Tessuto di lino e canapa dalla superficie lavorata.

L (c. 12r): Questa sì è la raxo(n) de ttagiar vele de pignolado ett simel de chanevazo pizole e gra(n)de de tutte raso(n) p(er) dretta rieghola a raso(n) provada.

L (c. 12r): Vela de pasa 20 sì vuol peze 56 de pignolado e sì farà ferse 58 e sì vorà de chanevazo 560. E vol-se chome(n)zar a ttagiar a tterzo drapo ett i(n)sir a tutto drapo. E vuol questa vela po(n)ttj 20.

Si tratta di un tessuto misto di canapa e lino, uno dei tanti citati nel corpus per la manifattura delle vele; a questo proposito cfr. anche → **chanevaza** s.f./**chanevazo** s.m., → **drapo** s.m., → **fostagno** s.m., → **panno** s.m.

Secondo DEI s.v., probabilmente da *pinolo*, perché la superficie del tessuto era ricamata con piccoli nodi dalla forma simile a quella dei semi contenuti nelle pigne.

piombadura s.f. ~ Da *piombo*

piombadura (F c. 100v); *piombadure* (F c. 91r)

* * *

• DizMarina s.v. *piombatura*, GDLI s.v. *impiombatura*, VocMarina s.v. *impiombatura*

* * *

Unione permanente di due canapi, o delle estremità dello stesso cavo, ottenuta intrecciandone i legnoli.

F (c. 91r): E si te avanza le rixe e una rixa vol esser longa cinq(ue) volte tanto q(uan)to volze l'antenna e zonzi le piombadure.

F (c. 100v): Rixe de anten(n)a voleno esser 5 volte ta(n)to qua(n)to è l'anten(n)a e ta(n)to più qua(n)to è la piombatura.

Francia med. Fourquin/Rigaud s.v. *emplombatura, emplombadure* 1301 'epissure'

piombino s.m. ~ Da *piombo*.

piombin (F c. 80r); *piombino* (F cc. 26r, 80r, 81r)

* * *

• DizMarina s.v. *piombino*, VocMarina s.v. *piombino*, VocNautico s.v. *piombino*

* * *

1 Linea a piombo, strumento usato per verificare la perpendicolarità all'estremità delle ruote (Lane 1983: 310).

F (c. 26r): E la se chala un piombino a l'oro de fora de la impostura de pope e mesurando da q(ue)sto infina donde io fero cu(m) la chodera chorba de pope de' esser pedi 22 $\frac{3}{4}$.

F (c. 80r): Chorbe 26 a proda e chorbe 26 a pope e 6 in mezo. In mezo fieri la chodera chorba da proda lonzi dal mezo a piombin pedi 12 $\frac{1}{2}$. Et fieri la chodera chorba da pope lonzi dal mezo a piombino pedi 14 $\frac{1}{2}$.

I vocabolari specialistici citati registrano s.v. i significati 'piombo dello scandaglio' o 'contrappeso della bilancia', a cui preferiamo quello da noi riportato.

venez.	XV pm. MichRodi (<i>pionbin</i>), XV ex. RagAntique (<i>pionbin, pionbim, ponbin</i>)
--------	---

pironi s.m.pl. ~ DEI s.v. *pirone* 1

pironi (F cc. 8r, 76r, 78v, 80v, 81v)

* * *

◦ GlossNautique s.v. *pirone* (XV pm. F)

• Boerio s.v. *piron*, DizMarina s.v. *pirone*, VocMarina s.v. *pironi*, VocNautico s.v. *pironi*

* * *

Perni di ferro di varia lunghezza che, come i chiodi, assicurano tra loro i pezzi del legname.

F (c. 8r): E vole megliara 8 de feramenti agudi, p i r o n i, arpexi, chozoli, mascholi, axole.

F (c. 76r): Feramenti de ogni ragio(n)e. Anchora anderà megliara 7 de feramenti cioè agudi, p i r o n i, asole, arpesi e mascholi.

F (c. 81v): E vole lbr. 60 de ferame(n)ta cioè p i r o n i e chozoli e mascholi e asole.

Cfr. le schede lessicali di TomasinGloss s.v. *pironi*. Di derivazione greca, già nel Medioevo il termine designava a Venezia la forchetta; per questo Tomasin avalla la tesi di Cortelazzo (1970: 185), contro quella di REW, DEI e GDLI, secondo cui l'accezione 'piolo', comune nel veneziano e att. nel nostro corpus, è successiva a 'forchetta' e non viceversa.

venez.	XV pm. MichRodi (<i>piruny</i>), XVex. RagAntique (<i>pironi, pirony</i>)
genov.	Aprosio II.I s.v. <i>perno, pernu</i> 'perno usato per fissare le commessure del legno'
Francia med.	Fourquin/Rigaud s.v. <i>pern, pernus</i> 1301
cat.	DCVB s.v. <i>pern</i> 1416 'peça cilíndrica de metall que sol tenir una cabota en un extrem i rebre una femella o clavilla a l'altre, i que serveix per a fixar una amb l'altra dues peces'; 1419 INV1 (c. 65v: «Íte(m) fallen .ij. dotzenes d(e) <i>perns</i> d(e) fust...»); 1438-1457 INV2 (c. 17v: «Primo hun <i>pern</i> d(e) ferro gran p(er) la talla d(e) proda d'arborar...»)

plan s.m.

pian (L cc. 43r, 47r, 55v, 56r); *piano* (F cc. 1r, 9r, 14r, 18v, 30v, 33r, 37r, 47r, 73r, 75v, 77v, 80r, 81r, 81v, 82r); *plan* (B cc. 17v, 18r, 41r, 47r); *pla* (F c. 37r)

* * *

◦ GlossNautique s.v. *piano* [1607 Crescenzo]

• Bustico s.v. VocMarina s.v. *piano*, VocNautico s.v. *piano*.

* * *

Signif. incerto: fondo dell'imbarcazione?

B (c. 17v): E sia anpla i(n) p l a n pasa 2.

B (c. 41r): Nave che avese piè 13 de p l a n vol far questa raxio(n).

L (c. 56r): Raxo(n) de galie grose. [...] E de chavo a pope piè 13, la(n)za piè 10 ½, altta i(n) chovertta piè 8. E de bocha piè 17. E de p i a n piè 10. Lo(n)ga i(n) cholo(n)ba pasa 23, piè 3.

F (c. 14r): Una galea del dito sesto vol esser longa da alto passa 23 e pedi 3 e haverà de p i a n o pedi 10 meno deta 2.

F (c. 37r): E vole la nostra galea de Fiandra barcha .j. longa passa *** et pedi ***. Et vole esser longa la sua cholumba pedi ***. E vole esser erta pedi ***. Et vole esser averta in bocha pedi ***. E vole de p i a n o pedi.

La *v.* è polisemica e nella bibliografia è riferita soprattutto ai piani costruttivi. Nel corpus, notiamo che *plan* è sempre att. nelle righe che forniscono le misure base delle imbarcazioni descritte. Sicuramente non coincide con la → **bocha** s.f., dato che in alcuni contesti le vv. sono citate una dopo l'altra e il *piano* ha sempre misura minore rispetto alla prima (L c. 56r: *E de bocha piè 17. E de p i a n piè 10.*).

venez.	XV pm. MichRodi (<i>pian, plan</i>); XV ex. RagAntique (pp. 13, 16, 21, 22, 171, 180, 186: <i>pian</i> ; p. 9: <i>piam</i>)
Francia med.	Fourquin/Rigaud s.v. <i>plan, planus</i> 1318 'plan d'un navire, distance entre les milieux des écarts varangue-genou babord-tribord pris au maître couple'
cat.	DCVB s.v. <i>pla</i> 'part inferior e més plana d'una embarcació' senza att. antiche

POGGIA > **poza** s.f.

POGGIALE > **pozal** s.m.

POGGIASTRELLO > **pozastrelo** s.m.

polixe s.f.pl. ~ DEI s.v. *puleggia*

polixe (F c. 12v)

* * *

◦ GlossNautique s.v. *polixa* [XV pm. F]

• Bardesono s.v. *puleggia* 'rotella delle carrucole dette bozzelli', Bustico s.v. *puleggia* 'parte essenziale del bozzello, girella', DizMarina s.v. *puleggia* 'rotella dei bozzelli e delle pasteche'

* * *

Disco girevole attorno ad un asse che costituisce la parte fondamentale del bozzello.

F (c. 12v): Vole la dita galea per la dita stiva musselli per retenir li sachi. Vole stropaeli, vole puncte per la trava, per ladi e per la choverta. Vole p o l i x e .j., vole agi 2.

Da ricondurre a "puleggia". Probabilmente dal gr. *pólos* 'asse, polo', attraverso un diminutivo **polidion* per DEI s.v, o il lat. parl. **polidia(m)* per DE LI2 s.v.

Problematica la <x> che in venez. rende solitamente la sibilante alveolare sonora in posizione intervocalica. L'esito è assolutamente non atteso da -dj- da cui per trafilare popolare ci attenderemmo [dz], graficam. *polize* o *poliçe*.

venez.	XV pm. MichRodi (<i>polixe</i>), XVex. RagAntique (<i>pulexe</i>)
genov.	1351 Reg. 690 (<i>pulezias, pureze, purecie, pureze</i> [<i>de respeto, per cazeize, de pasteche</i>]), Aprosio II.I s.v. <i>polleggia</i> 1476, Aprosio II.I s.v. <i>pureza</i> 1512
Francia med.	Fourquin/Rigaud s.v. <i>polegia, poliera</i> 1294 'réa de poulie en bois puis par extension la poulie elle-même'

cat.	DCVB s.v. <i>politja</i> 1331 Capmany 'curriola'; 1419 INV1 (c. 37v: «Ítem, l'arganel d(e)la barcha me(n)ys d(e)la <i>puliga</i> matalada...»)
------	--

pontapedi s.m.pl.

pontapedi (F c. 73r, 76r, 78r)

* * *

• Bustico s.v. *punta piedi* > *pedage*, DizMarina s.v. *puntapedi*, GlossNautique s.v. *pontapedi*, VocMarina s.v. *pontapie*, VocNautico s.v. *pedagna*

* * *

Traverso di legno, parallelo ai banchi, che serve ai rematori come appoggio per i piedi, anche detto *pedagna*.

F (c. 73v): Anchora fa logo chiave 50 de albedo usevele per far friseti et morti e colmele e po(n)tapedi e pertegette.

F (c. 78r): Et vole chiave 50 de pezo usevele per far cholomeli e pontapedi e friseti e scontri e morti e pianetele del paiuol e le chadene morte.

venez.	XVex. RagAntique (<i>pontapie</i>)
genov.	Aproso II.II s.v. <i>puntapé</i> XVI sec.
Francia med.	Fourquin/Rigaud s.v. <i>pontapes</i> 1379 Fourquin/Rigaud s.v. <i>pedagne, pedaigne</i> 1510
cat.	DCVB s.v. <i>puntapeu</i> 1354 Bofarull 'barrot on el galiot afirmava els peus per a poder remar vigorosament'; 1419 INV1 (c. 41v: «Ítem, una groça d(e) pu(n)tape(us)...»); 1438-1457 INV2 (c. 6r: «Ítem dues grosses de <i>puntape(us)</i> comprats d'en Anthoni Febrer...») «Devant dels bancs hi havia les brelles i els puntapeus sobre els quals feien peu els remers per a fer la seva feina» (Garcia/Coll 1994: 61)

ponto s.m.

poncto (F c. 55v); *poncti* (F cc. 55r, 64v); *ponti* (B cc. 18r, 18v, 19r, 19v, 20r; F 149 occ.); *pontti* (L cc. 12r, 12v, 28r, 49v, 50r, 50v, 51r, 51v, 52r, 52v, 53r, 53v, 54r, 54v); *ponto* (B cc. 18v, 19r, 19v, 20r; F cc. 20v, 21r, 21v, 50v, 53r, 56r, 61v, 63v, 64v, 65r, 65v, 108v, 109r, 113v, 114r, 115r, 117r, 119v, 120r, 120v, 122v, 123r); *puncti* (F cc. 64r, 64v)

* * *

1 Signif. incerto: rif. al taglio e alla cucitura delle vele: punti di riferimento, marcature per la curvatura da seguire nel taglio dei pezzi o impunture per unirli?

B (c. 19r): Vela de pasa 20 vuol peçe 60 de fostagno e vuol de chanevaça braça 600. Vuol chome(n)çar a taiar a tuto drapo le 2 p(ri)me ferse da filo no li dar p o n t o nesun.

B (c. 20r): E chosì chomo scrive che dei drapi de Chandia findandoly p(er) meço vuol p o n t i 2 plu p(er) dexena, chosì no(n) li fendando vuol p o n t i 2 men p(er) desena de ciò che scryve la raxion de li drapi de Veniexia.

L (c. 50v): P(er) navili redo(n)di. A drapo e quartto da ertto tta(n)tti p o n t t i quantti pasa chome i(n)drio tte mostra p(er) ordine.

F (c. 63v): Velle sarzina d'artimo(n). Volendo taiar a tuto drapo me(n) quarto et no(n) li dar alcu(n) p o n t o da poi tu torai el quarto te rimanerà et parti-lo in p o n t i 10 et usirai fuora de q(ue)sti p o n t i a tuto drapo.

2 Signif. oscuro.

L (c. 28r): E à chorbe a p o n t t i 39 a proda, e 39 a pope, e 2 i(n) mezo.

venez.	XV pm. MichRodi (<i>ponto, ponti, ponty, punto, punti</i>); XV ex. RagAntique (pp. 153, 154: <i>ponto</i> 'vela'; pp. 175, 188: <i>ponto</i>); pp. 24, 26, 193, 153, 154, 155, 156: <i>ponti</i> 'vela'; pp. 108, 186, 188, 192, 193, 194, 195, 196, 198: <i>ponti</i>)
--------	---

pope s.f. ~ DE LI2 s.v. *poppa* 2

pope (B cc. 16v, 18r, 18v, 43r, 47v; L cc. 13v, 28r, 28v, 42v, 43r, 43v, 44v, 45v, 46v, 47r, 55v, 56r, 56v; F 173 occ.)

* * *

◦ TLIO s.v. *poppa* 2 [*Compasso da navigare* (ed. Debanne), 1296; *Lio Mazor* (ed. Elsheikh), 1312-14]
• Boerio s.v. *pope*, DizMarina s.v. *poppa*, GlossNautique s.v. *pope*, VocMarina s.v. *poppa*, VocNautico s.v. *poppa*

* * *

Parte posteriore dell'imbarcazione.

B (c. 18v): A farlo bon de remy et andar i(n) p(r)oda, questo batelo averà da la p(r)ima chorba da p(r)oda a quella da p o p e p(r)ima piè 26.

L (c. 28r): E à chorbe a pontti 39 a proda, e 39 a p o p e , e 2 i(n) mezo.

F (c. 27r): Erze le maistre da la paraschuxula de la impostura da p o p e pede 1 ½, mesurando al quadro.

F (c. 48r): Chi volesse sapere per raxon de nave latine ciò che vole de timon, vole ta(n)to q(uan)to la roda de p o p e e pedi 7 più i(n) choverta.

F (c. 73r): A voler far una galia de la soprascripta misura se vole haver stortami 380 per far chorbe e stortami et mezi legnia in p o p e e in proda per far la dita galia.

- Locuz.: *da pope a prova*.

L (c. 56r): Raxo(n) a chi volese far batteli de nave, lo(n)go el gra(n)do piè 2 p(er) paso de quel che la chovertta xé lo(n)ga da p o p e a prova.

V. tipica del vocabolario marittimo; nel corpus usata soprattutto per identificare la posizione di alcuni elementi costruttivi.

Non attestata nel corpus la variante con *-a* finale.

venez.	XV pm. MichRodi (<i>pope, puope</i>), XV ex. RagAntique (pp. 9, 13, 14, 16, 17, 19, 20, 21, 22, 106, 107, 108, 111, 152, 176, 180, 181, 182, 185, 186, 187, 188, 189, 191, 192, 193, 194, 195, 196, 197, 198: <i>pope</i>)
genov.	Aproso II.II s.v. <i>popa, puppa</i> le att. non hanno riferimenti cronologici
Francia med.	Fourquin/Rigaud s.v. <i>popa, poupe</i> 1300, 1547-1550 STO [cfr. v. nel gloss.]

cat.	DCVB s.v. <i>popa</i> Jaume I, <i>Crònica</i> ; 1419 INV1 (c. 17r: «Ítem, la tenda d(e) <i>popa</i> d(e) burch...», c.94r: «Ítem, fou liurada la gula sob(e)rga d(e)la roda d(e) <i>popa</i> ...»)
------	--

popesi s.m.pl. ~ Da *poppa*

popese (B cc. 43r, 46v; F c. 90v); *popesi* (B cc. 43r, 44r, 44v, 45r, 45v; L c. 13v; F cc. 35r, 41r, 50v, 51v, 52r, 52v, 54r, 57v, 91r, 92r, 92v, 94r, 95r, 95v, 96v, 97r, 98r, 98v, 99v, 100r, 100v, 101v); *popexi* (B cc. 43r, 43v, 44r, 44v, 45r, 45v, 46r); *pupese* (F c. 51r); *pupexi* (F c. 34v)

* * *

◦ GlossNautique s.v. *popese* [XV pm. F], TLIO s.v. *poppese* [Fr. da Barberino, *Doc. Am.*, 1314]

• Bardesono s.v. *poppese*, Bustico s.v. *poppese*, DizMarina s.v. *poppese*, VocNautico s.v. *poppese*

* * *

Signif. incerto: fune dell'albero di poppa o fune di poppa di ciascun albero?

B (c. 44r): Vole senal 4 p(er) ladi e p(ro)dany 3, popesi 2, chinal .j^o.

B (c. 46v): Vol questa nave senaly 2 p(er) ladi, popese .j., chinali 4 e p(ro)dony 2.

F (c. 34v): Volemo inprima tagliar li dui p(ri)mi pupexi cioè uno per ladi de passa 13, serano tuti 2 passa 26, pesarà lbr. 123 ½. E li 2 seran di pedi 3 più curti, seran(n)o passa 24 pedi 4.

F (c. 91r): Popesi voleno esser longi dui terzi de l'arborio e .j. passo più longi e zonzi le sache.

Popesi è documentato in tutti e tre i manoscritti in contesti in cui vengono citate le sartie degli alberi. Escludiamo quindi il signif. proposto da VocNautico s.v. 'ormeggio di poppa', a favore dei signif. relativi agli armamenti degli alberi. Difficile, però, decidere se si tratta della fune che sostiene l'albero di poppa o della fune dell'albero di poppa.

venez.	XV pm. MichRodì (<i>popexi</i> , <i>pupexi</i>), XVex. RagAntique (<i>popexe</i> , <i>popexi</i>)
cat.	1462 INV3 (c. 45r: «Ítem, dos <i>popesos</i> per banda»; c. 50r: «Ítem, .iiij. <i>popesos</i> ab ses bigotes») « [...] els costers de la part de popa eren anomenats <i>popesos</i> » (Garcia/Coll 1994: 107)

POPPA > **pope** s.f.

POPPESE > **popesi** s.m.pl.

porta s.f.

porta (F cc. 2r, 15r); *portta* (L cc. 28v, 42v, 43r)

* * *

• DizMarina s.v. *porta*, GlossNautique s.v. *porta* 1

* * *

Apertura nel ponte dell'imbarcazione, per dare accesso agli spazi sottostanti.

L (c. 42v): E à bastarde 5 p(er) ladi e la schaza e sé la p ortta del mara(n)gon à latte 11 con el zovo.

F (cc. 2r-2v): E averta q(ue)sta p orta a pope e a proda pedi 4 e lo sogier da pope de la p orta de scandoler xé a latte 11 e lo sogier da proda ha latte 13 cu(m) lo zuovo sé ampia la stazia pedi ½.

F (c. 15r): E la schaza è a lo sogier da proda da la porta del marangon. E à latte 4. In lo sogier da pope de la porta sono latte 6 cu(m) lo zovo da proda a lo sogier da pope de la porta di scrivani xé su la bastarda ch(e) va in 6 a lo sogier da proda in su una bastarda postiza che se mete.

Locuz. *p. del marangon, p. a pope, p. a proda, p. de scandoler, p. di scrivani*; utili ad identificare le varie entrate in base alla loro posizione (*a pope, a proda*) o alla camera sottocoperta a cui davano accesso (*del marangon, del scandoler, di scrivani*).

venez.	XV pm. MichRodi (<i>porta</i>), XVex. RagAntique (<i>porta de scrivani/ del maragon/ del schandoler/ de piziol</i>)
--------	---

posélexe s.m. || l'accentazione corrisponde all'uso orale moderno

poselese (B c. 18r; L c. 55v); *poselexe* (L cc. 28r, 42v; F cc. 1v, 3r, 3v, 4r, 4v, 14r, 16r, 16v, 17v); *posselexe* (F c. 1r)

* * *

◦ GlossNautique s.v. *posselexe de la paraschuxula* [XV pm. F]

• DizMarina s.v. *poselese*, VocNautico s.v. *posselese*

* * *

Punto della costruzione dello scafo che segna il passaggio dal fondo al fianco, in particolare l'inizio della curva del fianco.

B (c. 18r): E vuol partir e mesurarlo meço delo fondy delo batelo e partirlo p(er) terço da lo segno de lo poselese a la mitade de lo fondy e partir p(er) terço.

L (c. 42v): E lieva p(er) me' el poselexe del choltro z^c.j^o.

F (c. 4r): Mesura(n)do per mezo la chorbà de mezo l'è più basso l'oro de su de la maistra da la paraschuxula ch'al poselexe da la paraschuxula palmo .j. e qui vederai le maistre sì da pope come da proda. Questa de soto se de' metere sul poselexe del choltro da proda.

F (c. 16v): E misura(n)do dal poselexe del choltro de pope infina in cavo de la maistra de la paraschuxula, de' esser pedi 3 1/3, mesurando per la via del panixelo.

Pochi riscontri nella bibliografia, pur trattandosi di un termine del lessico navale ancora oggi in uso nei cantieri venez. Jal in GlossNautique s.v. glossa genericamente 'qualunque segno fatto su un asse per stabilire il punto di partenza delle misurazioni', ritrattando l'attribuzione errata in ArchNavale (1840: 40) secondo cui il *posselese* sarebbe un pezzo costruttivo.

Più vicini alla nostra def. VocNautico s.v. e LaneGloss s.v.

Possélexe ha probabile origine greca, ma ad oggi non se ne conosce l'etimo. Per l'unica proposta etimologica cfr. Maltezou (1994: 285) dal gr. Προσήλωσις nel lessico costruttivo 'congiunzione di due tavole con due chiodi' oppure 'il punto dove si devono conficcare i chiodi'.

venez.	XV pm. MichRodi (<i>poselexe, posellexe, poselixe</i>), XV ex. RagAntique (pp. 180, 191, 192, 196, 197, 198: <i>posselexe</i>)
--------	---

postiza s.f. ~ DEI s.v. *aposticcio*

postiza (L cc. 28v, 43r; F cc. 2r, 2v, 5v, 15v); *postize* (L cc. 48v, 43r; F cc. 2v, 8r, 28v, 29r, 73v, 76r, 78r, 80r, 81r)

* * *

◦ GlossNautique s.v. *postiza* [XV pm. F]

• Boerio s.v. *postizza*, DizMarina s.v. *posticci* 'legni che andavano da un capo all'altro della galea, sopra i quali si posavano i remi', VocMarina s.v. *aposticci*, VocNautico s.v. *apostis*

* * *

Trave in legno che corre da poppa a prua al di sopra dell'orlo dello scafo, su cui sono fissati gli scalmi per i remi.

L (c. 42r): E a pope va l'oro de souvra de la p o s t i z a i(n)gual con l'oro de souvra de la qursia.

L (c. 43r): E la(n)serà una ttrizola a proda a l'oro de sovra de le p o s t i z e e la ttrizuola va piui ertta ch'a l'oro de sovra de la chorsia ½ pè.

F (c. 2v): Mesurando da l'oro de fora da la ba(n)da e a l'oro de fora de la p o s t i z a , de' esser pede 1 ½, ta(n)to a proda quanto a pope. Et la se tira una trezola a proda da l'oro de su de le p o s t i z e e la trezola va più alta de la crosia deta 2.

La stessa nostra def. anche nel glossario di Lane (1983: 310) e in Lazzarini (2014: 132).

venez.	XV pm. MichRodi (<i>postiza</i> , <i>postize</i>), XVex. RagAntique (<i>postiza</i> , <i>postize</i>)
genov.	Aprosio s.v. <i>aposticcio</i> 1512
Francia med.	Fourquin/Rigaud s.v. <i>apostis</i> , <i>posticium</i> 1294
cat.	1446 INV2 (c. 108v: «Ítem un troç de <i>postica</i> ...»; c. 128v: «Íte(m) .vj. pesses de <i>postisses</i> de fusta...») «A cada banda del vaixell, entre els extrems dels jous s'hi afermava una biga (peça de fusta llarga i robusta, de dimensions variables) llarga (postissa o escalmada) reforçada pels bacallars» (Garcia/Coll 1994: 61)

postizi s.m.pl.

postizi (F cc. 75r, 77v, 79v)

* * *

Secondo remo, governato dal vogatore con posizione mediana.

F (c. 75r): Remi 120 per p o s t i z i e per pianeri ch(e) voleno esser longi pedi 28 ½ fin 29.

Come accennato alla v. → **pianer** s.m./agg, a bordo delle galee veneziane quattrocentesche si vogava con il metodo alla sensile.

Tra gli studiosi c'è chi sostiene (Lazzarini 2014: 128) che già ai tempi della battaglia di Lepanto, 1571, le galee sottili avessero in parte compiuto il passaggio alla voga a scaloccio, che prevedeva un solo remo per banco mosso da più vogatori.

venez.	XV pm. MichRodi (<i>postizo</i>), XVex. RagAntique (<i>postizi</i>)
Francia med.	Fourquin/Rigaud s.v. <i>apostis</i> , <i>posticium</i> 1622 'deuxième rameur en partant de l'intérieur'
cat.	«postissa el remer del mig del banc» (Garcia/Coll 1994: 67)

postizo s.m./agg.

postizo (L cc. 42r, 43r; F cc. 2v, 15v, 16r)

* * *

1 Telaio rettangolare sporgente da entrambi i lati dello scafo che consentiva ai remi di arrivare all'acqua con una inclinazione poco accentuata (GlossCapulli 2004).

L (c. 42r): E da un postizo a l'altro siepiè 3 ½ q^c.

2 Destinato ai remi posticci.

L (c. 42r): E mexura(n)do da l'oro da proda de lo zovo da proda i(n) fina a lo schermo postizo si è piè .j^o. e g^o 2.

F (c. 2v): Mesurando da l'oro de pope del zovo de pope infina al p(ri)mo schermo postizo de' esser pedi 2 1/3.

Lo → **schermo** s.m. delle att. è lo *scalmo*, l'appoggio per il remo situato sul bordo dell'imbarcazione. Le locuz. sottolineate negli ess. individuano gli scalmi destinati ai secondi remi.

poza s.f. ~ DE LI2 s.v. *poggia*

poça (B cc. 16v, 42v, 44v, 45v, 46v, 47r); *poçe* (B c. 20v); *poçia* (B cc. 16v, 42v, 44v, 45v, 46v, 47r); *pogia* (F c. 61v); *poza* (F cc. 9v, 10r, 19r, 19v, 20v, 21r, 35r, 36r, 48v, 63r, 74r, 74v, 76v, 79r)

* * *

◦ GlossNautique s.v. *poza* [XV pm. F], TLIO s.v. *poggia* [Fr. da Barberino, *Doc. Am.*, 1314]

• Boerio s.v. *pogia*, DizMarina s.v. *poggia*, VocNautico s.v. *poggia*

* * *

1 Canapo legato al capo inferiore dell'antenna.

B (c. 16v): Vol pasa 44 p(er) p o ç a .j^a.

B (c. 42v): La poçia de p(ro)da vuol eser tanto longa quanto l'antenna si è longa.

F (c. 9v): Vole p o z a .j. de passa 18, de' pesar el passo lbr. 10.

F (c. 19v): P o z a sutile de passa 18, de' pesar el passo lbr. ***. P o z a grossa de passa 18, de' pesar el passo lbr. ***.

F (c. 61v): Et p(er) cadauna peza de fustagno ch(e) tu torà, tu de' metere zoè grosso et sutil p(er) le binde el grosso p(er) la p o g i a .

F (c. 74r-74v): La p o z a grossa vol esser de passa 18, de lbr. 10 el passo.

F (c. 74v): Li ma(n)ti e prodani, soste, pozal, braze de soste, p o z a , chanevi da aqua, prodese e tuto lo resto de la soprascripta vol essere de chanevo de refundo.

Secondo Bellabarba (1988: 234), la v. può indicare anche una parte specifica della vela latina, probabilmente la *bugna*, accezione che non riscontriamo nei contesti del corpus dove la *poza* è sempre il canapo dell'antenna complementare all'*orza*.

venez.	XV pm. MichRodi (<i>poza</i>); XVex. RagAntique (<i>poza, poze</i>)
genov.	1351 Reg. 690 (<i>podia, poza</i>)
Francia med.	Fourquin/Rigaud s.v. <i>pogia, puega</i> 1294, 1547-1550 STO (c.12: «Cap de <i>pouge</i> et pougestrol pesant ung quintal et demy...» [cfr. v. nel gloss.])

cat.	DCVB s.v. <i>puja</i> Jaume I, <i>Crònica</i> , 1419 INV1 (c. 2r: «Ítem, la <i>puya</i> d(e)l artimó...»); 1438-1457 INV2 (c. 161v: «Íte(m) una <i>puga</i> del artimó usada...») «Un altre aparell molt característic de la maniobra de la vela llatina era la <i>puja</i> , que sembla que servia per carregar-la i per recollir-la» (Garcia/Coll 1994: 116)
------	---

pozal s.m. ~ Da → **poza** s.f.

poçal (B cc. 42v, 44r, 45r, 45v, 46r, 46v); *poçial* (B cc. 17r, 44v); *pozal* (F cc. 20v, 35r, 36r, 48v, 74r, 74v, 76v, 79r, 107r, 108r, 108v)

° GlossNautique s.v. *poza*, *pozal* [XV pm. F]

* * *

* * *

1 Cavo dell'antenna simile alla *poggia* [→ **poza** s.f.] ma di dimensioni maggiori.

B (c. 42v): Lo *poçal* vuol esser do atanto quanto è l'antena longa.

B (c. 44v): Vol de *poçial* pasa 44 de l. 3 lo paso.

B (c. 46v): Vol peça .ja. de *poçal* de p(ro)da de pasa 34 de fili 32 p(er) no(n)bolo.

F (c. 35r): *Pozal* da proda de passa 32 de no(n)boli 4, el paso lbr. 2.

F (c. 74r): *Pozal* vol esser passa 45, de lbr. 2 ½ el passo.

2 Rif. alla vela: signif. oscuro. Lo stesso che → **pozame** s.m.?

F (c. 108r): Et de chanevazo vole a braza 10 per peza de fustagno braza 270 e q(ue)sto chanevazo se vol partir in 7 parte. Le 4 parte per binde e le 3 parte per *pozal*. E q(ue)sto basta a la dita vela.

Secondo Jal in ArchNavale (1840:104-105), si tratterebbe di una corda molto più spessa e forte della *poggia* (cfr. c. 48v: *Poza longa como l'anten(n)a, pozal 2 volte come la poza*). Di avviso diverso Pittarello, che, considerando *pozal* un sinonimo di *poza*, nel glossario di AlgRaxon s.v. scrive: «cima che serve a manovrare l'estremità inferiore della vela».

Confrontando i contesti che attestano *poza* e *pozal* nel nostro corpus, notiamo effettivamente delle differenze nelle dimensioni fornite:

B (c. 42v): «La *poçia* de p(ro)da vuol eser tanto longa quanto l'antena sì è longa».

La poggia di prua deve essere lunga tanto quanto l'antenna.

B (c. 42v): «Lo *poçal* vuol esser do atanto quanto è l'antena longa».

Il poggiale deve essere lungo due volte l'antenna.

Inoltre, se la *poggia* è mediamente lunga 20 passi (cfr.: F (c. 19v): «*Poza* sutile de passa 18, de' pesar el passo lbr. ***. *Poza* grossa de passa 18, de' pesar el passo lbr. ***»), il *poggiale* sembra attestarsi intorno ai 40 passi.

Sulla base di queste considerazioni sosteniamo la proposta di Jal, non considerando le due entrate sinonimiche.

venez.	XV pm. MichRodi (<i>pozal</i>); XVex. RagAntique (<i>pozal</i>), XV AlgRaxon (<i>pozal</i>)
--------	---

pozame s.m. ~ Da → **poza** s.f. (?)

poçame (B cc. 18v, 20r); *poçame* (B c. 19v); *pozame* (F cc. 66r, 113r, 115r, 118r, 118v, 119r)

* * *

Rif. alle vele: parte di rinforzo?

B (c. 18v): Questa sì è la soa raxio(n) de saver quello che vuol vela, de tute vele sì grande chomo piçiole. Vol de chanevaço braça 10 p(er) peça de ff(o)stagno, e de queste braça 10 de chanevaça s'in ge va i(n) binde 6 e ¼, e 4 me(n) quarta si va i(n) lo poça me.

B (c. 19v): Açi(n)çi a lo poçia me da baso e lo piço de stelo de le peçe del chanevaço. Tien-lo chosì e va chosì i(n) fina che tu i(n) si fuora del chanevaço.

F (c. 66r): Volendo crescere un terzarolo e farne un artimon bisogna descosir q(ue)llo dal pede de la chanevaza fin al capo. Da poi azo(n)zi la mità del drapo intro e va donando tuto el drapo da alto e al terzo da basso. E rimane(n)do alcuna parte, azonzi al poça me da basso e al pizo del stelo de le peze de chanevaza.

Dall'interpretazione dei contesti è evidente che il signif. di *pozame* vada collegato ai signif. secondari di →**poza** s.f. e →**pozal** s.m. relativi alla tela della vela. Come già accennato, l'unico a fare rif. a questa parte semantica della famiglia lessicale è Bellabarba (1988: 234); con i contesti dal corpus sosteniamo dunque la sua tesi apportando delle argomentazioni a favore.

pozastrelo s.m. ~ Da *poggia*.

pozastrelo (F cc. 10r, 19v, 63r, 67r); *pozastrello* (F c. 31r)

* * *

◦ GlossNautique s.v. *pozastrello* [XV pm. F]

• DizMarina s.v. *pozastrello* 'imbroglio' GDLI s.v. *poggiastrella* ['in una imbarcazione a vela latina, imbroglio della ralinga della caduta']

* * *

Signif. incerto: cavo con funzione sia di orza che di poggia?

F (c. 10r): Vole *pozastrelo* de passa 25, de' pesar el passo lbr. 4.

F (c. 19v): *Pozastrelo* .j. de passa 25, de' pesar el passo lbr. ***.

F (c. 31r): E vole *pozastrello* de passa 20, el passo lbr. 3.

F (c. 63r): Vole *pozastrelo* .j^o. de passa 40, de l. 2 el passo, pesarà l. 80.

F (c. 67r): Vol *pozastrelo* .j. de passa 40, de lbr. 2 el passo.

venez.	XV pm. MichRodì (<i>pozastrello</i>), XVex. RagAntique (<i>pozastelo</i> , <i>pozasteli</i>)
genov.	1351 Reg. 690 (<i>pozastellum</i> , <i>pozastelio</i> , <i>perozastrelo</i> , <i>puzastrello</i> , <i>pozastrello</i> , <i>bozastrello</i>)
Francia med.	1547-1550 STO (c.12r: «Cap de pouge et <i>pougestrol</i> pesant ung quintal et demy...») [cfr. v. nel gloss.]
cat.	1441 INV2 c. 36v: «Ítem, .j. <i>puge</i> e hun <i>pugestrell...</i> » «La puja, equivalent a l'actual candalissa baixa [DCVB s.v.: 'corda que va penjada a un pal o col·locada horitzontalment entre dos pals immediats, i que du amarrat un aparell per hissar i arriar coses de molt de pes'], i el pujastrell, més petit, equivalent a l'actual candalissa alta» (Garcia/Coll 1994: 116)

prese s.f.pl.

prese (B cc. 16r, 16v, 43v, 44v, 45r, 46r, 46v); *prexe* (F c. 42r)

* * *

• Bustico s.v. *presa* 'colonna o caposaldo piantato lungo le banchine di un porto per legarvi i canapi di ormeggio delle navi; morso dell'ancora al fondo'

* * *

Signif. oscuro.

B (c. 16r): Se tu vuol far p r e s e a nave over a chocha che portase 12 milia stera, fa-le de pasa 90 o vuol de 100 de l. 6 lo paso.

B (c. 16v): [N]ave de 6000 stera si vuol p r e s e 3 de l. 5 lo paso.

B (c. 44v). Vol p r e s e 5 de pasa 100 l'una de l. 670 l'una.

B (c. 45r): Vol p r e s e 4 de pasa 80 l'una e de' pesar queste prese l. 5 lo paso.

F (c. 42r): E vole p r e x e 2 de passa 80 l'una, de' pesar el passo lbr. 3.

Non del tutto appropriato rispetto ai nostri contesti l'unico riscontro nella bibliografia. Dalla loro interpretazione ipotizziamo che *prese* si riferisca ad un canapo che fa parte delle sartie dell'albero.

venez. XV pm. MichRodi (*prexe*)

prexoline s.f.pl. ~ Da → **prese** s.f.pl.

presolina (F cc. 93r, 97v, 98v), *prexoline* (F c. 42r), *prosolina* (F cc. 94v, 96r, 100r).

* * *

Signif. oscuro.

F (c. 42r): E vole p r e x o l i n e 3 de passa 60 l'una, de' pexar el passo lbr. 2.

F (c. 93r): P r e s o l i n a .j. de passa 100 de lbr. 3 ½.

F (c. 100r): P r o s o l i n a .j. de passa 100 de lbr. 3.

I contesti si collocano in sezioni del testo che riguardano i canapi, difficile, però, ipotizzare che funzione avesse la *presolina*. La vicinanza formale con → **prese** s.f.pl. ci porta a pensare che il *designatum* dovesse essere simile ma di dimensioni minori; dal confronto tra le lunghezze dei due canapi, tuttavia, non emergono grosse differenze: entrambe si aggirano tra gli 80 e i 100 passi.

venez. XV pm. MichRodi (*prexulline*), XVex. RagAntique (p. 102: «Prexeline 2 de passa 100 de libre 3 el paso»)

proda s.f. ~ DELI2 s.v. *proda 2*

proda (B cc. 16v, 18r, 18v, 41r, 41v, 42r, 42v, 43r, 43v, 44r, 44v, 45r, 45v, 46r, 46v, 47r, 47v; L cc. 14r, 14v, 28r, 28v, 42v, 43r, 46v, 47r; F 118occ.); *prova* (L cc. 13r, 14v, 28v, 44v, 45v, 46v, 47r, 55v, 56r, 56v)

* * *

◦ TLIO s.vv. *proda* [Cielo d'Alcamo, Contrasto, 1231/50; *Doc. venez., Registrazione di una lite tra un mercante veneziano e uno raguseo*, 1284 (Dotto 2008)]; *prua* [Anonimo Genovese (ed. Cocito), 1311; *San Brendano ven.*, XIV]

• Boerio s.v. *prova*, DizMarina s.v. *proda*, GlossNautique s.vv. *proda/prua*, VocMarina s.v. *prora*, VocNautico s.v. *prora*

Parte anteriore della nave.

B (c. 41r): Mo sapi che chadaun alboro che meti i(n) proda tu vuos p(er) ogni 5 piè d'alboro piè 6 d'a(n)tena.

B (c. 42r): Nave che avese alboro i(n) proda de pasa 18 vorave d'alboro de meço pasa 16 piè 4.

L (c. 13r): Notta chome e' tt'ò ditto de alboro e de antena, mo s' tte vogio dir chome ttu die ttagjar la ttua sarttia ai ttuo' albori ett chome(n)zemu de quei da prova.

L (c. 46v): Ertta a prova piè 25.

F (c. 8r): Questa galia del sexto de Fiandra vole lo infrascripto legname e in primis stortami cioè legni storti per far forchami e chorbetone e mezi legni sì a pope come a proda; vole legni 380.

F (c. 73r): A voler far una galia de la soprascripta misura se vole haver stortami 380 per far chorbe e stortami et mezi legni in pope e in proda per far la dita galia.

venez.	XV pm. MichRodi (<i>proda, pruoda</i>); XVex. RagAntique (<i>proda, prova</i>); XV AlgRaxon (<i>proda</i>)
genov.	Aprosio II.I s.v. <i>proa, proda</i> fine sec. XIII-inizio XIV
Francia med.	Fourquin/Rigaud s.v. <i>proa, proha</i> 1248, 1547-1550 STO (c.5v, 6r, 8r: «Au tablat de poupe et <i>proüe</i> , y fault ung arbre sapin audict pris de dix escuz sol...» [cfr. v. nel gloss.])
cat.	DCVB s.v. <i>proa</i> , Jaume I, <i>Crònica</i>

pròdani s.m.pl. ~ Da *proda*

prodani (F cc. 19r, 63r, 66v, 74r, 74v, 76v, 77r, 78v, 79r); *prodany* (B cc. 16v, 17r, 43r, 44r); *prodeni* (F cc. 7r, 35v); *prodeny* (B cc. 43v, 45v); *prodoni* (F cc. 19r, 35v); *prodony* (B cc. 44v, 45v, 46r, 46v)

◦ GlossNautique s.v. *prodano* [1607 Crescenzi], TLIO s.v. *prodano* ['funne che sostiene l'albero a prua': Fr. da Barberino, *Doc. Am.*, 1314]

• Bustico s.v. *prodàno* 'cavo pieno, di prima qualità e non catramato affinché sia più flessibile; si adoperava per tirare in alto e da prua', DizMarina s.v. *prodano* 'funne che serviva per alberare e disalberare l'albero. Straglio', VocMarina s.v. *prodano*, VocNautico s.v. *prodano*

Signif. incerto: cavo che sostiene l'albero a prua?

B (c. 16v): E farà-te ma(n)ti e p(ro)dan y e rise e serà de l. 10 lo paso, averà fili 120 p(er) nonbolo.

B (c. 45v): Vol senaly 3 p(er) ladi, p(ro)den y 2, popesi 2, chinal de chavo de regla .j., che suma i(n) tuto cò se i(n)tende chostiere 16 p(er) tuto in albero.

B (c. 45v): Vol chorchome 8 p(er) fornir li suo senaly e chinaly e p(ro)don y e popexi.

F (c. 19r): E vol manti de p(ro)doni 2 de passa *** l'uno, de' pesar el passo lbr. ***.

F (c. 63r): Prodan i de l. 10 el passo et de fili 120 p(er) no(n)bolo.

venez.	XV pm. MichRodi (<i>prodano, prodeny, prodony</i>), XV ex. RagAntique (<i>prodani, prodan, prodary</i>)
genov.	Aprosio II.I s.v. <i>prodano</i> 1476 'funne che serve per alberare e disalberare l'albero maestro'

Francia med.	Fourquin/Rigaud s.v. <i>prodene, prodenus</i> 1294 'le plus gran palan d'un navire servant pour arborer et désarborer', 1547-1550 STO (c.10v, 11r, 13r: «Les tailles embronzées qui font besoing en une galere, est la taille du <i>prodou</i> avecq' son estrop, qui peult valoir quatre livre ts...» [cfr. v. nel gloss.])
cat.	1448 INV2 (c. 120r: «Íte(m), j. <i>prodó</i> de exarcia de canye(m)...») «Els costers de la part de proa era denominat <i>prodó</i> o <i>prodol</i> » (Garcia/Coll 1994: 107)

prodese s.m. ~ DEI s.v. *provese*

prodesa (F c. 30v); *prodese* (B cc. 17v, 47v; F cc. 48v, 51r, 74r, 74v, 76v, 78v, 93r, 96r, 97v, 98v, 100r); *prodesi* (B c. 47v; F cc. 42r, 94v); *prodexi* (B c. 47v)

* * *

• DizMarina s.v. *provese*, GlossNautique s.vv. *prodese/ prodexe* 'amarre', Bustico s.v. *prodese* ['ormeggio che lega la prora della nave ad una presa a terra']

* * *

Fune per l'ormeggio.

B (c. 17v): [V]ol p(ro)des e .jº. de pasa 60 de l. 2 lo paso, che vignarave a pesar l. 120.

B (c. 47v): Anchora vorave questa chocha p(ro)dexi 8 che sia de miera 4÷. Vuol p(ro)des e .jº. p(er) respeto de manti de l. 700. Vuol p(ro)des i 2 de l. 450 l'uno. Vol p(ro)des i 3 de l. 350 l'uno. Vol p(ro)des i 2 de l. 625 l'uno. S(u)ma i(n) tuto l. 4000.

F (c. 30r): Vole p(ro)des a .j. de passi 60, vol pesar el passo lbr. 4.

F (c. 74v): Li ma(n)ti e prodani, soste, pozal, braze de soste, poza, chanevi da aqua, p(ro)des e e tuto lo resto de la soprascripta vol essere de chanevo de refundo.

F (c. 100r): P(ro)des e .j. de passa 100 de lbr. 5.

venez.	XV pm. MichRodi (<i>prodixe, prodixi</i>), XV AlgRaxon (<i>prodese, prodixe</i>) XVex. RagAntique (<i>prodexe, prodexi, provexe, provexi</i>)
genov.	1351 Reg. 690 (<i>prodixo, prodixium</i>), Aprosio II.I s.v. <i>proeza</i> 1476
Francia med.	Fourquin/Rigaud s.v. <i>prois, prohis</i> 1253 'amarre de l'avant'; 1547-1550 STO (c. 55r: «Pour l'usage de la sarcye qu'on mettra par <i>proys</i> et aultres menues sarcyes, rames, meubles et quelques aultres choses...» [cfr. v. nel gloss.])
cat.	DCVB s.v. <i>proís</i> Consolat, 1455-1471 INV3 (c. 20r: «Ítem dos <i>prohissos</i> quens foren donats [...]. Ítem hun <i>prohis</i> lo qual lo patró feu en Caragossa») «Eren anomenats <i>proissos</i> (al singular <i>proís</i>) els caps per mitjà dels quals el vaixell era amarrat a terra, quan atracava, bé en un port o bé en un altre lloc » (Garcia/Coll 1994: 119)

PRUA > **proda** s.f.

puncta s.f.

ponte (F c. 12v); *puncta* (F c. 12v); *puncte* (F c. 12v)

* * *

Signif. oscuro.

F (c. 12v): Vole esser apunctà el pectoral e mete-se in pu(n)cta per traverso e le ponte per le late e per da basso.

F (c. 12v): Vole la dita galea per la dita stiva musselli per retenir li sachi. Vole stropaeli, vole puncte per la trava, per ladi e per la choverta.

In assenza di riscontri specialistici, a partire dal signif. della parola nel lessico comune, ipotizziamo che nel voc. tecnico la *puncta* possa indicare una parte terminale dalla forma acuminata.

quadernal s.m. ~ DEI s.vv. *quadernale 1/carnale 2*

chadernali (F: cc. 34v, 39r); *chadrenali* (L: c. 13v); *chardenaly* (B: cc. 43v, 44v); *charnali* (L: c. 14r); *quadenal* (B: c. 46r); *quadernal* (B: cc. 43r, 47v); *quadernali* (F: cc. 63r, 77r, 89v, 91r, 92v, 94r, 97r, 99v, 100r, 100v, 101v, 102v, 104r); *quadernaly* (B cc. 17r, 42v, 43v, 45r, 45v, 46r, 47v); *quarnali* (L: cc. 13v, 14v; F: cc. 10r, 35r, 43v, 45r, 52r, 52v, 64v); *quarnelli* (F: c. 19v)

* * *

◦ TLIO v. *quadernale* [Francesco da Barberino, *Doc. Am.*, 1314]

• Bustico s.v. *quarnale* 'torticcio per calome di forza', DizMarina s.v. *quadernale*, GDLI s.v. *carnale 2/quarnale*, VocNautico s.vv. *carnale/quadernale*

* * *

Canapo a quattro legnoli.

B (c. 17r): Vol de menali de quadernaly pasa 36.

B (c. 47v): Vol rixe 2 de chinal e de quadernal de pasa 300. Vorà pesar lo paso l. 5 che vignerave a pesar questa sartia l. 1500.

L (c. 13v): El vuol 4 chadrenali, zoè 2 p(er) ladi.

L (c. 14r): P(er) i menali di charnali vuol ess(er) 3 fiade e meza de zò che sé l'alboro de souvra chovertta. E vuol ess(er) pasa 4 e vuol pesar l. .j^a. ½ el paso.

L (c. 14v): E volemu uno briol pizolo de l. .j^a. ½ el paso ett .j^a. orza piziola. E vuol ess(er) 2 attantto lo(n)ga de zò che sé l'alboro del peso dei quarnali.

F (c. 10r): Quarnali 2 de passa 40 l'uno, de' pesar el passo lbr. 2 ½.

F (c. 19v): Quarnelli de passa 36 l'uno, de' pesar el passo lbr. ***.

F (c. 35r): Taglie 2 de quarnali de ragli 2 e due de raglio .j. inte(m)pagnade.

F (c. 100r): Popesi voleno voleno passa 11. Quadernali voleno esser passa 8. Manti de fraschoni voleno esser passa 12.

Non del tutto pacifica la scelta di riunire i tipi "quarnale" e "quadernale" nella stessa v. dal momento che le loro derivazioni sono discusse. Secondo Alessio i due tipi andrebbero ricondotti ad etimi diversi (cfr. DEI s.vv.): "quarnale" direttamente al lat. CARDINALE, mentre "quadernale" ad un originario *quarnale* poi modificatosi per analogia con le forme *ternale*, *quinale*, *senale*, nomi di cavi rispettivamente da tre, cinque o sei legnoli. Per Ian Fennis (cfr. STO s.v.) andrebbe ipotizzata una trafilata unica da *(*chorda*) *quaternaria*, da cui **quaternale*, base del venez. *chadernale*, sincopato in *quarnale*.

Quanto alla semantica, "quadernale" è sempre glossato 'canapo a quattro legnoli' (cfr. TLIO s.v., Bellabarba 1988: 225); "quarnale" gode, inoltre, di una accezione 'paranco della galera' (cfr. GDLI s.v. *carnale2*) e per estensione anche 'paranco semplice' (cfr. VocNautico s.v.

quarnale). Abbiamo scelto di riunire i due tipi nella medesima entrata perché nei contesti del corpus entrambi i tipi indicano lo stesso referente. Gli indizi a favore di questa lettura sono due:

- i. un indizio contestuale: le forme di “quarnale” e “quadernale” compaiono in contesti simili e spesso anche in locuz. con la stessa costruzione, ad es. in occorrenza con *menale* [→**menal** s.m.], nome del cavo corrente che si fa passare tra i raggi delle taglie, e che solitamente si usa in combinazione con altri cavi: *menali de quadernaly* (B c. 17r), *menali di charnali* (L c. 14r), *menali de quarnali* (F c. 64v), *menali de fraschoni e quadernali* (F c. 99v).
- ii. una corrispondenza formale: “quarnali” e “quadernali” hanno spesso lunghezze coincidenti, tra i 36 e i 40 passi (pur con qualche eccezione).

venez.	XV pm. MichRodi (<i>chadernalli, quadernalli, quarnali, quarnalli</i>); XVex. RagAntique (<i>quadernally, quarnali, quarnalli</i>)
genov.	1351 Reg. 690 (<i>quarnale, quarnalem</i>); 1390 Reg. 729 (<i>quarnalle</i>)
Francia med.	Fourquin/Rigaud s.v. <i>quaderna, quaternale</i> 1 1294 ‘palan à quatre brins’, 2 1492 ‘cordage à quatre torons’ Fourquin/Rigaud s.v. <i>carnal, quaternal</i> 1318 ‘palan à quatre brins qui se fixait en tête de mât et servait à divers usages’; 1547-1550 STO (c. 12: «Cap pour le <i>carnal</i> pesant demy quintal, vault trois livres dix solz ts.» [cfr. s.v. <i>carnal</i> nel gloss.: ‘fort palan qui était aguilleté ou accroché au calcet de l’arbre mestre et qui servait à soulever les fardeaux considérables, à suporter la tente, à hisser l’antenne’])
cat.	DCVB s.v. <i>cornal</i> 1354 ‘cap’, VFarauo 1354 ‘polipast que va enganxat al calcés de l’arbre mestre d’una galera, galiota, i serveix per alçar pesos considerables, suportar la tenda, hissar l’antena, etc.’, 1438-1457 (INV2 c. 255v: «Ítem quatre vetes per <i>cornals...</i> ») «La maniobra més feixuga de l’aparell llatí era la d’hissar la llarga antena, al pes de la qual s’hi afegia el de la vela i el dels aparells que hi penjaven. Aquesta dificultat la resolgué la tecnologia medieval per mitjà d’un aparell, denominat <i>quadernal</i> (escrit sempre als inventaris <i>cornal</i>) [...] El nom de <i>cornal</i> sembla que només era donat a aquest aparell quan les seves talles eren de quatre ulls perquè quan eren tres, rebia el nom de <i>ternal</i> » (Garcia/Coll 1994:108-109)]. VFarauo s.v. <i>coralet</i> ‘cornal, polipast que va enganxat al calcés de l’arbre mestre d’una galera, galiota, etc. i serveix per alçar pesos considerables, suportar la tenda, hissar l’antena’; 1419 INV1 (c. 2v: «Ítem, una veta de <i>coralet...</i> »; 1438-1457 INV2 c. 26v: «Ítem uns amants e un <i>coralet...</i> »)

quarello s.m. ~ Forse da *quadro*? || con dileguo della dentale
quarello (F c. 84r); *quareli* (F cc. 84r, 84v)

* * *

Tavole lunghe circa 6 passi (= poco più di 10 m).

F (c. 84r): Qu (a) r e l i de larese son(n)o quelli ch(e) son(n)o longi cercha passa 6, se soleno vendere duc. 3 l'uno. Piane son(n)o q(ue)lle ch(e) son(n)o longe cercha passa 4 e son(n)o ample pede 1 ½, fari soleno valer tanto q(uan)to uno q u a r e l l o .

F (c. 84v): Nota ch(e) al modo de merchadanti de legname se mete sempre a pagame(n)ti chiave 2 de misura per bordenali uno de pede e palmo. E q u a r e l i 2 per bordenali uno de pede trevisano de larese.

V. diffusa anche nel lessico comune, usata generalmente per indicare oggetti dalla forma quadrangolare. Cfr. Boerio s.v. *quarelo* 'mattono', senza accezioni navali. Dai contesti di F è chiaro che i *quareli* siamo pezzi di legname necessari per la costruzione dello scafo, ossia tavole con la medesima foggia.

quartaron s.m. ~ Da *quarta*?

quartaron (B c. 20v; F cc. 46v, 106v); *quartaroni* (F cc. 46r, 46v, 106r)

* * *

Vela minore (o parte di una vela).

B (c. 20v): Anchora sepi che chadaun q u a r t a r o n de chocha vuol eser p(er) bugna quanto s'è le 2 parte de la boneta raxionando da la bugna, e p(er) questa tute raxion se può far a tute vele de ço che li p(re)çiede chomo è dito p(er) singolo.

F (c. 46v): Hora tu hai tagliato mezo el q u a r t a r o n de la cholona dentro a l'arlenga del ladi dextro. Hora torna a tagliare l'altra mità de q(ue)sto q u a r t a r o n cioè de la cholona del ladi dextro infina chavo de la boneta. e vole q(ua)rtaroni per lo dito.

F (c. 106r): Anchora volemo tagliar 2 q u a r t a r o n i de q(ue)ste.

F (c. 106v): Hora tu hai tagliato el tuo mezo q (u a) r t a r o n cioè de la colona de mezo in fin a l'arlenga da ladi dextro, torna a tagliar l'altra mitade de q(ue)sto q u a r t a r o n la colona dal ladi dextro infina in chavo de la boneta ferse 12.

I contesti dal corpus si riferiscono chiaramente al velame, motivo per cui scartiamo l'indicazione in VocMarina s.v. *quarterone* 'nella galea, la controboccaporta', signif. attestato anche in alcune delle aree mediterranee indagate (cfr. tabella sottostante).

Preferiamo di gran lunga la posizione di Bellabarba (1988: 239), secondo il quale *quartaron* sarebbe un termine tipicamente venez. per indicare una vela o una sua parte, analogamente a →**terzarolo** s.m.

venez.	XV pm. MichRodi (<i>quartaron, quartaruny</i>) «a sail added to the bottom of a bonnet» (MichRodi: II,507)
genov.	Aprosio s.v. <i>quartero</i> 1512 'tavolato di copertura della galea'
Francia med.	Fourquin/Rigaud s.v. <i>quarteiroun, quarteron</i> 1878-86 'petite écouteille'

QUINALE > **chinal** s.m.

raglio s.m. ~ DELI2 s.v. *raggio*

raglia (F c. 40v); *ragli* (B c. 42v; F cc. 35r, 36r, 38v, 40v, 41r, 41v, 42r, 48v); *raglio* (F cc. 35r, 36r, 40v, 41v); *raglo* (B c. 42r)

* * *

• Boerio s.v. *ragio*, DizMarina s.v. *raggio*, GlossNautique s.vv. *raglio/rago* 'rea de poulie', VocMarina s.v. *raggio (di taglia)*, VocNautico s.v. *raio*

* * *

Disco dalla circonferenza scanalata posizionato all'interno di una cassa di legno (bozzello o taglia [->**taia** s.f.]).

B (c. 42v): Chi volese saver quanto una nave vuol de gomene de p(ro)da abia(n)do li soi chatavy ragli 6, vorave far chosì...

F (c. 35r): Taglie 24 de ragli 2 l'una per chinali e taglie 24 de raglio .j. Taglie 2 de quarnali de ragli 2 e due de raglio .j. inte(m)pagnade.

F (c. 40v): Taglie de q(ue)sto n(ost)ro arboro. P(ri)ma vole taglie 4 de fraschoni da erto de un raglio intempagnade. E vole taglie 8 de q(ue)sti fraschoni de 2 ragli intempagnade.

Per Boerio s.v. si tratta di uno 'strumento di legno con una girella scanalata, a cui s'adatta fune o canapo per tirar pesi', ovvero lo stesso signif. documentato nel corpus.

Per l'esito grafico con laterale palatale, documentato in tutte le forme del corpus, non troviamo corrispondenze al di fuori dei nostri manoscritti.

venez.	XV pm. MichRodi (<i>raglo, ragli, ragi</i>), XVex. RagAntique (<i>ragi</i>)
--------	---

rampegoni s.m.pl. ~ DELI2 s.v. *rampare*

rampagioni (F c. 42v); *rampegoni* (F cc. 74v, 75r, 77r, 77v, 79r); *rampegony* (B c. 16v)

* * *

• Boerio s.v. *rampegon*, Bustico s.v. *rampicone*, DizMarina s.v. *rampicone*, GlossNautique s.v. *rampegone, rampicone*, VocMarina s.v. *rampicone*, VocNautico s.v. *rampicone*

* * *

Specie di ancora a quattro marre, ferro uncinato.

B (c. 16v): Vol rampegony 3, chanevy 2.

F (c. 42v): E vole rampagoni 2 per le barche, l'uno de' pesar lbr. 100 e l'altro lbr. 60.

F (c. 74v): Rampegoni e anchora. E vole la dita galia rampegoni 4 de lbr. 1000 l'uno

F (c. 77v): Rampegoni e una anchora. E vole la dita galia rampegoni 4 de lbr. 900 l'uno. E vole anchora .j. de lbr. 600.

Il DEI (s.v. *rampino*) appunta: «A Venezia (a. 1314) gli uncini per navi erano detti *rampegoni*». Dal confronto con il Corpus Ovi emerge che la prima att. in it. ant. è venez. ed è documentata in *Doc. venez., Contratto per armamento e noleggio di una galea 1311* (Stussi 1965); occorrenza che anticipa di qualche anno il riferimento del DEI.

venez.	XV pm. MichRodi (<i>ranpaunyi</i>), XVex. RagAntique (<i>rampegon, rampegoni, rampegony, ranpegoni, ranpegony</i>)
--------	--

genov.	1351 Reg. 690 (<i>rampegoli, ranpegolis, rampegolli, rampegollo, ranpegoll, ranpogolli, ranpegolum</i>)
--------	---

Francia med.	Fourquin/Rigaud s.v. <i>rampegolh, rampegollum</i> 1294 'grappin d'abordage et de dragage des cables d'ancre'
--------------	---

cat.	DCVB s.v. <i>rampogoll</i> Consolat, 1419 INV1 (c. 26v: «Ítem, dos <i>rampagols</i> ab quadena...»), 1438-1457 INV2 (c. 15v: «Ancores e ruxons e <i>rampagolls</i> ») «Eren una mena de ruixons petits, per pescar objectes del fons del mar» (Garcia/Coll 1994: 75)
------	---

raxon s.f. ~ DE LI2 s.v. *ragione*.

ragion (F cc. 76v, 85r, 89r, 89v, 92r, 93r, 93v, 95r, 96r, 104v, 114r, 118r, 119v, 120r); *ragione* (F cc. 73r, 78v, 80r, 82r, 82v, 89r, 94r, 95v, 97r, 100r, 100v, 101v, 107r, 108r, 109v, 110r, 111r, 114r, 114v, 115r, 115v, 118v, 119r, 120r, 122v, 123r); *rason* (L cc. 14v, 55v; F cc. 31r, 50r, 51r, 52v, 58v); *rasone* (F cc. 57v, 59v); *rasoni* (F c. 57r); *raxio'* (B c. 17v); *raxion* (B cc. 16r, 16v, 17r, 17v, 18r, 18v, 19v, 20r, 20v, 41r, 41v, 42r, 42v, 43r, 43v, 47r); *raxon* (L cc. 12r, 13v, 15v, 16r, 55v, 56r; F cc. 20v, 33r, 33v, 34r, 39r, 42v, 43r, 43v, 47v, 48r, 48v); *raxone* (F c. 20r); *razon* (F c. 41r)

* * *

• Boerio s.v. *rason*

* * *

Insieme delle istruzioni necessarie per costruire o comprendere qualcosa. Genericamente, modo (di fare).

B (c. 17r): *Raxio* (n) de galie sotil del cholfo.

B (c. 20r): Questa sì è la *raxion* che ap(er)tien a chi vuole tute vele sì grande chomo piçiole.

B (c. 47r): Qua de soto scriverò *raxion* de chocha de çìò che vuol una chocha sì granda chomo piçiola d'alboro e de antena o de vele e demostrase tuto p(er) *raxion* e p(er) singolo ordenadame(n)te.

L (c. 12r): Questa sì è la *raxo* (n) de ttiagar vele de pignolado ett simel de chanevazo pizole e gra(n)de de ttutte *raso* (n) p(er) dretta riegiola a *raso* (n) provada.

L (c. 55v): *Raxo* (n) de nave de bott(e) 700.

L (c. 55v): *Rason* de barche de galie grose

F (c. 31r): Le *rason* de far dite velle è scripta de sopra.

F (c. 78v): *Ragione* de vele co(n)veniente a la dita galea.

F (c. 89r): Io te ho dito la *ragione* de far la nave e del modo de saper la sua portata seguita de la *ragio* (n) e del timone.

- Regola.

F (c. 58v): Essendo de due cop(er)te la vol d'alboro ta(n)to come l'è de pizo in pizo, zoè da erto. Et se la fusse bene ingaonada da li 210 verame(n)te 3 piè più de la sua *rason*.

Dal lat. *RATIONEM* (cfr. DEI e DELI2 s.v. *ragióne*) in origine 'conto, calcolo'. Nei nostri contesti la *raxion* conserva, in qualche modo, l'originario senso pratico poiché in essi viene 'dato conto' di tutto ciò di cui va fornita un'imbarcazione affinché possa navigare. Le *raxion* navali, infatti, sono compendi contenenti regole e dati relativi alla costruzione e all'armamento, in una forma testuale che ha da un lato le caratteristiche tipiche dei testi didattici (come ad esempio l'apostrofe diretta al lettore-apprendista), dall'altro la sintassi scarna e il lessico ostico dei documenti per specialisti. Esistono *raxion de galie*, *de vele* e *de mercatura*, oppure *raxion per marinari*, dove la specificazione, quindi, può indicare non soltanto l'oggetto a cui il compendio si riferisce ma anche il pubblico a cui è diretto.

venez.	XV pm. MichRodi (<i>raxioni</i>), 1444-1445 RaxMarineri, XVex. RagAntique (<i>ragion, ragioni, ragiony, raxon, raxun</i>), XV AlgRaxon (<i>raxion</i>)
genov.	Aprosio II.I s.v. <i>raxon</i> 'conto, rendiconto', ma anche 'ragionamento, discorso, racconto'

régola s.f. ~ DELI2 s.v. *regola*.

regola (F cc. 21r, 113v, 115v); *riegola* (B c. 42r; L cc. 12r, 48r, 48v)

* * *

Norma, indicazione che prescrive la modalità con cui svolgere un'operazione.

B (c. 42r): Questa sì è bela riegola che p(er) çaschadun palmo che volçe l'antena vuol pesar li soi mantyl. 2 p(er) paso.

L (c. 12r): Questa sì è la raxo(n) de ttagiari vele de pignolado ett simel de chanevazo pizole e gra(n)de de ttutte raso(n) p(er) dretta riegola a raso(n) provada.

F (c. 113v): Questa sì è una regola de sapere qua(n)to va a in una vela così grande come pizola.

venez.	XV pm. MichRodi (<i>riegola, riegolle</i>), XVex. RagAntique (<i>riegola</i>)
--------	---

regrignar v.

regrignar (F c. 105r)

* * *

• Boerio s.v. *regrignao*

* * *

Aggrovigliare, ingarbugliare.

F (c. 105r): Et p(ri)ma le soe sorzene in gratil bagna-le e meti-le a sugar e tira-le a l'argana perch(é) no(n) te venga a regrignar imperciò che ogni chao novo se longa mezo pè per passo. E poi arma la tua vela in antenal dui pedi men de ciò ch(e) è l'anten(n)a che serà passa 15 pedi 3 un per ladi.

Boerio s.v. marca *regrignao* come forma antica e glossa 'raggrinzato. Dicesi delle membra'. Con lo stesso significato anche in Andrea Calmo (1553: 115): «*Ohime me sento regrignar i muscoli*».

Nel nostro esempio il riferimento non è al corpo umano ma alle → **serzene** s.f.pl.; immaginiamo che il signif. trasposto sul sartame possa diventare 'ingarbugliare': le operazioni suggerite nel testo servirebbero per evitare che i cavi, una volta lavati e asciugati, si aggroviglino tra loro. Cfr. Utenti (1865: 26): «Prima d'armare bisogna ben distendere i cavi col molinello e coi paranchi, ed osservare con somma attenzione se i cavi si distendono molto o poco, affine di potersi regolare nell'armare...»

refurar v.

refurar (F c. 119r).

* * *

Signif. oscuro.

F (cc. 118v-119r): E per q(ue)sta ragio(n)e tu poi sapere q(uan)to chanevazo va in binde e q(uan)to ne va in pozame, zeschaduna da per sí, face(n)do-te asaver ch(e) tute le vele gra(n)de e pizole ch(e) comenza a tagliar a terzo drapo e a tuto men quarta. E se tu volesti r e f u r a r de li ponti a tuto drapo me(n) q(ua)rta, se vol uscir fora de li ponti a tuto drapo d'antenal e da gratil sempre terzo drapo.

Forse da *furare* 'togliere, sottrarre' (cfr. TLIO s.v.). La sintassi ostile dell'unico periodo che attesta la forma, non aiuta nell'individuazione del signif.

remizo s.m. ~ Da *remo*.

remeço (B c. 17v); *remezo* (F c. 9v); *remizo* (F cc. 75r, 77r, 79v, 87r, 87v)

* * *

◦ GlossNautique s.v. *remeggio* [1607 Crescenzi]

• DizMarina s.v. *remeggio*, VocMarina s.v. *remeggio*, VocNautico s.v. *remeggio*

* * *

Totalità dei remi di una imbarcazione.

B (c. 17v): Vol de r e m e ç o p(er) tuto so fornimento remy 180 e d'ava(n)ço p(er) respeto remy 20, i(n) s(u)ma remy 200.

F (c. 9v): Questo serà lo fornime(n)to de sartie ch(e) vole la nostra galea de Fiandra per achordar l'arbor grande e lo pizolo e sartie per r e m e z o e fornime(n)to de anten(n)a.

F (c. 75r): Remizo per la dita galia. Anchora fa logo a la dita galia remi 180 partidi in q(ue)sto modo.

Il sost. è attestato nel Corpus Ovi e, in particolare, le prime attestazioni (assoluta e venez.), occorrono rispettivamente in *Deca terza di Tito Livio*, XIV m e in *Arte Am. Ovid.* (D), 1388.

Cfr. VocMarina e VocNautico s.v. *remigio* 'lo spazio tra un banco e l'altro', ma non è questo il signif. delle att. del corpus. Come indicano le v. di rinvio presenti nella bibliografia citata, *remeggio* è sinonimo di *palamento*.

venez. XV pm. MichRodi (*remezo*), XVex. RagAntique (*remigio*)

remi s.m.pl. ~ DELI2 s.v. *remo*.

remy (B cc. 17r, 18v); *remi* (F cc. 1r, 24r, 75r, 77v, 79v, 80v, 81v, 87r, 87v)

* *

• Bardesono s.v. *remo*, Boerio s.v. *remo*, Bustico s.v. *remo*, DizMarina s.v. *remo*, GlossNautique s.v. *remo*, VocMarina s.v. *remo*, VocNautico s.v. *remo*

* * *

Strumento in legno; tra i principali messi di propulsione delle navi antiche, insieme alla vela.

B (c. 18v): E se tu lo vuol far bon de r e m y, tu li vol dar quele 9 chorbe chomo è scritto de sovra de tolela. A farlo bon de r e m y et andar i(n) p(r)oda questo batelo averà da la p(r)ima chorba da p(r)oda a quella da pope p(r)ima piè 26.

F (c. 1r): Questo serà lo amaistrame(n)to de far una galea del sexto de Fiandra e de far tute le cose pertine(n)te a quella, finch(é) la serà aparechiata de andar a vela o a r e m i.

F (c. 75r): Anchora fa logo a la dita galia r e m i 180 partidi in q(ue)sto modo. R e m i 120 per postizi e per pianeri ch(e) voleno esser longi pedi 28 ½ fin 29.

Documentato in it. ant. fin dal secolo XII nel *Conto navale pisano* (Castellani 1982: 4-6: *remora*) e in venez. dal 1303 (*Lett. venez.*, Tomasin 2013: 21-220: *remi*).

venez.	XV pm. MichRodi (<i>remi, remy</i>); XVex. RagAntique (<i>remi, remy</i>)
genov.	1351 Reg. 690 (<i>remis, remos [con plumbo/sin plumbo]</i>)
Francia med.	Fourquin/Rigaud s.v. <i>rem, remp</i> 1248, 1547-1550 STO [cfr. <i>rame</i> nel gloss.]
cat.	DCVB s.v. <i>rem</i> Lull, <i>Contemplació</i> , 1419 INV1 («Ít(em), .cc. <i>rems</i> enplomats e gualav(e)rnats: fora(n) .c.lxxx., a r(aó) de .xxiii. ss. la peça e los .xx. <i>rems</i> fets d(e) nou»)

rixa s.f. ~ DE LI2 s.v. *rizza*

rise (B cc. 16v, 17r, 41v, 42r, 43r, 43v, 44r, 44v, 45r, 45v, 46r, 46v; L cc. 14r, 14v; F cc. 35v, 57r, 64r, 64v, 67r); *ryse* (B cc. 16v, 46r); *rixa* (L c. 27r; F cc. 10r, 19v, 41r, 48v, 91r); *rixe* (B cc. 16v, 43v, 44r, 45r, 46r, 46v, 47r, 47v; F cc. 39v, 47v, 90r, 91r, 91v, 92r, 92v, 93r, 93v, 95r, 96v, 97v, 99r, 100v); *rize* (F cc. 57v, 63r, 67r).

* * *

◦ GlossNautique s.v. *rixa, riza* [XV pm. F]

• Bardesono s.v. *rizza*, Bustico s.v. *rizza* [> *drizza*], DizMarina s.v. *rizza* 'cavo generalmente di piccolo diametro per impedire lo spostamento', VocMarina s.v. *drizza*, VocNautico s.vv. *drizza, rizza*

* * *

Cavi dell'albero e dell'antenna.

B (c. 17r): Vol taiar le soe rise d'alboro ly do terçi de quello che l'alboro sé longo.

B (c. 42r): Alboro de pasa 14 vuol pesar le suo rise /pesar/ l. 4 p(er) paso e averà fili 48 p(er) no(n)bolo.

B (c. 42r): Vole de le rise de antena 5, tanto de quello che volçe l'antena, e piè 3 p(er) le plonbadure.

B (c. 46v): Vol anchora questa nave che porta miera 400 vuol de rise d'alboro de meço pasa 120 de fili 44 p(er) no(n)bolo. Peserà queste rise l. 472.

L (c. 14r): Anchora volemo 2 rise de anttena cho(n) bragotti de stasi. I bragotti di stasi vuol ess(er) zaschadu(n) pasa 5, con le voltte che va i(n)ttorno. L'alboro da ertto e le rise vuol ess(er) de chavo nuovo e vuol ess(er) 5 a tta(n)tto de zò che volze l'anttena. E se le fose de sarttia vechia vuol ess(er) 6 fiade tta(n)tto.

F (c. 39v): E vole 2 *rixe* tanto longe come volze al dopio l'anten(n)a 5 volte, tanto serave zeschuna d'esse longa passa 5. Sapi ch(e) q(ue)sti ma(n)ti e staze e bragoti e *rixe* voleno esser tuti de un peso, cioè ta(n)te lbr. q(uan)to è la mità de l'arboro, serave lbr. 9.

F (c. 41r): E vole rixa de anten(n)a 5 volte q(uan)to volzesse l'anten(n)a siando gualizada per mezo li manti.

F (c. 90r): E q(ue)sti manti e *rixe* e staxi e bragoti voleno esser un peso, cioè tante libre q(uan)to è la mità de tuto l'arboro ch(e) serave libre 9 el passo.

Di etimo incerto. A Venezia *rixa* è forma per *drizza* (cfr. DEI s.v.), la seconda mai attestata nel corpus. Cfr. VocMarina e VocNautico s.v. *drizza* 'in generale le corde che servono ad issare o elevare fino alla loro posizione vele e pennoni'.

venez.	XV pm. MichRodi (<i>rixa, rixe</i>), XVex. RagAntique (<i>rixa, rixe</i>)
--------	---

genov.	Apro시오 s.v. <i>riza</i> 1512
Francia med.	Fourquin/Rigaud s.v. <i>rise</i> 1 1691 'saisine'; 2 1691 'cordage pour faire une rousture'
cat.	1453 INV2 (c. 144v: «Ítem dos cavallets e dues <i>risses</i> ...»), 1455-1471 INV3 (c. 5r: «Ítem, una sort de <i>risses</i> de galera grossa...»)

roda s.m.

roda (B c. 17v; F cc. 37r, 40r, 48r, 88v)

* * *

◦ GlossNautique s.v. *roda* 1 (1333 *Statuti genovesi*)

• Bardesono s.v. *ruota*, Bustico s.v. *ruota*, DizMarina s.v. *ruota*, VocMarina s.v. *ruota*, VocNautico s.v. *ruota*

* * *

Legno curvo disposto quasi verticalmente a ciascuna delle due estremità della chiglia; forma il sostegno per le rispettive strutture di poppa e di prua. Cfr. →**asta** s.f. Anche, in generale, l'intera struttura prodiera o poppiera.

B (c. 17v): Nuy dovemo far p(er) questo muodo. Ponamo che nuy avesemo fato una nave che fose longa de roda i(n) choda pasa 18.

F (c. 37r): E vole esser la dita chocha longa in choverta ta(n)te passa q(uan)ti pedi son(n)o in li dui terzi de ciò ch(e) l'avre in bocha ch(e) son(n)o passa 18, serà longa da roda in roda passa 19...

F (c. 37r): La roda da proda de q(ue)sta n(ost)ra chocha vole esser longa passa 6 ½ cioè la metà de la cholumba.

F (c. 40r): E vole le schote tanto longe q(uan)to la nave ha da roda in roda e ¼ più serave passa 24 el passo lbr. 8.

F (c. 48r): Chi volesse sapere per raxon de nave latine ciò che vole de timon, vole ta(n)to q(uan)to la roda de pope e pedi 7 più i(n) choverta.

F (c. 88v): Et vol esser longa la *roda* de proda passa 6 1/2, la metà di q(ue)llo che è in columba.

venez.	XV pm. MichRodi (<i>ruoda</i>), XVex. RagAntique (<i>roda, ruoda</i>)
Francia med.	Fourquin/Rigaud s.v. <i>roda, rota</i> 1268 'pièce de bois formant l'étrave et étambot des navires méditerranéens', 1685 <i>rode de poupe</i> , 1685 <i>rode de proue</i> , 1547-1550 STO 'chacune des maîtresses pièces verticales de l'avant et de l'arrière des anciennes galères' (c.5v: «Premierement le bois et coust d'icelluy pour les <i>rodes</i> de poupe et proue...») [cfr. v. nel gloss.]
cat.	1419 INV1 (c. 94r: «Ítem fou liurada la gula soberga de la <i>roda</i> de popa...»), 1438-1455 (INV2 c. 130r: «per la <i>roda</i> de popa...») «Als extrems de la quilla tancaven el buc les <i>rodes</i> , una a popa i l'altra a proa...» (Garcia/Coll 1994: 58)

rotondo s.m.

redondo (L cc. 45r, 48r; F c. 90v); *retondo* (F c. 30r); *ritondo* (F c. 43r); *rotondo* (F cc. 18v, 47r); *rotundo* (F cc. 8v, 30r, 34r, 90r)

* * *

Signif. incerto: porzione circolare dell'albero?

F (c. 8v); La galea antedita del sexto de Fiandra vole un arboro de passa 14. Vol volzer al suo r o t u n d o palmi 7. Vole un cholzeze longo pedi 12.

F (c. 30r): Questa nostra galea sotil vole un arboro. Vole esser longo passa 7 ½. Vole volzer al so r e t o n d o palmi ***, vol un cholzeze longo pedi ***.

F (c. 43r): E q(ue)sta sì è la raxon del sguindazo lo quale vole esser longo ta(n)ti mezi pedi qua(n)te passa l'arboro è longo da la choverta in su, e vole volzere el suo r i t o n d o tanto q(uan)to è longo el q(ua)rto più, e vole haver forseze 2, un per respecto, e vole 2 mozioli.

F (c. 47r): Questo serà lo amaistrame(n)to de far arbori e anten(n)e de grosseza. Tuti li arbori sì grandi come pizoli voleno volzer nel suo r o t o n d o mezo palmo per passo de ciò ch'(e)l arboro fusse tuto longo.

Nessun riscontro nella bibliografia. L'unico riferimento è registrato in VocNautico s.v. *rotondo* 'la parte bassa posteriore della poppa, sotto il dragante', non del tutto appropriato rispetto ai contesti. Infatti, nel corpus la v. è sempre documentata in concomitanza con l'albero, a cui ipotizziamo si riferisca.

venez. XV pm. MichRodi (*redondo*)

ùgnola agg. ~ Dal lat. UNIVS

ugnola (F cc. 12r, 45v, 46r, 46v); *ugnoli* (F c. 35r); *uugnola* (L c. 16r)

* * *

1 Singola, unica.

L (c. 16r): E quantti piè che volze una antenna chavalada, ttantti palmi la volze uugnola a chavo d'o(n)gia.

F (c. 12r): Vole taie 2 dopie una per ladi e vole una taia ugnola su el chavo de la trava.

- Rif. al tessuto.

F (c. 45v): E q(ua)n haverai tagliato ferse 12 de fustagno taglia la sua cholona de chanevazo ugnola ampla de tuto drapo longa passa 2 pedi 3, e poi la dopia e metila a ladi a la tua fersa, così dopia a far meza cholona cioè la mitade de la cholona gra(n)de del trivo.

Nessun riscontro del tipo "ugnola" nei corpora antichi; ben attestato, invece, nel nostro corpus ed in usi e testi più tardi non solo veneziani; cfr. ad es. Boerio s.v. *rosa*: *rosa ugnola* o *rosa scempia*, ovvero che è formata da un unico ordine di foglie; cfr. anche il testo *I tre M.* del poeta veneziano Giuseppe Cumano (XIX sec.) in Gamba (1845: 360): *Chi parla in magiuscole? Nissuno per dia; in scritto se tolera, che alquante ghen sia, ma i casi è pochissimi, e mi ogni mumento, e ugnola e dopia, me trovo in cimento.*

Ipotizziamo derivi da UNIVS genitivo di UNUS, con il suffisso dell'agg. *singolo/singola*, probabilm. favorito dalla coincidenza semantica.

venez. XV pm. MichRodi (*ognola, ognoli*), XVex. RagAntique (pp. 151, 152: *ugnola, ugnole*)

sachi s.m.pl.*sachi* (F c. 12v)

* * *

Signif. incerto: contenitori di stoffa?

F (c. 12v): Vole pectorali [→**pectoral** s.m.] 4 per la proda de pedi 10, 11, 12 ½, 13. A la prima sachi 11 un cu(m) zorlanda, la s(e)c(on)da 12, la terza 13, la quarta 14. Pectorali per pope. El p(ri)mo pedi 13. El s(e)c(on)do de pedi 13 ½. El terzo de pedi 14. El q(ua)rto de pedi 14 ½. A la p(ri)ma sachi 14, a la s(e)c(on)da sachi 15, al a terza sachi 15, a la quarta sachi 15 e de forzo ciò che te pare. Vole la dita galea per la dita stiva musselli [→**musselli** s.m.pl.] per retenir li sachi.

venez.	<i>sachi</i> : XV pm. MichRodi, XVex. RagAntique (p. 152: <i>sachi</i>) il contesto di RagAntique è identico a quello documentato a c. 12v di F
--------	---

sache s.f.pl.*sache* (F cc. 45r, 57r, 90v, 91r, 106v)

* * *

1 Signif. incerto: cavi minori?

F (c. 57r): Volendo taiar la sartia [→**sàrtia** s.f.] d'una nave p(er) rasoni. Coronelle de frasconi la mittà d(e) l'alboro dal fogo(n) in su. I manti de frasco(n) dui terti de l'alboro et agio(n)gi le sache. Senali dui terti de l'alboro et giongi le sache. Chinali dui terti de l'alboro, agiongi le sache et piè 3 più longi de senali.

F (c. 91r): Popesi voleno esser longi dui terzi de l'arboro e .j. passo più longi e zonzi le sache. Coronele de q(ua)dernali e de scotine vol esser longa chadauna la mità di q(ue)llo che è l'arboro. Stasi voleno esser longi dui terzi de l'arboro e .j. passo più e zonzi le sache.

2 Tasche di tela sui bordi delle vele in cui si fa passare la ralinga [→**arlenga** s.f.]?

F (c. 45r): Aricorda-ti a meter meulo [→**meulo** s.m.] e marafoni [→**marafoni** s.m.pl.] e stropi [→**stropi** s.m.pl.] et de far le sache de l'arlengae de le schote.

F (cc. 106v-107r): Le arlenghe voleno esser armade pedi 6 ½ ricordandoti far sache da erto come da basso de le sue arlenghe, ricordandoti de meter ma(n)teleti de soto e de sopra e da ladi quando tu armi le tue vele così grande come pichole.

Supponiamo che *sache* sia la base di derivazione di →**sachete** s.f.pl. La bibliografia, però, ci consegna un quadro diverso: il signif. navale è registrato esclusivamente per il diminutivo e mai per *sache*, fatto che ci porta a mettere in discussione la gerarchia formale appena esposta.

venez.	XV pm. MichRodi (<i>sache</i>), XVex. RagAntique (pp. 15, 97: <i>sache</i>)
--------	--

sachete s.f.pl. ~ Da →**sache** s.f.pl.?*sachete* (F c. 12r)

* * *

- Boerio s.v. *sacheta* 'trece fatte di spaghi e di corde vecchie, servono per vari usi', Bustico s.v. *sacchetta* 'traccia di filacci che si usa per difendere taluni cavi dagli effetti dello sfregamento

cucendola per lungo sui medesimi in modo che ne rimangano mezzo fasciati', GlossNautique s.v. *sacchetta* 'lo stesso che gaschetta', VocMarina s.v. *sacchette* > *gaschette*, VocNautico s.vv. *sacheta*, *sacchette*

* * *

Trecce di vecchie corde per vari usi.

F (c. 12r): Vole chorchoma .j. de passa 50, vol pesar el passo lbr. 2 ½, e de q(ue)sta se fa rizade 2 de la stella de passa 8 l'una e per freni 2 de chaval de bocha de passa 9 l'uno. E per far sa ch e t e 6 per tirar le tole.

VocMarina s.v. marca *sacchette* come variante veneta di *gaschette*; in base alle att. oggi disponibili, però, *gaschetta* è v. solo moderna (cfr. GDLI s.v.).

venez.	XV pm. MichRodi (<i>sachette</i>), XVex. RagAntique (p. 152: «questa se fa rizade 2 de la stella de pasa 8 l'una e per fren 2 de chaval de bocha de passa 9 l'un e per far <i>sacchetti</i> 6 per terar le tavolle»
--------	---

sàrtia s.f. ~ DELI2 s.v. *sartia*

sartia (B cc. 16r, 16v, 17r, 42r, 42v, 43r, 43v, 44r, 44v, 45r, 45v, 46r, 46v, 47v; F cc. 34v, 43v, 48v, 51r, 51v, 52r, 52v, 53r, 54r, 57r, 57v, 58v, 59r, 63r, 64r, 67r, 74v, 76v, 77r, 78v, 79r, 89v, 90v, 91v, 92r, 98r, 93v, 94v, 95r, 96r, 96v, 97v, 98r, 98v, 99r, 100r, 100v, 101v, 104r), *sartie* (F cc. 9v, 32r, 39r, 42r, 48r, 74r, 76v, 78v, 92v, 97r), *sarttia* (L cc. 12v, 13r, 13v)

* * *

◦ GlossNautique s.v. *sartia 1* [1607 Crescenzo], PanteraGloss s.v. *sarte* [1614]

• Bardesono s.v. *sàrtia*, Boerio s.v. *sarchie*, Bustico s.v. *sartia*, DizMarina s.v. *sartia* 'ciascuna di quelle manovre dormienti che sostengono lateralmente e da poppa gli alberi', VocMarina s.v. *sartie*, VocNautico s.v. *sartia*

* * *

Generic.: cordame, insieme di grossi cavi. In partic.: funi per sostenere gli alberi delle navi.

B (c. 16r): Anchora te voio amaistrar questa raxio(n) la qual si enseña a dar groseça a tuta s a r t i a che fa luogo a chadaun navilio p(er) molti scleti muody e bony.

B (c. 42r): Mo te voio amaistrar che s a r t i a vuol li albory p(er) raxio(n).

L (c. 12v): E si chorezerà honi raso(n) de anttena e si de vela e de s a r t t i a.

F (c. 43v): Raxon de s a r t i a ch(e) va in q(ue)sta cioè anten(n)al e gratil e arlenga.

F (c. 48r): Questa si è la raxon de far s a r t i e. Tute le s a r t i e ch(e) se lavorano a Venetia, a la Tana de no(n)boli 3 e de fili 12 de' pesar el passo lbr. .j.

F (c. 52v): Arlenga, brioli e picharessa e altra s a r t i a come aspecta a la nave.

F (c. 92v): S a r t i e da aqua per questa nave.

Grecismo nautico; rinviato al Corpus Ovi per le prime attestazioni di *sartia* in it. ant. e in venez, rispettivamente in *Fatti di Cesare*, XIII ex., e *Doc. venez., Contratto per armamento e noleggio di una galea 1311* (Stussi 1965).

A Venezia il lat. *sarcio* 'corda navale' è documentato dal 1229 (Cortelazzo 1970: 210), sebbene il tipo con affricata palatale non sia mai documentato nei nostri manoscritti.

venez.	XV pm. MichRodi (<i>sartia</i>), XVex. RagAntique (<i>sartia</i> , <i>sartie</i>)
genov.	1351 Reg. 690 (<i>sarcia</i>); 1390 Reg. 730 (<i>sartia</i>)

Francia med.	Fourquin/Rigaud s.v. <i>sarcia, sartia</i> 1248 'cordage en général, gréement'
cat.	DCVB s.v. <i>eixàrcia</i> 1284, 1419 INV1 (c. 15r: «Comta de la <i>exàrcia</i> de cànem per la dita gallera "Sent Miguell"»; c. 44r: «Comta de la <i>exàrcia</i> veyà qui és exida de la botiga per la dita gallera "Victoria"»), 1438-1457 INV2 (c. 198r: «Ítem una altra mola de <i>axarcia</i> plana...»)

sartiuola s.f. ~ Da *sartia*?

sartiuola (F c. 98r)

* * *

• DizMarina s.v. *sartiuola* 'ciascuna di quelle sartie di piccole dimensioni che servivano per il sostegno degli alberetti, di trinchetto, maestra e mezzana'

* * *

Signif. incerto: canapi minori dell'albero?

F (c. 98r): Sartia de refudio. Senali e baonesi e chinali e aneli de le sue taie peze 6 de passa 60 l'una de lbr. 6 el passo in terzo. Coronele de q(ua)dernali e chianli matti peza .j. de passa 60 de lbr. 5 el passo in terzo. Sartiuola de mezo e coronele [→**coronela** s.f.] de scotine, braze de soste de mezo peze 2 de passa 40 l'una de lbr. 3 ½ el passo in terzo.

Si tratta evidentemente di un canapo. Nel paragrafo sono citate le principali funi dell'albero, motivo per cui immaginiamo che a questa categoria debba appartenere anche la *sartiuola*. L'att. unica non consente di andare oltre nella ricostruzione.

savorna s.f. ~ DE LI2 s.v. *zavorra*

savorna (F c. 12r)

* * *

◦ PanteraGloss s.v. *savora, savorna* [1614], TLIO s.v. *zavorra* [Anonimo Genovese (ed. Cocito), 1311]

• Bardesono s.v. *zavorra*, Boerio s.v. *saorna*, Bustico s.v. *zavorra*, DizMarina s.v. *savorna*, GlossNautique s.v. *savorna*, VocMarina s.v. *zavorra*, VocNautico s.v. *saorna*

* * *

Materiali pesanti che si pongono nella stiva di un'imbarcazione per stabilizzarne l'assetto.

F (c. 12r): Una galea la quale nui havemo chompida del sexto de Fia(n)dra se la charga in Venesia pevere e zenzevre vole s a v o r n a piati 3, e se la charga vini vole s a v o r n a piati 2.

La v. è documentata in it. ant. (cfr. *Corpus Ovi*), ma quella in F è la prima attestazione per il venez.

Per la questione etimologica rinviemo, oltre che a DELI2 s.v., anche a Baglioni 2008.

venez.	XV pm. MichRodì (<i>savorna</i>), XVex. RagAntique (<i>ssaorna</i>)
genov.	Aprosio II.II s.v. <i>sàura</i> Aprosio II.II s.v. <i>savorna</i> 1547
Francia med.	Fourquin/Rigaud s.v. <i>saorra, saurra</i> 1162-1202

scalera s.f.

scalera (F cc. 56r, 62r)

* * *

Signif. incerto: riduzione graduale nel taglio dei ferzi?

F (c. 56r): El filo sarà longo ponta 17 et piè 3 de q(ue)sti passa et piè 3 ch'(è) longo el filo vol ess(er) el quarto de canevasia. Seguirà ess(er) longa da canevasia passa 4 et 2 piè, fa ch(e) la scalera de canevasia mezo pè p(er) fersa descrezia dal gratil p(er) mezo si o se vegnerà a discrescere p(er) ogni fersa piè uno. Et q(u)a(n) sarai a cao gratil haverai de canevasia ferse 220.

F (c. 62r): Et vegneria ess(er) longa la canevasia passa 4 piè 2 et la scalera de canevasia vole pè ½ p(er) fersa e reinsirà de gratil piè ½, sì ch(e) vegnerà a descrezzere ogni fersa piè uno. Et qua(n)do serai a capo d(e)l grado haverai de canevasia ferse 22.

Scalera è documentato in locuz. con *de canevasia/canevasia*, come se indicasse una quantità o un *modus operandi* relativo al tessuto. Ipotizziamo che la v. possa indicare lo scalare del taglio dei ferzi in modo graduale, necessario per il confezionamento della vela seconda la forma desiderata. Nei casi dei nostri ess. sembra che la riduzione sia pari a mezzo piede per ciascun ferzo [→**fersa** s.f.]. L'assenza di riscontri nella bibliografia non aiuta ad argomentare ulteriormente la nostra ricostruzione, che resta perciò incerta.

SCALMO > **schermo** s.m.

scandoler s.m. ~ DEI s.v. *scandolaro*

scandoler (F c. 2r), *schandoler* (B c.17r; L cc. 28v, 43r; F c. 15r)

* * *

- GlossNautique s.v. *scandolaro*, *scanda laro* [1607 Crescenzo], PanteraGloss s.v. *scanda laro* [1614]
- DizMarina s.v. *scandolaro* 'camera contigua alla camera di poppa', VocMarina s.v. *scanda laro* 'stanza vicina alla camera di poppa nelle galee', VocNautico s.v. *scandolaro*

* * *

Camera sottocoperta.

B (c. 17r): Iten de' aver quando se desparte de Veniexia chadauna galia de marchadanti de *schandoler* piè 28, e se le dite galie stivase, de' aver solame(n)te piè 22.

L (c. 28v): El sogier da pope de la portta del schandoler sì è a latte 12 con el zovo da pop[e].

F (cc. 2r-2v): E averta q(ue)sta porta a pope e a proda pedi 4 e lo sogier da pope de la porta de scandoler xé a latte 11 e lo sogier da proda ha latte 13 cu(m) lo zuovo sé ampia la stazia pedi ½.

Scandoler è attestato a Venezia con signif. navale dal 1336 (cfr. DEI s.v.). Cfr. anche →**porta** s.f.

venez.	XV pm. MichRodi (<i>scandoler</i>), XVex. RagAntique (<i>sschandoler</i>)
genov.	Aprosio s.v. <i>scandolaro</i> , <i>scandorà</i> 1512 'cambusa, posto sotto coperta'
Francia med.	Fourquin/Rigaud s.v. <i>escandolat</i> , <i>escandoulo</i> 1336 'chambre de galère, cloison'

SCASSA > **schaza** s.f.

schagion s.m.

schagion (L c. 45r)

* * *

Signif. oscuro: strumento per la progettazione?

L (c. 45r): E se ttu vuol parttir le chorbe de una galia c(on) un schagion, ttuo' el morelo [→**morelo** s.m.] de la parttixo(n) quantto l'è lo(n)go e partti tta(n)tte partte quantte chorbe che ttu vuol metter, che le partte sia tta(n)tto largo una cho l'altra. E puo ttuo' le 2 partte e tta(n)tto tte larga c(on) el schagion, e puo' segnale c(on) la schuara e ttuole c(on) el morelo e segnale su el sesto.

Il contesto si riferisce alla progettazione delle ordinate [→**chorbe** s.f.pl.], operazione per la quale il maestro d'ascia si avvaleva dell'ausilio del metodo della *partison* [→**partixon** s.f.]. A questo proposito, a c. 45r del manoscritto L, compaiono sia la rappresentazione del *mezo redondo* che del *triangolo*²⁵², ausili grafici per l'applicazione delle regole geometriche per la riduzione graduale delle curve dello scafo. Lo *schagion* sembra uno strumento utilizzato a questo scopo, del quale però non troviamo traccia nella bibliografia specialistica. Nonostante l'unicità e la criticità dell'att. non mettiamo in dubbio la lettura del manoscritto; come noi anche Anderson legge *schagion* (1925: 154).

schala s.f. ~ DE LI2 s.v. *scala* 2

schala (B cc. 43r, 44r, 44v, 45r, 45v, 46r, 46v; L c. 14r; F cc. 35r, 39r, 41v, 93r, 94v), *schale* (B c. 17r)

* * *

• Bardesono s.v. *scala*, Boerio s.v. *scala*, Bustico s.v. *scala*, DizMarina s.v. *scala*, GlossNautique s.v. *scala*, VocMarina s.v. *scala*, VocNautico s.v. *scala*

* * *

Struttura costituita da una serie di gradini, in corda, che consente di salire o scendere rispetto ad un piano.

B (c. 17r): Vol li so manti tanto longi quanto lo so alboro sì è longo, e piè 3 p(er) le schale.
B (c. 43r): E vuol eser chinaly 4 e piè 2 de schala p(er) chinal. Vol eser chinaly 3 piè .j. de schala p(er) chinal e serà quello de p(ro)da pasa 4 me(n) de quello che è l'alboro sovra choverta.

B (c. 45r): Vol peça .j.^a de schala de p(ro)da e de meço de pasa 52 de no(n)boli 4 de l. 3 ÷ lo paso. Peserà questa peça l. 183.

L (c. 14r): Anchora volem uo chavo de 4 no(n)boli p(er) far schala da proda e vuol ess(er) 2 fiade quantto è lo(n)go l'alboro de proda da chovertta i(n) suso e vuol pesar l. 3 el paso.

F (c. 35r): Taglia .j. de gordelli per la schala per passo schalini 4.

F (c. 41v): E vole la schala de l'arboro de mezo vole esser due volte de ciò che è l'arboro longo da la choverta in su, de' esser de nomboli 4, de' pesar el passo lbr. 2, e vole per passo schalini 4 e voleno esser schalini 38.

Nella bibliografia specialistica la *v.* ha il signif. diffuso anche nel lessico comune. Immaginiamo che le *scale* del corpus siano di corda perché nei contesti che documentano la

²⁵² Il cateto maggiore del triangolo, che è uguale alla lunghezza del calibro, è diviso nello stesso numero di parti del numero di incrementi desiderati più uno (Bondioli 2012: 219).

v. si danno indicazioni sullo spessore dei canapi che le costutiscono (*schala de proda e de meço [...] de nonboli 4*).

venez.	XV pm. MichRodi (<i>schala, schalla</i>), XVex. RagAntique (<i>scala, scalla, scale</i>), XV AlgRaxon (<i>schalla</i> 'luogo di approdo')
genov.	1351 Reg. 690 (<i>scala, scalam, scalla</i>)
Francia med. cat.	Fourquin/Rigaud s.v. <i>scala, scalera</i> 1294 'échelle de galère, escalier' 1419 INV1 (c. 1v: «Ítem, una <i>scala</i> d'intrar e d'exir...»); 1438-1457 INV2 (c. 18r: «Ítem, huna <i>scala</i> de entrar e exir de galea...»)

schaleta s.f. ~ Da → **schala** s.f.

scaleta (F cc. 96r, 109r), *scalete* (F c. 8r), *schaleta* (B cc. 45v, 47r; F cc. 41v, 94v)

* * *

◦ GlossNautique s.v. *scaleta* [XV pm. F], TLIO s.v. *scaletta* [*Doc. sen.*, 1277-82]

• Boerio s.v. *scaleta*, DizMarina s.v. *scaletta*

* * *

Lo stesso che *scala*.

B (c. 45v): Vol peça .ja. de schaleta de meço de pasa 40 de l. .ja. lo paso.

F (c. 8r): E vole chiave 50 de albeo usevele per far friseti e morti e coloneli e punctapiè e scalete e pertegete.

F (c. 41v): E vole la schaleta de q(ue)sta nostra a(n)ten(n)a de mezo vole esser longa passa 24 cioè 2 volte q(uan)to l'anten(n)a fosse longa, de nomboli 4, de' pesar el passo lbr. j. ½.

In questo caso l'es. da c. 8r di F è esplicito: la *scaleta* è fatta di legno, in partic. di tavole di abete. Negli altri due contesti immaginiamo si tratti, invece, di scale di corda.

venez.	XV pm. MichRodi (<i>schalletta, schallette, scallette</i>)
--------	--

schalini s.m.pl. ~ Da *scala*

schalini (F cc. 35r, 41v)

* * *

• Boerio s.v. *scalini*

* * *

Elemento costruttivo che compone la scala.

F (c. 35r): Taglia .j. de gordelli per la schala per passo schalini 4.

F (c. 41v): E vole la schala de l'arborio de mezo vole esser due volte de ciò che è l'arborio è longo da la choverta in su, de' esser de nomboli 4, de' pesar el passo lbr. 2, e vole per passo schalini 4 e voleno esser schalini 38.

venez.	XV pm. MichRodi (<i>schaliny</i>)
--------	-------------------------------------

schaponi s.m.pl.

schaponi (F c. 21r)

* * *

Signif. oscuro.

F (c. 21r): Adoncha serà longo el fil passa 15 e 5 passa se meterà chanevazo e va tagliando a schaponi mezo pede per fersa infina insirà chavo de grandò. E per far q(ue)sta vella tonda vole tanto de chaduta come ha d'antrual.

Nessun rif. nella bibliografia. Notiamo che l'unico contesto che attesta *schaponi* è molto a simile agli ess. che documentano → **scalera** s.f.

schat s.m.

schat (B c. 42v)

* * *

Signif. oscuro.

B (c. 42v): Braçe de schote devano vuol eser la mitade de quello che sé longa l'antena e piè 2 p(er) le schat.

L'att. unica non facilita la ricostruzione. Per l'unico rif. bibliografico cfr. Prati (1968) s.v. *scat* 'bastone', complesso da spiegare nel contesto di B.

schaton s.m. ~ DEI s.v. *scaton*

scaton (F c. 19v), *schaton* (F cc. 33r, 48r), *schatton* (L c. 46r)

* * *

• Boerio s.v. *scaton* 'maschio dell'albero', DizMarina s.v. *scaton*, VocMarina s.v. *scaton*, VocNautico s.v. *scaton*

* * *

Rovescio del timone.

L (c. 46r): E vol una q^c più de schatton ch'à de fuso, stre(n)zi el fuso i(n) la ttimonera e dali tta(n)tto de pala e un palmo piui.

F (c. 19v): Vole timoni 2 latini longi pedi ***. Voleno esser grossi a la gola pedi ***. Et voleno esser larghi in pala pedi ***. E vole esser longo el fuso pedi ***. E vole esser el scaton longo pedi ***.

F (c. 33r): E vole esser el timon de q(ue)sta nostra nave el terzo de ciò ch(e) è la longeza de la cholumba. Serà adoncha passa 4, el schaton serà passa 2, el fuso passa 2 e de' volzer la gola pedi .j. per passo de la longeza del timon. Serà adoncha pedi 4.

F (c. 48r): E q(uan)ti pedi volze la timonera ta(n)ti pedi vol esser larga la palla. E si vorave aniza longa come tuto lo timon. El fuso el schaton vol esser partido per mitade.

Ad eccezione di Boerio, tutti gli strumenti lessicografici registrano per la v. il signif. anche da noi sostenuto. Secondo VocMarina *scaton* è vv. tipicamente veneta. L'etimo è incerto; a riguardo cfr. DEI s.v., ma anche Prati 1968 s.v. *scat*.

venez. XV pm. MichRodì (*schaton, schatton*)

schaza s.f. ~ DEI s.v. *scassa*

schaza (L cc. 28v, 42v, 43r; F cc. 2r, 15r, 16r, 80r, 81r)

* * *

◦ GlossNautique s.v. *schaza* (XV pm. F)

• Bardesono s.v. *scassa*, Boerio s.v. *scassa de l'alboro*, Bustico s.v. *scassa*, DizMarina s.v. *scassa*, VocMarina s.v. *scassa*, VocNautico s.v. *scassa*

* * *

Apertura quadrata sul paramezzale in cui si incastra il piede dell'albero.

L (c. 28v): E sì è la *s ch a z a* a latte 17 con el zovo de prova.

L (c. 42v): E à bastarde 5 p(er) ladi e la *s ch a z a* e sé la porta del mara(n)gon à latte 11 con el zovo.

F (c. 15r): Et è ampla la *s ch a z a* a late 18 cu(m) lo zovo da proda *** e de' esser pè 1 1/2 .

F (c. 80r): Et vole legni 20 de rovere driti de longeza de pedi 26 l'uno e de volto pedi 3 1/2 per cholombe e timonere e late, zente, bachalari e la *s ch a z a de l'arboro*.

Le att. del nostro corpus sono le prime in it. ant.

venez.	XV pm. MichRodi (<i>schaza</i>); XVex. RagAntique (<i>schaza, sschaza, sschazza, schanza, sschianza</i>)
genov.	Aprosio s.v. <i>schassa</i> 1512

schermo s.m. ~ DEI s.v. *schermo* 2

schermo (L cc. 28v, 43r; F cc. 2v, 15v, 16r)

* * *

• Boerio s.v. *schermo* 'pezzo di legno che serve ad allungare un altro', DizMarina s.v. *schermo*, GlossNautique s.v. *scalmo*, VocMarina s.v. *schermo*, VocNautico s.v. *scalmo*

* * *

Signif. incerto: lo stesso che *scalmo*, appoggio del remo o parapetto della nave?

L (c. 43r): E misura(n)do da l'oro da pope dal zovo de pope i(n) fina al primo *schermo postizo* de sé piè 2 1/2 q^c.

F (c. 2v): Mesurando da l'oro de pope del zovo de pope infina al p(ri)mo *schermo postizo* de' esser pedi 2 1/3. Mesurando da q(ue)sto primo *schermo de pope postizo* i(n) fina al s(e)c(on)do postizo de' esser pedi 3 1/2 men deto .j

F (c. 16r): E metando la trezola su lo *schermo postizo* e lo *schermo pianer* va più in ver pope ch'a la trezola un nudo e va la *s ch a z a* sula chorba che va in 20 a proda.

Secondo la bibliografia, la *v.* designa un pezzo ligneo usato come prolungamento dell'ordinata, possibilità che escludiamo sulla base dell'interpretazione dei contesti dei nostri manoscritti.

Come già anticipato alla *v.* → **postizo** agg., un indizio a favore del fatto che lo *schermo* indichi l'appoggio del remo, oggi *scalmo*, è il ventaglio di agg. con cui si accompagna [**pianer** s.m./agg.; → **postizi** s.m.pl.], corrispondenti esattamente alle diverse tipologie di remi presenti a bordo.

Difficile, d'altro canto, escludere che *schermo* si riferisca al parapetto della nave, noto genericamente come → **postiza** s.f., forse individuato nel senso della lunghezza proprio per la sua posizione rispetto ai remi che lo oltrepassano.

venez.	XV pm. MichRodi (<i>scermo, schermo</i>), XVex. RagAntique (<i>schermo, sschermi</i>)
genov.	Aprosio II.II s.v. <i>schermu</i> 'scalmo, orlo di rinforzo della barca'

Francia med.	Fourquin/Rigaud s.v. <i>scalmus</i> 1298 'tolet', 1547-1550 STO (c. 9r: «Touchant les <i>escarmes</i> , on les fera de quelques pieces de bois...» [cfr. v. nel gloss.]
cat.	DCVB s.v. <i>escalms</i> 1301; 1419 INV1 (c. 41v: «Ítem, .c. <i>escalms</i> soberchs nou...») «La subjecció del rem a la postissa la feia l' <i>escàlem</i> (escrit sovint <i>scalm</i>) que era un tellol de fusta, al qual anava subjecte el rem per mitjà d'un cap de cànem denominat <i>estrob</i> (<i>strop</i>)» (Garcia/Coll 1994: 66)

schilo s.m.

schilo (B cc. 44r, 45r)

* * *

Signif. oscuro.

B (c. 44r): Vol peça .j^a. de menal de schilo 410.

B (c. 45r): Vol peça .j^a. de menal de schilo de pasa 45 de l. 1 ÷ lo paso.

schodada agg. ~ Da coda?

schodada (B c. 16v)

* * *

Signif. oscuro.

B (c. 16v): Se tu vuos de groseça a lo maistierio che te faça poçia de p(r)oda, tu fas chosì. l'ò d'antena pasa 20, e tanto voio la sia longa. Mo dirà lo maistro quanto vuos tu ch'ela sia grossa e che peserà-la? E se tu no(n) la vol *schodada* di' chosì: la mia antena s'è pasa 20, e tuo' lo terço, e la mitade delo terço che seria l. 9, e lasa andar le onçe.

Cfr. Corpus Ovi per l'attestazione in *Doc. venez. Contratto per armamento e noleggio di una galea*, 1311 (Stussi 1965): «*pesarola cum li soi quareli et CCL fosadori et CC quareli usadi et CL lançoni scodadi et X lançe longe et X lançe longe che à rampegoni inastadi et XIJ remi*». In questo caso *scodadi* è riferito alle lance e non all'antenna, che condividono però la forma affusolata.

schota s.f. ~ DE LI2 s.v. *scotta* 1

schota (B c. 46r), *schote* (B cc. 17r, 42r, 42v, 44r, 45v, 46v, 47r; F cc. 40r, 45r), *schotte* (L cc. 13v, 14v), *scote* (F cc. 45r, 57r, 59v, 91r, 95v, 96r, 96v, 98v, 99v, 100v, 104v)

* * *

◦ GlossNautique s.v. *scotta* [1607 Crescenzo], PanteraGloss s.v. *scotta* [1614]

• Bardesono s.v. *scotta*, Boerio s.v. *scota*, Bustico s.v. *scotte*, DizMarina s.v. *scotta*, VocMarina s.v. *scotta*, VocNautico s.v. *scotta*

* * *

Cavo inferiore della vela che serve per manovrarla.

B (c. 17r) : Vol de braça de *schote* pasa 8.

B (c. 42r): Braçe de *schote* vuol eser tanto longe che le vegna piè 4 ÷ p(er) paso de quello che l'antena fose tanto longa.

B (c. 42v): *Schote* devano vuol eser tanto quanto è do atanto e meço l'antena longa.

B (c. 46r): Vol peça .j^a. de menaly de pasa 50 p(er) braça de fonde e de schota de l. 4÷ lo paso.

L (c. 13v): Le schotte vuol ess(er) fatte p(er) questa raso(n): le vuol pesar p(er) honi paso che tti à de alboro, ho vuol p(er) oni palmo che volze l'antenna, vuol pesar liuvre 2 e quasi i bragotti, di stasi e ma(n)tti schotte.

L (c. 14v): Sapi che ma(n)tti e stasi e menali e braze e schotte e briol e choronele de fraschoni e mantti e braze de legname, le rise de antenna e bragotti di stasi e vuol ess(er) de bo(n) e vuol ess(er) de 4 no(n)boli.

F (c. 45r): E arma la toa vella in anten(n)al dui pedi meno de ciò ch(e) è l'antenna longa, serà passa 15 pedi 3, imp(er)ciò ch(e) te crescerà 3 pedi p(er) lo tagliar de le scote.

F (c. 59v): Le scote vol ess(er) due fiata ciascuna como è l'antena et vol q(uan)to è longa la nave de pizo in pizo da erto.

F (c. 98v): Scote peza .j. de passa 64 de lbr. 8 el passo in quarto.

venez.	XV pm. MichRodi (<i>schotte</i>), XVex. RagAntique (<i>schote, scote</i>)
Francia med.	Fourquin/Rigaud s.v. <i>escota, escotte</i> 1452 'ecoute de voile', 1547-1550 STO (c. 13v: «Pour les fournimens du trinquet fault tant pour la vecte de guinder, <i>escottes</i> , brasses et costieres...» [cfr. v. nel gloss.]) secondo STO 'cordage servant à border une voile, c'est-à-dire à raidir sa ralingue de bordure et à fixer l'un des points de cette voile du côté sous le vent'
cat.	DCVB s.v. <i>escota</i> 1331 Capmany; 1438-1457 INV2 (c. 255v: «Ítem les <i>scotes...</i> ») «El temperament de la vela i la seva subjecció al buc eren fets, igual que ara, per mitjà de l'escota – escrit normalment scota – que cassava la vela pel puny del mateix nom i s'afermava al buc, bé per una banda o bé per l'altra...» (Garcia/Coll 1994: 116)

schottina s.f. ~ Da *scotta*

schotine (F cc. 39r, 40v), *scotina* (F c. 59v), *scotine* (F cc. 57r, 91r, 91v, 92r, 94r, 95v, 97r, 98r, 99v, 100v, 101r)

* * *

• DizMarina s.v. *scottina*, VocNautico s.v. *scottina*

* * *

→**Schota** s.f. dalle dimensioni inferiori.

F (c. 39v): Le sue schotine voleno esser longe 2 volte q(uan)to è longo tuto l'arboro, serave passa 38, de' pesar el passo lbr. .j. ½.

F (c. 57r): Coronelle de quadrenali et scotine la mità de l'alboro et dal fogo(n) in suso.

F (c. 98r): Sartiuola de mezo e coronele de scotine braze de soste de mezo peze 2 de passa 40 l'una de lbr. 3 ½ el passo in terzo.

Francia med.	Fourquin/Rigaud s.v. <i>escotino</i> 1540 'petite ecoute'
cat.	DCVB s.v. <i>escotina</i> 1331 Capmany; 1438-1457 INV2 (c. 36v: «Ítem, los amantins e <i>scotines</i> del dit arbre maior...»)

schovizuoli s.m.pl.

schovizuoli (F c. 94v)

* * *

Cavo di piccole dimensioni.

F (c. 94v): Sartia vechia de l'arsenà per chonduli e schovizuoli e miseli e chodete de taie palonie per la banda lbr. 1000 e resti 3 per el bonpreso e per la schaleta de la mezana. E qui finisce el bisogno de l'antedita nave.

Gli *schovizuoli* sono sicuramente dei canapi di piccole dimensioni, così come le altre vv. citate nel contesto →**chodeta** s.f.; →**chondulli** s.m.

Va considerato probabilmente insieme con i sinonimici →**scudezuoli** s.m.pl. e →**sevizuoli** s.m.pl., per i quali, però, è difficile ipotizzare una proposta etimologica unitaria.

venez.	XV ex. RagAntique (p. 100: «Sartia vechia per coete de taie e chondoli de le ancore e scovizuoli e miseli 800 »)
--------	--

schòvoli s.m. ~ DEI s.v. *scovolo*

schovoli (F cc. 76r, 78r, 80v, 81v)

* * *

• Boerio s.v. *scovolo de spalmar*, Bustico s.v. *scovolo*, DizMarina s.v. *scovolo*, VocNautico s.v. *scovolo*

* * *

Strumento formato da un'asta di legno coperta, ad un'estremità, da un pezzo di pelle, usato dai maestri calafati per distribuire la pece.

F (v. 76r): Anchora vole chane e schovoli e altre cose manude per lo mester del chalefado.

F (c. 78r): E vole lbr. 1500 de pegola e vole chane e schovoli e altre cose ch(e) son(n)o n[ecessari]e per lo mester del chalefado.

F (c. 80v): E vole lbr. 1000 de pegola e vole lbr. 500 de stopa lavorada e vole chane e schovoli e molte altre cose menute che bisognano per el mester del chalefado.

Le att. di F sono le prime in it. ant.

venez.	XVex. RagAntique (<i>schovolly</i>)
--------	---------------------------------------

scontro s.m.

scontro (F c. 80r), *scontri* (F cc. 78r, 86v)

* * *

• DizMarina s.v. *scontri* 'pezzi di metallo o di ferro disposti obliquamente per fermare qualche pezzo, perché non possa muoversi', VocMarina s.v. *scontri*, VocNautico s.v. *scontri* 'pezzi di metallo posti obliquamente per fermarne qualche altro'

* * *

Signif. incerto: asse da fissare obliquamente?

F (c. 78r): Et vole chiave [→**chiave** s.f.] 50 de pezo usevele per far cholomeli e pontapedi e friseti e scontri e morti e pianetele del paiuol e le chadene morte. Anchora vol tavole 200 de pezo per far batiporta et pannol e serar el tolado da pope.

F (c. 80r): Anchora vole bordenali [→**bordenal** s.m.] 5 de pezo useveli de passa 7 l'uno per far friseti e scontro e el morto.

Dall'interpretazione dei contesti, lo *scontro* designa un tavolo. Negli unici rif. bibliografici a nostra disposizione lo *scontro*, invece, è metallico. Ipotizziamo che l'oggetto designato sia il medesimo, e che il materiale, ligneo o metallico, cambi a seconda delle epoche storiche in cui la v. è documentata.

SCUCIRE > **descosir** v.

scudezuoli s.m.pl.

scudezuoli (F c. 100r)

* * *

Lo stesso che →**schovizuoli** s.m.pl.?

F (c. 100r): Sartia vechia per *scudezuoli* e chodete de taie e miseli e palonie da la banda e resti 2 per la scala de la mezana.

scrivani s.m.pl. ~ DEI s.v. *scrivano*

scrivani (L cc. 28v, 42v), *scrivani* (F cc. 2r, 15r)

* * *

◦ PanteraGloss s.v. *scrivanello* [1614]

• Boerio s.v. *scrivan*, Bustico s.v. *scrivano*, DizMarina s.v. *scrivano*, GlossNautique s.v. *scrivano*, VocMarina s.v. *scrivano*, VocNautico s.v. *scrivano*

* * *

Professionisti che si occupavano di tenere i registri di bordo con i dati relativi alla navigazione e all'imbarcazione (luogo di partenza, scali, quantità e tipologia di merci e attrezzature a bordo, de libere degli ufficiali).

L (c. 28v): E lo sogier da pope de la porta dei scrivani va su el ttrasto da pope.

F (c. 15r): E de' esser la porta del marangon a late 4 cu(m) lo zovo lo sogier de proda e lo sogier da pope a late 6 cu(m) lo zovo e lo sogier de pope da la porta di scrivani suso la bastarda de 6 e lo sogier da proda de' esser suso una bastarda ch(e) se mete ap(re)sso la bastarda del 9.

Quella dello *scrivano* era una carica importante, motivo per cui chi la rivestiva aveva diritto ad un alloggio privato sottocoperta, cfr. →**porta** s.f.

venez.	XV pm. MichRodi (<i>scrivani, scrivany</i>), XVex. RagAntique (<i>sschriuan</i>)
genov.	Aprosio s.v. <i>scrivà, scrivan</i> 1340 'scrivano, segretario; notaio' negli ess. antichi riportati s.v. non si fa mai rif. alla nave
Francia med.	Fourquin/Rigaud s.v. <i>eschriuan, scrivanus</i> 1257
cat.	«L'eschrivà, emperò, en les galeres mercants no era, normalment, un nauxer, ni solia nomenar-lo el patró, sinó que en les galeres noliejades a escarada el nomenaven els mercaders noliejadors, i per aquesta raó solia intitular-se <i>eschrivà de mercaders</i> » (Garcia/Coll 1994: 316) DCVB s.v. <i>escriba</i> 'doctor intèrpret de la llei' ma senza att. medievali o navali

segadori s.m.pl. ~ Da *sega*

segadori (F cc. 8r, 73v, 76r, 80v, 81v)

* * *

• Boerio s.v. *segador*, VocMarina s.v. *segatore*

* * *

Coloro che si occupano del taglio del legname.

F (c. 8r): E vole maistri *segadori* 500 a far el bisogno de la dita galea.

F (c. 73v): Anchora fa logo opere 500 de *segadori* a far la dita galia.

F (c. 76r): Maistranza de *segadori*. Anchora andarà a far la dita galea opere de *segadori* 370.

Cfr. Corpus Ovi per la prima att. in it. ant. in *Doc. fior.*, 286-90. L'att. in F è la prima in venez.

venez. XVex. RagAntique (*segadory*)

senal s.m. ~ DEI s.v. *senale 1*

senal (B cc. 43r, 43v, 44r, 44v, 45r; L c. 13v; F c. 59r), *senali* (B c. 47v; F cc. 35v, 39r, 40r, 57v, 58r, 59r, 89v, 90v, 91r, 92r, 92v, 93v, 95r, 95v, 96v, 98r, 99r, 99v, 100r, 100v, 101v), *senaly* (B cc. 42v, 43r, 43v, 44r, 44v, 45r, 45v, 46r, 46v, 47v), *senali* (F cc. 35v, 36r)

* * *

◦ TLIO s.v. *senale* [Fr. da Barberino, *Doc. Am.*, 1314]

• Bardesono s.v. *senale*, Boerio s.v. *senali*, Bustico s.v. *senale*, DizMarina s.v. *senale*, GlossNautique s.v. *senale 1*, VocMarina s.v. *senali*, VocNautico s.v. *senale*

* * *

Canapo di sei legnoli che rientra tra le *sartie* degli alberi.

B (c. 43r): Navilio che avese chinaly nuove p(er) lady vol eser li soi *senaly* piè 2 me(n) de ço che sé l'alboro sovra choverta, e chinal secondo vuol eser piè 4 men delo *senal*. [...] Alboro de meço che sia pasa 12 i(n) su de sovra choverta vuol li soy *senaly* pasa 4 men de quello che sé lo so alboro de sovra choverta longo.

B (c. 44r): Vole *senal* 4 p(er) ladi, e p(ro)dany 3, popesi 2, chinal j^o.

F (c. 35v): *Senali* 3 per ladi longi dui terzi de la longeza de l'arboro da la choverta in su, serano passa 7 pedi 2.

F (c. 90v): *Senali* voleno esser longi dui terzi de tuto lo arboro et zonzi le sache.

F (c. 98r): *Sartia* de refudio. *Senali* e baonesi e chinali e aneli de le sue taie peze 6, de passa 60 l'una, de lbr. 6 el passo in terzo.

Da avvicinare per struttura a →**quadernal** s.m. e →**chinal** s.m.

Cfr. Bellabarba (1988: 225):

There were two types of shrouds ['sartie'] proper: *senali* and *quinali*. The general rule for both square and lateen masts required the shrouds to be equal to the number of paces the mast measured above deck. [...] A *senale* was a rope slightly thicker than a *quinale*, but substantially their function and composition were so similar that the reason for the distinction is incomprehensible.

venez. XV pm. MichRodi (*senali*), XVex. RagAntique (*senali*)

Francia med.	Fourquin/Rigaud s.v. <i>senale, senau</i> 1318 'palan à six brins'
cat.	1446 INV2 (c. 255v: «Ítem, dos vetes de <i>cenals...</i> » DCVB s.v. 'ormeig de corrioles amb una corda que passa per la punta de l'arbre de la barca i serveix per a tirar el bot, per a treure l'àncora, per a aplegar la vela' ma non registrano att. antiche

seraglie s.f.pl.

seraglie (F c. 81r)

* * *

• DizMarina s.v. *seraglie*, GlossNautique s.v. *seraglie di sotto* 'divisioni della stiva', VocMarina s.v. *serrare*, VocNautico s.v. *serraglio*

* * *

Signif. incerto: fasciame interno dello scafo?

F (c. 81r): Et si vole tavole 30 de pezo de taviola per far paiuoli e algune *seraglie*.

L'att. unica complica l'individuazione del signif. Il più ovvio, sulla base della derivazione etimologica probabilmente dal verbo *serrare*, è 'fasciame che funge da chiusura dello scafo'. Difficile, tuttavia, escludere che le *seraglie* siano le 'divisioni della stiva' registrate in GlossNautique s.v.

Notiamo che il verbo *serar* è documentato in molti altri contesti di F, simili a quello riportato nell'es.:

F (c. 73v): Anchora fa logo per *serar* la dita galea maderi 280 del morel grosso. [...] Anchora fa logo 300 tavole de albedo per batiporta e pacuol e *serar* de sotto.

F (c. 76r): E si vole tavole 300 de albedo per far batiporta a pope e far paiuol e *serar* dentro.

F (c. 78r): Anchora vol tavole 200 de pezo per far batiporta et pannol e *serar* el tolado da pope.

Le ricorrenti locuz. *serar la galea*, *serar de sotto*, *serar dentro*, ci fanno propendere, tutto considerato, per il primo dei due signif. sopra elencati, seppur la def. non sia esente da dubbi.

venez.	XV pm. MichRodi (<i>seraie</i>), XVex. RagAntique (p. 19: <i>seragio</i> ; p. 20: <i>seragie</i>)
--------	--

sérzena s.f. ~ DEI s.v. *cercine*

sarzena (F cc. 62r, 63v, 64r, 66v), *sarzina* (F cc. 56r, 56v, 57r, 62r, 63v, 64v, 65r, 65v), *serçena* (B cc. 17r, 18v, 19r, 19v), *serzena* (F cc. 20v, 21v, 22r, 63v, 64r, 65r, 115v), *sorzena* (F cc. 92r, 92v, 93v, 94v, 96r, 97r, 98r, 98v, 99r, 99v, 109r, 109v, 113v, 115v), *zerzena* (F cc. 21r, 21v, 22r, 22v)

* * *

◦ GlossNautique s.v. *serco* [1607 Crescenzo]

• DizMarina s.v. *cercine* 'ralinga', GDLI s.v. *cércine*, VocNautico s.v. *cercine*

* * *

Cavo che orla i bordi delle vele con il fine di rinforzarli.

B (c. 17r): Vol *serçena* d'artimo(n) de pasa 40, vuol pesar l.180. Vol *serçena* de terçaruol pasa 36, vuol pesar l. 190. Vol *serçena* de papafigo de pasa 30, de' pesar l. 95.

B (c. 19v): Vela de passa 18 vuol peçe 50 de fostagno e vuol chanevaço braça 500. [...] Vuol pesar la soa *serçena* l. 156.

F (c. 21r): Vella de passa 5 vole de fustagno peze 3 ½ e vole de chanevazi braza 35. E de' haver ferse 14, peserà la soa zerzena lbr. 6 ½.

F (c. 57r): Essendo la vella de passa 20 abbasi la mità te rima(n) .x., multiplica 10 fia 20 fa 200. Tanto vol pesar una sarzina.

F (c. 62r): La sarzena de q(ue)sta vella essendo longa in antenal passa 16 toli la motà ch'(è) 8, et m(o)ltiplica 8 fiata 16 fa 128.

F (c. 92r): Sorzena per la mezana de passa 26, de lbr. 5 el passo de bon in quarto.

Sia il tipo "cércine", ricorrente nella bibliografia, che "sérzena", presente nel corpus, vanno ricondotti alla medesima base etimologica, il lat. CIRCINUM. Solo il primo dei due tipi è attestato in it. ant. (cfr. TLIO s.v. *cércine* 'panno avvolto a forma di cerchio da mettere in testa'), ma mai con signif. navale. Le att. dal nostro corpus sono le prime di "serzena", 'cavo che circonda, cinge la vela'.

venez.	XV pm. MichRodì (<i>serzena, zerzene</i>), 1444-1445 RaxMarineri (<i>zerzena</i>), XVex. RagAntique (<i>serzena, sarzena, sserzena</i>), XV AlgRaxon (<i>zerzena 'sàrtia'</i>)
--------	--

sesto s.m. ~ DEI s.v. *sesto* 2

sesto (L cc. 43v, 44v, 45r, 45v, 46v, 56v; F cc. 14r, 50r, 75v), *sesti* (L cc. 44v, 45v), *sessty* (B c. 18r), *sexto* (F cc. 1r, 3v, 7v, 8r, 8v, 12r, 16r, 18v, 24r, 26r, 26v, 34r, 37r, 47v, 50v, 63v, 65r, 73r, 77v, 80r, 81r)

* * *

◦ GlossNautique s.v. *sesto* (XV pm. F)

• Boerio s.v. *sesto*, DizMarina s.v. *sesto*, VocMarina s.vv. *garbo, sesto*, VocNautico s.v. *sesto*

* * *

Sagoma lignea che rappresenta l'ordinata centrale dell'imbarcazione; è lo strumento principale di tracciatura di un'intera famiglia di pezzi progressivamente diversi tra loro.

B (c. 18r): Qua scriverò tuto quello che preçiede a dover far .jº. batelo de piè 34 i(n) suso, e le mesure, e li *sessty*, e la tolela, e li po(n)ti che vorà questo batelo p(re)dito a far star ben p(er) tuto.

L (c. 43v): Questo *sesto* s'è d'una galia sottil da pope.

L (c. 45v): Queste mesure s'è d'una nave de botte 700 e questi s'è i *sesti*.

F (c. 8v): La galea antedita del *sexto* de Fiandra vole un arborio de passa 14.

F (c. 14r): Questo serà lo amaistrame(n)to de far una galea del *sesto* de Romania, cioè de la Tana, e de tute le cose pertine(n)te a la dita galea infina ch(e) vada cu(m) vele.

F (c. 75v): *Sesto* de le galie de Romania. A far una galia del *sexto* de Romania, vol haver q(ue)sta ragio(n)e sotocr(i)pta.

Il metodo di progettazione dello scafo attraverso il *sesto* è diffuso tutt'oggi in alcuni cantieri mediterranei. L'operazione concreta che fa il costruttore in fase di progettazione è quella di far scorrere con movimenti graduali la sagoma del *sesto*, usandola come guida per la tracciatura delle linee delle ordinate, al fine di ottenere pezzi diversi ma tra loro in proporzione geometrica.

Poiché il *sesto* corrisponde a metà della sezione maestra dell'imbarcazione, ciascuna tipologia di nave ne ha un proprio, in base a dimensioni e caratteristiche.

L'etimologia è discussa. Penzo (1992) s.v. *sèsto* del suo glossario sostiene che l'origine della parola derivi dalla pratica di sagomare un'ordinata ogni sei. Secondo DEI s.v., la forma va ricondotta, invece, al nome antico del *compasso*, strumento dalle analoghe funzioni di tracciatura.

Il *sesto* ha nomi diversi al di fuori di Venezia. Cfr. →**gàlipo** s.m. attestato nel manoscritto B del nostro corpus e probabilmente giunto al copista per influenza occidentale, area a cui appartengono le att. di *garibo*, riportate nella tabella sottostante (cfr. anche Bondioli 2017: 219). Secondo Pujol (2006: 100) dal gr. Καλοπovς 'forma di scarpa', a sua volta dall'ar. *qalib* 'modello'.

venez. XV pm. MichRodi (*sesto*), XVex. RagAntique (*sesto, ssesto*)

sevizuoli s.m.pl.

sevizuoli (F c. 93r)

* * *

Cavi dalle piccole dimensioni.

F (c. 93r): Sartia vecchia per chodete de le taglie e chonduli de le anchora e sevizuoli e miseli lbr. 800. Resti per la schala de la mezana.

Il contesto in cui la v. è att. è molto simile a quelli che att. le vv. →**schovizuoli** s.m.pl. e →**scudezuoli** s.m.pl.

sfendere v. > **fender** v.

sfoi s.m.pl.

sfoi (F cc. 73r, 75v).

* * *

Signif. oscuro.: pezzo costruttivo?

F (c. 73r): Anchora fa luogo legni driti de rovere 150 per far columbe, parascosole, e cente, e maderi de bocha, late e corde, paramezal, verzemi e sfoi e chasele d'alboro, chadene da barcharizo e batali e bachalari.

F (c. 75v): Anchora vole legni driti de rovere 130 per far columbe et paraschosole, zente e maderi de bocha, late et chorde, paramezal e verzene, sfoi e chasele d'arboro, chadene de barcharizo e batali.

venez. XVex. RagAntique (*sfoi, ssfoi, ssfoio*)

siepiè s.m. ~ Sost. composto *sei + piedi*

siepiè (L cc. 28v, 36v, 47r, 55v)

* * *

Punto posizionato 6 piedi sopra la chiglia in corrispondenza del quale viene dato il valore di larghezza delle ruote o delle ordinate.

L (c. 47r): E de siepiè, piè 9 e q^c.

L (c. 55v): E de siepiè, piè 25.

In molti dei disegni presenti nei manoscritti il *siepiè* è rappresentato come un punto, sulle ordinate o sulle aste di poppa e prua, in riferimento al quale vengono date delle specifiche misure di larghezza che il costruttore deve seguire per la progettazione.

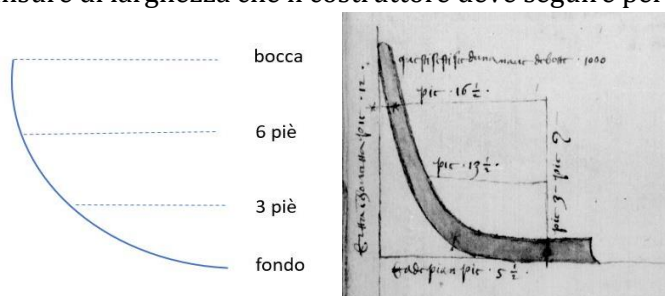

I punti per la definizione della curva in corrispondenza dei quali vengono fornite misure di larghezza fondamentali sono quattro: *fondo* o *piano*, *trepìe*, *sepiè* e *bocca*.

slanzar v. > **lanzar** v.

slanzo s.m.

slanzo (F cc. 34r, 37r)

* * *

- DizMarina s.v. *slancio* 'la parte alta della ruota di prora che in talune navi mercantili si protende all'infuori della perpendicolare avanti. Generalmente lo slancio ha una leggera curvatura con concavità verso l'esterno. Slancio di poppa: parte sporgente della poppa di talune navi'

* * *

Signif. incerto: altezza, misura verso l'alto, o estensione verso l'esterno [cfr. → **lanzar** v.]?

F (c. 34r): E voglio insegnare do(n)de se mete lo pede del arboro de proda. Vole esser tanti mezi pedi dal cholero de proda inverso pope q(uan)te passa è longa la cholumba, serano pedi 6. Et lo slanzo de q(ue)sto n(ost)ro arboro vole un pede per passo de la longeza del arboro. Serà adoncha pedi 14 1/2.

F (c. 37r): La roda da proda de q(ue)sta n(ost)ra chocha vole esser longa passa 6 1/2 cioè la metà de la cholumba. Longa l'asta da proda de q(ue)sta n(ost)ra chocha el terzo de la cholu(m)ba fosse longa, seran(n)o passa 4 2/3 de pede. Lo suo slanzo da proda longo el terzo de la cholu(m)ba e pede .j., serave pedi 22 2/3.

venez. XV pm. MichRodi (*lanzo, slanzo*)

soaza s.f.

soaza (F c. 74r)

* * *

- Boerio s.v. *soaza* 'cornice'

* * *

Apertura quadrangolare sulla coperta da cui far passare l'albero per raggiungere la → **schaza** s.f.

F (c. 73r): E la soaza del arboro se mete a late 18 metando el zodo da proda. E la soaza sì è ampla pede 1 1/2. E la galia ha in tuto chorbe 88: l'è 40 a proda e l'è 40 a pope e l'è 8 in mezo.

L'att. è unica nel corpus e anche nella bibliografia. Unico rif. in Boerio che s.v. glossa 'cornice di un quadro', accezione diffusa tutt'oggi per il sost. nel lessico comune. Dall'interpretazione del contesto di F è chiaro che la *soaza* si riferisca all'albero e dalle informazioni disponibili potrebbe essere facile confonderla con la *scassa*. (cfr. F c. 15r: *Et è ampla la schaza a latte 18 cu(m) lo zovo da proda *** e de' esser pè 1 1/2*). Riteniamo però che i *designata* vadano considerati separatamente e che la *soaza* sia quella struttura di coperta che nel lessico costruttivo moderno è nota con il nome di *mastra*.

sogier s.m.

sogier (L cc. 28v, 42v, 43r; F cc. 2r, 15r)

* * *

◦ GlossNautique s.v. *sogier* (XV pm. F)

• Boerio s.v. *sogier*, DizMarina s.v. *soiera*, VocMarina s.v. *soglia*, VocNautico s.v. *soiera*, *sogier*

* * *

Asse verticale che costituisce la delimitazione delle boccaporte.

L (c. 28v): E va el sogier de proda de la portta del mara(n)gon a latte 11 con el zovo de prova. E lo sogier de pope va a latte 12 cho(n) el zovo de proda.

L (c. 42v): El sogier da pope sé à latte 12 con el zovo da proda. El sogier da proda da la portta di schrivani va su la bastarda che va i(n) 6. E lo sogier da pope va su el ttrasto da pope.

F (cc. 2r-2v): E averta q(ue)sta porta a pope e a proda pedi 4 e lo sogier da pope de la porta de scandoler xé a latte 11 e lo sogier da proda ha latte 13 cu(m) lo zuovo sé ampia la stazia pedi ½.

Alla voce *soglia* del DEI tra gli esiti veneti registrati leggiamo *soiàl*, *seiàl*, *sogiale*, molto vicini alle forme documentate nel nostro corpus. Il tipo "sogier", in particolare, è ben attestato nel venez. (cfr. Boerio s.v. nonostante registri esclusivamente signif. di ambito architettonico). La def. che riportiamo è quella maggioritaria nella bibliografia; di avviso diverso LaneGloss s.v. *sogia* 'suola, forte cinta ribattuta a livello di ponte a chiusura delle testate di corbe'.

venez. XV pm. MichRodi (*sogier*)

sorda s.f.

siorda (B cc. 43v, 44v, 45v), *sorda* (B cc. 17r, 46r, 46v; F cc. 31r, 39v, 40r, 66v, 67r, 74v, 77r, 79r, 90r, 91r, 91v, 92v, 94r, 95v, 96v, 97v, 98r, 99r, 99v, 100v, 101v), *sorde* (L c. 14v; F cc. 60r, 60v, 63r, 91v, 92r, 93v), *surde* (F c. 35v).

* * *

◦ GlossNautique s.v. *sorda* [XV pm. F]

• DizMarina s.v. *sorda*, VocNautico s.v. *sorda*

* * *

Signif. oscuro. Generic. canapo.

B (c. 46v): Vol braçe de fonda e de s o r d a de pasa 60 de l. 4 lo paso.

L (c. 14v): Le braze de le fo(n)de e s o r d e e bragier vuol ess(er) la mittade de le braze de zò che sé l'alboro de mezo da chovertta i(n) suso. E far quei de mezo p(er) raso(n) de l'alboro.

F (c. 31r): E vole s o r d a .j. de passa 18, el passo lbr. 2.

F (c. 35v): Braze de funde passa 21 farà 2 braza de s u r d (e), el passo lbr. 2.

F (c. 96v): Menali de fraschoni e de funda e s o r d a peze 9 de passa 60 l'una, de lbr. .j., onze 10 el passo in q(ua)rto.

Jal in GlossNautique s.v. glossa: «Nous n'avons pas trouvé à quel cordage moderne se rapporte ce terme vénitien». Anche Bellabarba (1988: 233) rinuncia a dare una definizione al lemma.

venez. XV pm. MichRodi (*sorda, surda, surde*), XVex. RagAntique (*sorda, sorde, ssorda, ssorde*)

spadeta s.f. ~ Da spada?

spadeta (B c. 47v; F c. 59r), *spadetta* (L c. 13r), *spaetta* (L c. 13v)

* * *

Signif. oscuro.

B (c. 47v): Se tu vuos saver çò che tu vuos de cholçese, sepi che p(er) ogno paso che tu as d'alboro, tu vos de cholçese pe[r] meço p(er) paso de quello tu as d'alboro e p(er)ché se mete asè a cavo sartia i(n)n alboro tu li vo· dar maçior s p a d e t a e farli 2 ma(n) de denti i(n) la s p a d e t a.

L (c. 13r): Mettamo che l'alboro sia pasa 18, adoncha el die volttar palmi 9, e la zima die volttar p(er) mittade de quello che'l volze da baso. E mezo palmo piui abiando legno ado(n)cha el vuol vuolzer a chavo de s p a d e t t a palmi 5.

F (c. 59r): Li senali vol ess(er) tuti rotondi, el primo senal se vol taiar, li secundi terzi de q(ue)llo ch'(è) l'arborio sopra coperta et tanto più q(uan)to è q(ue)llo ch(e) va d'intorno la s p a d e t a da erto.

La v. ha poche att. ma ben distribuite in tutti e tre i manoscritti del corpus. In tutti i casi *spadeta* compare in concomitanza con descrizioni relative all'alberatura, motivo per cui ipotizziamo che l'oggetto designato si riferisca a quest'ultima.

spago s.m. ~ DELI2 s.v. *spago* 1

spago (L c. 15r; F cc. 43v, 56r, 62r, 74r, 76v, 78v, 104r, 109r, 114r)

* * *

• Bardesono s.v. *spago*, Boerio s.v. *spago*, Bustico s.v. *spago*, DizMarina s.v. *spago*, GlossNautique s.v. *spago*, VocNautico s.v. *spago*

* * *

Lezzino, cavo per piccole legature.

L (c. 15r): El tte anderà s p a g o sottil l. .ja. p(er) peza de braza 25 s p a g o grosso el quartto me(n).

F (c. 43v): E vole per s p a g o sutil lbr. .j. per peza e de s p a g o grosso onze 8 per ogni peza de fustagno.

F (c. 62r): El s p a g o vol ess(er) sotil l. ½, anchora s p a g o grosso el tertio meno de q(ue)llo vol el sotil.

F (c. 114r): Questa sì è un'altra ragion de tagliar vele de ogni sorte la qual sì è perfectissima. E sì è provada per la ragione del s p a g o per lo modo de Mess(er) Marco Zen. La qual ragione sì è da passa 22 in zoxo.

VocMarina s.v. *cordame*:

e quelle che sono al di sotto di un pollice prendono varie denominazioni come gerli, sagole, cordicine, merlino, lezzino, spago...

venez. XV pm. MichRodi (*spago*), XVex. RagAntique (*spago, sspago*)

spale s.f.pl.

spale (L c. 56v)

* * *

• DizMarina s.v. *spalla* 'posto tra l'una e l'altra parte della poppa dove erano le scalette per monatre in galea'

* * *

Signif. incerto: parte rialzata a prua e a poppa che affianca i rispettivi gioghi [→**zovo** s.m.]?

L (c. 56v): E sì vuol de stela a pope i(n) chavo del sesto piè 5. E a prova sì vuol de stela i(n) chavo del sesto piè 2. E sì vuol e(sser) ertta i(n) spale a prova e a pope piè 8. E sì vuol de ttrapiè piè 17. E sì vuol de battigiola piè 22.

L'unico contesto che documenta la v. fa parte del paragrafo in cui si forniscono le misure base per una nave larga 25 piedi (8,7 m circa) e lunga 12 passi e 3 piedi (21,92 m circa). Pochi gli indizi a favore della nostra ricostruzione, tra cui la corrispondenza lessicale catalana che riportiamo nella tabella qui di seguito.

cat.	<i>espatlla</i> : «Mirada de proa, aquesta zona de la popa començava per l'espatlla, situada encara davant del jou de popa, la qual era elevada a l'alçada de la cossia i seprada de la zona dels bancs per un passamà o barana...» (Garcia/Coll 1994: 63) nessuna att. antica
------	---

A differenza del cat., nel caso di L sembra che il riferimento sia indistintamente alla parte rialzata di prua e di poppa.

spiron s.m. ~ DE LI2 s.v. *sperone*

spiron (L cc. 38v, 39v, 55v, 56r)

* * *

◦ PanteraGloss s.v. *sperone* [1614]

• Bardesono s.v. *sperone*, Boerio s.v. *speron* 'punta di prua', Bustico s.v. *sperone*, DizMarina s.v. *sperone*, GlossNautique s.v. *sperone*, VocMarina s.v. *bittalo*, VocNautico s.v. *sperone*

* * *

Struttura sporgente dalla ruota di prua.

L (c. 55v): Raxo(n) de fuste de ba(n)chi 15, chavo a prova piè 4 me(n) 1/3 p(er) fina a l'oro del spiro(n). E dal spiro(n) in suxo piè 2 e deda 2 e la(n)za piè 5 e de chavo a pope piè 5 e lanza piè 6, è altta i(n) chovertta piè 3 e de bocha piè 8 e q. E de pian piè 4 ½ lo(n)ga d'altto pasa 12 e palmi 4.

venez. XVex. RagAntique (*spiron, ssperon, sspiron, sspironi*)

Francia med.	Fourquin/Rigaud s.v. <i>esperon, esperoun</i> 1550; 1547-1550 STO (c. 7v: «Pour l'estanterol, quatre mosseraulx, deux acoustures, trois bancaces, le dragant et l' <i>esperon ...</i> »[cfr. v. nel gloss.]
cat.	1463 Madurell 1962 («Ítem, han a fer l' <i>esperó...</i> »); 1455-1471 INV3 (c. 135r: «los <i>sparons</i> de proha son romputs») «L'obra viva del buc de la galera, tret de la gran llargada de la carena, la qual encara era prolongada pels esperons, no oferia diferències en relació als altres vaixells» (Garcia/Coll 1994: 58)

SPERONE > **spiron** s.m.

speronzelo s.m. ~ Da → **spiron** s.m.

speronzelo (F c. 3r)

* * *

- DizMarina s.v. *speronzello*, GlossNautique s.v. *speronzello*, VocNautico s.v. *speroncello*

* * *

Signif. incerto: struttura sporgente simile allo *spiron* ma di dimensioni minori?

F (c. 3r): E mesurando da l'oro de fora de l'impostura da pope infina al dente delo *speronzelo*, de' esser pedi 4. Mesurando da q(ue)sto dente de q(ue)sto *speronzelo* infina al dente de la parascena, de' esser pè 5.

I rif. bibliografici non aiutano nella ricostruzione. GlossNautique s.v. sostiene che *speronzello* sia uno dei numerosi errori del copista da correggere con *sparangelo* diminutivo di *spranga*, dal momento che «jamais les galères n'ont eu un petit éperon à la poupe».

Nonostante a c. 3r di F si descriva, come sostiene Jal, una galea di Fiandra, riteniamo che la sua ricostruzione sia eccessivamente macchinosa per poter essere appoggiata. Molto più facile, almeno da un punto di vista formale, avallare la derivazione di *speronzelo* da *spiron*, seppure la semantica rimanga dubbia.

venez.	XV pm. MichRodi (<i>spironzello</i>), XV ex. RagAntique (<i>sspirozel, sspironzelo, sspironzeli</i>)
--------	--

sparcine* > **squarçine** s.f.pl.

squaçine (B c. 16r), *squarçine* (B c. 16r)

* * *

- DizMarina s.v. *sparcina* 'corda per ormeggi'

* * *

Signif. incerto: fune per l'ormeggio?

B (c. 16r): Anchora vorave questa chocha s qua ç i n e 6 de l. 3 lo paso. E la p(ri)ma .j. de' eser de l. 300. Vol s qua r ç i n e 2 de l. 550. Vol s qua r ç i n e 3 de l. 650. S(u)ma i(n) tuto l. 1500.

Il nome potrebbe derivare dal materiale di cui è fabbricata, ovvero la ginestra odorosa (*sparteum jonceum*): cfr. GlossNautique s.vv. *sparcina* e *spartzina*: «nous ne connaissons pas l'éthymologie de cet mot, que nous croyons dependant fait du lat. *spartum* nom d'une sorte de jonc ou de genet dont on faisait un cordage [...] servant de cablot, d'amarre...».

La att. mediterranee sostengono la nostra ipotesi.

genov.	1390 Reg. 690 (<i>sparcina, sparzina</i>), 1497 Cornagliotti (2016: 332)
cat.	DCVB s.v. <i>esparcina</i> 1368 'corda gruixuda per a varar embarcacions mitjançant l'argue o el cabrestant'; 1438-1457 INV2 (c. 26r: «Ítem una <i>spartina</i> nova...»; c. 37r: «Ítem una <i>sparcina</i> ...») «Només les esparcines – mot escrit, a vegades, espartines – en l'eixàrcia d'atrancament i de fondeig, pot fer referència a caps llargs o cordes d'espart» (Garcia/Coll 1994: 104)

squarzavela s.m. ~ Sost. composto?

squarzavela (F c. 77v), *squarzavele* (F cc. 75r, 79v)

* * *

• DizMarina s.v. *squarzavela*

* * *

Arma simile ad una lancia usata per lacerare le vele nemiche.

F (c. 75r): Anchora vole bonbarde 2 fornide e vole lumere 2 e vole squarzavele 2.

F (c. 77v): Casse 30 de veretoni a 200 per cassa. E balestri 10 e manaresi 12, rampegoni 2 da hasta, bombarde 2 fornide, lumere 2 cu(m) li soi bozoladi e 2 squarzavela.

F (c. 79v): E vole balestre 10 e vole manaresi 12, e vole rampegoni 2 da hasta, e vole bombarde 2 fornide de petre e de polvere. E vole luminere 2 cu(m) li soi bozoladi e vole squarzavele 2.

Cfr. VocMarMilit s.v. *squarciavela* 'rampicone dotato di uncini alle estremità usato per lacerare le vele delle imbarcazioni nemiche'.

genov.	1497 Cornagliotti (2016: 332, 353) <i>squarzavella</i>
Francia med.	Fourquin/Rigaud s.v. <i>escarssavela</i> 1462 'sorte d'arme pour déchirer les voiles'
cat.	DCVB s.v. <i>escarçavela</i> 1398 «[...] l'escarçaveles (escrit normalment scarsaveles) que devia server per caçar les veles, quan es desempunyaven, i per alguna finalitat potser no tan pacífica» (Garcia/Coll 1994: 183)

stasi s.m.pl. ~ DEI s.v. *staggio* 2 (dal lat. STADIUM)

stasi (L cc.13v, 14r, 14v; F cc. 50v, 51r, 51v, 52r, 52v, 54r, 57r, 57v, 59v, 60v, 91r), *staxi* (F cc. 51v, 89v, 90r, 91r, 91v, 92v, 93v, 94r, 95v, 96v, 98r, 98v, 99v, 100r, 100v, 101v), *staza* (F c. 2v), *staze* (F c. 39v), *stazi* (F c. 39r)

* * *

Cavi che fungono da tiranti dell'albero.

L (c. 13v): I stasi vuol ess(er) tta(n)tto lo(n)gi quantto l'alboro lo(n)go da chovertta i(n) suso. Ponamu che ttu ebi da chovertta i(n) suso pasa 18, questi stasi vuol ess(er) pasa 36, i suo bragotti vol ess(er) piè 5, zenza quello che va i(n)ttorno la spaetta.

F (c. 52v): La sua longeza e la groseza p(er) la rason come te ho dicto di sora et più vol una nave di tal portada tanti fili di costiera qua(n)ti passi d'arboro la no(n) mettendo ni stasi, ni popesi, ni frasconi, ni baonesi in q(ue)l numero.

F (c. 54r): Anchora ti dico a la nave di botte 200 infina 300 tanti passi d'arboro tanti fili p(er) ladi computando stasi e popesi in q(ue)l, et nave de botte 400 fina 700 ta(n)ti passi d'arboro tanti fili no(n) mettendo stasi ni popesi.

Bellabarba (1988: 226) e Anderson (1925: 158) concordano nell'identificazione dell'oggetto designato dalla v.

Se sosteniamo DEI che s.v. propone come base per *stasi* il lat. STADIUM ('unità di misura?'), ci attendiamo come maggioritaria la forma *stazi* (Sattin 1986: 86) e non le forme con *s* e *x*, come documentato nel nostro corpus.

venez.	XV pm. MichRodi (<i>staza, stazi</i>), XVex. RagAntique (<i>staxi</i>)
genov.	Aproso s.v. <i>stralla</i> 'cavo che sostiene obliquamente l'albero della nave'
cat.	<i>stralla</i> : INV2 «L'aparell denominat estrall (escrit normalment strall) sembla que tenia funció de reforçament de popa» (Garcia/Coll 1994: 108)

stela s.f.

stela (L c. 56v), *stella* (F cc. 12r, 50v), *stelle* (F c. 12r)

* * *

◦ GlossNautique s.vv. *stella* 2 (1607 Crescentio)

• Bustico s.v. *stella*, DizMarina s.v. *stella* 'assottigliamento, affinamento delle ossature verso il basso fino a finire a punta nelle parti estreme della nave', VocMarina s.v. *stella*

* * *

1 Innalzamento della parte inferiore delle ordinate.

L (c. 56v): E sì vuol de stela a pope i(n) chavo del sesto piè 5. E a prova sì vuol de stela i(n) chavo el sesto piè 2.

F (c. 50v): Dichiara(n)doti ch'el mezo vol do corbe di uno ponto, et a cavo di corbe 4 a pope, partendoti dal mezo la q(ui)nta corba vol quarte 3 di pè di stella.

2 Signif. oscuro.

F (c. 12r): Vole chorchoma .j. de passa 50, vol pesar el passo lbr. 2 ½ e de q(ue)sta se fa rizade 2 de la stella de passa 8 l'una e per freni 2 de chaval de bocha de passa 9 l'uno. E per far sachete 6 per tirar le tole.

F (c. 12r): Vole stelle 2 de pedi 4 l'una. Vole chasse 2 de pedi 3 l'una. Vole vananti 2 de pedi 3 l'uno. Vole un chaval de bocha de pedi 12.

Il signif. 1 è registrato da Lane (1983: 310) alla v. corrispondente del suo glossario ed è spiegato con precisione da Penzo (2020: 124): «La *stella* o *stellatura* è il modo di rendere più affilate le forme di uno scafo, sia rendendo più acute le sezioni, sia sollevandole progressivamente andando verso la poppa e la prua».

Il signif. 2, invece, è di difficile definizione. Lo stesso Jal in ArchNavale (1840: 78) sostiene di non essere in grado di attribuire un signif. certo a *stella*, che in base all'interpretazione dei contesti potrebbe indicare «un des instruments dont on se servait pour faire le chargement des galères».

venez.	XV pm. MichRodi (<i>stella, stelle</i>), XVex. RagAntique (<i>stella, stela, sstela</i>)
--------	--

stelo s.f. ~ DEI s.v. *stelo*

stelo (B cc. 19v, 41v, 42v; L c. 15v, 16r; F cc. 65v, 66r, 90v, 107r, 108r, 108v, 109v, 113v, 118r, 119r, 120r, 120v, 121v), *stello* (F cc. 20v, 34r, 34v, 36r, 41v, 47r, 47v, 48r, 48v, 56v, 63v)

* * *

◦ GlossNautique s.v. *stello* [XV pm. F]

• DizMarina s.v. *stello* 'carro', VocNautico s.v. *stelo*

* * *

Parte inferiore dell'antenna, anche detta *carro*.

B (c. 19v): Vela de pasa 5 vuol peçe 4 de fostagno e vuol chanevaça braça 40 e vuol chome(n)çar a taiar 2 ferse p(ri)me da filo a tuto drapo e va quello taio i(n) fina al stelo. E vuol pesar la soa serçena l. 8.

B (c. 41v): Qui te doma(n)dase de subito, chomo fa asè fiade alguny parony de nave over altri, digando: una mia antenna me s'è magagnada i(n) lo stelo e vorave nde far una. Tu li de· responder quanto lui à de antenna.

L (c. 15v): Raxo(n) de anttene. Tta(n)tti pasi quantto è lo(n)ga ligada ttantti piè à de dopio, e questo tte digo p(er)ché el tte bisogna saverlo p(er) poder far un ve(n)ttame hover un stelo. [...] E se ttu avesi un stelo p(er) farli un ve(n)ttame, fali lo venttame piui lo(n)go del stelo quantto xé llo tterzo delo stelo. E se ttu avesi un venttame e volesi far uno stelo falo el tterzo me(n) del ve(n)ttame.

F (c.34r): Questa è la raxon de l'anten(n)a. Lo stello da proda vol esser el quarto meno de ciò che l'arborio fosse longo da la coverta in su serà passa 9. E vole volzer nel suo rotundo ½ pede per passo. E lo ventame de q(ue)sto n(ost)ro stello vole esser più longo ch'al stello pede .j. per passo.

L'antenna poteva essere di un solo pezzo oppure composta di due pezzi in parte sovrapposti e legati uno all'altro. La parte superiore di questi due pezzi era chiamata penna, mentre la parte inferiore era chiamata carro (Bellabarba 2015: 244).

Nei nostri manoscritti *carro* e *penna* vengono preferiti sistematicamente *stelo* e →**ventame** s.m.

Per VocMarina s.v., *stelo* è sinonimo di antenna. Concordiamo con GlossNautique sostenendo che *stelo* debba riferirsi, invece, in maniera specifica alla parte inferiore dell'antenna.

venez.	XV pm. MichRodi (<i>stello</i>), 1444-1445 RaxMarineri (<i>sstello</i>), XVex. RagAntique (<i>stello</i>)
Francia med.	Fourquin/Rigaud s.v. <i>car</i> 1301 'partie inférieure d'une antenne'
cat.	1419 INV1 (c. 1r: «Ítem fo stimat l'arbre ab son calsès e <i>car</i> e pena...») «L'antena era formada de due peces, una de superior, anomenada pena i una altra inferior, anomenda car, correspondents a les parts homònimes de la vela...» (Garcia/Coll 1994: 87).

stellon s.m. ~ Da *stelo**stellon* (F c. 34r)

* * *

Lo stesso che *stelo*.

F (cc. 34r-34v): Questa è l'anten(n)a de mezo. Vole lo *stellon* lo quarto men de ciò ch(e) l'arboro fosse longo da la choverta in su.

stinchi s.m.pl.*stinchi* (F cc. 39v, 43v, 102v)

* * *

Signif. oscuro.

F (c. 39v): E vole li soi *stinchi* longi 2 volte q(uan)to serà l'arboro da la choverta in su, pesarà el passo lbr. j. ½. Le sue schotine voleno esser longe 2 volte q(uan)to è longo tuto l'arboro, serave passa 38, de' pesar el passo lbr. j. ½.

F (c. 43v): E vole q(ue)sto trio pedocha 28, cioè in lo brial, e 8 a la burina e 6 per ladi per li stropi ch(e) se liga i quarnali e li *stinchi* e vole per zeschaduna braza 6 2/3 de chanevazo, ven a esser in tuto braza 187.

F (c. 102v9): Anchora vole q(ue)sto trio pedi de ocha 28, 9 in brio e 8 in le borine e 6 per ladi per li stropi de quadernali e per li *stinchi*.

venez.	XV pm. MichRodi (<i>stinchi</i>)
--------	------------------------------------

stiva s.f. ~ Da *stivare**stiva* (F cc. 12r, 12v)

* * *

◦ GlossNautique s.v. *stiva* [XV pm. F]

• Bardesono s.v. *stiva*, Boerio s.v. *stiva*, Bustico s.v. *stiva*, DizMarina s.v. *stiva*, VocMarina s.v. *stiva*, VocNautico s.v. *stiva*

* * *

Camera sottocoperta adibita al carico delle merci.

F (c. 12r): Et perch(é) le galee de Fiandra over de Londra se voleno stivar de lana, se vol tuore de Venesia tole 120. Et vole un manto de *stiva* de passa 50 de lbr. 10 el passo. E vole un ma(n)to da reparar de passa 20, de' pesar el passo lbr. 8.

F (c. 12v): Vole la dita galea per la dita *stiva* musselli per retenir li sachi. Vole stropaeli, vole puncte per la trava, per ladi e per la choverta. Vole polixe .j., vole agi 2.

Stiva è sost. attestato in it. ant. fin dalla fine del secolo XIII nelle *Rime* di Cecco Angiolieri (cfr. Corpus Ovi). Le att. di F sono le prime in venez.

venez.	XV pm. MichRodi (<i>stiva</i>), XVex. RagAntique (pp. 151, 152: <i>stiva</i>)
--------	--

genov.	Aprosio II.II s.v. <i>stia</i> 'stia, stiva'
--------	--

Francia med.	Fourquin/Rigaud s.v. <i>estiva</i> , <i>estive</i> 1248 'fond de cale'
--------------	--

stivar v. ~ DE LI2 s.v. *stivare*

stivar (F c. 12r)

* * *

• Bardesono s.v. *stivare*, Boerio s.v. *stivare*, Bustico s.v. *stivare*, DizMarina s.v. *stivare*, VocMarina s.v. *stivare*, VocNautico s.v. *stivare*

* * *

Disponere nella stiva.

F (c. 12r): Et perch(é) le galee de Fiandra over de Londra se voleno *stivar* de lana, se vol tuore de Venesia tole 120. Et vole un manto de stiva de passa 50 de lbr. 10 el passo. E vole un ma(n)to da reparar de passa 20, de' pesar el passo lbr. 8.

venez.	XV pm. MichRodi (<i>stivar</i>)
genov.	Aprosio II.II s.v. <i>stivà</i> 'stivare, stipare' !! nessun riferimento cronologico
Francia med.	Fourquin/Rigaud s.v. <i>estivar, estivare</i> 1181 'arrimer, charger en cale'

stopa s.f. ~ DE LI2 s.v. *stoppa*

stopa (F cc. 8r, 73v, 76r, 78r, 80v, 81v), *stope* (F c. 83v)

* * *

◦ GlossNautique s.v. *stopa* [XV pm. F]

• Boerio s.v. *stopa*, Bustico s.v. *stoppa*, DizMarina s.v. *stoppa*, VocMarina s.v. *stoppa*, VocNautico s.v. *stoppa*

* * *

Avanzo di lino e canapo che, dopo essere stato incatramato, veniva inserito nelle fessure dello scafo per impermeabilizzarlo.

F (c. 8r): E vole pegola lbr. 3000. E vole *stopa* lbr. 3000.

F (c. 63v): Stoparoli de ogni sorte voleno esser de ferro dolze e voleno haver le teste sutile e cresse perch(é) son(n)o assai migliori per tegnir le *stope*.

F (c. 78r): Et vole de maestranza de chalefadi opere 600. Vole lbr. 1000 de *stopa* lavorada. E vole lbr. 1500 de pegola. E vole chane e schovoli e altre cose ch(e) son(n)o n[ecessarie]e per lo mester del chalefado.

Cfr. Corpus Ovi, *stoppa* è attestato in it. ant. per la prima volta in *Egidio romano volg.* 1288, e in venez. nello *Zibaldone da Canal*, 1310/30 (Stussi 1967).

venez.	XV pm. MichRodi (<i>stopa</i>), XVex. RagAntique (<i>stopa, stoppa, stope</i>)
genov.	1351 Reg. 690 (<i>stopa, stoppa</i>), Aprosio s.v. <i>stopa</i> 1577 'stoppa da carafatti'
Francia med.	Fourquin/Rigaud s.v. <i>estopa, stopa</i> 1274
cat.	DCVB s.v. <i>estopa</i> Jaume I, <i>Crònica</i> 'trossos de fibra de cànem o de lli que serveixen per a tapar encletxes de les bótes de fusta i de les embarcacions'

stoparoli s.m.pl. ~ Da *stoppa*

stoparoli (F c. 83v)

* * *

• DizMarina s.v. *stopparoli*, VocMarina s.v. *chiodo*, VocNautico s.v. *stopparuolo*

* * *

Chiodi usati per fissare la stoppa.

F (c. 83v): *Stopparoli* de ogni sorte voleno esser de ferro dolze e voleno haver le teste sutile e cresse perch(é) son(n)o assai migliori per tegnir le stope. Queste cinq(ue) sorte de agudi da conto sop(ra)scripte valeno al precio basso de l'arsenà cioè doe lbr. el centenaro de peso. Le altre sorte de *stopparoli* valeno al precio mazor doe lbr. el centenaro, al modo de l'arsenà a conto.

L'att. di F è la prima in it. ant. La v. ha riscontri negli studi specialistici oltre che nella lessicografia, cfr. per es. Ciciliot (2003: 119):

in the Venice area (but probably in other places as well), each type of nail usually got its name from its weight: thus, the proportion of the pieces are standardised, with the only exception being the *stopparoli* that must have a special head to hold the tow more effectively.

venez.	XVex. RagAntique (p. 23 <i>stoparouilly</i>) il contesto che att. la v. è identico a quello di F
genov.	1351 Reg. 690 (<i>stopparolls, stopparoli</i>), 1497 Cornagliotti (2016: 332)
Francia med.	Fourquin/Rigaud s.v. <i>estoperol, estopairol</i> 1503 'gros clou à tête ronde pur fixer l'étope entre les bordés', 1547-1550 STO (c. 9v: «Et pour la clavaison de lagalere, comme sont pernes, pernetz, <i>stoperolz</i> et chappons pour les batailloles...») [cfr. v. nel gloss.]
cat.	VFarauo s.v. <i>estoperol</i> 1331 Capmany; 1419 INV1 (c. 4r: «Ítem .iiii. <i>stoparols</i> de coment...»); DCVB s.v. 1457 'clau curt i de cabota grossa que serveix principalment per a clavar planxes de vaixell'

STOPPA > **stopa** s.f.

STOPPAROLO > **stoparoli** s.m.pl.

stortami s.m.pl. ~ Da *storto*

stortami (F cc. 8r, 73r, 75v, 81r)

* * *

• Boerio s.v. *stortami* 'tutti i madieri di angolo acuto', DizMarina s.v. *stortame* 'legname da costruzione che è naturalmente curvo', GlossNautique s.v. *stortami*, VocMarina s.v. *legname* 'stortame. Legname curvo', VocNautico s.v. *stortame*

* * *

Legni di costruzione dalla forma naturalmente curva, fatti crescere con le specifiche forme richieste dalla cantieristica.

F (c. 8r): Questa galia del sexto de Fiandra vole lo infrascripto legname e in primis stortami cioè legni storti per far forchami e chorbetone e mezi legni sì a pope come a proda; vole legni 380.

F (c. 73r): A voler far una galia de la soprascripta misura se vole haver storta mi 380 per far chorbe e storta mi et mezi legni in pope e in proda per far la dita galia.

F (c. 75v): Prima vole storta mi 360 per far chorbe e far chavi.

F (c. 81r): Prima de legname se vol haver storta mi 50 per imposture e chorbe e forchame e mezi legni in pope e in proda. Et vole legni 13 driti de rovere de longeza de pedi 26 de volto de pedi 3 ½ per zeschaduno per far columbe e zente e timonera e chadena e bachalari e la schaza del arboro

Il primo contesto tra quelli citati (c. 8r di F) ha valore di glossa. Nella lessicografia la v. ha principalmente il signif. da noi sostenuto e proposto anche da Lazzarini (2014: 145), oppure indicare per estensione tutti i pezzi costruttivi dalla forma ricurva.

venez. XVex. RagAntique (*stortami, stortamy*)

strixe s.f.pl.

strixe (F cc. 92r, 92v, 95r)

* * *

◦ GlossNautique s.v. *strissa* [1607 Crescenzo; 1715 *Introduzione all'arte nautica*]

• DizMarina s.v. *scriscia* 'ant. drizza. mod. ghindazzo', VocNautico s.v. *striscia* 'drizza'

* * *

Signif. incerto: lo stesso che →**rixa** s.f.?

F (c. 92r): Strixe de passa 7 ½ l'una, de lbr. 8 el passo, de bon dal chavo grosso in quarto.

F (c. 92v): Quattro strixe de passa 7 l'una, de lbr. 6 el passo, de bon in quarto.

F (c. 95r): Manti de mezo e rixe e aneli de taie e aneli de mantichi e de brazi peza .j., de passa 34, de lbr. 4, onze 4 el passo dal chao grosso de bon in q(ua)rto. Strixe 4 de passa 6 ½ l'una, de lbr. 6 el passo al chao grosso de bon in quarto.

Le att. fanno tutte parte del paragrafo dedicato alle sartie della nave quadra.

venez. XVex. RagAntique (pp. 99, 100: *strise*; p.101: *strixe*)

stropazo s.m.

stropazo (F c. 21r)

* * *

• Boerio s.v. *stopazzo*, DizMarina s.v. *stoppazzo* 'canovaccia', VocMarina s.v. *stoppaccio*

* * *

Signif. incerto.

F (c. 21r): Arichorda-te de far li toi psetti sì da basso come da erto e le ferse de chanevazo da basso sia ogni terza dopia. Arichorda-te de meter ma(n)tileti da erto e da basso per armar. Arichorda-te de meter l'incollo de stropazo per armar la toa vella de passa 20.

Probabilmente da ricondurre al tipo "stoppazzo". Ipotizziamo che la forma con *r* del corpus sia banalizzazione del copista, forse per influenza di vv. come *stropelli* e *stropi*.

Secondo Boerio e VocMarina s.v. *stoppaccio* 'è la stoppa che si mette nella canna dell'archibugio, acciò che la polvera e la munizione vi stiano dentro'. Non sembra però che

lo *stropazo* di F designi niente di simile, essendo documentato in un contesto relativo alle vele. Si può trattare più probabilmente di un accrescitivo di → **stopa** s.f.

venez.	XVex. RagAntique (p. 152: «Vuol la dita galia per la dita stiva miselli per retegnir i sachi. Vuol <i>stropachi</i> . Vuol ponte per la trava per ladi. E per la olio verta vuol pulexe 1°. E vuol agi 2»)
genov.	Aprosio II.II s.v. <i>stopasso</i> 1577 'stoppa di scarto'

stropelli s.m.pl. ~ Da → **stropi** s.m.pl.

stropaeli (F c. 12v), *stropelli* (F c. 12r)

* * *

Signif incerto: anelli di corda o piccoli cavi usati per legare insieme degli oggetti?

F (c. 12r): Vole chorchome 2 de coxidura de passa 50 l'uno per *stropelli* de le tole e per coxidure de costere e chasa e vananti e agi.

F 8c. 12v): Vole la dita galea per la dita stiva musselli per retenir li sachi. Vole *stropaeli*, vole puncte per la trava, per ladi e per la choverta. Vole polixe .j., vole agi 2.

venez.	XV pm. MichRodi (<i>stropelli</i> , <i>stropaeli</i>)
--------	---

stropi s.m.pl. ~ DEI s.v. *stropo* (< lat. STROPPUM),

stropi (B c. 17v; F cc. 43v, 45r, 46r, 58v, 91v, 92r, 92v, 93r, 93v, 95r, 96v, 97r, 97v, 99r, 102v, 104r, 104v, 106r)

* * *

• Bardesono s.v. *stropo*, Boerio s.v. *stropo*, Bustico s.v. *stropo*, DizMarina s.v. *stropo* 'cintura di canapo. Fune intrecciata, con la quale si legano i remi agli scalmi', GlossNautique s.v. *stropo*, *stropo*, VocMarina s.v. *stropo*, VocNautico s.v. *stropo*

* * *

Gasse o anelli di corda.

B (c. 17v): Vol de *stropi* p(er) tuto so fornimento e p(er) respeto raxionevele 250.

F (c. 45r): E arma la tua vella in arlenga passa 8 ½ imperciò ch(e) la tua arlenga sempre tira crescerà ½ passo. Aricorda-ti a meter meulo e marafoni e *stropi* et de far le sache de l'arlenga e de le schote.

F (c. 92r): Gratili e *stropi* de brio per 2 vele peza .j., de passa 60, de lbr. 4 el passo, de bon in q(ua)rto.

F (c. 99r): Manti de mezo e rixe e *stropi* de brio e aneli de le sue taie peza .j., de passa 42, de lbr. 3 el passo in quarto.

DEI registra la v. a Venezia dal 1365. Nella bibliografia gli *stropi* si differenziano a seconda del loro uso (*s. di bozzello*, *s. di remo*, *s. di cannone*). Difficile disambiguare, uno ad uno, gli ess. dal nostro corpus; possiamo però affermare con certezza che in F la v. non designa mai l'anello che tiene saldo il remo allo scalmi, signif. invece molto diffuso nelle altre aree mediterranee indagate.

venez.	XV pm. MichRodi (<i>stropi</i>), XVex. RagAntique (<i>stropi</i>)
genov.	Aprosio II.II s.v. <i>strepo/streppu</i> 1561 'corda che stringe e tiene il bozzello. Anche: l'anello di corda che tiene il remo unito allo scalmi'

Francia med.	Fourquin/Rigaud s.v. <i>estrop, stropus</i> 1 1226 'estrope de rame', 2 1526 'estrope de poulie', 1547-1550 STO (c. 13r: «Les tailles embronzées qui font besoing en une galere, est la taille du prodou avecq' son <i>estrop...</i> » [cfr. v. nel gloss.]
cat.	1419 INV1 (c. 44r: «Ítem dos <i>strops</i> e un baró...»), INV3 (c. 49r: «Ítem .iiij. <i>strops</i> de treu...»), DCVB s.v. 'tros de corda entollat pels seus dos caps, a manera d'anella, que serveix per a enganxar un aparell, una àncora o un altre objecte qualsevol' in DCVB non è presente alcuna att. antica. «La subjecció del rem a la postissa la feia l'escàlem [...] al qual anava subjecte el rem per mitjà d'un cap de cànem denominat estrob (escrit també sovint strop)» (Garcia/Coll 1994: 66)

STROPPO > **stropi** s.m.pl.

susta s.f. ~ DEI s.v. *sosta* 3

soste (B cc. 17r, 45r, 46r, 46v, 47r; F cc. 36r, 61r, 63r, 64v, 67r, 74r, 74v, 76v, 79r, 92r, 94r, 95v, 97r, 98r, 99v, 104v), *susta* (F cc. 9v, 48v), *suste* (F cc. 9v, 19r, 19v, 31r, 35r, 35v, 41r, 48r, 74r, 82r)

* * *

• Boerio s.v. *susta*, Bustico s.v. *susta*, DizMarina s.v. *sosta* 'amantiglio', GlossNautique s.v. *susta*, VocMarina s.v. *susta* > *taga*, VocNautico s.v. *susta*

* * *

[In generale:] manovra corrente.

B (c. 17r): Vol *soste* de pasa 50 l'una, de fili 26 p(er) no(n)bolo, pesarà l. 216.

B (c. 45r): Vol peça .j^a. de braça de *soste* e de charoçi de l. 6 lo paso, de fili 72 p(er) no(n)bolo. Vol menali de *soste* i(n) ternal peçe 2 de pasa 80 l'una de l. 3 lo paso, de fili 36 p(er) no(n)bolo.

F (c. 19r): Su *ste* 2 de passa *** l'una, de' pesar el passo lbr. ***.

F (c. 36r): Taglie 2 de *soste* cu(m) un raglio intempagnade.

F (c. 74r): E vole 2 *suste* de passa 90 longe de lbr. 3 ½ el passo. Braza de *soste* de passa 10 de lbr. 5 el passo.

F (c. 74v): Li ma(n)ti e prodani, *soste*, pozal, braze [→**braze** s.f.pl.] de *soste*, poza, chanevi da aqua, prodese e tuto lo resto de la soprascripta vol essere de chanevo de refundo. Rampegoni e anchore.

Secondo DEI s.v. *sosta* è documentato a Venezia fin dal 1224. Sulla definizione, che ricaviamo dalla lessicografia, concorda anche Bellabarba (1988: 234).

Solitamente per mettere in funziona la *sosta* era necessaria una seconda manovra, come sottolinea l'espressione *menali* [→ **menal** s.m.] *de soste*.

venez.	XV pm. MichRodì (<i>soste, susta, suste</i>), XVex. RagAntique, (<i>sosta, soste, ssoste</i>)
genov.	Aprosio s.v. <i>susta</i> : 'amantiglio, scotta' cita le att. venez. presenti in DEI s.v

taia s.f. ~ DEI s.v. *taglia* 4

taia (B c. 43r; F cc. 10r, 12r, 19v, 85r), *taie* (B cc. 43r, 43v, 47v; F cc. 12r, 85r, 91v, 92r, 92v, 93v, 94v, 95r, 95v, 96r, 96v, 97v)

* * *

◦ GlossNautique s.vv. *taia* 'poulie' [XV pm. F]

• Bardesono s.v. *taglia*, Bustico s.v. *taglia*, DizMarina s.v. *taglia* 'bozzello a più pulegge', VocMarina s.v. *taglia*, VocNautico s.v. *taglia*

* * *

1 Bozzello con diversi raggi.

B (c. 43r): E serà pasa .j.º da una *taia* a l'altra e vorà de menal e de chinal pasa 15.

B (c. 43r): E farà-te aneli e chodete de *taie* e questo te mostra p(er) saver qua(n)ta sartia ap(er)tien i(n) .j.º alboro de p(ro)da i(n) tuto.

F (c. 10r): Vole rixa .j. de taia maistra de passa 8, de' pesar per passo lbr. 10.

F (c. 12r): Vole taie 2 dopie una per ladi e vole una taia ugnola su el chavo de la trava.

F (c. 95r): Manti de mezo e rixe e aneli de *taie* e aneli de mantichi e de brazi peza .j., de passa 34, de lbr. 4, onze 4 el passo, dal chao grosso de bon in q(ua)rto.

2 Genricam. Qualità, tipologia?

F (c. 85r): *Taie* usevele in zatra soleno valer grossi 13 fin 15 l'una in le quale sole esser *taie* 3 fin *taie* 5 de larese per zatra, e molte volte no(n) ce n'è alcuna.

venez.	XV pm. MichRodi (<i>ttaia</i>), XVex. RagAntique (<i>tagia, tagie, taia, taie</i>)
genov.	1351 Reg. 690 (<i>tallie</i>), 1476 Cornagliotti (2016: 339) <i>tallie</i> , 1351 Reg. 690 (<i>tagia</i>)
Francia med.	Fourquin/Rigaud s.v. <i>talha, tallia</i> 1290 'poulie'
cat.	DCVB s.v. <i>talla</i> Jaume I, <i>Crònica</i> 'caixa de bossell; peça de metall o de fusta dins la qual es munten les politges per a pujar o moure coses feixugues', 1419 INV1 (c. 87r: «Ítem cobram dues <i>tayes</i> de tres huyes cascuna foran stimades de menys valua .v. s. .vi. dnrs. [...] Ítem falen dues <i>tales</i> rodones per los bragots foran stimades [...] Ítem falen dues <i>tayes</i> d'ostas per la migana deven [...] Ítem fal .i. <i>tala</i> de dos huyls per l'ànquil [...] ») «El mot <i>talla</i> era sinònim del mot actual <i>bossell</i> (cast. motón, fr. palan), que és una politja ficada tota ella dins l'ull d'un bloc de fusta, i que gira al volt d'un pern, ficat també a dintre del mateix bloc de fusta, però en sentit transversal» (Garcia/Coll 1994: 98). In realtà <i>bocell</i> è attestato INV2.

tavola s.f. ~ DEI s.v. *tavola* 1. Dal lat. TABULA

taiuola (F c. 80v), *taviola* (F c. 81r), *tavola* (F c. 88r), *tavole* (F cc. 73v, 76r, 78r, 80r, 81r, 85r), *tola* (F c. 81v), *tole* (F cc. 2r, 8r, 12r, 15v), *ttole* (L cc. 28v, 43r)

* * *

• Boerio s.v. *tola*, Bustico s.v. *tavole di coperta*, GlossNautique s.v. *tola de choperta*, VocMarina s.v. *tavola* 2

* * *

[In generale:] asse di legno di misura variabile.

F (c. 12r): Et perch(é) le galee de Fiandra over de Londra se voleno stivar de lana, se voltuore de Venesia tole 120.

F (c. 73v): Anchora fa logo 300 tavole de albedo per batiporta e pacuol e serar de sotto.

F (cc. 80r-80v): Et vole tavole 70 de pezo de taiuola per serar el paiuol.

F (c. 81r): Et si vole tavole 30 de pezo de taviola per far paiuoli e algune seraglie.

F (c. 81v): Queste son(n)o le mesure de la galia de maistro Theodoro dito Baxon, la qual fece ser Thomaso Chasio. Prima è longa da erto passa 22 e ha de bocha pedi 12 ½. E averze pedi 2, erto de la columba pedi 10 ½ e deto uno, e ha de piano pedi 7 1/8. E è erta in choverta pedi 6 me(n) un deto, mesurando de tola in tola.

- Locuz.: *tole de choverta*

L (c. 43r): E misura(n)do a proda de su le ttole de choverta e a l'oro de sovra de la chorsia si è pè .jº. ½.

Rimarchiamo la varietà degli esiti fonetici, in particolare le forme dittongate *taiuola* e *taviola* per nulla attese in area venez.

Sottolineiamo che le due forme anomale sono documentate una sola volta nel corpus, nell'arco di due carte contigue (80v e 81r), e che nei periodi che le attestano sono entrambe precedute dal regolare *tavola*.

venez.	XV pm. MichRodi (<i>tuole, tuolle</i>), XVex. RagAntique (<i>tole, tolla</i>)
cat.	DCVB s.v. <i>taula</i> Jaume I, <i>Crònica</i> 'cadascuna de les peces de fusta planes que s'empren en la construcció de la coberta i de la part exterior d'una embarcació'

terzarolo s.m. ~ DEI s.vv. *terzarolo* 3 'terzo vogatore', *terzeruolo* 'parte di una vela' *terçaruo*l (B cc. 17r, 19v, 20r), *tertarolo* (F cc. 62r), *terzarolo* (F cc. 15v, 20r, 23r, 31v, 66r, 74r, 76v, 78v), *terzaroli* (F cc. 75r, 79v), *trezarolo* (F c. 2v), *tterzaruo*l (L c. 43r)

* * *

◦ GlossNautique s.vv. *terzarolo*, *terzaruolo* [Dante, *Inf.*]

• Bardesono s.v. *terzarolo*, Boerio s.v. *terzariol*, Bustico s.v. *terzaruoli*, DizMarina s.v. *terzarolo*, VocMarina s.v. *terzaruolo*, VocNautico s.v. *terzaruolo*, *terzarolo*

* * *

1 Vela minore.

B (c. 17r): Vol serçena de terçaruo

l pasa 36, vuol pesar l. 190.
F (c. 20r): Vole la dita galea velle 4: artimon, terzarolo, papaficho et chochina. Lo artemon de passa ***. Lo terzarolo de passa ***. Lo papaficho de passa ***. La chochina de passa ***.

F (c. 66r): Volendo crescere un terzarolo e farne un artimon bisogna descosir q(ue)llo dal pede de la chanevaza fin al capo.

2 Nelle galee con tre remi per banco: il remo più corto.

F (c. 75r): Lo resto ch(e) son(n)o remi 60 terzaroli li q(ua)li voleno esser longi pedi 26 ½ e voleno haver de ziron pedi 7 ½ e lo avanzo pala valeno tuti q(ue)sti remi lbr. ***.

F (c. 79v): Lo resto de li remi, ch(e) son(n)o remi 60, son(n)o terza ro li ch(e) voleno esser longi pedi 22 ½ e voleno de ziron pedi 6.

2.1 Scalmo per i terzi remi.

L (c. 43r): E dal postizo al tterzaruol...

F (c. 15v): E dalo schermo postizo al terzarolo de' esser palmo .j. misura(n)do da l'oro de pope.

Riuniamo le forme sotto lo stesso lemma sostenendo che, in ultima analisi, tutte vadano ricondotte alla medesima base etimologica, il lat. TERTIUS 'terzo'.

Per quanto riguarda la vela, *terzarolo* sembra indicasse originariam. una parte della vela stessa (cfr. DEI e VocMarina s.vv.), per poi passare ad indicare la vela minore (cfr. Boerio s.v.).

venez.	XV pm. MichRodi (<i>trezaruol</i>), XVex. RagAntique (<i>terzarol</i> , <i>terzaruol</i> , <i>terzaruolli</i> , <i>terzaruolly</i>), XV AlgRaxon (<i>trezaruol</i>)
genov.	1351 Reg. 690 (<i>terzayrollo</i> , <i>trezarolum</i>), Apro시오 s.v. <i>terzairoeu</i> , <i>terzeiroeu</i> 'terzarolo, vela mediana della nave'
Francia med.	Fourquin/Rigaud s.v. <i>tersairol</i> , <i>tercerol</i> 1248 'petite voile du grément latin'
cat.	DCVB s.v. <i>tercerol</i> 1354 'la vela tercera de tres que en portava una nau, o sia, l'artimó, la mitjana i el tercerol' DCVB s.v. <i>terçol</i> Muntaner, <i>Crònica</i> 'remer del tercer rengle d'una galera', INV2 (c. 78r: «.xiii. postisses e .xviii. <i>terçols</i> ...»)

tienteben s.m.

tienteben (B cc. 44r, 44v, 45r, 45v, 46r, 46v; F c. 40v)

* * *

• Bustico s.v. *tientibene*, DizMarina s.v. *tientibene* 'guardamano di cavo, a trefoli intrecciati o rivestiti di tela', VocMarina s.v. *tientinben*

* * *

1 Coppia di corde pendenti usate per le manovre dell'albero.

B (c. 44r): Vol peça .ja. d'ançiole e p(er) tie n t e b e n e p(er) orça davanti de pasa 80, de fili 16 p(er) nonbolo.

B (c. 45r): Vol peça .ja. d'ançiole e de menal e de ma(n)tichi e p(er) tie n t e b e n de proda de pasa 80 l'una, de fili 16 p(er) no(n)bolo.

B (c. 46v): Vol peça .ja. d'ançiole de meço e d'orça dava(n)ti e p(er) tie n t e b e n de meço de fily 16 p(er) no(n)bolo.

2 Coppia di corde pendenti da ambedue i lati della scala, con funzione di sostegno per chiunque vi salisse.

F (cc. 40r-40v): Lo suo briolin picholo vol esser longo 2/3 de ciò che è longo lo grande, cioè passa 12 el passo lbr. .j. onze 9. Ite(m) schalete e tie (n) t e b e n passa 32 el passo lbr. .j. ½. Braza d'anten(n)a passa 16 per la longeza de l'anten(n)a, de' pesar el passo lbr. 5 cioè de terzo de l'anten(n)a farà-te braza 2 un per ladi.

timon s.m. ~ DE LI2 s.v. *timone*

timon (F cc. 13r, 30v, 33r, 33v, 37v, 48r, 76r, 80v), *timoni* (F cc. 13r, 19v, 30r, 74r, 74v, 75r, 76r, 76v, 77r, 78v, 79r, 80v, 81v), *ttimon* (L cc. 46r, 56r), *ttimoni* (L c. 46r)

* * *

◦ TLIO s.v. *timone* [XII pm. *Doc. pis., Conto navale pisano* (Castellani 1982); 1311 *Doc. venez., Contratto per armamento e noleggio di una galea* (Stussi 1965)]

• Bardesono s.v. *timone*, Boerio s.v. *timon*, Bustico s.v. *timone*, DizMarina s.v. *timone*, GlossNautique s.v. *timone*, VocMarina s.v. *timone*

* * *

Organo di governo dell'imbarcazione; nella sua forma più essenziale costituito da una pala fissata a lato o a poppa.

L (c. 56r): El tti mo (n) vol e(sser) piui lo(n)go de l'asta piè 2. E largo i(n) la pala el quartto de zò che l'è longo tutto. E largo da ertto el quartto me(n) de zò che l'è da baso. La soa arguola die e(sser) lo(n)ga ttantto quantto xé lo(n)go ttutto el tti mo (n).

F (cc. 33r-33v): E vole esser el timon de q(ue)sta nostra nave el terzo de ciò ch(e) è la longeza de la cholumba. Serà adoncha passa 4, el schaton serà passa 2, el fuso passa 2 e de' volzer la gola pedi .j. per passo de la longeza del timon. Serà adoncha pedi 4. E vole esser larga la pala de q(ue)sto nostro timon ta(n)to qua(n)to volze el timon a la gola, seran(n)o ado(n)cha pedi 4. E vole esser longe le anize tanto q(uan)to è tuto lo timon longo. Serano adoncha passa 4 e per q(ue)sta farai ogni altra raxon.

F (c. 76r): Anchora vole un timon baonesco e vole timoni 2 latini li quali voleno haver de pala pedi 3 e vol volzer el fuso palmi ***. E vol esser longo el fuso q(uan)to la pala.

Il passaggio dal timone laterale al timone assiale è considerato una delle principali rivoluzioni nautiche.

Sia nel Mediterraneo che nell'Oceano Atlantico le navi più antiche erano governate con timoni laterali, semplici pale fermate con dei canapi a lato delle imbarcazioni. L'introduzione del timone assiale, fissato con agugliotti a poppa, avvenne nel Mediterraneo probabilmente nel XII secolo. Sulla sua origine gli studiosi discutono: fino a qualche tempo fa l'ipotesi dominante era che il timone assiale fosse un'invenzione della mariniera atlantica; il recente ritrovamento di alcune rappresentazioni dei primi anni del secolo XI di navi musulmane, non mediterranee, con timone assiale ha messo in dubbio la paternità nordica (Bellabarba 2015: 11).

Il fatto che il timone assiale venga spesso chiamato, anche nel nostro corpus, timone → **baonescho** agg., dalla città di Bayonne, noto centro cantieristico atlantico, e ci si riferisca al timone laterale per opposizione con la locuz. *timone latino*, non fa che accentuare la contrapposizione tecnico-culturale tra le due aree.

venez. XV pm. MichRodi, (*timon, timoni, ttimoni*), XVex. RagAntique (*timon, timoni, timony*)

genov. 1351 Reg. 690 (*timon, timone [baoneysse/latinos]*), Aprosio II.II s.v. *timon* 1476

Francia med. Fourquin/Rigaud s.v. *timon, temo* **1** fine XII sec. 'timon latin, gouvernail latéral'; **2** 1336 'timon bayonese, gouvernail d'étambot'

cat. DCVB s.v. *timó*: Consolat 1252; 1419 INV1 (*timons bayonesos / timons latins*) || «En les galeres del tres-cents, els timons laterals són denominats simplement timons o bé timons llatins; en canvi, el les galeres del quatre-cents és més corrent dir-ne timons de caixa o bé timons de braç, mentre que del timó axial o del codast se'n diu timó de roda, sens dubte en atenció a la seva situació en el vaixell. Els timons laterals anaven armats als lats del buc, a la popa del vaixell, darre del jou, i eren afermats per mitjà d'uns caps gruixuts de cànem [...] El timó aixal, en canvi, anava armat al codast o roda de popa...» (Garcia/Coll 1994: 70)

timonera s.f. ~ Da *timone*

timonera (L cc. 42v, 46r; F cc. 2r, 15r, 48r, 81r), *timonere* (F c. 80r)

* * *

• Bardesono s.v. *timoniera*, Bustico s.v. *timoniera*, DizMarina s.v. *timonera* 'barra del timone', GlossNautique s.v. *timonera*, VocMarina s.v. *timoneria*

* * *

Signif. incerto: struttura che sostiene il timone?

L (c. 46r): E ttimoni lattini quantti pasa che sé lo(n)go el ttimo(n). E la vuol volzer tta(n)tti palmi i(n) la ttimone ra, zoè un palmo p(er) paso. E vol una q^c più de schatton ch'à de fuso, stre(n)zi el fuso i(n) la ttimone ra e dali tta(n)tto de pala e un palmo piui.

F (c. 15r): E mesura(n)do da l'oro de fora de la impostura e da l'oro de pope de la timonera, de' esser pedi 4 ½ soto per la centa. Et è ampla la timonera pede .j. deta 2 e è grossa pede 1 ½.

F (c. 80r): Et vole legni 20 de rovere driti de longeza de pedi 26 l'uno e de volto pedi 3 ½ per cholumbe e timonere e late, zente, bachalari e la schaza de l'arboro.

venez.	XV pm. MichRodi (<i>timonera</i>), XVex. RagAntique (<i>timonera, timoneria</i>)
genov.	1403-1405 Cornagliotti (2016: 319) <i>tymonera</i> 'struttura che sostiene il timone contro il fianco della nave'
Francia med.	Fourquin/Rigaud s.v. <i>timonaria, timonaira</i> 1253 'appareil fixant un timon latin à la coque d'un navire'
cat.	DCVB s.v. <i>timonera</i> Consolat 'lloc de la coberta on es col·loca la roda de govern del timó; cast. <i>timonera</i> ' / 'obertura practicada a la bovedilla d'un vaixell, sobre el codastre, per a passar-hi el cap del timó i fer-hi moure la canya d'aquest' «Els timons laterals anaven armats als lats del buc, a la popa del vaixell, darrere del jou, i eren afermats per mitjà d'uns caps gruixuts de cànem, anomenats barons, que sortien a l'exterior del buc per uns forats, dits timoneres...» (Garcia/Coll 1994: 70)

tola > **tavola** s.f.

tolado s.m. ~ Da *tola*.

tolado (F c. 78r)

* * *

'Piano di tavole sulla nave' (DizMarina s.v. *tavolato*)

F (c. 78r): Anchora vol tavole 200 de pezo per far batiporta et pannol e serar el to la do da pope.

Francia med. Fourquin/Rigaud s.v. *tablat*: 1550; 1547-1550 STO (c. 8r: *tablat de puppe et pröue* ‘plancher de la poupe et de la proue dans une galère’ [cfr. v. nel gloss.])

tolela s.f. ~ Da *tola*

tolela (B cc. 18r, 18v)

* * *

• DizMarina s.v. *tavoletta* ‘tavoletta dei garbi, brusca’

* * *

Signif. incerto. Dai contesti citati risulta chiaro che si tratti di strumento e non di un elemento costruttivo. I riferimenti a pezzi che sappiamo essere di forma curva (*sesti, corbe, redondo*) ci fa pensare che si tratti, appunto, di uno strumento per la progettazione delle curve dello scafo.

B (c. 18r): Qua scriverò tuto quello che preçiede a dover far .j^o. batelo de piè 34 i(n) suso, e le mesure, e li sessty, e la tolela, e li po(n)ti che vorà questo batelo p(re)dito a far star ben p(er) tuto.

B (c. 18r): E vorà questo batelo chorbe 9 de tolela e i(n) pope chorbe 8.

B (c. 18v): Anchora te voio far asaver chomo tu des far trar la toa tolela. Tu sì vuos far chosì, j^o. redo(n)do lo qual redo(n)do io lo aseignerò qua, p(er) lo qual tu pora’ saver questa toa tolela, lo qual te domando tu deveràs partir p(er) $\frac{1}{4}$ e puo’ vora’ partir p(er) terço e p(er) mitade e de là poràs trar la toa tolela chomo t’asignerò. Questo batelo sì vuol lo $\frac{1}{4}$ de .j^o. pè de tolela.

Di una tecnica simile, definita “metodo del cerchio”, parla Bondioli (2016: 219):

[it] is based on the division of the entire perimeter of a circle, and it is applied at the level of the maximum breadth in order to obtain more width at the tail frame. [...] In the manuscript drawing the author indicates the division of the circle with initials in each quarter area and the position of the narrowing marks with crosses.

tortiza s.f. ~ DEI s.v. *tortizza*

tortice (F c. 42r), *tortice* (B cc. 16r, 47v), *tortisa* (F c. 53r), *tortiza* (F cc. 42r, 48r, 48v, 52r, 93r, 94v, 96r, 98v), *tortize* (F cc. 42r, 42v, 92v, 93r, 94v, 96r, 97v, 98v, 100r)

* * *

• Bustico s.v. *torticcio* ‘canapo formato di molti cordami sovrapposti gli uni agli altri’, DizMarina s.v. *tortizza* ‘funa attaccata all’albero maestro, come le costiere ma più grossa, impiegata per costiere e per inalberare e dialberare’, VocMarina s.v. *tortizza* ‘fune attaccata all’albero maestro’

* * *

Fune per l’ormeggio.

B (c. 16r): Mo sepi che de tortice e chavi plany che tu volesi far far, sì vol eser de pasa 75 e li pesi de le anchor[e] che te ò dito e amaistrado p(er) avanti.

F (c. 42r): E vole prodesi 4 de passa 80 l’uno, de’ pesar el passo lbr. 5 cioè la mità di q(ue)llo che pesa la tortiza.

F (c. 48v): Et se tu volesti dar anchora per raxon de sartia vole de ferro cioè de' pesar l'anchora el quarto più de ciò ch(e) pesasse la dita tortiza. La tortiza pesarave lbr. 800 in passa 80 e de' pesar l'anchora el q(ua)rto più, serave lbr. 1000.

F (cc. 92v-93r): Sartie da aqua per questa nave. Tortize 2 de passa 90 de lbr. 12. Tortize 2 de passa 90 de lbr. 13. Tortize 2 de passa 90 de lbr. 14. Tortize 2 de passa 90 de lbr. 15. Prodesse .j. de passa 100 de lbr. 7 ½. Presolina .j. de passa 100 de lbr. 3 ½.

A partire dall'interpretazione dei nostri contesti, non appoggiamo la definizione di VocMarina s.v. 'funne attaccata all'albero maestro, come le costiere ma più grossa'. Dagli ess. è evidente che le *tortizze* siano funi per l'ormeggio; cfr. per es. c. 48v di F in cui i pesi di ancora e *tortizza* sono calcolati in maniera correlata, e cc. 92v-93r di F in cui le *tortizze* compaiono esplicitamente nel paragrafo che elenca le *sartie da aqua*.

venez.	XV pm. MichRodi (<i>tortixe, tortiza, turtiza, turtize, tortize</i>), XV ex. RagAntique (<i>tortize, torize</i>)
genov.	Aprosio s.v. <i>torticio, tortizo, torto</i> (agg.) 1476 (<i>agumene tortize</i>), 1577 (<i>sartia... compita e commissa, o piana o torticia</i>)
Francia med.	Fourquin/Rigaud s.v. <i>tortisse</i> (agg.) 1512 'câble commis en grelin?'
cat.	DCVB s.v. <i>tortís, tortissa</i> (agg.) 1331 Capmany 'retorçut'; 1419 INV1 (c. 3r: «Ítem una gúmena <i>tortisa</i> pesa } .v. quintars .lxxii. ll.»)

A differenza di quanto accade nel Mediterraneo, nei testi venez. *tortizzo, tortizza* sono documentati principalmente con valore sostantivale.

trasto s.m. ~ DEI s.v. *trasto*

ttrasto (L cc. 28v, 42v)

* * *

• Boerio s.v. *trasto*, Bustico s.v. *trasto*, DizMarina s.v. *trasto*, GlossNautique s.v. *trasto*, VocMarina s.v. *trasto*

* * *

Traverso di poppa, su cui sedevano i rematori.

L (c. 28v): E lo sogier da pope de la portta dei schrivani va su el ttrasto da pope.

L (c. 42v): El sogier da proda da la portta di schrivani va su la bastarda che va i(n) 6. E lo sogier da pope va su el ttrasto da pope.

trava s.f.

trava (F cc. 12r, 12v)

* * *

• DizMarina s.v. *trave* 'baglio', GlossNautique s.v. *trave* 'baglio', VocMarina s.v. *trave* 'legno che sostiene le impalcature'

* * *

Signif. incerto: strumento caratterizzato da fori per il passaggio delle cime?

F (cc. 12r-12v): Vole taie 2 dopie una per ladi e vole una taia ugnola su el chavo de la trava. Vole esser la trava longa passa 5, grossa pedi 3 e vole la dita cholzeze cum ragi.

Secondo la bibliografia *trave* è sinonimo di *baglio*, 'pezzo costruttivo che sostiene i ponti'. Sulla base dell'interpretazione del contesto di F che documenta la v. non appoggiamo questa def. A sostegno della nostra ipotesi anche il disegno che segue il contesto a c. 12v del manoscritto:

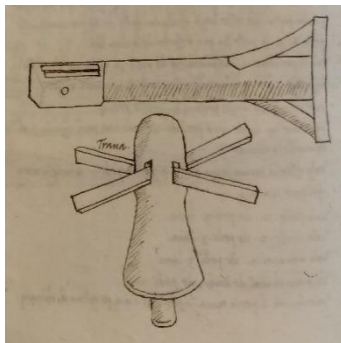

trepìè s.m.

trepìè (F cc. 33r, 34r, 37r, 51v), *tripiè* (F c. 33r), *ttrepìè* (L c. 44v), *ttipiè* (L c. 56v)

Punto posizionato 3 piedi sopra la chiglia in corrispondenza del quale viene dato il valore di larghezza delle ruote o delle ordinate.

L (c. 44v): E la vuol es(ser) lo(n)ga i(n) cholo(n)ba pasa 17, ertta i(n) prova piè 45 ½, ertta i(n) pope piè 35, ett à de bocha piè 34, ett à de ttrepìè piè 13 ½, ett à de fondi piè 5 ½, ertta i(n) chovertta piè 12.

L (c. 56v): E sì vuol e(sser) ertta i(n) spale a prova e a pope piè 8. E sì vuol de ttripiè piè 17. E sì vuol de battigiola piè 22.

F (c. 33r): E q(ue)sta dita nave longa passa 12 in cholu(m)ba è de piano pedi 9 e de tripiè pedi 16, vole avrir in bocha q(uan)to in tripiè et la mita de più ch(e) in sum(m)a è 24. E q(ue)sto è la bocha.

F (c. 37r): Nave ch(e) ha de cholumba passa 13 e de piano pedi 9 ¾ e de' haver in trepie tanto q(uan)to ha de pla e li ¾, adoncha serave pedi 17 ½. E vorà avrir in bocha tanto q(uan)to ha de piano e q(uan)to avre in trepiè, serave pedi 27 meno mezo pede.

Cfr. →**siepiè** s.m. Bondioli (2017: 216):

These last two terms [trepie, siepie] are mentioned several times in the technical texts of Venetian shipbuilding and represent one-third (trepie) and two-thirds (siepie) of the maximum depth.

trezòla s.f. ~ Da *treccia*?

trezola (F cc. 2v, 15v, 16r), *trezuola* (F c. 2v), *ttrizola* (L c. 43r), *ttrizuola* (L cc. 28v, 43r)

• Boerio s.v. *treziola*, DizMarina s.v. *treziola*, VocMarina s.v. *trecciuola*

* * *

* * *

Strumento per la tracciatura delle linee dello scafo.

L (c. 28v): E al mezo de la fusta va più ertta la ttrizuola ch'a l'oro de souvra de la qursia q^c. j^o. e .j^o. dedo grosso.

F (c. 2v): Et la se tira una trezola a proda da l'oro de su de le postize e la trezola va più alta de la crosia deta 2.

F (c. 16r): E metando la trezola su lo schermo postizo e lo schermo pianer va più in ver pope ch'a la trezola un nudo e va la schaza sula chorba che va in 20 a proda.

Boerio s.v. sostiene che *trezola* sia una funicella usata per la pesca; VocMarina, invece, la identifica con una fune con più nodi usata in ambito navale come strumento di misura. Che la *trezola* sia un canapo lo confermano anche le nostre att., la sua funzione non è però così chiara dagli ess.

triganto s.m. ~ DEI s.v. *dragante* 1

triganto (F cc. 1v, 2r, 14r, 50v, 88v), *ttriganto* (L c. 28r)

* * *

• Boerio s.v. *triganto*, Bustico s.v. *trigante* 'pezzo di costruzione posto trasversalmente alla ruota di poppa', DizMarina s.v. *triganto*, *GlossNautique* s.v. *triganto*

* * *

Trave posta trasversalmente sulla ruota di poppa che chiude il ponte posteriore, anche nota con il nome di *dragante*.

L (c. 28r): E à de palmetta a pope piè 7 m(en) g^o mexura(n)do da l'oro de fuora del ttrigantto e a mezo el zovo mexura(n)do p(er) la via del magier de bocha.

F (c. 1v): E a l'oro de su dal triganto de' esser pedi 3 1/8.

F (c. 14r): Erze per mezo el poselexe del choltro ¼ de pè mesurando da l'oro de su dal triganto e a l'oro de su de la centa de' esser pedi 3 meno meza una q(ua)rta de pè.

F (c. 88v): Et vol esser longa in coverta dal triganto al hasta de p(ro)da tanti passi q(uan)ti pedi son(n)o li dui terzi de ciò ch(e) l'averze in bocha, ch(e) è passa 19. Imperciò ch(e) le teste li fan(n)o crescer quel passo.

Forma per *dragante*, di etimo incerto; secondo Kahane (1942-1943) dal gr. *τρικάνθιν*, *τρι* 'tre' e *κάνθιν* originariamente 'angolo dell'occhio', poi semplicemente 'angolo'. La distribuzione delle forme nell'area mediterranea non ci restituisce un quadro chiaro; per Genova, ad es., DEI attesta nel 1246 il lat. med. *trigant*, ma in i dizionari moderni (Casaccia, Aprosio s.vv.) registrano esclusivamente *dragante*.

venez.	XV pm. MichRodi (<i>triganto</i>), XVex. RagAntique (<i>triganto</i> , <i>trigato</i>)
genov.	Aprosio II.I s.v. <i>dragante</i> 'dragante, l'ultimo dei bagli che tiene salda tutta l'opera di poppa della nave'
Francia med.	Fourquin/Rigaud s.v. <i>dragan</i> 1550; 1547-1550 STO (c. 7v: «Pour l'estanterol, quatre mosseraulx, deux acoustures, trois bacances, le <i>dragan</i> et l'esperon...» [cfr. v. nel gloss.]])
cat.	1462 Madurell 1962, testo 8: «Item ven lo dit Loys Pon al desus dit mossèn Miquel de Gualbes tants trencanils com auran mestre, e cordes, rodons e sobre rodons, paramigals, paramola, taulels, cadena d'ormejar, mestre de proa, <i>tragan</i> ...»

vananti s.m.pl.

vananti (F c. 12r)

* * *

Signif. oscuro.

F (c. 12r): Vole chorchome 2 de coxidura de passa 50 l'uno per stropelli de le tole e per coxidure de costere e chasa e v a n a n t i e agi. [...] Vole v a n a n t i 2 de pedi 3 l'uno.

Nessun riferimento nella bibliografia. Dal contesto di F sappiamo che i *vananti* hanno una lunghezza di poco più di un metro. Lo stesso nostro ragionamento anche in ArchNavale (1840: 79).

venez. XV pm. MichRodi (*vananti*), XV ex. RagAntique (p. 152: *vananti*) || i contesti in RagAntique sono identici a quelli di F.

vela s.f. ~ DELI2 s.v. *vela*

vela (B cc. 18v, 19r, 19v, 20r, 20v; L cc. 12r, 12v, 15r, 49v, 50r, 50v, 51r, 51v, 52r, 53v; F 255 occ.), *vele* (B cc. 18v, 19r, 19v, 20r, 20v, 47r; L cc. 12r, 15r, 48v; F 108 occ.), *vella* (F 126 occ.)

* * *

• Bardesono s.v. *vela*, Boerio s.v. *vela*, Bustico s.v. *vela*, DizMarina s.v. *vela*, GlossNautique s.v. *vela 2*, VocMarina s.v. *vela*, VocNautico s.v. *vela*

* * *

Insieme di strisce di tela [→**fersa** s.f.] formanti una superficie di dimensioni e forma variabili. Principale mezzo di propulsione delle imbarcazioni antiche, sostenuta dall'antenna o dal pennone.

B (c. 20r): Chi volese taiar chadauna vela de chocha sì grande chomo piçiola, die chome(n)çar a taiar la fersa de meço de lo briolo e farà-la tanto larga quanti ponti deverave meter i(n) li doi quartery de la vela.

L (c. 12r): Questa sì è la raxo(n) de ttagiar vele de pignolado ett simel de chanevazo pizole e gra(n)de de ttutte raso(n) p(er) dretta riegiola a raso(n) provada.

L (c. 15r): Raso(n) de vele de choche de pasa 16. I(n) anttenal vuol de chazuda a la cholona de mezo pasa 8 e a le bugne quantto piase a chi l'à far.

L (c. 50r): Vela prove(n)zalescha.

F (c. 61r): Quando armi una vella grega arme-la d'antenal quarta una de pè p(er) passo. Et da gratil arma-la mezo p(er) passo.

F (c. 67r): Queste son(n)o ragio(n) de tagliar vele greche e latine.

F (c. 97r): Contrascote peze 2 de passa 27 l'una de lbr. 3 ½ el passo dal chao grosso e vol esser affusado come sorzena de vela latina.

F (c. 101r): Qui comenza la ragio(n)e de tagliar vele q(ua)dre e qu(an)to fustagno e chanevazo ch(e) le voleno. Una vela quara de passa 8 vole de fustagno braze 225 cioè el trio et vole de chanevazo br. 281 e farà ferse 24. Vela quara de passa 9 vole de fustagno br. 260 e vole de chanevazo braza 330 e farà ferse 27.

F (c. 120r): Ragon de far una vela grassa e magra come par a te. Tute le vele se possono tegnir grasse e magre come l'homo vol ma al zorno d'anchoi tute le vele latine son(n)o molto grasse e perciò va più pan(n)o in le vele ch(e) andasse mai al taglio ch(e) se fa al p(re)sente.

Cfr. Corpus Ovi per le prime att. di *vela* in it. antico e in venez., rispettivamente: Restoro d'Arezzo, 1282; *Lio Mazor*, Appendice, 1312.

Come mostrano i contesti sottolineati, le vele assumono nomi diversi: la distinzione fondamentale è quella tra *vela latina*, di forma triangolare, e *vela quadra*, il cui avvicendamento nella storia navale del Mediterraneo non è tutt'oggi chiaro.

Per anni la maggior parte degli studiosi ha sostenuto che la vela quadra fosse scomparsa dal Mediterraneo in epoca postclassica, sostituita dalla vela latina, e che fosse tornata in auge in epoca basso medievale grazie all'influenza delle marinerie nordiche. A fondamento di questa tesi l'assenza di rappresentazione di navi a vela quadra per il periodo medievale e un fitto quadro di contatti tra marinerie nordiche e mediterranee nella prima metà del '300, che giustificherebbe un passaggio di tecniche e conoscenze pratiche a questa altezza cronologica. Un ruolo particolare in questa ricostruzione viene attribuito al diffondersi della *cocca* [→**chocha** s.f.], tipologia di imbarcazione di origine nordica, con vela quadra, che dalla prima metà del '300 avrà particolare successo nei cantieri mediterranei.

Di avviso diverso Bellabarba (2015: 12), per il quale la banale assenza di raffigurazioni non sarebbe argomento sufficiente per una conclusione di così grande portata tecnica: anche perché «la vela quadra, oltre ad essere il tipo più antico di velatura, è anche quello di uso più semplice ed intuitivo». Egli promuove, quindi, la permanenza nell'uso navale mediterraneo di entrambe le tipologie di velatura, e nel rifiorire dell'una o dell'altra a seconda delle necessità e delle influenze.

venez.	XV pm. MichRodì (<i>vella, velle, vello, velo</i>), 1444-1445 RaxMarineri (<i>vele</i>), XVex. RagAntique (<i>vele, vella, velle</i>), XV AlgRaxon (<i>velle latine</i>)
genov.	Aprosio II.II s.v. <i>vella</i>
Francia med.	Fourquin/Rigaud s.v. <i>vela</i> 1248
cat.	DCVB s.v. <i>vela</i> Lluìl <i>Contemplació</i> , 1419 INV1 (c. 43r: « <i>Velas de la dita gallera. Ítem, vela de la botiga del artimó de .xxxiiii. vesos stimada per nou } .lxxxviii. ll. .x. ss. Ítem, vela del lop de .xxx. vesos stimat per nou } .lxxiiii. ss. .xiiii. ss. Ítem, vela borda de .xxi. vesos nova conprada costa } .lviii. ll. .x. Ítem, vela de migana de .xviii. vesos de la botiga stimada } .xxviii. ll. »)</i>

ventame s.m.

ventame (B cc. 19r, 41v; F cc. 20v, 34r, 34v, 48r, 90v, 114r, 119v, 120v, 121v), *venttame* (L cc. 15v, 16r)

* * *

◦ GlossNautique s.v. *ventame* [1607 Crescenziò]

• Boerio s.v. *ventame* 'parte della vela latina che non è bordata da corda', DizMarina s.v. *ventame* 'penna'

* * *

Parte superiore dell'antenna, anche nota come *penna*.

B (c. 41v): Mo sì te voio i(n)segnar, se algun te disese: «E voio che tu me cho(n)pri una antenna voia gra(n)da voia piçola over uno v e n t a m e o .j^a. stelo sì grande chomo piçolo».

B (c. 41v): Anchora serà una antenna de pasa 24 vorave de v e (n) t a m e li 2/3 de ço che sé l'antenna, doncha serave de pasa 16 e piè 2 questo ventame.

L (c. 15v): Anchora e' tte dima(n)do che v e (n) t t a m e vorave questa anttena de pasa 20.

F (c. 20v): E comenza a tagliar le due p(ri)me ferse de v e n t a m e e no(n) li dar ponto nessuno.

F (c. 34r): Questa è la raxon de l'anten(n)a. Lo stello da proda vol esser el quarto meno de ciò che l'arborio fosse longo da la coverta in su serà passa 9. E vole volzer nel suo rotundo ½ pede per passo. E lo v e n t a m e de q(ue)sto n(ost)ro stello vole esser più longo ch'al stello pede .j. per passo. Lo v e n t a m e de' esser longo passa 10 pedi 4. Questo v e n t a m e e stello

longo passa 19 pedi 4 ch(e) vole esser longa la lama de' esser pede .j. per passo, seran(n)o pedi 19.

Cfr. →**stelo** s.m.

venez.	XV pm. MichRodi (<i>ventame</i>), XVex. RagAntique (p. 153: <i>ventame</i>), XV AlgRaxon (<i>ventame</i>) Pittarello nel glossario di AlgRaxon riporta la def. di Boerio
--------	--

veretoni s.m.pl. ~ DEI s.v. *verretta*

veretoni (F cc. 77v, 79v, 80v, 87r)

* * *

• Boerio s.v. *veretòn*

* * *

Dardi da lanciare o a mano o con la balestra.

F (c. 77v): Casse 30 de *veretoni* a 200 per cassa. E balestri 10 e manaresi 12, rampegoni 2 da hasta, bombarde 2 fornide, lumere 2 cu(m) li soi bozoladi e 2 squarzavela.

F (c. 79v): Casse de *veretoni* 30 a *veretoni* 200 per cassa.

F (c. 87r): El meglar di ferri de *veretoni* saldadi costa lbr. 18.

venez.	XV pm. MichRodi (<i>veretun</i>), XVex. RagAntique (<i>veretoni</i> , <i>veretony</i>)
genov.	1351 Reg. 690 (<i>veretonis</i>), Apro시오 II.II s.v. <i>vereton</i> 1476 'freccia di balestra'
Francia med.	Fourquin/Rigaud s.v. <i>viraton</i> , <i>virato</i> 1334
cat.	DCVB s.v. <i>virató</i> 1331 Capmany 'sageta', 1419 INV1 (c. 16r: «Ítem .iii. quaxes de <i>viratons</i> de puntagut de la botiga...»)

vérzene s.f.pl.

verzene (F cc. 8r, 75v, 78r), *virzene* (F c. 29r), *verzeni* (F c. 73r)

* * *

• GlossNautique s.v. *verzena*, VocMarina s.v. *serrette*

* * *

Assi che ricoprono internamente il corpo della nave.

F (c. 8r): E vole anchora legni de rovere cioè driti 140 per far cholo(m)ba, paraschuxule, maderi de bocha, late, chorde, paramezali, *verzene*, chaxele de l'alboro, paraschuxule, chadene de barcharezo, batelli, bachalari e li diti legni voleno esser de longeza pedi 24 o 26 e deno volzer de grosseza ceschaduno pedi 4.

F (c. 29r): Ampieza de *virzene*. Grosseza de *virzene*.

F (c. 75v): Anchora vole legni driti de rovere 130 per far columbe et paraschosole, zente e maderi de bocha, late et chorde, paramezal e *verzene*, sfoi e chasele d'arboro, chadene de barcharizo e batali.

venez.	XV pm. MichRodi (<i>verzene</i> , <i>virzene</i>), XVex. RagAntique (<i>verzene</i>)
--------	--

zata s.f.

zata (F c. 85r), *zatra* (F c. 85r)

* * *

• Boerio s.v. *zata* 'zattera', DizMarina s.v. *zattera*, GlossNautique s.v. *zattera*, *zata*, VocMarina s.v. *zattera*, VocNautico s.v. *zatta*

* * *

Lo stesso che *zattera*, galleggiante costituito da travi giustapposte.

F (c. 85r): Taie de ogni ragion tavole. Taie de misura de pedi 12 de pezo soleno valer duc. j. l'una. Taie usevele in *z a t r a* soleno valer grossi 13 fin 15 l'una, in le quale sole esser taie 3 fin taie 5 de la rese per *z a t r a*, e molte volte no(n) ce n'è alcuna. Sole zetar ceschaduna *z a t a* siando ragionevele tavole 320 fin 330 l'una e scorzi.

Cfr. Corpus Ovi per att. di *zatte* 'zattere' in *Bibbia*, XIV-XV.

Secondo VocMarina s.v., le *zattere* potevano avere la funzione di trasporto dei legnami da costruzione dai boschi ai porti in cui venivano impiegati. VocNautico s.v. sostiene che *zata* possa designare anche un doppio fondo di travi e legni utile affinché le imbarcazioni potessero sostenere molto peso.

ZAVORRA > **savorna** s.f.

zenta s.f.

centa (F cc. 1r, 1v, 14r, 14v, 15r, 26r, 43v), *zenta* (F cc. 1v, 2r, 6v, 14v, 15r, 17v, 26r), *zente* (F cc. 75v, 76r, 78r, 80r, 81r, 82v), *zentta* (L cc. 28v, 42v)

* * *

◦ GlossNautique s.v. *centa* (XV pm. F)

• Boerio s.v. *centa*, DizMarina s.v. *cinta* 'ognuna delle file longitudinali di tavole del fasciame esterno, comprese tra il corso di fasciame più alto (soglia) e il terzo o quarto corso al disotto della linea di galleggiamento', VocMarina s.v. *centa*, VocNautico s.v. *cinta*

* * *

Principale corrente del fasciame esterno.

F (c. 42v): E misura(n)do p(er) me' la chorba de mezo, de su la z e (n) t t a e a l'oro de souvra del magier de bocha, ·de xé pè j^o. e j^o. z^c.

F (c. 1r): E mesurando per mezo la chorba de mezo de l'oro de sul mader de bocha e a l'oro de su de la c e n t a, debe esser pede 1 ½.

F (c. 1v): Et mesurando per mezo la chorba de piè 18 a pope de su la cholumba e l'oro de su de la c e n t a, de' esser pedi 7 meno meza q(ua)rta al quadro.

F (c. 6v): Grosseza de l'impostura de proda per mezo el mader de bocha e tanto q(ue)lla da pope per mezo la z e n t a.

F (c. 75v): Anchora vole legni driti de rovere 130 per far columbe et paraschosole, z e n t e e maderi de bocha, late et chorde, paramezal e verzene, sfoi e chasele d'arborio, chadene de barcharizo e batali.

F (c. 82v): Qui comenza le ragione de le feramenta cioè agudi de ogni ragione come debe esser fata. Chi vol far navilii de qual se vole ragione debe far le soe ferme(n)ta nel modo sotoscripto. Et p(ri)ma li agudi voleno haver la soa longeza s(e)c(on)do la grosseza di maderi o paraschosole o z e n t e do(n)de se debeno fichare.

Secondo Boerio, GlossNautique e LaneGloss, la *cinta* sarebbe il pezzo del fasciame interno, e non esterno, che corre da poppa a prua e su cui sono fissate le estremità dei bagli. Sulla scorta di VocMarina s.v. *centa* e di Penzo (2020: 141) sosteniamo, invece, si tratti del principale corso del fasciame esterno, significato più appropriato per i nostri contesti.

venez.	XV pm. MichRodi (<i>zenta, zentta</i>), XVex. RagAntique (<i>cente, zenta, zente</i>)
genov.	Apro시오 s.v. <i>centa</i> 'fasciame esterno della nave'
Francia med.	1547-1550 STO s.v. <i>enceinte</i> (c. 5v: «Premierament le bois et coust d'icelluy pour les rodes de poupe et pröue, carenne, palemegeaulx, <i>enceinctes...</i> »)
cat.	<i>cingla</i> : «Els medissos i estameneres de les quadernes eren units a la llarga per la cingla o 'cinta', de la qual, a cada costat del buc, n'hi avia una d'exterior – que és la típica - i una altra d'interior, dita actualment 'contrasingla', les quals donaven solidesa al conjunt del buc» (Garcia/Coll 1994: 58)

zentura s.f.

centure (F cc.), *zenture* (F cc. 92v, 94r, 95v, 99v)

* * *

[In generale:] parte del sartiamе.

F (c. 92v): Et menali de popesi e chargiera e maistre de brando e zenture e cavi de masenete e briolini e gomene de mezo peze 24 de passa 60 l'una de lbr. 2 onze 3 el passo.

F (c. 95v): Gomene de mezo e menali de senali e de chinali e zenture peze 4 de passa 60 l'una de lbr. .j. ½ el passo de refudio in q(ua)rto.

F (c. 96v-97r): Menali de senali e de chinali e de gomene de mezo e quadernali e maistre de brando e centure e menadori per popesi peze 10 de passa 60 l'una de lbr. .j. onze 8 el passo in quarto.

VocNautico s.v. sostiene che *cintura* designi una corda inchiodata all'altezza della linea d'acqua dell'imbarcazione utile come appiglio a chi cade in mare.

Dai contesti di F è evidente che le *zenture* siano delle funi, citate sempre tra le sartie dell'albero, di cui ipotizziamo facciano parte.

venez.	XV pm. MichRodi (<i>zenttura</i>), XVex. RagAntique (p. 199: «I ^a una peza per menador per <i>zentura</i> e tirela e chuxadure de manti passa 120, onze 20»)
--------	---

zerbe s.f.pl.

zerbe (L cc. 54r, 54v)

* * *

Imbarcazione leggera.

L (c. 54r): P(er) z er be d'Alesa(n)dria. A drapi 2 e quartto chome tte mostra ava(n)tti p(er) ordine vole po(n)tto .j. p(er) paso da baso a quartto drapo chome le z er be d'Alesandria e de Damiatta.

Secondo Rieth (2001: 94) da ricondurre a *djerme* tipologia d'imbarcazione leggera in uso nei porti dell'Africa settentrionale, come esplicitato anche nel nostro contesto.

zima s.f. ~ DE LI2 s.v. *cima*

cima (F cc. 18v, 48r, 58v), *zima* (L cc. 13r, 48r, 49r)

* * *

• Bardesono s.v. *girone*, Boerio s.v. *cima*, Bustico s.v. *girone*, DizMarina s.v. *cima*, GlossNautique s.v. *cima*, VocMarina s.v. *cima*, VocNautico s.v. *cima*

* * *

Parte superiore estrema dell'albero.

L (c. 13r): Mettamo che l'alboro sia pasa 18, adoncha el die volttar palmi 9, e la zima die volttar p(er) mittade de quello che'l volze da baso.

F (c. 18v): E vole la dita galea del sexto de Romania alboro un longo passa ***, de' volzer el suo rotondo palmi ***, de' volzer a la cima palmi ***, de' haver el cholzexe longo pedi ***, de' esser largo a piè ***.

venez. XV pm. MichRodi (*zima*)

ziron s.m. ~ Da *giro*? Con riferimento al movimento rotatorio tipico della voga?

ziron (F cc. 75r, 77v, 79v, 80v, 81v)

* * *

• Boerio s.v. *ziròn del remo*, GlossNautique s.v. *ziron*, DizMarina s.v. *girone*, VocMarina s.v. *girone*, VocNautico s.v. *girone*

* * *

Manico del remo.

F (c. 75r): Remi 120 per postizi e per pianeri ch(e) voleno esser longi pedi 28 ½ fin 29. E voleno de ziron pedi 9 e lo avanzo pala. Lo resto ch(e) son(n)o remi 60 terzaroli li q(ua)li voleno esser longi pedi 26 ½ e voleno haver de ziron pedi 7 ½ e lo avanzo pala valeno tuti q(ue)sti remi lbr. ***.

F (c. 79v): Remizo p(er) la dita galia. Anchora vole dita galia remi 180 da esser partidi in q(ue)sto modo. Remi 120 per postizi e pianeri ch(e) voleno esser longi pedi 24 fin 24 ½. E voleno de ziron pedi 7 ½. Lo resto de li remi, ch(e) son(n)o remi 60, son(n)o terzaroli ch(e) voleno esser longi pedi 22 ½ e voleno de ziron pedi 6.

venez. XVex. RagAntique (*ziron, zirom*)

çurma s.f. ~ DELI 2 s.v. *ciurma*

çurma (B: c.17r)

* * *

◦ TLIO s.v. *ciurma* [Doc. venez. *Deposizione di Giovanni prete di San Moisè*, 1305 (Stussi 1965)]

• Bardesono s.v. *ciurma*, Boerio s.v. *zurma*, Bustico s.v. *ciurma*, DizMarina s.v. *ciurma*, VocMarina s.v. *ciurma*, VocNautico s.v. *ciurma*

* * *

Equipaggio di una nave.

B (c. 17r): Ite(m) de' aver de glava de meço p(er) poer meter la vianda de la çurma .ij.

genov.	Aprosio II.I s.vv. <i>chiurma</i> (1547), <i>chiusma</i> (1487)
cat.	DCVB s.v. <i>xurma</i> Muntaner <i>Crònica</i> ; 1455-1471 INV3 (c. 7r: «Ítem per lo mig son de tota la <i>xurma</i> ..»)

ZOVO s.m. ~ DEL s.v. *giogo*

zovo (L cc. 28r, 28v, 42v, 43r; F cc. 2r, 2v, 3r, 15r, 15v), *zovi* (L c. 28v; F cc. 28v, 29r, 78r, 80r, 81r), *zovy* (L c. 42v), *zuovo* (F c. 2r)

* * *

- DizMarina s.v. *giogo*, GlossNautique s.v. *zuovo*, VocMarina s.v. *gioghi*, VocNautico s.v. *zovo*

* * *

Trave che attraversa trasversalmente la coperta. Sono abitualmente due, uno a prua e una a poppa.

L (c. 28v): E s'è la schaza a latte 17 con el zovo de proda. E va el sogier de proda de la portta del mara(n)gon a latte 11 con el zovo de proda. E lo sogier de pope va a latte 12 cho(n) el zovo de proda.

F (c. 2v): E mesurando da l'oro de proda del zovo de proda infina al primo schermo postizo de' esser pedi 1 1/2. Mesurando da l'oro de pope del zovo de pope infina al p(ri)mo schermo postizo de' esser pedi 2 1/3.

F (c. 78r): Et vole bordenali 20 de larese de longeza de passa 8 del volzer de pede e palmo per far morsade paramezal e verzene e chorsie, *zovi* e postize.

venez.	XV pm. MichRodi (<i>zuovo</i>), XVex. RagAntique (<i>zogo, zogi, zovo, zovi, zovy</i>)
Francia med.	Fourquin/Rigaud s.v. <i>jou, jual</i> 1332 'pièce de bois de l'avant et de l'arrière sur laqual reposait l'apostis'
cat.	DCVB s.v. <i>jou</i> registrato s.v. con signif. navale ma senza att. antiche

7. Discordanze lessicali mediterranee

L'incrocio dei dati lessicali ricavati dallo spoglio dei documenti mediterranei non ha evidenziato solo corrispondenze. Nel glossario abbiamo dato conto delle discordanze semantiche, ovvero di quei casi in cui il tipo lessicale²⁵³ dell'entrata documenta, nelle aree del Mediterraneo indagate, un significato diverso rispetto a quello veneziano.

In questo capitolo affronteremo, invece, le discordanze lessicali, i casi in cui lo stesso oggetto è indicato, negli altri punti della nostra indagine, con voci non appartenenti al tipo veneziano. La casistica è duplice:

- (i). un gruppo di discordanze lessicali di cui abbiamo completa documentazione, ovvero situazioni in cui il medesimo oggetto viene designato nelle diverse aree con parole assolutamente differenti, tutte attestate nelle fonti da noi considerate;
- (ii). un gruppo di "discordanze presunte", ovvero un insieme di voci presenti nelle fonti spogliate di prima mano – per lo più catalane²⁵⁴ – che non hanno riscontri nella documentazione veneziana. Tale discordanza può essere imputata a lacune nella documentazione.

Osserviamo alcuni dei casi più significativi.²⁵⁵ I dati, per quanto parziali, ci consentono di abbozzare delle considerazioni sul grado di omogeneità del vocabolario navale nell'area mediterranea settentrionale, non ancora indagata da questo punto di vista. Riteniamo inopportuno, in questa sede, trarre delle vere e proprie conclusioni; innanzitutto per la parzialità dei dati considerati, secondariamente perché una loro interpretazione dovrebbe tenere conto della valutazione puntuale di molti altri aspetti oltre a quello linguistico, tra cui, per esempio, le influenze culturali a cui le aree sono state sottoposte e gli eventi storici e tecnici che le hanno caratterizzate.²⁵⁶

7.1 Discordanze lessicali rispetto al tipo veneziano

venez. → **argola** s.f. 'barra del timone'.

Francia med. **argeaulx** pl.: 1547-1550 STO (c. 8: «Deux timons, ung pour naviguer et l'aultre pour respit, avecq' leurs *argeaulx*»).

²⁵³ Specifichiamo che, per ricondurre ad un tipo lessicale le voci appartenenti alle diverse lingue romanze considerate, abbiamo seguito un criterio etimologico. «Come prima caratterizzazione operativa, possiamo assumere che il tipo lessicale sia una forma di ordine superiore alla quale vengono ricondotte *n* forme sulla base di un legame etimologico» (Regis 2019: 1).

²⁵⁴ Come già sottolineato, l'area mediterranea da noi più approfondita, dopo Venezia, è Barcellona, per la quale abbiamo potuto spogliare molto più materiale rispetto a quello studiato per l'area genovese e della Francia mediterranea. Per questo motivo, è al catalano che ci riferiamo, in modo particolare, in questo capitolo, considerando un valore aggiunto alla ricerca il fatto che alle massime distanze dell'area da noi presa in considerazione - il Mediterraneo settentrionale - corrisponda la maggior quantità di materiale esaminato. La valutazione del materiale lessicale attestato nelle zone marginali, infatti, assume ancor più valore se, come ci apprestiamo a fare, ne consideriamo il grado di disomogeneità, che ci attendiamo estremo ai poli opposti.

²⁵⁵ Ai casi qui citati andrà aggiunto quello di → **gàlipo** s.m.

²⁵⁶ Ci auguriamo, perciò, che il nostro lavoro non sia che un punto di partenza per una ricerca più approfondita e che un suo eventuale prosieguo preveda la collaborazione di specialisti da campi diversi.

cat. **aljau** s. m.: cfr. DCVB s.v. prima att. *algal* con documentazione dal 1331 (Eberenz 1975); 1419 INV1 (c. 43r: «Ítem un *aljau*»); **aliaus**: 1455-1471 INV3 (c. 59r: «Ítem dos timons de caixa ab los *aliaus*»); **algaus**: 1452 INV2 (c. 161r: «Ítem .ij. *algaus* dels timons de caixa»).

Le forme romanze per la 'barra del timone' riportate appartengono alla medesima famiglia lessicale, diversa da quella di *argola* (Cortelazzo 1970: 24; DCVB e DECat s.vv. *arjau*²⁵⁷); all'origine di tale famiglia starebbe per J. Coromines il gr. οίαξ: DECat s.v. si sofferma sul passaggio da *al-* ad *ar-*, proponendo trafile non sempre convincenti (gr. οίαξ lat. *AIACE cat. *aljau*, **arjau*?). Dallo stesso etimo greco dipenderebbero anche le forme italiane *giaccio/agghiaccio*: cfr. DEI s.v. *aggiaccio* (con attestazioni soprattutto da volgari meridionali).

venez. → **cholomba** s.f. 'carena, trave di legno che va da poppa a prua e funge da base all'ossatura dello scafo'.

genov. **caremna**: cfr. Cornagliotti 2016 (con attestazioni dal 1403-1405); **carenis**: cfr. Gatti 1975 (dal 1451); **carena**: cfr. Aprosio II.1 s.v. (con attestazioni dal 1512).

Francia med. **carene**: 1547-1550 STO 'quille ou partie immergée d'un navire'.

cat. **carena** s.f.: cfr. DCVB s.v. 'peça o conjunt de peces en línia recta, que van de proa a popa i formen la part inferior d'una barca o nau, a la qual amorren i en la qual se sostenen les costelles' con attestazioni fin da Desclot *Crònica* (c. 1280-1288). Nei testi da noi spogliati in AHCB, Arxiu Notarial IX.10, prima metà del XV sec. («Ítem a .viii. del dit mes de n'Anthoni Figuerola de Sancta Ascla .i. alzina per *carena* per preu de .xii. florins»).

Si tratta di una delle discordanze lessicali mediterranee più significative. Per l'etimologia, DEI s.v. *carena*, rinvia in ultima istanza al lat. CARINA 'chiglia', irradiatosi nelle lingue romanze mediterranee probabilmente tramite il genov., dov'è documentato fin dal 1333. Dello stesso parere Vidos (1939: 16).

Il pezzo costruttivo in esame ha avuto, nel tempo, diverse denominazioni (anche *il primo* come ricorda Penzo 2020: 120), nell'italiano contemporaneo si usa *chiglia*, che è voce attestata dal 1607 in Crescenzo. Trova corrispondenza nel fr. *quille* e nel cast. e nel cat. *quilla*, quest'ultimo di acquisizione più recente: «aportació recent que remunta a principis del segle XIX, tot i no imposar-se definitivament en català, on durant la primera meitat del segle XX a la construcció d'embarcacions menors s'emprava el terme carena» (Pujol 2006: 100[n40]).

venez. → **chorba** s.m. 'costa, ordinata, pezzo costruttivo dalla forma ricurva che si salda alla chiglia formando l'ossatura dello scafo'.

genov. **costera**: cfr. Aprosio II.1 s.v. 'costola dell'ossatura della nave' dal 1476.

²⁵⁷ «El venecià arguola, rigola, ribolla, que hom s'havia entestat a relligar amb les nostres formes italo-catalanes, i que ha fet córrer tanta tinta, és en canvi un mot independent sense report etimològic amb el nostre».

Francia med. **coste, costa**: cfr. Fourquin/Rigaud s.v. 'couple, membrure' dal 1452.

cat. **quaderna** s. f. (< lat. QUATERNA 'la quarta parte': DECat s.v.): cfr. DCVB s.v. (che non registra attestazioni antiche).²⁵⁸

venez. →**fersa** s.f. 'striscia di tela che, cucita insieme alle altre, compone la vela'.

cat. **vés** s. m. (< lat. VĒRSUS): cfr. DCVB s.v. con attestazioni dal 1354; 1419 INV1 (c. 1v: «Velles. Primo artimó de .xxxx. vesos [...]. Ítem vela lop de .xxxv. vesos...»).

Poiché l'origine della forma italiana *fersa* è ancora dibattuta, ci chiediamo se le forme catalane possano finalmente fornire un'indicazione pacificatrice. La nostra proposta è di ipotizzare per la forma venez., e poi italiana, la stessa origine etimologica delle voci cat., ovvero il lat. VĒRSUS (foneticamente andrebbe spiegata la desonorizzazione *v > f*).

venez. **mare** s.f.pl.: 'bracci dell'ancora'.

genov. **patta**: Apro시오 II.2 s.v. 'marra dell'ancora'.

venez. **miniseli** s.m.pl.: 'sfere di legno che compongono il collare di trozza'.

genov. **paternostri**: Apro시오 II.1 s.v. 'palle di legno infilate nelle trozze per facilitare la manovra dei pennoni'.

Francia med. **paternostre**: Fourquin/Rigaud s.v. 'pommés de raccage' con attestazioni dal 1512.

cat. **vertell** s. m.: DCVB s.v. 'cadascuna de les boles de fusta dura, foradades, que, enfilades en una corda o bastard, formen el contradogal en els aparells llatins o el racament de les vergues' attestato dal 1331; 1419 INV1 (*verteys*).

L'oggetto indagato può assumere, nel Mediterraneo settentrionale, diverse nomenclature. Il tipo lessicale "minisello" è diffuso esclusivamente a Venezia. Nelle zone di Genova e della Francia Med. le sfere di trozza, per la somiglianza con i grani del rosario, prendono il nome di *paternostri/-e*, e denominazioni dello stesso tipo ricorrono nella lessicografia italiana (cfr. VocMarina s.v.).

²⁵⁸ Per il cat., cfr. Pujol (2006: 92) che espone il processo costruttivo: «En el principi constructiu d'esquelet, actualment el més generalitzat arreu, i el propi i únic de les drassanes mediterrànies, un cop col·locades les diferents peces de l'eix longitudinal (carena i rodes) es col·loquen les quadernes. No totes de cop, sinó en un ordre: per norma la quaderna mestra, la més gran i ampla de totes, se sol situar cap al centre del buc; pot ser que la quaderna mestra no sigui única, sinó doble. A partir de la quaderna mestra es pot col·locar la quaderna d'estella, també doble, una en un extrem de la carena i l'altra a l'altre extrem. Entre la quaderna mestra i les quadernes d'estella s'aniran col·locant la resta de quadernes de formes. I finalment les quadernes que es troben als extrems [...]».

Ancora diverso è il tipo cat. *vertell* (< lat. VERTICŪLUM, 'articolazione'), che è attestato fin dal XII secolo e analogo all'italiano *verticchio* (cfr. GlossNautique s.v. *vertel*).

venez. → **remizo** s.m. 'insieme dei remi di una imbarcazione'.

genov. **palamenta/palamento**: cfr. Apro시오 II.2 s.v. 'l'insieme dei remi di una galera' con prima attestazione in Pandiani (1935).

Francia med. **palamenta, palamente, palemente**: cfr. Fourquin/Rigaud s.v. 'ensemble des rames d'un navire' dal 1469.

cat.: **palament** s. m.: cfr. DCVB s.v. dal 1405; 1438-1457 INV2 (c. 102 r: *palament*).

venez. → **stortami** s.m.pl. 'legni di costruzione dalla forma naturalmente curva, fatti crescere con le specifiche forme richieste dalla cantieristica'.

Francia med.: **corbam, corbamen** (lat.): cfr. Fourquin/Rigaud s.v. 'bois courbe entrant dans la construction d'un navire' con attestazioni dal 1336.

cat. **corbam** s. m.: in AHCB, Arxiu Notarial IX.10, non datato («tot la fusta o lenyam de de cor necessari ala dita calavera ço es *corbam*...») e in Madurell (1968: 191) del 1450 («tot lo lenyam de cor, tanto *corbam* quant membres...»). DCVB s.v. *corbam* 'conjunt de peces mestres i bàsiques d'una construcció' non registra attestazioni antiche.

venez.: → **schaza** s.f. 'apertura quadrata sul paramezzale in cui si incastra il piede dell'albero'.

cat. **paramola** s. f.: cfr. DCVB s.v. 'peça de fusta fixada horitzontalment damunt les quadernes a popa i a proa del llaüt, amb un forat a cadascuna per ficar-hi el pal corresponent de mitjana o de triquet'; 1462 AHCB, Arxiu Notarial IX.10 («Ítem ven lo dit Loys Pon al desusdit mossèn Miquel de Gualbes tants trencanils com aurà'n mester, e cordes, rodons e sobre rodons, paramigals, *paramola*, taulels...»). Pujol (2006: 100[n51]): «El terme cat. *paramola* és d'origen incert, potser té alguna relació amb l'occità llenguadocià *meoula*, probablement del llat. *moles* 'mola (de molí), massa', i del llat. *par* 'igual, semblant', que donaria en cat. *para+mola*; es podria donar un altre supòsit: seria el significat de 'pes' o 'càrrega' del llat. *moles* junt amb el llat. *pera* 'molt', er tant *pera+moles* 'molta càrrega, molt de pes', que té més relació amb el que ha de suportar la *paramola*, el pes de l'arbre. El cast. *carlinga* prové del fr. *carlingue* [...]».

venez.: → **stelo** s.f. 'parte inferiore dell'antenna (oggi *carro*)'.

cat. **car** s. m.: cfr. DCVB s.v. 'la perxa inferior i més gruixada de les dues que formen l'antena de la vela llatina' dal 1467; 1419 INV1 (c. 1r: «Ítem, fo stimat l'arbre ab son calsès e *car* e pena...»). Pujol (2006: 102[n101]): «Del gr. biz. *καροιον*, que apareix al segle X i sembla ser una alteració del grec clàssic *κεραια* 'banya', usat en el sentit d'antena».

venez.: → **ventame** s.m. 'parte superiore dell'antenna (oggi *penna*)'.

cat. **pena** s. f.: cfr. DCVB s.v. 'perxa llarga que forma la part superior de l'antena de la vela llatina' senza attestazioni antiche.²⁵⁹

venez.: → **taia** s.f. 'bozzello, dispositivo composto da una cassa in legno forata attraverso cui passavano le funi'.

genov. **coseta** s.f.: 'bozzello, cassa della carrucola', cfr. Aprosio II.1 s.v., dal 1476 («Item cosete con le sue tallie atachade per el fornimento de iiii. gallee»).

cat. **bozell** (bossell) s.m.: 'corriola composta d'una caixa ovalada de fusta, les cares laterals de la qual (les *galteres*) deixen un freu (la *groera*) per on passa la corda que volta la politja, que gira damunt un eix de metall o de fusta. Si té més d'una groera es diu especialment *quadernal*' (DCVB s.v.)

La prima att. risale al 1438 INV2 (c. 3v: «Ítem, .iiii. talles de hun ull matallades per *bossell*»).

7.2 Presunte discordanze lessicali rispetto al tipo veneziano

genov. **anche** s.f.pl. 'anchini, manovre di bordo': cfr. Aprosio II.1 s.v. *anche* (che documenta la forma dal 1476). Negli inventari genovesi da noi spogliati *anchi* (c. 17v: *anchi e paranchi*) è attestato nel Reg. 690, che retrodata la forma al 1351.

cat. **ànquils** s.m.pl. 'part inferior de la trossa, aparell que abraonava l'antena a l'arbre' (Garcia/Coll 1994: 112): cfr. DCVB s.v. registra il sost. dal 1354. Nei testi catalani da noi spogliati, *ànquils* è documentato in 1419 INV (c. 82v: «Ítem, cobram dos *ànquils* ab talles...»).

La forma italiana corrispettiva – mai però attestata nei nostri testi veneziani – è *anchino* 'cavo infilato in sfere di legno che serve per fare legature o anelli di poco attrito' (da GDLI s.v.). Jal, che in GlossNautique nota questa lacuna, propone l'identificazione con → **amo** s.m.

²⁵⁹ Cfr. Pujol (2006: 96): «Una antena sol estar feta de dues peces; en la vela llatina s'anomena *car* l'extrem inferior, que sol depassar 1/3 cap a proa, mentre la *pena* és la peça en què el seu extrem mira cap al cel i sol depassar 2/3 cap a popa».

cat. **aspa** s.f., 'conjunt de dos bastons posats en forma de creu, que travessen un arbre de premsa, d'argue, etc., i serveixen d'agafall per fer funcionar l'aparell': cfr. DCVB s.v., dal 1331. «[L'argue] era mogut per quatre homes – o més – per mitjà de les aspes, que en travessaven el piló i, aplicant-hi força muscular, impulsaven el seu moviment de rotació» (Garcia/Coll 1994: 74).

Nei testi catalani da noi spogliati documentato in 1455-1471 INV3 (c. 53r: «Ítem, hun arga de cossia ab ses *aspes*»; c. 139v: «Ítem manca una *aspa* de arga»).

Per l'etimologia cfr. DECat s.v. *aspi*, di probabile origine gotica.

La conformazione dell'argano era la medesima anche nelle imbarcazioni venez. Nei nostri testi, tuttavia, non è mai ricordato il nome delle barre che servivano a metterlo in movimento: «Il movimento di rotazione viene dato all'argano [...] dalla forza di uomini che spingono delle aste di legno infisse radialmente in opposti fori praticati superiormente alla campana. A bordo gli argani sono usati per salpare le ancore, tirare cavi per l'ormeggio e il tonneggio» (DizMarina s.v. *argano*). *Aspe* è il nome che le barre dell'argano hanno tutt'oggi (Penzo 2020: 156), ma non abbiamo trovato per il sost. alcuna attestazione antica.

cat. **barbeta** s.f. 'cordatge o cap de corda lligat a un objecte per a rossegar-lo' (DCVB s.v.): la prima att. del sost. risale al 1462 INV3 (c. 71r: «Ítem *barbetes*...»), di poco anteriore a quella registrata da VFaraudo s.v. risalente al 1465.

La voce è documentata anche in Archivio di Stato di Genova, Reg. 690, il più antico (1351) degli inventari genovesi da noi spogliati, e in Aprosio II.1 s.v. *barbeta* 'canapo, cavo' dal 1561.

cat. **bergantí** s.m.: 'barca lleugera, generalment de dos arbres, amb vergues i veles quadres' dal 1435 (DCVB s.v.). Nei documenti da noi spogliati in INV2 (c. 118r: «Primo lo buch del dit *berguantí* de .x. banchs»; c. 209r: «Inventarium factum de quodam *bergantino* [...] Ítem, .i. arbre del dit *berguantí*»).

V. non documentata nei nostri testi venez. ma attestata in Dotto (2008). Cfr. TLIO s.v. *brigantino*. A genov. dal 1506 (cfr. Aprosio II.1 s.v. *bregantino*).

cat. **borda** s.f.: 'gran vela llatina usada en la galera després del bastard' (VFaraudo s.v.). L'attestazione più antica risale a 1419 INV1 (c. 1v: «Ítem vela *borda* folrada ab benda ternal...»).

Il sost. non ha riscontri nel corpus venez, ma è documentato in genov. Cfr. Cornagliotti (2016 :344) che registra, in un inventario del 1476, 'la vela latina più grande delle galee'; come afferma la studiosa stesso, però, sull'attestazione permane «l'incertezza perché il ms., come a testo, reca *borce*, emendato dagli editori precedenti». La medesima registrazione ricorre anche in Aprosio II.1 s.v.

Per GDLI s.v., *borda* 'la seconda vela latina delle latine, dopo la bastarda' è attestato dalla metà del '500.

cat. **buc** s.m.: 'la part més voluminosa d'una cosa. Especialment: el cos principal d'una nau o barca, sense els arbres ni les eixàrcies' (DCVB s.v.), con attestazioni dal 1341. Per l'etimo cfr. DECat s.v. *buc*, dal nordico *buk* 'panxa' o 'tronc'.

Il *buc* non ha un vero corrispettivo nel corpus veneziano dove per indicare il medesimo referente viene utilizzato il nome della tipologia di imbarcazione stessa, in una sorta di metonimia semantica. Il termine *scafo*, secondo il DELI2 di origine greca (cfr. anche DEI s.v., dal gr. *skáphos*), è attestato in antico solo al femminile, *scafa*, e con il significato di 'imbarcazione' o 'scialuppa'. Al XVII secolo (1607 Crescenzi) risalgono, ad oggi, le prime attestazioni di scafo 'insieme di tutte le strutture che costituiscono il corpo di una imbarcazione'.

cat. **canal** s.m.: 'peça que va des del paramitjal al banc de l'arbre de barca, i serveix per estalonar-hi l'arbre' (DCVB s.v.). La prima att. risale al 1452 INV2. (c. 128r: «Ítem, hun canal d'arbre de galea...»). DECat s.v. non registra l'accezione navale.

cat. **casanell** s.m.: «Pern metàl·lic curt que, fermat a un altre cap, subjectava la paloma transversalment» (Garcia/Coll 1994: 98). Attestato dal 1419 in INV1 (c. 10v: «Ítem, .xii. *cosenells* q(ue) costa(n)...»).
È malagevole stabilire se ci possa essere una parentela con il sinonimo venez. → **castagnola** s.f.

cat. **castell** s.m.: 'construcció que s'eleva damunt la coberta alta d'un vaixell, a la part de proa, i a vegades també a la de popa' (DCVB s.v.). Con attestazioni antiche dal 1331.

La forma venez. corrispondente è → **chasaro** s.m. ed è l'unica ad aver risentito dell'influenza dell'ar., laddove nel resto del Mediterraneo si registrano in maniera esclusiva forme dal lat. *castrum*.

cat. **collador** s.m.: «grupials de coll o de collar» (Garcia/Coll 1994: 107). La prima attestazione risale al 1419 INV1 (c. 38r: «Ítem, .xii. *coladós* d(e) l'artimó...»); ma anche INV2 c. 132r: «Ítem, .x. costers ab sos *colladors* de l'arbre major...»).

cat. **collar** s.m.: 'anella de forma circular o semicircular que serveix per a estrènyer fort un objecte o per a subjectar-ne dos entre si' (DCVB s.v.). Cfr. anche Garcia/Coll (1994: 107), i quali

sostengono sia sinonimo di *collador*. Con attestazioni dal 1419 INV1 (c. 63: «Ítem, cobram .iii. vetes d(e) *collar* d(e) l'arbre d(e) la migana...»).

cat. **corbató** s.m.: 'peça de fusta corbada que serveix per a subjectar o reforçar la unió de dues peces que formen angle' (DCVB s.v.). Attestato dal 1452 (INV2: «Ítem, .x. *corbatons* de roure p(er) la cussia...»).

cat. **corder, -era** s.m./f.: 'home o dona que fa corda' (DCVB s.v.). Con attestazioni dal 1399.

Inaspettatamente la voce non è attestata nei nostri testi venez. La lacuna sorprende sia perché i manoscritti analizzati citano esplicitamente, in diversi punti, le professioni legate alla costruzione navale (*marangon, chalafai, segadori...*), sia perché in essi viene nominata direttamente la *Tana*. *Corderie de la Tana* o *Casa del Canevo* è il nome con cui venne chiamato nel 1303 l'edificio, adiacente all'Arsenale, «che era al tempo stesso un deposito di canapa e una fabbrica i cordami» (Lane 1978: 19).

cat. **cornalet** s.m.: 'cornal, polipast que va enganxat al calcés de l'arbre mestre d'una galera, galiota, etc. i serveix per alçar pesos considerables, suportar la tenda, hissar l'antena' (DCVB s.v.). Prima att. datata al 1419 INV1 (c. 2v: «Ítem, una veta de *cornalet...*»), che retrodata di qualche anno la registrazione in DCVB del 1465.

cat. **corona** s.f.: «[corda que] abraçava l'arbre pel cap d'amunt, per sota del calcès» (Garcia/Coll 1994: 107). DCVB s.v. registrano il sost. dal 1331. Cfr. INV3 c. 21r: «Ítem, *coronas* de p(ro)da p(er) arborar lo dit arbe...». Probabilmente la voce arrivò ad indicare, per analogia, tutte le funi atte a cingere un corredo, cfr. per es. INV2 c. 138r: «Íte(m) .vii. costers .i. cap pla .iii. *corones* de bossell...»

cat. **quarters de la cossia** (grafie ant. *corters/cortés*) s.m.: «eren entaulats quadrats, que es podien treure, a sota dels quals hom hi guardava veles, remes i eixàrcies del vaixell» (Garcia/Coll 1994: 62). Prima att. datata al 1419 INV1 (c. 1r: «Primo fo stimat lo buch de la gallera ab rembades entaulat, ab cambres a le reyal, ab *cortés de quosies* ab son tendal...»).

cat. **dolça** s.f.: 'tauló de polzada i mitja, cada un dels taulons que es tallen d'un llenyam' (DCVB s.v.), con att. dal 1432. Nei nostri inventari in 1452 INV2 (c. 124r: «Ítem, una *dolça* d'aalber per fer thimó de roda...»).

Francia med. **escandalh** s.m.: 'sonda', cfr. Fourquin/Rigaud s.v. con attestazioni dal 1409.

cat. **escandall** s.m.: 'peça cònica de plom que, fermada a l'extrem d'una corda o cadena, la fa anar a fons i serveix per a midar la fondària d'un paratge de la mar, d'un riu, etc.' (DCVB s.v.; anche Garcia/Coll 1994: 194). Attestato dal 1331.

La voce corrispondente italiana è *scandaglio*, non attestata nel nostro corpus venez. ma documentata in it. antico. Cfr. TLIO s.v. *scandaglio* 'strumento nautico per saggiare la profondità delle acque (composto da una corda alla quale è assicurato un peso', prima attestazioni in Fr. da Barberino, *Doc. Am.*, 1314.

cat. **espigó** s.m.: 'puny de les veles llatines que va a la part alta del pal' (DCVB s.v.). Prima att. in 1441 INV2 (c. 33v: «Ítem .i. *spigó* de les entenes de l'abre major per lo lop...»), che retrodata di qualche decennio quella del 1467 registrata da Alcover/Moll.

cat. **estrop** s.m.: 'tros de corda entollat pels seus dos caps, a manera d'anella, que serveix per a enganxar un aparell, una àncora o un altre objecte qualsevol' (DCVB s.v. dal 1467). Documentato per la prima volta in 1419 INV1 (c. 44r: «Ítem, dos *strops* e un baró...»).

Francia med. **falca** s.f.: 'bordage supérieur d'un bateau, en général au dessus du pont', cfr. Fourquin/Rigaud, con attestazioni dal 1318.

cat. **falca** s.f.: non del tutto chiara l'accezione; l'att. unica non aiuta nell'individuazione del significato. DCVB s.v. registrano diverse sfumature semantiche legate al campo navale, che in comune hanno il riferimento ad una tavola di legno posta a poppa. La prima attestazione del sost. risale a 1462 INV3 (c. 45v: «Ítem lo castell de popa ab ses *falques*...»).

cat. **flàmula** s.f.: «peça de teixit llarga i estreta, acabada en dos becs, que penjava del calcès de l'arbre major o bé de l'extrem de pena de l'antena» (Garcia/Coll 1994: 190). La prima att. risale a 1462 INV3, di poco antecedente a quella del 1467 registrata da DCVB s.v.

cat. **flonch** s.m.: «els constituia nomès la part extrema de l'aparell, de la qual penjava l'antena, contràriament als amants que eren els caps llargs i gruixuts. En els inventaris del segle XV sembla que es perd el mot floncs i resta només el d'amants» (Garcia/Coll 1994: 190). Cfr. anche

VFaraudo s.v. *flon* 'drissa de l'antena', con attestazioni dal 1354. Documentato nei nostri inventari in 1419 INV1 (c. 43v: «Ítem una mola per *flonch* de migana...»).

cat. **frenell** s.m.: 'cap de corda amb què es lligaven els remes dins una nau o bé unes naus amb altres' (DCVB s.v.), documentato in Muntaner, *Crònica* (1325-1328). Cfr. 1419 INV1 (c. 86v: «Ítem liuram mig quintar de sagoles per frenels foren stimades .xxxvi. ss.»).

Non chiara la differenza rispetto *estrop*: «La subjecció del rem a la postissa la feia l'*escàlem* (escrit sovint *scalm*) que era un tellol de fusta, al qual anava subjecte el rem per mitjà d'un cap de cànem denominat *estrob* (*strop*)» (Garcia/Coll 1994: 66). Secondo VocMarina s.v. *remo* il nome del cavo che fissa il remo è lo *stropo*. La grafia regularitzada correcta és *estrop* DCVB s. v.

cat. **gaó** s.m.: 'part exterior del buc de la barca, que va des de les escues fins a popa o a proa' (DCVB s.v.), attestato dal 1458. Il sost. è documentato anche in AHCB, Arxiu Notarial IX.10 («rouvre per *gahó de popa*»), ma purtroppo in un testo la cui *datatio* non è leggibile a causa di una macchia di umidità sul supporto. Si tratta comunque di un documento della metà del XV secolo. Cfr. DECat s.v. dal lat. **cavōne*, 'cavo' attraverso il genov. *gaōn* 'stanza posta a poppa'.

Nei testi veneziani del corpus è attestato l'agg. → **ingahonada**, ma non il sost. corrispondente. Cfr. VocMarina s.v. *gavone* 'stanza posto sotto la poppa' e GDLI s.v. che registra le prime attestazione al XVII secolo.

cat. **gata** s.f.: di significato incerto. La voce è attestata per la prima volta in 1438 INV2 (c. 1v: «Ítem .i. *gata* enfalquada ab son arganell...»; c. 33v: «Ítem una *gata* de l'arbre major ab son arganell...») in sezioni degli inventari in cui si descrivono alberi e antenne. Precisa M. Pujol: «La *gata* és la gàbia de les galeres. És una mena de cistell col·locada a popa de l'arbre perquè a proa no hi pot anar ja que seria un obstacle quan l'antena s'ha de canviar de costat –fet que no passa amb l'antena de la vela quadra».²⁶⁰

cat. **gondo** s.m.: la prima attestazione risale al 1453 INV2 (c. 144v: «Ítem hun *gondo* e huna mapa de ferro...»; c. 153r: «Ítem un agullot e .ii. *gondos* de timó...»). Cfr. Pujol (2006: 101[n76]): «Del gr. i llat. *condylum* 'articulació' o 'anella'».

cat. **govern** s.m.: 'timó, aparell per a dirigir una embarcació' (DCVB s.v.), documentato dal 1249. Voce tipica del vocabolario atlantico. Negli inventari dell'ACA da noi spogliati, il sost. è documentato insieme al corrispettivo mediterraneo *timó* (1419 INV1 c. 1r: «ab dos timo(n)s

²⁶⁰ Da conversazione personale.

latins e dos bayonesos»; 1455-1471 INV3 c. 128r: «e dos timons latins ab sos aljaus e dos *governs* fotnits...»).

Francia med. **liban** s.m.: ‘cordage d’herbe’, cfr. Fourquin/Rigaud s.v., con attestazioni dal 1318.

cat. **llibant** s.m.: ‘corda gruixuda, com la que s'empra en la corriola d'un pou, per a pujar materials a les bastides de construcció, per a estirar una embarcació cap a terra’ (DCVB s.v.), dal 1359. Negli inventari da noi spogliati documentato anche nelle varianti formali levans, libans. Secondo Vidos (1939: 462) voce diffusa anche in franc., probabilmente su irradiazione genov., che a sua volta la prende dall’arabo.

cat. **mapa** s.f.: ‘canya de l’ànchora’ (DCVB s.v.). Di avviso diverso Garcia/Coll (1994: 70-71): «el timó axial, en canvi, anava armat al codast o roda de popa subjecte en unes frontisses, anomenades *mapes*, per mitjà d’una barra llarga de ferro dita *agulla*». In base all’interpretazione dei contesti, *mapa* sembra riferirsi negli inventari da noi spogliati all’ancora e non al timone. Cfr. 1440 INV2 (c. 144v: « Ítem, hun gondo e hu(n)a *mapa* de ferro...»). Forse è il caso di due pezzi omonimi.

cat. **maxallar** s.m.: ‘cert aparell de politges’ (VFaraudo s.v.). La prima attestazione risale a 1446 INV2 (c. 108v: «Ítem a .xxiiii. de març .ii. *maxellars* vells de galea...»).

cat. **osta** s.f.: ‘cada un dels caps que s’encapellen al pico d’una vela de pailebot o a l’antena d’una vela llatina per subjectar les dites perxes en les brandades’ (DCVB s.v.), con attestazioni da Muntaner *Crònica* (1325-1328). «Per l’extrem de pena de l’antena el seu aparell característic era l’osta, la qual anava ferma al buc per la seva part inferior i subjectava l’antena per la part superior i evitava que brandés (a vegades coneguda amb el nom d’estrellera)» (Garcia/Coll 1994: 115-116).

La voce fa parte anche del vocabolario navale genov. (cfr. Cornagliotti 2006: 349, *hosta* ‘fune che serve per girare l’antenna verso poppa’) e venez. (Penzo 2020: 117: «manovra accessoria [...] che andava dall’estremità poppiera dell’antenna alla coperta per trattenere la vela affinché non scadesse sottovento»). Se per il genov. possediamo delle attestazioni antiche, altrettanto non possiamo dire per il venez.

cat. **prodó** s.m.: ‘grossa talla guarnida de cordes que en els vaixells llatins serveix d’obenc suplementari (i també per a hissar els fardells que s’embarquen)’ (DCVB s.v.). Prima att. in 1448 INV2 (c. 120r: «Ítem, .i. *prodó* de exàrcia de canyem...»)

cat. **proer** s.m.: ‘mariner que té el seu lloc a la part de proa de l'embarcació’ (DCVB s.v.).

In it. antico abbiamo attestazioni di *prodiere* ‘membro dell’equipaggio che si occupa del remo e delle manovre di prua’, ma solo in testi toscani (cfr. Corpus OVI).

cat. **proís** s.m.: «eren anomenats *proïssos* (al singular *proís*) els caps per mitjà dels quals el vaixell era amarrat a terra, quan atracava, bé en un port o bé en un altre lloc» (Garcia/Coll 1994: 119). Tra le voci del vocabolario nautico catalano più antiche, attestata già nel Consolat.

cat. **rambada** s.f.: ‘plataforma elevada damunt la proa d’una galera i des de la qual es dominaven les galeres enemigues’ (DCVB s.v.). Prima att. in 1419 INV1 (c. 1r: Primo fo stimat lo buch de lla gallera ab *rembades*...).

cat. **sàgola** s.f.: ‘cordeta curta, i especialment la que serveix per a hissar una bandera, passant per una politgeta que porta la galeta o la punta del pal o antena’ (DCVB s.v.). Attestata a partire da Consolat. Negli inventari da noi spogliati in 1419 INV1 (c. 3r: Ítem, .i. quintar de *sagolles* p(er) franells...).

In it. antico, *sagola* ricorre in documenti pratesi del 1275 e del 1333 (cfr. Corpus OVI).

cat. **sentina** s.f.: «en la part interior del buc anava la *bancassa del dragant*, la qual separava horitzontalment la part inferior interna del buc, o *sentina*, de la bodega pròpiament dita» (Garcia/Coll 1994: 60). Cfr. DCVB s.v. per le att. antiche della v. Pujol (2006: 95): «Una embarcació sempre fa aigua, pot entrar per qualsevol lloc: per la coberta, a través del folre — pels nusos de la fusta, parts fetes malbé pel corc marí, esquerdes—, pels forats de claus, cavilles i perns, etc., acumulant-se a la part més baixa del buc, a la *sentina*».

Secondo Penzo (2020: 126), *sentina* ‘vuoto lasciato fra le piane’ è voce del vocabolario navale contemporaneo; tuttavia, ad oggi, non ne possediamo attestazioni in venez. medievale.

In it. antico la *sentina* è attestata con il significato di ‘acqua putrida’, cfr. Corpus OVI.

Francia med. **tabernacle** s.m.: ‘habitable’, cfr. Fourquin/Rigaud s.v. dal 1380.

cat. **tabernacle** s.m.: ‘zona de popa que contenia els instruments nàutics necessaris per a la direcció de la navegació’ (Garcia/Coll 1994: 194). La prima attestazione risale a 1452 INV2 (c.

127r: «Ítem, unes tesores de popa e hun puntal e dos corbatons e tot lo forniment del *tabernacle...*»).

cat. **tallamar** s.m.: 'gallardet hissat a proa d'una embarcació' (DCVB s.v.). Documentato a partire dal 1462 INV3 (c. 63r: «Ítem un *tallamar*»).

Francia med. **treu** s.m.: cfr. Fourquin/Rigaud s.v. dal 1380.

cat. **treu** s.m.: «La més característica de veles cairades ['quadrate'] era el treu, nom que era emprat també per designar la vela principal dels vaixells d'aparell rodó i que, per tant, en la galera sembla una trasposició d'aquest aparell. El treu en el segle XV esdevingué una vela ordinària de la galera» (Garcia/Coll 1994: 93). Per DCVB s.v. documentato dal 1331.

Francia med. **trinquet** s.m.: 'mât et/ou voile de misaine', cfr. Fourquin/Rigaud s.v. con attestazioni dal 1446.

cat. **triquet** s.m.: forma antica del moderno *trinquet* ovvero 'el pal més pròxim a la proa, en un vaixell de més d'un pal; la vela que s'enverga en el dit pal' (DCVB s.v.). Prima att. in 1441 INV2 (c. 39r: «Ítem, un *triquet* de .x. vessors...»; c. 55r: «Ítem .i. *triquet* latí de .xiii. vessos... Ítem .i. *triquet* cayre...»).

cat. **esquif** s.m.: 'barca lleugera, que es sol dur dins un vaixell o barca més gran per anar a terra, per a explorar la mar' (DCVB s.v. *esquif*). La prima att. della voce risale al 1419 INV1 (c. 8r: Ítem, .i. *asquif* ab dos pereylls de rems...).

La voce fa parte anche del vocabolario nautico genov., ed è documentata fin dal 1449 (Cornagliotti 2016: 336) *schifo* 'imbarcazione, scialuppa'.

8. Bibliografia²⁶¹

Dizionari e repertori in forma abbreviata

- Apro시오 = Sergio A., *Vocabolario ligure storico-bibliografico. Secc. X-XX*, Savona, Società Savonese di Storia Patria, Sabatelli Editore, 2001-2003, 4 voll.
- Bardesono = Carlo B., *Vocabolario marinaresco*, Roma, Lega Navale Italiana, 1932
- Boerio = Giuseppe B., *Dizionario del dialetto veneziano*, Venezia, Andrea Santini, 1829
- Bustico = Guido B., *Dizionario del mare*, Torino, Chiantore, 1931
- CalmoLettereGloss = *Glossario*, in: Andrea Calmo, *Le lettere*, a cura di Vittorio Rossi, Torino, Loescher, 1888
- CamerlenghiGloss = *Glossario selettivo*, in: Lorenzo Tomasin, *Il Capitolare dei Camerlenghi di Comun (Venezia, circa il 1330)*, in «L'Italia dialettale» LX (1997), pp. 65-103
- CapitolariMonticolo = *I capitolari delle arti veneziane*, a c. di Giovanni Monticolo, 3 voll., Roma, Istituto storico italiano, 1896-1914
- CapulliGloss = *Glossario dei principali termini nautici*, in: Massimo Capulli, *Le navi della Serenissima. La "galea" di Lazise*, Venezia, Marsilio Editore, 2003
- CICA = *Corpus Informatizat del Català Antic*, in rete: <<http://cica.cat/>>
- Crescenzo 1607 = Bartolomeo Crescenzo, *Nautica mediterranea*, Roma, Bartolomeo Bonfadino, 1607
- CORDE = *Real Academia Española, Corpus Diacrónico del Español*, in rete: <<http://corpus.rae.es/cordenet.html>>
- Corpus OVI = *Corpus OVI dell'italiano antico*, in rete: <<http://gattoweb.ovi.cnr.it>>
- DEI = Carlo Battisti/Giovanni Alessio, *Dizionario Etimologico Italiano*, 5 voll., Firenze, Barbera, 1950-57
- DCVB = Antoni Maria Alcover/Francesc de Borja Moll, *Diccionari català-valencià-balear*, 1926-1962, in rete: <<http://dcvb.iec.cat/>>
- DELCat = Joan Coromines, *Diccionari Etimològic i Complementari de la Llengua Catalana*, 10 voll., Barcelona, Curial EdicionsCatalanes/Caixa de Pensions «La Caixa», 1980-2001
- DELI2 = Manlio Cortelazzo/Paolo Zolli, *Dizionario etimologico della lingua italiana*, seconda ed. a cura di M. Cortelazzo e M. A. Cortelazzo, Bologna, Zanichelli, 1999
- DI = Wolfgang Schweickard, *Deonomasticon Italicum. Dizionario storico dei derivati da nomi geografici e da nomi di persona*, Tübingen, Niemeyer, 2002ss
- DizMarina = Enrico Falqui/Angelico Prati, *Dizionario di marina medievale e moderna*, Roma, Reale Accademia d'Italia, 1937
- Du Cange = Charles du Fresne *et al.*, *Glossarium mediæ et infimæ latinitatis*, 10 voll., Niort, L. Favre, 1883-87, in rete: <<http://ducange.enc.sorbonne.fr/>>
- EVLI = Alberto Nocerini, con la collaborazione di Alessandro Parenti, *L'Etimologico. Vocabolario della lingua italiana*, Firenze, Le Monnier, 2010
- FEW = Wartburg, Walther von *et al.*, *Französisches Etymologisches Wörterbuch. Eine darstellung des galloromanischen sprachschatzes*, 25 voll., Bonn *et al.*, Klopp *et al.*, 1922-2002

²⁶¹ Usiamo due modalità di citazione: (i) Borsato 2021; (ii) BorsatoTrattGloss. Ci avvaliamo di (i) per riferirci all'intero contributo/studio; di (ii) per riferirci, in particolare, a sua parte (che spesso, per la natura della nostra ricerca, è il glossario).

- Fourquin/Rigaud = Noël F./Philippe R. (Ed.), *De la nave au pointu. Glossaire nautique de la langue d'oc (Provence, Languedoc). Des origines à nos jours*, St. Tropez-Toulon: Objectif Met et Capian Meéditerranée, 1993
- GDLI = Salvatore Battaglia, *Grande dizionario della lingua italiana*, 21 voll. A-Z e Supplementi 2004 e 2009, Torino, UTET, 1961-2009
- GlossNautique = Augustin Jal, *Glossaire nautique. Répertoire polyglotte de termes de marine anciens et modernes*, Parigi, Firmin Didot, 1848
- LEI = Pfister, Max/Schweickard, Wolfgang (edd.), *LEI. Lessico Etimologico Italiano*, Wiesbaden, Reichert, 1979ss
- NavigatioGloss = *Glossario*, in: *La navigatio Sancti Brendani in antico veneziano*, a c. di Francesco Novati [1892], Bologna, Forni, 1973
- VocMarMilit = Alberto Guglielmotti, *Vocabolario Marino e Militare*, Roma, 1889 (ristampa anastatica Milano, Mursia, 1987)
- OED = Simpson, John A./Weiner, Edmund S. C. (edd.), *The Oxford English Dictionary*, Oxford, Oxford University Press, 21989, in rete: <<http://dictionary.oed.com>>
- PanteraGloss = Pantero Pantera, *L'armata navale del capitano Pantero Pantera*, Roma, Egidio Spada, 1614
- PenzoGloss = *Glossario*, in: Gilberto Penzo, *Il Bragosso*, Il Leggio Libreria Editrice, Sottomarina, 1992
- Prati 1968 = Angelico P., *Etimologie venete*, a c. di Gianfranco Folena e Giambattista Pellegrini, Venezia-Roma, Istituto per la collaborazione culturale
- Raccolta 1845 = Raccolta di poesie in dialetto veneziano d'ogni secolo, Venezia, Cecchini, 1845
- REW = Wilhelm Meyer-Lübke, *Romanisches Etymologisches Wörterbuch*, Heidelberg, Winter, 1935
- Sciència.cat = *Narpan II: Vernacular Science in the Medieval and Early Modern Mediterranean West*, in rete: <<https://www.sciencia.cat/projectes/narpan-ii-ciencia-vernacula-en-el-occidente-mediterraneo-medieval-y-moderno-vermed>>
- SellaGloss 1944 = Pietro S., *Glossario latino-italiano (Stato della Chiesa – Veneto – Abruzzi)*, Ugo Monneret de Villard, Città del Vaticano
- STO = Jan Fennis, *La «Stolonomie» et son vocabulaire maritime marseillais*, Amsterdam, Holland University Press, 1978
- TLG = Jan Fennis, *Trésor du langage des galères. Dictionnaire exhaustive, avec une introduction, des dessins originaux de René Burlet et des planches de Jean-Antoine de Barras de la Penne, un relevé onomasiologique et une bibliographie*, 3 voll., Tübingen, Niemeyer, 1995
- TLIO = *Tesoro della Lingua Italiana delle Origini*, in rete: <tlio.ovi.cnr.it/TLIO>
- VFarauado = Lluís VFarauado de Saint-Germain, *Vocabulari de la llengua catalana medieval de Lluís VFarauado de Saint-Germain*, sota la direcció de Germà Colón, Barcelona, Institut d'Estudis Catalans, in rete: <<https://www.iec.cat/VFarauado/>>
- VocMarina = Simone Stratico, *Vocabolario di marina in tre lingue, italiano-francese-inglese*, 3 voll., Milano, Stamperia reale, 1813-1814
- VocNautico = Francesco Corazzini, *Vocabolario nautico italiano*, 7 voll., Torino, Tipografia San Giuseppe degli Artigianelli, 1900-1907

- Agrimi 1976 = Jole A., *Tecnica e scienza nella cultura medievale inventario dei manoscritti relativi alla scienza e alla tecnica medievale (secc. XI-XV): biblioteche di Lombardia*, Firenze, La Nuova Italia
- Alberti 1737 = Girolamo A., *Introduzione all'arte nautica per istruzione, ed esercizio de' piloti, capitani, e comandanti di vascelli sopra il mare*, Venezia, Giambattista Albrizzi
- Alinei 1987 = Mario A., *La grafia veneziana delle origini*, in Alinei Mario (ed.), *Spogli elettronici dell'italiano delle Origini e del Duecento I 2. Prose veneziane*, Ed. A. Stussi, Bologna, Il Mulino
- Anderson 1925 = Richard A., *Italian naval architecture about 1445*, «The Mariner's Mirror», 11.2, pp. 135-163
- Arici 2003 = Graziano A., *La galea ritrovata*, Venezia, Consorzio Venezia Nuova
- Aymard 1980 = Maurice A., *L'Arsenale e le conoscenze tecnico-marinaresche. Le arti.*, in A. Girolamo / M. P. Stocchi (Ed.), *Storia della cultura veneta. Dal primo Quattrocento al Concilio di Trento*, 3.2, Vicenza, Neri Pozza, pp. 289-315
- Baglioni 2008 = Daniele B., *Una mediazione araba per zavorra < SABÛRRA?>*, in «L'Italia Dialettale», 69, pp. 7-12
- Baglioni 2016 = Daniele B., *Sulle sorti di [ç] in veneziano*, in *Actes du XXVIIe Congrès International de linguistique et de philologie romanes* (Nancy, 15-20 juillet 2013), Strasbourg, Société de linguistique romane/ÉliPhi, vol. 1, pp. 353-365
- Barbacci 1930 = Alfredo B., *L'architetto fra Damiano Schifardini e la chiesa di S.Maria di Provenzano in Siena*, in «Bollettino d'Arte», 9, pp. 122-139
- Baroncini 2002 = Rodolfo B., *Zorzi Trombetta e il complesso di piffari e tromboni della Serenissima*, in «Studi Musicali», 31, pp. 57-87
- Bellarbarba 1988 = Sergio B., *The square-rigged ship on the "Fabrica di galere" manuscript*, in «The Mariner's Mirror» 74.3, pp. 225-240
- Bellarbarba 1993 = Sergio B., *The ancient methods of designing hulls*, in «The Mariner's Mirror», 79.3, pp. 274-292
- Bellarbarba 1996 = Sergio B., *The origins of the ancient methods of designing hulls. A hypothesis*, in «The Mariner's Mirror», 82.3, pp. 259-268
- Bellarbarba 2015 = Sergio B. et al., *Vele italiane della costa occidentale dal Medioevo al Novecento*, Milano, Hoepli
- Belloni/Pozza 1987 = Gino B./ Marco P., *Sei testi veneti antichi*, Roma, Jouvence
- Bertoletti 2005 = Nello B., *Testi veronesi dell'età scaligera*, Padova, Esedra
- Bocchi 2011 = Andrea B., *Per peleio e per estarea. Su una recente edizione del Compasso de navigare*, in «Lingua e Stile», XLVI, pp. 267-298
- Bofarull i Sans 1901 = Francesc de B., *Antigua marina catalana*, Memorias de la Real Academia de Buenas Letras de Barcelona 7, pp. 1-123
- Bondioli/Penzo 1999 = Mauro B./Gilberto P., *Teodoro Baxon e Nicola Palopano protti delle galee sottili. L'influsso greco nelle costruzioni navali veneziane della prima metà del XV secolo*, in «Archeologia delle acque», 1.2, pp. 67-80
- Bondioli 2003a = Mauro B., *The Arsenal of Venice and the Art of building ships*, in C. Beltrame (Ed.), *Boats, Ships and Shipyards. Proceedings of the Ninth International Symposium on Boat and Ship Archaeology, Venice 2000*, Oxford, Oxbow Books, pp. 10-13

- Bondioli 2003b = Mauro B., *The Art of Designing and Building Venetian Galleys from the 15th to the 16th Century*, in C. Beltrame (Ed.), *Boats, Ships and Shipyards. Proceedings of the Ninth International Symposium on Boat and Ship Archaeology, Venice 2000*, Oxford, Oxbow Books, pp. 222-227
- Bondioli 2009 = Mauro B., *Early shipbuilding records and the Book of Michael of Rhodes*, in O. Long/McGee/Stahl 2009, vol. 3, pp. 243-280
- Bondioli 2017 = Mauro B., *The Libro di Navigar. A new treatise of venetian shipbuilding from the 14th century*, in *Ships and maritime landscapes: proceedings of the 13th international symposium on boat and ship archaeology, Amsterdam*, Barkhuis Publishing, pp.215-223
- Bofiglio Dosio 1987 = Giorgetta B. D. et al. (Ed.), *Ragioni antiche spettanti all'arte del mare et fabriche de vasselli*, Venezia, Comitato per la pubblicazione delle fonti relative alla storia di Venezia
- Bresc/Gatti/Grendi/Borzzone 1975 = Henri B./Luciana G./Edoardo G./Paolo B., *Studi di storia navale*, Firenze, Giunti
- Caniato 1985 = Giovanni C., *Arte degli Squerarioli*, Venezia, La Stamperia di Venezia
- Capmany i De Montpalau 1779 = Antoni C., *Memorias historicas sobre la marina, comercio y artes de la antigua ciudad de Barcelona*, Madrid, D. Antonio de Sancha
- Casaccia 1876 = Giovanni C., *Dizionario genovese-italiano. Seconda edizione accresciuta del doppio e quasi tutta rifatta*, Genova, Tipografia e Libreria del R. Istituto Sordo-Muti
- Casoni 1847 = Giovanni C., *Breve Storia dell'Arsenale. Note e cenni sulle forze militari, marittime e terrestri della Repubblica di Venezia*, Antonelli, Venezia
- Castellani 1982 = Arrigo C., *La prosa italiana delle origini: I, Testi toscani di carattere pratico*, Bologna, Pàtron
- Castellani 2000 = Arrigo C., *Grammatica storica della lingua italiana*, Bologna, Il Mulino
- Castro 2019 = Enrico C., *Il mantenimento di un tratto morfologico nel veneziano: il caso della -s di Il persona singolare*, in «La lingua italiana», XV, pp. 21-41
- Celetti 2005 = David C., *Canapa e potenza navale. L'approvvigionamento dell'Arsenale di Venezia*, Bologna, Clueb.
- Cella 2003 = Roberta C., *I gallicismi nei testi dell'italiano antico (dalle origini alla fine del sec. XIV)*, Firenze, Accademia della Crusca
- Chiggiato = Alvisè C., *Le ragioni antiche dell'architettura navale*, in Bonfiglio Dosio 1987
- Ciciliot 2003 = Furio C., *Nails for shipbuilding (13th-20th centuries)*, in Carlo Beltrame, *Boats, Ships and Shipyards: Proceedings of the Ninth International Symposium on Boat and Ship Archaeology, Venice 2000*, Oxbow Book
- Coll 1994 = Núria C., *De galeres catalanes del segle XV*, in «Butlletí Interior de la Societat d'Onomàstica», 32, 35-40
- Concina 1984 = Ennio C., *L'Arsenale della repubblica di Venezia*, Milano, Electa
- Concina 1988: Ennio C., *Pietre parole storia. Glossario della costruzione nelle fonti veneziane (secoli XV-XVIII)*, Venezia, Marsilio Editori
- Concina 2008 = Ennio C., *L'Arsenale*, in G. Caniato (a c. di), *L'arte dei remèri*, Verona, Cierre Edizioni
- Conterio 1991 = Annalisa C. (Ed.), *Pietro di Versi, Raxion de' Marineri. Taccuino nautico del XV secolo*, Venezia, Comitato per la pubblicazione delle fonti relative alla storia di Venezia
- Conterio 1992 = Annalisa C., *L' "arte del navigar": cultura, formazione professionale, taccuini nautici ed esperienze dell'uomo di mare veneziano del XV secolo*, in *L'uomo e il mare nella civiltà occidentale: da Ulisse a Cristoforo Colombo* (Atti del Convegno, Genova 1-4 giugno 1992), Società Ligure di Storia Patria, Genova

- Cornagliotti 2014 = Anna C., *Il catalano, termine di paragone indispensabile nella redazione del LEI*, in «Rivista italiana di studi catalani», 4, pp. 93-108
- Cornagliotti 2016 = Anna C., *Lessico marinaresco in documenti liguri dei secoli XV e XVI*, in «Carte Romanze» 4.2, pp. 317-361
- Cortelazzo 1966 = Manlio C., *I termini ereditati e la componente terrestre nel lessico nautico italiano*, in «Bollettino dell'Atlante linguistico mediterraneo», VIII/IX, pp. 67-77
- Cortelazzo 1970 = Manlio C., *L'influsso linguistico greco a Venezia*, Bologna, Pàtron
- Cortelazzo 1976 = Manlio C., *La cultura mercantile e marinaresca*, in A. Girolamo/ M. P. Stocchi (Ed.), *Storia della cultura veneta. Dalle origini al Trecento*, 1, Vicenza, Neri Pozza, pp. 671-691
- Cortelazzo 2002 = Manlio C., *Lessico marinaresco nel veneziano antico*, in A. Daniele (Ed.), *Antichi testi veneti*, Padova, Esedra, pp. 17-24
- Costé 1883 : Fran Ois Auguste C, *Manuale di guarnitura; ossia, Trattato sull'arte di sistemare al bordo dei vascelli ed altri navigli le manovre, gli alberi e le vele di cui abbisognano per la navigazione*, Venezia, Bragolin
- Crifò 2016 = Francesco C., *I «Diarii» di Marin Sanudo (1496-1533). Sondaggi filologici e linguistici*, Berlin, De Gruyter
- De Blasi 2009 = Nicola De B., *Parole attraverso il mare*, in ID., *Parole nella storia quotidiana: studi e note lessicali*, Napoli, Liguori
- Debanne 2009 = Alessandra D., *Il lessico tecnico e geomorfologico marinaresco in un portolano del duecento: il 'Compasso de navegare'*, in «Carte di viaggio 2», Pisa/Roma, Fabrizio Serra
- Debanne 2011 = Alessandra D., *Lo Compasso de navegare. Edizione del codice Hamilton 396*, Bruxelles, Peter Lang
- Dotto 2008 = Diego D., *Scriptae venezianeggianti a Ragusa nel XIV secolo. Edizione e commento di testi volgari dell'Archivio di Stato di Dubrovnik*, Roma, Viella
- Eberenz 1975 = Rolf E., *Schiffe an den Kusten der Pyrenäenhalbinsel, sive Kultugeschichtliche Untersuchung zur Schiffstypologie und terminologie in den iberoromanischen Sprachen*, Bruxelles, Peter Lang
- Estrada-Rius 2004 = Albert E.-R., *La Drassana Reial de Barcelona a l'Edat Mitjana. Organització institucional i construcció naval a la Corona d'Aragó*, Barcelona, Museu Marítim de Barcelona
- Falchetta 2009a = Piero F., *Il trattato De Navigatione di Benedetto Cotrugli (1464d-1465). Edizione commentata del ms. Schoenberg 473 con il testo del ms. 557 di Yale*, in «Studi Veneziani», LVII, pp. 15- 334
- Falchetta 2009b = Piero F., *The Portolan of Michael of Rhodes*, in O. Long / McGee / Stahl 2009, vol. 3, pp. 193-210
- Ferguson 2007 = Ronnie F., *A linguistic history of Venice*, Città di Castello/Firenze, Olschki
- Formentin 2002 = Vittorio F., *Un caso di geminazione fonosintattica negli antichi volgari italiani e nei moderni dialetti settentrionali*, in A. Daniele (Ed.), *Antichi testi veneti*, Padova, Esedra, pp. 25- 40
- Formentin 2018 = Vittorio F., *Prime manifestazioni del volgare a Venezia. Dieci avventure d'archivio*, Roma, Edizioni di Storia e Letteratura, pp. xxii-450
- Frey 1962 = Hans-Jost F., *Per la posizione lessicale dei dialetti veneti*, in «Quaderni dell'Archivio Linguistico Veneto», Venezia, Fondazione Giorgio Cini
- Gamba 1845 = Bartolomeo G., *Raccolta di poesie in dialetto veneziano d'ogni secolo*, Venezia, Cecchini
- Gambino 2007 = Francesca G. (ed.), *I Vangeli in antico veneziano. Ms. marciano it. I 3 (4889)*, Roma/Padova, Antenore

- Gatti 1975 = Luciana G., Costruzioni navali in Liguria fra XV e XVI secolo, in *Bresc/Gatti/Grendi/Borzzone 1975*
- Garcia Sanz 1977 = Arcad G., *Història de la marina catalana*, Barcelona, Aedos
- Garcia/Coll 1994 = Arcadi G./Núria C., *Galeres mercants catalanes dels segles XIV i XV*, Barcelona, Fundació Noguera
- Gudayol 2014 = Anna G., Documentació sobre vaixells i navegació a la Secció de Manuscrits de la Biblioteca de Catalunya, in «*Drassana: Revista del Museu marítim*» 22, pp. 7-34
- Hocker/McManamon 2006 = Frederick M. H./John M. McM., *Mediaeval Shipbuilding in the Mediterranean and Written Culture at Venice*, «*Mediterranean Historical Review*», 21.1, pp. 1-37
- Jal 1840 = Augustin J., *Archéologie navale*, A. Bertrand, 2 voll.
- Jal 1842 = Augustin J., *Documents Inédits Sur L'Histoire De La Marine Au XVI Siècle*, Nabu Press
- Jal 1848 = Augustin J., *Glossaire nautique. Répertoire polyglotte de termes de marine anciens et modernes*, Parigi, Firmin Didot
- Kahane/Kahane/Bremner 1968 = Henry K./Renée K./Lucille B., *Glossario degli antichi portolani italiani*, traduzione e note di M. Cortelazzo, Firenze, Leo S. Olschki editore
- Lane 1934a = Frederic C. L., *Venetian ships and shipbuilders of the Renaissance*, Baltimora, The Johns Hopkins press
- Lane 1934b = Frederic C. L., *Venetian naval architecture about 1550*, in Lane 1934a
- Lane 1962 = Frederic C. L., *Cargaisons de coton et réglementations médiévales contre la surcharge des navires*, estr. da «*Revue d'histoire économique et sociale*», 40.1
- Lane 1967 = Frederic C. L., *Manuali di mercatura e prontuari di informazioni pratiche*, in Stussi 1967, pp. XLV-LVIII
- Lane 1978 = Frederic C. L., *Storia di Venezia*, Torino, Einaudi
- Lane 1983 = Frederic C. L., *Le navi di Venezia fra i secoli XIII e XVI*, Torino, Einaudi
- Lazarini 2014 = Antonio L., *Boschi, legnami, costruzioni navali. L'Arsenale di Venezia fra XVI e XVII secolo*, in «*Archivio Veneto*» 145, pp. 111-174
- Leech-Wilkinson 1981 = Daniel L.-W., *Il libro di appunti di un suonatore di tromba del XV secolo*, «*Rivista Italiana di Musicologia*», 16, pp. 16-39
- Madurell 1968 = Josep-Maria M., *Antiguas construcciones de naves (1316-1740). Repertorio histórico documental*, in «*Hispania: Revista española de historia*», 108, pp. 159-196.
- Maltezos 1994 = Chryssa M., *Terminologia navale grecoveneta. Problemi di ricerca*, in «*Jahrbuch der österreichischen Byzantinistik*», 44, p. 283-290
- Marcato 1982: Carla M., *Ricerche etimologiche sul lessico veneto*, Padova, Cleup.
- Martini 1883 = Angelo M., *Manuale di metrologia, ossia misure, pesi e monete in uso attualmente e anticamente presso tutti i popoli*, Torino, Loescher
- Mata i Ventura/Hispano i Vilaseca 2003: Víctor M./Marià H., *Organització dels fons de col·leccions documentals: el tresor del Museu Marítim de Barcelona*, in «*Drassana: revista del Museu Marítim*», 11, pp. 6-14
- McGee 2009 = David McG., *The shipbuilding text of Michael of Rhodes*, in O. Long/McGee/Stahl 2009
- Montemezzo 2012 = Stefania M., *Giovanni Foscari. Viaggi di Fiandra 1463-1454 e 1467-1468*, Venezia, La Malcontenta
- Musarra 2019 = Antonio M., *Il mastro a doppia registrazione d'una galea genovese del Trecento: il registro della Sant'Antonio (1382)*, in Roser Salicrú Lunch (Ed.), *Tripulacions i vaixells a la Mediterrània Medieval. Fonts i perspectives des de la Corona d'Aragó*, Barcelona, Publicacions de l'Abadia de Montserrat, pp. 159-176

- O. Long/McGee/Stahl 2009 = Pamela O. L./David McG./Alan M. S., *The book of Michael of Rhodes: a fifteenth-century maritime manuscript*, Cambridge, The MIT Press, 3 voll
- Ortalli 2006 = Gherardo O., *Libri di sacca veneziani e cultura dell'uomo di mare*, in Pittarello 2006, pp. 7-10
- Pantarotto 2014 = Martina P., *Convivenze difficili, stabili sodalizi: i manoscritti composti all'interno del corpus di datati*, in Teresa De Robertis/Nicoletta Giovè a c. di, *Catalogazione, storia della scrittura, storia del libro: i manoscritti datati d'Italia vent'anni dopo*, Firenze, Sismel Edizioni del Galluzzo
- Penzo 1992 = Gilberto P., *Il Bragosso*, Sottomarina, Il Leggio
- Penzo 2006 = Gilberto P., *Navi veneziane. Catalogo illustrato dei piani di costruzione. Venetian Ship. An Illustrated Catalogue of Draughts*, Trieste, LINT
- Penzo 2020 = Gilberto P., *Il Trabaccolo*, Sottomarina, Il Leggio
- Petrolini 2008 = Giovanni P., *Il marangone e la marangona. Per una nuova etimologia*, in «Lingua Nostra», 57. 2-3, pp. 33-47
- Pittarello 2006 = Ornella P., *Algune raxion per marineri. Un manuale veneziano del secolo XV per gente di mare*, Padova, Il Poligrafo
- Poni/Franzoni 2005 = Carolo P./Silvio F., *Una fibra versatile: la canapa in Italia dal Medioevo al Novecento*, Bologna, Clueb
- Pujol 2006 = Marcel P., *La terminologia de construcció naval i el seu origen: mediterrai/atlàntic*, in «Drassana: Revista del Museu Marítim», pp. 84-102
- Pujol 2008 = Marcel P., *Vaixells i navegació a l'Antiguitat*, in «Citerior», 4, Real Societat Arqueològica tarraconese, pp. 15-53
- Pujol 2012 = Marcel P., *La construcció naval a Catalunya a l'Edat Mitjana*, Barcelona, Editorial Base
- Pujol 2019 = Marcel P., *El mestre d'aixa en la construcció naval i la navegació a la Catalunya Baix-Medieval (Segles XIII-XIV)*, in Roser Salicrú i Lluch (Ed.), *Tripulacions i vaixells a la Mediterrània Medieval. Fonts i perspectives des de la Corona d'Aragó*, Barcelona, Publicacions de l'Abadia de Montserrat, pp. 159-176
- Ray Martin 2001 = Lillian R. M., *The Art and Archaeology of Venetian Ships and Boats*, College Station, Texas A&M University Press
- Regis 2019 = Riccardo R., *Sul tipo lessicale*, in «Géolinguistique», 19, in rete: <<https://journals.openedition.org/geolinguistique/1229>>
- Riera i Melis 1992 = Antoni R., *La construcció naval a Catalunya a les vespres dels grans descobriments geogràfics (1350-1450)*, in «Revista d'història medieval», 3, pp. 55-78
- Rieth 2001 = Eric R., *Les illustrations d'un "livre de recettes techniques" d'architecture navale du milieu du XV siècle: le Libro de Zorzi Trombetta da Modon*, in Villain/Gandossi/Rieth (Ed.), *Pour une histoire du fait maritime. Source et champ de recherche*, Edition di CTHS, Parigi
- Rohlf 1966-1969 = Gerhard R., *Grammatica storica della lingua italiana e dei suoi dialetti*, Torino, Einaudi, (trad. it. di: id., *Historische Grammatik der italienischen Sprache und ihrer Mundarten*, 3 voll., Bern, Francke, 1949-54)
- Rossi 1888 = Vittorio R., *Le lettere di Messer Andrea Calmo, riprodotte sulle stampe migliori; con introd. ed illus. di Vittorio Rossi*, Torino, Loescher
- Sattin 1986 = Antonella S., *Ricerche sul veneziano del sec. XV (con edizione di testi)*, in «L'Italia dialettale» 49, pp. 1-172
- Schmitt 2008 = Christian S., *Derivazione o composizione? Sull' origine della parola "marangon(e)" "falegname"*, in «Estudis romànics», 30, pp. 141-159

- Stussi 1965 = Alfredo S., *Testi veneziani del Duecento e dei primi del Trecento*, Pisa, Nistri-Lischi
- Stussi 1967 = Alfredo S., *Zibaldone da Canal: Manoscritto mercantile del sec. XIV*, Venezia, Comitato per la pubblicazione delle fonti relative alla storia di Venezia
- Stussi 1977 = Alfredo S., *Il mercante medievale e la storia della lingua italiana*, in *Venezia centro di mediazione tra oriente e occidente: secoli XV-XVI. Aspetti e problemi*, in «Atti del II convegno internazionale di storia della civiltà veneziana (Venezia, 3-6 ottobre 1973)», Firenze, Olschki, 2 voll., vol. 2°, pp. 545-548 (poi in Id., *Studi e documenti di storia della lingua e dei dialetti italiani*, Bologna, il Mulino, 1982, pp. 69-72).
- Stussi 1989 = Alfredo S., *Il mercante veneziano*, in *Arti e mestieri tradizionali: Cultura popolare nel Veneto*, a c. di M. Cortelazzo e altri, Milano, Silvana, pp. 46-66
- Stussi 2005 = Alfredo S., *Medioevo volgare veneziano*, in Id., *Storia linguistica e storia letteraria*, Bologna, il Mulino, pp. 23-80
- Tangheroni 1996 = Marco T., *Commercio e navigazione nel Medioevo*, Bari, Laterza
- Tomasin 1997 = Lorenzo T., *Il Capitolaire del Camerlenghi di Comun (Venezia, circa il 1330)*, in «L'Italia dialettale: rivista di dialettologia italiana», pp. 25-104
- Tomasin 2001 = Lorenzo T., *Il volgare e la legge. Storia linguistica del diritto veneziano (secoli XIII-XVIII)*, Padova, Esedra
- Tomasin 2002 = Lorenzo T., *Schede di lessico marinaresco militare medievale*, «Studi di Lessicografia italiana», XIX, pp. 11-33
- Tomasin 2004 = Lorenzo T., *Testi padovani del Trecento. Edizione e commento linguistico*, Padova, Esedra
- Tomasin 2010a = Lorenzo T., *Sulla diffusione del lessico marinaresco italiano*, «Studi linguistici italiani», 26.2, pp. 161-190
- Tomasin 2010b = Lorenzo T., *Storia linguistica di Venezia*, Roma, Carocci
- Tomasin 2013 = Lorenzo T., *Quindici testi veneziani 1300-1310*, in «Lingua e stile», 48 (1), pp. 3-48
- Tucci 1963 = Ugo T., *Architettura navale veneziana: Misure di vascelli della metà del Cinquecento*, in «Bollettino dell'atlante linguistico mediterraneo», 5-6
- Tucci 1991 = Ugo T., *La pratica della navigazione*, in A. Tenenti/U. Tucci (Ed.), *Storia di Venezia. Dalle origini alla caduta della Serenissima, Temi: Il mare*, Roma, Istituto della enciclopedia italiana, pp. 527-559
- Utenti 1865 = Viviano U., *L'arte del velaio ovvero manuale pratico col mezzo del quale s'impara a costruire qualunque vela*, Shubart & Dase, Trieste
- Valsecchi 1842 = Antonio V., *Bibliografia analitica sulla legislazione della Repubblica di Venezia*, Estr. da: Archivio veneto, 4.2
- Verlato 2009 = Zeno V., *Le Vite di Santi del codice Magliabechiano XXXVIII. 110 della Biblioteca Nazionale Centrale di Firenze. Un leggendario volgare trecentesco italiano settentrionale*, Tübingen, De Gruyter
- Vidos 1939 = Benedek Elmér V., *Storia delle parole marinaresche italiane passate in francese*, Firenze, Olschki
- Vidos 1965 = Benedek Elmér V., *Prestito, espansione e migrazione dei termini tecnici nelle lingue romanze e non romanze: problemi, metodo e risultati*, Firenze, Olschki
- Zanon 2006 = Luigi G. Z., *La galea veneziana*, Editoria Universitaria, Venezia

9. Appendice I

Edizione inventari catalani

Editiamo alcuni inventari raccolti nel volume segnato con INV1 (1418), che documentano prime attestazioni o voci poco attestate:

- 1- Inventario galea grossa Santa Eulàlia, che documenta: *calcés, car, cavallet, corter, cossia, embancat, entaulat, pena*.
- 2- Inventario galea sottile Sant Miquel: *cep*.
- 3- Inventario galea grossa Sant Cristòfol: *collador, paloma*.
- 4- Inventario Santa Victòria: *aljau*.
- 5- Estratto inventario galera Sent Cristòfol: *pastecca*.
- 6- Estratto inventario galea Sancta Eulàlia: *roda*.

Criteri edizione:

- ❖ Tra parentesi tonde () sciogliamo le abbreviazioni.
- ❖ Usiamo le parentesi quadre [] per indicare le porzioni di testo non leggibili a causa di lacerazioni o problematiche del supporto o perché dimenticate dal compilatore. Dove possibile proponiamo delle congetture ad integrazione; nei casi più difficoltosi riportiamo tre punti.
- ❖ Tra parentesi uncinate <> inseriamo le nostre integrazioni solo per casi di evidenti refusi dei compilatori.
- ❖ Usiamo le barre oblique // per segnalare quelle parole o porzioni di testo che vengono erroneamente ripetute dal compilatore.
- ❖ Conserviamo le abbreviazioni di monete, pesi e misure.

cc. 1r-7v: **Inventario galea grossa Santa Eulàlia.**

[c. 1r]

Comta dels inventaris d(e) lles .viii. g(a)ll(e)res q(ue) lo Jen(e)ral d(e) Cathalu<n>ya | à p(re)stad(e)s al senyor rey ab tots lurs fornime(n)ts e fou l'a(n)y .m.cccc.xviiiº. |

Inventari d(e) lla g(a)ll(e)ra groça ap(e)llada "S(an)c(t)a Eulàlia" d(e) què és | petró Gosalbo de Monroy e còmit En [...] | B(ar)çaló.

P(ri)mo, fo stimat lo buch d(e) lla g(a)ll(e)ra ab rembad(e)s entaulat, ab | cambres a le reyal, ab cortés de quosies, ab so(n) tendal for|nit de revols e d'astas, ab dos arganels d(e) coy| matalats²⁶² | stimat tot .iii. de fflori(n)ss. qui valen ab dos timo(n)s latins e dos bayonesos
} .m.dcccc.^olxxx. ll. |

Ít(em), fo stimada la barcha ab so(n) payó e arganel matalat e tres | parells de rems tot
} .xii. ll. |

Ít(em), .cc. rems enplomats e gualav(e)rnats: fora(n) .c.lxxx., a r(aó) | de .xxiii. ss. la peça e los .xx. rems fets d(e) nou, a r(aó) d(e) .xxviii. ss. la peça mutan tots
} .cc.xxx. ll. |

Ít(em), fo stimat l'arbre ab so(n) calsés e car e pena e un troç d(e) car | levadiç e p(er) forniment d(e) l'artimó. Fou tot stimat ha
} .xxxviii. ll. x ss. |

Ít(em), arbra d(e) la migana, ab car e pena. Fou tot stimat
} .viii. ll. .v. ss.

[c. 1v]

Ít(em), una scala d'intrar e d'exir, stimada
} .vi. ll. .xvii. ss. .vi. |

Ít(em), .vii. astas de banderas, .iii. largues e .iiii. qur|tas, a r(aó) d(e) .iiii. ss. la peça
} .i. ll. .viii. ss. |

Ít(em), .i. cavalet²⁶³ d(e) ram<o>llar d(e) la botiga, stimat
} .xvi. ss. .vi. |

Velles. |

P(ri)mo, artimó d(e) .xxxx. vesos. Fo stimada
} .c. ll. |

Ít(em), vela lop d(e) .xxxv. vesos. Fo stimada
} .lxxv. ll. |

Ít(em), vela borda folrada ab benda t(e)rnal. Fo stimada
} .lxxxv. ll. |

Ít(em), vela migana de .xxv. vesos. Fo stimada | son casena d(e) lles veles ab se<n>yal d(e) l Jen(e)ral
} .xxxx. ll.²⁶⁴ |

[c. 2r]

Comta d(e) lla exàrcia q(ue) era en la botiga d(e) la dita g(a)ll(e)ra | e la qual liura(m) al còmit a .viii. d'abril. |

²⁶² Metallats: recoberts o reforçats de metal.

²⁶³ Cfr. DCVB s.v. *cavallet* 'suport per a ús dels remolars'.

²⁶⁴ *Segueix*: Ít(em).

P(ri)mo, .i^a. veta d(e) colar, stimada a r(aó) d(e) .xxxxv. ss. lo q(uintar); pesa | .i. q(uintar) .lxiii. ll. Mu(n)ta
} .iii. ll. .xiii. ss. |

Ít(em), .i. cap p(er) palomera, stimat a r(aó) d(e) .xxxi. ss. .vi. drss. lo q(uintar); | pesa .ii. q(uintars) .xx. ll.
} .iii. ll. .viii. ss. |

Ít(em), una veta d'arborar. Fo stimada a r(aó) .xxxi. ss. .vi. drs.; pesa | .i. q(uintar) .lxxxiii. ll., qui mu(n)ta
} .ii. ll. .xviii. ss. |

Ít(em), .i. amant nou, a r(aó) de .lxiii. ss. lo q(uintar); pesa .i. q(uintar) .lxxxxi^o. ll., | qui mu(n)ta
} .vi. ll. |²⁶⁵

Ít(em), la puya d(e) l'artimó, a r(aó) de .xxxxv. ss. lo q(uintar); pesa | .i. q(uintar) .xxxiii. ll.
} .ii. ll. .xviii. ss. .x.

Ít(em), dos caps p(er) barons; fora(n) stimulats a r(aó) d(e) .l. ss. lo | q(uintar)
} .i. ll. .xiii. ss.

Ít(em), un grup(i)al d(e) coyl, stimat a r(aó) d(e) .xxxi. ss. .vi. drs.; | pesa .ii. q(uintars) .v. ll. p(er) q(uè) mu(n)ta tot
} .iii. ll. .iii. ss. .v.

Ít(em), una veta d'orças, stimat a r(aó) d(e) .xxxxv. ss. lo q(uintar); | pesa .lxxvii. ll. Mu(n)ta
} .i. ll. .xviii. ss.

Ít(em), una veta d'arborar, stimada a r(aó) d(e) .xxxxv. ss. lo q(uintar); | pesa .ii. q(uintars) .xiii. ll. Mu(n)ta tot
} .iii. ll. .xvi. ss.

Ít(em), una gúmena plana, stimada /stimada/ a r(aó) de | .l. ss. lo q(uintar); mu(n)ta .v. q(uintars) .xxx. ll.
} .xiii. ll. .v. ss.

Ít(em), una gú(m)ena tortiça, stimada a r(aó) de .xxxx. ss. lo q(uintar); | pesa .v. q(uintars) .xxxxv. ll.
} .x. ll. .xv. ss.

Ít(em), dos caps p(er) estàntaras²⁶⁶, stimat a r(aó) d(e) .xxxiii. ss. | lo q(uintar); pesa .i. q(uintar) .xxv. ll.
} .ii. ll. [...] ²⁶⁷

[c. 2v]

Ít(em), un cap pla. Fou stimat a r(aó) de .xviii. ss. lo q(uintar); pe|sa .iiii. q(uintars) .xxxx. ll. E fou restituÿt e rehestimat a r(aó) | de .xii. ss. lo q(uintar), que deue(n)
} .i. ll. .vi. ss. .v.

Ít(em), una veta de cornalet, stimada a r(aó) d(e) .l. ss. lo q(uintar); | pesa .xxxxv. ll.

²⁶⁵ Segueix: Ít(em), .i. cap p(er) palomera ab un troç d'iudi, a r(aó) de | .xxv. sss. lo q(uintar), *canc.*

²⁶⁶ Cfr. DCVB s.v. *estanterol*.

²⁶⁷ *Amb la tinta esborrada.*

} .i. ll. .ii. ss. .vi.

Ít(em), una gú(m)ena tortiça, stimada a r(aó) d(e) .xxxxv. ss. lo | q(uintar); pesa .v. q(uintars)
.xxxx. ll. Mu(n)ta

} .xii. ll. .iii. ss.

Ít(em), tota la xàrcia d(e) l'arbra, qui són .xii. costéss. | Fou stimada p(er) nova, que y intrara(n)
dos caps | qui pesara(n) .vii. q(uintar) .lxxx. ll., a r(aó) d(e) .lxiii. ss. lo q(uintar)

} .xxiii. ll. .xi. ss. .iiii.

Ít(em), mu(n)ta tot lo tàlam p(er) fornime(n)t d(e) la dita | gualera, ab lo sob(e)rch

} .xxxviii. ll. .vii. ss.

[c. 3r]

Exàrcia nova qui s'és conprada p(er) la g(a)ll(e)ra "S(an)c(t)a Eulàlia". |

P(ri)mo, una mola p(er) amanss. Pesa

} .iii. q(uintars) .x. ll. |

Ít(em), una gú(m)ena tortisa. Pesa

} .v. q(uintars) .lxxii. ll. |

Ít(em), una gú(m)ena plana. Pesa

} .vj. q(uintars) .xxxiii. ll. |

Ít(em), un p(ro)yc.²⁶⁸ Pesa

} .iiii. q(uintars) .xxv. ll. |

Ít(em), una mola p(er) engi<n>yadorss. Pesa

} .i. q(uintar) .lvi. ll. |

Ít(em), una mola p(er) orçapopss. Pesa

} .ii. q(uintars) ll. |

Ít(em), una mola p(er) vetas d'ànquilss. Pesa

} .i. q(uintar) .lv. ll. |

Ít(em), una mola p(er) un grup(i)al de coyll

} .ii. q(uintars) .lxxv. ll. |

Ít(em), altra mola p(er) grup(i)al d(e) coyll. Pesa

} .ii. q(uintars) .lx. ll. |

Ít(em), altra mola p(er) grup(i)al d(e) coyll. Pesa

} .iii. q(uintars) .v. ll. |

Ít(em), una mola p(er) vetas d'ostass. Pesa

} .ii. q(uintars) .xx. ll. |

Ít(em), altra mola p(er) vetas d'ostass. Pesa

} .ii. q(uintars) .xxv. ll. |

²⁶⁸ Cfr. DCVB s.v. *proís*.

S(um)a: mu(n)ta tota la xàrcia conprada | .xxvii. q(uintars) .xxxvii. ll., a r(aó) d(e) | .lxiii. ss. lo q(uintar). Mu(n)ta
} .xvii. ll. .xiii. ss. .iiii. drss. |

Ít(em), .i. q(uintar) de sàgolles p(er) franelles
} .iii. ll. .xii. ss. |

[c. 3v]

Farera d(e) "S(an)c(t)a Eulàlia" |

P(ri)mo .i. agula sob(e)rga pesa .i. q(uintar) .xxxx. ll. a r(aó) d(e) |.xii. drss. la ll.
} .vii. ll. ss.

Ít(em), .ii. ranpagols ab quadena pesara(n) .lxxx. ll. | a r(aó) d(e) .xii. drss. la ll.
} .iiii. ll. ss.

Ít(em), .i^a. axa. Costa
} .iiii. s.

Ít(em), .i. march de mig cayrat cregut
} .v. ss. .vi.

Ít(em), .i. mahux costa
} .ii. ss. .vi.

Ít(em), .i. gúbia costa
} .i. s.

Ít(em), .i. s(er)ra manera
} .iiii. ss.

Ít(em), .i. barubí d'escalmar costa
} .vi. ss.

Ít(em), .ii. p(ro)vas una gran e una pocha costa(n)
} .vii. ss.

Ít(em), .ii. raspas stimad(e)s a ço q(ue) costa
} .vi. ss.

Ít(em), dos pichs p(er) rodonir pedr(e)s d(e)la botiga sstimats | a ço q(ue) costaran a r(aó) d(e)
.iiii. ss. .vi. d(r)ss. la peça
} .viii. ss.

Ít(em), .i. clavera ab clavilla stimat a ço q(ue) costa
} .ii. ss. .vi.

Ít(em), .vi. bari(n)ees taulàs stimad(e)s a ço q(ue) costa(n) a r(aó) de | .x. drss. la peça
} .v. ss.

Ít(em), .i. p(er)pal peu de porch stimat a ço q(ue) costa
} .x. ss.

Ít(em), aguts d(e) gualav(e)rna .m. e fora(n) .cccc. d(e)la | /boti/ botiga e de conprats qui vale(n)

} .i. ll. .vii. ss.

Ít(em), aguts d(e) plomades .d. e à-n'i .c. d(e) la | [botiga] e .cccc. d(e) conprats qui valen
} .x. ss. .vi.

[c. 4r]

Ít(em), .iiii^m. stoparols d(e) come(n)t he à-n'i .d. de la | botiga los .iii^m.d. de conprats a r(aó) de
.xiii. ss. lo mil(e)r
} .ii. ll. .xvi. ss.

Ít(em), .d. aguts de fula levada à-n'i .cc. d(e) lla | botiga e .ccc. de conprats
} .xviii. ss. .vi.

Ít(em), .d. aguts d(e) mig cayrat cregut de conprats | a r(aó) d(e) .liiii. ss. lo mil(e)r
} .i. ll. .vii. s.

Ít(em), .d. aguts de banq(ue)ta .xiii. .cc. d(e) lla botiga| e .ccc. de conprats a r(aó) d(e) .xxxxvi.
ss. lo mill(e)r
} .i. ll. .iii. ss.

Ít(em), .x. aguts d(e) timó d(e) la botiga q(ue) pesa|ra(n) .x. ll. a r(aó) d(e) .lxvi. ss. lo q(uintar)
} .vi. ss. .vii.

Ít(em), .xxxx. aguts d(e) b<e>rgalell²⁶⁹, d(e) la botiga a r(aó) | d(e) .ii. drss. la peça
} .vi. ss. .viii.

Ít(em), .d. aguts d(e) miloria d(e) la botiga a r(aó) d(e) | .lxxvi. ss. lo mil(e)r
} .i. ll. .xviii. ss.

[c. 4v]

Ànquoras e ruçons |

P(ri)mo .i. ruçó de .iiii. maras pesa .v. q(uintars) .li. ll. | a r(aó) de .lxvi. ss. lo q(uintar)
} .xviii. ll. .iii. ss. .viii.

Ít(em), altra ruçó d(e) .iiii. maras q(ue) pesa .iiii. q(uintars) .xxxviii. ll. | a r(aó) d(e) .lxvi. ss. lo
q(uintar)
} .xiii. ll. .viii. ss. .i.

Ít(em), altra ruçó de .iiii. maras q(ue) pesa .v. q(uintars) .xxxiii. ll. | a r(aó) de .lxvi. ss. lo
q(uintar)
} .xvii. ll. .xviii. ss. .vi.

Ít(em), una ànchora d(e) dues maras cepada q(ue) pesa | .v. q(uintar) .lxxxviii. ll. a r(aó) de .lvi.
ss. lo q(uintar). És de la botiga
} .xviii. ll. .xv. ss. .iiii.

Ít(em), altra ànchora cepada de dues maras | q(ue) pesa .iiii. q(uintars) .lxxx. ll. a r(aó) de .lxvi.
ss. lo q(uintar). | És d(e) la botiga
} .xv. ll. .xvi. ss. .x.

²⁶⁹ Cfr. DCVB s.v. *verganell*.

[c. 5r]

Masarès d(e) la g(a)ll(e)ra groça “S(an)c(t)a Eulalia”.

P(ri)mo costa un pa d(e) pega conprat q(ue) pesa |.i. q(uintar) .lvii. ll. a r(aó) d(e) .xiii. ss. lo q(uintar)

} .i. ll. .ii. ss. .i.

Ít(em), tres vernigats d(e) la botiga a r(aó) d(e) .x. drss. | la peça

} .ii. ss. .vi.

Ít(em), .vi. lent(e)rnas d(e) la botiga a r(aó) d(e) .iiii. ss. | la peça

} .i. ll. .iiii. s.

Ít(em), .iiii. canades d(e) la botiga a r(aó) d(e) | .vii. ss. la peça

} .i. ll. .viii. s.

Ít(em), .iiii. caus d(e) la botiga a r(aó) d(e) .ii. ss. | .viii. drss. la peça

} .x. ss. .viii.

Ít(em), .c. escalms sob(e)rch<s> comprats q(ue) costa(n)

} .vi. ss. |

Ít(em), .viii. stores .iiii. d(e) la botiga e .iiii. | d(e) conprad<e>s a r(aó) d(e) .iiii. ss. .vi. drss. la peça

} .i. ll. .xvi. s.

Ít(em), mig q(uintar) d'estopa conprat a r(aó) d(e) .xxxvii. ss. | lo q(uintar)

} .xviii. ss. .vi.

Ít(em), .vi. canas d(e) canamàs nou sob(e)rch | a r(aó) d(e) .ii. ss. la cana

} .xii.

Ít(em), un cap d(e) cotó nou p(er) adobar /velele/ | velles conprat

} .i. ll.

[c. 5v]

Ít(em), una tenda d(e) canamaç d(e) la botiga d(e) | burch anpla /anpla/ en q(uè) ha .lxxxxº.
canes | a r(aó) d(e) .ii. ss. la cana

} .viii. ll.

Ít(em), mig q(uintar) d(e) plom d(e) lla botiga qui costa

} .i. ll. .v. s.

Ít(em), dos càvechs d(e) la botiga q(ue) costara(n)

} .xii. ss.

Ít(em), .ii. groças /d(e) putapeus/ d(e) pu(n)tapeus | conprad(e)s a r(aó) .xx. ss. la groça e fou
la una | groça d(e) la botiga

} .ii. ll.

Ít(em), .ii. maças d(e) pal d(e) la botiga a r(aó) | d(e) .ii. ss. .viii. la peça

} .v. ss. .vi.

Ít(em), guavetas p(er) espelmar .vi. só(n) d(e) la botiga a r(aó) d(e) .xviii. drss. la peça

} .viii. ss.

Ít(em), dues lànties d'aram d(e) la botiga q(ue) costa(n)

} .xvi. s.

Ít(em), un calderó d(e) pont q(ue) pesa .xiii. ll. | a r(aó) d(e) .ii. ss. .viii. drss. la ll. es d(e) la botiga

} .i. ll. .xvii. ll. .iiii.

Ít(em), .i. calderó p(er) sèu stimat a ço q(ue) costa | pesa .xxii. ll. a r(aó) d(e) .ii. ss. .viii. dss. la ll. | és d(e) la botiga

} .ii. ll. .xviii. ss. .viii.

Ít(em), .i. ll. d(e) fil d'enpalomar conprat

} .i. ss. .iiii.

Ít(em), .i. ll. d(e) fil de veles conprat a r(aó)

} .iii. s.

Ít(em), .c. agules d(e) velles conprad(e)s

} .ii. s.

Ít(em), .c. agulles sequars conprad(e)s

} .iii. s.

Ít(em), .iiii. spongues conpra<de>s

} .ii. ss. .iiii.

[c. 6r]

Ít(em), una mànaga d(e) quyra d(e) la botiga

} .xvi. ss. .vi.

Ít(em), dos caratells d(e) la botiga costa(n) a r(aó) | d(e) .xii. ss. la peça

} .i. ll. .iiii. s.

Ít(em), .iiii. cortaroles d(e) la botiga a r(aó) d(e) | .viii. ss. la peça

} .i. ll. .xvi. s.

Ít(em), .xx. barils ayguaders d(e) lla botiga | a r(aó) d(e) .iii. ss. .viii. drss. la peça

} .iii. ll. .xiii. ss.

Ít(em), .v. sanayas miga(n)ceras, .i. gran, conpra|de ss. Costa(n) p(er) totas

} .iiii. ss.

Ít(em), .vi. pales d(e) fust co(n)prad(e)s a r(aó) d(e) .vi. drss. | la peça

} .iii. ss.

Ít(em), dues lànties d'aram d(e) la botiga stima|des a ço q(ue) costara(n)

} .xvi. ss.

[c. 16v]

Armes d(e) la g(a)ll(e)ra "S(an)c(t)a Eulàlia".

P(ri)mo .viii. dotzenes de lanses quartas a r(aó) d(e) .xiii. ss. .vi. d(e) p(er) dotzena e só(n) d(e)
la botiga
} .v. ll. .xv. ss.

Ít(em), .x. picases d(e) la botiga a r(aó) d(e) .x. ss. la peça
} .v. ll.

Ít(em), .ii. manayres d(e) la botiga a r(aó) d(e) .viii. ss. la | peça
} .xviii. ss.

Ít(em), .lx. dotzenes d(e) darts d(e) la botiga a r(aó) de | .viii. s.
} .xxiii. ll.

Ít(em), .l. lanses largues d(e) la botiga a r(aó) d(e) | .v. ss. .iii. drss. la peça
} .xii. ll. .x. s.

Ít(em), dos fenàs stimats a ço q(ue) costa(n) e só(n) d(e) la | botiga a r(aó) d(e) .xiii. ss. la peça
} .i. ll. .vi. ss.

Ít(em), .ii. estarçavelles d(e) la botiga stimats q(ue) | costa(n) a r(aó) d(e) .viii. ss. la peça
} .xviii. ss.

Ít(em), .vi. ramayolles d(e) la botiga q(ue) costa(n) a r(aó) d(e) .xiii. ss. .iiii. drss. la peça
} .iii. ll. [.xvii.] ss. .viii.

Ít(em), .viii. rampi(n)s d(e) la botiga stimats | a ço q(ue) costa(n) a r(aó) d(e) .vii. ss. la peça
} .ii. ll. .xvi. ss.

Ít(em), .i. bonbarda cepada enbaldada q(ue) tira | xx ll. és d(e) la botiga costa
} .xi. ll.

Ít(em), .i. altra bonbarda d(e) la botiga cepada en|baldada /aco/ q(ue) tira pes d(e) .xvi. ll. val
} .viii. ll. .xvi. s.

[c. 7r]

Ít(em), .xxvii. pedres p(er) les ditas bonbard(e)s | e só(n) d(e) la botiga a r(aó) d(e) .xii. drss. la
peça
} .i. ll. .vii. s.

Ít(em), .cxx. arnesos d(e) la botiga, ço és quyraça | e cap e gorgal, stimat a r(aó) d(e) .xxxx. ss.
l'ar|nès
} .cc.xxxx. ll. ss.

Ít(em), mig q(uintar) d(e) pólvora d(e) bonbarda d(e) la botiga ab dues aludes e un quaxó a
r(aó) d(e) | .xiii. ll. ss. lo q(uintar) e .iiii. ss. p(er) les aludes
} .vi. ll. .xiii. ss.

Ít(em), .c.xx. pavesos de taya reyal d(e) la botiga | stimats a ço q(ue) costa(n) a r(aó) d(e) .xii.
ss. la peça
} .lxxii. ll. s.

Ít(em), .viii. pavesos d(e) posta stimats a ço q(ue) | costa(n) son d(e) la botiga a r(aó) d(e) .i. ll.
.xviii. ss. .vi. d(e) | la peça
} .xv. ll. .viii. ss.

Ít(em), dos torns p(er) parar balesta d(e) la boti|ga stimats a ço q(ue) costara(n) a r(aó) .iiii.
flo. e mig | la peça
} .iiii. ll. .xviii. ss.

Ít(em), .x. quaxes de virato(n)s d(e) caravana | en q(uè) n'à .v^m. costare(n) a r(aó) d(e) .x. ll. lo
| mil(e)r só(n) exits d(e) la botiga
} .i. ll.

Ít(em), .v. quaxes d(e) pu(n)tafort q(ue) só(n) d(e) la bo|tiga stimats a ço q(ue) costa(n) a r(aó)
d(e) .xiiii. ll. | lo mil(e)r só(n) .ii^m. d. a r(aó) d(e) .xiiii. ll. lo mil(e)r
} .xxxv. ll. ss.

[c. 7v]

S(um)a mayor d(e) tota la g(a)ll(e)ra "S(an)c(t)a Eulàlia", q(ue) mu(n)ta | ab tot so(n)
fornime(n)t
} .iii^m. .cccc.li. ll. .xiii. ss. .iii. drs.

cc. 14r-19v: **Inventario galea sottile Sant Miquel.**

[c. 14r]

Comta d(e) l'inventari d(e) la g(a)ll(e)ra "Sent Miq(ue)ll" /de/ sotill d(e) | .xxviii. banchs, d(e)
lla qual és pet(ró) moss(èn) Luys Carbonel, caval(e)r | e diputat d(e) regna de València, e fou
liurada la dita g(a)ll(e)ra | a moss(èn) Ramo(n) Xatmar, cavall(e)r. |

P(ri)mo lo buch fo stimat ab rembad(e)s e | ab cortés de quies, entaulat ab tres | peçes de
tendal ab dos timo(n)s latins | e dos bayonesos p(er) tot .m.dcccc. flori<n>s
} .m.xxxx.v. ll.

Ít(em), fo stimat l'arbre d(e) ll'ertimó ab fornime(n)t | d'entenes, car e pena ab so(n) calsés
} .xvii. ll. .xii. ss.

Ít(em), fo stimat un asquif ab dos p(ar)ells de | rems ab so(n) payó
} .v. ll. .x. ss.

Ít(em), fo stimat l'arbra <e> entenes d(e) la miga|na ab so(n) calsés
} .v. ll. .x. ss.

Ít(em), una scala p(er) intrar <e> exir stimada
} .iii. ll. .vi. s.

Ít(em), cavalet d(e) ram(o)llar stimat
} .xii. s.

Ít(em), dos arganells d(e) coyll matalats
} [... drs.]²⁷⁰

Ít(em), .vii. astas de banderas stimad(e)s a r(aó) d(e) .iiii. ss. la peça

²⁷⁰ *Malmès al ms.*

} .i. ll. .viii. ss.

Ít(em), .cc. rems enplomats e galavernats, ço és, .xxxv. | fets d(e) nou a r(aó) d(e) .xxv. ss. la peça e .c.lv. veys a r(aó) d(e) .xxi. ss. | la peça mu(n)ta } .cc.xvii. ll.

[c. 14v]

Velles d(e)la g(a)llea “Sent Miq(ue)ll”. |

P(ri)mo artimó d(e) .xxviii. vesos stimat p(er) | /mat/ preu de } .lxiii. ll. .xiii. s.

Ít(em), lop de .xxvii. vesos stimat a r(aó) d(e) } .liiii. ll. .x. ss.

Ít(em), borda de .xxii. vesos stimada a r(aó) d(e) } .xxxxvi. ll. ss.

Ít(em), la vela migana d(e) .xvii. vesos stimalda } .xxvi. ll. .xv. ss.

S(um)a: mu(n)ta les ditas .iiii. | velles } .c.lxxxxi. ll. .xviii. ss.

Ànchora e ruçons |

P(ri)mo una ànchora cepada d(e) dues ma|res pesa, me(n)ys d(e)l cep, .iii. q(uintars) .l. ll. | a r(aó) de .lxvi. ss. lo q(uintar) és d(e) la botiga } .xi. ll. .xi. ss.

Ít(em), pesa un ruçó d(e) .iiii. maras .ii. q(uintars) | .lxxx. ll. stimat a ço q(ue) costa a r(aó) d(e) .lxvi. ss. | lo q(uintar) és d(e) la botiga } .viii. ll. .v. ss. .x.

Ít(em), pesa un ruçó d(e) .iiii. maras stimat | a ço q(ue) costa pesa .iii. q(uintars) .v. ll. a r(aó) de | .lxvi. ss. lo q(uintar) és d(e) la botiga } .x. ll. .i. ss. .iiii.

Ít(em), altra ruçó d(e) .iiii. maras stimat a ço q(ue) | costa pesa .iii. q(uintars) a r(aó) d(e) .lxvi. ss. lo q(uintar) és d(e) la botiga } .viii. ll. .xviii. ss.

[c. 15r]

Comta d(e)la exàrcia d(e) cànem p(er) la dita g(a)ll(e)ra “Sent Miq(ue)ll”. |

P(ri)mo una gú(m)e(n)a plana qui pesa .iii. q(uintars) .xxv. ll. | a r(aó) d(e) .xxxviii. ss. lo q(uintar) fo stimada } .vii. ll. .xvi. ss.

Ít(em), una gú(m)e(n)a tortiça pesa .iii. q(uintars) .lxxv. ll. /a r(aó) de/ | fo stimada a r(aó) d(e) .ii. ll. .ii. ss. lo q(uintar). Mu(n)ta } .vii. ll. .xvii. ss. .vi.

Ít(em), una gú(m)e(n)a plana pesa .iii. q(uintars) .xxv. ll. | stimada a r(aó) d(e) .xxxv. ss. lo q(uintar). Mu(n)ta
} .v. ll. .xiii. ss. .viii.

Ít(em), una gú(m)e(n)a tortiça pesa .iii. q(uintars) .xxx. ll. | stimada a r(aó) d(e) .xxxxii. ss. lo q(uintar). Mu(n)ta
} .vi. ll. .xviii. ss. .vii.

Ít(em), un cap p(er) palomera pesa .i. q(uintars) .lxv. ll. sti|mat a r(aó) de .xxv. ss. lo q(uintar)
} .ii. ll. .i. ss. .ii.

Ít(em), p(ro)yç q(ue) pesa .ii. q(uintars) .xv. ll. stimat a r(aó) d(e) | .l. ss. lo q(uintar)
} .v. ll. .iii. ss. .ii.

Ít(em), .i. grup(i)al de coyll q(ue) pesa .i. q(uintars) .lxxxv. ll. sti|mat a r(aó) d(e) .xxxviii. ss. lo q(uintar). Mu(n)ta
} .iii. ll. .x. ss. .iii.

Ít(em), un p(ro)yç q(ue) pesa .iii. q(uintars) .xxv. ll. astimat a r(aó) d(e) | .l. ss. lo q(uintar)
} .viii. ll. .ii. ss. .vi.

Ít(em), .i. cap p(er) palomera pesa .i. q(uintars) .lxiii. ll. | stimat a r(aó) d(e) .xxvii. ss. lo q.
} .ii. ll. .vii. ss. .v.

Ít(em), .i. veta d'arborar pesa .i. q(uintars) .lxxvi. ll. | stimat a r(aó) de .lii. ss. lo q(uintar)
} .iiii. ll. .xi. ss. .vi.

Ít(em), dues vetas d'ostas pesan .i. q(uintars) .lxvii. ll. sti|mat a r(aó) d(e) .ii. ll. .v. ss. lo q(uintar). Mu(n)ta
} .iii. ll. .xv. ss.

Ít(em), dues vetas p(er) orças pesa .i. q(uintars) .viii. ll. sti|mat a r(aó) d(e) .l. ss. lo q(uintar)
} .ii. ll. .xiii. ss.

[c. 15v]

Ít(em), tres troços d(e) vetas p(er) està(n)taras pesa(n) .lxiii. ll. | stimat a r(aó) d(e) .lv. ss. lo q(uintar)
} .i. ll. .xv. ss. .i.

Ít(em), dues vetas d(e) colar pesara(n) .i. q(uintars) .lxxviii. ll. | stimat a r(aó) .ii. ll. lo q(uintar)
} .iii. ll. .xi. ss. .iii.

Ít(em), una veta d(e) morgonal pesa .lx. ll. stima|da a r(aó) d(e) .ii. ll. lo q(uintar)
} .i. ll. .iiii. ss.

Ít(em), dues vetas d'orça dava(n)t pesa .i. q(uintars) .xxxiiii. ll. | a r(aó) d(e) .xxxviii. ss. lo q(uintar)
} .ii. ll. .x. ss. .x.

Ít(em), .i. p(ro)da d'arborar pesa .l. ll. stimat | a r(aó) d(e) .l. ss. lo q(uintar)
} .i. ll. .v. ss.

Ít(em), .ii. amans q(ue) pesaran .i. q(uintars) stimats | a r(aó) d(e) .l. ss. lo q(uintar)
} .ii. ll. .x. ss.

Ít(em), la puya del artimó pesa .lx. ll. stimat | a r(aó) d(e) .xxxiii. ss. lo q(uitar)
} .ii. ll. .vi. ss. .v.

Ít(em), una veta p(er) engi<n>yadors²⁷¹ pesa .xxxv. ll. | stimat a r(aó) d(e) .xxx. ss. lo q(uitar)
} .xiii. ss. .vi.

Ít(em), sàgolles p(er) franells .i. q(uitars) de comprats | costa(n) .iii. ll. .xii. q(uitars)
} .iii. ll. .xii. s.

Munta tot lo forniment de tàyam ab tot lo soberch, és tot de la botiga, .xv. cosonells – xviii ll
xiii ss vi.

[c. 16r]

Armes d(e) la g(a)ll(e)ra “Sent Miq(ue)ll”. |

P(ri)mo .c.xx. quyraces e .c.xx. caps e | .c.xx. goryals cap guyraça goryal va | p(er) un arnès a
r(aó) d(e) .ii. ll. .viii. ss. .vi. d(e) | l’arnès. Mu(n)ta
} .cc.lxxxvii. ll. ss.

Ít(em), .c.xx. pavesos d(e) taya reyal d(e) la | botiga stimats a ço q(ue) costa(n) a r(aó) de .xii.
ss. | la peça
} .lxxii. ll. ss.

Ít(em), .iii. pavesos de posta d(e) la botiga sti|mats a ço q(ue) costa(n) a r(aó) de .i. ll. .xviii. ss.
.vi. d(e) | la peça
} .vii. ll. .xiii. ss.

Ít(em), lances maneses .v. dotze(ne)s a r(aó) d(e) | .xiii. ss. .vi. drss. la dotze(n)a d(e) la botiga
} .iii. ll. .xii. ss. .vi.

Ít(em), .i. dotze(ne)s de darts d(e) la botiga a r(aó) d(e) | ço q(ue) costara(n) a r(aó) d(e) .viii.
ss. la dotze(n)a
} .xx. ll. ss.

Ít(em), .xxxii. lances largues d(e) la botiga sti|mad(e)s a ço q(ue) costa(n) a r(aó) d(e) .iiii. ss.
.vi. drss. /la/
} .vii. ll. .iiii. ss.

Ít(em), .viii. rampi(n)s d(e) la botiga a r(aó) d(e) .vii. ss. | stimats a ço q(ue) costa(n)
} .ii. ll. .xvi. ss.

Ít(em), .x. quaxes de viratons de quarabana | qui só(n) .v^m. a r(aó) d(e) .x. ll. lo miler stimats a
ço | q(ue) costa(n) só(n) d(e) la botiga
} .i. ll.

Ít(em), .iii. quaxes d(e) virato(n)s d(e) pu(n)tagut d(e) la | botiga stimats a ço q(ue) costa(n) a
r(aó) d(e) .xiii. ll. | lo mil(e)r À-n’i .m.d.
} .xviii. ll. .x. ss.

[c. 16v]

Ít(em), dos torns p(er) parar balesta d(e) la botiga sti|mats a ço q(ue) costara(n)

²⁷¹ Cfr. DCVB s.v. *enginyador*.

} .iiii. ll. .xviii. s.

Ít(em), .x. picases d(e) la botiga stimad(e)s a ço q(ue) costa(n) a r(aó) | d(e) .viii. ss. la peça
} .iiii. ll. .xviii. ss.

Ít(em), dues manayres d(e) la botiga stimad(e)s a ço q(ue) | costare(n) a r(aó) d(e) .viii. ss. la
peça
} .xviii. ss.

Ít(em), dos fenàs d(e) la botiga stimats a ço q(ue) costara(n) | a r(aó) d(e) .xiii. ss. la peça
} .i. ll. .vi. s.

Ít(em), dos scarçavelles d(e) la botiga stimats a ço | q(ue) costa(n) a r(aó) d(e) .viii. ss.
} .xviii. ss.

Ít(em), .ii. romayoles d(e) la botiga stimad(e)s a ço q(ue) costare(n) a r(aó) d(e) .viii. ss. .iiii.
drss. la peça
} .xviii. ss. .vii.

Ít(em), dos rampagols ab q(ua)dena d(e) la botiga sti|mats a ço q(ue) costara(n) pesa(n) .lxxx.
ll. a r(aó) d(e) | .xii. drss. la ll.
} .iiii. ll. ss.

Ít(em), dues bombardes ensepad(e)s, enbaldad<e>s | d(e) la botiga una tira .xvi. ll. e l'otra
.viii. | ll. stimad(e)s a ço q(ue) costara(n) a r(aó) d(e) .xi. ss. la ll.
} .xiii. ll. .xv. ss.

Ít(em), .xxx. pedres de lles bonbard<e>s d(e) la bo|tiga stimad(e)s a r(aó) d(e) .xii. drss. la peça
} .i. ll. .x. ss.

Ít(em), mig q(uintars) d(e) pólvora d(e) bonbarda compra|da, ab dues aludes en .i. quaxó, a
r(aó) d(e) .xiii. ll. | lo q(uintar) e .iiii. ss. les alud(e)s
} .vi. ll. .xiii. s.

[c. 17r]

Masarès d(e) la dita g(a)ll(e)ra "Sent Miq(ue)ll". |

P(ri)mo .vii. calderó d(e) pont d(e) la botiga pesa | .xi. ll. a r(aó) d(e) .ii. ss. .viii. drss. la ll.
} .i. ll. .viii. ss. .iiii.

Ít(em), .i. calderó d(e) sèu d(e) la botiga pesa .xx. ll. | a r(aó) d(e) .ii. ss. .viii. drss. la ll.
} .ii. ll. .xiii. ss. .iiii.

Ít(em), dues lànties d'aram d(e) la botiga q(ue) vale(n)
} .xvi. ss.

Ít(em), .vi. guavetas d(e) fust p(er) spalmar d(e) la | botiga a r(aó) d(e) .xviii. drss. la peça
} .viii. s.

Ít(em), .vi. vernigats²⁷² conprats /conprats/ a r(aó) d(e) | /a r(aó) d(e)/ .x. drss. la peça
} .v. ss.

²⁷² Cfr. DCVB s.v. *vernigat* (o *vernegat*) 'escudella o plat fondo, de fusta o d'altre material, que servia principalment en l'exèrcit i en la marina per a menjar-hi els soldats i tripulants'.

Ít(em), .ii. mases d(e) pal conrad(e)s

} .v. ss. .vi.

Ít(em), .vi. pales d(e) fust conrad<e>s

} .iii. s.

Ít(em), .v. lant(e)rnes conrad<e>s a r(aó) d(e) .iiii. ss. la | peça

} .i. ll. ss.

Ít(em), una mànaga d(e) quyro d(e) la botiga sti|mada

} .xvi. ss. .vi.

Ít(em), .iiii. storas conrad(e)s a r(aó) d(e) .iiii. ss. .iiii. d(e) | la peça

} .xvii. ss. .iiii.

Ít(em), la tenda d(e) popa d(e) burch anpla en | q(uè) ha .l. canes de canamàs a r(aó) d(e) .ii. ss.

la | cana és d(e) la botiga

} .v. ll. s.

Ít(em), un pa de pega conprat q(ue) pesa .vi. ro|vas a r(aó) d(e) .xiii. ss. lo q(uitar)

} .i. ll. .i. ss.

Ít(em), mig q(uitars) d'estopa conprada

} .xviii. ss. .v.

Ít(em), un cap d(e) cotó d(e) la botiga costa

} .i. ll. .iiii. s.

[c. 17v]

Ít(em), .vi. canes d(e) canamàs sob(e)rch és conprat | a r(aó)d(e) .ii. ss. la cana

} .xii. ss.

Ít(em), .i. ll. d(e) fil de veles conprat

} .iii. ss.

Ít(em), .i. ll. d(e) fil d'e(n)palomar conprat

} .i. ss. .iiii.

Ít(em), .c. agulles de veles conrad<e>s

} .ii. ss.

Ít(em), .c. agulles sequars conrad<e>s

} .iii. ss.

Item .i. mas d(e) junchs conprats

} ss. .xi. [drs.]

Ít(em), .iiii. sanayas poquas e una gran conpra|des

} .iiii. ss. .iiii.

Ít(em), .iiii. canades d(e) la botiga a r(aó) d(e) .vii. ss. la pe|ça

} .i. ll. .viii. s.

Ít(em), .vi. palmeyes conrad(e)s e .vi. trinyelles

} .iiii. ss. .vi.

Ít(em), .iiii. cortarolles conprad(e)s a r(aó) d(e) .viii. ss. la | peça
} .i. ll. .xvi. s.

Ít(em), dos caratells conprats a r(aó) d(e) .xii. ss. la pe|ça
} .i. ll. .iiii. ss.

Ít(em), .xx. barils ayguaders conprats costa(n) a r(aó) | d(e) .iii. ss. .viii. drss. la peça
} .iii. ll. .xiii. ss. .iiii.

Ít(em), .iiii. caus conprats a r(aó) d(e) .ii. ss. .viii. drss. | la peça
} .x. ss. .viii.

Ít(em), .iiii. spongues conprad(e)s
} .ii. ss. .vi.

Ít(em), .ii. groçes d(e) pu<n>tapeus conprats
} .ii. ll. ss.

Ít(em), dos càvechs nous d(e) farer costa(n)
} .vi. ss.

Ít(em), .c. scalms sob<e>rchs conprats costa(n)
} .vi. s.

Ít(em), mig q(uintars) d(e) plomad(e)s d(e) la botiga
} .i. ll. ss.²⁷³

[c. 18v]

La farera d(e)la g(a)ll(e)ra "Sent Miq(ue)ll". |

P(ri)mo una agulla sob(e)rga pesa noua | comprada .lxxxx. ll. a r(aó) d(e) .xii. drss. la ll.
} .iiii. ll. .x. ss.

Ít(em), .iiii^m. stoparols conprats a r(aó) d(e) .xiii. ss. lo mil(e)r
} .ii. ll. .xvi.

Ít(em), .m. aguts d(e) gualav(e)rnes conprats q(ue) costa(n)
} .i. ll. .vii. ss.

Ít(em), .d. aguts d(e) plomades co(n)prats costan
} .x. ss. .vi.

Ít(em), .d. aguts d(e) mig cayrat cregut co(n)prats
} .i. ll. .vii. ss.

Ít(em), .d. aguts d(e) fula levada conprats costa(n)
} .xviii. ss. .vi.

Ít(em), .d. aguts d(e) banq(ue)ta conprats costa(n)
} .i. ll. .iii. ss.

Ít(em), .l. aguts d(e) b(e)rgalel conprats costa(n)

²⁷³ *Esberrat*: [c. 18r] «Ít(em), un p(er)pal peu d(e) porch d(e) la botiga sti | mat }»

} .viii. ss. .iiii.

Ít(em), .x. aguts d(e) timó co(n)prats costa(n)

} .iiii. s.

Ít(em), .i. barubí d'escalmar d(e) la botiga

} .v. ss.

Ít(em), .ii. p(ro)ves, d(e) la botiga, gran e pocha

} .vii. s.

Ít(em), .vi. barines taulàs d(e) la botiga costa(n)

} .v. ss.

Ít(em), .i^a. axa, d(e) la botiga, val

} .iiii. ss.

Ít(em), .i. march, d(e) la botiga, stimat a ço q(ue) costa

} .v. ss.

Ít(em), .i. s(er)ra d(e) la botiga stimada <a> ço q(ue) costa

} .iiii. ss.

Ít(em), .i. scarpra d(e) la botiga stimat a ço q(ue) costa

} .i. ss.

[c. 19r]

Ít(em), una gúbia d(e) la botiga stimat <a> ço q(ue) costa

} .i. ss.

Ít(em), .vii. mahux d(e) la botiga stimat a ço q(ue) costa

} .ii. ss. .vi.

Ít(em), .ii. raspas d(e) la botiga stimad(e)s a ço q(ue) costan

} .vi. s.

Ít(em), .i. p(er)pal peu d(e) porch d(e) la botiga stimat a ço q(ue) costa

} .x. ss.

Ít(em), .i. clavera ab clavilla d(e) la botiga stimada <a> ço | q(ue) costa

} .ii. ss. .vi.

Ít(em), dos pichs p(er) rodonir pedras d(e) la botiga | stimats a ço q(ue) costa(n) a r(aó) d(e)

.iiii. ss. .vi. dss. la peça

} .viii. ss.

[c. 19v]

S(um)a mayor: mu(n)ta la g(a)ll(e)ra "Sent Miq(ue)ll" ab tot | son fornime(n)t

} .ii^m.c.lxxxxviii. ll. .xiii. ss. .xii. drs.

[S]ón fferma(n)çes d(e) las ditas g(a)ll(e)ras "Senta Eulàlia", | e la g(a)ll(e)a "Sent Pau", he la dita g(a)ll(e)ra "Sent Miq(ue)ll", | d(e) totas tres g(a)ll(e)res los dejús scritss.

[...]274

cc. 37r-42v: **Inventario galea grossa Sant Cristòfol.**

[c. 37r]

Comta d(e) l'inventari d(e)l p(ré)stech q(ue) los honorables diputats | feran d(e)la g(a)ll(e)ra
groça reyal ap(e)llada "Sant Chr(i)stòfol" d(e) la qual és | pet(ró) lo senyor comta d(e) Trípol. |

P(ri)mo fo stimat lo buch d(e) la g(a)ll(e)ra entaulat | en rembades fetas a la reyal, ab cortés |
de cosies, ab so(n) te(n)dal fornit de ravols e d'ast|as, ab dos arganels de coyll matalats sti|mat
p(er) tot .iiim.dc. fflori(n)s qui valen

} .m.dcccc.lxii. ll. ss. |

Ít(em), la barcha ab sos banchs e ab payó, ab so(n) | arguanel de coyll matalat | stimat p(er) tot
ab quat(re) parels d(e) | rems

} .xi. ll. ss.

Ít(em), .cc. rems enplomats e galavernats | ço és los .c.lxx. a r(aó) d(e) .xxiii. ss. la peça e | los
.xxx. rems no(us) a r(aó) d(e) .xxviii. ss. la peça | qui valen²⁷⁵

} .cc.xxxlii. ll. .x. ss.

Ít(em), una scala d'intrar <e> exir en la g(a)ll(e)ra sti|mada

} .vi. ll. .vii. ss. .v.

Ít(em), un aljau stimat

} .iii. s.

Ít(em), l'arbra d(e) l'artimó costa p(er) tot en co(n)|pra e jornals

} .xxxvi. ll. .xii. ss.

Ít(em), lo car d(e) l'artimó fo stimat .xv. fflorins. | e la pena .xx. fflori(n)ss. p(er) tot

} .xxxviii. ll. .v. ss.

Ít(em), arbre <e> entenes d(e) la migana fo stimat p(er) | tot

} .viii. ll.

[c. 37v]

Ít(em), .i. cavalet d(e) ram<o>llar co(n)prat costa ab totas masions

} .i. ll. .ii. ss.

Ít(em), l'arganel d(e) la barcha, me(n)ys d(e)la puliga mata|lada

} .iiii. s.

Ít(em), .vii. astas d(e) banderas, .iiii. qurtas e .iii. lar|gues, a r(aó) d(e) .iiii. ss. la peça

} .i. ll. .viii. ss.

²⁷⁴ Segueix llista de setze individus avaladors.

²⁷⁵ valen] vales

Velles d(e) la dita g(a)ll(e)ra “Sent | Chr(i)stòfol”. |

P(ri)mo artimó de .xl. vesos stimat
} .c.xx. ll. ss.

Ít(em), lop de .xxxv. vesos stimada
} .lxxxv. ll. ss.

Ít(em), borda forada ab benda t(er)nal d(e) .xxx. vesos
} .lxxxiiii. ll. ss.

Ít(em), migana de .xxv. vesos stimada
} .xxxxvi. ll. ss.

Ít(em), mu(n)ta tot lo tàyam ab lo sob(e)rch d(e)la dita gallera
} .xxxviii. ll. .vii. ss.

Ànchoras e ruçons d(e) la dita g(a)ll(e)ra | “Sent Chr(i)stòfol”. |

Ít(em), una ànchora cepada pesa, me<n>ys d(e)l cep, d(e) la | botiga, .v. q(uintars) .lxxxviii. ll.
a r(aó) d(e) .lxvi. ss. lo q(uintar)
} .xviii. ll. .xv. ss. .iiii.

Ít(em), altra ànchora cepada pesa, me(n)ys d(e)l cep, d(e)la botiga, | .iiii. q(uintars) .lxxx. ll. a
r(aó) d(e) .lxvi. ss. lo q.
} .xv. ll. .xvi. ss. .x.

Ít(em), un ruçó d(e) .iiii. maras, d(e)la botiga, pesa | .v. q(uintars) .li. ll. a r(aó) d(e) .lxvi. ss. lo
q(uintar). Mu(n)ta
} .xviii. ll. .iii. ss. .viii.

Ít(em), altra ruçó d(e) .iiii. maras d(e)la botiga pesa | .iiii. q(uintars) .xxviii. ll. a r(aó) d(e) .lxvi.
ss. lo q.
} .xiii. ll. .ii. ss. .vi.

Ít(em), un ruçó morisch conprat pesa .v. q(uintars) .xviii. ll. | a r(aó) .lv. ss. lo q(uintar). Mu(n)ta
} .xiii. ll. .x. ss. .xi.

[c. 38r]

Comta d'exàrcia d(e) cànem d(e) la g(a)ll(e)ra “Sent Chr(i)stòfol”. |

P(ri)mo dues vetas d'orçapops stimades a r(aó) d(e) .xxx. ss. | lo q(uintar) pesara(n) .i.
q(uintars) .lxxx. ll. Mu(n)ta
} .ii. ll. .xiii. s.

Ít(em), una veta d(e) colar stimada a r(aó) d(e) .xxx. ss. lo q(uintar) | pesa .ii. q(uintars) .x. ll.
} .iii. ll. .iii. s.

Ít(em), una veta d(e) colar stimada a r(aó) d(e) .xxx. ss. lo q(uintar) | pesa .ii. q(uintars) ll.
} .iii. ll. s.

Ít(em), una veta d'arborar stimada a r(aó) d(e) .xxx. ss. lo q(uintar) | pesa .i. q(uintars) .lxxx. ll.
Mu(n)ta

} .ii. ll. .xiii. ss.

Ít(em), una altra veta d'arborar stimada a r(aó) d(e) .xxx. ss. | lo q(uintar) pesa .i. q(uintars) .lxxxv. ll. Mu(n)ta

} .ii. ll. .xv. ss. .v.

Ít(em), dues vetas d'està(n<ta>)ras stimad(e)s a r(aó) d(e) .xxx. ss. lo q(uintar) | pesara(n) q(uintars) .lxxxv. ll. Mu(n)ta

} .i. ll. .v. ss. .v.

Ít(em), dues vetas d'a(n)quils stimad(e)s a r(aó) d(e) .xxx. ss. lo | q(uintars) pesara(n) .i. q(uintars) .xxxx. ll. Mu(n)ta

} .ii. ll. .ii. ss.

Ít(em), una veta d'ostas stimad(e)s al dit for pesa | q(uintars) .lxxxv. ll. Mu(n)ta

} .i. ll. .v. ss. .v.

Ít(em), la puya d(e) l'artimó stimada a r(aó) de .l. s. | lo q(uintar) pesa .i. q(uintars) .v. ll.

} .ii. ll. .xii. ss. .v.

Ít(em), engi<n>yadors e coladós d(e) la migana stimat a r(aó) | d(e) .xxx. ss. lo q(uintar) pesare(n) .i. q(uintars) .xxxiii. ll.

} .ii. ll. .ii. ss. .v.

Ít(em), .i. grup(i)al d(e) coyll stimat p(er) nou pesa | .ii. q(uintars) .l. ll. a r(aó) d(e) .lxiii. ss. lo q(uintar)

} .vii. ll. .xvii. ss. .v.

Ít(em), .viii. costés d(e) la migana stimat p(er) nou pe|sara(n) .i. q(uintars) .xxv. ll. a r(aó) d(e) .lxiii. ss. lo q(uintar)

} .iii. ll. .xviii. s.

Ít(em), .xii. coladós d(e) l'artimó stimats p(er) .i. q(uintars) a r(aó) | de .xxxx. ss. lo q(uintar)

} .ii. ll.

[c. 38v]

Ít(em), un bragot d'ostas e bragot d(e) caragar dava(n)t ab | todas les palomes qui's tene(n) en les taves stimat | tot ab les menes d(e) la migana stimat a r(aó) de .xxv. ss. | lo q(uintar) pesa tot .i. q(uintars)

} .i. ll. .v.

Ít(em), les menes d(e) l'artimó stimad(e)s a .xx. ss. lo q(uintar) pesare(n) | q(uintars) .l. ll.

} .x. ss.

Ít(em), una orça novella stimada a r(aó) de .xxv. ss. lo q(uintar) pe|sa .lxxxiii. ll.

} .i. ll. .viii. <drs.>

Ít(em), dos troços p(er) barons stimats a r(aó) de .l. ss. lo q(uintar) | pesara(n) .lxxxiii. ll.

} .i. ll. .xvi. ss. .vi.

Ít(em), levans p(er) los timons ab d'altr(e)s troços stimats | a r(aó) de .xxv. ss. lo q(uintar) pesara(n) .lxxxii. ll.

} .i. ll. .iii. ss.

Ít(em), .ii. troços de vetas e un troc groç p(er) fer bra|gots a les ostas stimats tot a r(aó) d(e)
.xxx. ss. lo q(uitar) pe|sa tot .lxii. ll. Mu(n)ta
} .xviii. ss. .vii.

S(um)a: mu(n)ta tota la xàrcia veyá, qui és axida | d(e) la botiga, d(e) la p(re)sent p(a)ga
} .xxxiii. ll. .iiii. ss. .ii.

Comta d(e)la exàrcia que s'és co(n)prada | nova |

/corda/ scardó

P(ri)mo .i^a. gú(m)e(n)a tortiça pesa v. q(uintars) .lxxxvii. ll. |

Ít(em), alt(ra) gú(m)e(n)a tortiça pesa v. q(uintars) .lxxxviii. ll. |

Ít(em), una gú(m)e(n)a plana pesavi. q(uintars) .xv. |

Ít(em), una veta d'ostas pesaii. q(uintars) .xiii. ll. |

Ít(em), un grup(i)al de coyl pesaii. q(uintars) .lii. ll. |

Ít(em), altra grup(i)al d(e) coyll pesaii. q(uintars) .xxxv. ll. |

[Ít(em), una] mola p(er) palomeras pesa v. q(uintars) .xxv. ll. |

[c. 39r]

/cardó²⁷⁶/ corda

Ít(em), .i^a. gú(m)e(n)a tortiça pesa v. q(uintars) .lxxxviii. ll. |

Ít(em), .i^a. gú(m)e(n)a plana pesavi. q(uintars) .vi. ll. |

Ít(em), un p(ro)yç pesa v. q(uintars) .xvi. ss. |

Ít(em), alt(re) p(ro)yç pesa v. q(uintars) .viii. ss. |

Ít(em), una mola p(er) exàrcia d'abra pesa v. q(uintars) .xxxv. ll. |

Ít(em), una mola p(er) amans pesai. q(uintars) .lxxxvi. ll. |

Ít(em), los p(ro)das d'arborar pesara(n)i. q(uintars) .lxiii. ll. |

Ít(em), un grup(i)al d(e) coyl pesaii. q(uintars) .l. ll. |

Ít(em), una veta p(er) colar pesaii. q(uintars) .xxxvi. ll. |

Ít(em), lo cornalet d(e) l'artimó | e d(e) la migana q(uintars) .xxxx. ll.

Ít(em), una veta p(er) exàrcia d'arbra d(e) | migana pesai. q(uintars) .iii. ll. |

Ít(em), una orça dava(n)t p(er) l'ertimói. q(uintars) .xxxiii. ll. |

Ít(em), un grup(i)al d(e) coyll pesaii. q(uintars) .lxiii. ll. |

²⁷⁶ Cfr. VFarauo s.v. *cardó*.

Ít(em), una veta d'engi<n>yador pesa q(uintars) .lviii. ll. |

S(um)a: mu(n)ta tota la exàrcia nova co(n)|prada, q(ue) só(n) .lxxii. q(uintars) .xv. ll., a r(aó) |
de .lxiii. ss.. lo q(uintar). Mu(n)ta
} .xxvii. ll. .v.

[c. 39v]

Ferera d(e)la dita g(a)ll(e)ra "Sent Chr(i)stòfol", |

P(ri)mo una agulla sob(e)rga fornida d(e) la botiga | pesa .i. q(uintars) .xv. ll. a r(aó) d(e) .xii.
drss. la ll.
} .v. ll. .xv. s.

Ít(em), un mahug d(e) la botiga stimat
} .ii. ss. .vi.

Ít(em), una gúbia d(e) la botiga stimada
} .i. ss.

Ít(em), un scarpra d(e) la botiga stimat
} .i. s.

Ít(em), dues raspas d(e) la botiga stimades
} .vi. ss.

Ít(em), una s(er)ra manera stimada d(e) la | botiga
} .iii. s.

Ít(em), .i. barubí d'escalmar d(e) la botiga stimat
} .v. ss.

Ít(em), dos càvechs nous co(n)prats ab lo seyal | d(e)l Jeneral
} .xvi. s.

Ít(em), una clavera ab clavilla co(n)prada
} .ii. ss. .vi.

Ít(em), un march conprat costa
} .vi. s.

Ít(em), .vi. bari(n)es taulàs conprad(e)s costa(n)
} .v. s.

Ít(em), un ranpagol ab q(ua)dena d(e) la bo|tiga pesa .xxi. ll. stimat a r(aó) d(e) .xii. d(rs.) la |
ll.
} .i. ll. .i. s.

Ít(em), altra ranpagol ab q(ua)dena co(n)prat | pesa .l. ll. a r(aó) d(e) .xii. drss. la ll.
} .ii. ll. .x. s.

Ít(em), dues p(ro)vas, una gran e una pocha, d(e) la | botiga
} .vii. ss.

Ít(em), dues manayres, d(e) la botiga, stimad(e)s
} .xviii. ss.

Ít(em), .i. peu d(e) porch d(e) la botiga stimat
} .x. ss.

Ít(em), dos pichs p(er) rodonir pedres d(e) la bo|tiga
} .viii. ss.

Ít(em), una axa d(e) la botiga stimada
} .iii. ss.

[*appunto che non fa parte dell'inventario*]

Al molt honorable moss(èn) Galvany Çaplana, capità d(e) la vila de Çareyal e a son loct(inent)
[...] Dat(a) en Bar(celona), a .xxiiii. de dee(m)bre de l'a(n)y .m.cccc.lxiii. [...].

[c. 40r]

Armes d(e) la g(a)ll(e)ra “Sent Chr(i)stòfol”. |

Ít(em), una bonbarda cepada enbaldada q(ue) ti|ra pes de .xxiiii. ll. d(e) la botiga
} .xiii. ll. .iiii. s.

Ít(em), altra bonbarda d(e) ferro enbaldada e | cepada tira pes de .xii. ll. d(e) la botiga
} .vi. ll. .xii. ss.

Ít(em), .xxx. pedras p(er) les ditas bonbar|des e son co(n)prades a r(aó) d(e) .xii. drss. la | peça
} .i. ll. .x. s.

Ít(em).c.xx. goryals ço és .vi. d(e) la botiga e | .c.xx. co(n)pratss. |

Ít(em), .cxx. caps en q(uè) ha .xxviii. quops de | bacinets e .xxiii. varatass. Costa(n) uns ab |
alt(re)s, a r(aó) d(e) .xiii. ss. la peça, co(n)pratss, he | .c.xx. quyraces fetas d(e) nou —n’an .i.cap
| e una quyrça e un goryal q(ue) és dit un | arnès, a r(aó) d(e) .l. ss. l’arnèss. Mu(n)ta tot
} .ccc. ll.

Ít(em), .c.xx. pavesos d(e) taya reyal en q(uè) n’à | .lxxxiiii. no(us), co(n)pratss, e los resta(n)s
d(e) la | botiga, a r(aó) d(e) .xii. ss. la peça
} .lxxii. ll.

Ít(em), .viii. pavesos d(e) posta .iiii. d(e) la bo|tiga e .iiii. conprats a r(aó) d(e) .xxxviii. ss. .vi. |
drss. la peça
} .xv. ll. .viii. s.

Ít(em), mig q(uintars) de pólvora d(e) bonbarda, co(n)pra|da. Costa
} .vi. ll. x. s.

Ít(em), quaxes d(e) viratons d(e) caravana co(n)|pratss so(n) deu en q(uè) són .v^m. viratons | a
r(aó) d(e) .x. ll. lo mill(e)r |

} .l. ll.

[c. 40v]

Ít(em), .v. quaxes de viratons d(e) pu(n)tagut en q(uè) n'à | .ii^m.d. a r(aó) d(e) .xiii. ll. lo mil(e)r
conprats. Mu(n)ta |

} .xxxii. ll. .x. ss.

Ít(em), .lx. lanses largues à n'i .xxxvi. co(n)prad<e>s a r(aó) d(e) | .iiii. ss. .vi. drss. la peça n'an
totas un for |

} .xiii. ll. .x. ss.

Ít(em), .lx. dotzenes de darts a r(aó) d(e) .viii. ss. la dotzena | fora(n) les astas conprad(e)s e los
feros d(e) la botiga. Valen |

} .xxiiii. ll.

Ít(em), .viii. dotzenes d(e) lanses qurtas só(n) les .vii. dotze|nes conprad(e)s a r(aó) d(e) .xiii.
ss. .vi. drss. la dotzena

} .v. ll. .xvi. ss.

Ít(em), .viii. glavis ab rampi(n)s conprats a r(aó) d(e) .vii. ss. la | peça

} .ii. ll. .xvi. ss.

Ít(em), .iiii. fenàs stimats a r(aó) d(e) .xiii. ss. la peca mu(n)tan | són d(e) la botiga

} .ii. ll. .xii. ss.

Ít(em), .iiii. romayoles d(e) la botiga stimad(e)s a r(aó) d(e) .viii. ss. | .iiii. drss. la peça

} .i. ll. .xvii. ss. .iiii.

Ít(em), .iiii. scarçavelles d(e) la botiga stimad(e)s a r(aó) d(e) .viii. ss. | la peça

} .i. ll. .xvi. s.

Ít(em), dos torns p(er) parar balesta d(e) la botiga stimats

} .iiii. ll. .xviii. ss.

Ít(em), .x. p(i)cases d(e) la botiga a r(aó) de .viii. ss. la peça | stimad(e)s

} .iiii. ll. .x. ss.

Ítem, fou stimat tot lo tayam a forniment de la dita gallera Sent Christòfol, ab lo soberch, .xxxv.
ll. .vii. ss.

[c. 41r]

Masarès d(e) la dita g(a)ll(e)ra "Sent Chr(i)stòfol". |

P(ri)mo dues maçes d(e) pal conprad(e)s costa(n)

} ll. .v. ss. .v.

Ít(em), tenda d(e) canamàs burch anpla és d(e) la botiga só(n) | .lxxx. canes a r(aó) d(e) .ii. ss.
la cana

} .viii. ll.

Ít(em), dos caratels d(e) la botiga q(ui) n'an p(er) no(us)

} .i. ll. .iiii. ss.

Ít(em), .xx. barils ayguaders conprats a r(aó) de .iii. ss. | .viii. drss. la peça

} .iii. ll. .xiii. ss. .iiii.

- Ít(em), .iiii. cortaroles conp(r)ades a r(aó) d(e) .viii. ss. la pe|ça
} .i. ll. .xvi. ss.
- Ít(em), .iiii. caus conprats a r(aó) d(e) .iiii. ss. .viii. drss. la peça
} .x. ss. .viii.
- Ít(em), .viii. stores co(n)prad(e)s a r(aó) d(e) .iiii. ss. .viii. drss. la | peça
} .i. ll. .xviii. ss. .viii.
- Ít(em), .vi. triyelles conprad(e)s a r(aó) d(e) .iii. ss. la dotze(n)a
} .i. ss. .vi.
- Ít(em), .iiii. sanayes d(e) palma, tres poq(ue)s, una gran, | conprad(e)ss. Costa(n)
} .ii. ss. .iiii.
- Ít(em), .vi. palmeyes conprad(e)s a r(aó) d(e) .vi. ss. la dot|zena
} .iii. ss.
- Ít(em), .vii. mas d(e) junchs co(n)prats costa(n)
} ss. .x.
- Ít(em), .iiii. canad(e)s co(n)prad(e)s a r(aó) d(e) .vii. ss. la peça
} .i. ll. .viii. ss.
- Ít(em), .c. agules d(e) veles conprades costa(n)
} .ii. ss.
- Ít(em), .c. agules secars conprades costan
} .iii. ss.
- Ít(em), .i. ll. d(e) fil de velles co(n)prat costa
} .iii. ss.
- Ít(em), .i. ll. d(e) fil d'(e)npalomar co(n)prat costa
} .i. s.
- Ít(em), .vi. linternes co(n)prad(e)s a r(aó) costa(n) a r(aó) d(e) .iiii. ss. la | peça
} .i. ll. [.iiii. ss.]²⁷⁷
- Ít(em), .vi. pales co(n)prad(e)s a r(aó) d(e) .vi. drss. la peça
} [.iiii. ss.]²⁷⁸
- [c. 41v]
- Ít(em), dues lànties d'aram conprades costa(n) a r(aó) d(e) | .viii. ss. la peça
} .xvi. ss.
- Ít(em), un ca(l)deró d(e) pont nou co(n)prat q(ui) pesa .xi. ll. a r(aó) | d(e) .ii. ss. .viii. drss. la ll.
} .i. ll. .viii. ss. .iiii.
- Ít(em), .vi.²⁷⁹ canes d(e) canamàs nou co(n)prat burch anpla a r(aó) | d(e) .ii. ss. la cana
} .xii. ss.

²⁷⁷ *Malmès*. [1 lliura = 20 sous, 1 sou = 12 diners]

²⁷⁸ *Malmès*.

²⁷⁹ .vi.] *interl.*

- Ít(em), .c. escalms soberchs nou<s> conprats
 } .vi. ss.
- Ít(em), un calder(ó) d(e) sèu d(e) la botiga pesa .xxvi. ll. a r(aó) | d(e) .ii. ss. .viii. la ll.
 } .iii. ll. .viii. ss. .iii.
- Ít(em), .i. pa d(e) pega co(n)prat pesa .i. q(uintars) .l. ll. a r(aó) d(e) | .xiii. ss. lo q(uintar)
 } .i. ll. .i. s.
- Ít(em), mig q(uintars) d(e) plomades d(e) la botiga a r(aó) d(e) .l. ss. lo | q(uintars)
 } .i. ll. .v. ss.
- Ít(em), .i. cap d(e) cotó conprat costa
 } .i. ll. .iiii. s.
- Ít(em), mig q(uintars) d'estopa co(n)prada costa p(ri)ma
 } .i. ll. .iiii. s.
- Ít(em), una mànaga d(e) quyro d(e) la botiga
 } .xvi. ss. .vi.
- Ít(em), .vi. vernigats co(n)prats costa(n) a r(aó) d(e) .x. drss. la | peça
 } .v. s.
- Ít(em), dos càvechs nous conprats a r(aó) d(e) .viii. ss. la | peça
 } .xvi. s.
- Ít(em), una groça d(e) pu(n)tape(us) conprats costan
 } .i. ll. ss.
- Ít(em), .l. ll. d(e) sàgoles p(er) franel co(n)prats a r(aó) | d(e) .lxxii. ss. lo q(uintar)
 } .i. ll. .xvi. s.
- Ít(em), .vi. guavetas conprades a r(aó) d(e) .xviii. drss. la | peça son p(er) espalmar
 } ll. .viii. s.²⁸⁰
- [c. 42r]
- Comta d(e)la clavó q(ue) hés stada co(n)|prada a conplime(n)t d(e) la ferrera he |fornime(n)t
 d(e) la g(a)ll(e)ra "Sent Chr(i)stòfoll". |
- Ít(em), .m. aguts de galav(e)rnes co(n)prats costa(n)
 } .i. ll. .vii. s.
- Ít(em), .d. aguts d(e) plomades co(n)prats costa(n)
 } .x. ss. .vi.
- Ít(em), .d. aguts de fula levada co(n)prats costa(n)
 } .xviii. ss. .vi.
- Ít(em), .d. aguts de banq(ue)ta co(n)prats costan
 } .i. ll. .iii. ss.
- Ít(em), .d. aguts de mig cayrat cregut con|prats costa(n)

²⁸⁰ *Segueix*: Ítem, .i^a. mas de jonchs, conpratss. Costan .xi. [drs.], *canc.*

} .i. ll. .vii. ss.

Ít(em), .l. aguts de b(e)rgalel co(n)prats costa(n) a r(aó) | d(e) .i. d(r)ss. la peça
} .viii. ss. .iiii.

Ít(em), .x. aguts d(e) timó co(n)prats pesara(n) | .vi. ll. a r(aó) d(e) .viii. d(r)ss. la ll.
} .iiii. ss.

Ít(em), p(er) .iiii^m. stoparols co(n)prats a r(aó) d(e) .xiii. ss. | lo mil(e)r
} .ii. ll. .xvi. s.

[c. 42v]

S(um)a mayor: mu(n)ta la p(ro)pdita g(a)ll(e)ra | “Sent Chr(i)stòfol” ab tot so(n) fornime(n)t
} .iii^m.dc.li. ll. .xiii. s.

Són ferma(n)çes p(er) la dita g(a)ll(e)ra “Sent Chr(i)stòfol” los dej(ús) scritss. |

[...]

cc. 43r-46v: **Inventario Santa Victòria.**

[c. 43r]

Inventari d(e)la bona g(a)ll(e)ra bastarda ap(e)llada “S(an)c(t)a Victòria”, d(e) q(uè) és pet(ró)
| moss(èn) B(er)n(a)t d(e) Vilagut, caval(e)r, la qual g(a)llara li fou liurada ab son fornime(n)t.
|

P(ri)mo, lo buch: <la> g(a)ll(e)ra fou stimada enbanchada, entau|lada ab renbades, ab cortés
d(e) cosies, ab .iii^{es}. peces de | tendal, ab dos timo(n)s latins e dos bayonesoss. P(er) tot, | .ii^m.
fflo(rins), qui valen
} .m.c. ll.

Ít(em), l’esquif anbercat ab dos p(ar)ells de rems ab so(n) pe|yó stimat tot
} .v. ll. .x. ll.

Ít(em), .cc. rems enplomats, engualavernats, ço és, | .lv. rems nous stimats a r(aó) de .xxviii. ss.
la peça he | .c.xxxxv. veys stimats a r(aó) d(e) .xxiii. ss. la peça. | Mu(n)ta
} .cc.xxxxiii. ll. .xv. ss.

Ít(em), un aljau stimat d(e) la botiga
} ll. .ii. ss. .vi.

Ít(em), .vii. astas d(e) banderas .iii. qurtas e .iii^{ess}. larges | a r(aó) d(e) .iiii. ss. la peça d(e) la
botiga
} .i. ll. .viii. ss.

Ít(em), arbre <e> entenes d(e) l’artimó stimat p(er) tot d(e) la | botiga
} .xxii. ll. ss.

Ít(em), arbre <e> entenes d(e) la migana stimat tot d(e) la bo|tiga
} .v. ll. .x. ss.

Ít(em), una escala p(er) intrar <e> exir en g(a)ll(e)ra fo stimada | fou d(e) la botiga
} .iii. ll. .vi. ss.

Ít(em), un cavalet d(e) ram<o>llar nou d(e) pi co(n)prat
} .xvi. ss. .vi.

Velas d(e) la dita g(a)ll(e)ra |

Ít(em), vela d(e) la botiga d(e) l'artimó d(e) .xxxiiii. vesos stimada p(er) nou
} .lxxxviii. ll. .x. ss.

Ít(em), vela d(e)l lop d(e) .xxx. vesos stimat p(er) nou
} .lxxiii. ss. .xiii. ss.

Ít(em), vela borda d(e) .xxv. vesos nova co(n)prada costa
} .lviii. ll. .x.

Ít(em), vela de migana de .xviii. vesos d(e) la botiga stimada
} .xxviii. ll.

[c. 43v]

Ànchora e ruçons |

Ít(em), un ruçó nou d(e) .iiii. maras co(n)prat pesa .iii. q(uintars) .xxv. ll. | a r(aó) d(e)
} .x. ll. .xiii. ss. .vi. drs.

Ít(em), una ànchora cepada d(e) la botiga pesa .iiii. q(uintars) stima|da a r(aó) d(e) .lxvi. ss. lo
q(uintar)
} .xiii. ll. .iiii. ss.

Ít(em), un ruçó d(e) la botiga stimat p(er) nou pesa .iiii. q(uintars) .viii. ll. | a r(aó) de .lxvi. ss.
lo q(uintar)
} .xiii. ll. .x. ss. .ii.

Ít(em), alt(re) ruçó d(e) .iiii. maras d(e) la botiga stimat pesa | .iiii. q(uintars) .xxxi. ll. a r(aó)
d(e) .lvi. ss. lo q(uintar)
} .xiii. ll. .iiii. ss. .vi.

Comta d(e) la exàrcia nova q(ue) an rebuda p(er) | la dita g(a)ll(e)ra Victòria. |

P(ri)mo una gú(m)e(n)a tortiça pesaiiii. q(uintars) .lxxxv. ll. |

Ít(em), un grup(i)al d(e) coyl pesaii. q(uintars) .lxxx. ll. |

Ít(em), alt(re) grup(i)al de coyl pesaii. q(uintars) .lxxxv. ll. |

Ít(em), un p(ro)yc pesaiii. q(uintars) .lxxxiiii. ll. |

Ít(em), una palomera pesaii. q(uintars) ll. |

Ít(em), una veta d'arborar pesaii. q(uintars) .liii. ll. |

Ít(em), una veta de colar pesai. q(uintars) .lxxxviii. ll. |

Ít(em), una mola p(er) veta d'ànquils pesai. q(uintars) .lxxxviii. ll. |

Ít(em), una mola p(er) flonch d(e) /d(e)/ migana | e p(er) està(n)taras pesa i.
q(uintars) .lxv. ll. |

Ít(em), una mola p(er) orça davant q(uintars) .lxxxviii. ll. |

Ít(em), una mola p(er) vetas d'ostas pesa i. q(uintars) .xxxxvi. ll. |

Ít(em), una gú(m)e(n)a plana q(ue) pesaiiii. q(uintars) .xxx. ll. |

Ít(em), la puya d(e) l'artimó pesa q(uintars) .lxvii. ll. |

S(um)a: mu(n)ta la demu(n)tdita exàrcia nova, q(ue) só(n) .xxxi. q(uintars) .x. ll., | a r(aó) de
lxiii. ss. lo q(uintar) |

} .lxxxvii. ll. .xviii. ss. .iii.

[c. 44r]

Comta d(e) la exàrcia veyá qui és exida d(e) la botiga p(er) la dita g(a)ll(e)ra | "Victòria". |

Ít(em), un grup(i)al de coyll stimat a r(aó) d(e) .xvi. ss. lo q(uintar) | pesa .i. q(uintars) .xxx. ll.

Mu(n)ta

} .i. ll. ss. .xi.

Ít(em), un grup(i)al d(e) coyll stimat a r(aó) d(e) .xxxv. ss. lo q(uintar) | pesa .ii. q(uintars) .xv.

ll. Mu(n)ta

} .iii. ll. .xiii. ss. .viii.

Ít(em), tres troços d(e) exàrcia stimada a r(aó) d(e) .xxv. ss. lo q(uintar) | pesa .i. q(uintars)

.xxxv. ll. Mu(n)ta

} .i. ll. .xiii. ss. .viii.

Ít(em), .v. troços de exàrcia veyá stimada a r(aó) d(e) | .xxx. ss. lo q(uintar) pesa .i. q(uintars)

.xxxxv. ll. Mu(n)ta

} .ii. ll. .iii. ss. .vi.

Ít(em), tres troços de vetas p(er) engi<n>yadors asti|mat a r(aó) d(e) .xxxiii. ss. lo q(uintar)

pesa .lxx. ll. Mu(n)|ta

} .i. ll. .vii. s.

Ít(em), un orçapop astimat a r(aó) d(e) .xxxx. ss. lo q(uintar) | pesa .lx. ll. Mu(n)ta

} .i. ll. .iiii. s.

Ít(em), a .xxvi. d(e) mayg un p(ro)yç stimat a r(aó) de .xxxi. ss. .vi. | drss. la lo q(uintar) pesa .iii.

q(uintars) .l. ll. Mu(n)ta

} .v. ll. .x. ss. .i.

Ít(em), .i. gú(m)e(n)a plana stimada a r(aó) d(e) .ii. ll. .iiii. ss. lo q(uintar) | pesa .iiii. q(uintars)

.v. ll. Mu(n)ta

} .viii. ll. .xviii. ss. .ii.

Ít(em), .i. palomera stimada a r(aó) .xxxi. ss. .vi. drss. lo q(uintar) pe|sa .ii. q(uintars) .xx. ll.

Mu(n)ta

} .iii. ll. .viii. ss. .iiii.

Ít(em), .i. p(ro)da d'arborar e un bragot d'osta e un baró | stimat tot a r(aó) de .l. ss. lo q(uintar)
mu(n)ta tot q(ue) pesa | q(uintars) .lxxx. ll.

} .i. ll. .xviii. ss. .vi.

Ít(em), .viii. costés d(e) l'arbra d(e) l'artimó no fora(n) pesats mas la mo|la pesa .iiii. q(uintars)
.lxxii. ll. a r(aó) d(e) .xxxx. ss. lo q(uintar) fora(n) sti|rats
} .viii. ll. .viii. ss. .viii.

Ít(em), los costés, .vi. d(e) la migana, fora(n) stimats al dit for. Pesa | la mola .i. q(uintars)
Mu(n)ta
} .ii. ll. ss.

Ít(em), dos strops e un baró pesa tot .lxx. ll. stimat a r(aó) d(e) .xxxx. ss. lo q(uintar)
} .i. ll. .viii. ss.

Ít(em), pesaran los amans .lxxxiii. ll. stimats a r(aó) d(e) .l. ss. lo | q(uintars)
} .ii. ll. .vii. ss.

[c. 44v]

Comta d(e)l tayam d(e)la g(a)ll(e)ra "Victòria". |

P(ri)mo, p(er) lo tayam nou q(ue) p(re)s, mu(n)ta ab los ma|tals
} .v. ll. .ii. ss. .vi.

Ít(em), p(er) lo tayam vey q(ue) rebé d(e) la botiga, segons | s'i par p(er) manut en lo tralat
d(e)l p(re)sent co(n)ta
} .xi. ll. ss.

Armes d(e) la g(a)ll(e)ra "Victòria". |

Ít(em), .x. p(i)cases d(e) la botiga stimad(e)s a r(aó) d(e) .viii. ss. | la peça
} .iiii. ll. .x. ss.

Ít(em), .lx. dotzenes de darts d(e)la botiga a r(aó) d(e) .viii. ss. | la dotzena. Mu(n)ta
} .xxiii. ll.

Ít(em), .c.xx. pavesos de taya reyal d(e) la botiga | stimats p(er) nous a r(aó) d(e) .xii. ss. la peça.
Mu(n)ta
} .lx. ll.

Ít(em), .vi. pavesos d(e) posta d(e) la botiga stimats p(er) no(us) | a r(aó) d(e) .xxxviii. ss. .vi.
drss. la peça
} .xi. ll. .xi. ss.

Ít(em), dos scarçaveles d(e) la botiga stimats a r(aó) d(e) .viii. ss. | la peça
} .xviii. ss.

Ít(em), .ii. romayoles d(e) la botiga stimades a r(aó) d(e) .viii. ss. | .iiii. drss. la peça
} .xviii. ss. .viii.

Ít(em), dos feraç d(e) la botiga stimats a r(aó) .viii. ss. la peça
} .xvi. ss.

Ít(em), .xxxii. lances larges d(e) la botiga stimad(e)s a r(aó) d(e) | .iiii. ss. .vi. drss. la peça
} .v. ll. .iiii. ss.

Ít(em), .lx. lanses qurtas d(e) la botiga stimad(e)s a r(aó) d(e) | .xiiii. ss. .vi. drss. la peça
} .iii. ll. .xii. ss. .vi.

Ít(em), mig q(uintars) de pólvora de bonbarda ab un caxó | e dues aludes d(e) la botiga stimada
ço q(ue) costa
} .vi. ll. .x. ss.

Ít(em), dos rampegols ab quadena d(e) la botiga sti|mat ço q(ue) costare(n) pesan .liiii. ll. a
r(aó) d(e) .xii. drss.
} .ii. ll. .xiiii. ss.

Ít(em), dos torns p(er) parar balesta d(e) la botiga sti|mats
} .iiii. ll. .xviii. ss.

Ít(em), una bonbarda cepada d(e) la botiga qui ti|[ra] pes de .xii. ll. sstimada
} .vi. ll. .xii. ss.

[c. 45r]

Ít(em), .viii. lanses ab ranpi(n)s no(us) co(n)prats costa(n) | a r(aó) d(e) .vii. ss. la peça
} .ii. ll. .xvi. ss.

Ít(em), .c.xx. caps, .c.xx. goryals, .c.xx. quyraces a r(aó) | de .ii. ll. .viii. ss. .vi. drss. .i. cap e una
quyraca e .i. gor|gal va p(er) .i. arnès al dit for. Mu(n)ta
} .cclxxxvii. ll. ss.

Ít(em), .xxx. pedres d(e) bo(n)bardes a r(aó) d(e) .xii. drss. la peça
} .i. ll. .x. ss.

Ít(em), alt(re) bo(n)barda cepada enbaldada és d(e) la botiga | tira pes de .xvi. ll. a r(aó) d(e)
.xi. ss. la ll. stimada
} .viii. ll. .xvi. ss.

Farera d(e) la dita g(a)ll(e)ra "Victòria". |

P(ri)mo .i. p(er)pal peu d(e) porch d(e) la botiga stimat
} .x. ss.

Ít(em), dos pichs p(er) rodonir pedres d(e) la botiga stimats
} .viii. ss.

Ít(em), .i. axa d(e) la botiga stimada ço q(ue) costa
} .iiii. ss.

Ít(em), .i. gúbia d(e) la botiga stimada
} .i. ss.

Ít(em), dues raspas d(e) la botiga stimades
} .vi. ss.

Ít(em), .vi. bari(n)es taulàs d(e) la botiga .x. drss. la peça
} .v. ss.

Ít(em), .vi. barubí d'escalmar d(e) la botiga stimat

} .v. ss.

Ít(em), dues p(ro)ves d(e) la botiga una gran en .i^a. pocha

} .vii. ss.

Ít(em), una s(er)ra manera d(e) la botiga stimada

} .iii. ss.

Ít(em), .vi. pales d(e) fust d(e) la botiga

} .iii. ss.

Ít(em), una agulla sob(e)rga co(n)prada nova pesa | .lxxxviii. ll. a r(aó) d(e) .xii. drss. la ll.

} .iii. ss.

Ít(em), dos càvechs conprats seyats d(e)l seyal d(e)l Jen(er)al | costa(n) | [...] ²⁸¹

Ít(em), .iiii^m. stoparols co(n)prats a r(aó) de .xiii. ss. lo mil(e)r | [...]

[c. 45v]

Ít(em), .x. aguts de timó co(n)prats pesan .vi. ll. costa(n)

} .vi. s.

Ít(em), dues manayres co(n)prad(e)s a r(aó) d(e) .viii. ss. la peça

} .xviii. ss.

Ít(em), una clavera co(n)prada costa

} ii. ss. .vi.

Ít(em), un march d(e) mig cayrat co(n)prat costa

} .vi. ss.

Ít(em), aguts de galav(er)nes co(n)prats só(n) .m. costa(n)

} .i. ll. .vii. ss.

Ít(em), aguts /aguts/ de plomades conprats só(n) .d. costa(n)

} .x. ss. .v.

Ít(em), aguts de fula levada co(n)prats .d. costa(n)

} .xviii. ss. .vi.

Ít(em), aguts de ba(n)queta co(n)prats .d. costa(n)

} .i. ll. .iii. ss.

Ít(em), aguts de bargalel co(n)prats .l. costa(n)

} .viii. ss. .iii.

Ít(em), aguts de mig cayrat cregut .d. de co(n)prats costa(n)

} .i. ll. .viii. ss.

²⁸¹ *Malmès i restaurat amb un paper blanc.*

Comta d(e)l maçarès d(e) la g(a)l(e)ra “Victòria”. |

Ít(em), .lx. canes de canamàs nou burch anple p(er) fer te(n)da de | popa a r(aó) d(e) .lii. ss. la cana
} .vi. ll. ss.

Ít(em), dues maças de pal conprad(e)s a r(aó) d(e) .ii. ss. .viii. drss. la peça
} ll. .v. ss. .vi.

Ít(em), .xx. barils ayguaders fora(n) los .xv. d(e) la botiga e los .v. | conprats va(n) tots a r(aó) d(e) .iii. ss. .viii. drss. la peça mu(n)ta
} .iii. ll. .xiii. ss. .iiii.

Ít(em), dues migas botas d(e) la botiga stima<des> a r(aó) d(e) .xii. ss. la | peça
} .i. ll. .iiii. ss.

Ít(em), .iiii. cortaroles, les tres d(e) la botiga e la una co(n)prada, | a r(aó) d(e) .viii. ss. la peça
} .i. ll. .xvi. ss.

Ít(em), un calderó nou d(e) la botiga pesa .xxiiii. ll. a r(aó) d(e) .ii. ss. | .viii. drss. la ll. mu(n)ta
} .iii. ll. .iiii. ss.

Ít(em), un calderó de pont p(er) pega pesa .x. ll. .v. oz.²⁸² | co(n)prat a r(aó) d(e) .ii. ss. .viii. drss. la ll.
} .i. ll. .vii. ss. .viii.

Ít(em), mig q(uintars) de plomada d(e) la botiga stimat
} .i. ll. .v. s.

Ít(em), .iiii. spongues co(n)prad(e)s d(e) nou costa(n)
} .ii. ss. .iiii.

Ít(em), .v. lent(er)nes reme(n)dad(e)s d(e) la botiga astimad(e)s a r(aó) d(e) | [...] .iii. ss. la peça
} .xv. ss.

[c. 46r]

Ít(em), p(er) .ii^{es}. groças de pu(n)tape(us) d(e) la botiga stimad(a) | p(er) nova e alt(ra) groça co(n)prada
} .ii. ll. ss.

Ít(em), un mànaga d(e) quyro nova co(n)prada costa
} .xvi. ss. .vi.

Ít(em), .c. esclams sob(e)rchs co(n)prats costa(n)
} .vi. ss.

Ít(em), .vi. canes de canamàs burch anple a r(aó) d(e) .ii. ss. la cana
} .xii. ss.

Ít(em), .vii. cap de cotó nou co(n)prat costa
} .i. ll. .iiii. s.

²⁸² i.e. *unces*

Ít(em), .iiii. caus conprats a r(aó) d(e) .ii. ss. .viii. drss. la peça
} .x. ss. .x.

Ít(em), .iiii. canades co(n)prades a r(aó) d(e) .vii. ss. la peça
} .i. ll. .xiii. ss.

Ít(em), .c. agules de veles co(n)prad(e)s costa(n)
} .ii. ss.

Ít(em), .c. agules secars conprad(e)s costan
} .iii. ss.

Ít(em), .i. ll. de fil de velles co(n)prades costa(n)
} .iii. ss.

Ít(em), .i. ll. d(e) fil d'e(n)palomar costa co(n)prat
} .i. ss. .iiii.

Ít(em), dues lànties d'aram co(n)prades costa(n)
} .xvi. s.

Ít(em), .vi. vernigats co(n)prats costa(n) a r(aó) d(e) .x. drss. | la peça
} .v. ss.

Ít(em), .vi. guavetas p(er) espalmar co(n)prad<e>s costa(n) | a r(aó) d(e) .xviii. drss. la peça
} .viii. s.

Ít(em), .vi. storas co(n)prad(e)s costa(n) a r(aó) d(e) .iiii. ss. .iiii. d. | la peça
} .i. ll. .vi. ss.

Ít(em), .i. mas de junchs conprats costa(n)
} .xi. [drs.]

Ít(em), .i. q(uintars) de sàgolles p(er) franells conprat | costa
} .iii. ll. .xii. ss.

Ít(em), un pa de pega co(n)prat pesa .i. q(uintars) .v. ll. a r(aó) | d(e) .xiii. ss. lo q.
} .xiii. ss. .viii.

Ít(em), mig q(uintars) de stopa p(ri)ma co(n)prada costa
} .i. ll.

Ít(em), .vi. triyelles conprades costa(n)
} ll. [...]

[c. 46v]

Ít(em), .vi. palmeyes co(n)prades costa(n)
} .iii. ss.

Ít(em), .iiii. sanayes co(n)prades .iii. grans e una | pocha costa(n)
} .ii. ss. .iiii.

S(um)a mayor: mu(n)ta la g(a)ll(e)ra "S(an)c(t)a Victòria" | ab tot sos forniments
} .ii^m.ccc.xxxxiii. ll. .v. ss. .iiii.

Són fferma(n)çes p(er) la dita g(a)ll(e)ra los | dejús critss.

[...]

cc. 78r- 87v: **estratto inventari galera "Sent Cristòfol"**

[c. 78r]

Comta d(e) l'inve(n)tari d(e) la galera groça ap(e)llada "Sent Chr(i)stòfol" | la qual cobram dilu(n)s a .xv. d(e) setenbra a(n)y .m.cccc.xxi. |

P(ri)mo, fou stimat lo buch d(e)la g(a)ll(e)ra, enbancat, | entaulat, fornit ab sos timo(n)s lati(n)s e bayonesos, | ab rembad(e)s, fou stimat .m.dccc.lxxx. ll. He | fou restimat de me(n)ys vàlua a la cobrança, | ab la me(n)ys vàlua d(e) la barcha, la qual cobra(m)
} .c.lxxxvii. ll. ss.

Ít(em), liura(m) .vii. astas de banderass. Fora(n) stimad(e)s | a r(aó) de .iiii. ss. la peça. Cobram-na tres, resta(n)-|na .iiii. astas, p(er) q(uè) deue(n), a r(aó) d(e) .iiii. ss. la peça
} .xvi. s.

Íte(m), liura(m) .cc. rems, enplomats <e> engalav(er)natss. | Fora(n) stimats .c.lxx., a r(aó) .xxiii. ss. la peça, he | los .xxx. a r(aó) d(e) .xxviii. ss. la peça. Mu(n)tan | .cc.xxxvii. ll. .x. ss. He cobram-na .vii. rems, q(ue) | fora(n) stimats a r(aó) d(e) .xi. ss. la peça e, més, cobram | galavernas e plom e aguts, q(ue) fou stimat p(er) tot .xiii. ll. , resta(n) q(ue) deue(n) p(er) los dits | rems
} .cc.xviii. ll. .xiii. ss.

Íte(m), rebem una scala d'intrar <e> exir en g(a)ll(e)ra, p(er) | bona |

Ite(m), cobram l'aujau, p(er) bo |

Ít(em), liura(m) l'arbra d(e) l'artimó. Fou stimat .xxxvi. ll. | .xii. ss. He a la cobra(n)ça fou restimat a .vi. ll. .xii. ss. | Resta, q(ue) fan a tornar d(e) me(n)ys vàlua
} .xxx. ll.

Ít(em), liura(m) les entenes d(e)l dit arbre d(e) l'artimó. Fora(n) | stimad(e)s .xviii. ll. .v. ss. E fora(n) restimad(e)s a la colbra(n)ça } .xi. ll. Resta, q(ue) deue(n) p(er) les ditas entenes
} .viii. ll. .v. ss.

[c. 78v]

Ít(em), liura(m) arbre <e> entenes d(e) la migana. Fou tot stimat | .viii. ll. .vii. ss. Fou restimat a la cobra(n)ça de me(n)ys | vàlua .v. fflori(n)ss. P(er) q(uè) deue(n)
} .ii. ll. .xv. ss.

Ít(em), cobram l'arganel d(e) la barcha, p(er) bo

} -

Ít(em), liura(m) lo cavalet d(e) ram(o)llar, lo qual no han resti|tiuýt. Fou stimat com lo liura(m)

} .i. ll. .ii. s.

Veles |

P(ri)mo, liura(m) l'ertimó d(e) .xxxx. vesos. Fou stimat ha | .c.xx. ll. Cobra(m) lo dit artimó. Fou restimat .lx. ll. | P(er) q(uè) deue(n) de me(n)ys vàlua del dit artimó

} .lx. ll.

Ít(em), liura(m) vela lop d(e) .xxxv. vesos. Fou stimada | .lxxxv. ll. Fou restimada a la cobrança .lxxx. ll. | P(er) q(uè) deue(n) de me(n)ys vàlua

} .lxxxv. ll.

Ít(em), liura(m) vela borda. Fou stimada .lxxxiiii. | He fou restimada a la cobrança .l. ll. P(er) q(uè) | deue(n) de me(n)ys vàlua

} .lxxxiiii. ll.

Ít(em), liura(m) vela migana d(e) .xxv. vesos. Fou stima|da .lxxxvi. ll. E fou restimada a la cobra(n)|ça .xxx. ll. Resta, que deue(n) d(e) me(n)ys vàlua

} .xvi. ll.

[c. 79r]

Ànchores e ruçons d(e) "Sent Christòfol". |

P(ri)mo, liura(m) un ruçó e cobram-lo p(er) bo. |

Ít(em), liura(m) altra ruçó d(e) .iiii. marass. Cobram-lo p(er) bo. |

Ít(em), liura(m) un ruçó morisch. Fou stimat .lxxxx. ll. .x. ss. .xi. | Fou restimat de me(n)ys vàlua .viii. flori(n)ss. P(er) q(uè) deue(n)

} .iiii. ll. .viii. ss.

Ít(em), liura(m) una ànchora cepada q(ue) pesa .v. q(uintars) .ic. ll. | Rebem-la p(er) bona |

Ít(em), liura(m) una ànchora çepada q(ue) pesa .iiii. q(uintars) .lxxx. ll., | a r(aó) de .lxvi. ss. lo q(uintar) fou stimada, la qual no ha(n) resti|tuýda. P(er) què deue(n) ab lo çep

} .xvi. ll. .vii. ss. .x.

[c. 79v]

Comta d(e) la exàrçia d(e) cànem la qual los | liura(m) he d'aq(ue)lla q(ue) an restituýda d(e) la g(a)ll(e)ra "Se(n)t Christòfol". |

Ít(em), liura(m) dues vetas d'orçapops, q(ue) pesara(n) .i. q(uintars) .lxxx. ll. Fora(n) | stimad(e)s a r(aó) d(e) .xxx. ss. lo q., les quals no ha(n) resti|tuýdass. Deue(n)

} .ii. ll. .lxxxx. ss.

Ít(em), liura(m) veta d(e) colar pesa .ii. q(uintars) .x. ll. fou stima|da .xxx. ss. lo q(uintar) la qual no ha(n) restituýda. Deue(n)

} .iii. ll. .iii. ss.

Ít(em), liura(m) una altra veta d(e) colar pesa .ii. q(uintars) fou stima|da a r(aó) d(e) .xxx. ss. lo q(uintar) la qual no han restituÿda p(er) | q(uè) deuen
} .iii. ll. ss.

Ít(em), liura(m) una veta d'arborà pesa .i. q(uintars) .lxxx. ll. | fou stimada a r(aó) d(e) .xxx. ss. lo q(uintar) la qual no han resti|tuÿda p(er) q(uè) deven
} .ii. ll. .xiii. ss.

Ít(em), liura(m) altra veta d'arborar pesa .i. q(uintars) .lxxxv. ll. | fou stimada a r(aó) d(e) .xxx. ss. lo q(uintar) la qual no han resti|tuÿda p(er) q(uè) deue(n)
} .ii. ll. .xv. ss. .vi. drs.

Ít(em), liura(m) dues vetas d'està(n)taras q(ue) pesara(n) .lxxxv. ll. | stimad(e)s a r(aó) d(e) .xxx. ss. lo q(uintar) p(er) /mu(n)ta/ q(uè) deue(n)
} .i. ll. .v. ss. .vi. drs.

Ít(em), liura(m) dues vetas d'à(n)quils pesara(n) .i. q(uintars) .xxxx. ll. sti|mad(e)s a r(aó) d(e) .xxx. ss. lo q(uintar). Deuen
} .ii. ll. .ii. ss.

Ít(em), liuram una veta d'ostas q(ue) pesa .lxxxv. ll. fou | stimada a r(aó) de .xxx. ss. lo q(uintar) p(er) q(uè) deue(n)
} .i. ll. .v. ss. .vi.

Ít(em), liura(m) la puya d(e) l'artimó pesa .i. q(uintars) .v. ll. fou | stimada a r(aó) d(e) .i. ss. lo q(uintar) la qual no han restituÿ|da p(er) q(uè) deue(n)
} .ii. ll. .xii. ss. .vi.

Ít(em), engi<n>yadós e coladós de la migana pesare(n) .i. q(uintars) | .xxxxiii. ll. fou stimat a r(aó) de .xxx. ss. lo q(uintar). Deuen
} .ii. ll. .ii. ss. .viii.

Ít(em), un grup(i)al de coyll stimat p(er) nou a r(aó) d(e) .lxiii. ss. | lo q(uintar) pesa .ii. q(uintars) .i. ll. Deue(n)
} .vii. ll. .xvii. ss. .vi.

Ít(em), .viii. costés de migana stimats p(er) no(us) pesara(n) | .i. q(uintars) .xxv. ll. p(er) q(uè) a r(aó) d(e) .lxiii. ss. lo q(uintar). Deue(n)
} .iii. ll. .xviii. ss. .viii.

Ít(em), liura(m) més .xii. coladós d(e) l'artimó stimats p(er) | .i. q(uintars) a r(aó) de .xxxx. ss. lo q(uintar). Deue(n)
} .ii. ll. ss.

[c. 80r]

Ít(em), liura(m) un bragot d'ostas de caragar dava(n)t | ab les palomes qui-s tene(n) ab les taves, ab les | menes, stimat tot a r(aó) d(e) .xxv. ss. lo q(uintar) pesa tot | .i. q P(er) q(uè) deue(n)
} .i. ll. .v. ss.

Ít(em), liura(m) les menes d(e) l'artimó fora(n) stimad(e)s a r(aó) | de .xx. ss. lo q(uintar) pesan .i. ll. p(er) q(uè) deue(n)
} ll. .x. s.

Ít(em), liura(m) una orça novela stimada a r(aó) d(e) .xxv. ss. | lo q(uintar) pesa .lxxxiii. ll. p(er)
què deue(n)
} .i. ll. ss. .viii.

Ít(em), liuram dos troços p(er) baro(n)s stimats a r(aó) de .l. ss. | lo q(uintar) pesaren .lxxiii. ll.
Deuen
} .i. ll. .xvi. ss. .vi.

Ít(em), liuram p(er) los timons levans e d'altr(e)s troços | stimats a r(aó) d(e) .xxv. ss. lo
q(uintar) pesara(n) .lxxxii. ll.
} .i. ll. .iii. ss.

Ít(em), liura(m) .ii. troços de vetas e un troç groç p(er) | fer bragots a las ostas stimat tot a r(aó)
d(e) .xxx. ss. lo | q(uintars) pesa tot .lxii. ll. Mu(n)ta deuen
} ll. .xviii. ss. .vii.

Comta d(e) la exàrcia q(ue)-ls fou liurada | nova |

Ít(em), una gú(m)e(n)a tortiça los fou liurada, q(ue) pesav. q(uintars) .lxxxvii.
ll.

Ít(em), altra gú(m)e(n)a tortiça li fou liuradav. q(uintars) .lxxxviii. ll.

Ít(em), li liura(m) una gú(m)e(n)a plana. pesavi. q(uintars) .xv. ll.

Ít(em), liura(m) una veta d'ostas pesaii. q(uintars) .xiii. ll.

Ít(em), liura(m) un grup(i)al d(e) coyll pesaii. q(uintars) .lii. ll.

Ít(em), liura(m) altra grup(i)al d(e) coyll pesa..... .ii. q(uintars) .xxxv. ll.

Ít(em), liura(m) una mola p(er) dues palom(e)res pesav. q(uintars) .xxv. ll.

Ít(em), liura(m) una gú(men)a tortiça pesav. q(uintars) .xxviii. ll.

Ít(em), liura(m) una gú(men)a planavi. q(uintars) .vi. ll.

Ít(em), liura(m) un p(ro)yç pesav. q(uintars) .xvi. ll.

Ít(em), liura(m) altra p(ro)yç pesav. q(uintars) .viii. ll.

[c. 80v]

Ít(em), liura(m) una mola p(er) exàrcia d'arbra pesav. q(uintars) .xxxv. ll.

Ít(em), liura(m) una mola p(er) amans pesai. q(uintars) .lxxxvi. ll.

Ít(em), liura(m) los p(ro)das d'arborar pesare(n)i. q(uintars) .lxiii. ll.

Ít(em), liura(m) un grup(i)al de coyll pesa..... .ii. q(uintars) .l. ll.

Ít(em), liura(m) lo cornalet d(e) l'artimó e de la migana q(uintars) .xxxx. ll.

Ít(em), liura(m) una veta d'exàrcia d'arbra d(e) miganai. q(uintars) .iii. ll.

Ít(em), liuram una orça dava(n)t p(er) l'ertimói. q(uintars) .xxxiii. ll.

Ít(em), liuram un grup(i)al d(e) coyl pesaii. q(uintars) .lxiii. ll.

Ít(em), liura(m) una veta p(er) engi<n>yador pesa q(uintars) .lviii. ll.

Ít(em), liuram una veta p(er) colar pesaii. q(uintars) .xxxxvi. ll.

S(um)a: mu(n)ta tota l'axàrcia nova | q(ue) fou liurada } .lxxii. q(uintars) .xv. ll., | a r(aó) de .lxiii. ss. lo q(uintar) Mu(n)ta } .ccxxvii. ll. .v. ss. .v. d.

S(um)a: mu(n)ta tota l'axàrcia | veyá q(ue) fou liurada } .xxxiii. ll. .iiii. ss. .viii. drs.

S(um)a mayor: mu(n)ta tota q(ue)·ls | fou liurada } .cclxxi. ll. .x. ss. .ii. drs.

[c. 81r]

Comta d(e) la exàrcia d(e) cànem que·ns han restituÿda, | la qual cobram ab lo buch d(e) la g(a)ll(e)ra "Sent Chr(i)stòfol". |

P(ri)mo rebem una gú(m)e(n)a tortiça que pesa .v. q(uintars) | .lxxxvii. ll. Fou stimada a r(aó) d(e) .xxxx. ss. lo q(uintar) | P(er) q(uè) mu(n)ta q(ue) deu lo Jen(e)ral } .xi. ll. .xviii. ss. .x.

Ít(em), més cobram una gú(m)e(n)a plana q(ue) pesa .vi. q(uintars) | .vi. ll. Fou stimada a r(aó) de .xxv. ss. lo q(uintar) p(er) | què deu lo Jeneral } .vii. ll. .xi. ss. .vi.

Ít(em), rebem dues palomeres pesara(n) .iiii. q(uintars) .l. ll. | fou stimada a r(aó) d(e) .xxv. ss. lo q(uintar) p(er) q(uè) deu lo | Jeneral } .v. ll. .xii. ss. .vi.

Ít(em), cobra lo Jeneral .viii. costés d(e) la migana pe|san .i. q(uintars) .xxv. ll. stimat a r(aó) d(e) .xxxi. ss. .vi. drss. lo | q(uintars) } .i. ll. .xviii. ss. .iiii.

Ít(em), cobram .x. costés d(e) l'arbre d(e) l'artimó pesa|ran .v. q(uintars) .xxxv. ll. a r(aó) de .xxxi. ss. .vi. drss. | lo q(uintar) Mu(n)ta } .viii. ll. .viii. ss. .vii.

Ít(em), cobram .iiii. p(ro)das d'erborar q(ue) pesaran .ii. q(uintars) | .lxviii. ll. foran stimulats a r(aó) d(e) .xxxi. ss. .vi. drss. | la peça. Mu(n)ta } .iiii. ll. .iiii. ss. .v.

Ít(em), cobram dues vetas d'ostas e una orça da|va(n)t, un ànquil, tot p(er) l'ertimó pesa .ii. q(uintars) .lxvi. ll. | Stimat tot a r(aó) d(e) .xxxi. ss. .vi. drss. lo q(uintar) Mu(n)ta } .iiii. ll. .iii. ss. .viii.

Ít(em), una orça novela pesa .lxxxiii. ll. | stimat a r(aó) d(e) .xxxi. ss. .vi. drss. lo q(uintar) mu(n)ta } .i. ll. .vi. s.

Ít(em), cobra(m) una veta d'à(n)quil pesa .lxx. ll. astimada a r(aó) d(e) | .xxxi. s. .vi. drss. lo q(uintar)

} .i. ll. .ii. s.

S(um)a: mu(n)ta la xàrcia d(e) la p(re)sent | paga, la qual ha rebuda lo Jeneral

} .xxxxvi. ll. .vi. ss. .vii.

Ít(em), rebem .xxxvi. q(uintars) .xv. ll. d(e) exàrcia veyà | fou stimada a r(aó) d(e) .x. ss. lo q(uintar) p(er) q(uè) mu(n)ta q(ue) deu | lo Jeneral

} .xviii. ll. .i. ss. .vi.

Ít(em), és degut al Jen(e)ral d(e) la me(n)ysfalensa de | tota la xàrcia de cànem p(re)ne(n)t en comta | les demu(n)tditas .lxiii. ll. .viii. ss. .xi. drss. | p(er) q(uè) an a tornar, tot comtas fets

} .ccxii. ll. .i. ss. .viii.

[c. 81v]

Comta d(e) lles armes q(ue) lo Jeneral ha cobrades d(e) la g(a)ll(e)ra | “Sent Chr(i)stòfol” les quals són cobrad(e)s p(er) bones sens stima | de me(n)ys vàlua. |

P(ri)mo, rebem .x. picases p(er) bones, les quals an | restituïdas he cobram-les p(er) bones

} -

Ít(em), cobram dos torns p(er) parar balesta, los | quals fora(n) stimats p(er) bons

} -

Ít(em), cobram .iiii. scarçaveles stimats p(er) bons

} -

Comta d(e) lles armes q(ue) lo Jen(eral) ha cobrades | d(e)la dita g(a)ll(e)ra “Sent Chr(i)stòfol” ab stima d(e) me(n)ys | vàlua. |

Ít(em), liura lo Jen(e)ral .x. quaxes d(e) virato(n)s de | quaravana en q(uè) n’avia .v^m., astimats a r(aó) d(e) | .x. ll. lo mil(e)r. Cobra’n lo Jen(er)al .m.c.lx. P(er) q(uè) de|uen de .iii^m.dccc.xxx., qui valen

} .xxxviii. ll. ss.

Ít(em), liura(m) .ii^m.d. virato(n)s de pu(n)tafort. Fora(n) sti|mats a r(aó) d(e) .xiii. ll. lo mil(e)r. Cobram-na | .m.c.lxxvi. virato(n)ss. Deue(n) de .m.ccc.xxiii. al dit | for. Mu(n)ta

} .xvii. ll. .iiii. ss. .iii.

Ít(em), liura(m) .c.xx. caps stofatss. Fora(n) stimats a r(aó) d(e) | .xiii. ss. la peça. Cobram-na .c. caps en q(uè) me’(n) | quauen .lx. stofass. Deue(n) .xiii. drss. p(er) stofa, que va|len quara(n)ta ss., e .xiii. ll. p(er) .xx. caps q(ue) no han | restituïtss. Deue(n) p(er) tot

} .xvi. ll. ss.

[c. 82r]

Ít(em), liuram .c.xx. quyaçess. Fora(n) stimads a r(aó) d(e) .xxvii. ss. | la quyaça. Restituyra(n)-na .c.viii. Fora(n) restimad(e)s | les .lxxxiii. de me(n)ys vàlua .viii. ss. p(er) quyaça, que | mu(n)ta .xxxiii. ll. .xii. ss., he les .xxiii. quyaçes fora(n) | restimad(e)s p(er) boness. P(er) q(uè) deue(n) p(er) .xii. quyaçes | q(ue) no han restituïdas, a r(aó) d(e) .xxvii. ss. p(er) quyaça, p(er) | q(ue) deue(n)n p(er) tot

} .xxxviii. ll. .xvi. ss.

Ít(em), liura(m) .c.xx. goryeras fora(n) stimad(e)s a r(aó) d(e) | .vii. ss. .vi. drss. p(er) goryera fora(n)-na restituïdas .c.x. | goryeras he les .xxxx. fora(n) restimad(e)s de me(n)ys vàlua | a

r(aó) d(e) .ii. ss. p(er) peça he les .lxx. goryeras fora(n) resti|mad(e)s de me(n)ys vàlua a r(aó) d(e) .vi. drss. p(er) goryera he| les .x. goryeras q(ue) no han restituÿdas a r(aó) d(e) .vii. ss. .vi. ss. | p(er) gorjera p(er) q(uè) deue(n) p(er) tot q(ue) han a tornar al Jen(e)ral
} .viii. ll. .x. ss.

Ít(em), fora(n) liurad(e)s .lx. dotzenes d(e) darts fora(n) stimats | a r(aó) d(e) .viii. ss. la dotzena restituÿra(n)-na .xxxvii. dotze|nes p(er) q(uè) deue(n) de .xxii. dotzenes a r(aó) d(e) .viii. ss. p(er) | dotzena deue(n) al Jen(e)ral
} .viii. ll. .iiii. s.

Ít(em), fora(n) liurad(e)s .viii. dotzenes de lances qurtas | fora(n) stimad(e)s a r(aó) d(e) .xiii. ss. .vi. drss. la dotzena | restituÿra(n)-na .iiii. dotzenes p(er) bones p(er) q(uè) deuen | de .iiii. dotzenes a r(aó) d(e) .xiii. ss. .vi. drss. p(er) dotzena deue(n)
} .ii. ll. .xviii. s.

Ít(em), fora(n) liurats .c.xx. pavesos de taya reyal fora(n) | stimats a r(aó) d(e) .xii. ss. la peça fora(n)-na restiuÿts .lxxx. | fora(n) restimats a r(aó) d(e) .iii. ss. .vi. drss. p(er) pavès d(e) me(n)ys | vàlua q(ue) mu(n)ta } .xiiii. ll. .iii. ss. .vi. drss. he p(er) los | resta(n)s .xxxviii. pavesos los quals no han restituÿts | a r(aó) d(e) .xii. ss. la peça q(ue) mu(n)ta } .xxiii. ll. .viii. ss. deue(n)
} .xxxvii. ll. .x. ss. .vi.

Ít(em), liura(m) .viii. pavesos d(e) posta astimats a r(aó) d(e) .xxxviii. ss. | .vi. drss. la peça fora(n)-na restituÿts .vi. q(ue) fora(n) restimats | a r(aó) d(e) .iii. ss. .vi. drss. p(er) pavès de me(n)ys vàlua q(ue) mu(n)ta | .i. ll. .i. ss. he deue(n) p(er) los dos pavesos los quals no han | restituÿts a r(aó) d(e) .xxxviii. ss. .vi. drss. p(er) pavès p(er) q(uè) deuen | p(er) tot
} .iiii. ll. .xviii. ss.

[c. 82v]

Ít(em), liura(m) .ii. roves d(e) pólvora d(e) bombarde en dues aludes | e un caxó fou tot stimat .vi. ll. .xiii. ss. han-ne restituÿda una rova p(er) q(uè) deue(n)
} .iii. ll. .vii. s.

Ít(em), liura(m) .iiii. fenaços²⁸³ fora(n) stimats a r(aó) d(e) .xiii. ss. la | peça cobram-na dos p(er) q(uè) deue(n) de dos q(ue) no han | restituÿts
} .i. ll. .vi. ss.

Ít(em), liura(m) dues bonbard(e)s fora(n) stimad(e)s ab dues |.xviii. ll. .xvi. ss. fora(n) restimad(e)s a la cobrança de | me(n)ys vàlua p(er) la una q(ue) falia lo cep e .i. balda | p(er) q(uè) deue(n)
} .xv. ss.

Ít(em), fora(n) liurad(e)s .lx. lances largues fora(n) stimad(e)s | a r(aó) d(e) .iiii. ss. .vi. drss. la peça cobram-na .vi. lances | p(er) q(uè) deue(n) de .liiii. lances largues les quals no han | restituÿdas a r(aó) d(e) .iiii. ss. .vi. drss. la peça deuen
} .xii. ll. .iii. ss.

Ít(em), liura(m) .xxx. pedr(e)s de bonbarda foren stima|des a r(aó) d(e) .xii. drss. la peça fora(n)-na restituÿdas | .xxv. p(er) q(uè) deue(n)
} .v. ss.

²⁸³ i.e. *el singular anterior és fenàss*. Cfr. VFarauo s.v. *fanar*.

[c. 83r]

Comta d(e) les armes les quals manquan q(ue) no han | restituïdas a conplime(n)t d(e) l'inventari. |

Ít(em), liuram .viii. lanses largues ab feros d(e) ran|pins q(ue) fora(n) stimats a r(aó) d(e) .vii. ss. la peça los | quals no han restituïts p(er) q(uè) deuen } .ii. ll. .xvi. ss.

Ít(em), liuram .iiii. romayoles fora(n) stimad(e)a a r(aó) de | .viii. ss. .iiii. drss. la peça les quals no han restituïdas | p(er) q(uè) deue(n) } .i. ll. .xvii. ss. .iiii.

Ít(em), liuram .xxv. pedres de bonbard(e)ss. For(a)n stimad(e)s a raó de .xii. drss. la peça, les quals no han restituïdas, i. ll. .v. ss.

[c. 83v]

Farera. |

Comta d(e) lles coses q(ue) los Jen(e)ral ha cobrad(e)s d(e) la | ffarera d(e)la g(a)ll(e)ra "Sent Chr(i)stòfol". |

Ít(em), liuram dos pichs p(er) rodonir pedres foran | stimats a r(aó) d(e) .iiii. ss. .vi. drss. p(er) pich resta | q(ue) deue(n) un pich lo qual no han restituït. Deuen } .iiii. ss. .v.

Ít(em), liuram dues p(ro)vas, una pocha e una gran. | Fora(n) stimad(e)s .vii. ss. Deue(n) la p(ro)va pocha, la qual | no han restituïda. P(er) q(uè) deue(n) } .iii. s.

Comta d(e) lles coses que an restituïd(e)s | d(e) la demu(n)tdita ferera p(er) bones | sens stima |

Ít(em), liuram una agula sob(e)rga sens stima p(er) bona } |

Ít(em), liuram .i. p(er)pal peu de porch cobram-lo p(er) bo } |

Ít(em), liuram dos càvechs cobram-los p(er) bons } |

Ít(em), liuram una s(er)ra manera cobram-le p(er) bona } |

Ít(em), liuram dues lànties d'aram cobram-les p(er) bones } |²⁸⁴

[c. 84r]

Comta d(e) lles coses q(ue) manquan a conplime(n)t d(e) la ffarera | les quals rebera(n) com la g(a)ll(e)ra fou p(re)stada e no són stad(e)s restituïdas |

Ít(em), liuram un mahux fou stimat com lo liura(m) | .ii. ss. .vi. drss. lo qual no han restituït p(er) q(uè) deue(n) } .ii.s. .v.

²⁸⁴ *Segueix: It(em).*

Ít(em), liuram una gúbia fou stimada .xii. drss. la | qual no han restituÿda p(er) q(uè) deue(n)
} .i. ss.

Ít(em), liura(m) un ascarpra fou stimat com liura(m) .xii. drss. | lo qual no han restituÿt.
Deue(n)
} .i. s.

Ít(em), deue(n) dues raspas les quals los fora(n) liu|rad(e)s e fora(n) stimad(e)s a r(aó) d(e)
.iii. ss. la peça les | quals no han restituÿdas p(er) q(uè) deue(n)
} .vi. ss.

Ít(em), liuram un barubí d'escalmar fou stimat | .v. ss. lo qual no han restituÿt p(er) q(uè)
deue(n)
} .v. ss.

Ít(em), liura(m) una clavila ab clavera fou stimada | .ii. ss. .vi. drss. le qual no han restituÿda
p(er) q(uè) deuen
} .ii. ss. .vi.

Ít(em), liuram un march d(e) mig cayrat fou sti|mat .vi. ss. lo qual no han restituÿt p(er) q(ué)
deven
} .vi. s.

Ít(em), liura(m) .vi barines taulàs fora(n) stimad(e)s .v. ss. | les quals no han restituÿdes p(er)
q(é) deven
} .v. ss.

Ít(em), liuram un ranpogol ab q(ua)dena pesa .xxi. ll. | fou stimat a r(aó) d(e) .xii. drs. la ll. lo
qual no han restituÿt p(er) q(uè) deve(n)
} .i. ll. .i. ss.

Ít(em), liuram altra ranpagol ab q(ua)dena pesa .i. ll. | fou stimat a r(aó) d(e) .xii. drss. l ll. lo
qual no han | restituÿt p(er) q(uè) deve(n)
} .ii. ll. .x. ss.

Ít(em), liuram dues manayres foran stimad(e)s | a r(aó) d(e) .viii. ss. la peça les quals no han
restit|tuydas p(er) q(uè) deven
} .xviii. ss.

[c. 84v]

Ít(em), liuram una axa ffou stimada p(er) | .iiii. ss. la qual no han restit restituÿda p(er) q(uè)
deven
} .iiii. ss.

Ít(em), liuram .m. aguts de galav(e)rnes stimats | .xxvii. ss. los quals no han restituÿts p(er)
q(uè) deven
} .i. ll. .vii. s.

Ít(em), liuram .d. aguts de plomad(e)s fora(n) stimats | .x. ss. .vi. drss. los quals no han restituÿts
p(er) q(uè) deve(n)
} .x. ss. .v.

Ít(em), liuram .d. aguts d(e) fula levada fora(n) stimats | a .xviii. ss. .vi. drss. los quals no han restituÿts p(er) q(uè) deve(n)
} .xviii. ss. .v.

Ít(em), liura(m) .d. aguts d(e) banq(ue)ta fora(n) stimats .xxiii. ss. | los quals no han restituÿts p(er) q(uè) deve(n)
} .i. ll. .iii. ss.

Ít(em), liuram .d. aguts de mig cayrat cregut fora(n) sti|mats .xxvii. ss. los quals no fora(n) restituÿts p(er) q(uè) deve(n)
} .i. ll. .vii. s.

Ít(em), liuram .l. aguts d(e) bergalel stimats .viii. ss. .iiii. d. | los quals no han restituÿts p(er) q(uè) deve(n)
} .viii. s.

Ít(em), liuram .x. aguts d(e) timó fora(n) stimats .iiii. ss. | los quals no han restuyts p(er) q(uè) deve(n)
} .iiii. s.

Ít(em), liura(m) .iiii^m. stoparols stimats a r(aó) d(e) .xiii. ss. | lo mil(e)r los quals no han restituÿts p(er) q(uè) deven
} .ii. ll. .xvi. s.

[c. 85r]

Comta d(e)l maçarès q(ue) lo Jeneral ha cobrat d(e) la g(a)ll(e)ra “Sent | Chr(i)stòfol” ab restima de me(n)ys vàlua |

Ít(em), liuram .vi. lent(e)rnes fore(n) stimad(e)s a r(aó) d(e) | .iiii. ss. la peça fore(n) ne restituÿdes dues q(ue) fora(n) | stimad(e)s ab dues .vii. ss. p(er) q(uè) deve(n) que ha <a> cobrar | lo Jen(e)ral
} .xvii. s.

Ít(em), foran liurad(e)s .iiii. cortaroles e foran stima|d(e)s a r(aó) d(e) .viii. ss. la peça fore(n)na restituÿdes | tres les quals fore(n) restimad(e)s les tres d(e) me(n)ys | vàlua .iii. ss. .vi. drss. e p(er) la .i. q(ue) no han restituÿ|da q(ue) mu(n)ta .viii. ss. p(er) tot és degut al Je|neral de me(n)ys vàlua p(er) les ditas cortaroles
} .xii. ss. .vi.

Ít(em), liuram .ii. caratels foren stimats a r(aó) d(e) | .xii. ss. la peça an-na restituÿt la un cara|t(e)ll q(ue) val me(n)ys .iii. ss. .vi. drss. p(er) q(uè) deven | ab l'altra q(ue) no han restituÿt p(er) tot
} .xv. ss. .v.

Ít(em), liuram .xx. barils ayguaders fore(n) stimats | a r(aó) d(e) .iii. ss. .viii. drss. la peça foren-na resti|tuyts .xiii. q(ue) foren stimats d(e) me(n)ys vàlua al | for q(ue) foren liurats .xxxvii. ss. .viii. drss. p(er) q(uè) és | degut al Jen(e)ral ab los .vii. barils q(ue) ma(n)que(n) los | quals no han restituÿts p(er) tot ha cobrar lo Je|neral
} .iii. ll. .iii. s.

Ít(em), liura(m) dos càvechs fore(n) stimats a r(aó) d(e) .viii. ss. | la peça los quals an restituÿts bons

} -

[c. 85v]

Comta d(e)l maçarès lo qual ma(n)qua q(ue) no han restituÿt a complime(n)t | d(e) l'inve(n)tari d(e) la dita g(a)ll(e)ra "Sent Chr(i)stòfol". |

Ít(em), liuram dues maças d(e) pal fore(n) stimad(e)s | a r(aó) d(e) .ii. ss. .viii. drss. la peça p(er) q(uè) deven
} .v. ss. .vi.

Ít(em), liuram una tenda d(e) canamaç d(e) burch am|pla en q(uè) havia .lxxxx. canes d(e) canemàs | fou stimada la cana .ii. ss. p(er) q(uè) mu(n)ta q(ue) deve(n)
} .viii. ll. .ss.

Ít(em), liuram .iiii. caus foren stimats a r(aó) d(e) .ii. ss. | .viii. drss. la peça p(er) q(uè) mu(n)ta q(ue) és degut al Je|neral
} .x. ss. .viii.

Ít(em), liuram .viii. storas fore(n) stimades a r(aó) d(e) .iiii. ss. | .viii. drss. la peça les quals no han restituÿd(e)s p(er) q(uè) deve(n)
} .i. ll. .xvii. ss. .iiii.

Ít(em), liuram .vi. triyelles fore(n) stimad(e)s a r(aó) d(e) .iii. drss. | la peça les quals no han restituÿdes p(er) q(uè) deve(n)
} .iii. ss. .vi.

Ít(em), liuram .iiii. sanayes d(e) palma foren stimad(e)s | p(er) totes, les quals no han restituÿd(e)s
} .ii. ss. .iiii.

Ít(em), liuram .vi. palmeyes foren stimad(e)s a r(aó) d(e) | .vi. drss. la peça les quals no són stad(e)s restituÿd(e)s | p(er) q(uè) deve(n)
} .iii. s.

Ít(em), liuram un mas d(e) junchs lo qual fou sti|mat .xi. drss. he no han restituÿt p(er) q(uè) deven
} .xi. [drs.]

Ít(em), liuram .iiii. canad(e)s fore(n) stimad(e)s a r(aó) d(e) | .vii. ss. la peça les quals no ha(n) restituÿd(e)s deve(n)
} .i. ll. .viii. ss.

Ít(em), liuram .c. agules d(e) veles fora(n) stiamd(e)s .ii. ss. | les quals no han restituÿd(e)s
} .ii. s.

Ít(em), liuram .c. agules sequars fore(n) stiamd(e)s | .iii. ss. les quals no foren restituÿdes deven
} .iii. s.

[c. 86r]

Ít(em), liura(m) .i. ll. d(e) fil d(e) veles fou stimat .iii. ss. | lo qual no és stat restituÿt deve(n)
} .iii. s.

Ít(em), liura(m) una ll. de fil d'(e)npalomar fo stimat .xvi. drss. | lo qual no han restituÿt deven

} .i. ss. .iii.

Ít(em), liura(m) .vi. pales d(e) fust stimad(e)s .vi. d(n)rs la peca | les quals no han restituïdas p(er) q(uè) deven

} .iii. s.

Ít(em), liuram un calderó d(e) pont pesa .xi. ll. fou sti|mat a r(aó) de .ii. ss. .viii. drss. la ll. e no l'an restituït deve(n)

} .i. ll. .viii. ss. .iii.

Ít(em), liuram .vi. canes d(e) canamàs sob(e)rch fou stimat | a r(aó) d(e) .ii. ss. la cana e no l'an restituït deven

} .xii. ss.

Ít(em), liuram .c. scalms soberchs stimats .vi. ss. he| no són stats restituïts deve(n)

} .vi. ss.

Ít(em), liura(m) un calderó d(e) sèu p(er) la botiga | .xxvi. ll. a r(aó) de .ii. ss. .viii. drss. la ll. e no és stat | restituït p(er) q(uè) deve(n)

} .iii. ll. .viii. ss.

Ít(em), liura(m) un pa d(e) pega lo qual no han resti|tuït pesa .i. q(uintars) .i. ll. fou stimat a r(aó) d(e) .xiii. ss. | lo q(uintar) p(er) q(uè) deven

} .i. ll. .i. s.

Ít(em), lliura(m) mig q(uintars) de plomad(e)s fora(n) stimad(e)s | a r(aó) d(e) .i. ss. lo q(uintar) lo qual no és stat restituït p(er) | q(ue) deven

} .i. ll. .v. s.

Ít(em), liura(m) un cap de cotó de veles sob(e)rch q(ue) fou | stimat .xxiii. ss. lo qual no han restituït deve(n)

} .i. ll. .iiii. s.

Ít(em), liura(m) una mànega de quyro p(er) metra vi | en bótas fou stimada .xx. ss. la qual no han resti|tuïda p(er) q(uè) deven

} .i. ll. .xvi. ss. .vi.

Ít(em), liura(m) .vi. vernigats fora(n) stimats a r(aó) de | .x. d(n)rs la peça los quals no han restituïts p(er) | q(ue) deven

} .v. ss.

[c. 86v]

Ít(em), lliura(m) una groçe de pu(n)tape(us) foran stimats | .xx. s.. los quals no han restituïts p(er) q(uè) deven

} .i. ll. ss.

Ít(em), liura(m) mig q(uintars) de sàgoles p(er) frenels foren | stimad(e)s .xxxvi. ss. les quals no han restituïd(e)s deve(n)

} .i. ll. .xvi. ss.

Ít(em), liura(m) .vi. guavetas p(er) espelmar fora(n) sti|mad(e)s r(aó) d(e) .xviii. drss. p(er) peça les quals no | són stad(e)s restituïdes deve(n)

} ll. .viii. s.

Ít(em), liuram mig q(uintars) d'estopa p(ri)ma fou stimada | .xx. ss. la qual no han restituïda
p(er) q(uè) deve(n)
} .i. ll. ss.²⁸⁵

[c. 87r]

Ít(em), liura(m) tot lo tàyam ab lo sob(e)rch a fornime(n)t | d(e) la g(a)ll(e)ra “Sent
Chr(i)stòfol” fou tot stimat .xxxviii. ll. | .vii. ss. lo qual an tot restituït p(er) bo sinó lo delj(ús)
scrit. |

Ít(em), cobram dues taves d(e) tres huys cascu(n)a fora(n) | stimad(e)s d(e) me(n)ys vàlua .v.
ss. .vi. d(n)rs.
} ll. .xvi. ss. .vi.

Ít(em), falen dues tales rodones p(er) los bragots fora(n) | stimad(e)s
} ll. .viii. s.

Ít(em), falen dues taves d'ostas p(er) la migana deue(n)
} ll. .vi. s.

Ít(em), fal .i. tala de dos huyls p(er) l'ànquil deven
} ll. .iiii. s.

Ít(em), fal .i. tala d(e) flonch d(e) migana deven
} ll. .vi. ss.

Ít(em), falen dues tales d'arborar de migana deve(n)
} ll. .viii. s.

Ít(em), falen dues tales d'orça dava(n)t d(e) migana p(er) | q(uè) deuen
} ll. .iiii. ss.

Ít(em), fal .i. tala d(e) tres huys matalada p(er) l'ertimó | deve(n) p(er) tot ab los metalls e prens
} .ii. ll. .viii. ss.

Ít(em), fal .i. tala de dos huys matalada d(e)l p(ro)da | d'arborar deue(n) en los matalls en los
perns
} .i. ll. .viii. ss.

Ít(em), falen dues taves rodones senblant d'ostas p(er) | q(ue) deve(n)
} ll. .viii. ss.

Ít(em), fal una tala d(e) dos hulls p(er) lo flonch d(e) la | migana deven
} ll. .vi. s.

Ít(em), ffalen los matalls de dues puligas p(er) colar | l'ertimó e una puliga q(ue) es ronpuda
p(er) tot | deven
} ll. .x. ss.

Ít(em), falen .iiii. tales de dos huyls e duas d'un | huy qui valen
} ll. .xiii. ss.

[c. 87v]

²⁸⁵ Segueix una línia esborrada: Comta d(e)l maçares q(ue) lo Jen(er)a.

Ít(em), falen .iiii. tales d(e) .i. hul p(er) la migana q(ue) vale(n)
} ll. .vii. s.

Ít(em), falen .xii. puligues entre unes he alt(re)s fo|ran stimad(e)s
} ll. .x. ss.

Ít(em), fal lo matal d'u(n)a puliga d(e) l'arganel d(e) | coyl fou stimat
} ll. .iiii. ss.

Ít(em), falen .vi. vertreys²⁸⁶ sob(e)rchs p(er) q(uè) deven
} ll. .iii. s.

Ít(em), falen dues pasteq(ue)s sob(e)rges p(er) los governs | p(er) q(uè) deve(n)
} ll. .iiii. s.

cc.94r-95v: **Estratto inventario galea Sancta Eulàlia**

[c. 94r]

Comta d(e)lles coses q(ue) lo Jeneral ha cobrad(e)s p(er) bo|nes sens stima les quals foren liurad(e)s p(er) forni|me(n)t d(e) la farera d(e) la g(a)ll(e)ra "S(an)c(t)a Eulàlia". |

Ít(em), fou liurada l'agula sob(e)rga d(e) la roda | d(e) popa pesa .i. q(uintars) .xxxx. ll. fou stimada | a r(aó) d(e) .xii. drss. p(er) ll. la qual avem rebu|da p(er) bona.

Comta d(e) les coses q(ue) ma(n)quen a conplime(n)t d(e) la | ferrera les quals los foren liurades he | no les han restituïd<e>ss. |

Ít(em), foren liurats dos ronpogols ab q(ua)dena | los quals pesaven .lxxx. ll. a r(aó) d(e) .xii. drss. | le liura fore(n) stimats al dit for p(er) q(uè) deve(n)
} .iiii. ll. ss.

Ít(em), liuram una axa fou stimada .iiii. ss. le qual | no han restituïda p(er) q(uè) deve(n)
} ll. .iiii. s.

Ít(em), liuram .i. march d(e) mig cayrat cregut fou | stimat .v. ss. .vi. drss. p(er) q(uè) deven
} ll. .v. ss. .v.

Ít(em), liura(m) un mahux fou stímt a .ii. ss. .vi. drss. | e no l'an restituït p(er) q(uè) deve(n)
} ll. .ii. ss. .vi.

[c. 94v]

Ít(em), liuram una gúbia fou stimada .xii. drss. | la qual no han restituïda p(er) q(uè) deven
} ll. .i. ss.

²⁸⁶ i.e. *vertells*. Cfr. DCVB s.v. *vertell*.

Ít(em), liuram una s(er)ra manera fou stimada .iiii. ss. | la qual no han restituÿda p(er) q(uè) deve(n)
} ll. .iiii. ss.

Ít(em), liuram un barubí d'escalmar fou stimat | .v. ss. lo qual no han restituÿt p(er) q(uè) deven
} ll. .v. ss.

Ít(em), liuram dues p(ro)vas una gran e una poq(ua) | fora(n) stimad(e)s .vii. ss. les quals no han restituÿdes | p(er) q(uè) deve(n)
} ll. .vii. s.

Ít(em), liuram dues raspas foren stimad(e)a a r(aó) d(e) .iii. ss. | la peça les no són stades restituÿdes p(er) q(uè) deven
} ll. .vi. s.

Ít(em), liuram dos pichs p(er) rodonir pedres foren | stimats a r(aó) d(e) .iiii. ss. .vi. drss. la peça los quals no só(n) | stats restituÿts p(er) q(uè) deven
} ll. .viii. s.

Ít(em), liura(m) una clavera ab clavila fou stima|da .ii. ss. .vi. drss. la qual no ha(n) restituÿda p(er) q(uè) deve(n)
} ll. .ii. ss. .vi.

Ít(em), liura(m) .vi. barines taulàs fore(n) stimad(e)s a r(aó) d(e) | .x. drss. la peça les quals no han restiuÿdes | p(er) q(uè) deven
} ll. .v. ss.

Ít(em), liuram un perpall peu d(e) porch fou stimat | .x. ss. lo qual no han resituÿt p(er) q(uè) deven
} ll. .x. ss.

Ít(em), liuram .m. aguts d(e) galavernes foren sti|mats .xxvii. ss. los quals no han restituÿts | p(er) q(uè) deven
} .i. ll. .vii. ss.

Ít(em), liuram .d. aguts d(e) plomad(e)s foren stimats | a r(aó) de .xxi. ss. lo mil(e)r los quals no han restituÿts
} ll. .x. ss. .vi.

[c. 95r]

Ít(em), liuram .iiii^m. stoparols foren stimats a r(aó) d(e) | .xiii. ss. lo mil(e)r los quals no han restituÿts | p(er) q(uè) deve(n)
} .ii. ll. .xvi. ss.

Ít(em), liuram .d. aguts d(e) fule levada fore(n) stimats | a r(aó) de .xxxvii. ss. lo mil(e)r los quals no han resti|tuÿts p(er) q(uè) deve(n)
} ll. .xviii. ss. .vi.

Ít(em), liuram .d. aguts d(e) mig cayrat cregut fo|ren stimats a r(aó) d(e) .liiii. ss. lo mil(e)r los quals no han | restituÿts p(er) q(uè) deven
} .i. ll. .vii. ss.

Ít(em), liuram .d. aguts d(e) banq(ue)ta fore(n) stimats | a r(aó) d(e) .xxxxvi. ss. lo mil(e)r los
quals no han | restituyts p(er) q(uè) deven
} .i. ll. .iii. s.

Ít(em), liuram .x. aguts d(e) timó pesara(n) .x. ll. | foran stimats a r(aó) d(e) .lxvi. ss. lo q(uintar)
los quals | no han restituyts p(er) q(uè) deven
} ll. .vi. ss. .vii.

Ít(em), liuram .xxxx. aguts d(e) bergalel foren | stimats a r(aó) d(e) .ii. drss. la peça los quals |
no han restituyts p(er) q(uè) deven
} ll. .vi. ss. .viii.

Ít(em), liuram .d. aguts de meloria fore(n) stimats | a r(aó) d(e) .lxxvi. ss. lo mil(e)r los quals no
han restituyts p(er) q(uè) deve(n)
} .i. ll. .xviii. s.

S(um)a: mu(n)ta tot ço q(ue) és degut al | Jeneral p(er) los fornime(n)ts d(e) la fere|ra, los quals
los fore(n) liurats ab | la g(a)ll(e)ra “S(an)c(t)a Eulàlia” he ma(n)quan | q(ue) no·ls an
restituytss. |

} .xvii. ll. .xiii. ss. .viii. drs.

10. Appendice II

Disegni marinareschi²⁸⁷

1. Collare di trozza

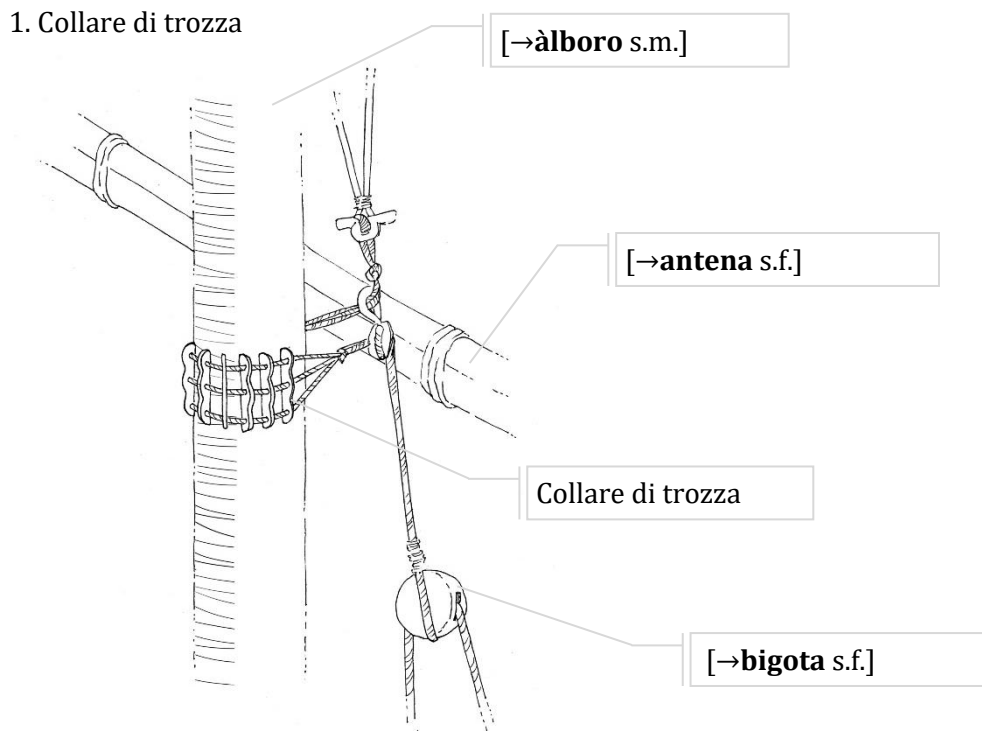

1.1 Dettaglio collare di trozza

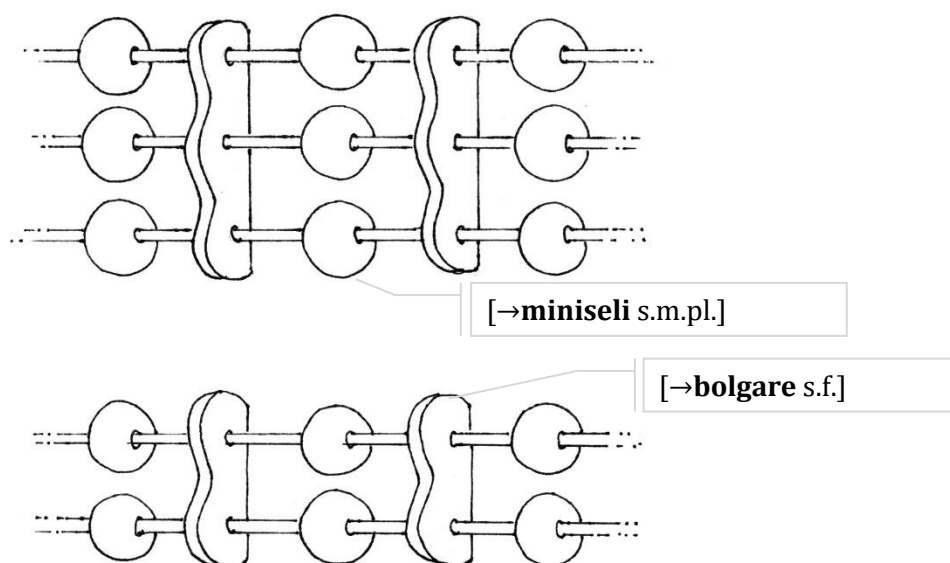

²⁸⁷ I disegni possono rappresentare oggetti cronologicamente e culturalmente non totalmente attinenti al quadro spazio-temporale analizzato in questa tesi, ovvero il Mediterraneo tardomedievale.

2. Scheletro dello scafo

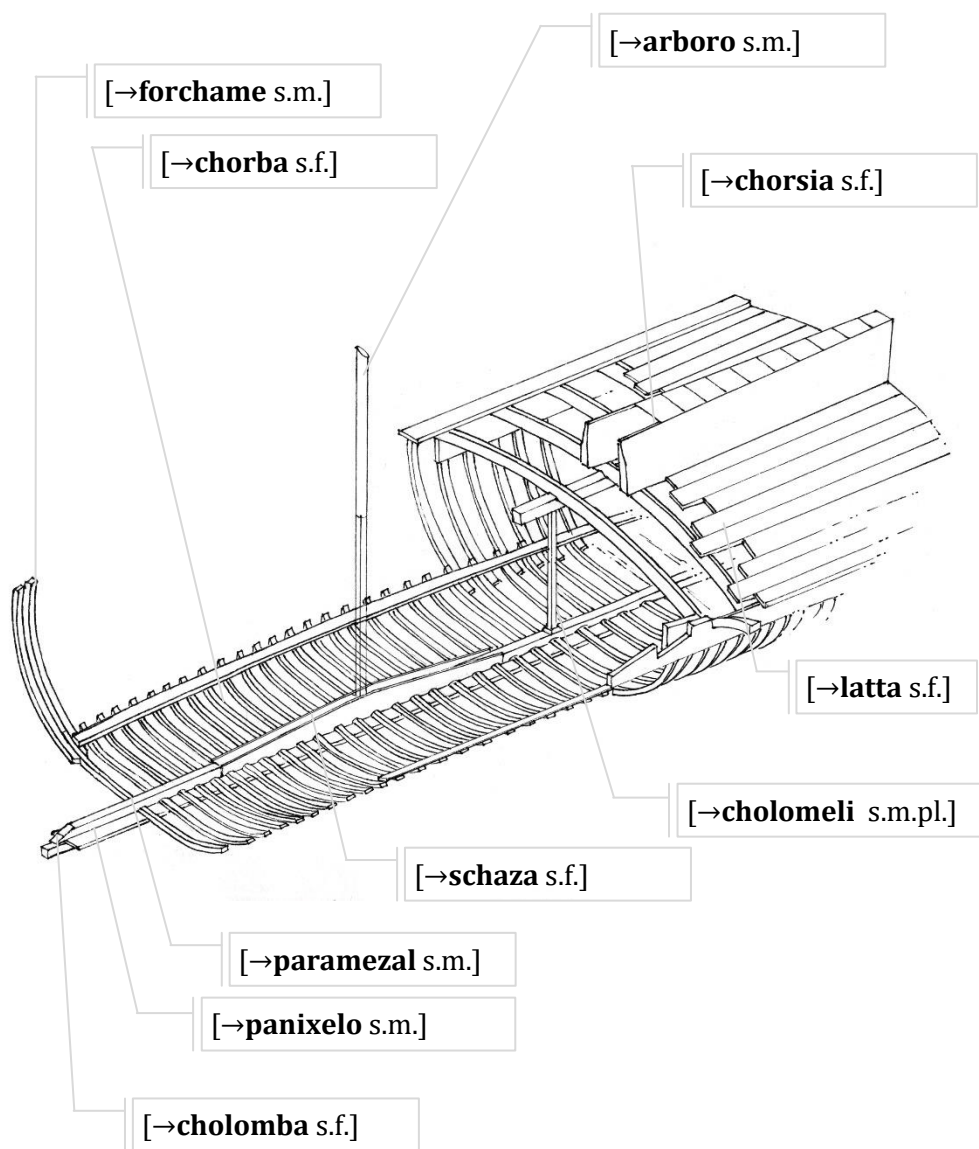

3. Timone

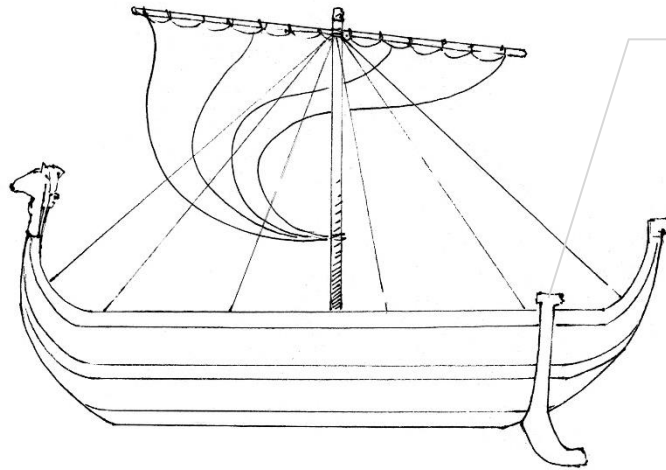

Timone laterale

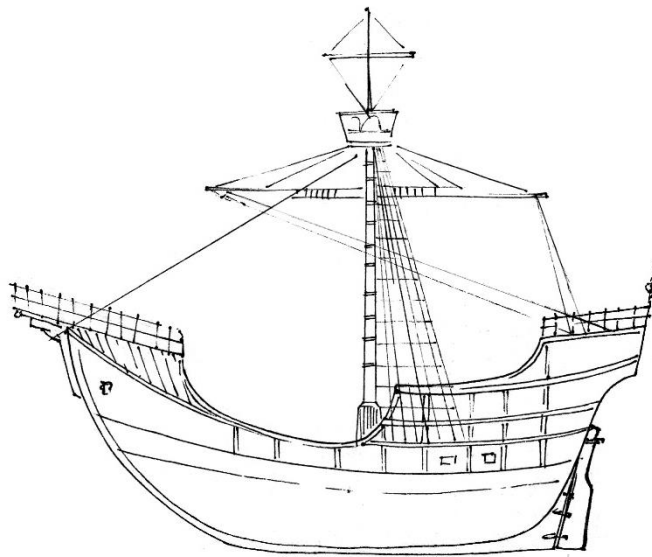

Timone assiale [→**baonescho** agg.]

4. Sesto

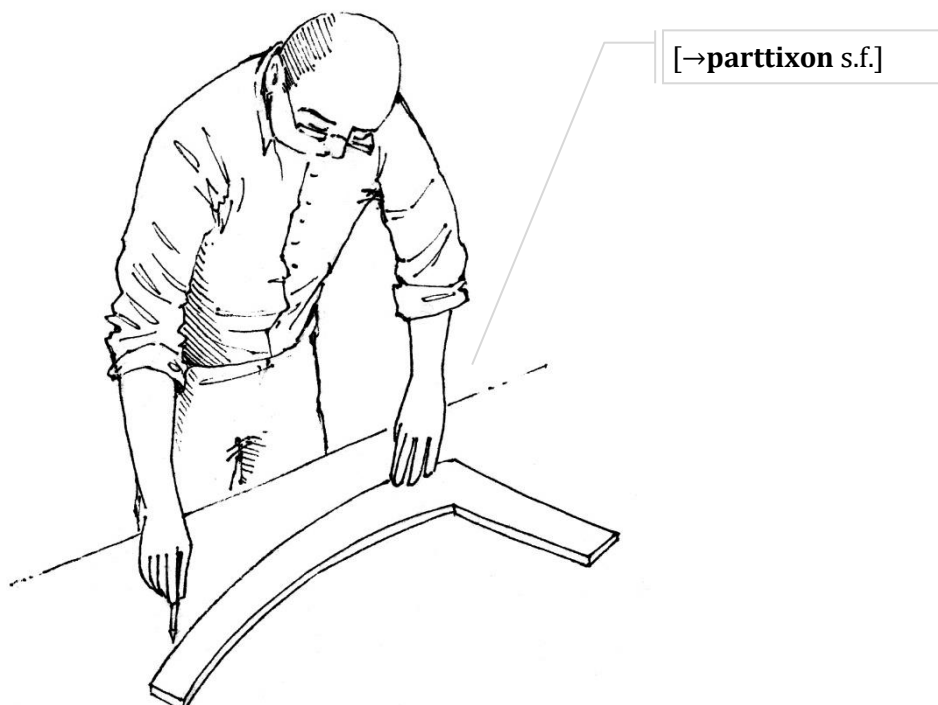
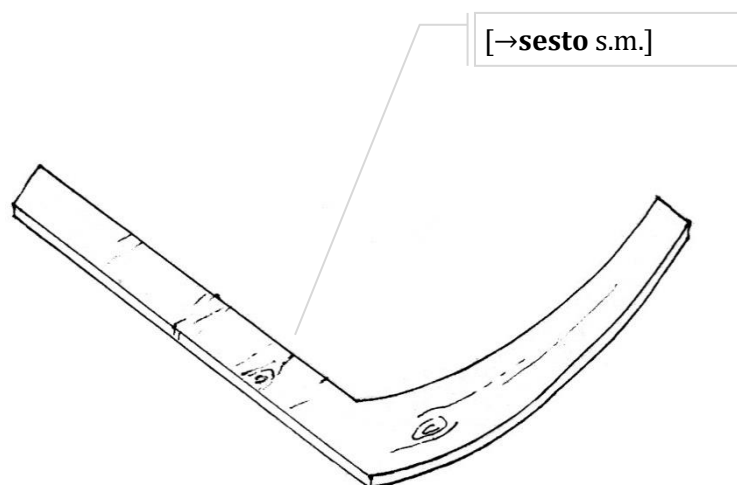

5. Menador

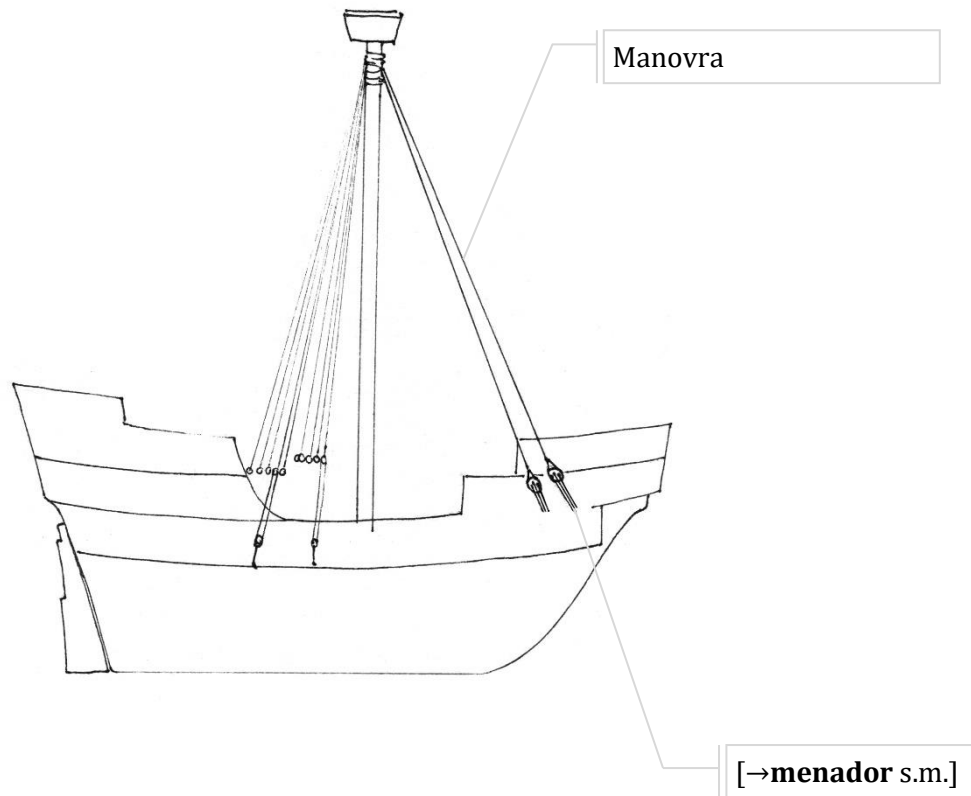

5. Bigotta

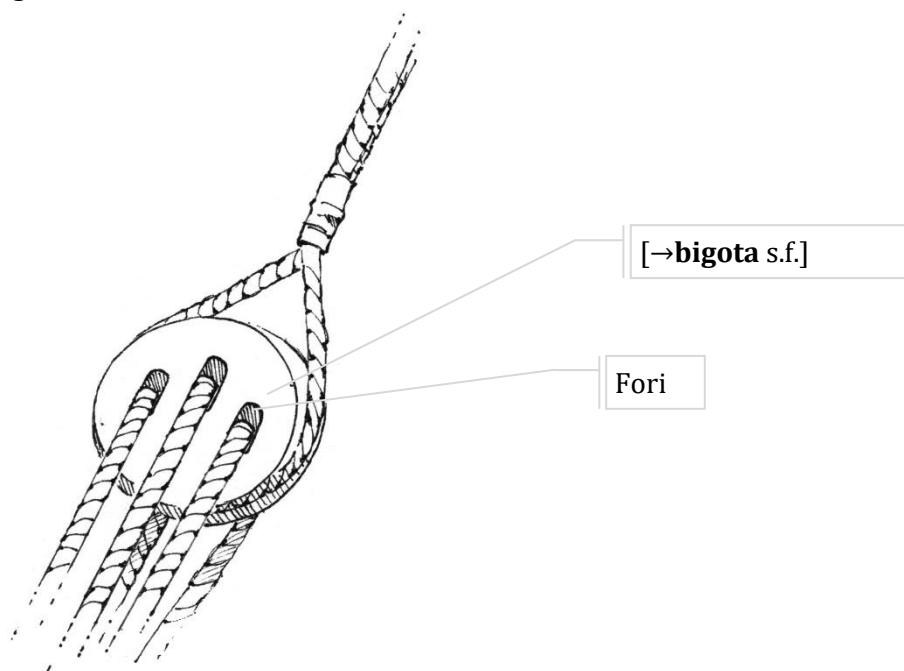

6. Taglia o bozzello

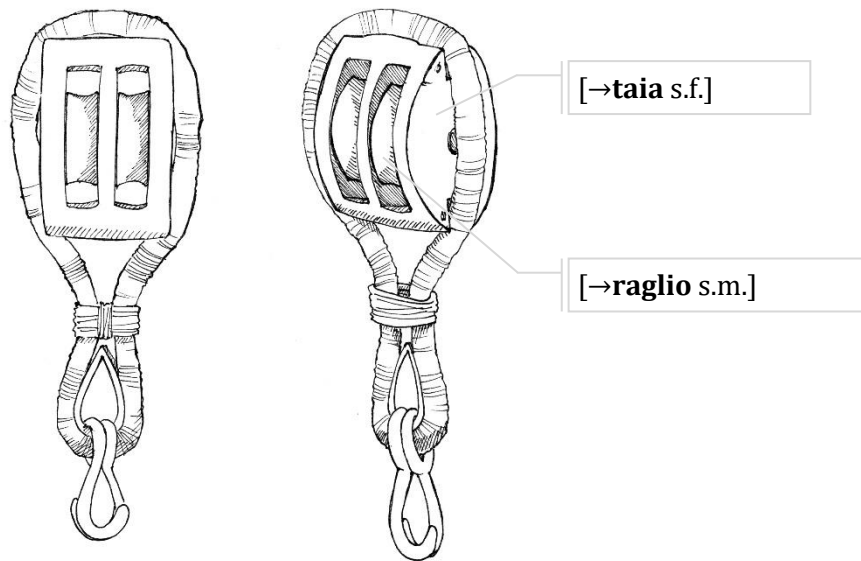

7. Quadernale

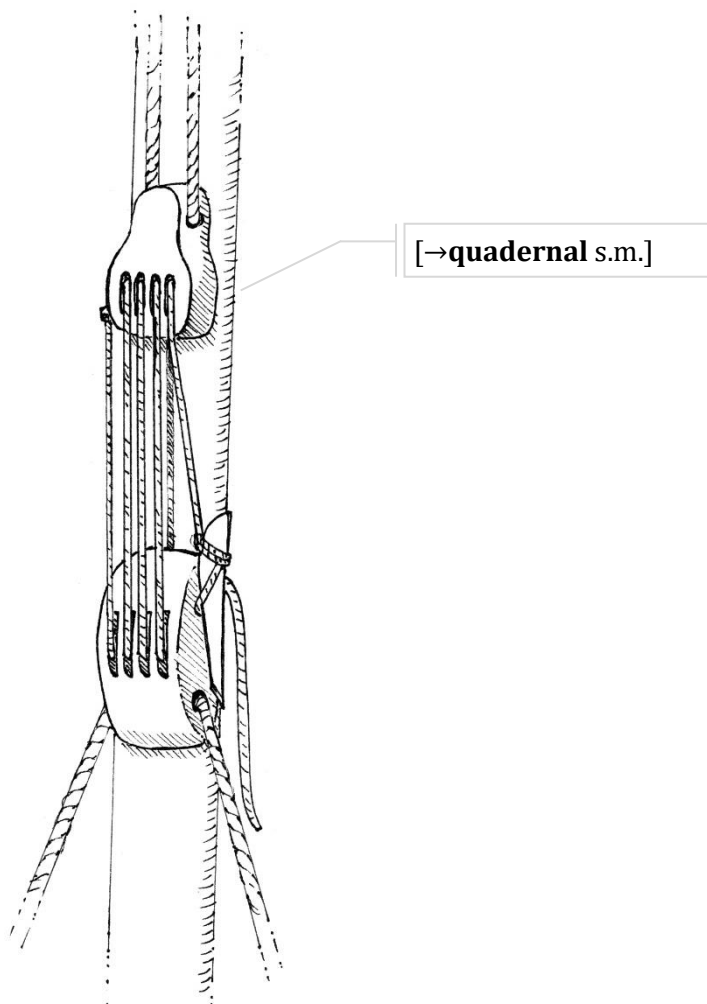

8. Vela latina

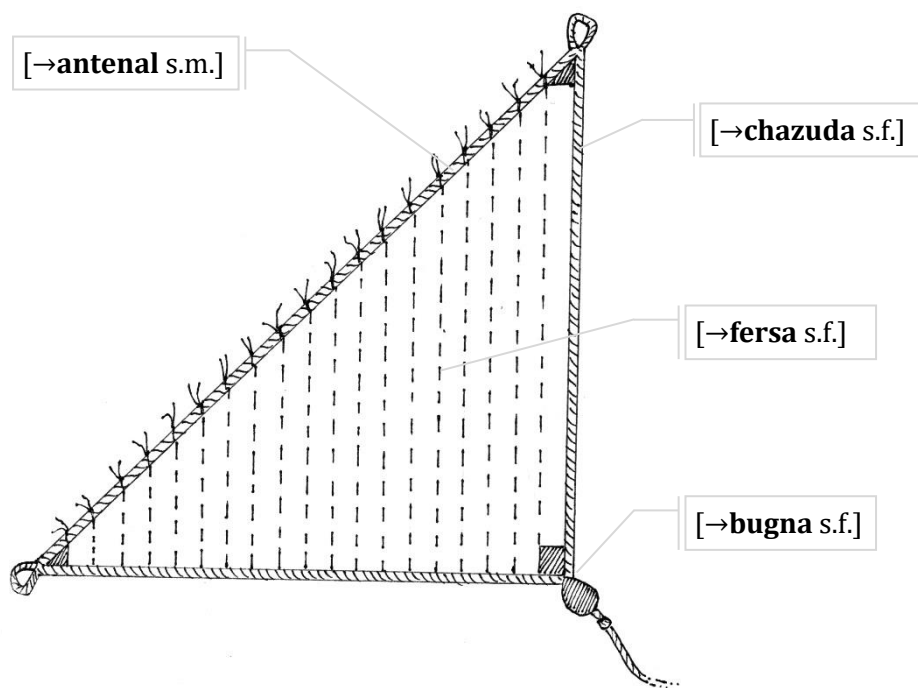

9. Vela quadra

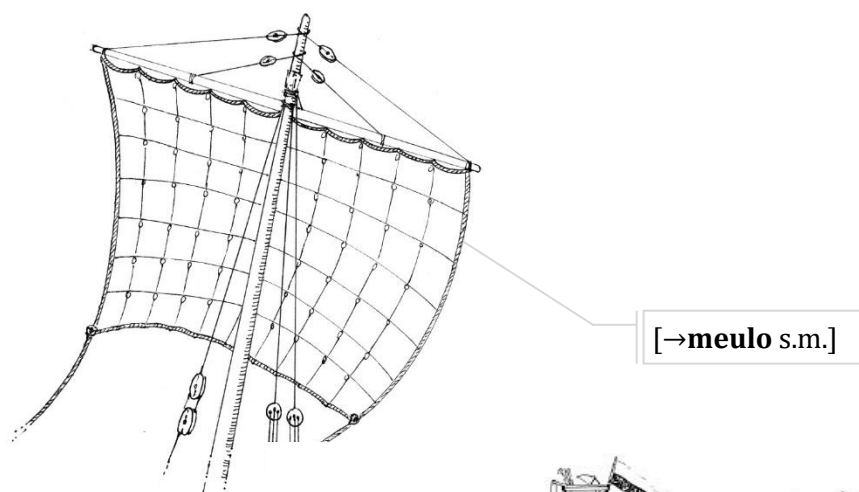

[→chocha s.f.]

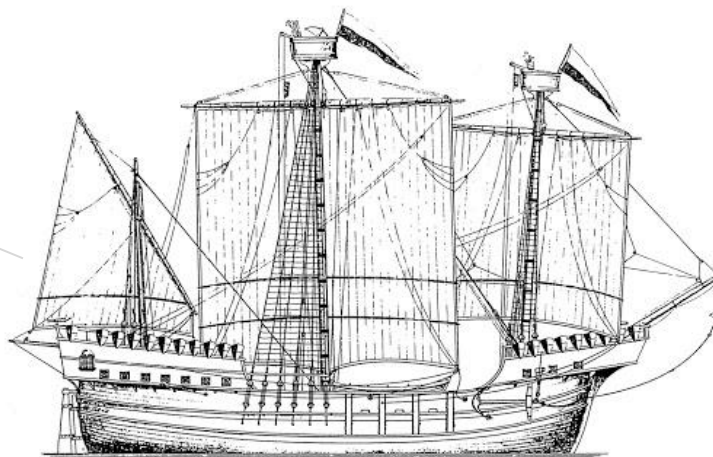

10. Albero a calcese

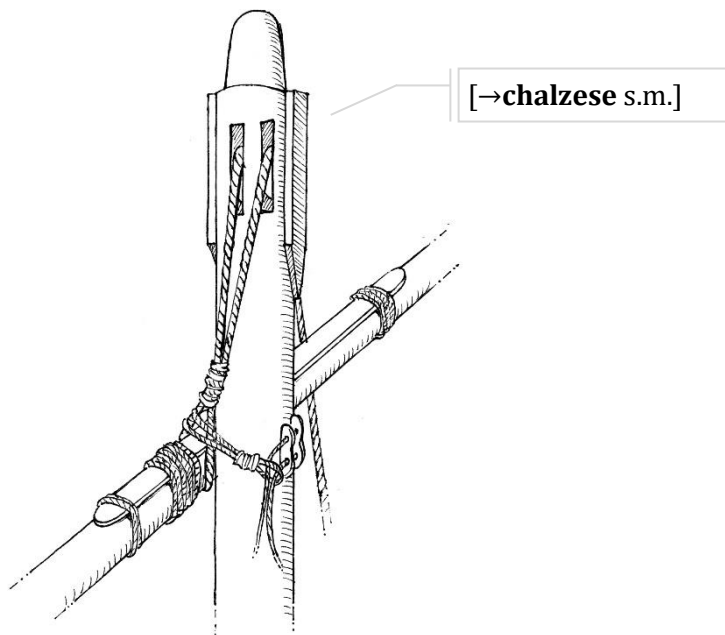

11. Triremi

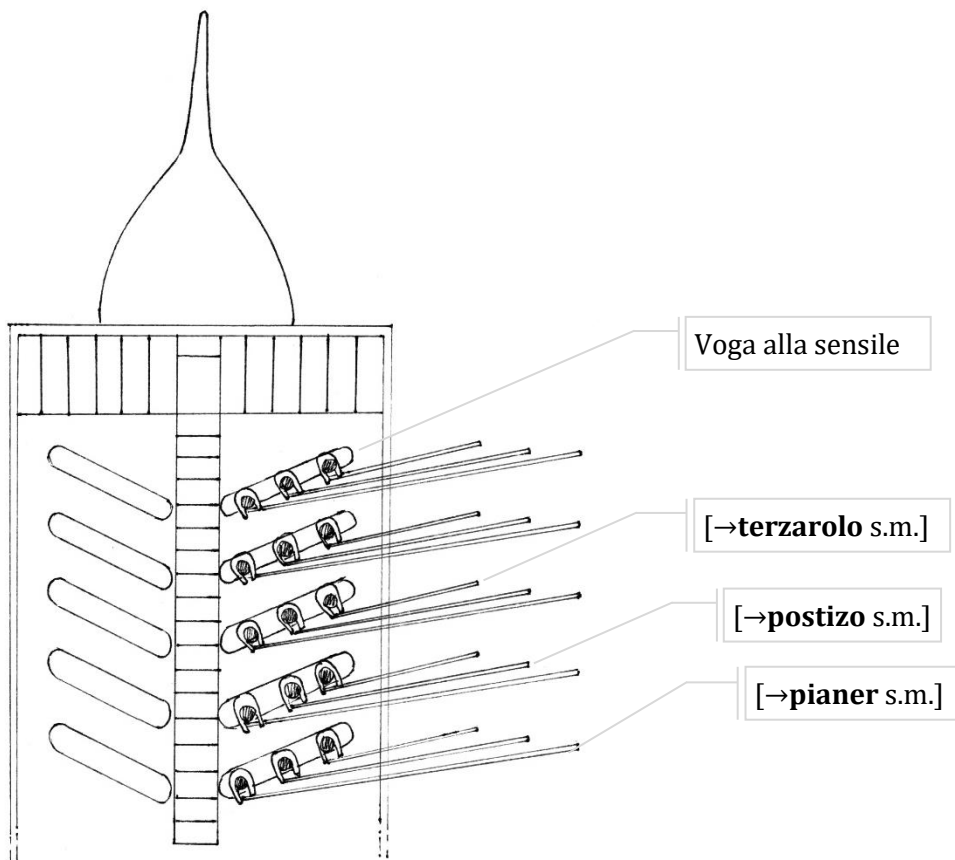

11. Appendice III

Lemmario

- | | |
|---|--|
| 1) achaveçar* v. | 26) armadura s.f. |
| 2) aconciar v. | 27) armaieti s.m. |
| 3) achordamento s.m. | 28) armar v. |
| 4) achordar v. | 29) arpese s.m. |
| 5) achoredar v. | 30) arsenà s.m. |
| 6) achordase v. | 31) artimon s.m. |
| 7) adentadura s.f. | 32) asta s.f. |
| 8) agudo s.m. | 33) averzer v. |
| 9) albedo s.m. | 34) àsola s.f. |
| 10) alborar v. | 35) bachalari s.m. pl. |
| 11) àlboro s.m. | 36) bacheta s.f. |
| 12) alieva s.f. | 37) ballanier s.m. |
| 13) amaistramento s.m. | 38) banbaxin s.m. / bambasina s.f. |
| 14) amaistrar v. | 39) bancho s.m. |
| 15) amo s.m. | 40) banda s.f. |
| 16) ànchora s.f. | 41) bandolina s.f. |
| 17) aneli s.m.pl. | 42) baonescho agg. |
| 18) aniza s.f. | 43) baonese s.m. |
| 19) antena s.f. | 44) barcha s.f. |
| 20) antenal s.m. | 45) barcharezo s.m. |
| 21) ànzolo s.m. | 46) baroxa s.f. |
| 22) àrgana s.f. / àrgano s.m. | 47) bastarda s.f. |
| 23) arganeli s.m. | 48) baston s.m. |
| 24) argòla s.f. | 49) batelo s.m. |
| 25) arlenga s.f. | 50) batali s.m.pl. |

- 51) **batiporta** s.m.
52) **battigiola** s.f.
53) **bavar** v.
54) **bigota** s.f.
55) **binda** s.f.
56) **bocha** s.f.
57) **bochame** s.m.
58) **bolgara** s.f.
59) **bolson** s.m.
60) **bombarda** s.f.
61) **boneta** s.f.
62) **bonpreso** s.m.
63) **bordenal** s.m.
64) **borina** s.f.
65) **bozoladi** s.m.
66) **bragier** s.m.
67) **bragoto** s.m.
68) **branchadelle** s.f.pl.
69) **branche** s.f.pl.
70) **braze** s.f.pl./**brazi** s.m.pl.
71) **brazolar** s.m.
72) **briol** s.m.
73) **briolin** s.m.
74) **bugna** s.f.
75) **calchagno** s.m.
76) **carena** s.f.
77) **carenar*** v.
78) **casadori** s.m.
79) **castagnola** s.f.
80) **chadena** s.f.
81) **chagnola** s.f.
82) **chalchar** v.
83) **chalefado** s.m.
84) **chalzese** s.m.
85) **chàneva** s.f.
86) **chanevaza** s.f. / **chanevazo** s.m.
87) **chànevo** s.m.
88) **chapoly** s.f.
89) **charache** s.f.pl.
90) **chargiera** s.f.
91) **charuzi** s.m.
92) **chasa** s.f.
93) **chasaro** s.m.
94) **chasele** s.f.pl.
95) **chatavi** s.f.
96) **chaval** s.m.
97) **chavalada** agg.
98) **chavo 1** s.m.
99) **chavo 2** s.m.
100) **chavriola** s.f.
101) **chazuda** s.f.
102) **chiave** s.f.
103) **chinal** s.m.
104) **chocha** s.f.
105) **chochina** s.f.
106) **choda** s.f.
107) **chodeta** s.f.
108) **cholo** s.m.
109) **cholero** s.m.
110) **cholona** s.f.
111) **cholomba** s.f.
112) **choltro** s.m.

- 113) **chondugi / chondulli** s.m.pl
114) **chòpano** s.m.
115) **chorba** s.f.
116) **chorbeti** s.m.
117) **chòrchoma** s.f.
118) **chorda** s.f.
119) **chorsia** s.f.
120) **choverta** s.f.
121) **chozoli** s.m.pl.
122) **cholomeli** s.m.pl
123) **contrascote** s.f.pl.
124) **coronela** s.f.
125) **costiera** s.f.
126) **coxidura** s.f.
127) **croxe** s.f.
128) **dedo** s.m.
129) **dente** s.m.
130) **descasadori** s.m.
131) **descosir** v.
132) **drapo** s.m.
133) **fender** v.
134) **feramenta** s.f.pl.
135) **ferro** s.m.
136) **fersa** s.f.
137) **fichar** v.
138) **filo** s.m.
139) **fogon** s.m.
140) **fonda** s.f.
141) **fondo** s.m.
142) **forchame** s.m.
143) **fòrfese** s.f.
144) **fornimento** s.m.
145) **fostagno** s.m.
146) **fraschon** s.m.
147) **fraschonzeli** s.m.pl.
148) **fren** s.m.
149) **friseti** s.m.pl.
150) **fuso** s.m.
151) **fusta** s.f.
152) **galia** s.f.
153) **galera** s.f.
154) **galiota** s.f.
155) **gàlipo** s.m.
156) **gindazo** s.m.
157) **giron** s.m.
158) **glava** s.f.
159) **gola** s.f.
160) **gòmene** s.f.pl.
161) **gòndola** s.f.
162) **gordili** s.m.pl.
163) **gotton** s.m.
164) **gua** s.f.
165) **gratil** s.m.
166) **gripia** s.f.
167) **gripiali** s.m.
168) **guveto** s.m.
169) **impegolar** v.
170) **inbanchar** v.
171) **inboial** s.m.
172) **inboiadura** s.f.
173) **inboiar** v.
174) **inchadenada** agg.

- 175) **inchassadori** s.m.pl.
176) **incollo** s.m.
177) **ingaonada** agg.
178) **ingenadure** s.f.pl.
179) **inpostura** s.f.
180) **insir** v.
181) **intempagnadi** agg. pl.
182) **lama** s.f.
183) **lanzar** v.
184) **lanze** s.f.pl.
185) **làrese** s.f.
186) **latta** s.f.
187) **lovo** s.m.
188) **lovoto** s.m.
189) **lumere** s.f.pl.
190) **madier** s.m.
191) **maistra** s.f.
192) **maistranza** s.f.
193) **manaleti** s.m.pl.
194) **manaresi** s.m.pl.
195) **mantileti** s.m.pl.
196) **manteseli** s.m.pl.
197) **mantichio** s.m.
198) **manto** s.m.
199) **marafoni** s.m.pl.
200) **marangon** s.m.pl.
201) **mare** s.f.pl.
202) **mariner** s.m.
203) **marziliane** s.f.pl.
204) **mascholi** s.m.pl.
205) **maxinetta** s.f.
206) **maza** s.f.
207) **menador** s.m.
208) **menal** s.m.
209) **messetaria** s.f.
210) **meulo** s.m.
211) **mezana** s.f.
212) **mezi legni** s.m.pl.
213) **miniseli** s.m.pl.
214) **montagnana** s.f.
215) **morelo** s.m.
216) **morganal** s.m.
217) **morsade** s.f.pl.
218) **morsar** v.
219) **morso** s.m.
220) **morto** s.m./agg.
221) **mozioli** s.m.pl.
222) **musselli** s.m.pl.
223) **nave** s.f.
224) **navilio** s.m.
225) **nochier** s.m.
226) **nònbolo** s.m.
227) **nudo** s.m.
228) **òngia** s.f.
229) **orza** s.f.
230) **oro** s.m.
231) **paiuol** s.m.
232) **pala** s.f.
233) **palmeta** s.f.
234) **palmò** s.m.
235) **paloma** s.f.
236) **palòmbere** s.f.pl.

- 237) **palònie** s.f.pl.
 238) **panexelo** s.m.
 239) **pànfilo** s.m.
 240) **pano** s.m.
 241) **papafigo** s.m.
 242) **paramezal** s.m.
 243) **paranchineti** s.m.pl.
 244) **paraschene** s.m.
 245) **paraschùsula** s.f.
 246) **paron** s.m.
 247) **parttixon** s.f.
 248) **passo** s.m.
 249) **passeto** s.m.
 250) **pasteche** s.f.pl.
 251) **pavese** s.m.
 252) **pectoral** s.m.
 253) **pedocha** s.f.
 254) **pégola** s.f.
 255) **pegolar** v.
 256) **penon** s.m.
 257) **percenta** s.f.
 258) **pertegete** s.f.pl.
 259) **perzentar** v.
 260) **pesseti** s.m.pl.
 261) **pianchoni** s0.m.pl.
 262) **pianeda** s.f.
 263) **piane** s.f.pl.
 264) **pianelete** s.f.pl.
 265) **pianer** s.m./agg.
 266) **picharessa** s.f.
 267) **piè** s.m.
 268) **pièdega** s.f.
 269) **pignolado** s.f.pl.
 270) **piombadura** s.f.
 271) **piombino** s.m.
 272) **pironi** s.m.pl.
 273) **plan** s.m.
 274) **polixe** s.f.pl.
 275) **pontapedi** s.m.pl.
 276) **ponto** s.m.
 277) **pope** s.f.
 278) **popesi** s.m.pl.
 279) **porta** s.f.
 280) **posélexe** s.m.
 281) **postiza** s.f.
 282) **postizi** s.m.pl.
 283) **postizo** s.m./agg.
 284) **poza** s.f.
 285) **pozal** s.m.
 286) **pozame** s.m.
 287) **pozastrelo** s.m.
 288) **prese** s.f.pl.
 289) **prexoline** s.f.pl.
 290) **proda** s.f.
 291) **pròdani** s.m.pl.
 292) **prodese** s.m.
 293) **puncta** s.f.
 294) **quadernal** s.m.
 295) **quarello** s.m.
 296) **quartaron** s.m.
 297) **raglio** s.m.
 298) **rampegoni** s.m.pl.

- 299) **raxon** s.f.
300) **régola** s.f.
301) **regrignar** v.
302) **refurar** v.
303) **remizo** s.m.
304) **remi** s.m.pl.
305) **rixa** s.f.
306) **roda** s.m.
307) **rotondo** s.m.
308) **ùgnola** agg.
309) **sachi** s.m.pl.
310) **sache** s.f.pl.
311) **sachete** s.f.pl.
312) **sàrtia** s.f.
313) **sartiuola** s.f.
314) **savorna** s.f.
315) **scalera** s.f.
316) **scandoler** s.m.
317) **schagion** s.m.
318) **schala** s.f.
319) **schaleta** s.f.
320) **schalini** s.m.pl.
321) **schaponi** s.m.pl.
322) **schat** s.m.
323) **schaton** s.m.
324) **schaza** s.f.
325) **schermo** s.m.
326) **schilo** s.m.
327) **schodada** agg.
328) **schost** s.m.
329) **schota** s.f.
330) **schottina** s.f.
331) **schovizuoli** s.m.pl.
332) **schòvoli** s.m.
333) **scontro** s.m.
334) **scudezuoli** s.m.pl.
335) **scrivani** s.m.pl.
336) **segadori** s.m.pl.
337) **senal** s.m.
338) **seraglie** s.f.pl.
339) **sérzena** s.f.
340) **sesto** s.m.
341) **sevizuoli** s.m.pl.
342) **sfoi** s.m.pl.
343) **siepiè** s.m.
344) **slanzo** s.m.
345) **soaza** s.f.
346) **sogier** s.m.
347) **sorda** s.f.
348) **spadeta** s.f.
349) **spago** s.m.
350) **spale** s.f.pl.
351) **spiron** s.m.
352) **speronzelo** s.m.
353) sparcine* > **squarçine** s.f.pl.
354) **squarzavela** s.m.
355) **stasi** s.m.pl.
356) **stela** s.f.
357) **stelo** s.f.
358) **stellon** s.m.
359) **stinchi** s.m.pl.
360) **stiva** s.f.

- 361) **stivar** v.
362) **stopa** s.f.
363) **stoparoli** s.m.pl.
364) **stortami** s.m.pl.
365) **strixe** s.f.pl.
366) **stropazo** s.m.
367) **stropelli** s.m.pl.
368) **stropi** s.m.pl.
369) **susta** s.f.
370) **taia** s.f.
371) **terzarolo** s.m.
372) **tienteben** s.m.
373) **timon** s.m.
374) **timonera** s.f.
375) **tolado** s.m.
376) **tolela** s.f.
377) **tavola** s.f.
378) **tortiza** s.f.
379) **ttrasto** s.m.
380) **trava** s.f.
381) **trepiè** s.m.
382) **trézola** s.f.
383) **triganto** s.m.
384) **vananti** s.m.pl.
385) **vela** s.f.
386) **ventame** s.m.
387) **veretoni** s.m.pl.
388) **vérzene** s.f.pl.
389) **çurma** s.f.
390) **zata** s.f.
391) **zenta** s.f.
392) **zentura** s.f.
393) **zerbe** s.f.pl.
394) **zima** s.f.
395) **ziron** s.m.
396) **zovo** s.m.